



CE 0889

U880

Benutzerhandbuch
DEUTSCH



Entsorgung von Altgeräten



1. Wenn dieses Symbol eines durchgestrichenen Abfalleimers auf einem Produkt angebracht ist, unterliegt dieses Produkt der europäischen Richtlinie 2002/96/EC.
2. Alle Elektro- und Elektronik-Altgeräte müssen getrennt vom Hausmüll über dafür staatlich vorgesehenen Stellen entsorgt werden.
3. Mit der ordnungsgemäßen Entsorgung des alten Geräts vermeiden Sie Umweltschäden und eine Gefährdung der persönlichen Gesundheit.
4. Weitere Informationen zur Entsorgung des alten Geräts erhalten Sie bei der Stadtverwaltung, beim Entsorgungsamt oder in dem Geschäft, wo Sie das Produkt erworben haben.

BESCHRÄNKTE GARANTIE

LG Electronics garantiert dem ursprünglichen Käufer (Endbenutzer), dass das Produkt (Mobiltelefon) und das enthaltene Zubehör entsprechend der nachfolgenden Bedingungen keine Defekte hinsichtlich Material und Verarbeitung aufweist:

1. GARANTIEUMFANG:

- (1)** Die beschränkte Garantie für das Handgerät gilt 12 (zwölf) Monate ab dem Kaufdatum. Davon ausgenommen ist der Akku, für den eine Garantiezeit von 6 Monaten gilt.
- (2)** Die beschränkte Garantie bezieht sich ausschließlich auf den ursprünglichen Käufer (Endbenutzer) und ist nicht auf einen anderen Käufer bzw. Endbenutzer übertragbar.
- (3)** Während der Garantiezeit repariert oder ersetzt LG oder ein offiziell dazu beauftragter Servicepartner nach eigenem Ermessen das defekte Produkt oder defekte Teile des Produkts. Für reparierte oder ersetzte Produkte wird die Garantiezeit weder verlängert noch erneuert.
- (4)** Die beschränkte Garantie gilt für den Käufer bzw. Endbenutzer, der das Produkt von einem offiziellen Händler in Italien erworben hat.
- (5)** Der Käufer (Endbenutzer) muss den Original-Kaufbeleg aufbewahren, um diese beschränkte Garantie in Anspruch nehmen zu können.

2. VOM GARANTIEUMFANG AUSGESCHLOSSEN:

- (1)** Defekte oder Beschädigungen, die aus unsachgemäßer Verwendung des Produkts entstanden sind.
- (2)** Defekte oder Beschädigungen, die aus zweckentfremdetem Gebrauch, ungewöhnlichen Umgebungsbedingungen, falscher Aufbewahrung, Nässe- oder Feuchtigkeitsaussetzung, nicht genehmigten Änderungen, nicht genehmigten Reparaturarbeiten, Nachlässigkeit, Missbrauch, Unfällen, Änderungen, nicht ordnungsgemäßer Installation, durchgebrannten Sicherungen, mit dem Produkt in Kontakt geratenem Essen oder Flüssigkeiten, höherer Gewalt und Transportschäden entstanden sind.

- (3)** Bruchschäden oder Beschädigungen an Antennenteilen, die nicht direkt auf Materialschäden oder Verarbeitungsfehler zurückzuführen sind.
- (4)** Die Versand- oder Transportkosten zum Händler oder offiziell beauftragten Servicecenter werden vom Käufer (Endbenutzer) getragen.
- (5)** Produkte, die nach Ablauf der Garantiezeit zwecks Reparatur beim Händler oder autorisierten Servicecenter eingehen.
- (6)** Produkte, deren Seriennummer entfernt oder unkenntlich gemacht wurde.
- (7)** Eine von der Garantie gedeckte Reparatur, falls die Kundendienstabteilung von LG oder ein anderer vereinbarter Servicepartner nicht innerhalb der gültigen beschränkten Garantiezeit vom Kunden über den vermutlichen Defekt bzw. die vermutliche Funktionsstörung des Produkts informiert wurde.
- (8)** Schäden, die auf nicht von LG genehmigtes Zubehör zurückzuführen sind.
- (9)** Kratzer und Beschädigungen, die durch normalen Gebrauch entstehen.
- (10)** Produkte, die außerhalb der angegebenen Maximalwerte verwendet wurden.
- (11)** Verbrauchsartikel wie beispielsweise Sicherungen.
- (12)** Produkte, bei denen die Funktion für das Sperren des Netzbetreibers ohne Autorisierung entfernt oder deaktiviert wurde.

Willkommen zu Ihrem Mobiltelefon LG U880

Benutzerhandbücher können ziemlich abschreckend sein, nicht wahr? Aber keine Angst, dieses ist so unkompliziert wie möglich.



Dieses Handbuch hat zwei Aufgaben:

Erstens enthält es eine Bedienungsanleitung für Ihr neues Mobiltelefon LG U880, damit Sie mit seinen Funktionen schnell vertraut werden. Und zweitens gibt es eine Einführung in die zahlreichen Dienste, die 3 anbietet, sodass Sie diese optimal nutzen können.

Wenn Sie Ihr neues Mobiltelefon einfach einschalten und loslegen möchten, ist das in Ordnung. Wenn Sie aber mehr darüber erfahren möchten, welche Möglichkeiten 3 Ihnen bietet, dann finden Sie hier die nötigen Informationen dazu.

Inhaltsverzeichnis

Notrufe und Sicherheitsmaßnahmen	10	Sicherheitscode (4 bis 8 Stellen)	28
Erste Schritte	15	Sperrkennwort	28
Verwenden des Akkus, des Ladegeräts und der USIM-Karte	15	Anrufen und Entgegennehmen von Anrufen	28
Einsetzen des Akkus	15	Videoanrufe	28
Entnehmen des Akkus.....	16	Sprach- oder Videoanrufe	30
Laden des Akkus.....	17	Sprach- oder Videoanrufe mithilfe des Telefonbuchs.....	30
Entfernen des Ladegeräts	17	Anrufe ins Ausland	31
Hinweise zum Akku und zur Pflege des Akkus	18	Einstellen der Hörerlautstärke	31
Anzeigen von Speicherinformationen und Pflegehinweise	19	Entgegennehmen eines Anrufs	31
Einsetzen der USIM-Karte.....	20	Signalstärke.....	32
Ihr neues LG U880	21	Eingeben von Text.....	32
Das LG U880 im Überblick	21	Ändern des Texteingabemodus	32
Das Startdisplay	23	Schreiben im T9-Modus.....	33
Display-Symbole	24	Schreiben im ABC-Modus.....	33
Tasten und Navigation	25	Schreiben im 123-Modus.....	34
Tastenfunktionen im Standby-Modus	26	Einfügen von Sonderzeichen.....	34
Allgemeine Funktionen	27	Zeichentabelle	35
Einschalten des Telefons	27	Menü-Übersicht	36
Ausschalten des Telefons	27	Anzeige	42
Zugriffscodes	27	Bildschirmthema	42
PIN-Code (4 bis 8 Stellen).....	27	Hintergrund.....	42
PIN2-Code (4 bis 8 Stellen)	27	Ausgehender Anruf.....	42
PUK-Code (4 bis 8 Stellen).....	28	Einschalten	42
PUK2-Code (4 bis 8 Stellen).....	28	Ausschalten.....	42
		Bildschirmthema aussen	42
		Hintergrund.....	42

Ausgehender Anruf.....	42	Gem. Speicher	54
Menüstil	43	Reserv. Speicher	54
Schriftart	43	USIM-Speicher.....	54
Hintergrundbel.	43	Speicherkarte	54
Telefonschema	44	Externen Speicher formatieren	54
Grußnachricht	44	Mobile-Info	55
		Einst. zurückset.	55
Profile	46		
Einstellungen	50	Browser	58
Datum & Zeit	50	Startseite	58
Zeit.....	50	Lesezeichen	59
Datum.....	50	Verbinden	59
Datum/Zeit autom.akt.....	51	Senden	59
Sommerzeit	51	Neu hinzu.....	59
		Bearb.	59
Netzwerk	51	Markieren	59
Netz wählen.....	51	Löschen.....	59
Standortmodus	51	Gespeicherte Seiten	59
Favoritenliste	51	URL aufrufen	59
Zugangspunkte	52	Sicherheitszertifikate	60
Sicherheit	52	Einstellungen	60
PIN-Anforderung	52	Profile	60
Telefonsperre.....	53	Zeichencodierung	60
Codes ändern.....	53	Scrolling.....	60
		Bilder anzeigen	60
Sprache	54	Cache	61
Speicherstatus	54	Cookies	61

Inhaltsverzeichnis

Cache löschen.....	61	Meine Sounds	82
Cookies löschen.....	61	Anwendungen	84
Nachrichten	64	Mein Bluetooth Ordner	84
Neue Nachricht	64	Meine Speicherkarte	84
SMS.....	64	Wiedergabeliste	84
MMS	64	Multimedia	88
E-Mail	68	Videokamera	88
Eingang	68	Kamera	89
E-Mail	69	Sprachaufnahme	90
Entwürfe	70	Kontakte	92
Ausgang	70	Neu hinzu	92
Gesendete	71	Suche	92
Vorlagen	72	Kurzwahl	93
Emoticon	72	Anrufergruppe	93
Einstellungen	72	Servicrufnummern	93
SMS.....	72	Eigene Nummer	93
MMS	73	Einstellungen	93
E-Mail	74	Datenquelle	94
Videomail-Nr.	75	Bild/Avatar anzeigen	94
Sprachmitteilung	75	Alle kopieren.....	94
ExpressLink.....	75	Alle verschieben	94
Info Service.....	75	Kontakte löschen.....	94
Eigene Dateien	78	Anwendungen	96
Meine Bilder	78	Meine Anwendungen	96
Meine videos	80	Download	96

Einstellungen	96	Taschenrechner	112
Organizer	100	Weltzeit	113
Kalender	100	Umrechnung	113
Aufgaben	102	Währung	113
Abfragen von Aufgaben.....	102	Oberfläche	114
Hinzufügen von Aufgaben	103	Länge.....	114
To do Delete	103	Gewicht	114
Markieren von Aufgaben als Erledigt/Unerledigt.....	103	Temperatur	115
Markieren.....	103	Volumen.....	115
Anzeigen von Aufgaben in der Detailansicht.....	104	Geschwindigkeit.....	115
Notiz	104	Anrufe	118
Geheimnotiz	105	Videoanruf	118
Terminsuche	105	Meine Bildgröße	118
Count Down	105	Meine Bildposition	118
Einstellungen	106	Mein Bild ausbl.....	118
Kalender	106	Spiegeln.....	118
Speicherstatus	106	Ersatzbild anzeigen	118
Alle löschen	106	Anrufliste	118
Tools	108	Entg. Anrufe.....	119
Schnellmenü	108	Eingehende Anr.	119
Wecker	109	Ausgehende Anr.	119
Verbindungen	110	Alle Anrufe	119
Bluetooth	110	Anrufdauer	119
Server-Synchr.	111	Letzter Anruf	119
Einwahlverbindung	112	Eingehende Anr.	120

Inhaltsverzeichnis

Ausgehende Anr.....	120
Alle Anrufe	120
Rufumleitung.....	120
Sprachanruf.....	120
Videoanruf	121
Alle Sperren deakt.....	121
Anrufsperr.....	121
Sprachanruf.....	121
Videoanruf	122
Alle Sperren deakt.....	122
Festwahlr.....	122
Anklopfen.....	122
Einstellungen.....	123
Anrufe abweisen.....	123
Eigene Nr. senden.....	123
Autom. Wahlwdh.....	123
Antwortmodus.....	124
Minuten-Ton.....	124
BT-Antwortmodus.....	124
Fehlerbehebung.....	126
Zubehör.....	128
Glossar.....	130
Index.....	134



Richtlinien für sicheren und effizienten Gebrauch

Lesen Sie diese einfachen Richtlinien sorgfältig durch. Sie nicht zu beachten kann gefährlich oder ungesetzlich sein. Weitere ausführliche Informationen dazu finden Sie in diesem Handbuch.

Notrufe und Sicherheitsmaßnahmen

- Verbinden Sie den Akku keinesfalls direkt mit einer Steckdose oder einem Zigarettenanzünder im Auto.
- Stechen Sie nicht mit spitzen Gegenständen in den Akku
- Lassen Sie das Telefon nicht fallen, und setzen Sie es keinen Stößen aus.
- Wenn der Akku unbrauchbar geworden ist, entsorgen Sie diesen gemäß den geltenden Umweltvorschriften. Entsorgen Sie den Akku nicht im Hausmüll.
- Tauchen Sie den Akku nicht in Wasser, und setzen Sie ihn keiner Feuchtigkeit aus.
- Öffnen Sie den Akku nicht, und nehmen Sie keine Änderungen am Akku vor.
- Wenn Sie während des Gebrauchs, der Lagerung oder des Ladevorgangs am Akku eine ungewöhnliche Hitze- oder Geruchsentwicklung feststellen, oder wenn sich der Akku verfärbt oder verformt oder sonstige ungewöhnliche Anzeichen auftreten, verwenden Sie den Akku nicht mehr.
- Setzen Sie keinesfalls einen beschädigten oder verformten Akku in das Telefon ein. Sehr selten können Akkus auslaufen. Sollte dies geschehen, achten Sie darauf, dass die auslaufende Flüssigkeit nicht mit Ihren Augen oder Ihrer Haut in Berührung kommt.
- Sollte dies dennoch geschehen, spülen Sie Ihre Haut bzw. Augen gründlich mit klarem Wasser ab, und wenden Sie sich an einen Arzt.
- Der Hörer kann sich bei normalem Gebrauch erwärmen. Beim Laden des Akkus kann sich das Telefon erwärmen.
- Reinigen Sie das Telefon bei Bedarf mit einem leicht angefeuchteten Tuch oder einem Antistatiktuch. Verwenden Sie zur Reinigung kein trockenes oder elektrostatisch geladenes Tuch. Benutzen Sie keine chemischen Reiniger oder Scheuermittel, da andernfalls das Telefon beschädigt werden könnte.
- Bewahren Sie die Kartonverpackung dieses Telefons auf. Verwenden Sie diese Verpackung, wenn Sie das Telefon zur Wartung oder Reparatur verschicken müssen. Wenn die Kartonverpackung dieses Telefons nicht mehr benötigt wird, kann diese wiederverwendet werden.

- Achten Sie darauf, von allen wichtigen Daten auf Ihrem Telefon Sicherungskopien zu machen.

Sicherheit in Flugzeugen

Gemäß den Richtlinien der CAA (Civil Aviation Authority) müssen Mobiltelefone in einem Flugzeug ausgeschaltet sein. Mobiltelefonsignale können das Funksystem des Flugzeugs stören. Folgen Sie unter allen Umständen den Anweisungen des Flugpersonals.

Sicherheit im Krankenhaus

Schalten Sie das Telefon ab, wenn das Verwenden von Mobiltelefonen nicht gestattet ist. Folgen Sie den Anweisungen, die von den entsprechenden medizinischen Einrichtungen zur Verwendung von Mobiltelefonen auf deren Gelände gegeben werden

Allgemeine Sicherheitshinweise

- Schalten Sie Ihr Mobiltelefon aus, wenn Sie durch Hinweisschilder dazu aufgefordert werden, wie z. B. an Tankstellen oder in der Nähe von Chemikalien bzw. Explosivstoffen.
- Lassen Sie Kinder nicht mit dem Mobiltelefon, dem Ladegerät oder dem Akku spielen.
- Benutzen Sie das Telefon nicht in Sprenggebieten.
- Einige medizinische Geräte, wie z. B. Hörhilfen und Herzschrittmacher, können durch die Verwendung eines Mobiltelefons in unmittelbarer Nähe beeinträchtigt werden. Beachten Sie alle Warnhinweise und Empfehlungen des Herstellers.

Sicherheit im Straßenverkehr

- Achten Sie darauf, IMMER volle Kontrolle über Ihr Fahrzeug zu haben. Richten Sie Ihre ganze Aufmerksamkeit auf den Straßenverkehr.
- Beachten Sie alle gesetzlichen Vorschriften zur Verwendung von Mobiltelefonen während des Fahrens.
- Parken Sie ggf. zuerst das Fahrzeug, bevor Sie Anrufe tätigen oder entgegennehmen. In Österreich ist die Verwendung von Mobiltelefonen während des Fahrens verboten.

Notrufe und Sicherheitsmaßnahmen

- Halten Sie **KEINESFALLS** auf dem Standstreifen einer Autobahn, um Anrufe zu tätigen oder entgegenzunehmen (ausgenommen Notrufe).
- Schalten Sie Ihr Mobiltelefon an Tankstellen aus, auch wenn Sie Ihr eigenes Auto nicht betanken.
- Transportieren und lagern Sie keine brennbaren oder explosiven Stoffe in der Nähe des Mobiltelefons.
- Elektronische Fahrzeugsysteme, wie z. B. ABS-Systeme, Geschwindigkeitsregler und elektronische Einspritzanlagen, werden normalerweise durch Funkwellen nicht beeinflusst.
- Informationen dazu, ob die elektronischen Geräte in Ihrem Fahrzeug ausreichend abgeschirmt sind, erhalten Sie vom jeweiligen Hersteller. Wenden Sie sich an Ihren Händler, und lassen Sie das Mobiltelefon ausgeschaltet, bis dieses von Fachpersonal überprüft wurde.

Airbags

Airbags werden mit sehr großer Kraft gefüllt. Falls Ihr Fahrzeug mit einem Airbag ausgestattet ist, achten Sie darauf, das Telefon nicht auf bzw. vor dem Airbag abzulegen und die Freisprecheinrichtung nicht in dem Bereich zu installieren, der vom gefüllten Airbag beansprucht wird. Wenn die Freisprecheinrichtung in Ihrem Fahrzeug nicht ordnungsgemäß installiert ist und der Airbag ausgelöst wird, kann dies zu schwersten Verletzungen führen.

Zubehör von Drittherstellern

Wenn Sie Zubehörteile oder Kabel verwenden, die nicht von LG hergestellt bzw. zugelassen wurden, kann dies den sicheren Betrieb Ihres Mobiltelefons gefährden und zum Erlöschen der Garantie für Ihr Mobiltelefon führen.

Wartung

Das Mobiltelefon, der Akku und das Ladegerät enthalten keine Teile, die vom Benutzer zu warten sind. Wenn eine Reparatur oder Wartung Ihres LG U880 erforderlich ist, wenden Sie sich an ein von LG autorisiertes Servicezentrum.

Effiziente Verwendung

Dieses Mobiltelefon ist mit einer Antenne ausgestattet. Um optimale Leistung bei minimalem Energieverbrauch zu gewährleisten, achten Sie darauf, die Antenne während des Betriebs nicht mit der Hand abzudecken. Andernfalls kann die Verbindungsqualität beeinträchtigt werden. Dies hat möglicherweise eine höhere Sendeleistung (und damit einen höheren Stromverbrauch) als notwendig zur Folge. Dadurch verringert sich die Standby- und Gesprächszeit.

Elektromagnetische Energie im Radiofrequenzbereich

Dieses Mobiltelefon sendet und empfängt Frequenzsignale. Wenn es eingeschaltet ist, sendet und empfängt es periodisch elektromagnetische Energie im Radiofrequenzbereich (Radiowellen). Die Sendeleistung des Telefons wird durch das Anrufsystem geregelt.

- Weitere ausführliche Informationen dazu finden Sie in diesem Handbuch.

Sicherheitshinweis über die Einwirkung elektromagnetischer Energie im Radiofrequenzbereich

Informationen zur Einwirkung elektromagnetischer Felder und zur Spezifischen Absorptionsrate (SAR)

- Das Mobiltelefon U880 entspricht den geltenden Sicherheitsbestimmungen hinsichtlich der Einwirkung elektromagnetischer Felder. Diese Bestimmungen basieren auf wissenschaftlichen Richtlinien, die auch Sicherheitsabstände definieren, um eine gesundheitliche Gefährdung von Personen (unabhängig von Alter und allgemeinem Gesundheitszustand) auszuschließen.
- In den Richtlinien hinsichtlich der Einwirkung elektromagnetischer Felder wird eine Maßeinheit verwendet, die als Spezifische Absorptionsrate bzw. SAR bezeichnet wird. Der SAR-Wert wird mit standardisierten Testmethoden ermittelt, bei denen das Telefon in allen verwendeten Frequenzbändern mit der höchsten zulässigen Sendeleistung betrieben wird.

Notrufe und Sicherheitsmaßnahmen

- Auch wenn Unterschiede zwischen den SAR-Werten verschiedener LG-Telefonmodelle bestehen, entsprechen Sie in jedem Fall den geltenden Richtlinien hinsichtlich der Einwirkung elektromagnetischer Felder.
- Der von der Internationalen Kommission für den Schutz vor nichtionisierenden Strahlen (International Commission on Non-Ionizing Radiation Protection, ICNIRP) empfohlene SAR-Grenzwert liegt bei 2 W/kg gemittelt über zehn (10) Gramm Gewebe.
- Der höchste für dieses Telefonmodell mit DASY3 ermittelte SAR-Wert bei Verwendung am Ohr liegt bei 0.883 W/kg (10 g).
- Der vom Institute of Electrical and Electronics Engineers (IEEE) empfohlene SAR-Grenzwert liegt bei 1,6 W/kg gemittelt über ein (1) Gramm Gewebe (z. B. USA, Kanada, Australien und Taiwan).

Erste Schritte

Verwenden des Akkus, des Ladegeräts und der USIM-Karte

Einsetzen des Akkus

Um den Akku einzusetzen, schieben Sie ihn mit dem unteren Ende (1) zuerst in die Öffnung auf der Rückseite des Telefons. Achten Sie darauf, dass die Markierungen auf dem Videotelefon (2) übereinstimmen. Drücken Sie den Akku (3) herunter, bis er auf der Rückseite des Videotelefons einrastet (3).

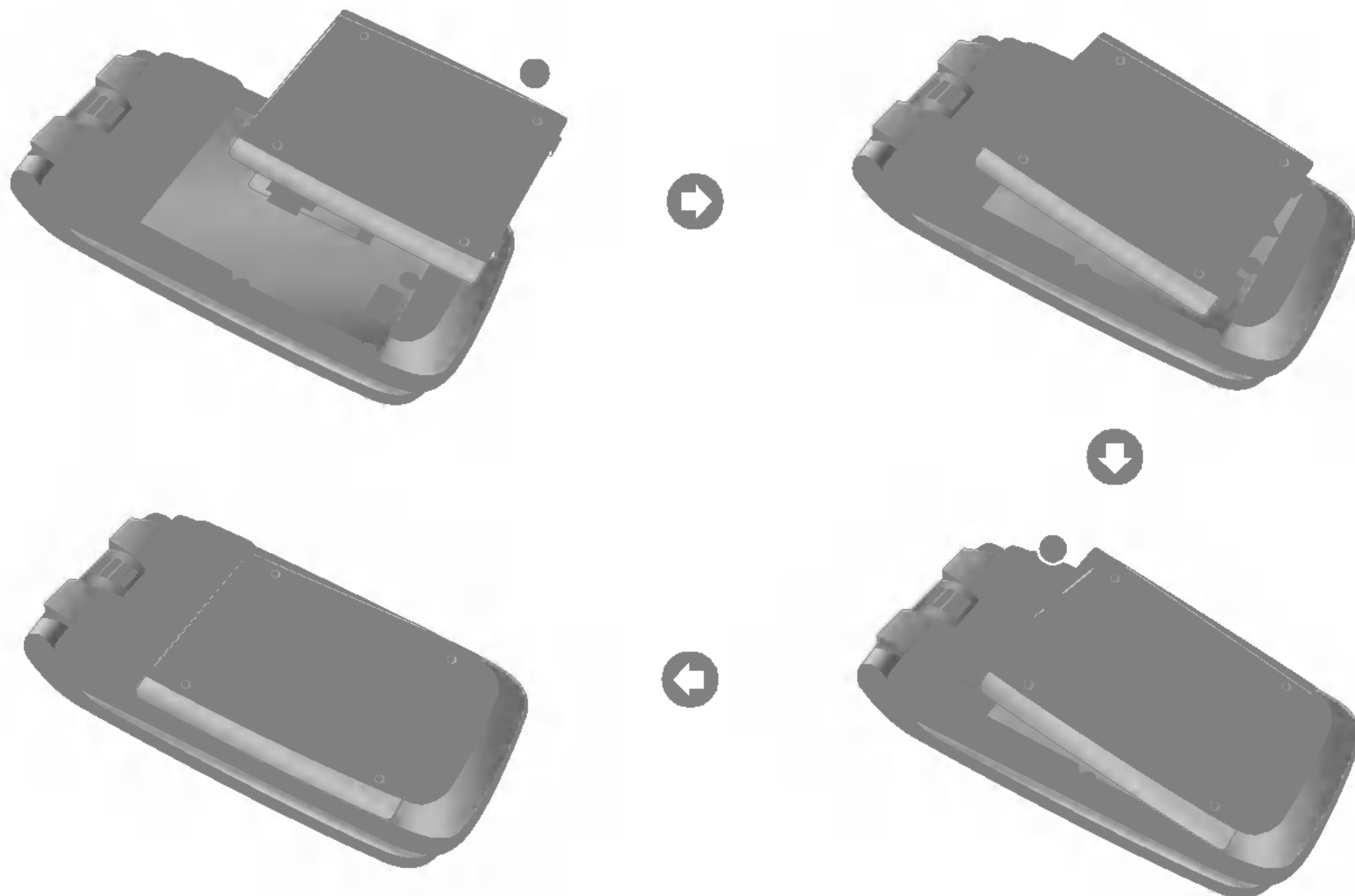

Erste Schritte

Entnehmen des Akkus

Schalten Sie das Mobiltelefon aus. (Wenn Sie das Gerät nicht ausschalten, werden u.U. gespeicherte Telefonnummern und Nachrichten gelöscht.)

Lösen Sie die Verriegelung des Akkufachs ① und öffnen Sie die Akkuabdeckung ②. Entnehmen Sie dann den Akku.

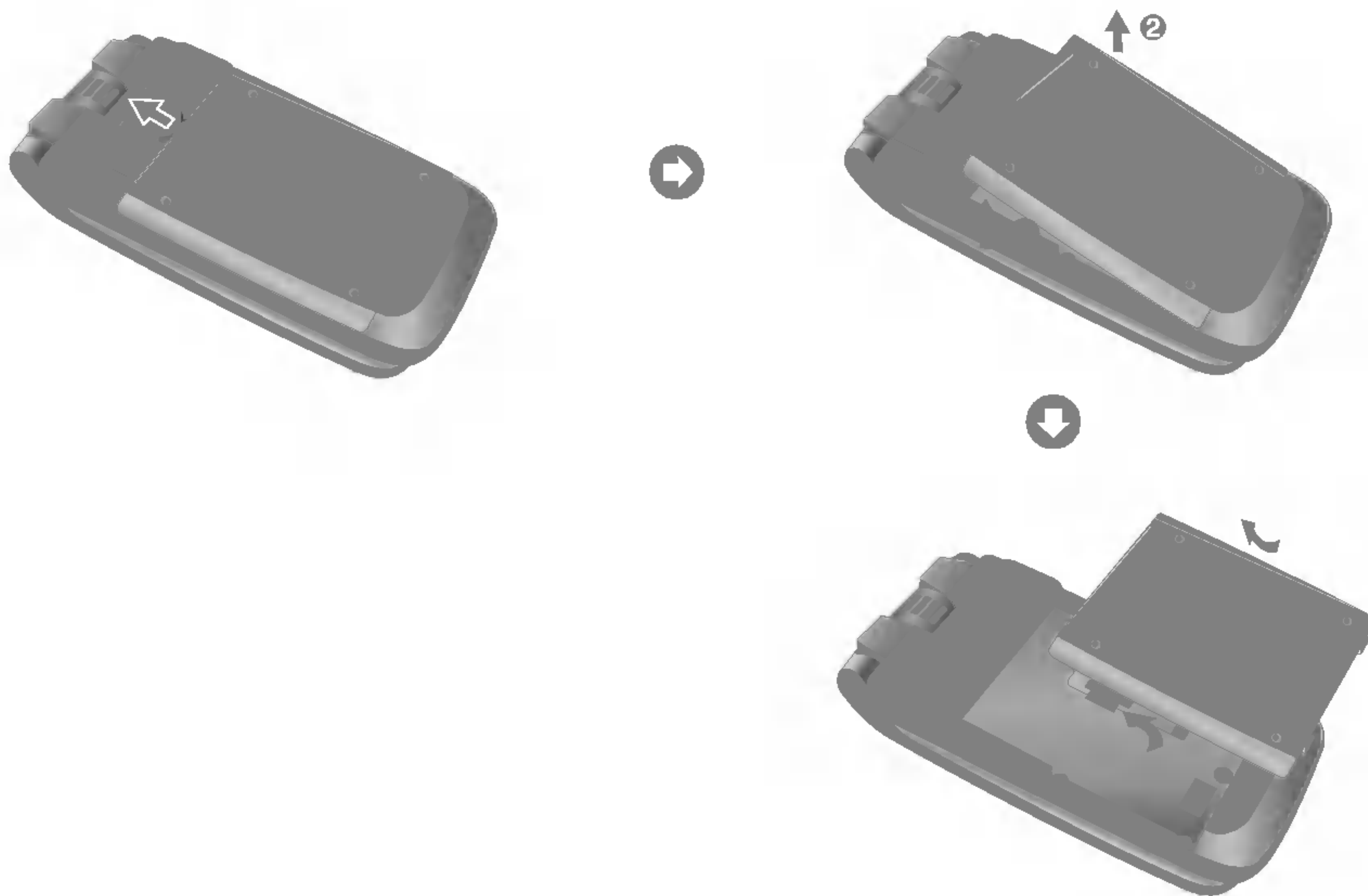

Die Anzeige leuchtet rot, wenn Sie das Ladegerät anschließen:

Der Akku ist vollständig entladen. Es benötigt ca. 30 Minuten Ladezeit, bis der Akku wieder betriebsbereit ist. Während die Anzeige rot leuchtet, kann das Telefon nicht eingeschaltet werden. Sobald der Akku wieder betriebsbereit ist, erlischt die rote Beleuchtung.

Achtung

Sie können einen Videoruf ausführen, wenn das Ladegerät angeschlossen ist. Liegt die Kapazität des Akkus jedoch unter 10 %, entlädt sich der Akku möglicherweise während des Videorufs, obwohl das Ladegerät angeschlossen ist.

Laden des Akkus

So verwenden Sie das mitgelieferte Ladegerät:

1. Lassen Sie den Akku im Telefon. Verbinden Sie dann das Kabel des Ladegeräts mit dem Anschluss auf der Unterseite des Telefons. Achten Sie darauf, dass der Pfeil auf dem Stecker nach vorne zeigt.

2. Schließen Sie das Ladegerät an eine normale Steckdose an. Verwenden Sie nur das mitgelieferte Ladegerät.



Achtung

Wenden Sie beim Einstecken bzw. Abziehen des Steckers keine Gewalt an, da andernfalls das Telefon bzw. das Ladegerät beschädigt werden könnten.

Entfernen des Ladegeräts

Wenn der Ladevorgang beendet ist, ziehen Sie das Ladegerät aus der Steckdose. Trennen Sie das Ladegerät dann vom Telefon, indem Sie auf die grauen Laschen auf beiden Seiten des Steckers drücken und den Stecker dabei herausziehen.

Erste Schritte



Hinweis

Achten Sie darauf, dass der mitgelieferte Akku vor Gebrauch vollständig aufgeladen ist! Entfernen Sie während des Ladevorgangs keinesfalls den Akku oder die USIM-Karte!

Während des Ladevorgangs wird der Ladestand im Display des Telefons angezeigt.

Falls der Akku nicht vollständig geladen werden konnte:

Schalten Sie das Gerät ein und wieder aus. Versuchen Sie dann erneut, den Akku zu laden.

Nehmen Sie den Akku ab, und setzen Sie ihn wieder ein. Versuchen Sie dann erneut, den Akku zu laden.

Hinweise zum Akku und zur Pflege des Akkus

1. Verwenden Sie niemals einen Akku, der für dieses Telefon nicht zugelassen ist. Andernfalls können das Telefon bzw. der Akku beschädigt werden, und der Akku könnte explodieren.
2. Der Akku muss vor dem Wiederaufladen nicht vollständig entladen sein.
3. Verwenden Sie nur von LG zugelassene und für Ihr Mobiltelefon bestimmte Ladegeräte. So gewährleisten Sie eine maximale Lebensdauer des Akkus.
4. Öffnen Sie den Akku nicht, und schließen Sie ihn nicht kurz.
5. Achten Sie darauf, dass die Metallkontakte des Akkus sauber sind.
6. Tauschen Sie den Akku aus, wenn die Leistung nicht mehr zufrieden stellend ist. Der Akku kann einige Hundert Mal aufgeladen werden, bevor er ausgetauscht werden muss.
7. Laden Sie den Akku nach längeren Ruhezeiten vollständig auf, um die Lebensdauer zu maximieren.

8. Setzen Sie das Ladegerät keiner direkten Sonneneinstrahlung oder hoher Luftfeuchtigkeit (wie z.B.in einem Badezimmer)aus.
 9. Wenn der Akku extrem hohen oder niedrigen Temperaturen ausgesetzt wird, verringert dies seine Lebensdauer.
 10. Die Lebensdauer des Akkus ist abhängig vom Gebrauch und den Umgebungsbedingungen.
 11. Die häufige Verwendung der Beleuchtung oder des Browsers sowie häufige Datenverbindungen verringern die Lebensdauer des Akkus sowie die Standby-/Gesprächszeit.
3. Wählen Sie für die Formatierung auf dem PC stets FAT-Typen aus. Der externe Speicher unterstützt nur die Formate FAT12 und FAT16, jedoch nicht FAT32.
 4. Achten Sie beim Einstellen des Themas für den inaktiven Bildschirm darauf, dass Sie das Thema nicht direkt vom externen Speicher aus einstellen, sondern es zunächst in den Telefonspeicher kopieren.
 5. Wenn Sie Bilder oder Fotos vom externen Speicher als Hauptthema einstellen, schalten Sie das Mobiltelefon zunächst wie gewohnt aus, bevor Sie den externen Speicher entfernen.

Anzeigen von Speicherinformationen und Pflegehinweise

1. Achten Sie beim Gebrauch des Telefons oder des externen Speichers unbedingt darauf, dass Sie das Mobiltelefon ausschalten, bevor Sie den Akku entnehmen.
2. Entfernen Sie nie den externen Speicher, während Sie Musik vom Speicher wiedergeben oder darauf gespeicherte Bilder anzeigen.

Erste Schritte

Einsetzen der USIM-Karte

Die USIM-Karte, auf der Ihre Telefonnummer, Serviceinformationen und Kontakte gespeichert sind, muss in das Telefon eingesetzt werden.

Ohne eingesetzte gültige USIM-Karte ist Ihr Mobiltelefon nicht verwendbar. Entfernen Sie stets das Ladegerät und sonstige Zubehörteile vom Telefon, bevor Sie die USIM-Karte einsetzen oder entnehmen.

Die USIM-Karte ist nur in Mobiltelefonen verwendbar, die für 3-Dienste geeignet sind. Wenn Sie die USIM-Karte in andere Mobiltelefone einsetzen, kann das Telefon dadurch schwer beschädigt und unbrauchbar werden, sodass selbst Notrufe nicht mehr möglich sind.

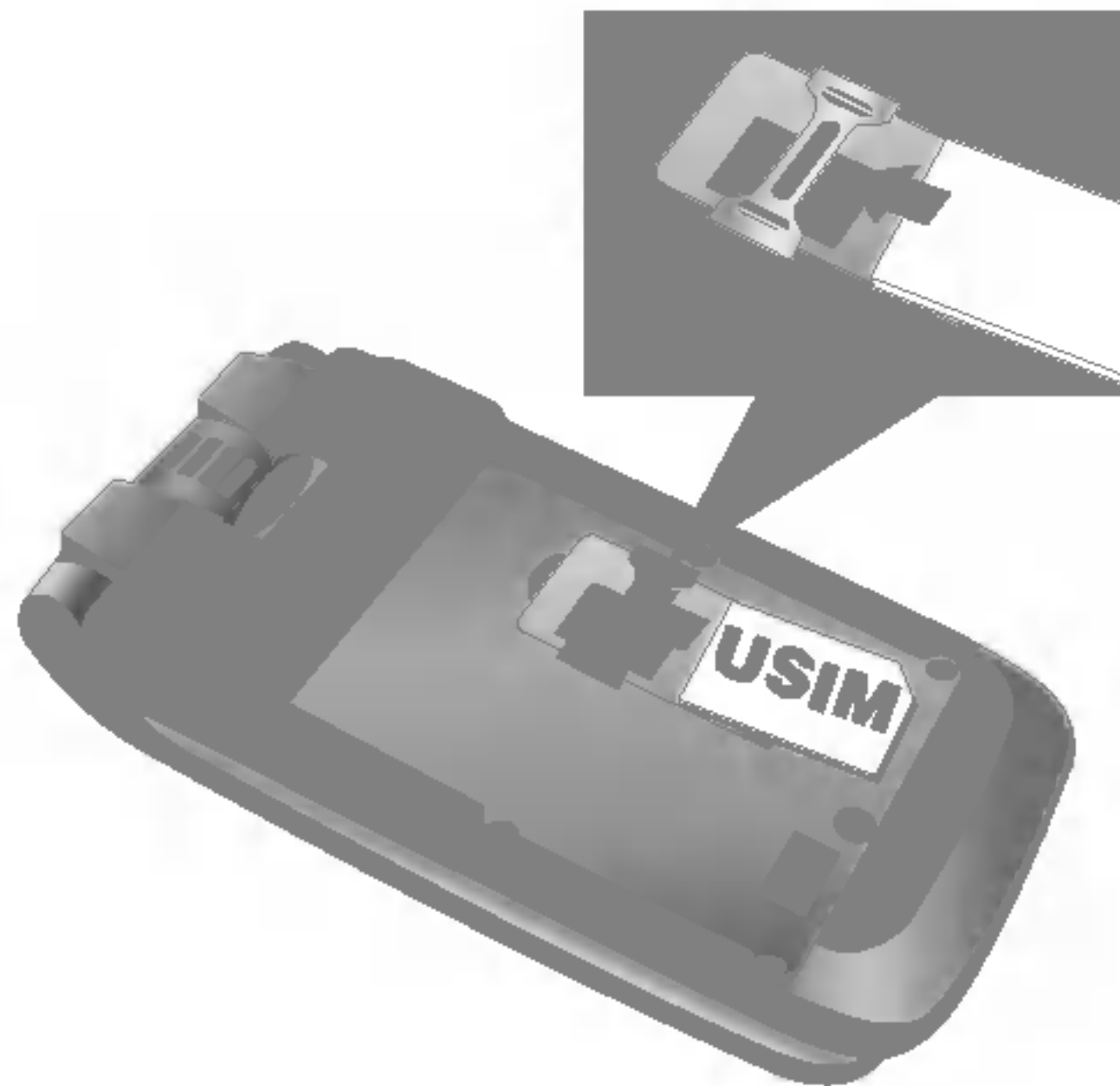

Hinweis

Um die USIM-Karte zu entnehmen, schieben Sie sie nach oben, und nehmen Sie sie aus dem Halter.

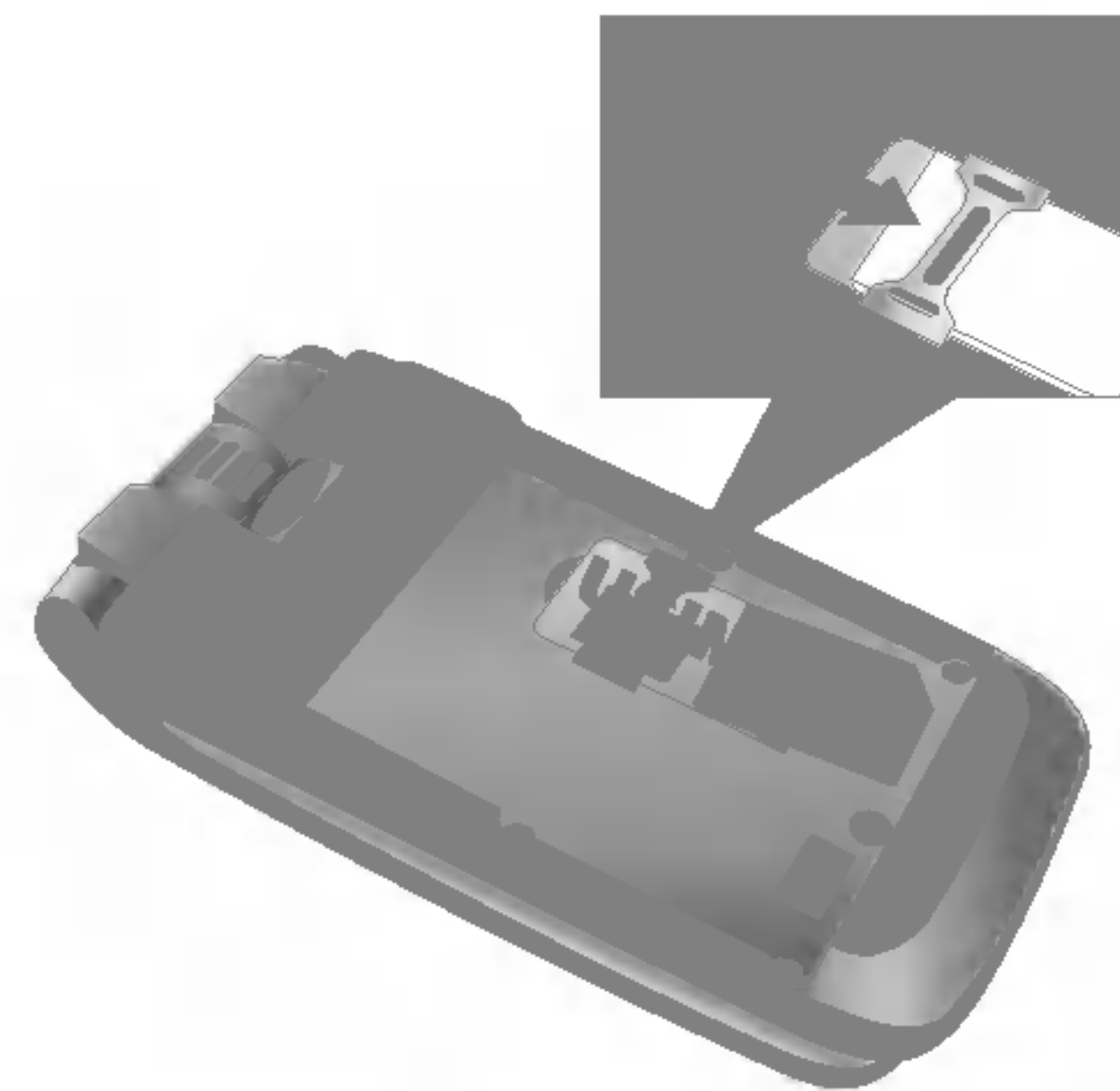

Hinweis

Achten Sie vor dem Einsetzen immer darauf, dass das Mobiltelefon ausgeschaltet ist. Entnehmen Sie dann den Akku. Die Metallkontakte der USIM-Karte können durch Kratzer leicht beschädigt werden. Gehen Sie daher sorgsam mit der USIM-Karte um, und achten Sie darauf, sie nicht zu beschädigen. Beachten Sie die Hinweise, die Sie zusammen mit der USIM-Karte erhalten haben.

Ihr neues LG U880

Das LG U880 im Überblick.



Ihr neues LG U880



Audio-Dateimanager

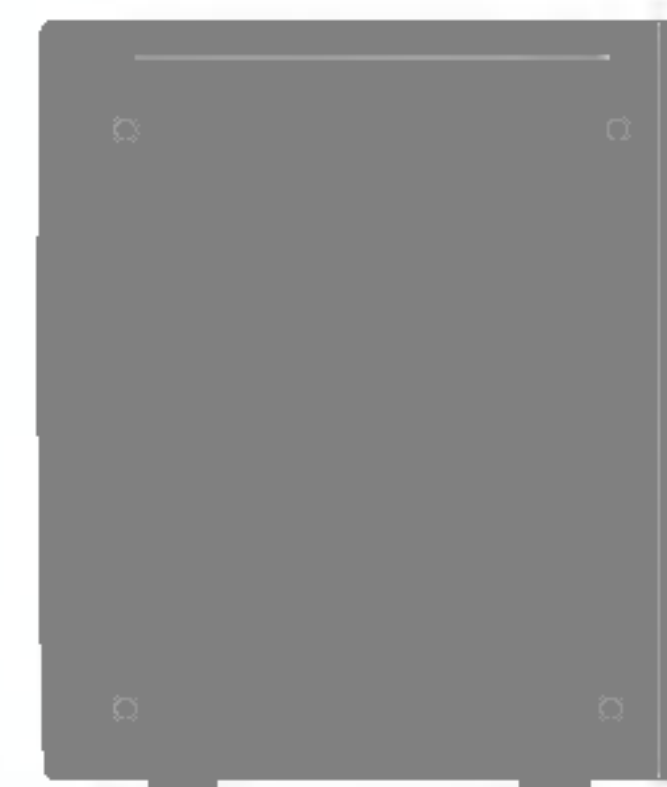

Akku

Kundenhinweis

LG empfiehlt, das Telefon wie im Bild unten dargestellt zu halten, um eine optimale Funktion der Antenne zu gewährleisten.

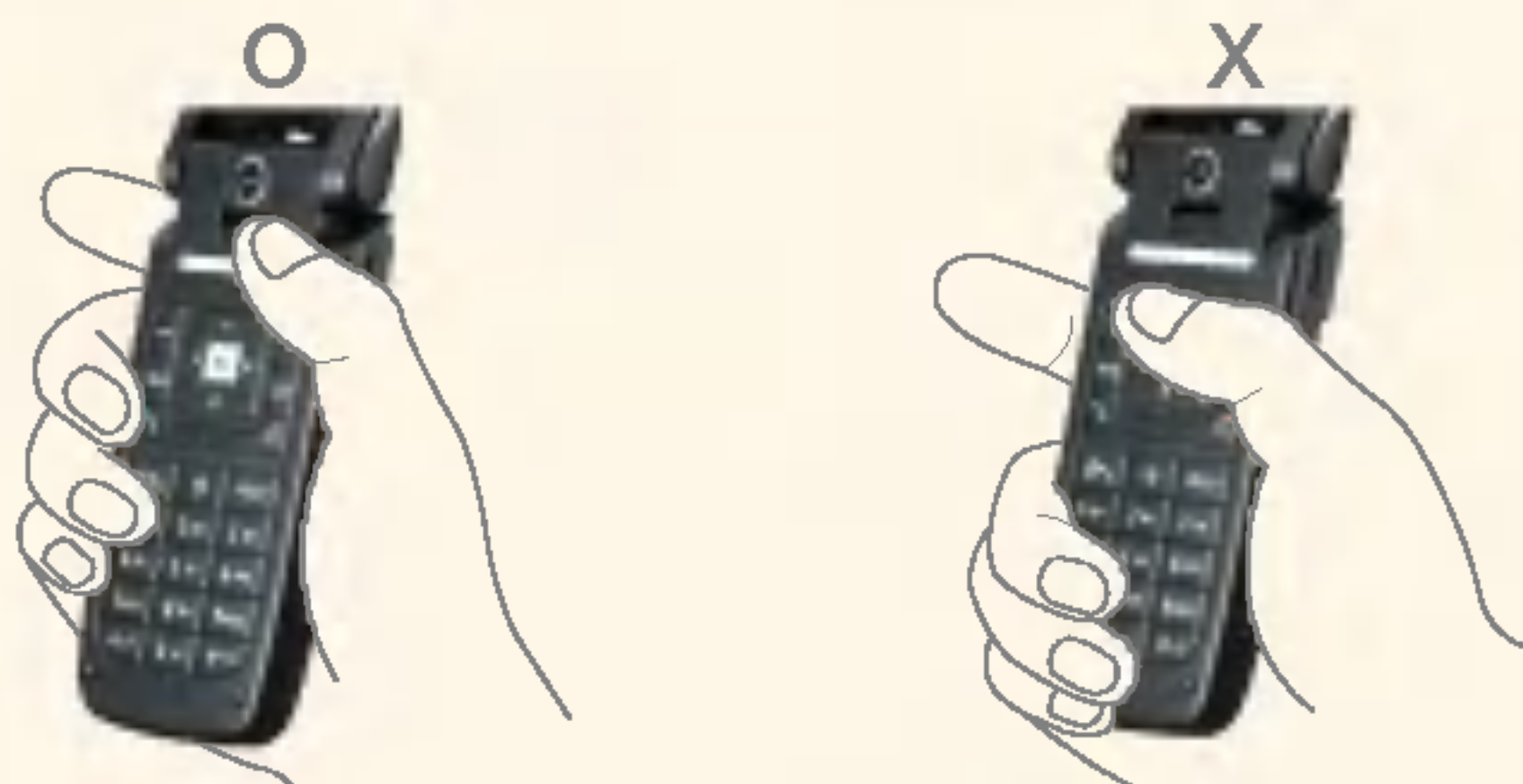

Achten Sie darauf, die interne Antenne während eines Anrufs oder einer Bluetooth-Verbindung nicht mit der Hand abzudecken. Die Sprechqualität könnte beeinträchtigt werden.

Das Startdisplay

Das Display Ihres Mobiltelefons ist in drei Bereiche unterteilt: die Symbolleiste, den mittleren Teil mit dem eigentlichen Startdisplay, und die Befehlsleiste. Im folgenden werden alle drei Bereiche beschrieben:



Die Symbolleiste

In der Symbolleiste wird angezeigt, welche Vorgänge gerade ausgeführt werden. Auch den Ladestand des Akkus und die Signalstärke können Sie hier ablesen. Diese Leiste wird immer angezeigt. In der nachfolgenden Tabelle finden Sie eine Übersicht aller Symbole und eine kurze Erklärung der jeweiligen Funktion.

Das Startdisplay

Im mittleren Teil des Displays wird ein von Ihnen gewähltes Bild angezeigt. Bei Verwendung des Telefons werden hier die verschiedenen Funktionen und Dienste angezeigt.

Die Befehlsleiste

Die Befehlsleiste enthält die beiden Anzeigefelder. Die Befehle in den Anzeigefeldern können Sie durch Drücken der zugeordneten Auswahltaste aktivieren.

Ihr neues LG U880

Display-Symbole

In der folgenden Tabelle finden Sie eine Übersicht über die verschiedenen Symbole, die auf dem Display angezeigt werden können.

Display-Symbole

	Akkuladestand - zeigt den Ladestand des Akkus an. Je mehr Balken sichtbar sind, umso stärker ist der Akku geladen.		Kein Service - zeigt an, dass Sie sich in einem Gebiet befinden, in dem kein Service verfügbar ist.
	Anrufumleitung - zeigt an, dass die Anrufumleitung aktiviert ist.		Roaming - zeigt an, dass Sie einen Roaming-Dienst verwenden.
	Anruf ablehnen - zeigt an, dass die Option zum Ablehnen des Anrufs aktiviert ist.		ExpressLink-Nachricht - zeigt an, dass neue ExpressLink-Inhalte verfügbar sind.
	Sprachnachricht - zeigt an, dass eine neue Sprachnachricht eingegangen ist.		Zeigt an, dass die Bluetooth-Verbindung aktiviert ist.
	SMS - zeigt an, dass eine neue Kurzmitteilung eingegangen ist.		Wecker - zeigt den Wecker an.
	MMS - zeigt an, dass eine neue MMS-Nachricht eingegangen ist.		Normal - zeigt an, dass die Funktion „Normal“ aktiviert ist.
	3G-Netz - zeigt an, dass Sie sich in einem Gebiet befinden, in dem 3-Videodienste verfügbar sind.		Stumm - zeigt an, dass das Profil „Stumm“ aktiviert ist.
	Wenn Sie dieses Gebiet verlassen, schaltet Ihr Mobiltelefon auf das Basisnetz (Bild und Ton), bzw. im Ausland auf ein anderes Netz (2G/3G) um.		Nur vibrieren - zeigt an, dass die Vibrationsfunktion aktiviert ist.
	2G-Netz - zeigt die Verbindungsstärke zu einem 2G-Netz an.		Kopfhörer - zeigt an, dass das Profil „Headset“ aktiviert ist.
			Outdoor - Zeigt an, dass das laute Profil aktiviert ist.
			Zeigt an, dass die Multitask-Funktion aktiviert wurde.

Tasten und Navigation



(1) Die Menütaste

Diese Taste dient zum sofortigen Öffnen des Hauptmenüs.

(2) Die Navigationstaste

Für den schnellen Zugriff auf die verschiedenen Telefonfunktionen.

(3) Die OK-Taste

Diese Taste, die sich in der Mitte der Navigationstaste befindet, dient zum Auswählen von angezeigten Elementen oder Befehlen. Nachdem Sie das gewünschte Element mithilfe der Navigationstaste markiert haben, wählen Sie es durch Drücken der OK-Taste aus. Diese Funktion ist in den meisten Bildschirmen verfügbar.

(4) Der 3Trigger

Mit dieser Taste erreichen Sie die 3Zone, eine Welt voller Kommunikation, Informationen und Unterhaltung.
(langer Tastendruck) Registrierung beim 3-Netzwerk.

(5) Die Sendetaste

Diese Taste dient zum Anrufen und Entgegennehmen von Sprachanrufen.

(6) Die Gesprächsende-Taste (Ein/Aus)

Diese Taste dient zum Beenden von Gesprächen und zum Schließen von Anwendungen.

(7) Die Löschtaste

Diese Taste hat zwei Funktionen. 1. Durch Drücken dieser Taste gelangen Sie zum vorherigen Fenster. 2. Bei der Texteingabe dient sie zum Löschen von Zeichen.

(8) Die Auswahltasten

Mit der linken und der rechten Auswahltaste können Sie die Befehle in den beiden Anzeigefeldern direkt über diesen Tasten auswählen. Welche Befehle hier angezeigt werden, ist je nach verwendeter Funktion verschieden.

(9) Die Videoanruf-Taste

Diese Taste dient zum Anrufen und Entgegennehmen von Videoanrufen.

(10) Die BACK-Taste

Mit dieser Taste gelangen Sie zum vorherigen Bildschirm.

Ihr neues LG U880

Tastenfunktionen im Standby-Modus

Seitliche Tasten



Allgemeine Funktionen

Einschalten des Telefons

Stellen Sie sicher, dass eine USIM-Karte in das Mobiltelefon eingelegt und der Akku aufgeladen ist.

Drücken Sie die Taste  und halten Sie sie gedrückt, bis

sich das Telefon einschaltet. Geben Sie den PIN-Code ein, den Sie zusammen mit Ihrer USIM-Karte erhalten haben.

Nach wenigen Sekunden werden Sie im Netz registriert.

Ausschalten des Telefons

Drücken Sie die Taste  und halten Sie sie gedrückt, bis sich das Telefon ausschaltet. Dies kann einige Sekunden dauern. Schalten Sie während dieser Zeit das Telefon keinesfalls wieder ein!

Zugriffscodes

In diesem Kapitel werden die Zugriffscodes beschrieben, mit denen Sie verhindern können, dass Ihr Telefon unberechtigt verwendet wird.

Sie können die Zugriffscodes (ausgenommen PUK und PUK2) mit der Option **Codes ändern** [Menü 3.4.3] ändern.

PIN-Code (4 bis 8 Stellen)

Der PIN-Code (PIN = Personal Identification Number) schützt Ihre USIM-Karte vor unberechtigter Verwendung. Den PIN-Code erhalten Sie normalerweise zusammen mit der USIM-Karte. Wenn die PIN-Anforderung aktiviert ist, wird die PIN bei jedem Einschalten des Mobiltelefons abgefragt. Wenn die PIN-Anforderung deaktiviert ist, registriert sich das Telefon im Netz, ohne vorher die PIN abzufragen.

PIN2-Code (4 bis 8 Stellen)

Zusammen mit einigen USIM-Karten erhalten Sie einen PIN2-Code. Er ist für den Zugriff auf bestimmte Funktionen, wie z. B. Rufnummernbeschränkung, erforderlich. Diese Funktionen sind nur verfügbar, wenn sie von Ihrer USIM-Karte unterstützt werden.

Allgemeine Funktionen

PUK-Code (4 bis 8 Stellen)

Den PUK (PIN Unblocking Key) benötigen Sie zum Entsperren einer gesperrten PIN. Den Code erhalten Sie vom Kundendienst von 3.

PUK2-Code (4 bis 8 Stellen)

Den PUK2 benötigen Sie zum Entsperren eines gesperrten PIN2-Codes. Den Code erhalten Sie vom Kundendienst von 3.

Sicherheitscode (4 bis 8 Stellen)

Mit dem Sicherheitscode kann das Telefon gegen unberechtigte Verwendung gesperrt werden. Standardmäßig lautet der Sicherheitscode „0000“. Sie benötigen den Sicherheitscode, wenn Sie alle Telefoneinträge löschen und die Werkseinstellungen wieder herstellen möchten.

Sperrkennwort

Das Sperrkennwort benötigen Sie für die Anrufsperrung. Sie erhalten es beim Kundendienst von 3, wenn Sie sich für diesen Dienst anmelden.



Anrufen und Entgegennehmen von Anrufen

Informieren Sie Ihren Gesprächspartner, bevor Sie ein Gespräch aufzeichnen.



Videoanrufe

Um einen Videoanruf führen zu können, muss Ihr Gesprächspartner ein 3G-Videotelefon besitzen und sich ebenfalls in einem Gebiet befinden, in dem Videodienste verfügbar sind.

Um einen Videoanruf zu führen, gehen Sie wie folgt vor:

1. Geben Sie die Telefonnummer mit den Zifferntasten ein, oder wählen Sie die Telefonnummer aus einem Anrufregister aus.

Hinweis

Fehleingaben können Sie korrigieren, indem Sie kurz die Taste  drücken (letzte Ziffer wird gelöscht) bzw. die Taste  gedrückt halten (alle Ziffern werden gelöscht).

2. Wenn Sie für den Anruf den Kopfhörer verwenden möchten, vergewissern Sie sich, dass er angeschlossen ist.

Hinweis





Es kann einige Zeit dauern, bis die Verbindung für den Videoanruf hergestellt ist. Bitte haben Sie etwas Geduld. Wie schnell die Verbindung hergestellt werden kann hängt auch davon ab, wie schnell Ihr Gesprächspartner den Anruf entgegennimmt. Während die Verbindung für den Videoanruf aufgebaut wird, wird auf dem Display Ihr eigenes Bild angezeigt. Sobald Ihr Gesprächspartner den Anruf entgegengenommen hat, wird sein Bild angezeigt.

3. Ändern Sie bei Bedarf die Position der Kamera.

4. Um den Anruf zu beenden, drücken Sie die Gesprächsende-Taste, oder klappen Sie das Mobiltelefon zu.

Allgemeine Funktionen

Sprach- oder Videoanrufe





1. Schalten Sie Ihr Telefon ein.
2. Geben Sie die gewünschte Rufnummer einschließlich Vorwahl ein.
 - Um eine Ziffer zu löschen, drücken Sie die Taste  Um alle Ziffern zu löschen, halten Sie die Taste  gedrückt.
3. Drücken Sie die Taste , um einen Sprachanruf zu beginnen. Drücken Sie die Taste , um einen Videoanruf zu beginnen.
4. Um den Anruf zu beenden, drücken Sie die Taste  oder klappen Sie das Mobiltelefon zu.

Hinweis



Um den Lautsprecher während eines Anrufs zu aktivieren, müssen Sie die Taste Lautsprecher während Taste  für 2-3 Sekunden gedrückt halten.

Sprach- oder Videoanrufe mithilfe des Telefonbuchs

Sie können ganz bequem Personen anrufen, deren Nummer Sie im Telefonbuch als Kontakt gespeichert haben. Drücken Sie die Ab-Navigationstaste, um die Kontaktliste zu öffnen.

Blättern Sie zum gewünschten Eintrag, und drücken Sie die Taste  Um einen Sprachanruf zu beginnen, drücken Sie die Taste  Um einen Videoanruf zu beginnen, drücken Sie die Taste  Um den Anruf zu beenden, drücken Sie die Taste .

Anrufe ins Ausland



1. Drücken Sie für die Landesvorwahl die Taste  und halten Sie sie gedrückt. Das Zeichen „+“ kann durch die Landesvorwahl ersetzt werden.
2. Geben Sie die Landesvorwahl, die Ortsvorwahl (ohne 0) und die Teilnehmernummer ein.
3. Drücken Sie die Taste .

Einstellen der Hörerlautstärke



Wenn Sie während eines Gesprächs die Hörerlautstärke ändern möchten, verwenden Sie dazu die Tasten seitlich am Telefon. Wenn sich das Telefon im Standby-Modus befindet und die Klappe geöffnet ist, können Sie mit den seitlichen Tasten die Tastenlautstärke regeln.

Entgegennehmen eines Anrufs

Wenn Sie angerufen werden, ertönt der Klingelton, und das entsprechende Symbol blinkt auf dem Display. Wenn der Anrufer identifiziert werden kann, wird seine Rufnummer (oder sein Name, sofern er als Kontakt gespeichert ist) angezeigt.

1. Öffnen Sie die Klappe, und drücken Sie die Taste  um einen Anruf entgegenzunehmen. Wenn die Menüoption **Belieb. Taste drücken** aktiviert wurde , können Sie durch Drücken einer beliebigen Taste (ausgenommen der Taste ) einen Anruf entgegennehmen.

Hinweis

- Um einen eingehenden Anruf abzuweisen, drücken Sie bei geschlossener Klappe die Tasten auf der linken Seite des Telefons, und halten Sie sie gedrückt. Um einen Anruf bei geöffneter Klappe abzuweisen, drücken Sie die Taste  oder zweimal die rechte Auswahl Taste.
 - Wenn die Menüoption für das Annehmen von Anrufen durch Öffnen der Klappe aktiviert wurde , können Sie Anrufe einfach durch Öffnen der Klappe annehmen.
2. Um den Anruf zu beenden, schließen Sie die Klappe des Telefons, oder drücken Sie die Taste .

Allgemeine Funktionen

Hinweis

Sie können Anrufe auch annehmen, während Sie die Kontakte oder sonstige Menüfunktionen verwenden.

Signalstärke

Wenn Sie sich in einem Gebäude befinden, haben Sie in der Nähe eines Fensters unter Umständen einen besseren Empfang. Die Signalstärke wird durch die Balkenanzeige () auf dem Display des Telefons angezeigt.

Eingeben von Text



Mit der Tastatur können Sie alphanumerische Zeichen eingeben. Texteingaben sind beispielsweise zum Erstellen von Kontakten, zum Schreiben von Mitteilungen oder Grußnachrichten und für die Verwendung des Kalenders erforderlich. Bei diesem Telefon stehen die nachfolgend beschriebenen Texteingabemodi zur Verfügung.

Ändern des Texteingabemodus



1. Wenn Sie sich in einem Feld befinden, in dem Zeichen eingegeben werden können, wird in

der rechten oberen Ecke des Displays der Texteingabemodus angezeigt.

2. Um den Modus zu ändern, drücken Sie die Taste  und halten Sie sie gedrückt. Die verfügbaren Modi werden angezeigt.



Um zwischen dem alphanumerischen Modus  und dem numerischen Modus  umzuschalten, drücken Sie die Taste  und halten Sie sie gedrückt.

Um zwischen dem T9-Modus und der Groß-/Kleinschreibung umzuschalten, drücken Sie die Taste  kurz.

Um zwischen der Großschreibung  und der Kleinschreibung  umzuschalten, drücken Sie im T9-Modus oder der Groß-/Kleinschreibung die Taste .

Schreiben im T9-Modus



Mithilfe des T9-Modus lassen sich Wörter mühelos eingeben. Bei dieser Eingabemethode wird während der Eingabe das im Telefon integrierte Wörterbuch verwendet. Mit jedem Tastendruck ändert sich die Anzeige, sodass immer das wahrscheinlichste Wort angezeigt wird.

1. Wenn Sie sich im T9-Modus befinden, beginnen Sie die Texteingabe mit den Tasten  bis . Drücken Sie jede Taste pro Buchstabe nur einmal.



- Das Wort ändert sich mit jedem Tastendruck. Lassen Sie sich von der Anzeige nicht beirren, sondern geben Sie das Wort erst vollständig ein.
- Erst wenn es dann immer noch nicht richtig angezeigt wird, drücken Sie so oft die Taste  bis das gewünschte Wort angezeigt wird.

Beispiel

Drücken Sie die Tasten     sodass „Inne“ angezeigt wird. Drücken Sie dann die Taste  bis „Home“ angezeigt wird.



- Wenn das gewünschte Wort in der Auswahlliste nicht enthalten ist, können Sie es im ABC-Modus eingeben.
2. Geben Sie das gesamte Wort ein, bevor Sie Zeichen ändern oder löschen.
 3. Beenden Sie die Eingabe eines Wortes durch ein Leerzeichen (Taste ). Um einzelne Zeichen zu löschen, drücken Sie die Taste . Um ganze Wörter zu löschen, drücken Sie die Taste  und halten Sie sie gedrückt.

Schreiben im ABC-Modus

Geben Sie den Text mit den Tasten  bis  ein.

1. Drücken Sie die entsprechende Zifferntaste so oft, bis das gewünschte Zeichen angezeigt wird:
 - Einmal für den ersten Buchstaben
 - zweimal für den zweiten Buchstaben
 - und so weiter

Allgemeine Funktionen



2. Um ein Leerzeichen einzufügen, drücken Sie einmal die Taste . Um einzelne Zeichen zu löschen, drücken Sie die Taste . Um den gesamten Text zu löschen, drücken Sie die Taste  und halten Sie sie gedrückt.

Schreiben im 123-Modus

Im 123-Modus können Sie Ziffern (z.B. eine Telefonnummer) in eine Textmitteilung eingeben. Geben Sie die Ziffern mit den entsprechenden Tasten ein.

Wechseln Sie anschließend wieder in den gewünschten Texteingabemodus.

Einfügen von Sonderzeichen

Im Sonderzeichenmodus können Sie verschiedene Symbole und Sonderzeichen einfügen. Um ein Symbol bzw. Sonderzeichen einzufügen, drücken Sie die Taste  [Symbol] oder .

Wählen Sie mit den Navigationstasten und den Zifferntasten das gewünschte Symbol bzw. Sonderzeichen aus, und drücken Sie die Taste .

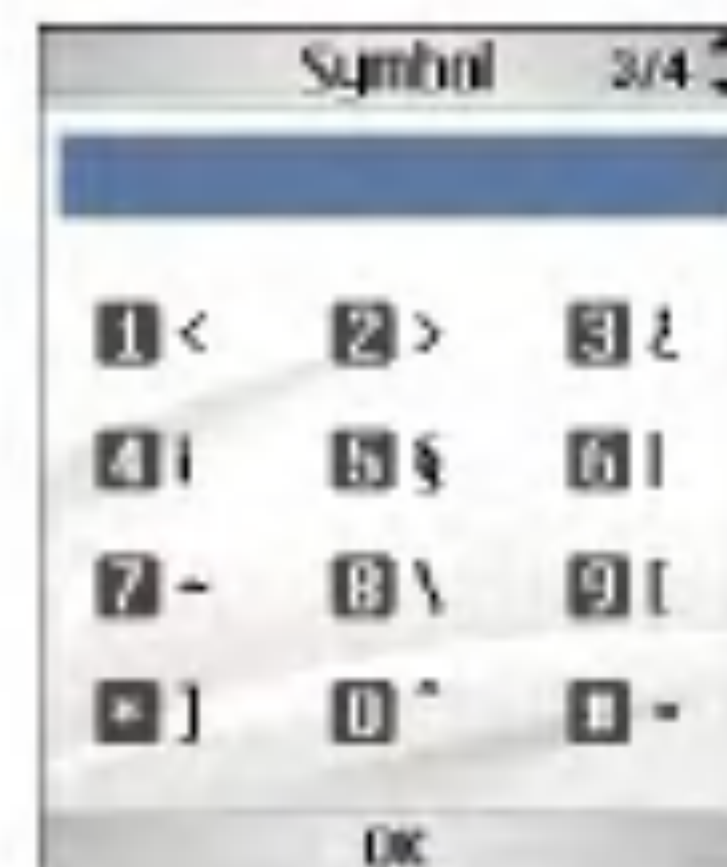
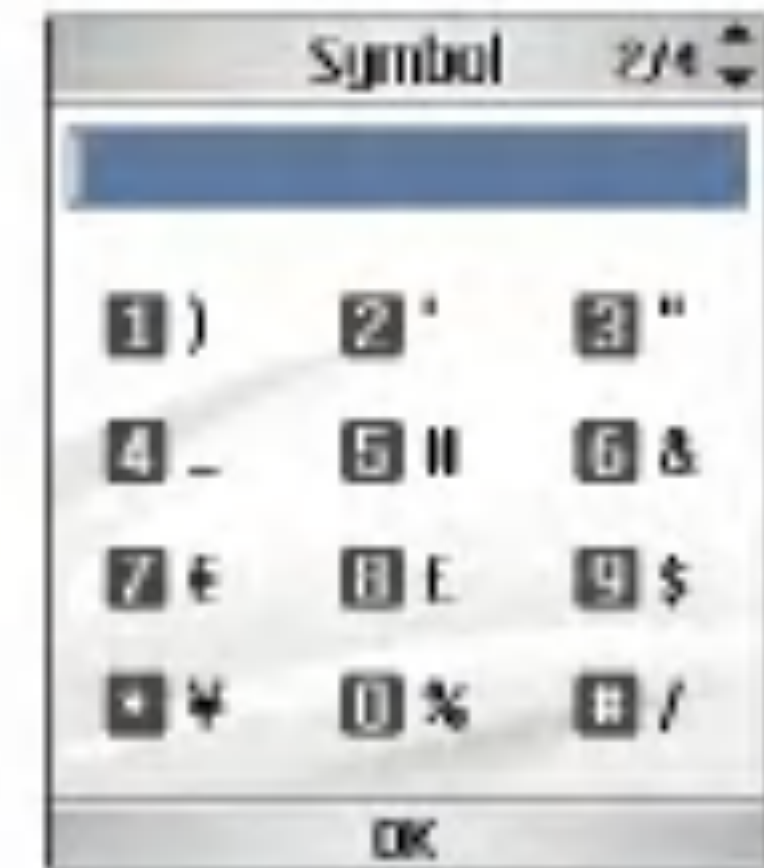
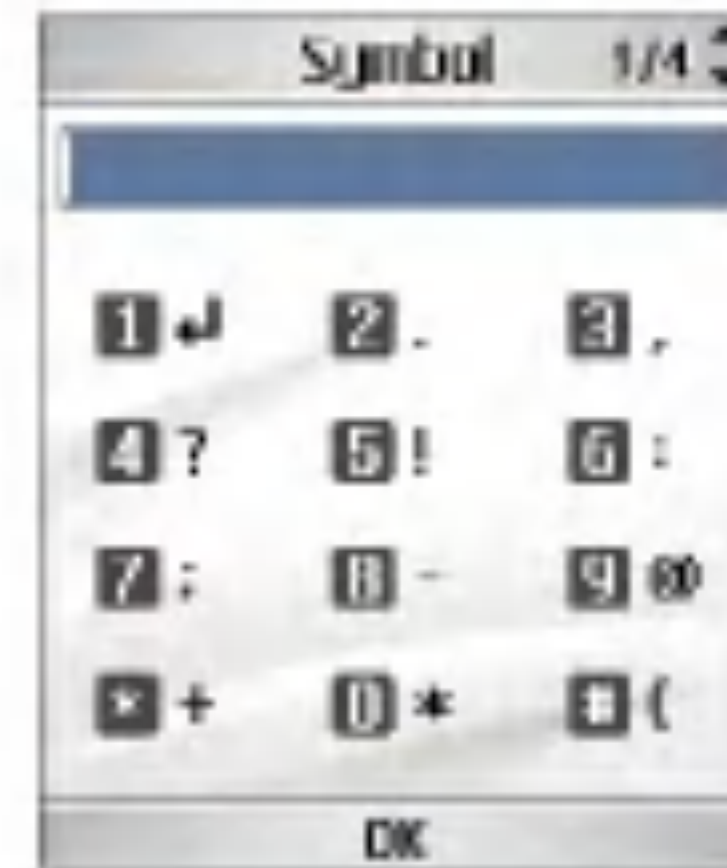

Zeichentabelle

Beachten Sie die folgenden allgemeinen Regeln für die Texteingabe im abc-Modus. Geben Sie die Buchstaben, Ziffern, Symbole und Sonderzeichen im abc-Modus mit den Zifferntasten ein.

Durch mehrmaliges Drücken auf eine Taste wird zwischen den verschiedenen Zeichen umgeschaltet, die dieser Taste zugeordnet sind.



Wenn Sie zwei Sekunden lang keine Taste drücken, wird der zuletzt eingegebene Buchstabe angenommen. Der Cursor springt dann an die nächste Stelle.

Hinweis

Die folgende Tabelle zeigt, welche Zeichen den einzelnen Tasten zugeordnet sind.

	@ : / .	@ : / .
1	.,?!' " 1 - () @ / : _	.,?!' " 1 - () @ / : _
2	a b c 2 ä à á â ã ä æ ç	A B C 2 Ä À Á Â Ã Ä Æ Ç
3	d e f 3 è é ê ë	D E F 3 È É Ê Ë
4	g h i 4 ì í î ï	G H I 4 Ì Í Î Ï
5	j k l 5 ð	J K L 5 Ð
6	m n o 6 ö ñ ò ó ô õ ø œ	M N O 6 Ö Ñ Ò Ó Ô Õ Ø Æ
7	p q r s 7 ß \$	P Q R S 7 ß \$
8	t u v 8 ü ù ú û	T U V 8 Ü Ù Ú Û
9	w x y z 9	W X Y Z 9
0	Leerzeichen 0	Leerzeichen 0

Menü-Übersicht

Ihr Telefon ist mit einer Reihe von Funktionen ausgestattet, mit denen Sie es an Ihre Bedürfnisse anpassen können. Diese Funktionen sind in Menüs und Untermenüs gegliedert, die Sie mit der linken  und rechten Auswahltaste  aufrufen können.

In jedem Menü bzw. Untermenü können Sie die Einstellungen für eine bestimmte Funktion einsehen und ändern. Die Funktionen der Auswahltasten sind je nach Anwendung und Dienst verschieden und werden als Text direkt über den Tasten angezeigt.



Durch Drücken auf die linke Auswahltaste öffnen Sie die verfügbaren Dateien.

Durch Drücken auf die rechte Auswahltaste öffnen Sie die verfügbaren Planet3.

1. Anzeige (see page 42)

1.1 Bildschirmthema

- 1.1.1 Hintergrund
- 1.1.2 Ausgehender Anruf
- 1.1.3 Einschalten
- 1.1.4 Ausschalten

1.2 Bildschirmthema aussen

- 1.2.1 Hintergrund
- 1.2.2 Ausgehender Anruf

1.3 Menüstil

1.4 Schriftart

1.5 Hintergrundbel.

1.6 Telefonschema

- 1.6.1 Normal
- 1.6.2 Extreme

1.7 Grußnachricht

2. Profile (see page 46)

2.1 Normal

2.2 Stumm

2.3 Nur vibrieren

2.4 Outdoor

2.5 Headset

2.6 Benutzerdef. 1

2.7 Benutzerdef. 2

2.8 Benutzerdef. 3

3. Einstellungen (see page 50)

3.1 Datum & Zeit

- 3.1.1 Zeit
- 3.1.2 Datum
- 3.1.3 Datum/Zeit autom.akt.
- 3.1.4 Sommerzeit

3.2 Netzwerk

- 3.2.1 Netz wählen
- 3.2.2 Standortmodus
- 3.2.3 Favoritenliste

3.3 Zugangspunkte

3.4 Sicherheit

- 3.4.1 PIN-Anforderung
- 3.4.2 Telefonsperre
- 3.4.3 Codes ändern

3.5 Sprache

3.6 Speicherstatus

3.7 Mobile-Info

3.8 Einst. zurückset.

- 3.8.1 Speicher löschen
- 3.8.2 Standardeinst.

Menü-Übersicht

4. Browser (see page 58)

- 4.1 Startseite
- 4.2 Lesezeichen
- 4.3 Gespeicherte Seiten
- 4.4 URL aufrufen
 - 4.4.1 Adresse eingeben
 - 4.4.2 Verlauf
- 4.5 Sicherheitszertifikate
 - 4.5.1 Zertifikate
 - 4.5.2 Sitzung gelöscht
- 4.6 Einstellungen
 - 4.6.1 Profile
 - 4.6.2 Zeichencodierung
 - 4.6.3 Scrolling
 - 4.6.4 Bilder anzeigen
 - 4.6.5 Cache
 - 4.6.6 Cookies
 - 4.6.7 Cache löschen
 - 4.6.8 Cookies löschen

5. Nachrichten (see page 64)

- 5.1 Neue Nachricht
 - 5.1.1 SMS
 - 5.1.2 MMS
 - 5.1.3 E-Mail
- 5.2 Eingang
- 5.3 E-Mail
- 5.4 Entwürfe
- 5.5 Ausgang
- 5.6 Gesendete
- 5.7 Vorlagen
- 5.8 Emoticon
- 5.9 Einstellungen
 - 5.9.1 SMS
 - 5.9.2 MMS
 - 5.9.3 E-Mail
 - 5.9.4 Videomail-Nr.
 - 5.9.5 Sprachmitteilung
 - 5.9.6 ExpressLink
 - 5.9.7 Info Service

6. Eigene Dateien (see page 78)

- 6.1 Meine Bilder
- 6.2 Meine videos
- 6.3 Meine Sounds
- 6.4 Anwendungen
- 6.5 Mein Bluetooth Ordner
- 6.6 Meine Speicherkarte
- 6.7 Wiedergabeliste

7. Multimedia (see page 88)

- 7.1 Videokamera
- 7.2 Kamera
- 7.3 Sprachaufnahme

8. Kontakte (see page 92)

- 8.1 Neu hinzu
- 8.2 Suche
- 8.3 Kurzwahl
- 8.4 Anrufergruppe
- 8.5 Servicrufnummern
- 8.6 Eigene Nummer
- 8.7 Einstellungen
 - 8.7.1 Datenquelle
 - 8.7.2 Bild/Avatar anzeigen
 - 8.7.3 Alle kopieren
 - 8.7.4 Alle verschieben
 - 8.7.5 Kontakte löschen

***. Organizer (see page 100)**

- *.1 Kalender
- *.2 Aufgaben
- *.3 Notiz
- *.4 Geheimnotiz
- *.5 Terminsuche
- *.6 Count Down
- *.7 Einstellungen
 - *.7.1 Kalender
 - *.7.2 Speicherstatus
 - *.7.3 Alle löschen

0. Tools (see page 108)

- 0.1 Schnellmenü
- 0.2 Wecker
- 0.3 Verbindungen
 - 0.3.1 Buletooth
 - 0.3.2 Server-Synchr.
 - 0.3.3 Einwahlverbindung
- 0.4 Taschenrechner
- 0.5 Weltzeit
- 0.6 Umrechnung

9. Anwendungen (see page 96)

- 9.1 Meine Anwendungen
- 9.2 Download
- 9.3 Einstellungen

Menü-Übersicht

#. Anrufe (see page 118)

#.1 Videoanruf

#.2 Anrufliste

- #.2.1 Entg. Anrufe
- #.2.2 Eingehende Anr.
- #.2.3 Ausgehende Anr.
- #.2.4 Alle Anrufe

#.3 Anrufdauer

#.4 Anrufkosten

#.5 Rufumleitung

- #.5.1 Sprachanruf
- #.5.2 Videoanruf
- #.5.3 Alle Sperren deakt.

#.6 Anrufsperr

- #.6.1 Sprachanruf
- #.6.2 Videoanruf
- #.6.3 Alle Sperren deakt.

#.7 Festwahlnr.

#.8 Anklopfen

- #.8.1 Aktivieren
- #.8.2 Deaktivieren
- #.8.3 Status anz.

#.9 Einstellungen

- #.9.1 Anrufe abweisen
- #.9.2 Eigene Nr. senden
- #.9.3 Autom. Wahlwdh.
- #.9.4 Antwortmodus
- #.9.5 Minuten-Ton
- #.9.6 BT-Antwortmodus

Anzeige

1



Anzeige

Mit diesem Menü können Sie die Anzeigeoptionen für die Bildschirme und die Grafikschnittstelle anpassen.

Bildschirmthema

Hintergrund

- **Hintergrund:** Sie können ein Bild als Hintergrund auswählen.
- **Objekte anzeigen:** Sie können auswählen, welche Objekte auf dem Bildschirm angezeigt werden: Kalender, Uhr, Dualuhr, Ausblenden, oder Kalender+Uhr.

Ausgehender Anruf

Sie können das Bild auswählen, das während des Wählens einer Nummer angezeigt werden soll.

Einschalten

Sie können das Bild auswählen, das beim Einschalten des Videotelefons angezeigt werden soll.

Ausschalten

Sie können das Bild auswählen, das beim Ausschalten des Videotelefons angezeigt werden soll.

Bildschirmthema aussen

Hintergrund

- **Hintergrund:** Sie können ein Bild auswählen, das auf dem externen Display angezeigt werden soll.
- **Uhrentyp:** Sie können auswählen, ob die Uhr auf dem Bildschirm angezeigt werden soll, und ob die Anzeige in kleinen oder großen Ziffern erfolgen soll.
- **Schriftfarbe Uhr:** Wenn Sie die Anzeige mit kleinen Ziffern wählen, können Sie eine von 16 verfügbaren Schriftfarben auswählen.

Ausgehender Anruf

Sie können das Bild auswählen, das während des Wählens einer Nummer angezeigt werden soll.

Menüstil

- **Symbolraster:** Im Hauptmenü werden alle Menüeinträge und -symbole gleichzeitig angezeigt.
- **Einzelansicht:** Im Hauptmenü werden alle Menüeinträge nacheinander angezeigt.

Schriftart

- **Schriftstil:** Mit dieser Option können Sie zwischen dem klassischen und dem modernem Fun-Zeichenformat wählen.
- **Schriftgröße:** Mit dieser Option können Sie zwischen der kleinen und großen Zeichengröße wählen.
- **Schriftfarbe:** Mit dieser Option können Sie eine von 16 verfügbaren Farben auswählen.

Hintergrundbel.

Mit dieser Option können Sie die Beleuchtungsdauer einstellen. Sie haben folgende Möglichkeiten: 5, 10, 15, 30 Sekunden, 1, 2, 3 Minuten, Ein und Aus.

■ Dauer Haupt-LCD

■ Dauer Außen-LCD

■ Tastaturdauer

Eigenschaft	Standardeinstellung
Dauer Haupt-LCD	Aus 5 Sek. 10 Sek. 15 Sek. 30 Sek. 1 Min. 2 Min. 3 Min. Ein
Dauer Außen-LCD	Aus 5 Sek. 10 Sek. 15 Sek. 30 Sek. 1 Min. 2 Min. 3 Min.
Tastaturdauer	Aus 5 Sek. 10 Sek. 15 Sek. 20 Sek. Ein

Anzeige

Telefonschema

Normal

Klassisches Thema.

Extreme

Modernes, eingängiges Thema.

Grußnachricht

Sie können eine Textnachricht verfassen, die beim Einschalten des Videotelefons angezeigt wird.

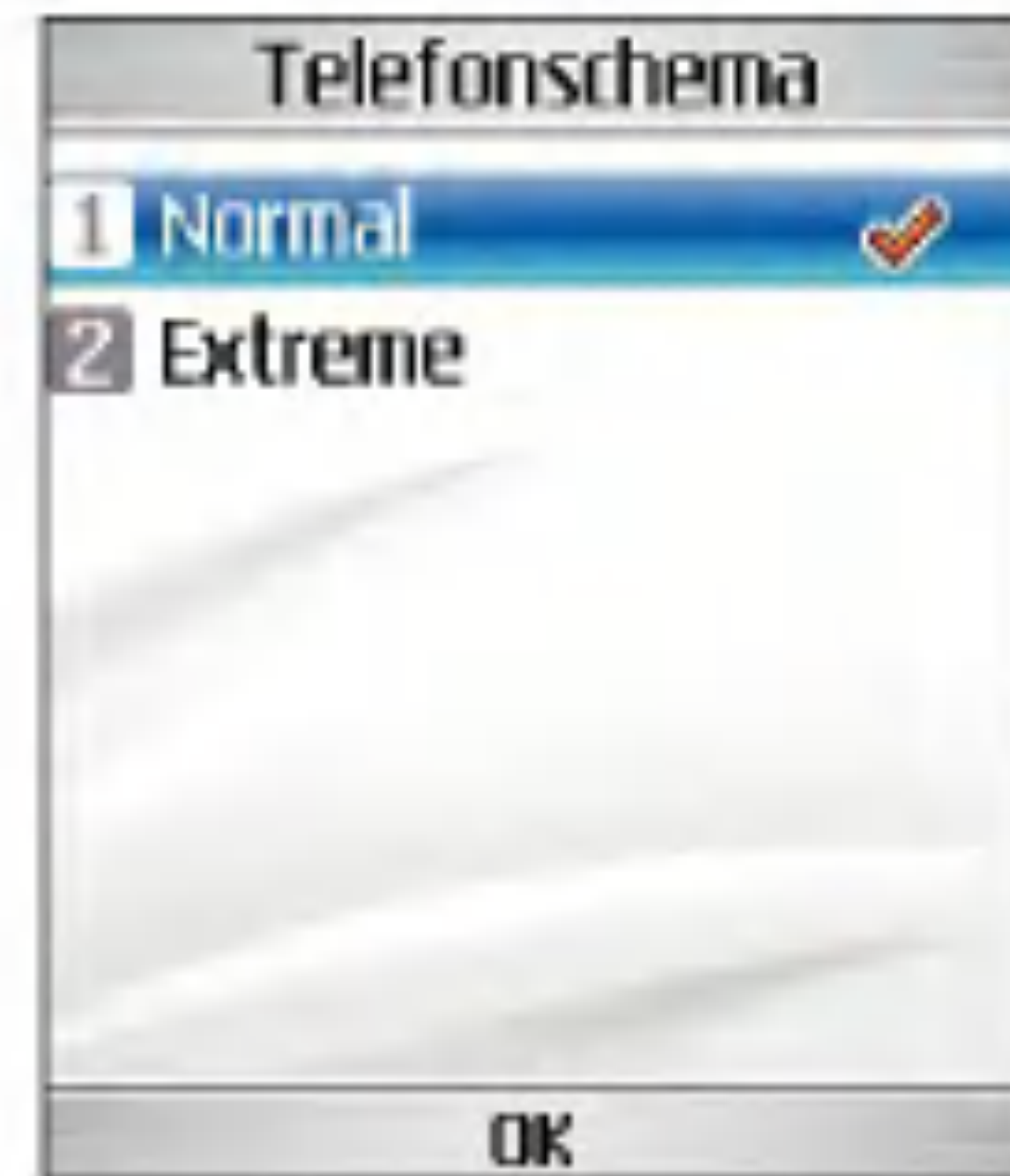

Profile

2



Profile

Im Profilemenü können Sie die Ruftöne, Nachrichtensignale und Videotelefon-Ereignissignale einstellen.

Die Profile „Allgemein“ und „Laut“ wurden vom Hersteller werkseitig voreingestellt, können aber angepasst werden.

Die Profile „Still“ und „Vibration“ sind voreingestellt und können vom Benutzer NICHT angepasst werden.

Die benutzerdefinierten Menüs 1, 2 und 3 sind beliebig anpassbar.

1. Normal
2. Stumm
3. Nur vibrieren
4. Outdoor
5. Headset
6. Benutzerdef. 1
7. Benutzerdef. 2
8. Benutzerdef. 3

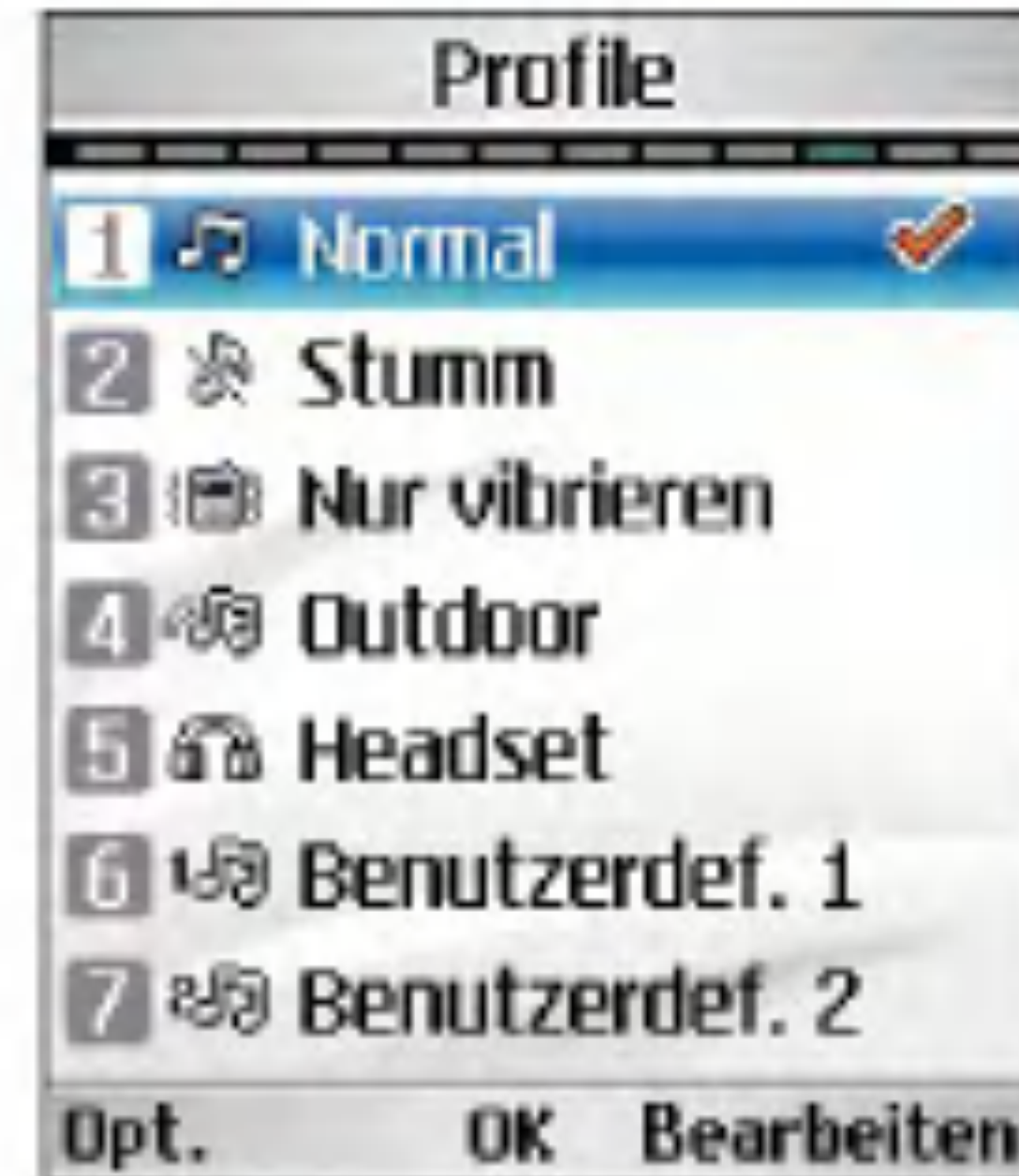

Die Profile können in folgenden Menüs angepasst werden:

- **Anrufsignal:** Sie können den Signaltyp für das Videotelefon auswählen. Sie haben folgende Möglichkeiten: Rufton, Vibration, Still, Rufton & Vibration.
- **Sprachrufton:** Sie können eine Ihrer eigenen Dateien oder eine der Standarddateien auswählen, die bei eingehenden Sprachanrufen abgespielt werden soll.
- **Videorufton:** Sie können eine Ihrer eigenen Dateien oder eine der Standarddateien auswählen, die bei eingehenden Videoanrufen abgespielt werden soll.

- **Lautstärke:** Sie können eine von 7 Lautstärkestufen auswählen.
- **Nachrichtensignal:** Sie können einstellen, wie oft Sie vor dem Lesen über den Eingang von Nachrichten informiert werden wollen.
- **Nachrichtenton:** Sie können eine Ihrer eigenen Dateien oder eine der Standarddateien auswählen, die bei eingehenden Nachrichten abgespielt werden soll.
- **Tastenton:** Sie können einen Effekt wählen, der beim Drücken der Tasten erfolgt. Sie haben folgende Möglichkeiten:
- **Tastenlautstärke:** Sie können eine von 7 Lautstärkestufen für den gewünschten Effekt auswählen.
- **Klappenton:** Sie können eine Ihrer eigenen Dateien oder eine der Standarddateien auswählen, die beim Aufklappen des Videotelefons abgespielt werden soll.
- **Warnton:** Sie können eine Einstellung vornehmen, damit nach ausgeführten Aktionen ein Bestätigungston abgespielt wird.
- **Einschalt-Ton:** Mit dieser Einstellung erfolgt der Effekt, wenn das Videotelefon eingeschaltet wird.
- **Einschalt-Datei:** Sie können auswählen, welche Datei beim Einschalten des Videotelefons abgespielt wird.
- **Ausschalt-Ton:** Mit dieser Einstellung erfolgt der Effekt, wenn das Videotelefon ausgeschaltet wird.
- **Ausschalt-Datei:** Sie können auswählen, welche Datei beim Ausschalten des Videotelefons abgespielt wird.

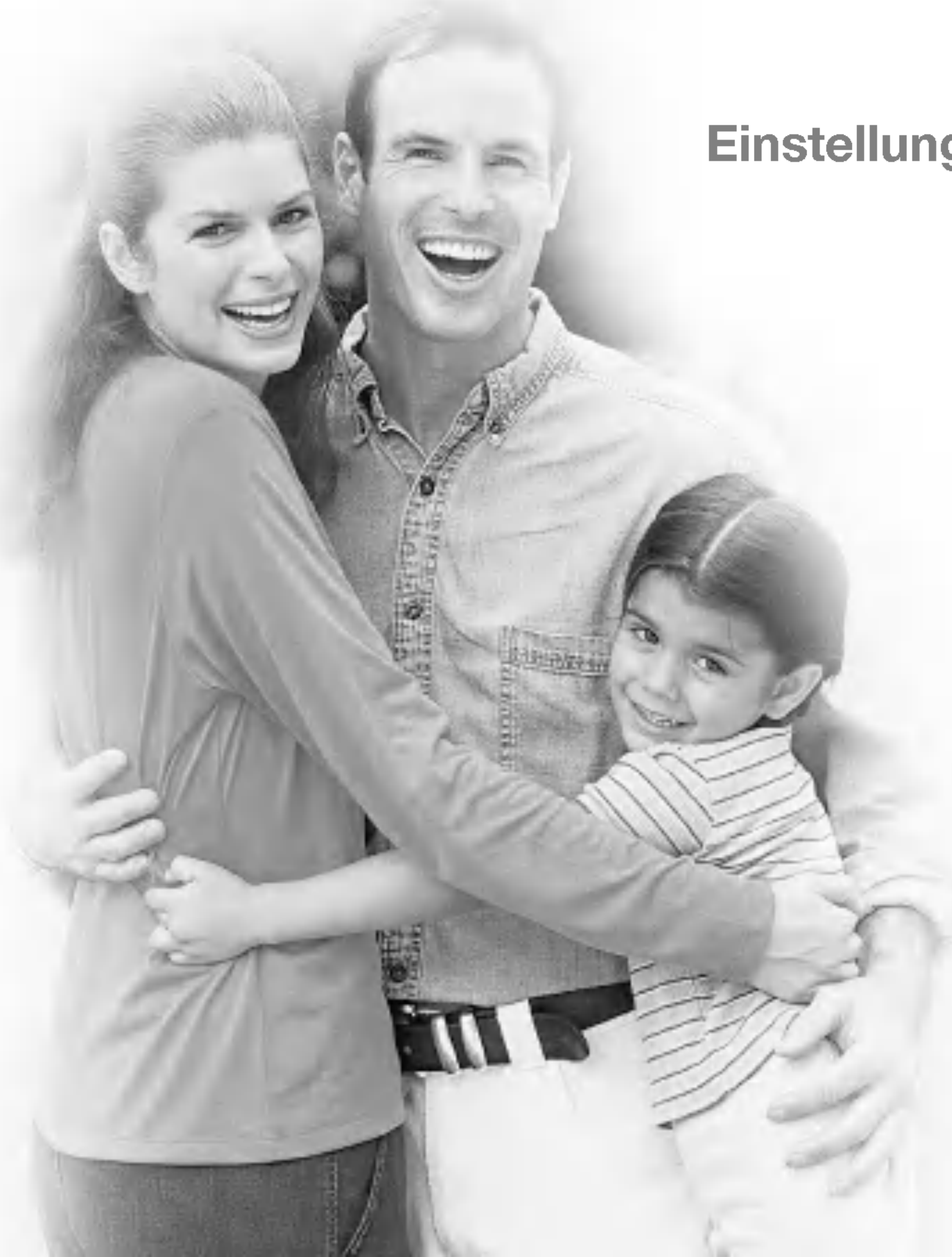

Einstellungen



3

Einstellungen

Datum & Zeit

Im Menü für die Zeiteinstellungen können Sie das Format von Datum und Uhrzeit ändern sowie die aktuelle Uhrzeit und das aktuelle Datum einstellen.

Zeit

1. Wählen Sie im Menü für die Telefoneinstellungen die Option Zeit, und drücken Sie die Taste .
2. Geben Sie die aktuelle Zeit mit den Zifferntasten ein.
3. Wählen Sie mit den Links/Rechts-Navigationstasten das gewünschte Zeitformat aus.
4. Um die eingegebene Zeit zu speichern, drücken Sie die Taste .

Datum

1. Wählen Sie im Menü für die Telefoneinstellungen die Option Datum, und drücken Sie die Taste .
2. Geben Sie das Datum mit den Zifferntasten ein.



3. Wählen Sie mit den Links/Rechts-Navigationstasten das gewünschte Datumsformat aus.
4. Um das eingegebene Datum zu speichern, drücken Sie die Taste .

Hinweis

Bitte achten Sie darauf, dass Datum und Uhrzeit korrekt eingestellt sind, damit alle 3-Dienste einwandfrei funktionieren.

Datum/Zeit autom.akt.

Aktivieren Sie die Option für die automatische Einstellung des Datums und der Uhrzeit, um Datum und Uhrzeit automatisch auf die aktuelle Zeitzone einzustellen. Sie haben die Möglichkeit, die Einstellungen vor der automatischen Aktualisierung zunächst zu bestätigen. Wählen Sie hierfür die entsprechende Option.

Sommerzeit

Mit dieser Funktion wird die Sommerzeit aktiviert. Wenn Sie die Einstellung Sommerzeit aktivieren (Ein), wird die Uhr sofort auf Sommerzeit umgestellt (wenn es z.B. momentan 16:53 Uhr ist, wird nach der Umstellung auf die Sommerzeit 17:53 Uhr angezeigt).

Netzwerk

Netz wählen

- **Automatisch:** Mit dieser Funktion wird automatisch nach einem Netz gesucht und das Telefon im Netz registriert. network and registers the handset to the network.

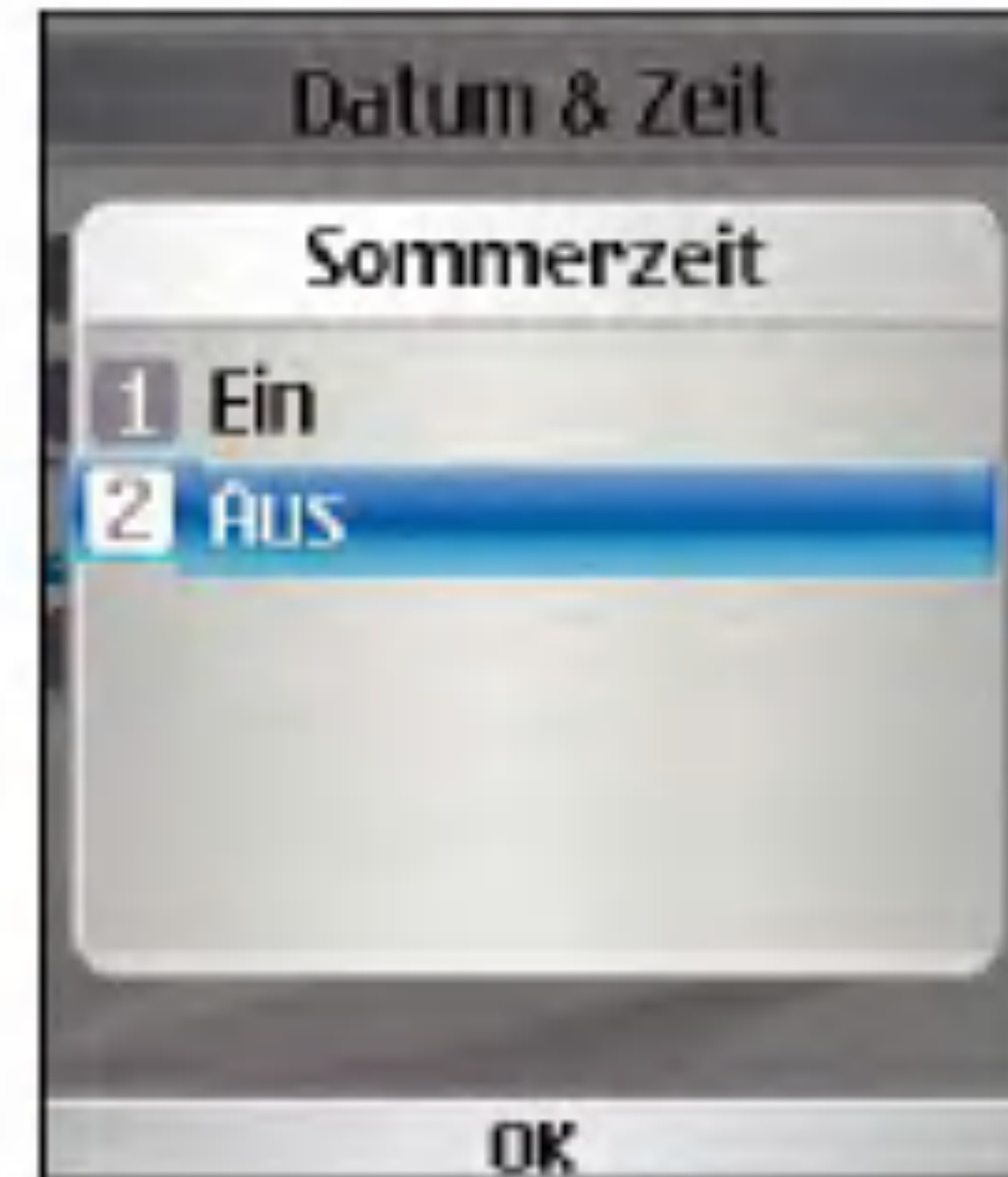

- **Manuell:** Mit dieser Funktion können Sie manuell nach einem Netz suchen und auswählen, bei welchem Netz Sie sich registrieren möchten.

Standortmodus

Sie können über mehrere aktive Datenverbindungen gleichzeitig verfügen, wenn Sie Ihr Telefon in 3G-, 3G-/GSM- und GSM-Netzen verwenden.

Favoritenliste

Sie können die auf der aktuellen USIM-Karte gespeicherten Favoritenlisten anzeigen und bearbeiten.

Einstellungen

Zugangspunkte

Dieses Menü enthält die Liste der verfügbaren Zugriffspunkte. Drücken Sie zum Bearbeiten die Taste . Jeder Zugriffspunkt besitzt folgende Eigenschaften:

- **Verbindungs-Titel:** Der Profilname.
- **Übertragungsart:** UMTS/CSD/GPRS
- **Authentifizierung:** Keine Authentifizier../PAP/CHAP
- **Benutzername:** Der Benutzername.
- **Kennwort:** Das Kennwort.
- **APN:** Die APN-Daten des Dienstanbieters.

Um diese Einstellungen zu ändern, wenden Sie sich bitte an den Kundendienst von 3.



Sicherheit

In diesem Menü können Sie den PIN-Code aktivieren. Wenn der PIN-Code aktiviert ist, werden Sie beim Einschalten des Telefons zur

Eingabe des PIN-Codes aufgefordert, um eine unberechtigte Nutzung des Telefons zu verhindern.

PIN-Anforderung

Hier können Sie den PIN-Code aktivieren.

1. Wählen Sie im Menü **Sicherheit** die Option **PIN-Anforderung**, und drücken Sie die Taste .
2. Sie können diese Funktion mit **Ein** oder **belegen**. Wenn diese Funktion aktiviert ist, ist beim Einschalten des Telefons die Eingabe des PIN-Codes erforderlich.
3. Geben Sie den aktuellen PIN-Code ein, und drücken Sie die Taste .
4. Wenn Sie dreimal einen falschen PIN-Code eingeben, wird der PIN-Code ungültig. In diesem Fall müssen Sie den PUK-Code eingeben, um den PIN-Code zurückzusetzen.
5. Für die Eingabe des PUK-Codes stehen Ihnen maximal zehn Versuche zur Verfügung. Wenn Sie zehnmal einen falschen PUK-Code eingeben, wird das Telefon gesperrt. Wenden Sie sich in diesem Fall zum Entsperren des Telefons bitte an den Kundendienst von 3.

Um das PIN-Eingabefenster zu verlassen und zum vorherigen Schritt zurückzukehren, drücken Sie die BACK-Taste.

Telefonsperre

Mit dem Sicherheitscode können Sie eine unberechtigte Nutzung des Telefons verhindern.

Wenn Sie die Telefonsperre aktivieren (Ein), ist beim Einschalten des Telefons die Eingabe des Sicherheitscodes erforderlich.

Für die Telefonsperre stehen folgende Optionen zur Auswahl: **Beim Einschalten**, **Wenn USIM gewechselt**, **Sofort** und **Aus**.



Codes ändern

Sie können den PIN-Code, den PIN2-Code, den Sicherheitscode und das Sperrkennwort ändern.

Hinweis

Wenn Sie den voreingestellten Code ändern und den neuen Code vergessen, wenden Sie sich bitte an den Händler, bei dem Sie das Telefon erworben haben. Er kann das Telefon entsperren bzw. das Problem beheben.

■ **PIN/PIN2-Code:** In diesem Menü können Sie den PIN-Code bzw. den PIN2-Code ändern.

1. Wählen Sie im Menü für die Sicherheitseinstellungen die Option Codes ändern, und drücken Sie die Taste .
2. Wählen Sie PIN bzw. PIN2, und drücken Sie die Taste .
3. Geben Sie den aktuellen PIN-bzw. PIN2-Code ein und anschließend einen neuen PIN-bzw. PIN2-Code. Wenn Sie dreimal einen falschen PIN-bzw. PIN2-Code eingeben, wird der PIN- bzw. PIN2-Code ungültig. In diesem Fall müssen Sie den PUK-bzw. PUK2-Code eingeben, um den PIN-bzw. PIN2-Code zurückzusetzen.
4. Wenn Sie zehnmal einen falschen PUK-Code eingeben, wird das Telefon gesperrt. Wenden Sie sich in diesem Fall zum Entsperren des Telefons bitte an den Kundendienst von 3.

■ **Sicherheitscode:** In diesem Menü können Sie den Sicherheitscode ändern. Anders als beim PIN- und PIN2-Code ist die Zahl der Eingabeversuche für den Sicherheitscode nicht beschränkt.

Einstellungen

Sprache

Mit dieser Funktion können Sie die verwendete Sprache auswählen.

Speicherstatus

In diesem Menü können Sie die Speichernutzung des Mobiltelefons und der USIM-Karte überprüfen. Sie können so ermitteln, wie viel Speicherplatz für das Telefonbuch, den Terminkalender, Aufgaben, Geheimnotizen und SMS- und MMS-Nachrichten verwendet wird.

Gem. Speicher

Mit dieser Funktion können Sie die Belegung des Benutzerspeichers Ihres Mobiltelefons überprüfen.

Reserv. Speicher

Diese Funktion zeigt an, wie viel Speicherplatz für den Benutzer reserviert ist.

USIM-Speicher

Mit dieser Funktion können Sie die Belegung

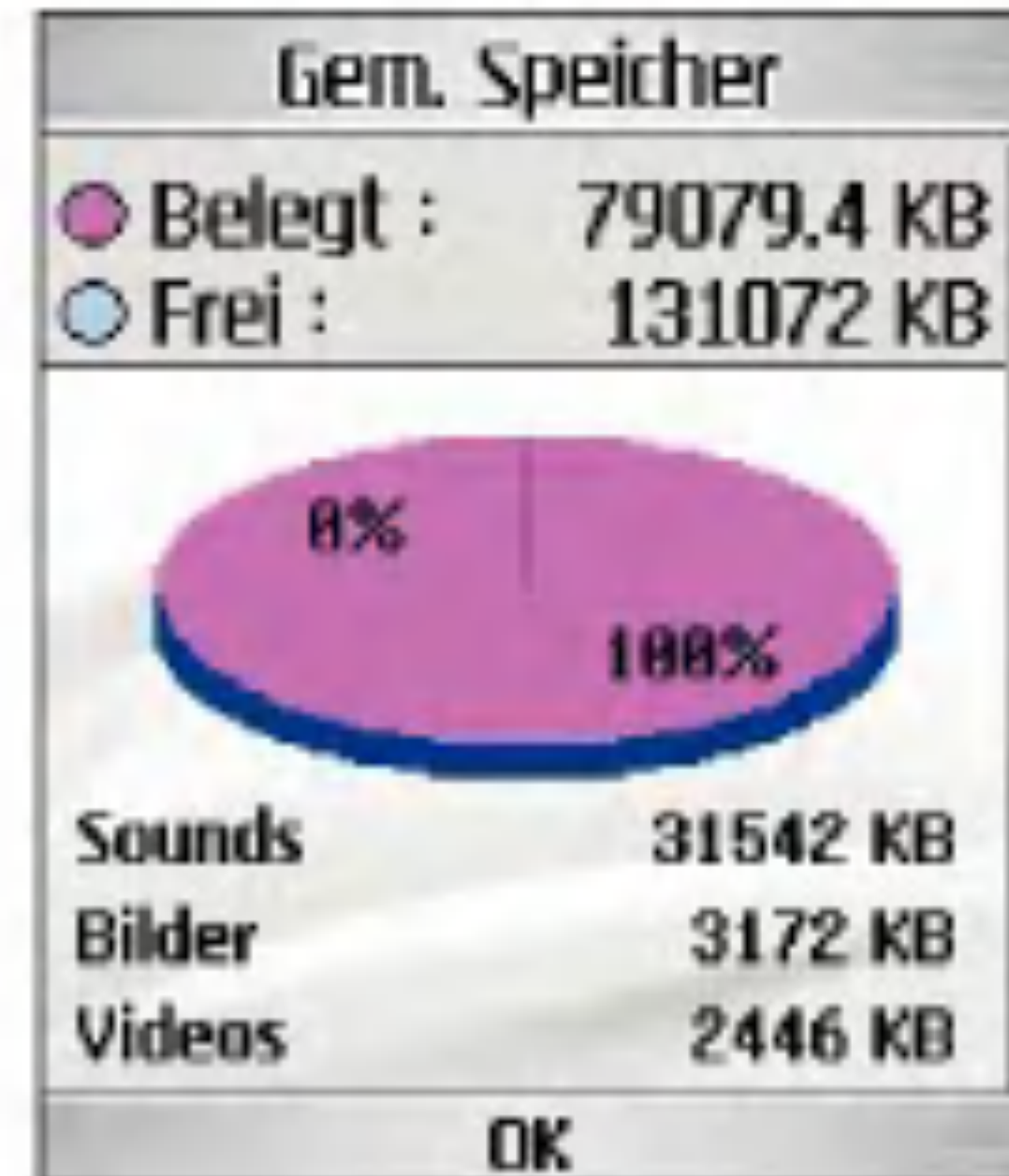

des Benutzerspeichers auf der USIM-Karte überprüfen.

Speicherkarte

Mit dieser Funktion können Sie die Speicherbelegung auf der externen Karte einsehen.

Externen Speicher formatieren

Mit dieser Funktion wird der externe Speicher formatiert.

Mobile-Info

In diesem Menü können Sie Informationen zur Softwareversion anzeigen.

Einst. zurückset.

Mit dieser Funktion können Sie alle Einstellungen auf die werkseitigen Einstellungen zurücksetzen.

Browser **4**



Browser

Mit 3 steht Ihnen eine Welt voller Kommunikation, Informationen und Unterhaltung offen.

Sie können Wegbeschreibungen für größere Städte abrufen, die aktuellsten Nachrichten erhalten, die neusten Infos zur Bundesliga bekommen und vieles mehr.





Der Browser ist in Gebieten mit 3G-Netz verfügbar.



Um den Browser im Standby-Modus zu starten, drücken Sie die Taste  und halten Sie sie gedrückt.

Startseite

Wählen Sie im Browsermenü Startseite, und drücken Sie die Taste .

Wenn Sie die aktuelle Seite erneut laden möchten, drücken Sie die rechte Auswahl Taste [Reload] (Erneut laden).

-  **Zurück:** Wechselt zur vorherigen Seite.
-  **Vorwärts:** Wechselt zur nächsten Seite.
-  **Neu laden:** Lädt die aktuelle Seite erneut.
-  **Zur startseite:** Wechselt wieder zur Startseite.

-  **URL aufrufen:** Stellt nach dem Bearbeiten eine Verbindung zur angegebenen URL her.
-  **Lesezeichen:** Zum Hinzufügen und Speichern der aktuellen Seite zu den Favoriten und zum Anzeigen der gespeicherten Favoriten.
-  **Einstellungen:** Zum Anpassen der Browser-Einstellungen (z.B.Cache löschen, Sitzungs-Info, Cookie löschen).

Das folgende Beispiel illustriert diese Funktion.

1. Navigationsseite A → Seite B → Seite C → Seite D
2. Wenn Sie auf Seite D Zurück wählen, gelangen Sie wieder zur Seite C.
3. Wenn Sie auf Seite C Zurück wählen, gelangen Sie zur Seite B. Wenn Sie jedoch Vorwärts wählen, gelangen Sie wieder zur Seite D.

Lesezeichen

Mit dieser Funktion können Sie häufig aufgerufene Seiten als Favoriten speichern und die Favoriten bearbeiten.

Verbinden

Mit dieser Funktion können Sie auf die ausgewählte Site zugreifen.

Senden

Die ausgewählte Bookmark-URL kann als Textnachricht, Multimedia-Nachricht oder E-Mail gesendet werden.

Neu hinzu

Fügt der Favoritenliste einen neuen Eintrag hinzu.

Bearb.

Zum Bearbeiten und Speichern von Namen und Adresse des ausgewählten Favoriten.

Markieren

Mit dieser Funktion können Sie die ausgewählte Seite markieren oder die Markierung aufheben.

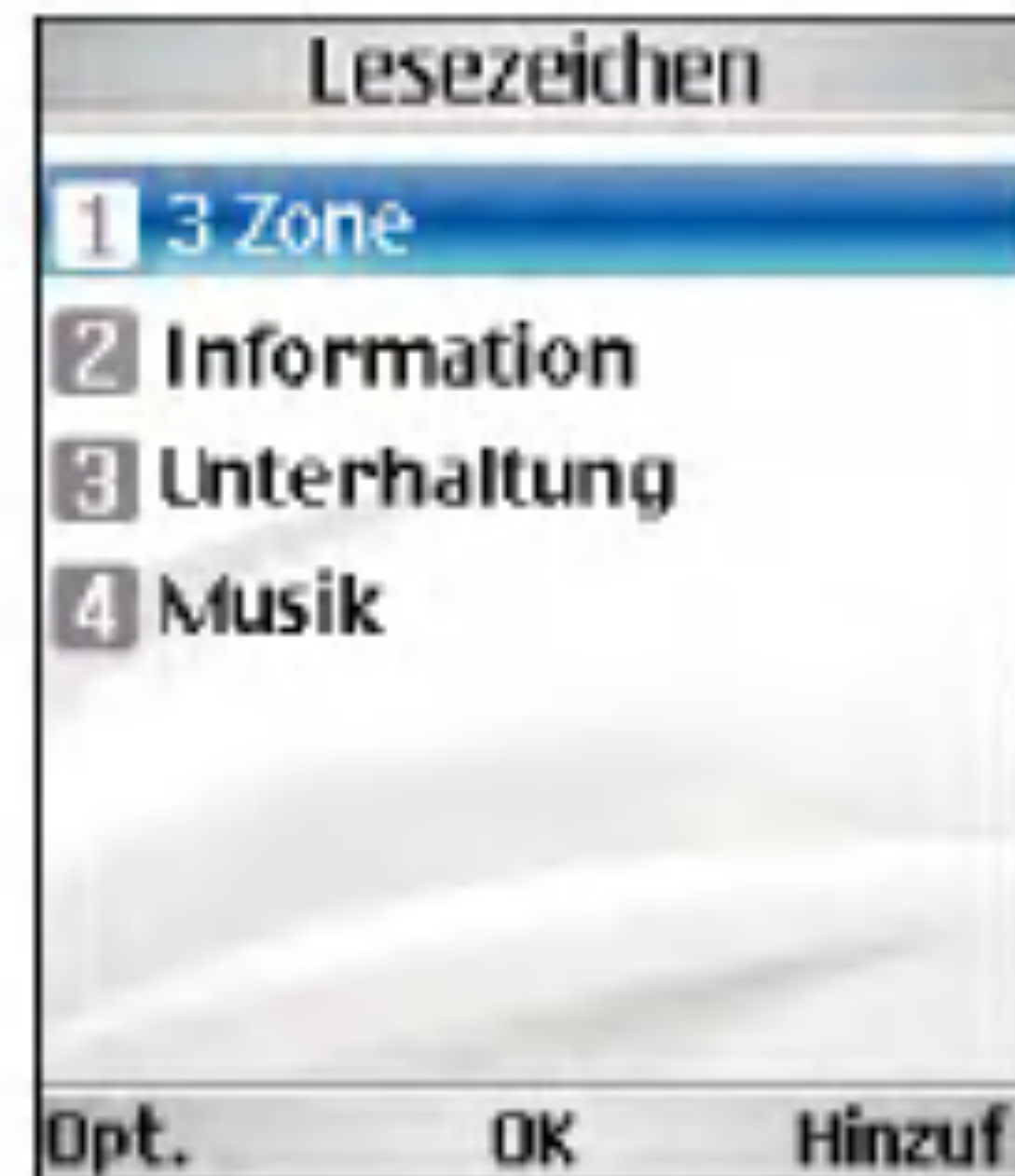

Löschen

Löscht den ausgewählten Favoriten.

Gespeicherte Seiten

Speichert die angezeigte Seite als Offline-Datei. Sie können maximal 20 Seiten speichern.

URL aufrufen

Stellen Sie nach dem Bearbeiten eine Verbindung mit der entsprechenden URL her.

Browser

Sicherheitszertifikate

- **Zertifikate:** Es wird eine Liste der verfügbaren Sicherheitszertifikate angezeigt.
a Sitzung gelöscht Beendet die Sicherheitsverbindung.
- **Sitzung gelöscht:** Ich werde erlauben, dass Sie die Sicherheitsverbindung schließen.

Einstellungen

Profile

Wählen Sie das entsprechende Profil aus, indem Sie die Taste **■** drücken. Dadurch wird das Profil aktiviert, um den Start des Browsers einzuleiten.

Zeichencodierung

Legt den Standardzeichensatz fest. Folgende Optionen sind verfügbar.

: Automatisch, English(ASCII), English(ISO), English(LATIN), Unicode(UCS2 BE), Unicode(UCS2 LE), Unicode(UCS2 Auto), Unicode(UTF-16 BE), Unicode(UTF-16 LE), Unicode(UTF-16 Auto), Unicode(UTF-8).

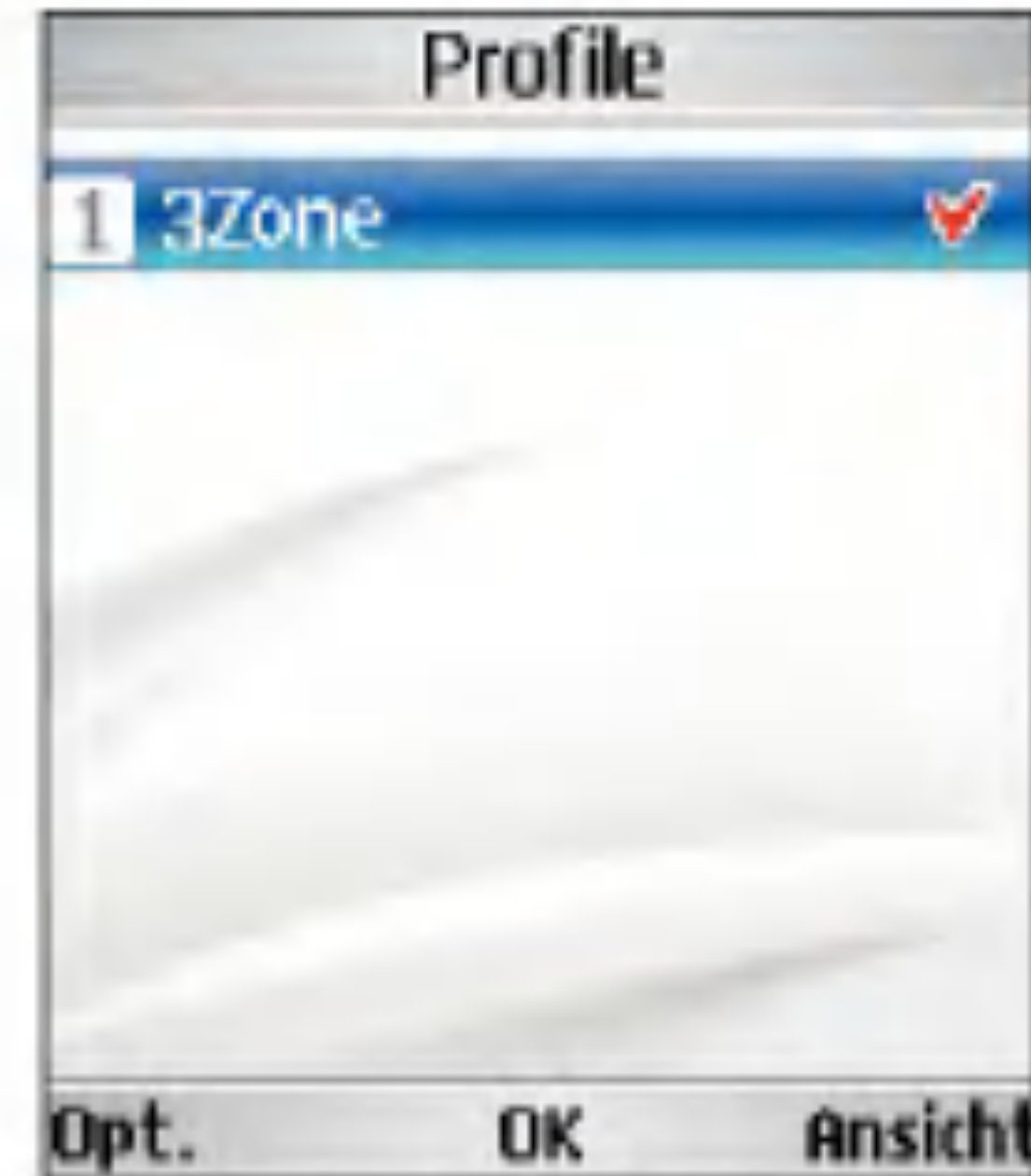

Scrolling

Hiermit legen Sie die Bildlaufgeschwindigkeit fest, indem Sie die Zahl der zu durchlaufenden Zeilen angeben. Wählen Sie **1 Zeile**, **2 Zeilen** oder **3 Zeilen** aus.

Bilder anzeigen

Ermöglicht das Aktivieren bzw. Deaktivieren der Bildanzeige beim Durchsuchen.

Hinweis

Das Aktivieren dieser Funktion verzögert die Anzeige von Bildern, bis die Übertragung abgeschlossen ist. Das Deaktivieren dieser

Funktion verhindert, dass der Browser Bilder herunterlädt, und sorgt so für eine schnellere Übertragung.

Cache

Durch das Aktivieren des Cache können Sie Seiten, auf die Sie zugegriffen haben, auf Ihrem Mobiltelefon speichern. Wenn eine Seite im Cache gespeichert ist, wird beim erneuten Aufrufen der gleichen Seite die Ladegeschwindigkeit erheblich beschleunigt.

Cookies

Das Aktivieren von Cookies ermöglicht Ihnen das Speichern von Cookies, die vom Server gesendet werden. Das Deaktivieren dieser Funktion verhindert, dass Cookies auf Ihrem Telefon gespeichert werden.

Cache löschen

Löscht alle vorher im Cache gespeicherten Webseiten.

Cookies löschen

Löscht alle vorher gespeicherten Cookies.

Live Streaming

Diese Anwendung gibt Live Streaming wieder. Dazu starten Sie den Browser, greifen auf die Entertainment-Dienste zu und suchen nach einem Live Streaming-Menü. Drücken Sie anschließend das Symbol für Live Streaming, um die Wiedergabe zu starten. Durch Drücken des Symbols für Live Streaming zeigt der Mobil-Terminal das Live Streaming automatisch an.

VCR-Steuerung

Wenn es sich um ein Live Streaming handelt, wird die VCR-Steuerung mit einer Fortschrittsleiste im Mobil-Terminal angezeigt.

1. Taste  : Wiedergabe und Pause (abwechselnd).
2. Taste Mute/unmute (Stummschaltung/Stummschaltung aus): Zeitweilige Stummschaltung des Tons ein- bzw. ausschalten.

OPTIONEN

Drücken Sie die linke Auswahl Taste [Options] (Opt.), um die folgenden Popup-Menüs anzuzeigen.

Browser

1. Inhaltsinfo.: Zeigt Informationen über den aktuell angezeigten Inhalt des Streaming-Servers an.
2. Videogröße: Normal/Querformat (für normale Videos) oder Normal/Zoom/Querformat (für kleine Videos)
3. Taste Mute/unmute (Stummschaltung/Stummschaltung aus): Zeitweilige Stummschaltung des Tons ein-bzw.ausschalten.

Normal Streaming

Normal Streaming ist ähnlich wie Live Streaming. Dazu starten Sie den Browser, greifen auf die Entertainment-Dienste zu und wählen das Normal Streaming-Menü aus, wie beispielsweise Nachrichten, Börseninformationen, Musik, Wetter usw.

VCR-Steuerung

Wenn es sich nicht um ein Live Streaming handelt, wird die VCR-Steuerung mit einer Fortschrittsleiste der aktuellen Spielzeit im Mobil-Terminal angezeigt.

1. Taste  : Wiedergabe und Pause (abwechselnd).
2. Tasten Rechts/Links: Mit diesen Tasten können Sie schneller vor-und zurückspulen. Im folgenden Beispiel werden die Funktionen des Menüs [FF/REW] ((FW/RW)dargestellt.
 - Wird die Taste [FF/REW] ((FW/RW)während der Wiedergabe des Streaming gedrückt, wird das Video angehalten.
 - Wird die Taste [FF/REW] ((FW/RW)mehrfach gedrückt, zeigt der Mobil-Terminal die neue Spielzeit und den Fortschrittsbalken gleichzeitig an. (Sie können die neue Spielzeit mit der Taste [FF/REW] ((FW/RW)auswählen.)
 - Wird keine weitere Taste gedrückt, wird das Streaming am neuen Zeitpunkt gestartet.
3. Taste Mute/unmute (Stummschaltung/Stummschaltung aus): Zeitweilige Stummschaltung des Tons ein-bzw.ausschalten.

Funktion **OPTIONEN** siehe Live Streaming.

A black and white photograph of two men sitting on a boat. The man on the left is older, with white hair, wearing a light-colored t-shirt and dark pants, smiling broadly. The man on the right is younger, wearing a polo shirt and shorts, also smiling and looking towards the older man. They are on a boat with a railing, and the background shows a body of water and a hazy shoreline.

Nachrichten

5



Nachrichten

Neue Nachricht

SMS

Öffnen Sie das Menü **Nachrichten**, beispielsweise durch Drücken der entsprechenden Shortcut-Taste. Wählen Sie dann **Neue Nachricht** und anschließend **SMS**.

Sie können SMS-Nachrichten erstellen und bearbeiten, die eine Länge von jeweils maximal 160 Zeichen haben können. Außerdem können bis zu 7 SMS-Nachrichten miteinander verknüpft sein.

1. Drücken Sie die Taste  [Kontakte]. Wählen Sie dann Telefonbuch, um den Empfänger aus der Liste gesendeter Nachrichten bzw. den Kontakten auszuwählen.
2. Wenn Sie mit der Texteingabe beginnen, wird dafür ein neues Fenster geöffnet. Drücken Sie die linke Auswahl Taste [Opt.]/[Einfügen] oder , um Emoticons, Vorlagen und Telefonnummern aus den Kontakten einzugeben. Die  dient zum Eingeben verschiedener Symbole und Sonderzeichen.



3. Nach dem Versenden wird die Nachricht im Nachrichtenausgang gespeichert. Wenn die Nachricht nicht gesendet wurde, verbleibt sie im Postausgang und weist einen Fehlerstatus auf.



MMS

Erstellen einer MMS

Öffnen Sie das Menü **Nachrichten**, indem Sie im Hauptmenü **Nachrichten** wählen oder die entsprechende Shortcut-Taste drücken. Wählen Sie dann **Nachr. schreiben** und anschließend **MMS**, um eine MMS-Nachricht zu erstellen. Mit einer MMS-Nachricht können Sie ganz einfach

Bilder versenden, indem Sie das gewünschte Bild aus dem Album oder direkt aus dem Menü Multimedia an die Nachricht anhängen.



MMS

1. Erstellen Sie eine MMS-Nachricht.
2. Wählen Sie im Menü **Nachr.schreiben** die Option **MMS**, und drücken Sie die Taste .
3. Um das MMS-Nachrichtenfeld zu bearbeiten, drücken Sie die Ab-Navigationstaste.
4. Setzen Sie den Cursor in das Feld **An**, und geben Sie den Empfänger ein. Sie können dazu entweder eine Telefonnummer oder eine E-Mail-Adresse verwenden. Um die Kontakte zu durchsuchen, drücken Sie die linke Auswahltaste [**Opt.**]. Nachdem Sie einen Empfänger eingegeben haben, wird ein zusätzliches Feld geöffnet, in das Sie weitere Empfänger eintragen können.
5. Setzen Sie den Cursor in das Feld **Titel**, und geben Sie den Nachrichtentitel ein. Sie können eine Vorlage oder ein Emoticon auswählen und eingeben, indem Sie die linke Auswahltaste [Optionen] drücken oder die Taste  [Einfügen] verwenden.
6. Sie können jedem Dia etwas hinzufügen, es löschen oder bearbeiten, indem Sie das entsprechende Textfeld markieren.
7. Wenn Sie die MMS-Nachricht als Entwurf speichern möchten, drücken Sie während der Erstellung die linke Auswahltaste [**Opt.**].
8. Um die MMS-Nachricht als Vorschau anzuzeigen, drücken Sie während der Erstellung ebenfalls die linke Auswahltaste [**Opt.**].
9. Wenn die Nachricht fertig ist, drücken Sie die Taste .
10. Drücken Sie die Taste, um eine Antwort auf die Nachricht zu erstellen.
 - **Einfügen:** Fügt Dias, Bilder, Videos, Audiodateien, Vorlagen und Namen oder Nummern aus den Kontakten ein.
 - **Senden:** Versendet die erstellte MMS-Nachricht zur gewünschten Zeit.
 - **Als Entw. speich.:** Speichert die erstellte Multimedia-Nachricht in „Entwürfe“.
 - **Vorschau:** Zeigt die erstellte MMS-Nachricht vor dem Versenden an.

Nachrichten

- **Objekte anzeigen:** Zeigt die Liste der angehängten Dateien an.
- **Folie einstellen:** Ändert die Diadauer jedes Dias.
- **Entfernen:** Entfernt die angehängte Datei oder das angehängte Dia im ausgewählten Dia.
- **Zu Folie wechseln:** Navigiert direkt zum ausgewählten Dia.
- **Wörterbuch:** Wählt Wörterbuchmodus aus.
- **Zu Wörterb. hinz.:** Fügt die Zeichenfolge dem Wörterbuch hinzu.

MMS-Nachrichten als Vorschau oder Entwurf anzeigen

1. Sie können erstellte MMS-Nachrichten als Vorschau anzeigen.
2. Wenn die Nachricht zu lang ist, um ganz auf dem Display angezeigt zu werden, können Sie mit den Auf-/Ab-Navigationstasten durch die Nachricht blättern.
3. Um die Wiedergabe der Nachricht zu unterbrechen, drücken Sie die Taste  Mit der Taste  können Sie die







Wiedergabe erneut starten.

4. Wenn an die MMS-Nachricht eine Audio-oder Videodatei angehängt ist, können Sie die Stummschaltung durch Drücken der rechten Auswahl Taste [Stumm] bzw. [Stumm aus] aktivieren und deaktivieren.

MMS-Nachrichten im Nachrichteneingang und Nachrichtenausgang anzeigen

1. Wählen Sie die MMS-Nachricht aus, deren Inhalte Sie anzeigen möchten.
2. Wenn die Nachricht zu lang ist, um ganz auf dem Display angezeigt zu werden, können Sie mit den Auf-/Ab-Navigationstasten durch die Nachricht blättern.

3. Um die Wiedergabe der Nachricht zu unterbrechen, drücken Sie die Taste  Mit der Taste  können Sie die Wiedergabe erneut starten.
4. Wenn an die MMS-Nachricht eine Audio-oder Videodatei angehängt ist, können Sie die Stummschaltung durch Drücken der rechten Auswahltaste [Stumm] aktivieren. Um die Stummschaltung zu deaktivieren, drücken Sie erneut die rechte Auswahltaste [Stumm aus]. Wenn die Multimedia-Nachricht eine URL enthält, können Sie eine Verbindung zu der Seite aufbauen.
Wenn Sie die Verbindung unterbrechen möchten, drücken Sie die Taste . Wenn Sie andererseits die Auf-/Ab-Navigationstaste drücken, wird die Diashow automatisch angehalten, und die Menüoption der rechten Auswahltaste ändert sich zu Link, wenn im Dia eine URL enthalten ist.
5. Mit den Links-/Rechts-Navigationstasten können Sie die gewünschte Nachricht auswählen.
6. Um die Nachricht wiederzugeben, drücken Sie die Taste .

7. Drücken Sie die Taste, um eine Antwort auf die Nachricht zu erstellen.
 - **Pause/Wiedergabe:** Hält die ausgewählte Nachricht an bzw. gibt sie wieder.
 - **Antworten:** Erstellt eine Antwort auf die ausgewählte Nachricht.
 - **Weiterleiten:** Leitet die ausgewählte Nachricht weiter.
 - **Anruf:** Wählt die Telefonnummer des Absenders der ausgewählten Nachricht.
 - **Abs. speich.:** Speichert die Nummer in den Kontakten.
 - **Neue Nachricht:** Erstellt eine neue Nachricht.
 - **Verwenden:** Extrahiert die in der Textnachricht enthaltene Telefonnummer, E-Mail- oder Internetadresse.
 - **Objekte anzeigen:** Zeigt die Liste der Anhänge an.
 - **Löschen:** Löscht die ausgewählte Nachricht.
 - **Zu Folie wechseln:** Wechselt zum ausgewählten Dia.

Nachrichten

- **Detailansicht:** Zeigt Informationen zur ausgewählten Nachricht an.

E-Mail

Um eine E-Mail zu versenden, richten Sie zuerst ein E-Mail-Konto ein.

Erstellen einer E-Mail

1. Wählen Sie im Menü Nachr.schreiben die Option **E-Mail**.
2. Sie können bis zu 20 Adressen in die Felder An, Cc und Bcc eingeben.

Tipp

Um das Zeichen @ einzugeben, drücken Sie die Taste  [Symbol] und anschließend die Zifferntaste 7.

3. Geben Sie den Titel der E-Mail in das Feld Betreff ein.
4. Geben Sie den Inhalt der E-Mail in das Feld Nachricht ein.
5. Geben Sie im Feld Anhängen bis zu zwei Dateien an, die an die E-Mail angefügt werden sollen.

6. Wenn Sie die E-Mail erstellt haben, drücken Sie die Taste . Sie können die Nachricht an den Postausgang senden, um sie im Hintergrund zu senden.

Eingang

1. Sie können gespeicherte Nachrichten anzeigen. Wählen Sie dazu eine Nachricht aus, und drücken Sie anschließend die Taste .
2. Um die vorherige bzw. die folgende Nachricht anzuzeigen, drücken Sie die linke bzw. rechte Navigationstaste.
3. Um eine MMS anzuzeigen, wählen Sie im Nachrichtenfenster Abrufen. Die Nachricht wird abgerufen und anschließend angezeigt.
4. Durch Drücken der linken Auswahltaste [Opt.] öffnen Sie ein Popup-Menü mit folgenden Funktionen.
 - **Antworten:** Erstellt eine Antwort auf die ausgewählte Nachricht.
 - **Weiterleiten:** Sie können die ausgewählte Nachricht weiterleiten.

- **Ansicht:** Zeigt die ausgewählte Nachricht an.
- **Neue Nachricht:** Sie können eine neue Nachricht verfassen.
- **Markieren:** Markiert die ausgewählte Nachricht bzw. hebt die Markierung auf.
- **Filter:** Zeigt die gefilterten Nachrichten an.
- **Löschen:** Löscht die ausgewählte Nachricht.
- **Verschieben:** Verschiebt die ausgewählte Nachricht.
- **Kopieren:** Kopiert die ausgewählte Nachricht.
- **Information:** Zeigt Informationen zur ausgewählten Nachricht an.

E-Mail

1. Wählen Sie E-Mail.
2. Wählen Sie 3Email, um Nachrichten aus der Serverliste abzurufen.
3. Um neue Nachrichten abzurufen, wählen Sie in der Liste mit den Betreffzeilen zunächst die Option zum Abrufen, um die neue Betreffliste abzurufen.

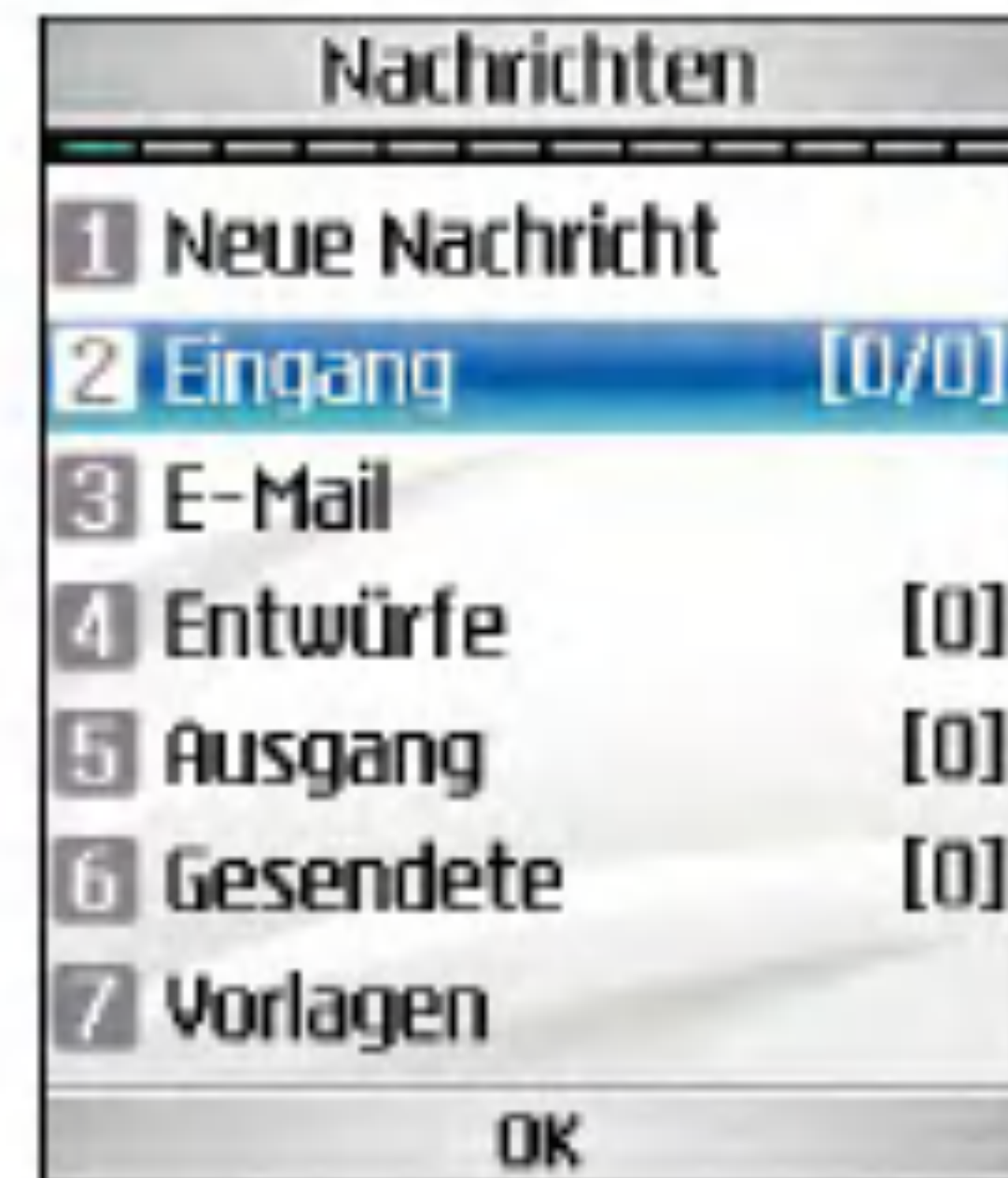

4. Wählen Sie aus den abgerufenen Betreffzeilen dann eine Nachricht aus, deren Inhalte vom Server abgerufen werden sollen.

Durch Drücken der linken Auswahltaste [Opt.] öffnen Sie ein Popup-Menü mit folgenden Funktionen.

- **Antworten:** Sie können eine Antwort auf die ausgewählte Nachricht erstellen.
- **Weiterleiten:** Sie können die ausgewählte Nachricht weiterleiten.
- **Abs. speich.:** Sie können die Absenderadresse in die Kontakte speichern.

Nachrichten

- **Neue Nachricht:** Sie können eine neue Nachricht per SMS, MMS und E-Mail versenden.
- **Verwenden**
 - Nummer: Extrahiert die im Nachrichtentext enthaltene Telefonnummer.
 - E-Mail-Adresse: Zeigt bis zu 10 E-Mail-Adressen an, die im Text der Nachricht enthalten sind. Sie können eine Nachricht an die Adresse senden oder die Adresse als Kontakt speichern.
 - Internetadresse: Zeigt bis zu 10 URLs an, die im Text der Nachricht enthalten sind. Sie können eine Verbindung zu der entsprechenden URL herstellen oder sie als Lesezeichen speichern.
- **Objekte anzeigen:** Zeigt die Liste der Anhänge an.
- **Empfänger anzeigen:** Zeigt die Adressen in den Feldern „An“, „CC“ und „BCC“ an.
- **Löschen:** Sie können die ausgewählte Nachricht löschen.

Entwürfe

1. Sie können gespeicherte Nachrichten bearbeiten. Wählen Sie dazu eine Nachricht aus, und drücken Sie anschließend die Taste .
2. Durch Drücken der linken Auswahl Taste [Opt.] öffnen Sie ein Popup-Menü mit folgenden Funktionen.
 - **Bearbeiten:** Öffnet die ausgewählte Nachricht zum Bearbeiten.
 - **Neue Nachricht:** Erstellt eine neue Nachricht.
 - **Markieren:** Markiert die ausgewählte Nachricht bzw. hebt die Markierung auf.
 - **Filter:** Zeigt die gefilterten Nachrichten an.
 - **Löschen:** Löscht die ausgewählte Nachricht.

Ausgang - Nachrichten, die sich in der Warteschlange befinden

Im Postausgang werden Nachrichten temporär gespeichert. Wenn Sie die Sendetaste drücken, wird die entsprechende Nachricht in den

Postausgang verschoben. Von dort wird sie dann gesendet. Falls der Sendevorgang fehlschlägt, versucht das System, die Nachricht erneut zu senden. Nach drei Fehlversuchen wird die Nachricht nicht mehr automatisch gesendet. Um die Nachricht nach drei Fehlversuchen zu senden, drücken Sie die Sendetaste im Menü „Optionen“.

Fehlgeschlagen: Die maximale Anzahl an Sendeversuchen wurde erreicht. Der Sendevorgang ist fehlgeschlagen. Öffnen Sie in diesem Fall die Nachricht, und prüfen Sie, ob die Sendeoptionen richtig eingestellt sind.

Gesendete

1. Sie können gespeicherte Nachrichten bearbeiten. Wählen Sie dazu eine Nachricht aus, und drücken Sie anschließend die Taste .
2. Um die vorherige bzw. die folgende Nachricht anzuzeigen, drücken Sie die linke bzw. rechte Navigationstaste.
3. Durch Drücken der linken Auswahlstaste [Opt.] öffnen Sie ein Popup-Menü mit folgenden Funktionen.

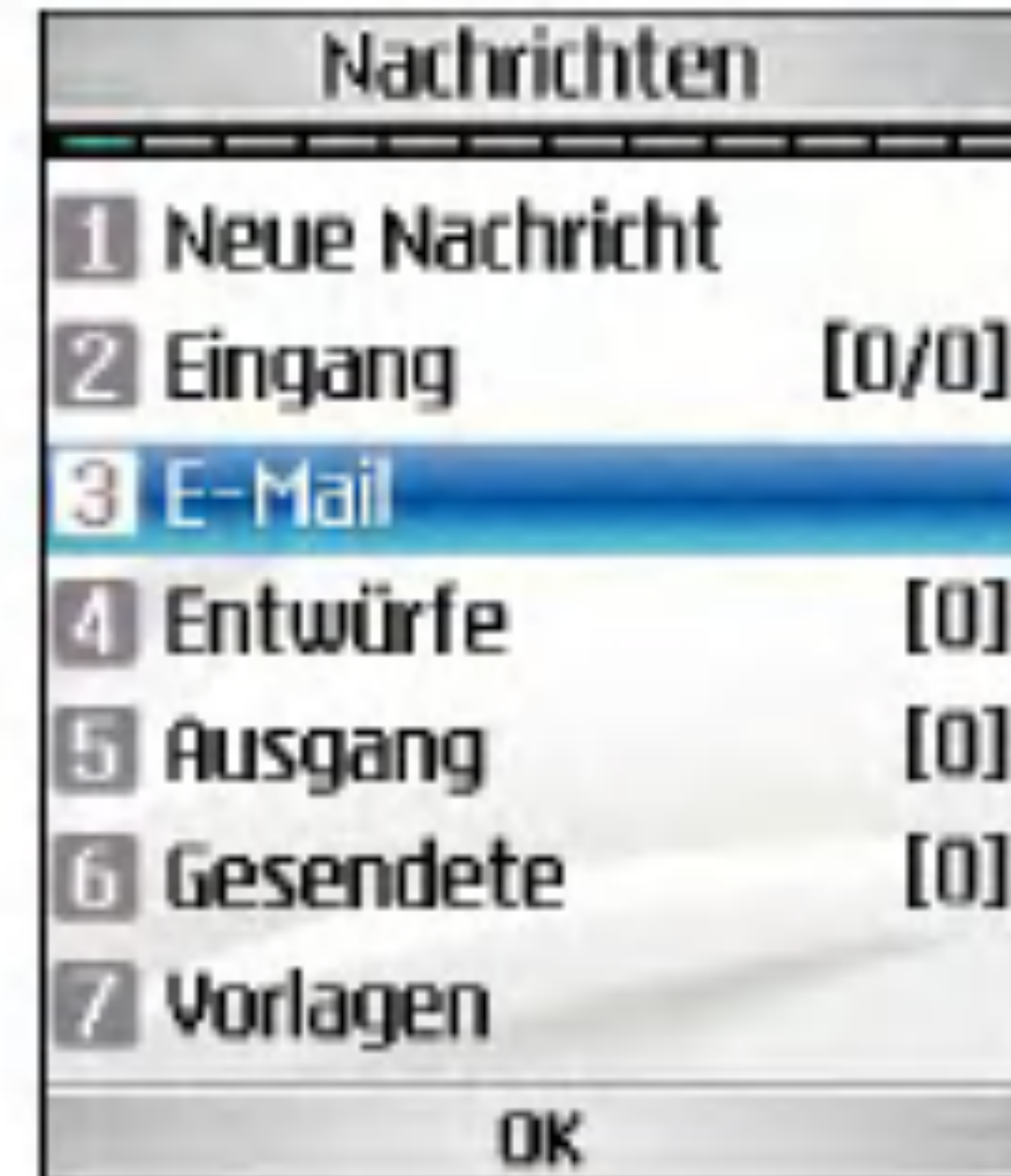

- **Antworten:** Erstellt eine Antwort auf die ausgewählte Nachricht.
- **Weiterleiten:** Leitet die ausgewählte Nachricht weiter.
- **Ansicht:** Zeigt die ausgewählte Nachricht an.
- **Bearbeiten:** Sie können die ausgewählte Nachricht bearbeiten.
- **Neue Nachricht:** Sie können eine neue Nachricht verfassen.
- **Abs. speich.:** Speichert die Absenderadresse in die Kontakte.

Nachrichten

- **Markieren:** Markiert die ausgewählte Nachricht bzw. hebt die Markierung auf.
- **Filter:** Zeigt die gefilterten Nachrichten an.
- **Löschen:** Löscht die ausgewählte Nachricht.
- **Verschieben:** Verschiebt die ausgewählte Nachricht.
- **Kopieren:** Kopiert die ausgewählte Nachricht.
- **Information:** Zeigt Informationen zur ausgewählten Nachricht an.

Vorlagen

Sie können häufig verwendete Formulierungen hinzufügen, bearbeiten und löschen.

Emoticon

Sie können häufig verwendete Emoticons hinzufügen, bearbeiten und löschen.

Häufig gebrauchte Emoticons können Sie vorab im Eingabefenster speichern.

Einstellungen

SMS

SMS-Zentrale

Die Nummer der SMS-Zentrale ist in Ihrem 3-Mobiltelefon voreingestellt. Änderungen sind daher nicht erforderlich. Wenn Sie die Nummer versehentlich geändert oder gelöscht haben, wenden Sie sich bitte an den Kundendienst von 3.

Statusanforderung

Zum Aktivieren/Deaktivieren der Berichtsfunktion. Wenn diese Funktion aktiviert ist, werden Ihnen Übertragungsberichte zugesendet.

Gültigkeit

Mit dieser Option können Sie festlegen, wie lange Ihre Nachrichten in der SMS-Zentrale gespeichert werden sollen, während versucht wird, sie an den Empfänger zu übertragen.

MMS

Wählen Sie im Menü Einstellungen die Option für MMS, um Einstellungen für MMS vorzunehmen.

Übertragungsber.

In diesem Menü können Sie festlegen, ob vom Empfänger einer Nachricht eine Empfangsbestätigung angefordert werden soll. Sie können hier ebenfalls festlegen, ob an den Absender einer Nachricht eine Empfangsbestätigung gesendet werden darf.

- Bericht anfordern: Legt fest, ob für gesendete MMS eine Empfangsbestätigung angefordert werden soll.
- Bericht zulassen: Legt fest, ob angeforderte Empfangsbestätigungen gesendet werden dürfen.

Lesbestätigung

In diesem Menü können Sie festlegen, ob vom Empfänger einer Nachricht eine Lesebestätigung angefordert werden soll. Sie können hier ebenfalls festlegen, ob an den Absender einer Nachricht eine Lesebestätigung gesendet werden darf.

- Lesebest. anfordern: Legt fest, ob für gesendete MMS-Nachrichten eine Lesebestätigung angefordert werden soll.
- Antwort zulassen: Legt fest, ob angeforderte Lesebestätigungen gesendet werden dürfen.

Priorität

Sie können die Prioritätsstufe der Nachrichten auswählen (Niedrig, Normal, Hoch).

Gültigkeit

In diesem Menü können Sie festlegen, wie lange eine gesendete MMS gültig bleibt. Die Nachricht

Foliendauer

Mit diesem Menü können Sie festlegen, wie lange jede Seite in einer von Ihnen erstellten MMS angezeigt werden soll.

Sendezeitpunkt

Sie können eine Zeitverzögerung vor dem Senden der Nachrichten festlegen.

Nachrichten

MMS zentrale

Die Daten des Multimedia-Gateways sind auf Ihrem Mobiltelefon vorgespeichert und sollten nicht verändert werden. Wenn Sie die Daten versehentlich geändert oder gelöscht haben, wenden Sie sich bitte an den Kundendienst von 3.

Sie können der MMS-Nachricht ein Profil hinzufügen oder bearbeiten, sofern es sich nicht um das Standardprofil handelt.

E-Mail

In diesem Menü können Sie ein E-Mail-Konto hinzufügen, bearbeiten und löschen. Um ein E-Mail-Konto einzurichten, gehen Sie wie folgt vor:

1. Drücken Sie im Standby-Modus die Taste  Wählen Sie dann **Nachrichten/**
/Einstellungen/E-Mail.
2. Drücken Sie die rechte Auswahltaste [Bearb.]
3. Geben Sie die Detailinformationen ein:**Benutzername**(Ihre Telefonnummer mit Landesvorwahl), **Kennwort**, **E-Mail-Adresse**, **Antwort E-Mail-Adresse**.

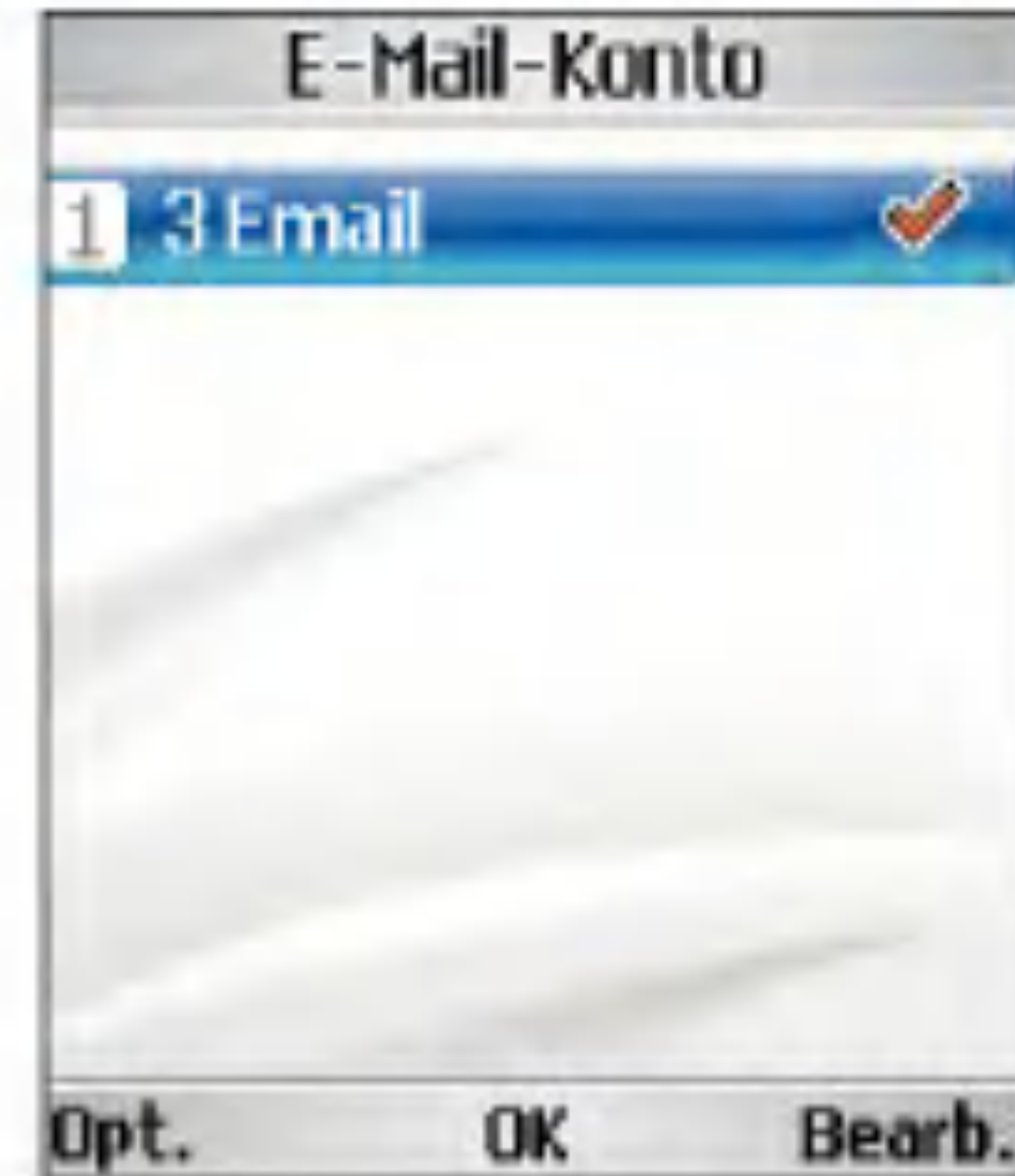

4. Um die Eingaben zu bestätigen, drücken Sie die linke Auswahltaste [Fertig].

Nachdem Sie die Details aller Konten eingegeben haben, können Sie über die Mailbox Nachrichten von diesen Konten abrufen.

Um eine E-Mail abzurufen, gehen Sie wie folgt vor.

1. Wählen Sie den Mail-Server aus, von dem Sie Nachrichten abrufen möchten.
2. Wählen Sie die gewünschte E-Mail mit den Navigationstasten aus.

3. Drücken Sie die rechte Auswahl Taste
[Abrufen] oder [Synchr.]

4. Drücken Sie die Taste  .

wird nur für die angegebene Dauer auf dem
MMS-Server gespeichert.

Videomail-Nr.

Mit diesem Menü können Sie Video-Mails
abrufen, sofern diese Funktion von Ihrem
Netzanbieter unterstützt wird. Genauere
Informationen zu den angebotenen Diensten
und zu den notwendigen Telefoneinstellungen
erhalten Sie von Ihrem Netzanbieter.

Sprachmitteilung

Mit diesem Menü können Sie
Sprachmitteilungen abrufen, sofern diese
Funktion von Ihrem Netzanbieter unterstützt
wird. Genauere Informationen zu den
angebotenen Diensten und zu den notwendigen
Telefoneinstellungen erhalten Sie von Ihrem
Netzanbieter.

ExpressLink

Sie können ExpressLink-Nachrichten von
WAP-Diensteanbietern empfangen. ExpressLink

beinhaltet Benachrichtigungen wie
beispielsweise aktuelle Nachrichten und kann
eine Textnachricht oder die Adresse eines
WAP-Diensteanbieters enthalten. Für
Informationen über Verfügbarkeit und
Anmeldung wenden Sie sich bitte an Ihren
WAP-Diensteanbieter.

Info Service

Info Service-Mitteilungen sind Textmitteilungen,
die über das Netz an GSM-Nutzer gesendet
werden. Sie bieten allgemeine Informationen
wie z. B. Wetterberichte, Verkehrsnachrichten,
Taxi-Service, Apotheken oder Aktienkurse.
Jedem Informationstyp ist eine Nummer
zugeordnet, die Sie bei Ihrem Diensteanbieter
erhalten. Wenn Sie eine Infoservice-Mitteilung
erhalten, wird eine Popup-Meldung auf dem
Display angezeigt, um Sie auf den Eingang
einer neuen Infoservice-Mitteilung hinzuweisen,
oder die Mitteilung wird direkt angezeigt.

Eigene Dateien **6**



Eigene Dateien

Meine Bilder

Mit diesem Menüpunkt öffnen Sie eine Anwendung, mit der Sie Standbilder anzeigen können. Die auf dem Mobiltelefon gespeicherten Bilder werden durch Miniaturen dargestellt. Wählen Sie eine Miniatur aus, um das Bild vergrößert anzuzeigen.

Hinweis

Funktionen der Option „Bild bearb.“ funktionieren möglicherweise aufgrund großer Bildgröße oder unzureichender interner Telefonressourcen nicht ordnungsgemäß. Beispielsweise ist das Drehen von Bildern, die größer als 640 x 480 sind, nicht möglich.

In der Bilderliste öffnen Sie durch Drücken der linken Auswahl Taste [Opt.] ein Popup-Menü mit folgenden Funktionen:

- **Neuer Ordner:** Sie können einen neuen Ordner erstellen.
- **Senden:** Das ausgewählte Bild kann über MMS, E-Mail und Bluetooth gesendet werden.



■ Datei

- Ansicht: Sie können das ausgewählte Bild anzeigen.
- Verschieben: Die Datei kann in einen anderen Ordner verschoben werden.
- Kopieren: Die Datei kann in einen anderen Ordner kopiert werden.
- Umbenennen: Das Bild kann umbenannt werden.
- Bearbeiten: Sie können das Bild bearbeiten.
- Info: Zeigt Informationen zur ausgewählten Bilddatei an.

- **Löschen:** Löscht das ausgewählte Foto.
- **Markieren:** Markiert die ausgewählte Nachricht bzw. hebt die Markierung auf.
- **Zuweisen Innen:** Sie können ein Bild als Bildschirmthema auswählen (Hintergrund, Abg. Anruf, Einschalten, Ausschalten).
- **Zuweisen aussen:** Sie können ein Bild als Bildschirmthema auswählen (Hintergrund, Abg. Anruf).
- **Als Diashow anzeigen:** Startet die Wiedergabe der Diashow.
- **GIF-Animation erstellen:** Sie können eine Animationsdatei mit den in der Liste ausgewählten Bildern erstellen.
- **Sortieren nach:** Sortiert die Bilder.
- **Listenansicht/Rasteransicht:** Sie können den Stil festlegen.
- **Speicherstatus:** Zeigt die aktuelle Speicherbelegung an.

In der Bilderliste öffnen Sie durch Drücken der linken Auswahl Taste [Opt.] ein Popup-Menü mit folgenden Funktionen:

- **Datei**
 - Löschen: Löscht das ausgewählte Foto.
 - Umbenennen: Sie können das Bild umbenennen.
 - Bearbeiten: Sie können das Bild bearbeiten.
 - Dateiinfo: Zeigt Informationen zur ausgewählten Bilddatei an.
- **Senden:** Hängt das ausgewählte Bild an eine Nachricht an, die Sie dann versenden können.
- **Vollbild:** Zeigt das ausgewählte Bild in maximaler LCD-Größe an.
- **Zoom:** Vergrößert/verkleinert das Bild.
- **Original-Größe:** Vergrößert bzw. verkleinert die Originalgröße des Bildes.
- **Zur Liste:** Wechselt zur Anwendungsliste.
- **Zuweisen Innen:** Sie können ein Bild als Bildschirmthema auswählen (Hintergrund, Ausgehender Anruf, Einschalten, Ausschalten).

Eigene Dateien

- **Zuweisen aussen:** Sie können ein Bild als Bildschirmthema auswählen (Hintergrund, Ausgehender Anruf).
- **Diashow:** Startet die Wiedergabe der Diashow.

Meine videos

Mit dieser Anwendung können Sie aufgezeichnete Videoclips (.3gp- oder MPEG4-Dateien) wiedergeben. Wählen Sie ein Video aus.

Während der Videowiedergabe stehen Ihnen die folgenden Optionen zur Verfügung.

Dabei sind zwei Fälle zu unterscheiden:

- 1) Ton aus/Ton ein
- 2) Pause

In der Bilderliste öffnen Sie durch Drücken der linken Auswahltaste [Opt.] ein Popup-Menü mit folgenden Funktionen:

- **Pause:** Hält das ausgewählte Video an.
- **Senden:** Das ausgewählte Video kann über MMS und E-Mail gesendet werden.

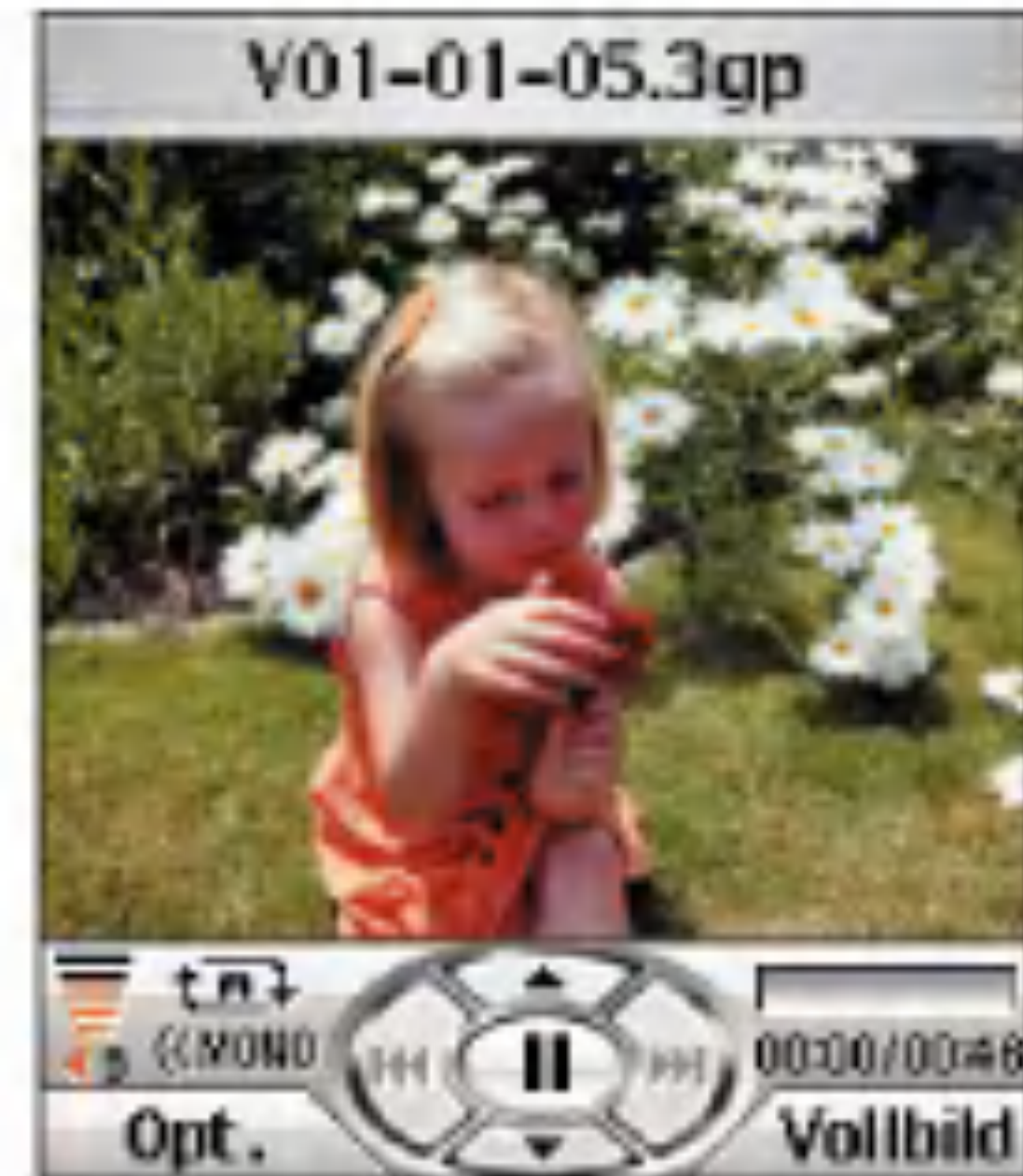

- **Zur Liste:** Wechselt zur Anwendungsliste.
- **Dateiinfo:** Zeigt Informationen zur ausgewählten Videodatei an.
- **Zuweisen:** Sie können eine Audiodatei als Tonthema festlegen.
- **Vollbild:** Aktiviert das ausgewählte Video zur Anzeige in der Breitansicht. Im Wiedergabemodus können Sie die Größe des Videos mit der  -Taste ändern.
- **Stumm/Ton ein:** Aktiviert/deaktiviert die Stummschaltung.
- **Wdh. einst.:** Wiederholt die Videodatei.

■ **Player-Skin:** Sie können den gewünschten Player-Skin auf dem Hauptbildschirm auswählen.

■ **Zu Datei**

- Vorherige Datei: Gibt die vorherige Videodatei wieder.
- Nächste Datei: Gibt die nächste Videodatei wieder.

Pausemodus: Durch Drücken der linken Auswahltaste [Opt.] öffnen Sie ein Popup-Menü mit folgenden Funktionen:

■ **Wiederg.:** Gibt die ausgewählte Videodatei wieder.

■ **Senden:** Das ausgewählte Video kann über MMS, E-Mail und Bluetooth gesendet werden.

■ **Zur Liste:** Wechselt zur Anwendungsliste.

■ **Dateiinfo:** Zeigt Informationen zur ausgewählten Videodatei an.

■ **Zuweisen:** Sie können eine Audiodatei als Tonthema festlegen.

■ **Aufn.:** Aufnehmen eines Einzelbildes aus der Videodatei.

■ **Stumm/Ton ein:** Aktiviert/deaktiviert die Stummschaltung.

■ **Wdh. einst.:** Wiederholt die Audiodatei.

■ **Player-Skin:** Sie können den gewünschten Player-Skin auf dem Hauptbildschirm auswählen.

■ **Zu Datei**

- Vorherige Datei: Gibt die vorherige Videodatei wieder.
- Nächste Datei: Gibt die nächste Videodatei wieder.

Drücken Sie die linke Auswahltaste [Opt.], um ein Popup-Menü mit folgenden Funktionen anzuzeigen:

■ **Neuer Ordner:** Sie können einen neuen Ordner erstellen.

■ **Senden:** Sie können die ausgewählte Videodatei an eine Nachricht anhängen und die Nachricht senden, wenn der Inhalt nicht geschützt ist.

Eigene Dateien

■ Datei

- Wiedergabe: Wechselt zur Kameraanwendung, mit der Fotos aufgenommen werden können.
- Verschieben: Die Datei kann in einen anderen Ordner verschoben werden.
- Kopieren: Die Datei kann in einen anderen Ordner kopiert werden.
- Umbenennen: Das Bild kann umbenannt werden.
- Info: Zeigt Informationen zur ausgewählten Bilddatei an.

■ **Löschen:** Löscht die ausgewählte Videodatei.

■ **Markieren:** Markiert die ausgewählte Nachricht bzw. hebt die Markierung auf.

■ **Zuweisen:** Sie können eine Audiodatei als Tonthema (Sprachrufton, Videorufton) festlegen.

■ **Sortieren nach:** Sortiert die Videodateien.

■ **Listenansicht/Rasteransicht:** Sie können die Ansichtsart als Liste und Raster festlegen.

■ **Speicherstatus:** Zeigt die aktuelle Speicherbelegung an.

Meine Sounds

Mit dieser Anwendung können Sie MP3-, MIDI- und AAC-Dateien wiedergeben. Wählen Sie die gewünschte Audiodatei in der Audioliste aus.

Bei der Audiowiedergabe stehen Ihnen die folgenden Optionen zur Verfügung.

Ton ein: Durch Drücken der linken Auswahltaste [Opt.] öffnen Sie ein Popup-Menü mit folgenden Funktionen:

■ **Pause:** Hält das ausgewählte Video an.

■ **Senden:** Die ausgewählte Audiodatei kann über MMS, E-Mail und Bluetooth gesendet werden.

■ **Zur Liste:** Wechselt zur Anwendungsliste.

■ **Dateiinfo:** Zeigt Informationen zur ausgewählten Audiodatei an.

■ **Zuweisen:** Sie können eine Audiodatei als Tonthema (Sprachrufton, Videorufton, Nachrichtenton, Einschalten und Ausschalten) festlegen.

- **Stumm:** Aktiviert die Stummschaltung zeitweilig.
- **Wdh. einst.:** Wiederholt die Audiodatei.
- **Wiederholbereich:** Sie können den gewünschten Wiederholbereich auswählen.
- **Visueller Effekt:** Sie können das gewünschte Equalizer-Bild auf dem Hauptbildschirm auswählen.
- **Player-Skin:** Sie können den gewünschten Player-Skin auf dem Hauptbildschirm auswählen.
- **Zu Datei**
 - Vorherige Datei: Gibt die vorherige Audiodatei wieder.
 - Nächste Datei: Gibt die nächste Audiodatei wieder.

Drücken Sie die linke Auswahltaste [Opt.], um ein Popup-Menü mit folgenden Funktionen anzuzeigen:

- **Neuer Ordner:** Sie können einen neuen Ordner erstellen.



- **Senden:** Das ausgewählte Bild kann über MMS, E-Mail und Bluetooth gesendet werden.
- **Datei**
 - Wiedergabe: Gibt die ausgewählte Audiodatei wieder.
 - Verschieben: Die Datei kann in einen anderen Ordner verschoben werden.
 - Kopieren: Die Datei kann in einen anderen Ordner kopiert werden.
 - Umbenennen: Das Bild kann umbenannt werden.

Eigene Dateien

- Info: Zeigt Informationen zur ausgewählten Audiodatei an.

- **Löschen:** Löscht das ausgewählte Foto.
- **Markieren:** Markiert die ausgewählte Datei bzw. hebt die Markierung auf.
- **Zuweisen:** Sie können eine Audiodatei als Tonthema (Sprachrufton, Videorufton, Nachrichtenton, Einschalten und Ausschalten) festlegen.
- **Sortieren nach:** Sortiert die Audiodateien.
- **Listenansicht/Rasteransicht:** Sie können die Ansichtsart als Liste und Raster festlegen.
- **Speicherstatus:** Zeigt die aktuelle Speicherbelegung an.

Anwendungen

Weitere Informationen finden Sie auf Seite 96 (Menü 9 Anwendungen).

Mein Bluetooth Ordner

Diese Option ermöglicht die Anzeige einer Liste mit gespeicherten Anwendungsdateien über Bluetooth. Sie können eine Anwendungsdatei hinzufügen, die auf Ihrem Telefon oder einer Speicherkarte gespeichert ist.

Meine Speicherkarte

Wenn in den Kartensteckplatz Ihres Telefons eine Multimedia-Speicherkarte eingelegt ist, können Sie Bilder, Töne und Videos auf der Karte speichern. Im Menü Speicherstatus können Sie den aktuellen Status des externen Speichers überprüfen.

Wiedergabeliste

Diese Option ermöglicht die Anzeige einer Liste mit gespeicherten Audiodateien.

Sie können eine Audiodatei hinzufügen, die auf Ihrem Telefon oder einer Speicherkarte gespeichert ist.

Durch Drücken der linken Auswahl Taste [Opt.] öffnen Sie ein Popup-Menü mit folgenden Funktionen:

- **Wiedergabe:** Gibt die ausgewählte Audiodatei wieder.
- **Neu hinzu:** Sie können eine neue Datei aus der Tonliste hinzufügen.
- **Alle löschen:** Löscht alle gespeicherten Audiodateien in der Liste.
- **Wdh. einst.:** Wählen Sie mithilfe der Navigationstasten das gewünschte Wiederholungsintervall.



Multimedia

7

Multimedia

Videokamera

Mit dieser Anwendung können Sie einen Videoclip aufzeichnen. Außerdem können Sie mit dieser Funktion eine gespeicherte Videodatei wiedergeben. Aufgezeichnete Videoclips können Sie in MMS-Nachrichten oder per E-Mail versenden.

Durch Drücken der linken Auswahltaste [Opt.] öffnen Sie ein Popup-Menü mit folgenden Funktionen.

- **Qualität:** Legt die Qualität des Videoclips fest.
- **Zoom:** Zum Regeln des Zoomfaktors.
- **Helligkeit:** Zum Regeln der Helligkeit.
- **Weißabgleich:** Aktiviert den Weißabgleich.
- **Nachtmodus:** Aktiviert den Nachtmodus.
- **Effekt:** Legt fest, welcher Spezialeffekt auf das Foto angewendet wird.
- **Dauer:** Legt die Aufnahmedauer fest.
- **Speicher:** Legt den Speicherort fest.
- **Spiegeln:** Legt die Spiegeleinstellung fest.



- **Ton:** Legt den Ton während einer Videoaufnahme fest.

Verwenden des Menüs „Kamera/Videokamera“ bei geschlossener Telefonklappe

1. Halten Sie die Kamerataste längere Zeit gedrückt.
2. Wählen Sie mit den seitlichen Tasten das gewünschte Menü aus, und drücken Sie anschließend die Kamerataste.

3. Richten Sie den Sucher im Kameramodus auf das Objekt, um ein Bild aufzunehmen, und drücken Sie anschließend die Kamerataste. Das Bild wird automatisch gespeichert. Richten Sie den Sucher im Videokameramodus auf das Objekt, um ein Video aufzunehmen. Drücken Sie die Kamerataste, um die Videoaufnahme zu starten bzw. zu beenden. Das Video wird automatisch gespeichert.

Kamera

Mit dieser Anwendung können Sie Fotos machen. Sie können Fotos in der gewünschten Größe aufnehmen und in den Kontakten oder für sonstige Zwecke verwenden. Die aufgenommenen Fotos können Sie in MMS-Nachrichten oder per E-Mail versenden.

Durch Drücken der linken Auswahltaste [Opt.] öffnen Sie ein Popup-Menü mit folgenden Funktionen:

- **Größe:** Bestimmt die Bildgröße.
- **Qualität:** Bestimmt die Bildqualität.



- **Serienaufnahme:** Aktiviert/deaktiviert die Schnappschuss-Funktion.
- **Zoom:** Zum Regeln des Zoomfaktors.
- **Helligkeit:** Zum Regeln der Helligkeit.
- **Weißabgleich:** Aktiviert den Weißabgleich.
- **Nachtmodus:** Aktiviert den Nachtmodus.
- **Rahmen-Aufnahme:** Legt den Rahmen fest.
- **Timer:** Regelt die Verzögerung.
- **Effekt:** Legt fest, welcher Spezialeffekt auf das Foto angewendet wird.

Multimedia

- **Ton:** Legt fest, welcher Ton beim Drücken des Auslösers zu hören ist.
- **Speicher:** Legt den Speicherort fest.
- **Spiegeln:** Legt die Spiegeleinstellung fest.
- **Neue Aufnahme:** Sie können eine neue Sprachnachricht aufnehmen.
- **Eigene Dateien:** Zeigt die aufgenommenen Sprachlisten an.

Hinweis

Wenn Sie ein Bild im Format 1280x960, 640x480, 320x240, Hintergrund, 176x146, 176x144, Außendisplay und Kontakt aufnehmen, wird es auf der anderen Seite des Displays in der Vorschau angezeigt.

Sprachaufnahme

Mit dieser Funktion können Sie Sprachnotizen aufzeichnen. Die Sprachnotizen können jeweils eine Länge von maximal 60 Sekunden haben.

Durch Drücken der linken Auswahltaste [Opt.] öffnen Sie ein Popup-Menü mit folgenden Funktionen:

- **Qualität:** Legt die Qualität der Aufnahme fest.
- **Dauer:** Legt die Dauer einer Sprachaufnahme fest.

Kontakte

8



Kontakte

Mit diesem Menü können Sie Kontaktinformationen speichern und verwalten. Sie finden hier Funktionen zum Hinzufügen von neuen Adressen sowie zum Suchen von gespeicherten Kontaktinformationen (nach Name, Telefonnummer und Gruppenzuordnung).

Neu hinzu

In diesem Menü können Sie eine neue Kontaktadresse hinzufügen. Sie können folgende Informationen eingeben: Name, Telefonnummer, E-Mail-Adressen, Gruppenzuordnung, Notizen, Internetadresse, Rufnummern sowie ein Bild oder Foto.

Wählen Sie mit den Links-/Rechts-Navigationstasten aus, ob die Daten im Telefonspeicher oder im USIM-Speicher abgelegt werden sollen.

Suche

Mit diesem Menü können Sie nach gespeicherten Kontaktinformationen suchen. Im Allgemeinen wird die Suche anhand des Namens ausgeführt. Es ist jedoch auch möglich,



einen Eintrag anhand der Kontaktadresse (wahlweise Telefonnummer oder E-Mail-Adresse) oder der Gruppenzugehörigkeit zu suchen. Im Suchfenster wird die aktuelle Suchfunktion angezeigt sowie die Einträge, die die eingegebenen Suchbedingungen erfüllen.

Auf dem Display wird für die ausgewählte Kontaktadresse das gespeicherte Bild angezeigt. Soll kein Bild/Avatar angezeigt werden, drücken Sie die linke Auswahl Taste [Opt.], um diese Funktion zu deaktivieren. Auf diese Weise können Sie auch eine Nummer aus der Liste anrufen bzw. eine Nachricht an die ausgewählte Nummer versenden.

Kurzwahl

Mit diesem Menü können Sie die Kurzwahlnummern konfigurieren. Als Kurzwahl können Sie die Zahlen zwischen 3 und 9 verwenden. Wenn für einen Kontakt mehrere Rufnummern eingegeben sind (max.7), können Sie jeder dieser Nummern eine eigene Kurzwahl zuweisen. So können einem Kontakt mehrere Kurzwahlnummern zugeordnet werden.

Anrufergruppe

Mit diesem Menü können Sie die Gruppen bearbeiten. Standardmäßig gibt es vier Gruppen: Freunde, Familie, Kollegen und Schule. Die Gruppen können Sie bearbeiten und löschen. Außerdem können Sie den Gruppen Bilder und Klingeltöne zuordnen. Wenn ein Anruf von einer Nummer eingeht, die einer Gruppe zugeordnet ist (und für die kein eigener Klingelton festgelegt ist), wird der Gruppenklingelton verwendet.

Service-rufnummern

Mit diesem Menü können Sie eine der von 3 bereitgestellten Nummern anrufen

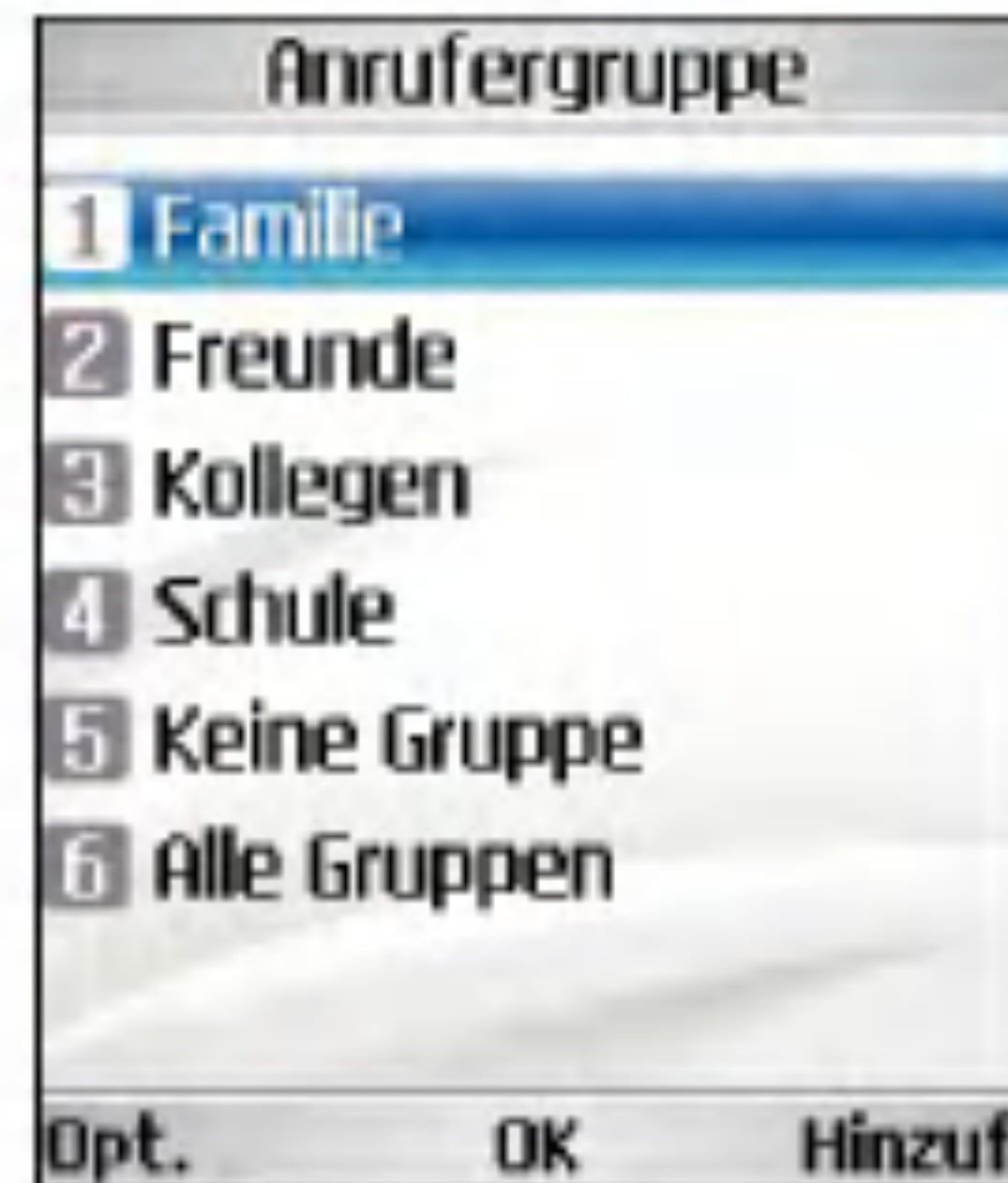

(Kundendienst, Abrechnungsstelle usw.). Wählen Sie dazu mit dem Cursor die gewünschte Nummer aus, und drücken Sie die Taste .

Eigene Nummer

Mit dieser Funktion können Sie Ihre auf der USIM-Karte gespeicherte Telefonnummer anzeigen. Sie können jedoch weder Änderungen vornehmen noch Informationen hinzufügen.

Einstellungen

In diesem Menü können Sie folgende Anzeigeeinstellungen vornehmen.

Kontakte

Datenquelle

Telefon+USIM/Telefon/USIM

Bild/Avatar anzeigen

Ein /Aus

Alle kopieren

Mit diesem Menü können Sie alle gespeicherten Informationen (z.B.Namen, Telefonnummern) von der USIM-Karte auf das Mobiltelefon kopieren und umgekehrt. Dadurch kann es zu doppelten Einträgen kommen.

- **Telefon zu USIM:** Zum Kopieren von Einträgen aus dem Telefonspeicher auf die USIM-Karte (nicht alle Daten werden kopiert).
- **USIM zu Telefon:** Zum Kopieren von Einträgen von der USIM-Karte in den Telefonspeicher.

Alle verschieben

Mit diesem Menü können Sie alle gespeicherten Informationen (z.B.Namen, Telefonnummern) von der USIM-Karte auf das Mobiltelefon verschieben und umgekehrt. Im Unterschied zur Funktion Alle kopieren werden die verschobenen



Daten nur im Zielverzeichnis gespeichert, der ursprüngliche Eintrag wird gelöscht.

- **Telefon zu USIM:** Zum Verschieben von Einträgen aus dem Telefonspeicher auf die USIM-Karte.
- **USIM zu Telefon:** Zum Verschieben von Einträgen von der USIM-Karte in den Telefonspeicher.

Kontakte löschen

Mit diesem Menüpunkt werden gespeicherte Kontaktinformationen gelöscht.Sie können sowohl die im Telefonspeicher als auch die im USIM-Speicher abgelegten Kontaktinformationen löschen.

Anwendungen

9



Anwendungen

Mit diesem Menü können Sie Kontaktinformationen speichern und verwalten. Sie finden hier Funktionen zum Hinzufügen von neuen Adressen sowie zum Suchen von gespeicherten Kontaktinformationen (nach Name, Telefonnummer und Gruppenzuordnung).

Sie können Spiele der 3Zone herunterladen. Die 3Zone können Sie mit der Taste  aufrufen.

Rufen Sie das Spiele-Symbol auf der Startseite auf. Auf der Spiele Seite finden Sie eine Liste der Spiele und können diese auswählen und herunterladen.

Hinweis

Beachten Sie, dass das Herunterladen von Spielen mit Kosten verbunden ist.

Meine Anwendungen

Dieses Menü dient zum Suchen und Ausführen von Download-Anwendungen, z.B. Spielen. Wählen Sie Download, um eine Liste der Anwendungen anzuzeigen, die bereits heruntergeladen wurden.

Download

In diesem Menü können Sie die Spiele-Website direkt aufrufen und die Spiele suchen bzw. auswählen, die Sie herunterladen möchten. Diese URL wird im Menü **Einstellungen** unter **URL Java-Portal** angegeben.

Die Einstellung ist standardmäßig auf die Spiele-Website der 3Zone eingestellt (die Einstellung kann auch leer bleiben, wenn Sie die URL nicht angeben möchten). Wenn Sie die Standardeinstellungen ändern möchten, können Sie die URL des Spiele-Portals im Menü **Einstellungen** ändern.

Einstellungen

Mit diesem Menü nehmen Sie die erforderlichen Einstellungen für die Verbindung zu einem Java-Internetportal vor, um von dort Anwendungen herunterzuladen.

Wenn Sie dieses Menü auswählen, wird eine Liste der gespeicherten Java-Internetportale sowie das derzeit konfigurierte Element angezeigt.

Das erste Einstellungsfenster enthält die Liste der gespeicherten Elemente (sofern vorhanden).

1. Wählen Sie das gewünschte Element mit den Auf-/Ab-Navigationstasten aus.
2. Um das ausgewählte Element zu aktivieren, drücken Sie die Taste .
3. Um das Popup-Menü zu öffnen, drücken Sie die linke Auswahltaste [Opt.].

Durch Drücken der linken Auswahltaste [Opt.] öffnen Sie ein Popup-Menü mit folgenden Funktionen.

- **Aktivieren:** Aktiviert das ausgewählte Element.
- **Neu hinzu:** Fügt ein neues Element hinzu.
- **Ansicht:** Zeigt die Inhalte des ausgewählten Elements an.

Organizer *



Organizer

Kalender

Monatsplaner

1. Wählen Sie im Hauptmenü **Planer**.
2. Wählen Sie **Terminkalender**, und drücken Sie die Taste **■**.
3. Die Monatsansicht wird geöffnet.
4. Der Cursor befindet sich zunächst auf dem aktuellen Datum (wie im Telefon eingestellt).
5. Sie können den Cursor mit der Navigationstaste (Auf/Ab/Links/Rechts) auf das gewünschte Datum setzen.
6. Wenn für ein Datum ein Termin gespeichert ist, wird für dieses Datum links unten im Display das entsprechende Symbol sowie die Anzahl gespeicherter Einträge angezeigt.

Hinzufügen eines neuen Termins

1. Drücken Sie im Monatsplaner die linke Auswahltaste [Opt.], und wählen Sie im Popup-Menü Neu hinzufg. Drücken Sie dann die Taste **■** Oder drücken Sie im Monatsplaner die rechte Auswahltaste [Hinzuf.].

The screenshot shows a 'Neu hinzu' (New Add) screen with the following fields and values:



- Date: 29 / 09 / 2005 [Do.]
- Time: 12:00 ~11:59
- Subject: Betreff
- Alarm: Keine Erinnerung
- Frequency: Einmal

At the bottom, there are three buttons: 'Opt.', 'Liste', and 'Fertig'.

2. Geben Sie das gewünschte Datum mit den Zifferntasten ein.
3. Geben Sie die gewünschte Zeit mit den Zifferntasten ein.
4. Geben Sie eine Bezeichnung ein.
5. Wählen Sie mit den Links/Rechts-Navigationstasten das Intervall aus.
6. Wählen Sie mit den Links/Rechts-Navigationstasten den Alarmton aus.
7. Wählen Sie mit den Links-/Rechts-Navigationstasten den Benutzereinstellungstyp aus.

8. Geben Sie mit den Zifferntasten die gewünschte Dauer ein.
9. Wählen Sie mit den Links-/Rechts-Navigationstasten den Ablauftyp aus.
10. Geben Sie mit den Zifferntasten das Ablaufdatum ein.
11. Drücken Sie die Taste  um den neuen Termin zu speichern.

Löschen von Terminen

1. Drücken Sie im Monatsplaner die linke Auswahltaste [Opt.], und wählen Sie im Popup-Menü Löschen. Drücken Sie dann die Taste .
2. Ein Popup-Menü mit den Optionen Letzte löschen, Mehr.löschen und Alle löschen wird geöffnet.
3. Um alle Termine zu löschen, die vor dem heutigen Datum liegen, wählen Sie Letzte löschen, und drücken Sie die Taste .
4. Um alle Termine zu löschen, wählen Sie Alle löschen, und drücken Sie die Taste .





Einstellen der Ferientage

1. Drücken Sie im Monatsplaner die linke Auswahltaste [Opt.]. Wählen Sie dann Ferien ein., und drücken Sie die Taste . Der Bildschirm zum Einstellen der Ferientage wird geöffnet.
2. Das Datum, das als Ferientag eingetragen wurde, wird im Monatsplaner rot dargestellt.

Organizer

Suchen von Terminen

Drücken Sie im Monatsplaner die linke Auswahl taste [Opt.]. Wählen Sie dann Suchen, und drücken Sie die Taste . Der Suchbildschirm wird geöffnet.

1. Geben Sie die Bezeichnung des gesuchten Termins ein.
2. Wählen Sie den Typ des gesuchten Termins aus.
3. Drücken Sie die Taste .
4. Wenn Termine gespeichert sind, die den eingegebenen Suchkriterien entsprechen, werden diese Termine angezeigt. Wenn keine Termine den Suchkriterien entsprechen, wird die Meldung angezeigt, dass kein Eintrag vorhanden ist.

Springen zu einem bestimmten Datum

1. Drücken Sie im Monatsplaner die linke Auswahl taste [Opt.]. Wählen Sie dann Zu Datum, und drücken Sie die Taste . Der Bildschirm zum Eingeben des Datums wird geöffnet.



2. Geben Sie das Datum ein, das angezeigt werden soll, und drücken Sie die Taste .
3. Der Cursor des Monatsplaners springt dann zum eingegebenen Datum.

Aufgaben

Abfragen von Aufgaben

1. Wählen Sie im Hauptmenü Planer.
2. Wählen Sie Aufgaben, und drücken Sie die Taste .
3. Die Liste mit den gespeicherten Aufgaben wird angezeigt.

Hinzufügen von Aufgaben

1. Um eine neue Aufgabe hinzuzufügen, drücken Sie im Abfragefenster die linke Auswahltaste [Opt.], und wählen Sie Hinzufügen. Oder drücken Sie die rechte Auswahltaste [Hinzuf.].
2. Geben Sie Datum, Notizen und Priorität ein, wenn Sie einen Eintrag hinzufügen.
3. Drücken Sie die rechte Auswahltaste [Fertig], um die Aufgabe zu speichern.

To do Delete

1. Wählen Sie das zu löschende Element aus der Aufgabenliste aus, und drücken Sie die linke Auswahltaste [Opt.]. Wählen Sie dann Löschen, um die Aufgabe zu löschen.

Markieren von Aufgaben als Erledigt/Unerledigt

1. Um eine gespeicherte Aufgabe als Erledigt zu markieren, wählen Sie die Aufgabe in der Liste aus.
2. Drücken Sie dann die linke Auswahltaste [Opt.], und wählen Sie Fertig, um die Aufgabe durchzustreichen und so als erledigt zu markieren.



3. Um die Markierung wieder zu entfernen und die Aufgabe als Unerledigt zu kennzeichnen, wählen Sie Noch nicht.

Markieren

1. Sie können die gewünschten Einträge in der Liste markieren bzw. die Markierung aufheben.
2. Mit dieser Option können Sie markierte Einträge löschen.

Organizer

Anzeigen von Aufgaben in der Detailansicht

Um ausführliche Informationen zu einer gespeicherten Aufgabe anzuzeigen, wählen Sie die Aufgabe in der Liste aus, und drücken Sie die Taste .

Notiz

Abfragen von Notizen

1. Wählen Sie im Hauptmenü Planer.
2. Wählen Sie Notiz, und drücken Sie die Taste .
3. Die Liste mit den gespeicherten Notizen wird angezeigt.

Hinzufügen von Notizen

1. Um eine neue Notiz hinzuzufügen, drücken Sie im Anzeigefenster die linke Auswahl taste [Opt.], und wählen Sie Neu hinzufg. Oder drücken Sie die rechte Auswahl taste [Hinzuf.].
2. Geben Sie den Inhalt der zu speichernden Notiz ein.



3. Um die eingegebene Notiz zu speichern, drücken Sie die Taste .

Sperren/Entsperren von Notizen

1. Wählen Sie die zu sperrende Notiz aus der Liste aus. Gesperre Notizen werden in Geheimnotizen umgewandelt.
2. Drücken Sie die linke Auswahl taste [Opt.], und wählen Sie In Geheimnotiz versch., um die Notiz zu sperren.
3. Um die Sperre wieder zu entfernen, wählen Sie In norm. Notiz versch. unter Optionen.

Notiz bearbeiten

Hiermit können Sie die ausgewählte Notiz bearbeiten.

Löschen von Notizen

1. Auswahltaste [Opt.]. Wählen Sie dann Löschen, um die Notiz zu löschen.

Geheimnotiz

1. Wählen Sie im Hauptmenü Planer.
2. Wählen Sie Geheimnotiz, und drücken Sie die Taste .
3. Um eine als geheim gespeicherte Notiz anzuzeigen oder zu löschen, ist die Eingabe des Kennworts erforderlich.

Terminsuche

Die Datumssuche zeigt die Anzahl der verbleibenden Tage an.

Count Down

■ Count Down-Abfrage

1. Wählen Sie im Hauptmenü „Organizer“.
2. Wählen Sie „Count Down“, und drücken Sie die Taste „OK“.
3. Die Liste mit dem gespeicherten Count Down wird angezeigt.

■ Hinzufügen von Count Down-Einträgen

1. Um einen neuen Count Down-Eintrag hinzuzufügen, wählen Sie im Bildschirm mit der Count Down-Abfrage mithilfe der linken Auswahltaste [Opt.] „Neu hinzu“. Oder drücken Sie die rechte Auswahltaste.
2. Geben Sie beim Hinzufügen eines Eintrags das Datum und Notizen ein.
3. Drücken Sie die rechte Auswahltaste [Fertig], um den Eintrag zu speichern.

■ Markieren/Markierung aufheben

1. Sie können die gewünschten Einträge in der Liste markieren bzw. die Markierung aufheben.

Organizer

2. Mit dieser Option können Sie markierte Einträge löschen.

- **Count Down löschen** Wählen Sie die zu löschenden Einträge in der Count Down-Liste aus, und drücken Sie „Löschen“, um die ausgewählten Aufgaben zu löschen.

Einstellungen

Kalender

Sie können die Standard-Kalenderansicht sowie die wöchentliche Startzeit individuell anpassen. Drücken Sie die rechte Auswahltaste und anschließend [Fertig], um Einstellungen im Telefon zu speichern.

Speicherstatus

Sie können jeden Speicherstatus des Menüs „Organizer“ anzeigen.

Alle löschen

Sie können alle gespeicherten Einträge löschen. Hierzu müssen Sie den Sicherheitscode eingeben.



Tools **0**



Tools

Schnellmenü

Mit dieser Funktion können Sie dem bereits vorhandenen Schnellmenü Ihre Favoriten hinzufügen. So können Sie rasch auf die gewünschten Funktionen zugreifen, indem Sie im Standby-Modus die Auf-Navigationstaste drücken. Um das gewünschte Menü direkt auszuwählen, wählen Sie das Menü mit den Navigationstasten aus den Favoriten aus.

- **Neu hinzu:** Markieren Sie in der Liste die Zeile [Leer], und drücken Sie die rechte Auswahltaste [Hinzuf.]. Wählen Sie dann im Menü die Option Neu hinzufg., und speichern Sie das gewünschte Menüelement.
- **Öffnen:** Drücken Sie im Schnellmenü die linke Auswahltaste [Opt.] oder die mittlere Auswahltaste. So können Sie direkt zum gewünschten Menü wechseln.
- **Bearbeiten:** Drücken Sie im Schnellmenü die rechte Auswahltaste [Bearb.] oder die linke Auswahltaste [Opt.]. Wählen Sie dann im Menü Bearbeiten, um ein gespeichertes Menüelement zu bearbeiten.
- **Löschen:** Drücken Sie im Schnellmenü die linke Auswahltaste [Opt.]. Wählen Sie dann

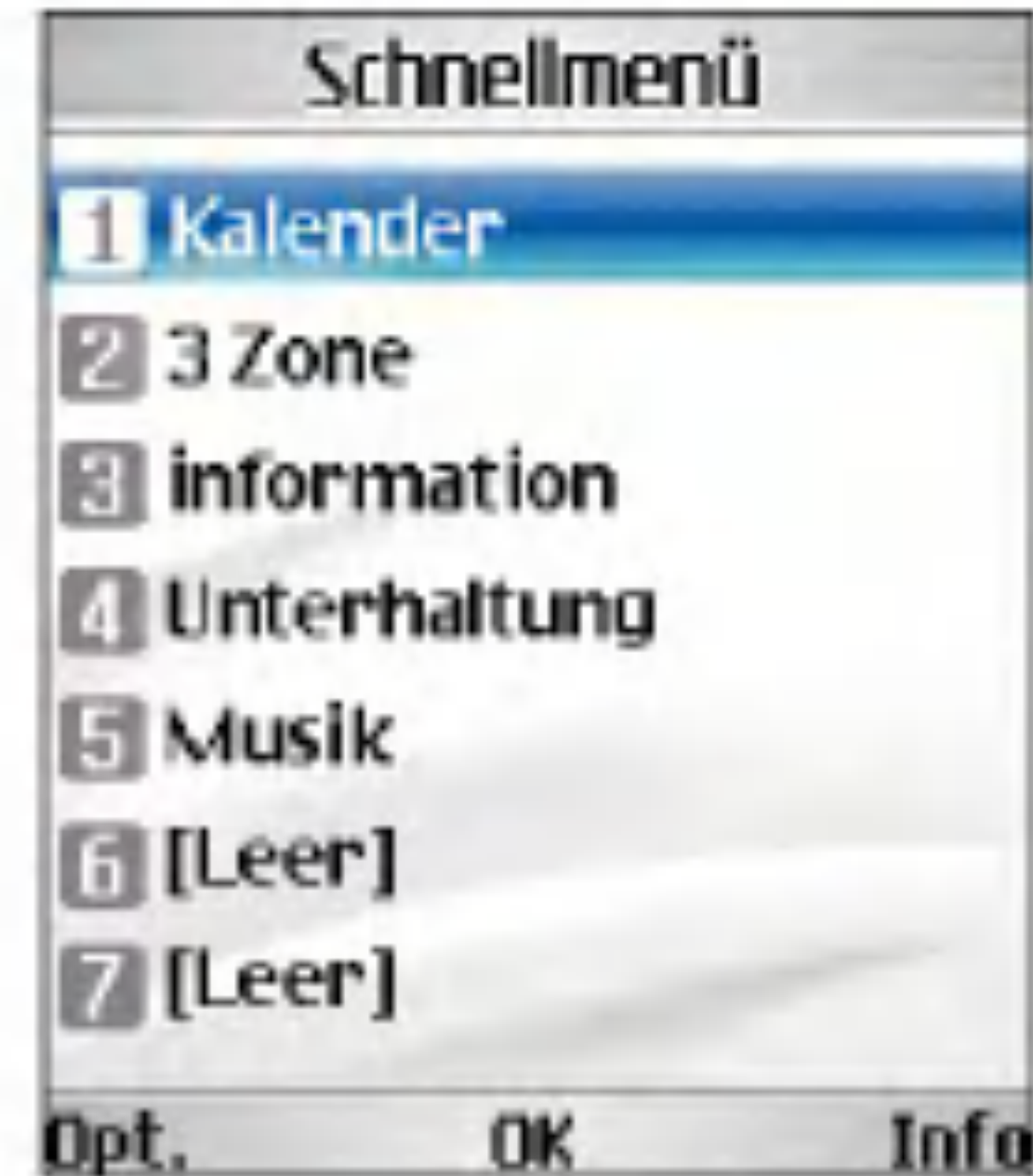

im Menü Löschen, um ein gespeichertes Menüelement zu löschen.

- **Alle löschen:** Drücken Sie im Schnellmenü die linke Auswahltaste [Opt.]. Wählen Sie dann im Menü Alle löschen, um die Elemente 6 bis 9 des Schnellmenüs zu löschen.
- **Info anz.:** Drücken Sie im Schnellmenü die linke Auswahltaste [Opt.].

Wählen Sie im Menü Info anz., um Informationen zur tatsächlichen Position des Menüelements anzuzeigen.

Wecker

Mit der Weckfunktion können Sie mehrere Weckzeiten unabhängig voneinander einstellen. Außer der Weckzeit können Sie jeweils das Wiederholungsintervall und den Weckton festlegen.

- Wählen Sie zunächst den gewünschten Wecker aus der angezeigten Liste aus. Wenn die Liste leer ist, drücken Sie die rechte Auswahltaste [Hinzuf.], um einen Wecker hinzuzufügen.
- **Wecker ein-/ausstellen:** Wählen Sie mithilfe der Navigationstasten den gewünschten Modus zur Zeiteinstellung.
- **Weckzeit einstellen:** Geben Sie die gewünschte Uhrzeit ein. Drücken Sie bei Verwendung des 12-Stunden-Formats die rechte Navigationstaste, um am oder pm zu wählen.
- **Wiederholungsintervall einstellen:** Wählen Sie den gewünschten Modus mit den Navigationstasten aus.
- **Weckton auswählen:** Wählen Sie den gewünschten Weckton mit den Navigationstasten aus.

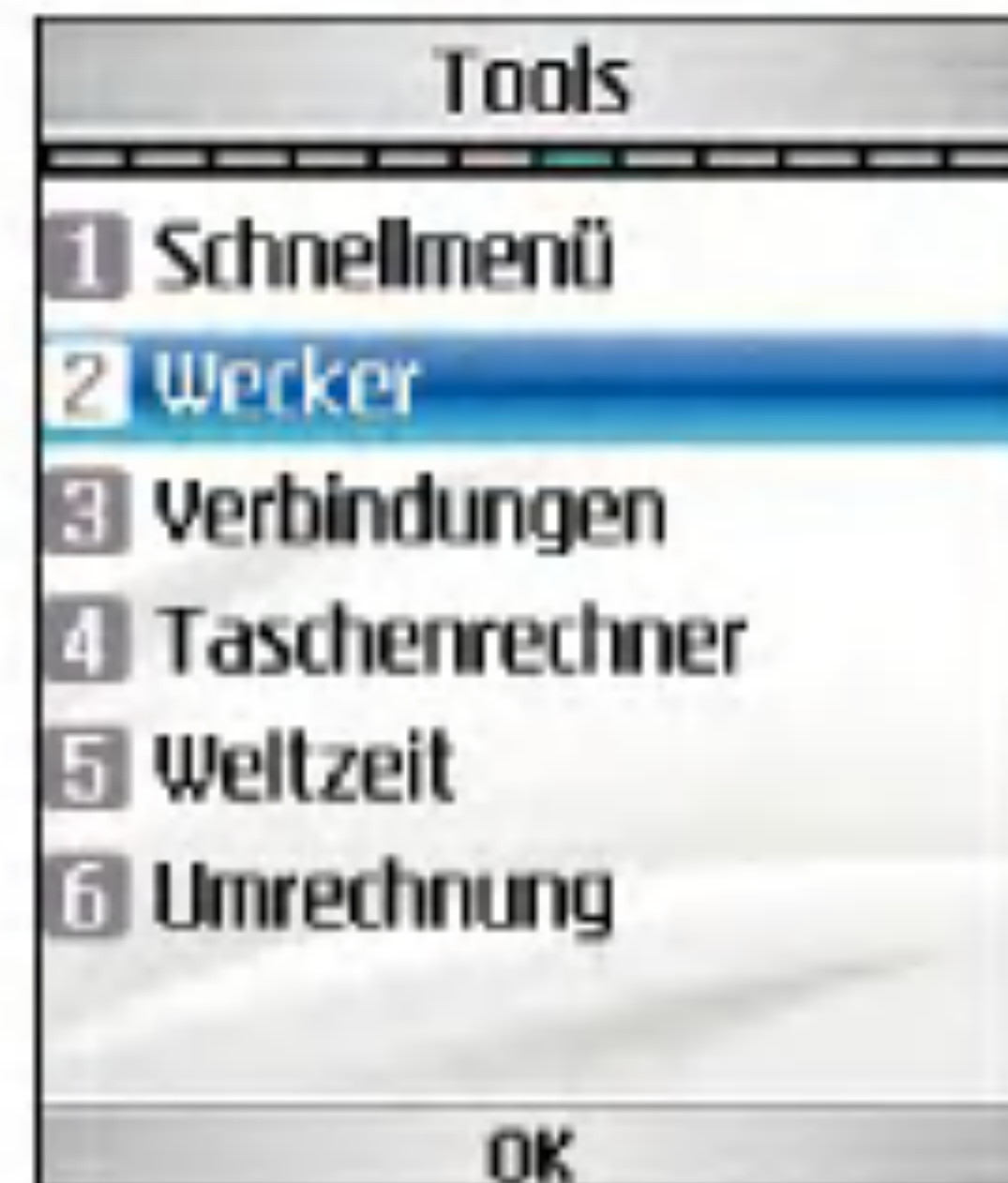

- **Notiz eingeben:** Geben Sie einen Namen für den Wecker ein.

Wenn Sie alle gewünschten Einstellungen vorgenommen haben, drücken Sie die Taste  um die Änderungen zu speichern.

Hinweis

Die Weckfunktion funktioniert auch bei abgeschaltetem Mobiltelefon.

Tools

Verbindungen

Bluetooth

Gekoppelte Geräte

Wenn Sie auf die Taste „OK“ drücken, können Sie die gekoppelten Geräte auswählen. Mit dieser Funktion können Sie die Liste aller Geräte anzeigen, die mit Ihrem Telefon gleichzeitig verbunden sind.

▪ Hinzufügen eines neuen Geräts

1. Wählen Sie „Neu hinzu“, um das Gerät zu suchen, das hinzugefügt werden kann.
2. Wenn Sie die Suche abbrechen möchten, drücken Sie die rechte Auswahltaste [Abbrechen].
3. Alle gesuchten Geräte werden im Popup-Menü angezeigt.

Wählen Sie das gewünschte Gerät, indem Sie auf die Taste „OK“ drücken, und geben Sie das Kennwort ein.

- ##### ▪ Zuweisen eines Kurznamens:
- Drücken Sie die Taste „OK“, um das gekoppelte Gerät umzubenennen.

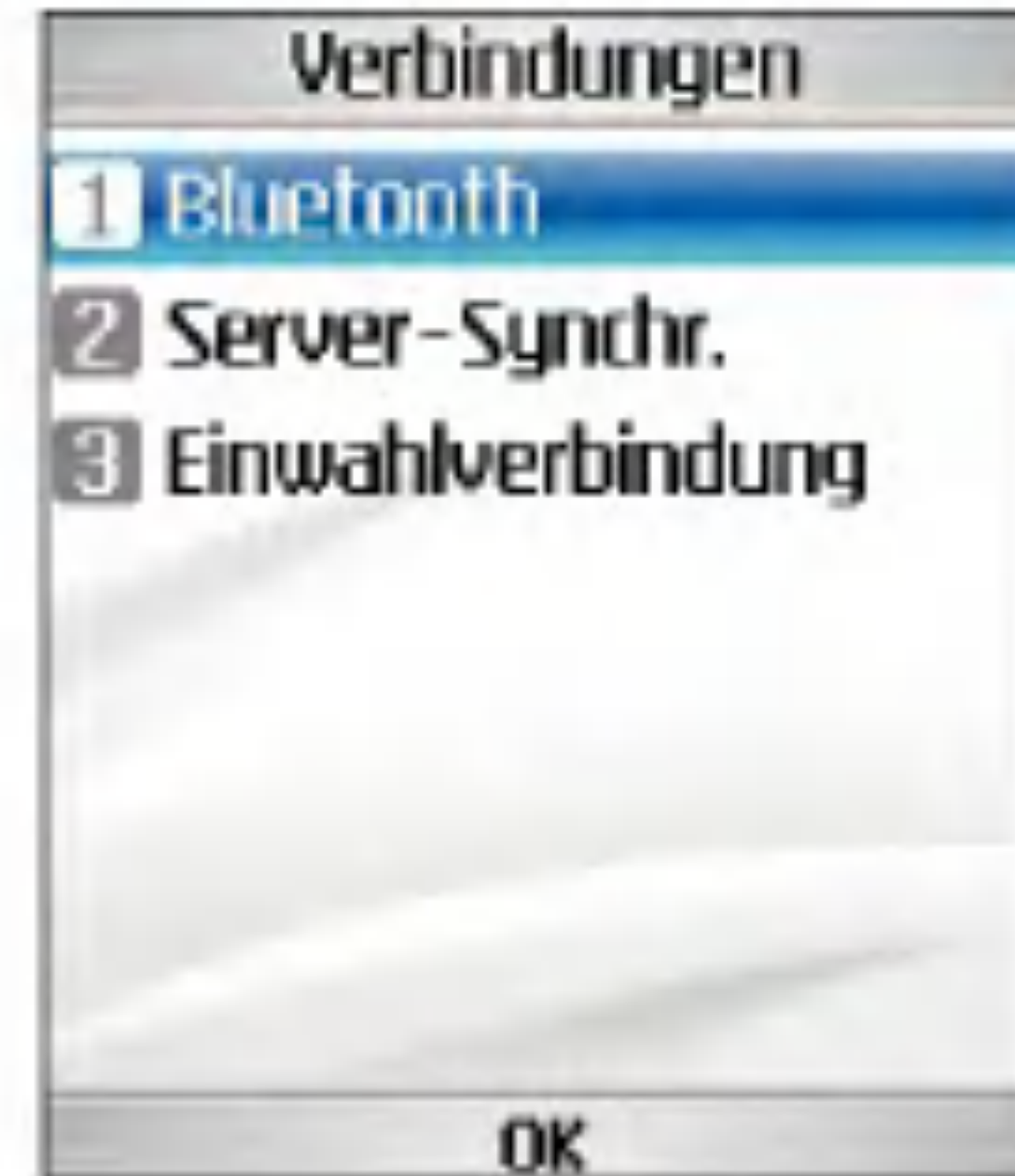

▪ Verbinden/Trennen des Geräts

1. Wenn Sie „Verbinden“ wählen, aktivieren Sie die Bluetooth-Verbindung.
2. Wenn Sie die Verbindung zum ausgewählten Gerät trennen möchten, wählen Sie „Trennen“.

Hinweis

Diese Optionen werden angezeigt, wenn das Gerät, das mit Ihrem Telefon verbunden ist, das Headset ist.

Zu den Bluetooth-Profilen gehören das Headset-Profil, das Handsfree-Profil, das Einwahlnetzwerk-Profil, das Object Push-Profil und das Serial Port-Profil.

- Benutzen Sie Kopfhörer, die der Authentifizierung des Headset-Profils und des Handsfree-Profils entsprechen.
- **Löschen von Geräten:** Wählen Sie „Ja“, um das ausgewählte Profil zu löschen.
- **Löschen aller Geräte:** Wählen Sie „Ja“, um alle Geräte in der Liste zu löschen.

Einstellungen

In diesem Menü können Sie Profile für Bluetooth erstellen.

- **Set/Cancel the Bluetooth:** Mithilfe der Links-/Rechts-Navigationstasten können Sie Bluetooth aktivieren bzw. deaktivieren.
- **Mein Telefonstatus**
 1. Wenn Sie „Shown to all“ wählen, wird Ihr Telefon anderen Bluetooth-Geräten angezeigt.
 2. Wenn Sie „Unsichtbar“ wählen, wird Ihr Telefon nur dem gekoppelten Gerät angezeigt.
- **Input name:** Der Name des Telefons kann anderen Bluetooth-Geräten angezeigt werden.

Server-Synchr.

Mit dieser Funktion werden die im Telefon gespeicherten Daten über ein drahtloses Netzwerk mit den Daten auf einem Server synchronisiert (Adressdaten, Termine usw.).

Verbinden

Wählen Sie im Menü Tools die Option Server-Synchr., und drücken Sie die Taste .

Wählen Sie Verbinden, und drücken Sie die Taste .

Mithilfe des ausgewählten Serverprofils wird eine Verbindung zum Server hergestellt. Während der Synchronisation wird auf dem Display das Synchronisationssymbol angezeigt.

Protokolle

Wählen Sie im Menü Tools die Option Server-Synchr., und drücken Sie die Taste .

Wählen Sie Protokoll, und drücken Sie die Taste . Das Protokoll der zuletzt durchgeführten Synchronisation wird angezeigt.

Einstellungen

In diesem Menü können Sie Serverprofile für die Synchronisation erstellen.

Tools

▪ Hinzufügen von Profilen

1. Um ein neues Profil hinzuzufügen, drücken Sie im Einstellungsbildschirm die linke Auswahltaste [Opt.], und wählen Sie Neu hinzufg.
2. Geben Sie folgende Informationen ein: Profilname, Host-Adresse, Benutzername, Kennwort, Kontakt, Kontaktname, Kalender, Kalendername, Aufgaben, Aufgabenname und Zugangspunkt APN.
3. Drücken Sie die Taste  um das neue Profil zu speichern.

▪ Löschen von Profilen

1. Drücken Sie die linke Auswahltaste [Opt.], und wählen Sie Löschen.
2. Wählen Sie Ja, um das ausgewählte Profil zu löschen.

Einwahlverbindung

Sie können Ihr Mobiltelefon mit einer Vielzahl von PC-Verbindungs- und Datenübertragungsanwendungen verwenden. Wählen Sie USB und Bluetooth für Ihre Datenverbindungen aus.



Taschenrechner

Mit der Taschenrechnerfunktion können Sie addieren, subtrahieren, multiplizieren und dividieren. Verwenden Sie zum Eingeben der Zahlen die Zifferntasten und zum Eingeben der Rechenzeichen die Navigationstaste (Auf/Ab/Links/Rechts).

Um einen Punkt als Dezimaltrennzeichen einzugeben, drücken Sie die Taste .

Bei jedem Drücken der Taste  wird das jeweils letzte Zeichen gelöscht.

Weltzeit

Mit der Weltzeitfunktion können Sie die aktuelle Uhrzeit in allen großen Städten auf der Welt anzeigen.

1. Wählen Sie dazu das gewünschte Land bzw. die gewünschte Stadt mit der Navigationstaste aus, oder drücken Sie die rechte Auswahlstaste [Liste].
2. Um die Zeit der ausgewählten Stadt als Basiszeit festzulegen, drücken Sie die linke Auswahlstaste [Übern].

Umrechnung

Mit dieser Funktion können Sie Maße in andere Einheiten umrechnen.

Sieben verschiedene Arten von Maßeinheiten können umgerechnet werden: Währung, Oberfläche, Länge, Gewicht, Temperatur, Volumen und Geschwindigkeit.

Hinweis

Um eine Dezimalzahl einzugeben, drücken Sie die Taste  .





Währung

1. Wählen Sie die Option Währung aus.
2. Um einen Wechselkurs einzugeben, drücken Sie die rechte Auswahlstaste [Kurs].
3. Geben Sie die Standardeinheit ein, um den konvertierten Wert anzuzeigen.
4. Sie können die Umrechnung auch umgekehrt durchführen. Geben Sie dazu den Ausgangswert im Feld Ausland ein.
5. Um das Eingabefeld zu löschen und den Cursor zurück in das Eingabefeld zu setzen, drücken Sie die linke Auswahlstaste [Zurücks.].

Tools

- Um den Währungsrechner wieder zu schließen, drücken Sie die Taste  .

Oberfläche

- Wählen Sie die Option Oberfläche aus.
- Wählen Sie die gewünschte Einheit mit der Taste  [Einheit] aus.
- Geben Sie die Standardeinheit ein, um den konvertierten Wert anzuzeigen.
- Um das Eingabefeld zu löschen und den Cursor zurück in das Eingabefeld zu setzen, drücken Sie die linke Auswahltaste [Zurücks.].
- Um die Flächenumrechnung wieder zu schließen, drücken Sie die Taste  .

Länge

- Wählen Sie die Option Länge aus.
- Wählen Sie die gewünschte Einheit mit der Taste  [Einheit] aus.
- Geben Sie die Standardeinheit ein, um den konvertierten Wert anzuzeigen.



- Um das Eingabefeld zu löschen und den Cursor zurück in das Eingabefeld zu setzen, drücken Sie die linke Auswahltaste [Zurücks.].
- Um die Längenumrechnung wieder zu schließen, drücken Sie die Taste  .

Gewicht

- Wählen Sie die Option Gewicht aus.
- Wählen Sie die gewünschte Einheit mit der Taste  [Einheit] aus.
- Geben Sie die Standardeinheit ein, um den konvertierten Wert anzuzeigen.

- Um das Eingabefeld zu löschen und den Cursor zurück in das Eingabefeld zu setzen, drücken Sie die linke Auswahltaste [Zurücks.].
- Um die Umrechnungsfunktion wieder zu schließen, drücken Sie die Taste  .

Temperatur

- Wählen Sie die Option Temperatur aus.
- Geben Sie die Standardeinheit ein, um den konvertierten Wert anzuzeigen.
- Um das Eingabefeld zu löschen und den Cursor zurück in das Eingabefeld zu setzen, drücken Sie die linke Auswahltaste [Zurücks.].
- Um die Temperaturumrechnung wieder zu schließen, drücken Sie die Taste  .

Volumen

- Wählen Sie die Option Volumen aus.
- Wählen Sie die gewünschte Einheit mit der Taste  [Einheit] aus.
- Geben Sie die Standardeinheit ein, um den konvertierten Wert anzuzeigen.



- Um das Eingabefeld zu löschen und den Cursor zurück in das Eingabefeld zu setzen, drücken Sie die linke Auswahltaste [Zurücks.].
- Um die Volumenumrechnung wieder zu schließen, drücken Sie die Taste  .

Geschwindigkeit

- Wählen Sie die Option Geschwindigkeit aus.
- Wählen Sie die gewünschte Einheit mit der Taste  [Einheit] aus.
- Geben Sie die Standardeinheit ein, um den konvertierten Wert anzuzeigen.

Tools

4. Um das Eingabefeld zu löschen und den Cursor zurück in das Eingabefeld zu setzen, drücken Sie die linke Auswahltaste [Zurücks.].
5. Um die Geschwindigkeitsumrechnung wieder zu schließen, drücken Sie die Taste  .

Anrufe #



Anrufe

Videoanruf

Meine Bildgröße.

In diesem Menü können Sie festlegen, in welcher Größe Ihr eigenes Bild angezeigt werden soll (Groß, Mittel oder Klein).

Meine Bildposition

In diesem Menü können Sie festlegen, wo Ihr Bild angezeigt werden soll (Rechts unten oder Links unten).

Mein Bild ausbl.

Mit diesem Menü können Sie Ihr Bild ausblenden.

Spiegeln



Mit diesem Menü können Sie Ihre Bilder spiegeln.

Ersatzbild anzeigen

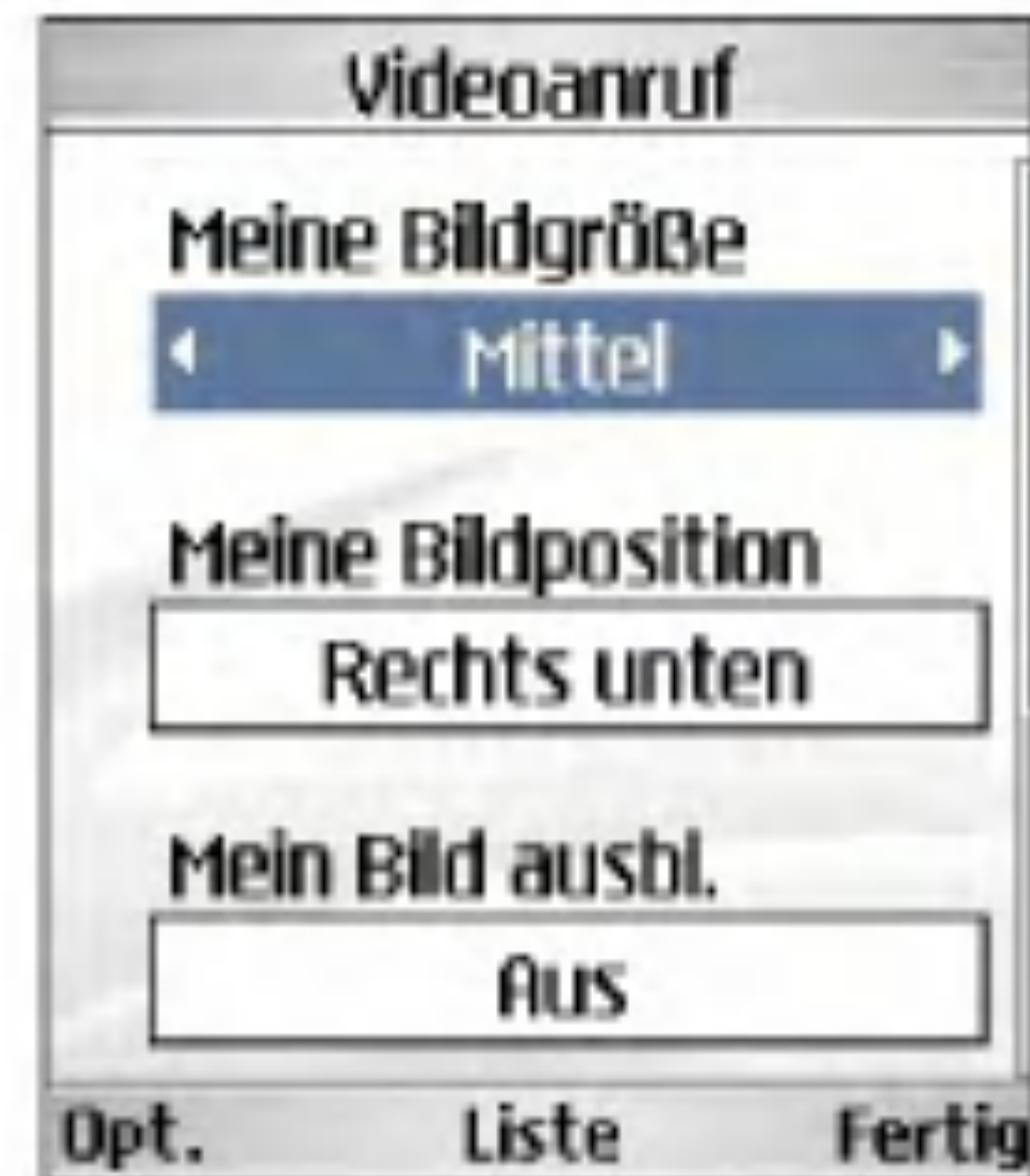
Über dieses Menü können Sie Ihr Bild durch ein anderes Bild ersetzen.



Anrufliste

Um das Anrufregister zu öffnen, drücken Sie die Taste  oder . Anhand der Symbole können Sie erkennen, um welche Art von Anruf es sich bei einem angezeigten Anruf handelt (eine Beschreibung der Symbole finden Sie auf der folgenden Seite).

- Sie können gewählte, entgangene und angenommene Anrufe anzeigen sowie das gesamte Anrufregister. In jedem Anrufregister haben Sie die folgenden Möglichkeiten.
- Sie können Rufnummern aus dem Anrufregister anrufen (Sprach- oder Videoanruf).

- Sie können Rufnummern aus dem Anrufregister als Kontakt speichern.
- Sie können Nachrichten an Rufnummern aus dem Anrufregister senden.
- Sie können ausführliche Informationen zu den Anrufregistern anzeigen, wie z.B. Datum, Uhrzeit und Anrufdauer.
- Sie können die Anrufregister löschen.

Entg. Anrufe

Zeigt die entgangenen Anrufe an. Sie können Rufnummern aus der Liste anrufen, als Kontakt speichern, oder Nachrichten an eine der Nummern senden.

Eingehende Anr.

Zeigt die angenommenen Anrufe an. Sie können Rufnummern aus der Liste anrufen, als Kontakt speichern, oder Nachrichten an eine der Nummern senden.

Ausgehende Anr.

Zeigt die gewählten Rufnummern an. Sie können Rufnummern aus der Liste anrufen, als Kontakt speichern, oder Nachrichten an eine der Nummern senden.

Alle Anrufe

In diesem Menü können Sie alle entgangenen, alle angenommenen und alle gewählten Anrufe anzeigen. Sie können eine Nummer aus dieser Liste anrufen bzw. eine Nachricht an die ausgewählte Nummer versenden. Außerdem können Sie Rufnummern als Kontakt speichern.



Eingegangener Videoanruf



Abgehende Videoanrufe



Entgangener Videoanruf



Eingegangener Sprachanruf



Abgehender Sprachanruf



Entgangener Sprachanruf

Anrufdauer

Zeigt die Anrufdauer nach Anruftyp an. Drücken Sie zum Zurücksetzen die rechte Auswahl Taste. Sie werden zur Eingabe des PIN-Codes aufgefordert.

Letzter Anruf

Zeigt die Dauer des letzten Anrufs an (Std./Min./Sek.).

Anrufe

Eingehende Anr.

Zeigt die Dauer angenommener Anrufe an.

Ausgehende Anr.

Zeigt die Dauer ausgehender Anrufe an.

Alle Anrufe

Zeigt die Dauer aller Anrufe an.

Rufumleitung

In diesem Menü können Sie die Einstellungen für die Anrufumleitung vornehmen. Mit diesem Dienst können eingehende Anrufe an eine vom Benutzer festgelegte Rufnummer umgeleitet werden.

1. Drücken Sie im Standby-Modus die Taste  .
2. Öffnen Sie mit der Ab-Navigationstaste das Menü Anruf, und wählen Sie die Option für die Anrufumleitung.

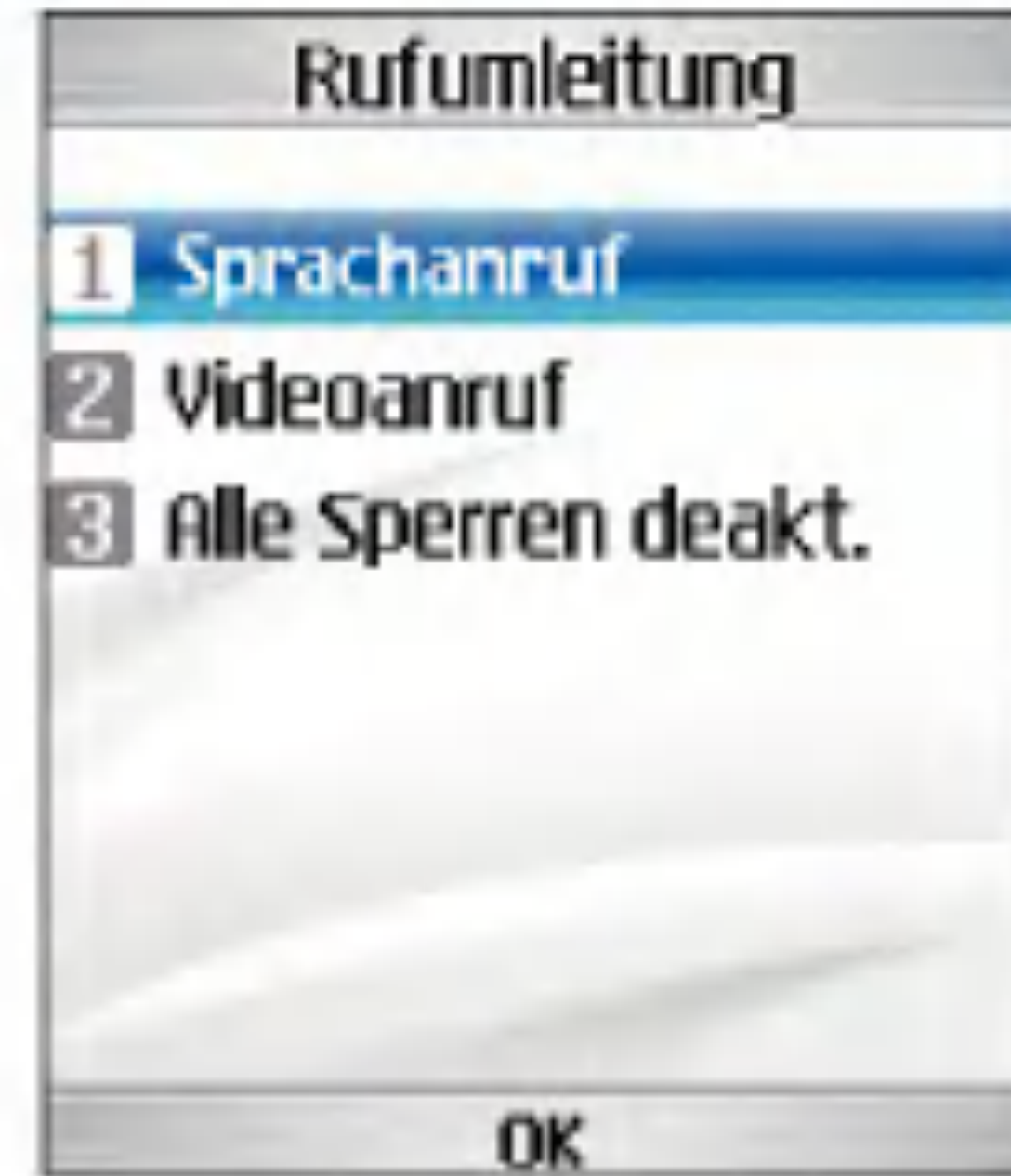

Sprachanruf

- **Alle Sprachanrufe:** Leitet alle eingehenden Sprachanrufe um.
- **Wenn besetzt:** Leitet eingehende Sprachanrufe um, wenn die Leitung besetzt ist.
- **Wenn keine Antwort:** Leitet eingehende Sprachanrufe um, wenn das Gespräch nicht angenommen wird.
- **Wenn unerreichbar:** Leitet eingehende Sprachanrufe um, wenn das Telefon ausgeschaltet ist oder keinen Netzempfang hat.

Videoanruf

Sie können Videoanrufe an andere 3-Mobiltelefone umleiten, die Video-Telefonie unterstützen.

- **Alle Videoanrufe:** Leitet alle eingehenden Videoanrufe um.
- **Wenn besetzt:** Leitet eingehende Videoanrufe um, wenn die Leitung besetzt ist.
- **Wenn keine Antwort:** Leitet eingehende Videoanrufe um, wenn das Gespräch nicht angenommen wird.
- **Wenn unerreichbar:** Leitet eingehende Videoanrufe um, wenn das Telefon ausgeschaltet ist oder keinen Netzempfang hat.

Alle Sperren deakt.

Sämtliche Rufumleitungseinstellungen werden deaktiviert.

Anruf Sperre

Mit diesem Netzdienst können Sie Beschränkungen für Anrufe mit Ihrem Mobiltelefon festlegen. Für diese Funktion ist ein Sperrkennwort erforderlich, das Sie beim



Kundendienst von 3 anfordern können.

Sprachanruf

Folgende Optionen sind verfügbar:

- **Alle ausgehenden:** Keine Anrufe möglich.
- **Ausgehende international:** Keine Anrufe ins Ausland möglich.
- **Ausgehende international, ausgen. Heimatland:** Wenn Sie sich im Ausland befinden, können Sie nur Rufnummern im Heimatland(d.h., dem Land, in dem sich Ihr Netzanbieter befindet) anrufen sowie Rufnummern in dem Land, in dem Sie sich derzeit aufhalten.

Anrufe

- **Alle eingehenden:** Es können keine Anrufe angenommen werden.
- **Eingehende, wenn im Ausland:** Es können keine Anrufe angenommen werden, wenn Sie sich außerhalb Ihres Heimatlandes aufhalten.

Videoanruf

Folgende Optionen sind verfügbar:

- **Alle ausgehenden:** Keine Anrufe möglich.
- **Ausgehende international:** Keine Anrufe ins Ausland möglich.
- **Ausgehende international, ausgen. Heimatland:** Wenn Sie sich im Ausland befinden, können Sie nur Rufnummern im Heimatland(d.h., dem Land, in dem sich Ihr Netzanbieter befindet)anrufen sowie Rufnummern in dem Land, in dem Sie sich derzeit aufhalten.
- **Alle eingehenden:** Es können keine Anrufe angenommen werden.
- **Eingehende, wenn im Ausland:** Es können keine Anrufe angenommen werden, wenn Sie sich außerhalb Ihres Heimatlandes aufhalten.

Alle Sperren deakt.

Deaktiviert alle Anrufsperren; Anrufe sind ohne Einschränkungen möglich.

Festwahlnr.

Sie können bestimmte Nummern sperren, sodass sie nicht angerufen werden können. Diese Informationen werden auf der USIM-Karte gespeichert. Zum Ändern dieser Einstellung ist die Eingabe des PIN2-Codes erforderlich.

- **Ein:** Aktiviert die Festwahlnummer.
- **Aus:** Deaktiviert die Festwahlnummer.
- **Feste Nummern:** Anzeigen und Bearbeiten der Liste für die Rufnummernbeschränkung.

Anklopfen

Mit diesem Menü können Sie einen Netzdienst aktivieren, der Sie über eingehende Anrufe informiert, wenn Sie ein anderes Gespräch führen. Wählen Sie die Option zum Aktivieren bzw. Deaktivieren, um diesen Netzdienst ein-bzw. auszuschalten. Wählen Sie die Option zum Anzeigen des Status, um zu überprüfen, ob dieser Dienst aktiviert ist oder nicht.

Einstellungen

Anrufe abweisen

Über dieses Menü können Sie die Abweisung aller Anrufe oder der Anrufe der Kategorien „Nicht registriert“, „Kontakte“ oder „Gruppen“ aktivieren bzw. deaktivieren.

- **Abweisen Aus/Ein:** Zum Aktivieren bzw. Deaktivieren von „Anruf abweisen“
- **Ablehnliste:** Zum Auswählen der Kategorie der Nummern für die Anrufabweisung. Sie können die folgenden Kategorien auswählen:
 - **Alle abweisen:** Wenn diese Kategorie ausgewählt ist, werden alle Anrufe abgewiesen.
 - **Kontakte:** Wenn diese Kategorie ausgewählt ist, werden alle Nummern in der Kontaktliste abgewiesen.
 - **Gruppen:** Wenn diese Kategorie ausgewählt ist, werden alle Nummern abgewiesen, die zu den ausgewählten Gruppen gehören.
 - **Nicht registriert:** Wenn diese Kategorie ausgewählt ist, werden alle nicht registrierten Nummern abgewiesen.

- **Gruppe:** Wenn die Kategorie „Gruppen“ aus der Ablehnliste gewählt wurde, kann hier die Gruppe ausgewählt werden, für die die Anrufabweisung aktiviert werden soll.

Alle verfügbaren Gruppen sind hier aufgelistet. Es können bis zu drei Gruppen für die Anrufabweisung ausgewählt werden.

Drücken Sie nach dem Konfigurieren der Anrufabweisung die rechte Auswahl Taste [Fertig], um die Änderungen zu speichern und zum vorherigen Menü zurückzugehen.

Eigene Nr. senden

Mit diesem Menü können Sie festlegen, ob Ihre Telefonnummer Ihrem Gesprächspartner angezeigt werden soll **Ein** oder nicht **Aus**. Wählen Sie die Option für die Netzwerkeinst., um das Telefon wieder auf die ursprünglich mit 3 vereinbarte Einstellung zurückzusetzen.

Autom. Wahlwdh.

In diesem Menü können Sie Einstellungen für die automatische Wahlwiederholung bei einem fehlgeschlagenen Anruf vornehmen.

Anrufe

Antwortmodus

Hier können Sie einstellen, wie eingehende Anrufe angenommen werden können.

- **Annahmetaste:** Eingehende Anrufe können nur durch Drücken der Sendetaste angenommen werden .
- **Klappe öffnen:** Eingehende Anrufe können durch Öffnen der Klappe angenommen werden.
- **Beliebige Taste:** Eingehende Anrufe können durch Drücken einer beliebigen Taste (ausgenommen ) angenommen werden.

Minuten-Ton

Mit dieser Funktion wird nach dem Herstellen der Verbindung alle 60 Sekunden ein Signalton ausgegeben.

BT-Antwortmodus

In diesem Menü können Sie festlegen, wann Sie eingehende Anrufe im Bluetooth-Verbindungsmodus entgegennehmen.

- **Freisprecheinr.:** Sie können eingehende Anrufe auf dem Freisprechgerät entgegennehmen, das an Ihr Telefon angeschlossen ist. Wenn ein Anruf auf dem Mobiltelefon eingeht, ertönt ein Klingelton auf dem Freisprechgerät.
- **Telefon:** Mit dieser Funktion können Sie eingehende Anrufe auf dem Telefon entgegennehmen, obwohl es an das Freisprechgerät angeschlossen ist.



Alles Weitere...

Fehlerbehebung

Bevor Sie sich an den Kundendienst von 3 wenden, sehen Sie bitte zuerst nach, ob die aufgetretenen Probleme in diesem Abschnitt beschrieben sind.

Q Wie zeige ich die Listen mit den gewählten Rufnummern, den angenommenen Anrufen und den entgangenen Anrufen an?

A Drücken Sie die Taste  .

Q Warum ist die Empfangsqualität in manchen Gegenden sehr schlecht bzw. warum kann ich meinen Gesprächspartner nicht hören?

A Dies passiert, wenn an Ihrem Standort der Empfang schlecht ist bzw. nur eine sehr geringe Netzstärke erreicht werden kann. Versuchen Sie es dann erneut von einem anderen Standort aus.

Q Warum schaltet sich das Display nicht ein?

A Nehmen Sie den Akku heraus, setzen Sie ihn wieder ein, und schalten Sie das Telefon dann erneut ein. Wenn das Display dann immer

noch nicht funktioniert, laden Sie den Akku vollständig auf, und versuchen Sie es erneut.

Q Warum ist bei einigen Telefonen in manchen Gegenden ein Echo zu hören?

A Dieser so genannte „Echoeffekt“ tritt durch Rückkopplung bei zu hoher Verbindungslautstärke auf oder kann durch bestimmte technische Gegebenheiten verursacht werden.

Q Warum erwärmt sich das Telefon?

A Bei sehr langen Telefonaten oder Spielen, oder wenn Sie lange im Internet surfen, kann sich das Telefon aufheizen. Dies hat keine Auswirkung auf die Lebensdauer oder Leistung des Geräts.

Q Warum sind keine Klingeltöne zu hören, sondern nur das Display blinkt?

A Das Telefon ist möglicherweise stumm geschaltet oder der Vibrationsmodus ist aktiviert. Wählen Sie im Menü Profile die Option Normal oder Outdoor.

Q Warum ist die Standbyzeit des Akkus kürzer als sonst?

A Der Akku ist erschöpft. Mit der Zeit verkürzt sich die Betriebszeit eines Akkus zunehmend. Wenn die Betriebszeit nur noch ungefähr halb so lang ist wie anfangs, sollten Sie einen neuen Akku kaufen.

Q Warum ist der Akku bei normalem Gebrauch so schnell leer?

A Dies kann an den Umgebungsbedingungen liegen, an einem zu schwachen Signal oder einer großen Zahl von Anrufen.

Q Warum wird keine Nummer gewählt, wenn man einen Telefonbucheintrag zurückruft?

A Überprüfen Sie, ob die Nummer korrekt gespeichert ist. Verwenden Sie dazu die

Suchfunktion des Telefonbuchs. Speichern Sie die Nummer gegebenenfalls erneut.

Q Warum bin ich nicht erreichbar?

A Ist das Telefon eingeschaltet (die Taste  muss dazu mindestens drei Sekunden lang gedrückt werden)? Sind Sie ins richtige Mobilfunknetz eingewählt? Oder ist die Anrufsperrung für eingehende Anrufe gesetzt?

Q Ich kann den Sicherheitscode/ PIN-Code/ PUK-Code nicht finden. Wie lautet meine PIN?

A Der Sicherheitscode ist werkseitig auf „0000“ eingestellt. Wenn Sie den Sicherheitscode vergessen oder verlieren, wenden Sie sich bitte an Ihren Händler. Wenn Sie den PIN-Code oder den PUK-Code vergessen bzw. verlieren oder nicht erhalten haben, wenden Sie sich an den Kundendienst von 3.

Q Was passiert, wenn das Telefon herunterfällt?

A Das Telefon schaltet sich aus oder ggf. neu ein. In den wenigsten Fällen wird das Telefon dauerhaft beschädigt.

Zubehör

Ladegerät

Dieses Ladegerät dient zum Aufladen des Akkus. Es ist geeignet für Standardsteckdosen in Europa/Australien/Großbritannien und Hongkong (100 -240 Volt, 50/60 Hz).

Bei vollständig entladenem Akku beträgt die Ladezeit ca. 3,5 Stunden.



Europa



Australien



Großbritannien und Hongkong

Kopfhörer

Zum Anschließen an das Mobiltelefon für Freisprechbetrieb. Mit Ohrhörer, Mikrophon sowie integrierter Gesprächsannahme-/Sendetaste.

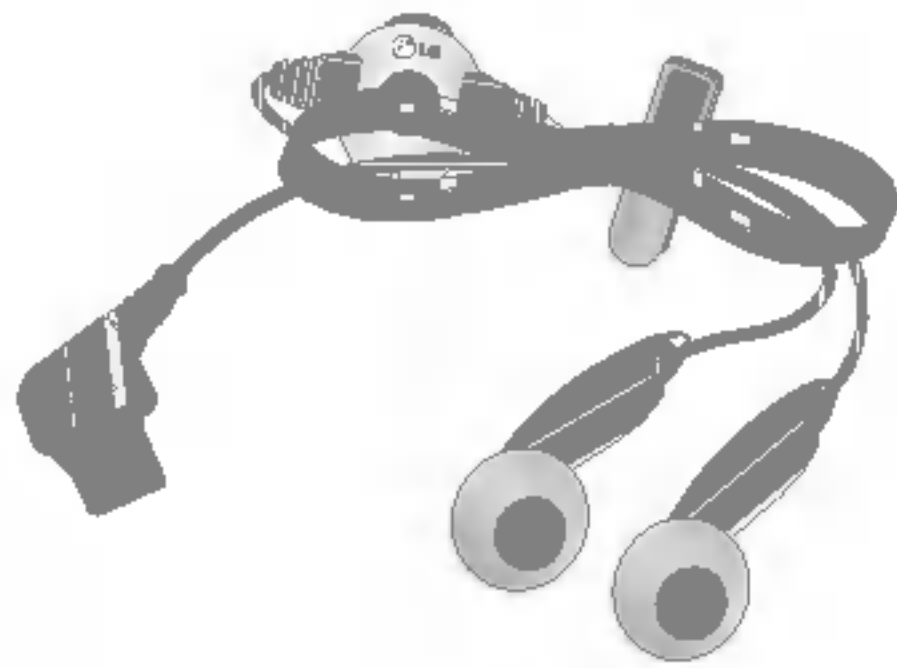

USB-Kabel

Zum Anschließen Ihres Mobiltelefons an einen Computer.



CD



Akku

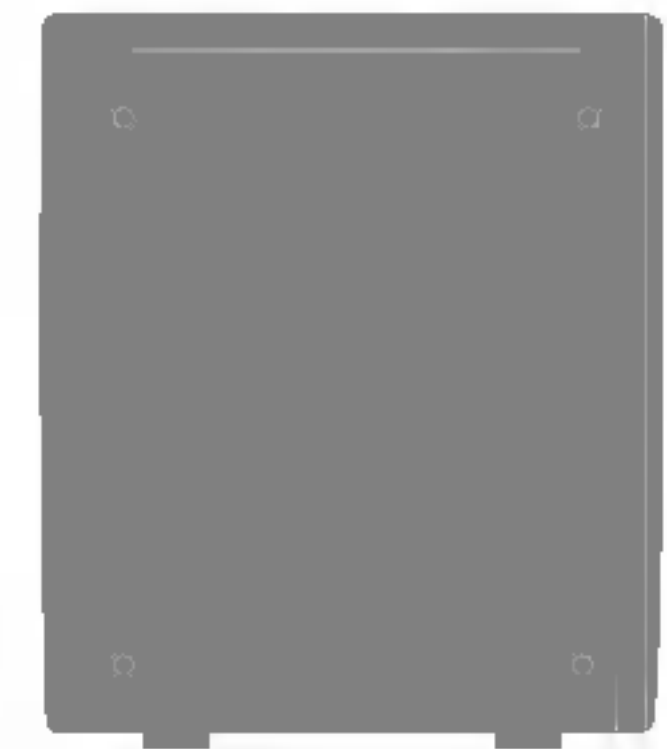

Glossar

2G

Abkürzung für die 2. Mobilfunkgeneration. 2G-Systeme unterstützen Dienste mit relativ geringer Sprachqualität und langsamer Datenübertragung. In europäischen Ländern wird 2G mit GSM (Global System for Mobile Communications) in Verbindung gebracht, in Amerika mit CDMA (Code Division Multiple Access).

3G

Abkürzung für die 3. Mobilfunkgeneration. 3G bezeichnet die nächste Generation der Mobilfunksysteme, die auf der 2. Generation basiert. 3G-Systeme unterstützen Echtzeit-Kommunikation und hohe, paketorientierte Übertragungsraten. In europäischen Ländern bezieht sich 3G auf das UMTS-System (Universal Mobile Telecommunications System), das auf GSM basiert.

Zugriffspunkt

Ein Zugriffspunkt ist ein Punkt, an dem der Benutzer auf das Netzwerk zugreifen kann, um so verschiedene Netzwerkdienste zu nutzen, wie

z.B. exklusive Verbindungs- und VAN-Dienste über das Internet.

AMR

Abkürzung für „Adaptive Multi Rate“. Ein von ETSI entwickelter Sprach-Codec für GSM. AMR unterstützt 8 verschiedene Kodierraten (von 4,75 bis 12,2 KB/s) und passt die Qualität des Sprachdienstes so an die gegebenen Bedingungen an.

Download

Das Übertragen von Daten von einem Computersystem auf ein anderes. Dabei werden meistens Daten von einem großen System auf ein kleineres System heruntergeladen.

Java™

Eine Programmiersprache, mit der Anwendungen erzeugt werden können, die ohne Änderungen auf allen Hardware-Plattformen (egal in welcher Größe) ausführbar sind. Java ist sehr stark auf das Internet ausgerichtet und wird dort häufig verwendet, auf öffentlichen Websites ebenso wie in Intranets. Ein Java-Programm, das von einer Webseite aus ausgeführt wird, bezeichnet man als Java-Applet. Wird es auf

einem Mobiltelefon oder einem Pager ausgeführt, spricht man von einem MIDlet.

Rufnummerübertragung

Wenn Sie für diesen Dienst registriert sind, können Sie die Rufnummer von Anrufern anzeigen lassen oder sperren.

MIDI

Abkürzung für „Musical Instrument Digital Interface“. Ein Dateiformat zum Speichern digitaler Audiodaten. Ursprünglich war MIDI, oder „Music Instrument Digital Interface“ ein Protokoll für den Datenaustausch zwischen einem Computer und elektrischen Musikinstrumenten.

MMS (Multimedia Message Service)

Ein Mitteilungsdienst für den mobilen Einsatzbereich, der durch das WAP-Forum und das 3GPP (3rd Generation Partnership Program) standardisiert wurde. Aus Sicht der Telefonbenutzer ähnelt MMS dem SMS-Kurzmitteilungsdienst, weil es die Möglichkeit bietet, selbst erstellte Inhalte sofort und automatisch von Telefon zu Telefon zu übertragen. Zur Adressierung werden vor allem

Telefonnummern verwendet, d.h., die Mitteilungen werden von Telefon zu Telefon gesendet. MMS unterstützt aber auch die E-Mail-Adressierung, sodass Mitteilungen auch von und zu E-Mail-Adressen übertragen werden können. Außer den reinen Textinhalten einer SMS können MMS-Mitteilungen auch Fotos, Sprach- und Musikaufzeichnungen und später Videoclips und Präsentationen enthalten.

MP3

Abkürzung für „Moving Picture Experts Group Layer-3 Audio“. Ein Dateiformat zur Bereitstellung hochwertiger Audiodaten in CD-Qualität. MP3 ist ein digitaler Audiostandard und wird häufig für digitale Audiodateien verwendet. Das Format entstand aus MPEG („Moving Picture Experts Group“).

MPEG4

Abkürzung für „Motion Picture Experts Group 4“. Ein digitaler Videostandard, der aus MPEG („Moving Picture Experts Group“) entstand. Die Videodaten werden so komprimiert, dass eine große Videodatei schnell und einfach übertragen oder gespeichert werden kann. MPEG4 eignet sich vor allem für mobile Umgebungen.

Glossar

Multimedia

Ein Medium, das verschiedene Mediendaten umfasst, wie z.B. Sprachdaten, Zeichenfolgen, Bilder und Videodaten. Momentan schließt der Begriff auch Multimedia-Dienste ein.

Konferenzrufe

Die Möglichkeit, eine Konferenzschaltung mit bis zu fünf weiteren Gesprächsteilnehmern herzustellen.

Roaming

Die Verwendung des Mobiltelefons außerhalb des eigenen Mobilfunknetzes (z.B. auf Reisen).

Servicerufnummer

Vom Netzbetreiber bereitgestellte Telefonnummern, mit denen der Zugriff auf spezielle Dienste (wie z.B. Mailbox, Kundendienst, Auskunftsdienste und Notrufe) möglich ist.

SIM (Subscriber Identification Module)

Eine Chipkarte, auf der alle erforderlichen Informationen für die Verwendung des Mobiltelefons gespeichert sind (Netz- und Speicherinformationen sowie persönliche Daten des Kunden). Die SIM-Karte wird in einen kleinen Einschub auf der Rückseite des Mobiltelefons eingesetzt und durch den Akku verdeckt.

SMTP

Abkürzung für „Simple Mail Transfer Protocol“. Ein Protokoll für den Austausch von E-Mails zwischen verschiedenen Computern über das Internet. SMTP definiert das Format der Steuerungsmeldungen zwischen den Computern sowie die Interaktionsschritte zwischen den einzelnen Computern zum Senden von E-Mails.

Streaming

Ein neuer Dienst, mit dem der Benutzer Audiodateien anhören oder Videodateien betrachten kann, bevor diese Dateien vollständig heruntergeladen wurden. Somit können Anbieter von Audio- oder Videodaten (Filme, Nachrichten etc.) bei Bedarf eine Echtzeitübertragung anbieten.

Synch

Die Synchronisation von PIM-Daten (Personal Information Management), wie z.B. Kontaktinformationen, Terminpläne, Aufgaben und Notizen, mit einem PC oder externen Server.

UMTS

Abkürzung für „Universal Mobile Telephony System“. UMTS bezieht sich auf die asynchrone 3. Mobilfunkgeneration der WCDMA-Technologie, deren Entwicklung auf GSM, der 2. Mobilfunkgeneration, basiert.

USB

Abkürzung für „Universal Serial Bus“. Eine serielle Schnittstelle für eine schnelle und flexible Verbindung zwischen Gerät und Computer.

USIM

Abkürzung für „Universal Subscriber Identity Module“. Eine bei UMTS-Geräten verwendete Karte, deren Form der SIM-Karte von GSM-Geräten gleicht. Die USIM-Karte wird vom Netzbetreiber zur Verfügung gestellt und

speichert die Authentifizierungs- und Dienstinformationen für den Netzbetreiber sowie die spezifischen Benutzerdaten.

Videokonferenz

Ein Kommunikationsdienst, bei dem der Benutzer seinen Rufpartner mit einer Übertragungsrate von 64 KB/s sehen kann. Echtzeit-Videokonferenzen stellen einen neuen Dienst von WCDMA-Mobilfunksystemen dar und basieren auf der GSM- und GPRS-Technologie.

Mailbox

Computergestützter Dienst, der Anrufe automatisch beantwortet, wenn Sie nicht erreichbar sind. Spielt eine kurze Ansage ab und zeichnet eine Nachricht des Anrufers auf.

Index

A

Abfragen von Aufgaben	102
Akkuladestand	24
AMR	130
Anrufsperr.....	121
Anrufumleitung	24
Antwortmodus	124
Anzeige.....	42
Aufgaben.....	102
Ausgang.....	70
Ausgehende Anr.	119, 120
Ausschalt-Ton	47

B

Beliebige Taste	124
Bildschirmthema	42
Browser	58

C

Codes ändern	53
--------------------	----

D

Display-Symbole.....	24
Download.....	96, 130

E

E-Mail	68, 69, 74
Einschalt-Ton	47
Eigene Nummer	93
Eingang.....	68
Eingeben von Text	32
Eingehende Anr.....	119
Entg. Anrufe.....	119
ExpressLink.....	75

F

FestwahlNr.....	122
-----------------	-----

G

Geheimnotiz	105
-------------------	-----

H

Hintergrundbel.....	43
Hinweise zum Akku	18
Hinzufügen von Notizen	104

I

J

Java.....	130
-----------	-----

K

Kalender.....	100, 106
Kamera.....	89
Klappenton.....	47
Kopfhörer.....	24, 129
Kurzwahl.....	93

L

Ladegerät.....	128
Laden des Akkus.....	17
Lautstärke Rufton.....	47
Löschen von Notizen.....	105

M

Mailbox.....	133
MIDI.....	131
MMS.....	64, 73, 131
MP3.....	131
MPEG4.....	131
Multimedia Message Service.....	131

N

Nachr.schreiben.....	65
Nachrichtensignal.....	47
Nachrichtenton.....	47
Neu hinzu.....	59
Notiz.....	104
Nur vibrieren.....	24

P

PIN-Anforderung.....	52
PIN-Code.....	27
PIN2-Code.....	27
Profile.....	46
PUK-Code.....	28
PUK2-Code.....	28

R

Roaming.....	24, 132
Rufnummerübertragung.....	131
Rufumleitung.....	120

S

Schnellmenü.....	108
Servicerufnummern.....	93
Sicherheit.....	52
Sicherheitscode.....	28, 53
Signalstärke.....	32
SMTP.....	132
Speicherstatus.....	54
Sperrkennwort.....	28
Sprachanruf.....	120, 121
Sprachaufnahme.....	90
Sprache.....	54
Sprachnachricht.....	24
Sprachrufton.....	46
Startseite.....	58
Streaming.....	132
Suche.....	92

Index

T

T9	33
Taschenrechner	112
Tastenausstärke	47
Tastenton	47
Telefonsperr	53

U

Umrechnung	113
UMTS	133
USB	133
USB-Kabel	129
USIM	20, 133
USIM-Speicher	55

V

Videoanruf	118, 121, 122
Videokamera	88
Videokonferenz	133
Videoruf	46

W

Warnton	47
Wecker	109
Weltzeit	113

Z

Zugriffscodes	27
Zugangspunkte	52
3G	130
3G-Netz	24
2G-Netz	24

Declaration of Conformity



LG Electronics

Suppliers Details

Name

LG Electronics Inc

Address

LG Electronics Inc. LG Twin Towers 20,
Yeouido-dong, Yeongdeungpo-gu, Seoul, Korea 150-721

Product Details

Product Name

E-GSM 900 / GSM 1800 / GSM 1900 / W-CDMA Terminal Equipment

Model Name

U880, U880C

Trade Name

LG

CE 0889

Applicable Standards Details

R&TTE Directive 1999/5/EC

ETSI EN 301 489-01 V1.5.1, ETSI EN 301 489-07 V1.2.1
ETSI EN 301 489-17 V1.2.1, ETSI EN 301 489-24 V1.2.1
ETSI TS 151 010-1 V5.9.0 specified by ETSI EN 301 511 V9.0.2
ETSI TS 134 121 V5.5.0 specified by ETSI EN 301 908-2 V2.2.1
ETSI EN 301 908-1 V2.2.1, ETSI EN 300 328 V1.4.1
EN 50360:2001; EN 50361:2001
EN 60950 : 2001

Supplementary Information

The conformity to above standards is verified by RFI with Certificate No.(NB71198JD10)
It is stated in report (SC71198JD10)

I hereby declare under our sole responsibility
that the product mentioned above to which this
declaration relates complies with the above mentioned
standards and Directives

LG Electronics Inc. Amsterdam Office
Veluwezoom 15, 1327 AE Almere, The Netherlands
Tel : +31 - 36- 547 - 8940, e-mail : seokim @ lge.com

Name

Jin Seog, Kim / Director

Issued Date

24. Aug. 2005

Signature of representative

