



U880

Guida utente
ITALIANO



CE 0889



Smaltimento delle apparecchiature obsolete



1. Quando su un prodotto è riportato il simbolo di un bidone della spazzatura barrato da una croce significa che il prodotto è coperto dalla direttiva europea 2002/96/EC.
2. Tutti i prodotti elettrici ed elettronici dovrebbero essere smaltiti separatamente rispetto alla raccolta differenziata municipale, mediante impianti di raccolta specifici designati dal governo o dalle autorità locali.
3. Il corretto smaltimento delle apparecchiature obsolete contribuisce a prevenire possibili conseguenze negative sulla salute umana e sull'ambiente.
4. Per informazioni più dettagliate sullo smaltimento delle apparecchiature obsolete, contattare il comune, il servizio di smaltimento rifiuti o il negozio in cui è stato acquistato il prodotto.

GARANZIA LIMITATA

LG Electronics garantisce che i prodotti e gli accessori annessi saranno privi di difetti di materiale e di fabbricazione, in accordo ai seguenti termini e condizioni:

1. LA GARANZIA COMPRENDE:

- (1)** La garanzia limitata del videofonino è valida per un periodo di 12 (dodici) mesi a partire dalla data di acquisto (esclusa la batteria, il cui periodo di garanzia è di 6 mesi).
- (2)** La presente garanzia limitata è concessa esclusivamente all'utente/acquirente originale e non è trasferibile.
- (3)** Durante il periodo di garanzia, LG o il servizio di assistenza tecnica autorizzato si impegnano, a propria discrezione, a riparare o sostituire qualsiasi prodotto o parte del prodotto difettoso.
- (4)** La garanzia è applicabile solo ai clienti/utenti finali che hanno acquistato il prodotto presso un rivenditore autorizzato in Italia.
- (5)** Perché la garanzia sia valida, l'acquirente (utente finale) è tenuto a conservare la fattura o lo scontrino fiscale originali.

2. LA GARANZIA NON COMPRENDE:

- (1)** Difetti o danni provocati dall'uso errato di questo prodotto.
- (2)** Difetti o danni provocati da uso anomalo, condizioni anomale, conservazione impropria, esposizione a umidità o liquidi, modifiche non autorizzate, riparazioni non autorizzate, negligenza, abuso, incidenti, alterazioni, installazioni errate, fusibili bruciati, introduzione di cibo o liquidi, eventi eccezionali e danni subiti durante il trasporto.
- (3)** Rottura o danneggiamento dell'antenna, a meno che non siano conseguenza di difetti del materiale o dell'assemblaggio.

- (4)** I costi relativi alla consegna o al trasporto del prodotto presso il rivenditore o il servizio assistenza autorizzato sono a carico dell'acquirente (utente finale).
- (5)** Prodotti ricevuti dal rivenditore o dal servizio assistenza autorizzato dopo la scadenza del periodo di garanzia.
- (6)** Prodotti il cui numero di serie sia stato rimosso o cancellato.
- (7)** QUESTA GARANZIA È ESCLUSIVA E SOSTITUISCE QUALSIASI ALTRA GARANZIA, ESPRESSA O IMPLICITA, COMPRESSE LE GARANZIE IMPLICITE DI COMMERCIALIZZABILITÀ O IDONEITÀ AD USO PARTICOLARE. IN NESSUN CASO L'AZIENDA SARÀ RESPONSABILE PER EVENTUALI PERDITE O DANNI INDIRETTI, INCIDENTALI, CONSEGUENZIALI O SPECIALI, DOVUTI AL MALFUNZIONAMENTO O ALL'USO IMPROPRIO DEL PRODOTTO.
- (8)** Danni provocati dall'uso di accessori non approvati da LG.
- (9)** Danni dovuti al normale uso del prodotto.
- (10)** Prodotti utilizzati al di fuori dei limiti massimi pubblicati.
- (11)** Materiali di consumo, quali i fusibili.
- (12)** Prodotti nei quali la funzione di network operator-lock sia stata, in modo non autorizzato, alterata o modificata o rimossa o disattivata.

Benvenuto nel videofonino LG U880



Questa guida ha due obiettivi principali: spiegare in modo semplice come si utilizza il nuovo LG U880 e introdurre la vasta gamma di servizi offerti da 3 a cui si può accedere con questo videofonino.

Sommario

Servizi di emergenza e Precauzioni per la sicurezza	10	Password blocco chiamate	28
Introduzione	14	Effettuare e ricevere una chiamata	28
Batteria, caricabatteria e scheda MINI-USIM	14	Effettuare e ricevere una VideoChiamata.....	28
Installazione della batteria.....	14	Effettuare una chiamata voce.....	29
Rimozione della batteria.....	15	Effettuare una chiamata voce/video dalla Rubrica.....	29
Ricarica della batteria.....	16	Chiamata con prefisso internazionale	30
Disconnessione del caricabatteria	16	Regolazione del volume	30
Manutenzione e informazioni sulle batterie.....	17	Ricevere una chiamata	30
Manutenzione e informazioni sulla memoria	18	Livello del segnale	31
Inserimento della scheda MINI-USIM	18	Inserimento di testo.....	31
 		Modifica della modalità di inserimento del testo.....	31
Introduzione al videofonino LG U880	20	Modalità T9.....	31
Presentazione delle funzioni	20	Modalità ABC	32
Schermata iniziale	23	Modalità 123 (Numeri)	32
Informazioni sul display	24	Modalità Simboli.....	33
I tasti e la navigazione	25	Mappa caratteri	33
Funzione dei tasti quando il videofonino è in standby	26	 	
 		Struttura menu	35
Funzioni generali	27	Display	42
Accensione	27	Display interno	42
Spegnimento	27	Standby	42
Codici di accesso	27	Invio chiamate	42
Codice PIN (da 4 a 8 cifre)	27	Accensione	42
Codice PIN 2 (da 4 a 8 cifre)	27	Spegnimento	42
Codice PUK (da 4 a 8 cifre)	27	Display esterno	42
Codice PUK2 (da 4 a 8 cifre).....	28	Standby	42
Codice di sicurezza (da 4 a 8 cifre)	28	Invio chiamate	43
		Stile menu	43

Carattere	43	Memoria USIM	54
Illuminazione	43	Memoria esterna.....	54
Tema Videofonino	44	Formatta memoria esterna	54
Messaggio iniziale	44	Informazioni	54
		Resetta impostazioni	54
Profili d'uso	46	Cancella memoria.....	54
Impostazioni	50	Impostazioni default	54
Data e ora	50		
Ora.....	50	Browser	56
Data	50	Pianeta 3	56
Data/ora automatica.....	50	Preferiti	57
Ora legale	51	Connetti.....	57
		Invia	57
Rete	51	Aggiungi nuovo.....	57
Selezione rete.....	51	Modifica.....	57
Modalità ubicazione	51	Selez./Deselez.	57
Lista preferiti.....	51	Cancella.....	57
Punti di accesso	51	Pagina memorizzata	57
		Vai a URL	57
Sicurezza	52		
Richiesta PIN	52	Certificati sicurezza	58
Blocco Videofonino	52	Impostazioni	58
Modifica codici	52	Profili d'uso.....	58
		Decodifica caratteri	58
Lingua	53	Controllo scorrimento.....	58
Stato memoria	53	Mostra immagine.....	58
Memoria comune	54	Cache	59
Memoria agenda	54	Cookie	59

Sommario

Svuota cache.....	59	Audio	80
Cancella Cookie	59	Applicazioni	82
Messaggi	64	File bluetooth personali	82
Nuovo messaggio	64	Memoria esterna	82
SMS.....	64	Play list	82
MMS	64	Multimedia	86
E-mail	67	Videocamera	86
Ricevuti	68	Fotocamera	87
E-mail	69	Registratore vocale	88
Bozze	70	Rubrica	90
In uscita	70	Aggiungi nuovo	90
Inviati	70	Cerca	90
Modelli	71	Selezione rapida	90
Emoticon	71	Gruppi	91
Impostazioni	71	Numeri di servizio	91
SMS.....	71	Numeri personali	91
MMS	72	Impostazioni	91
E-mail	73	Visualizza dati.....	91
CentroMessVideo.....	74	Mostra foto/avatar	91
Centro messaggi	74	Copia tutto.....	91
Messaggi push	74	Sposta tutto	92
Cell Broadcast.....	74	Cancella rubrica	92
Personale	76	Applicazioni	94
Immagini	76	Lista applicazioni	94
Video	78	Pianeta 3	94

Impostazioni	94	Calcolatrice	113
Agenda	98	Fusi orari	113
Agenda	98	Convertitore	113
Attività	101	Valuta.....	114
Ricerca Attività	101	Superficie	114
Aggiunta di voci Attività.....	101	Lunghezza	115
Cancella attività.....	101	Peso	115
Attività Eseguito/Non eseguito	101	Temperatura	115
Selez./Deselez.	102	Volume.....	116
Attività Visualizzazione dettagliata	102	Velocità.....	116
Appunti	102	Chiamate	118
Appunti personali	103	VideoChiamate	118
Trova giorno	103	Mia immagine.....	118
Conta giorni	103	Posizione immagine	118
Impostazioni	105	Nascondi immagine.....	118
Calendario	105	Specchio	118
Stato memoria.....	105	Immagine sostitutiva	118
Cancella tutto	105	Registro chiamate	118
Accessori	108	Perse	119
Menu rapido	108	Ricevute.....	119
Allarme sveglia	109	Inviata	119
Connettività	110	Tutte	119
Bluetooth	110	Durata	119
Server sinc.....	111	Ultima chiamata.....	120
Rete accesso.....	112	Ricevute.....	120

Sommario

Inviata	120
Tutte	120
Deviazione chiamate	120
Chiamate voce	120
VideoChiamate	121
Disattiva tutto	121
Blocco chiamate.....	121
Chiamate voce	121
VideoChiamate	122
Disattiva tutti i blocchi	122
Numeri fissi (FDN)	122
Avviso di chiamata	122
Impostazioni.....	123
Rifiuta chiamate.....	123
Invio mio numero.....	123
Riselez. automatica	124
Modo risposta	124
Segnala durata	124
Modo risposta BT.....	124
Risoluzione dei problemi	126
Accessori.....	129
Glossario	131
Indice	135



Indicazioni per un uso sicuro ed efficiente

Leggere le semplici indicazioni riportate di seguito. Il mancato rispetto di tali norme può rivelarsi pericoloso o illegale.

Servizi di emergenza e Precauzioni per la sicurezza

- Evitare il contatto diretto della batteria con una presa elettrica o con la presa dell'accendino di un'automobile.
- Non forare la batteria.
- Non far cadere o urtare l'apparecchio.
- Quando la batteria non è più utilizzabile, disporne seguendo le direttive ambientali locali. Non gettare le batterie nei rifiuti domestici.
- Non immergerla nell'acqua.
- Non smontare o sostituire la batteria.
- Smettere di utilizzare la batteria se deformata, surriscaldata, scolorita oppure se durante l'uso, la carica o lo stoccaggio si verificano condizioni insolite.
- Non utilizzare batterie danneggiate o deformate. In caso di perdita di liquido dalla batteria, evitare accuratamente il contatto con occhi e pelle.
- In caso di contatto con occhi o pelle, sciacquare abbondantemente le parti con acqua fresca e consultare un medico.
- L'auricolare potrebbe surriscaldarsi durante il

normale utilizzo dell'apparecchio. È anche possibile che durante la carica della batteria l'apparecchio si surriscaldi.

- Per pulire l'apparecchio, utilizzare sempre un panno umido o antistatico. Non utilizzare un panno asciutto o caricato elettrostaticamente. Non impiegare prodotti chimici o abrasivi per pulire l'apparecchio in quanto potrebbero danneggiarlo.
- Conservare la confezione fornita con il videofonino. La confezione può essere necessaria per portare il videofonino al servizio assistenza. Quando non sarà più necessaria, la confezione può essere riciclata.
- Creare sempre delle copie di backup di tutti i dati più importanti presenti sul videofonino.

Sicurezza in aereo

In base alle normative CAA, a bordo di aeromobili è necessario spegnere i telefoni cellulari. Le frequenze emesse dai cellulari possono interferire con le apparecchiature degli aeromobili. Seguire sempre le istruzioni fornite dal personale della compagnia aerea.

Sicurezza ospedaliera

Spegnere il telefono nelle aree in cui è proibito l'uso dei cellulari. Seguire le istruzioni fornite dalle rispettive strutture sanitarie riguardo l'uso di cellulari.

Sicurezza generale

- Rispettare i cartelli di avviso 'Spegnere ricetrasmittitori' posti in prossimità di stazioni di servizio, prodotti chimici o esplosivi e spegnere il videofonino.
- Tenere il videofonino, la batteria e il caricabatteria lontano dalla portata dei bambini.
- Non utilizzare il videofonino durante processi di brillamento.
- Se utilizzato in prossimità di alcune apparecchiature mediche, quali pace-maker o protesi acustiche, il videofonino potrebbe influire sul loro funzionamento. Osservare tutti i segnali di avviso e le raccomandazioni del produttore.

Sicurezza viaria

- E' **IMPORTANTE** non perdere mai il controllo del proprio veicolo. Prestare la massima attenzione alla guida.
- Durante la guida, rispettare tutte le leggi relative all'uso dei telefoni cellulari.
- Prima di effettuare o rispondere a una chiamata, accostare e parcheggiare in un luogo sicuro. La legge proibisce l'uso del telefono cellulare senza il supporto di un kit che consenta di avere le mani libere durante la guida.
- Se non in caso di emergenza, è **SEVERAMENTE VIETATO** fermarsi sulla corsia di sicurezza dell'autostrada per rispondere o effettuare una telefonata.
- Spegnere il videofonino nelle stazioni di rifornimento di carburante, anche se non si sta effettuando il rifornimento.
- Non lasciare o trasportare materiale infiammabile o esplosivo in prossimità del videofonino.
- Generalmente, i sistemi elettronici dei veicoli, come i freni con dispositivo antibloccaggio,

Servizi di emergenza e Precauzioni per la sicurezza

controllo della velocità e sistemi di iniezione del carburante, non sono soggetti ad interferenze radio.

- È possibile che il produttore garantisca la schermatura adeguata dell'apparecchio alle radiofrequenze. Consultare il rivenditore e evitare di accendere il videofonino prima che sia stato controllato da tecnici specializzati.

Veicoli dotati di airbag

Un airbag può gonfiarsi con particolare forza. Pertanto, non posizionare oggetti, inclusi apparecchi wireless portatili o installati, in prossimità dell'airbag o della relativa area di apertura. Se l'apparecchio wireless non è stato installato correttamente all'interno del veicolo, l'attivazione dell'airbag potrebbe causare danni molto gravi.

Attrezzatura di terze parti

L'uso di attrezzature di terze parti, come cavi o accessori che non sono prodotti o autorizzati da LG, potrebbero rendere nulla la garanzia applicata al videofonino e influire negativamente sul sicuro funzionamento dell'apparecchio.

Assistenza

Il videofonino, le batterie e il caricabatteria non possono essere sostituiti direttamente dall'utente. LG consiglia di contattare un centro assistenza LG autorizzato per la riparazione o la sostituzione dei componenti del proprio videofonino LG U880.

Utilizzo efficiente

L'apparecchio dispone di un'antenna. Per sfruttare al meglio le prestazioni con il minimo consumo di elettricità, non coprire la zona dell'antenna con la mano. Coprendo l'area dell'antenna è possibile avere una riduzione della qualità della chiamata, determinando un consumo della batteria superiore alla norma. Questa evenienza comporta una riduzione dei tempi di conversazione e di standby.

Energia elettromagnetica delle radiofrequenze

Il videofonino è un ricetrasmittitore radio a bassa potenza. Se il videofonino è acceso riceve e trasmette energia elettromagnetica delle

radiofrequenze (RF). Il sistema che gestisce la chiamata (la rete) controlla il livello di potenza di trasmissione dell'apparecchio.

- Nel manuale vengono fornite informazioni più dettagliate.

Esposizione all'energia elettromagnetica delle radiofrequenze (RF)

Informazioni sull'esposizione alle onde radio e sulla SAR (Specific Absorption Rate)

- Il modello U880 è stato progettato in conformità ai requisiti di sicurezza applicabili per l'esposizione alle onde radio. Tali requisiti si basano su precise indicazioni scientifiche che definiscono, tra l'altro, i margini di sicurezza necessari per salvaguardare tutte le persone, indipendentemente dall'età e dalle condizioni di salute.
- Le indicazioni sull'esposizione alle onde radio fanno riferimento a un'unità di misura detta SAR, acronimo per Specific Absorption Rate. Le prove relative ai valori SAR sono state

condotte mediante un metodo standardizzato di trasmissione telefonica al massimo livello di alimentazione certificato, con qualsiasi banda di frequenza.

- Anche se si possono riscontrare differenze tra i livelli SAR nei vari modelli di telefoni cellulari LG, questi sono comunque stati progettati con un'attenzione particolare alle normative vigenti sull'esposizione alle onde radio.
- La commissione internazionale ICNIRP (International Commission on Non-Ionizing Radiation Protection) raccomanda un limite SAR pari a 2 W/kg in media per dieci (10) grammi di tessuto.
- Il valore massimo di SAR relativo a questo modello di telefono cellulare, collaudato da DASY3 per l'utilizzo con l'auricolare, è pari a 0.883 W/kg (10g).
- Il limite SAR consigliato dall'IEEE (Institute of Electrical and Electronics Engineers (IEEE)), è pari a un valore medio di 1,6 W/kg per un (1) grammo di tessuto, ad esempio Stati Uniti, Canada, Australia e Taiwan.

Introduzione

Batteria, caricabatteria e scheda MINI-USIM

Installazione della batteria

Per installare la batteria, inserire la parte inferiore della batteria (1) nell'alloggiamento sul retro facendo attenzione a far coincidere gli appositi riferimenti (2) sul videofonino. Spingere la batteria (3) fino a sentire lo scatto del gancio batteria posto sul retro del videofonino (3).

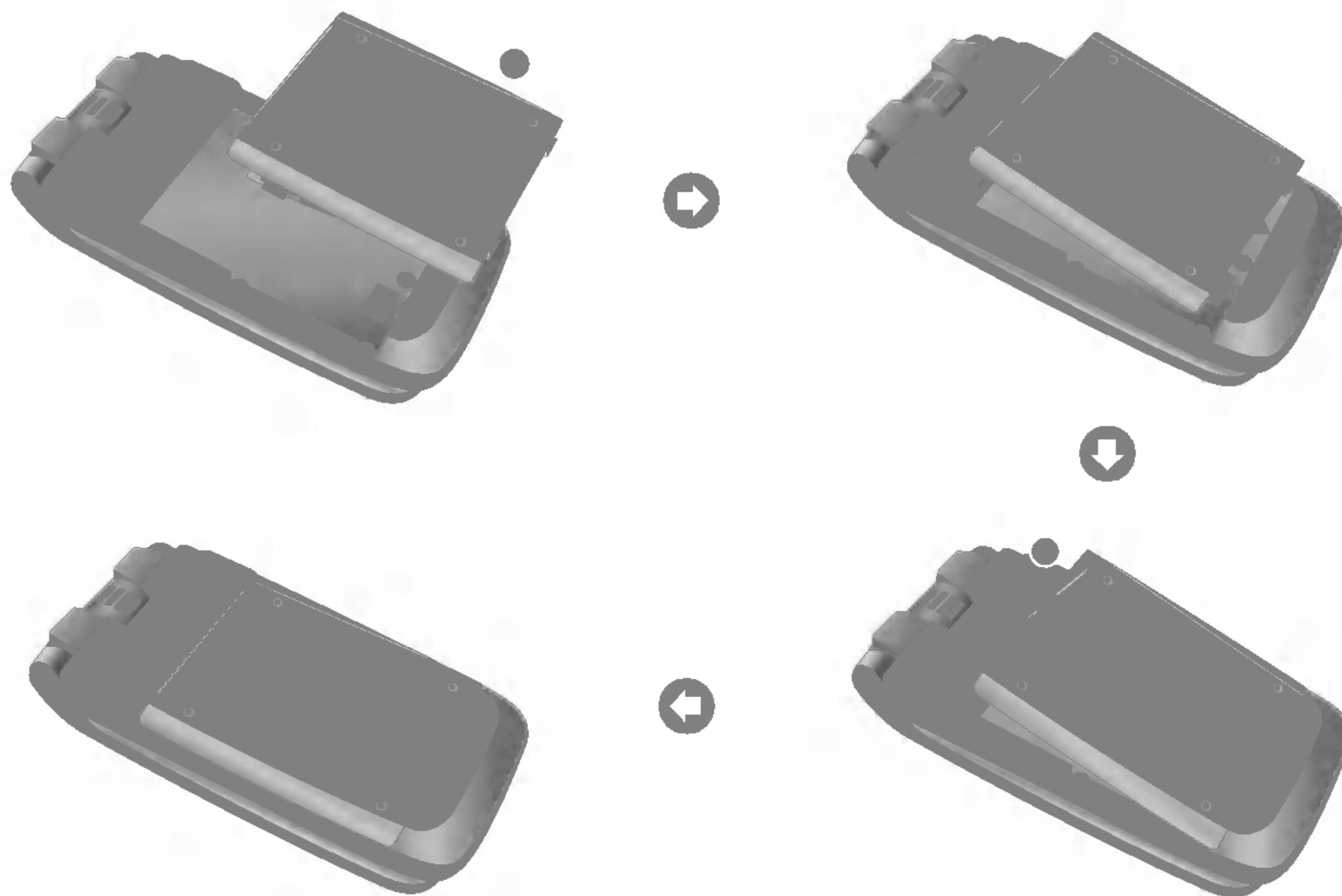

Rimozione della batteria

Spegnere il videofonino. (Se si lascia acceso, è possibile perdere i numeri e i messaggi memorizzati nel videofonino.) Spingere verso l'alto il gancio posto sul retro del Videofonino (1) e contemporaneamente sollevare la batteria (2).

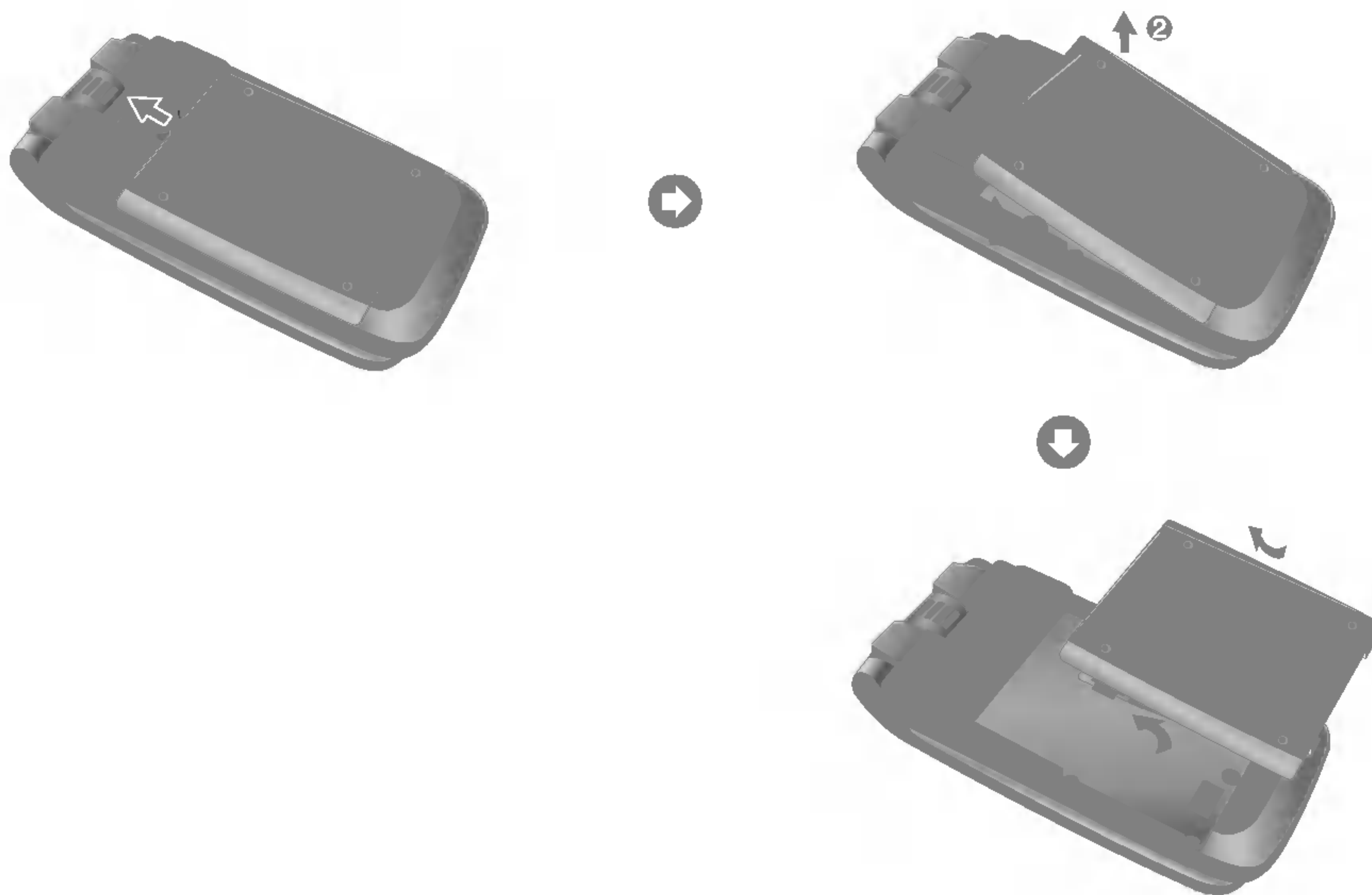

Introduzione

Attenzione

È possibile effettuare videochiamate con il caricabatteria collegato. Ma se il livello di carica della batteria è inferiore al 10%, è possibile che la batteria si scarichi durante una videochiamata nonostante il caricabatteria sia collegato.

Ricarica della batteria

Per utilizzare il caricabatteria fornito con il videofonino:

1. Con la batteria installata, collegare il caricabatteria alla presa posta sul lato del videofonino. Controllare che la freccia sul connettore sia rivolta verso la parte frontale del videofonino.
2. Collegare il caricabatteria ad una presa di corrente CA. Utilizzare unicamente il caricabatteria fornito con il videofonino.



Attenzione

Non forzare il connettore in quanto il videofonino e / o il caricabatteria potrebbero danneggiarsi.

Disconnessione del caricabatteria

Una volta che la carica è completa, scollegare il caricabatteria dalla presa di corrente e dal videofonino, premendo i pulsanti grigi che si trovano sui lati del connettore mentre si estrae il connettore dal videofonino.



Nota

La batteria fornita con il videofonino deve essere caricata completamente prima di poter essere utilizzata. Non rimuovere la batteria o la scheda MINI-USIM durante la carica.

Quando il videofonino è in carica, sul display viene visualizzato lo stato di avanzamento della carica.

Se la batteria non si carica completamente:

Riprovare a caricare la batteria dopo aver acceso e spento il videofonino e aver tolto e reinserto la batteria.

Manutenzione e informazioni sulle batterie

1. Non utilizzare batterie non approvate in quanto si potrebbero danneggiare il videofonino e/o la batteria oppure la batteria potrebbe esplodere.
2. Non è necessario scaricare completamente la batteria prima di ricaricarla.
3. Utilizzare solo caricabatterie approvati da LG, specifici per il modello del videofonino in quanto sono progettati per consentire una maggiore durata della batteria.
4. Non smontare né mandare in cortocircuito la batteria.
5. Mantenere puliti i contatti della batteria.
6. Sostituire la batteria quando le prestazioni non sono più accettabili. Prima di essere sostituita, la batteria può essere ricaricata centinaia di volte.
7. Se la batteria è rimasta inutilizzata per un lungo periodo, è consigliabile ricaricarla.
8. Non esporre il caricabatteria alla luce solare diretta e non utilizzarlo in ambienti particolarmente umidi.
9. L'esposizione a temperature eccessivamente alte o basse, riduce la durata della batteria.
10. La durata della batteria varia a seconda dell'uso e delle condizioni ambientali.
11. L'utilizzo della retroilluminazione, del browser e del trasferimento di dati influisce sulla durata della batteria e sui tempi di conversazione e di standby.

Introduzione

Manutenzione e informazioni sulla memoria

1. Durante l'uso del telefono o della memoria esterna, spegnere sempre l'apparecchio prima di rimuovere la memoria.
2. Non rimuovere la scheda di memoria durante l'ascolto di brani o la visualizzazione di immagini memorizzate sulla memoria esterna.
3. Utilizzare i formati FAT per la formattazione della memoria dal PC. La memoria esterna supporta solo i formati FAT 12 e FAT 16 e non il formato FAT 32.
4. Per impostare il tema della schermata di standby, è necessario prima di tutto copiarlo sulla memoria del telefono evitando di impostarlo direttamente dalla memoria esterna.
5. Nel caso in cui vengano impostate immagini o foto contenute nella memoria esterna come tema principale, assicurarsi di spegnere il telefono prima di rimuovere la memoria esterna.

Inserimento della scheda MINI-USIM

La scheda MINI-USIM contiene il proprio numero di telefono, le informazioni sui servizi e i contatti e va inserita nel videofonino. Se la scheda MINI-USIM viene rimossa, il videofonino diventa inutilizzabile fino all'inserimento di una nuova scheda valida. Prima di inserire o rimuovere la scheda MINI-USIM, è necessario scollegare il caricabatteria e gli altri accessori dal videofonino. La scheda MINI-USIM può essere utilizzata solo con i telefoni abilitati ai servizi 3. Qualsiasi tentativo di utilizzare la scheda MINI-USIM con altri telefoni può provocare seri danni all'apparecchio e impedirne l'uso, anche per le chiamate d'emergenza.

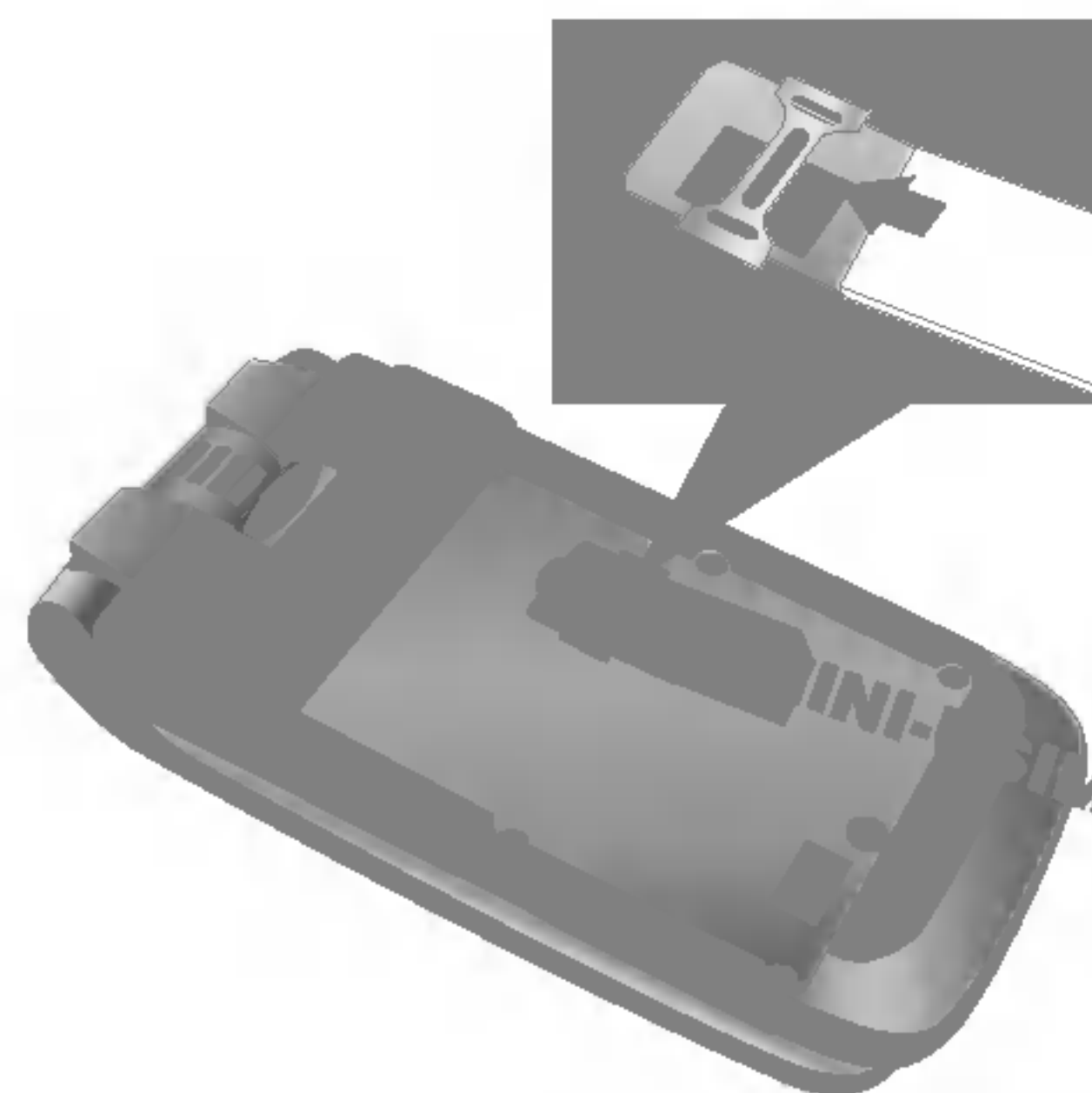

Nota

Per rimuovere la scheda MINI-USIM, farla scorrere verso l'alto ed estrarla dal suo alloggiamento.

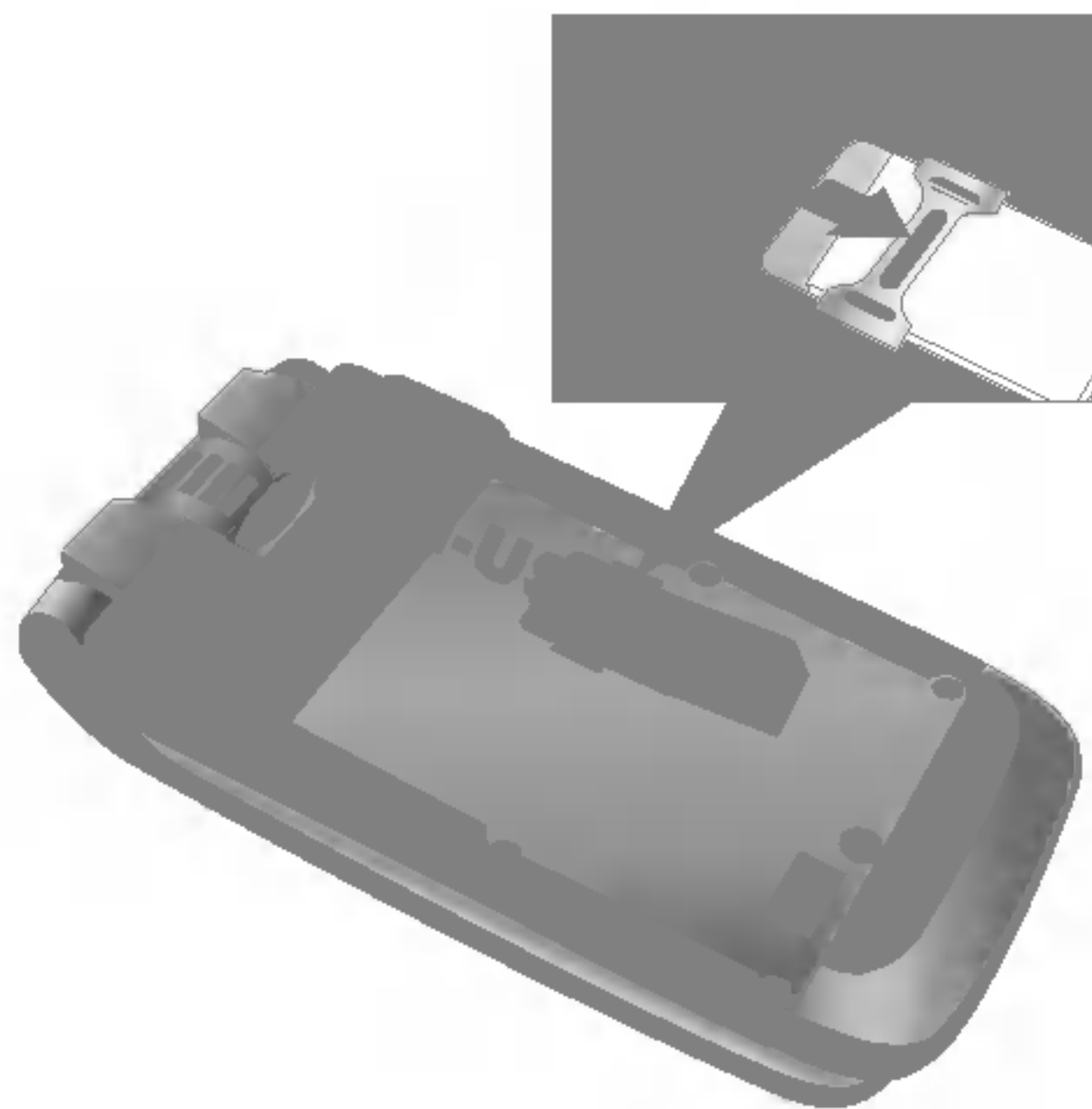

Nota

Prima di inserirla, accertarsi che il videofonino sia spento e che il caricabatteria sia disinserito. I contatti in metallo della scheda MINI-USIM si danneggiano facilmente, quindi si consiglia particolare attenzione durante la manipolazione e l'inserimento. Seguire le istruzioni fornite con la scheda MINI-USIM.

Introduzione al videofonino LG U880

Presentazione delle funzioni





- I Tasti Musica funzionano solo con il Folder chiuso

Introduzione al videofonino LG U880

Alloggiamento della
scheda di memoria

Blocco batteria

Sede scheda MINI-USIM

Contatti batteria

Connettore cavo/
caricabatteria

Antenna

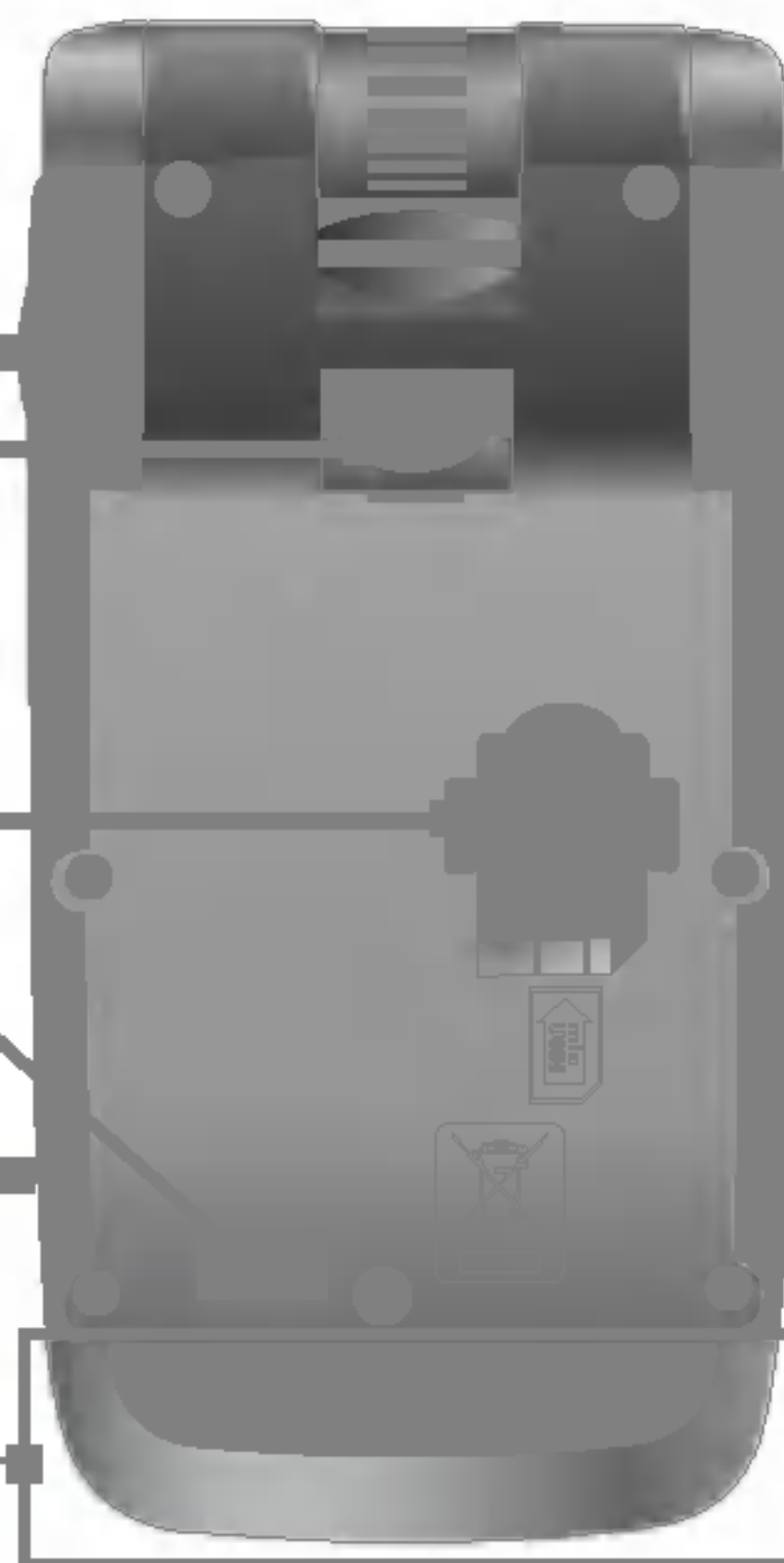

Batteria

Avvertenze per l'uso del Videofonino:

Per ottenere sempre la massima ricezione del segnale, si consiglia di impugnare il Videofonino come mostrato in figura:



Per evitare di compromettere la qualità audio della chiamata, non coprire l'antenna con la mano durante una telefonata e una connessione Bluetooth.

Schermata iniziale

Il display è suddiviso in tre aree principali: la barra delle icone, la finestra centrale, in cui è visualizzata la schermata iniziale, e la barra delle funzioni. Queste aree vengono descritte di seguito:



La barra delle icone

La barra delle icone visualizza le opzioni attive e indica lo stato della batteria e il livello. Questa barra rimane visualizzata durante tutte le attività. La tabella riportata nella pagina successiva descrive brevemente le icone e le relative funzioni.

La schermata iniziale

Nella finestra centrale della schermata iniziale viene visualizzata un'immagine scelta dall'utente; quando in uso, verranno visualizzate tutte le finestre e i servizi.

La barra delle funzioni

La barra delle funzioni visualizza le funzioni che vengono assegnate al tasto funzione.

Introduzione al videofonino LG U880

Informazioni sul display

La seguente tabella descrive gli indicatori e le icone visualizzate sul display del videofonino.

Icone del display

	Livello batteria - indica il livello di carica della batteria. Il livello di carica è proporzionale alla quantità di barre visibili.		Nessuna rete disponibile - indica che ci si trova in un'area in cui non c'è alcuna copertura
	Deviazione chiamate - indica che è attivata la deviazione delle chiamate.		Roaming - indica che si sta utilizzando un servizio di roaming.
	Rifiuta chiamata - indica che l'opzione di rifiuto delle chiamate è attiva.		Messaggio Push - indica l'arrivo di un nuovo messaggio Push.
	Messaggio Vocale - indica l'arrivo di un nuovo messaggio vocale.		Indica che è stato attivato il Bluetooth.
	Testo - indica l'arrivo di un nuovo SMS.		Appuntamento o Allarme Sveglia - indica che è stato impostato un appuntamento o un allarme.
	Multimediale - indica l'arrivo di un nuovo MMS.		Normale - indica che è attivato il profilo Normale
	3G - indica che ci si trova in un'area coperta dai servizi video 3. Quando si abbandona l'area dei servizi video 3, il videofonino si aggancia alla rete voce 2G oppure, se ci si trova all'estero, ad una rete locale (2G/3G).		Silenzioso - indica che è selezionato il profilo Silenzioso.
	Rete 2.5G - Indica la potenza del segnale della connessione a una rete 2.5G		Vibrazione - indica se la vibrazione è attiva o meno.
	2G - indica la potenza del segnale di connessione a una rete 2G.		Auricolare - indica che è selezionato il profilo Auricolare.
			Volume alto - indica che il profilo Volume alto è attivato.
			Indica l'attivazione della funzione Multitask

I tasti e la navigazione



(1) Tasto Menu

Riporta al menu principale da qualsiasi schermata.

(2) Tasti di navigazione

Consentono un rapido accesso alle funzioni del videofonino.

(3) Tasto OK (conferma)

Consente di selezionare gli oggetti visualizzati nel display. Scorrere con i tasti di navigazione fino alla scelta desiderata e premere OK per selezionarla. Questa funzione è disponibile nella maggior parte delle schermate.

(4) Tasto Triangolo

Premendo questo tasto è possibile accedere direttamente ai servizi 3 ed entrare così in un mondo di comunicazione, informazioni e divertimento.
(pressione lunga) Tenta di effettuare la registrazione alla rete 3.

(5) Tasto Invio

Consente di effettuare e ricevere chiamate voce.

(6) Tasto Chiudi (Accensione/Spengimento)

Consente di terminare le telefonate e di chiudere le applicazioni.

(7) Tasto Cancella

Riporta alla schermata precedente oppure, se si sta immettendo del testo, funziona come tasto di cancellazione, oppure, durante una chiamata, se premuto per due secondi attiva il vivavoce.

(8) Tasti funzione

Attivano le funzioni visualizzate nelle caselle funzione che si trovano sopra di essi. Queste funzioni cambiano in base al contesto della schermata.

(9) Tasto VideoChiamata

Consente di effettuare e ricevere una VideoChiamata.

(10) Tasto Indietro

Riporta alla schermata precedente.

Introduzione al videofonino LG U880

Funzione dei tasti quando il videofonino è in standby

Tasti laterali del videofonino



Funzioni generali

Accensione

Verificare che la scheda MINI-USIM sia inserita e che la batteria sia carica.

Tenere premuto il tasto  fino all'accensione del videofonino.

Inserire il codice PIN fornito con la scheda MINI-USIM.

In pochi secondi avverrà la registrazione alla rete.

Spegnimento

Tenere premuto il tasto  fino allo spegnimento del videofonino.

Ci può volere qualche secondo affinché il videofonino si spenga. Non tentare di riaccendere il videofonino durante lo spegnimento.

Codici di accesso

Per evitare l'uso non autorizzato del videofonino, è possibile utilizzare i codici di accesso descritti in questa sezione. È possibile modificare i codici di accesso (esclusi PUK e PUK2) tramite la funzione **Modifica codici** [Menu 3.4.3].

Codice PIN (da 4 a 8 cifre)

Il codice PIN (Personal Identification Number) protegge la MINI-USIM dall'uso non autorizzato. Generalmente, il codice PIN viene fornito con la scheda MINI-USIM. Quando è abilitata la Richiesta PIN, ad ogni accensione il videofonino richiede l'inserimento del codice PIN. Se la Richiesta PIN è disabilitata, il videofonino si collega alla rete senza richiedere il codice PIN.

Codice PIN 2 (da 4 a 8 cifre)

Il codice PIN2, fornito con alcune schede MINI-USIM, è necessario per accedere a funzioni come l'addebito di chiamata e i numeri fissi. Questi servizi sono disponibili solo se supportati dall'operatore e dalla rete.

Codice PUK (da 4 a 8 cifre)

Il codice PUK (PIN Unblocking Key) è necessario per sbloccare un codice PIN bloccato. Generalmente il codice PUK viene fornito con la scheda MINI-USIM. Altrimenti contattare il servizio clienti di 3 per ottenere il codice.

Funzioni generali

Codice PUK2 (da 4 a 8 cifre)

Il codice PUK2 è necessario per sbloccare un codice PIN2 bloccato. Se non si è in possesso del codice contattare il servizio clienti di 3.

Codice di sicurezza (da 4 a 8 cifre)

Il codice di sicurezza protegge il videofonino dall'uso non autorizzato. Il codice di sicurezza predefinito è "0000" e consente di eliminare tutte le voci presenti nel videofonino e di ripristinare le impostazioni di fabbrica.

Password blocco chiamate

La password per il blocco delle chiamate è necessaria quando si utilizza la funzione di blocco delle chiamate. Questa password viene fornita dal servizio clienti di 3 al momento della sottoscrizione a tale funzione.

Effettuare e ricevere una chiamata

Assicurarsi di aver avvisato l'interlocutore prima di registrare una chiamata voce.





Effettuare e ricevere una VideoChiamata

Un videofonino 3G consente di effettuare o ricevere VideoChiamate verso/da un altro videofonino 3G che si trovi in una zona fornita del servizio.

Per effettuare/ricevere una VideoChiamata, seguire la procedura riportata di seguito.

1. Digitare il numero sulla tastiera oppure selezionare il numero di telefono dall'elenco delle chiamate effettuate/ricevute.
2. Per avviare la VideoChiamata premere il tasto VideoChiamata ()

Nota

Per correggere eventuali errori, premere brevemente il tasto  per cancellare l'ultima cifra oppure tenere premuto più a lungo il tasto  per cancellare tutte le cifre.

Nota

È possibile che per la connessione alla VideoChiamata sia necessario del tempo. In attesa della connessione sul display viene visualizzata la propria immagine; dopo che la connessione è stata stabilita, verrà visualizzata l'immagine dell'interlocutore.



3. Se necessario, regolare la posizione della videocamera
4. Per terminare la chiamata, premere il tasto Chiudi oppure chiudere il videofonino.

Effettuare una chiamata voce

1. Verificare che il videofonino sia acceso.
2. Digitare il numero preceduto dal prefisso.

■ Per cancellare una cifra, premere il tasto  .

■ Per cancellare tutte le cifre, tenere premuto per almeno 2 secondi, il tasto  .



3. Premere il tasto  per effettuare la chiamata voce.
4. Per terminare la chiamata, premere il tasto  oppure chiudere il videofonino.

Nota

Per attivare il vivavoce durante una chiamata voce, tenere premuto il tasto  per almeno 2 secondi.



Effettuare una chiamata voce/video dalla Rubrica

Per chiamare i numeri memorizzati premere il tasto di navigazione verso il basso per accedere alla rubrica.

Scorrere fino al nominativo desiderato e premere il tasto  per effettuare una chiamata voce. Per effettuare una VideoChiamata, premere il tasto  . Premere il tasto  per terminare la chiamata.

Funzioni generali

Chiamata con prefisso internazionale

1. Per il prefisso internazionale, tenere premuto il tasto . È possibile sostituire il carattere “+” con il prefisso internazionale.
2. Digitare il prefisso internazionale, quello regionale e il numero di telefono.
3. Premere il tasto .

Regolazione del volume

Per regolare il volume dell'altoparlante durante una chiamata, utilizzare i tasti laterali del videofonino. Il volume può essere regolato utilizzando i tasti laterali anche quando il videofonino è aperto e in standby.

Ricevere una chiamata

Quando si riceve una chiamata, il videofonino squilla e l'icona con il telefono lampeggia sul display. Se il chiamante può essere identificato, viene visualizzato il suo numero di telefono o il nome memorizzato nella rubrica.

1. Aprire il videofonino e premere il tasto  per rispondere alle chiamate in arrivo. Se l'opzione di menu **Qualsiasi tasto** è stata impostata è possibile rispondere a

una chiamata premendo **Qualsiasi tasto** ad eccezione del tasto .

Nota

- Per rifiutare una chiamata, tenere premuti i tasti sul lato sinistro del videofonino senza aprirlo. Se è già aperto, premere il tasto  oppure il tasto funzione destro due volte.

- Se l'opzione di menu **Apertura Videofonino** è impostata su , è possibile rispondere semplicemente aprendo il videofonino.

2. Per terminare la chiamata, chiudere il videofonino oppure premere il tasto .

Nota

È possibile rispondere a una chiamata mentre si sta utilizzando la rubrica o altre funzioni del menu.

Livello del segnale





Per avere un segnale migliore quando ci si trova all'interno di un edificio, è preferibile accostarsi a una finestra. Per verificare il livello del segnale ricevuto, controllare l'indicatore (📶) sul display.

Inserimento di testo

È possibile inserire caratteri alfanumerici usando la tastiera. Ad esempio, per memorizzare nomi nella rubrica, scrivere messaggi, creare messaggi iniziali personalizzati o pianificare eventi nell'agenda è necessario utilizzare la funzione di inserimento testo.

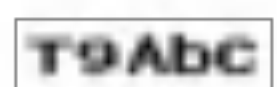

Il videofonino dispone dei seguenti metodi di inserimento testo.

Modifica della modalità di inserimento del testo

1. Quando ci si trova in un campo che consente l'inserimento di testo, nell'angolo superiore destro del display viene visualizzato un indicatore di tale modalità.
2. Premere brevemente il tasto  per commutare tra , , ,  e .

Modalità T9

La modalità di inserimento di testo intuitiva T9 consente di inserire facilmente parole utilizzando il minor numero di tasti possibile. Premendo i tasti, il videofonino visualizza i caratteri che, in base a un dizionario incorporato, compongono la parola che si presume si stia digitando. Quando si aggiungono altre lettere, la parola cambia per formare quella parola contenuta nel dizionario che più si avvicina alla composizione delle lettere immesse.

1. Nella modalità T9, iniziare ad inserire una parola premendo i tasti da  a . Premere un tasto per ciascuna lettera.
 - La parola cambia a mano a mano che si inseriscono nuove lettere, quindi ignorare ciò che è scritto sul display fino al completamento della parola.
 - Se dopo il completamento dell'inserimento delle lettere la parola non è ancora corretta, premere una o più volte il tasto  per visualizzare tutte le parole composte da quella combinazione di lettere.



Funzioni generali

Esempio

Premere     per digitare Ciao

Premere il tasto  per cambiare in Cibo



- Se la parola desiderata non è presente nell'elenco delle scelte, aggiungerla utilizzando la modalità ABC.
2. Inserire l'intera parola prima di cercare di modificarla o cancellarla
 3. Completare ogni parola con uno spazio premendo il tasto  .

Per cancellare le lettere, premere il tasto  .
Per cancellare un'intera parola, tenere premuto il tasto  .

Modalità ABC

Per inserire il testo, utilizzare i tasti da  a  .

1. Premere il tasto con la lettera desiderata:
 - Una volta per la prima lettera
 - Due volte per la seconda lettera
 - e così via

2. Per inserire uno spazio, premere una volta il tasto  . Per cancellare le lettere, premere il tasto  . Per cancellare tutto, tenere premuto il tasto  .



Modalità 123 (Numeri)

Il modo 123 consente di inserire caratteri numerici in un messaggio di testo (ad esempio, un numero di telefono).

Premere i tasti corrispondenti ai numeri desiderati e tornare alla modalità di inserimento del testo appropriata.

Modalità Simboli

Questa modalità consente di inserire simboli o caratteri speciali.

Per inserire un simbolo, premere il tasto funzione centrale [Simboli] o . Selezionare il simbolo desiderato tramite i tasti di navigazione e numerici, quindi premere il tasto .

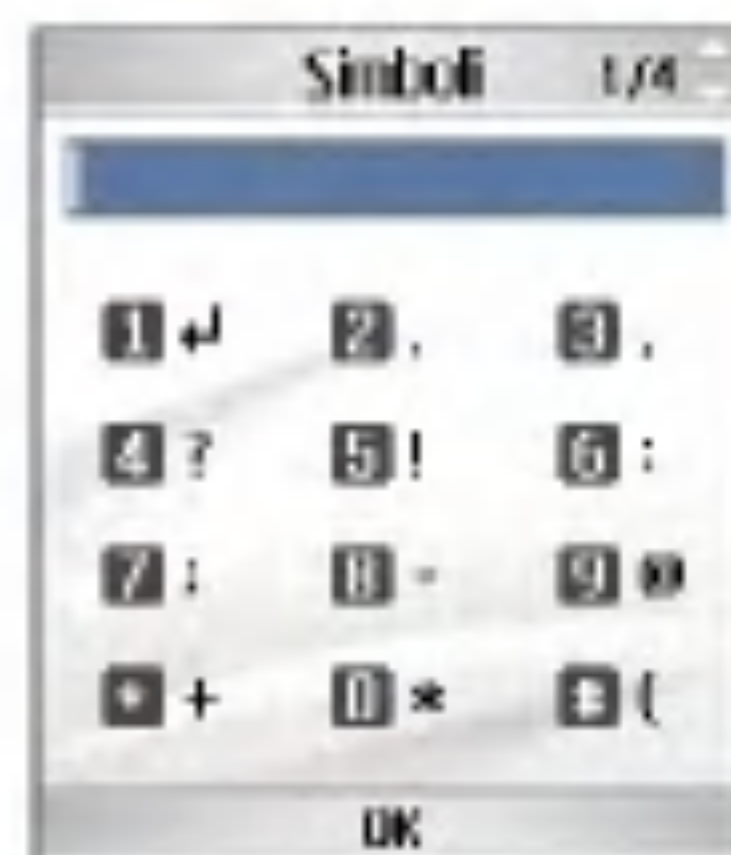

Mappa caratteri

Regole generali per l'inserimento del testo da utilizzare nella modalità abc. Per inserire lettere, numeri, simboli o altri caratteri nella modalità abc, utilizzare la tastiera. Per visualizzare tutti i caratteri disponibili per ogni tasto, premere il tasto ripetutamente.

Se non si preme il tasto per 2 secondi, il carattere nel cursore viene accettato e il cursore si sposta nella posizione successiva.





Funzioni generali

Nota

Per ulteriori informazioni sui caratteri disponibili per ciascun tasto, consultare la seguente tabella.

	@ : / .	@ : / .
1	. , ? ! ' " 1 - () @ / : _	. , ? ! ' " 1 - () @ / : _
2	a b c 2 à á â ã ä å æ ç	A B C 2 À Á Â Ã Ä Å Æ Ç
3	d e f 3 è é ê ë	D E F 3 È É Ê Ë
4	g h i 4 ì í î ï	G H I 4 Ì Í Î Ï
5	j k l 5 £	J K L 5 £
6	m n o 6 ò ó ñ ô õ ö ø œ	M N O 6 Ò Ó Ñ Ô Õ Ö Ø Æ
7	p q r s 7 ß \$	P Q R S 7 ß \$
8	t u v 8 ù ú û ü	T U V 8 Ù Ú Û Ü
9	w x y z 9	W X Y Z 9
0	space 0	space 0

Struttura menu

È possibile personalizzare il videofonino utilizzando le diverse funzioni disponibili. Queste funzioni sono organizzate in menu e sottomenu, a cui si accede tramite i tasti funzione  e .

Ogni menu e sottomenu consente di visualizzare e modificare le impostazioni di una determinata funzione. La funzione di questi tasti varia in base alle applicazioni e ai servizi; l'etichetta corrispondente nella linea inferiore del display indica la funzione corrente.

Musica 3

Con Musica 3 entri nel più aggiornato e ampio mondo musicale on-line. 3 è pronta ad offrirti, con la semplice pressione di un tasto dal tuo videofonino LG, l'accesso ad un ricchissimo bouquet di album e brani musicali, sempre aggiornato con le ultime novità. L'interfaccia semplice e immediata, la barra informativa sullo stato della navigazione e del download, ti permetteranno di effettuare semplici ricerche del brano desiderato, attraverso il nome, l'album e il titolo del brano o addirittura il genere di tuo gradimento e tenere sotto controllo i tuoi acquisti. La possibilità di ascoltare e di creare la tua playlist personalizzata.



Premere il tasto funzione sinistro per accedere a Musica 3.

Premere il tasto funzione destro per accedere al Pianeta 3.

Struttura menu

1. Display

(vedere pagina 42)

1.1 Display interno

- 1.1.1 Standby
- 1.1.2 Invio chiamate
- 1.1.3 Accensione
- 1.1.4 Spegnimento

1.2 Display esterno

- 1.2.1 Standby
- 1.2.2 Invio chiamate

1.3 Stile menu

1.4 Carattere

1.5 Illuminazione

1.6 Tema Videofonino

- 1.6.1 Normale
- 1.6.2 Extreme

1.7 Messaggio iniziale

2. Profili d'uso

(vedere pagina 46)

2.1 Normale

2.2 Silenzioso

2.3 Vibrazione

2.4 Volume alto

2.5 Auricolare

2.6 Personale 1

2.7 Personale 2

2.8 Personale 3

3. Impostazioni

(vedere pagina 50)

3.1 Data e ora

- 3.1.1 Ora
- 3.1.2 Data
- 3.1.3 Data/ora automatica
- 3.1.4 Ora legale

3.2 Rete

- 3.2.1 Selezione rete
- 3.2.2 Modalità ubicazione
- 3.2.3 Lista preferiti

3.3 Punti di accesso

3.4 Sicurezza

- 3.4.1 Richiesta PIN
- 3.4.2 Blocco Videofonino
- 3.4.3 Modifica codici

3.5 Lingua

3.6 Stato memoria

3.7 Informazioni

3.8 Resetta impostazioni

- 3.8.1 Cancella memoria
- 3.8.2 Impostazioni default

4. Browser

(vedere pagina 56)

4.1 Pianeta 3

4.2 Preferiti

4.3 Pagina memorizzata

4.4 Vai a URL

4.4.1 Inserisci indirizzo

4.4.2 Pagine recenti

4.5 Certificati sicurezza

4.5.1 Certificati

4.5.2 Cancella sessione

4.6 Impostazioni

4.6.1 Profili d'uso

4.6.2 Decodifica caratteri

4.6.3 Controllo scorrimento

4.6.4 Mostra immagine

4.6.5 Cache

4.6.6 Cookie

4.6.7 Svuota cache

4.6.8 Cancella Cookie

5. Messaggi

(vedere pagina 62)

5.1 Nuovo messaggio

5.1.1 SMS

5.1.2 MMS

5.1.3 E-mail

5.2 Ricevuti

5.3 E-mail

5.4 Bozze

5.5 In uscita

5.6 Inviati

5.7 Modelli

5.8 Emoticon

5.9 Impostazioni

5.9.1 SMS

5.9.2 MMS

5.9.3 E-mail

5.9.4 CentroMessVideo

5.9.5 Centro messaggi

5.9.6 Messaggi push

5.9.7 Cell Broadcast

6. Personale

(vedere pagina 76)

6.1 Immagini

6.2 Video

6.3 Audio

6.4 Applicazioni

6.5 File bluetooth personali

6.6 Memoria esterna

6.7 Play list

7. Multimedia

(vedere pagina 86)

7.1 Videocamera

7.2 Fotocamera

7.3 Registratore vocale

Struttura menu

8. Rubrica

(vedere pagina 92)

8.1 Aggiungi nuovo

8.2 Cerca

8.3 Selezione rapida

8.4 Gruppi

8.5 Numeri di servizio

8.6 Numeri personali

8.7 Impostazioni

8.7.1 Visualizza dati

8.7.2 Mostra foto/avatar

8.7.3 Copia tutto

8.7.4 Sposta tutto

8.7.5 Cancella rubrica

*. Agenda

(vedere pagina 98)

*.1 Agenda

*.2 Attività

*.3 Appunti

*.4 Appunti personali

*.5 Trova giorno

*.6 Conta giorni

*.7 Impostazioni

*.7.1 Calendario

*.7.2 Stato memoria

*.7.3 Cancella tutto

0. Accessori

(vedere pagina 108)

0.1 Menu rapido

0.2 Allarme sveglia

0.3 Connettività

0.3.1 Bluetooth

0.3.2 Server sinc.

0.3.3 Rete accesso

0.4 Calcolatrice

0.5 Fusi orari

0.6 Convertitore

9. Applicazioni

(vedere pagina 94)

9.1 Lista applicazioni

9.2 Pianeta 3

9.3 Impostazioni

#. Chiamate

(vedere pagina 118)

#.1 VideoChiamate

#.2 Registro chiamate

#.2.1 Perse

#.2.2 Ricevute

#.2.3 Inviato

#.2.4 Tutte

#.3 Durata

#.4 Costo chiamate

#.5 Deviazione chiamate

#.5.1 Chiamate voce

#.5.2 VideoChiamate

#.5.3 Disattiva tutto

#.6 Blocco chiamate

#.6.1 Chiamate voce

#.6.2 VideoChiamate

#.6.3 Disattiva tutti i blocchi

#.7 Numeri fissi (FDN)

#.8 Avviso di chiamata

#.8.1 Attiva

#.8.2 Disattiva

#.8.3 Mostra stato

#.9 Impostazioni

#.9.1 Rifiuta chiamate

#.9.2 Invio mio numero

#.9.3 Riselez. automatica

#.9.4 Modo risposta

#.9.5 Segnala durata

#.9.6 Modo risposta BT

Display

1



Display

In questo menù l'Utente può personalizzare le opzioni di visualizzazione dei Display e dell'intera interfaccia grafica dei menu.

Display interno

Standby

- **Oggi3:** Selezionando "SI" si attiva la funzione di visualizzazione del menu Oggi 3 nella modalità standby.

Oggi3

Attivando Oggi 3 è possibile visualizzare in forma grafica, sulla parte inferiore della schermata in standby, alcune informazioni fornite dal provider dei servizi di rete.

Per attivare Oggi 3, premere il tasto OK, quindi scorrere i contenuti utilizzando il tasto di navigazione destro/sinistro. Una volta selezionato il contenuto desiderato, premere il tasto OK per accedere direttamente al contenuto pubblicato.

- **Sfondo:** È possibile selezionare una immagine da impostare come sfondo.

- **Voci del display:** È possibile scegliere quali voci far apparire sul display fra Nascondi, o Orologio.

Invio chiamate

È possibile scegliere l'immagine da visualizzare durante l'effettuazione di una chiamata.

Accensione

È possibile scegliere l'immagine da visualizzare durante la fase di accensione del Videofonino.

Spegnimento

È possibile scegliere l'immagine da visualizzare durante lo spegnimento del Videofonino.

Display esterno

Standby

- **Sfondo:** È possibile scegliere un'immagine da visualizzare sul display esterno.
- **Tipo orologio:** È possibile scegliere di non visualizzare l'orologio sul display oppure fra il tipo piccolo e grande.

- **Colore font orologio:** Nel caso venga scelta la visualizzazione dell'orologio tipo piccolo è possibile scegliere il colore del font fra i 16 disponibili.

Invio chiamate

È possibile scegliere l'immagine da visualizzare durante l'effettuazione di una chiamata a flip chiuso e con l'auricolare.

Stile menu

- **Griglia:** Il menu principale visualizzerà tutte le voci (icone) del Menu contemporaneamente.
- **Stile uno alla volta:** Il menu principale visualizzerà in stile rotazione, le icone del menu una alla volta.

Carattere

- **Stile carattere:** Permette di impostare lo stile di scrittura dei caratteri fra il classico e il Fun Style più moderno.
- **Dimensione carattere:** Permette di impostare la dimensione del carattere fra Grande o Piccolo.

- **Colore carattere:** Permette di scegliere il colore del carattere visualizzato fra 16 diversi disponibili.

Illuminazione

Permette di impostare la durata dell'illuminazione fra le opzioni – 5, 10, 15, 30 sec, 1, 2, 3 minuti , Sì e No.

- **Durata display interno**
- **Durata display esterno**
- **Durata tastiera**

Voce	Valore predefinito
Durata display interno	No 5 secondi 10 secondi 15 secondi 30 secondi 1 min 2 min 3 minuti Sì
Durata display esterno	No 5 secondi 10 secondi 15 secondi 30 secondi 1 min 2 min 3 minuti

Display

Durata tastiera	No 5 secondi 10 secondi 15 secondi 20 secondi Sì
-----------------	--

Tema Videofonino

Normale

Tema videofonino classico.

Extreme

Tema videofonino moderno ed estremamente accattivante.

Messaggio iniziale

È possibile scrivere un messaggio di testo che verrà visualizzato all'accensione del Videofonino.

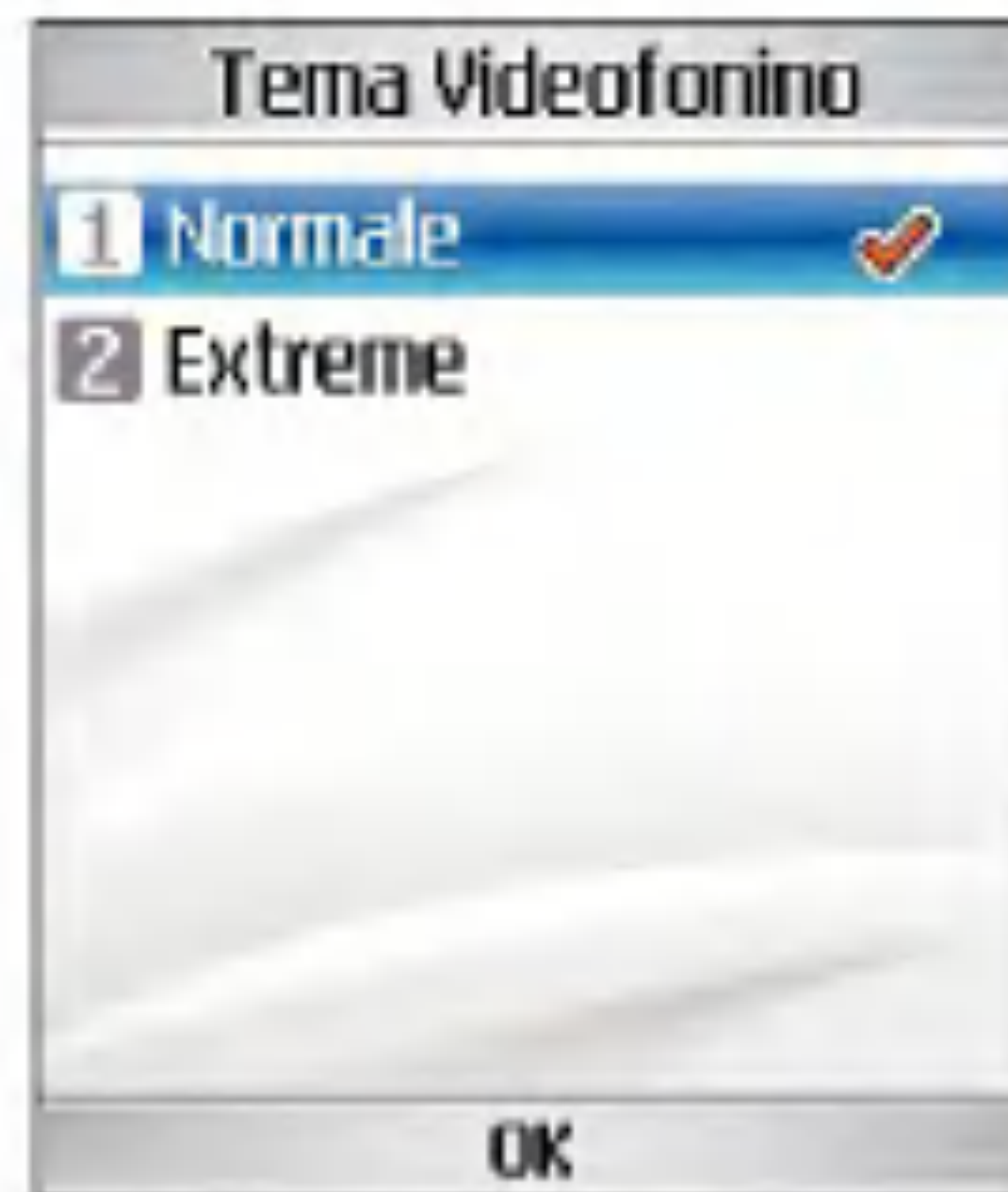

Profili d'uso

2



Profili d'uso

Il menu Profili d'uso permette di personalizzare e impostare i toni di chiamata, toni di avviso messaggi e toni di evento del Videofonino.

I profili Normale e Volume alto sono preimpostati dal costruttore ma personalizzabili

I profili Silenzioso e Vibrazione sono preimpostati e NON personalizzabili dall' Utente.

I menu Personale 1,2 e 3 sono a completa disposizione degli utenti per le proprie esigenze.

1. Normale
2. Silenzioso
3. Vibrazione
4. Volume alto
5. Auricolare
6. Personale 1
7. Personale 2
8. Personale 3



I profili sono personalizzabili nei seguenti menu:

- **Avviso chiamate:** È possibile personalizzare il tipo di avviso emesso dal Videofonino fra Suoneria, Vibrazione, Silenzioso, Suoneria & Vibrazione.
- **Suon. Vocale:** È possibile scegliere un file fra quelli personali o quelli di default, che verrà riprodotto dal Videofonino alla ricezione di una chiamata voce.
- **Suon. VideoCh.:** È possibile scegliere un file fra quelli personali o quelli di default, che verrà riprodotto dal Videofonino alla ricezione di una video chiamata.

- **Volume:** È possibile impostare il volume della suoneria fra 7 livelli disponibili.
- **Allarme messaggi:** Permette di impostare ogni quanto tempo il videofonino dovrà informare dell'avvenuta ricezione di un messaggio fino alla sua lettura.
- **Tono messaggi:** È possibile scegliere un file fra quelli personali o quelli di default, che verrà riprodotto dal Videofonino alla ricezione di un messaggio.
- **Effetto tastiera:** È possibile scegliere il suono che verrà riprodotto durante la pressione dei tasti Sì e No.
- **Volume tastiera:** È possibile impostare il volume del suono scelto per l'effetto tastiera fra 7 livelli disponibili.
- **Suono folder:** È possibile scegliere un file fra quelli disponibili, che verrà riprodotto dal Videofonino all'apertura del folder.
- **Tono di conferma:** È possibile impostare la riproduzione del tono di conferma, riprodotto da Videofonino per confermare le azioni eseguite.
- **Suono accensione:** È possibile impostare la riproduzione di un suono durante l'accensione del Videofonino.
- **File accensione:** È possibile scegliere quale file verrà riprodotto durante l'accensione del Videofonino.
- **Suono spegnimento:** È possibile impostare la riproduzione di un suono durante lo spegnimento del Videofonino.
- **File spegnimento:** È possibile scegliere quale file verrà riprodotto durante lo spegnimento del Videofonino.

Impostazioni

3

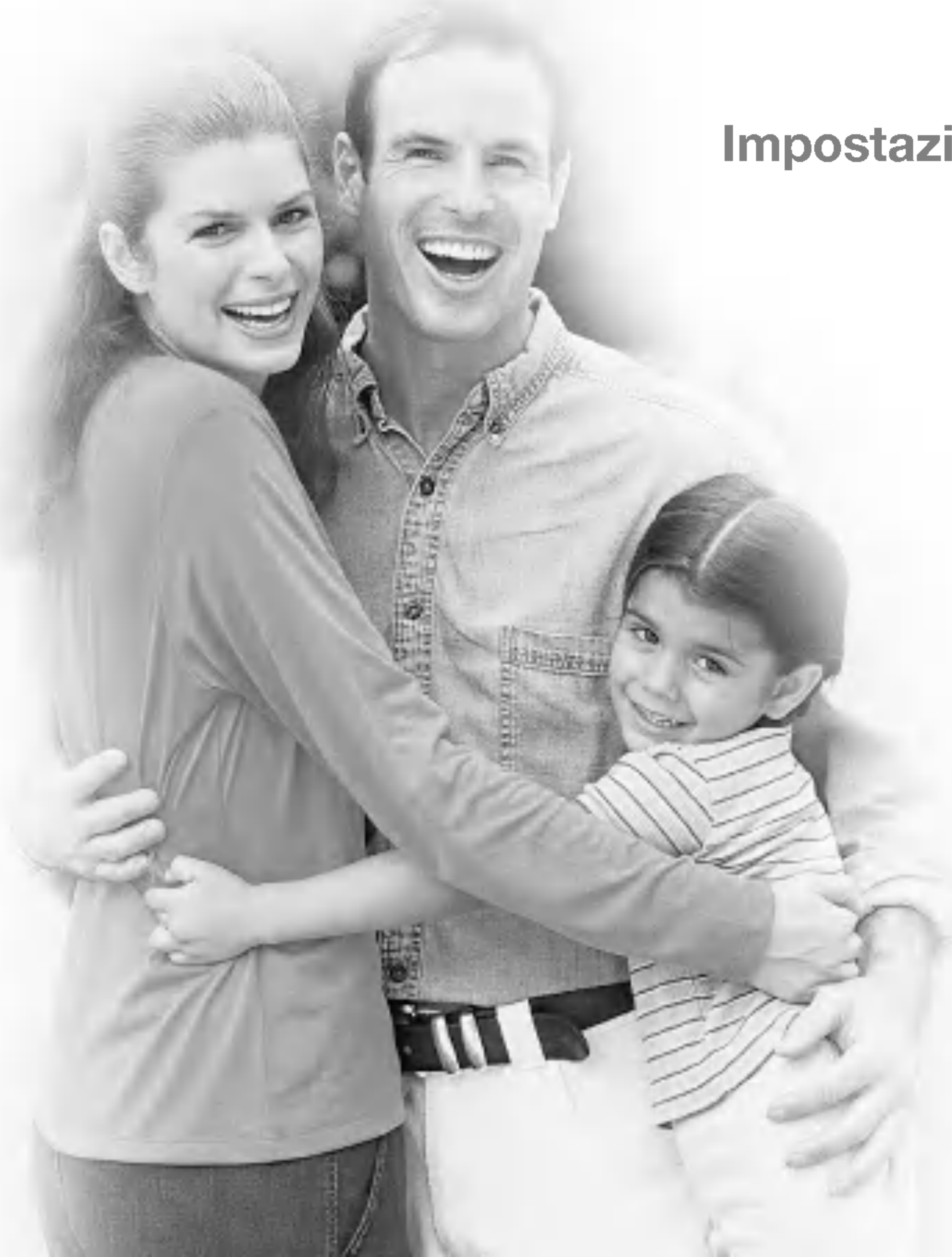



Impostazioni

Data e ora

Utilizzando il menu Impostazioni ora è possibile modificare il formato di visualizzazione dell'ora e della data oltre che ora e data correnti.

Ora

1. Selezionare la voce Ora dall'elenco delle impostazioni del videofonino, quindi premere .
2. Immettere l'ora corrente tramite i tasti numerici.
3. Selezionare il formato ora utilizzando il tasto di navigazione verso destra o verso sinistra.
4. Premere il tasto  per salvare le impostazioni.

Data

1. Selezionare la voce Data dall'elenco delle impostazioni del videofonino, quindi premere .
2. Immettere la data tramite i tasti numerici.
3. Selezionare il formato data utilizzando il tasto di navigazione verso destra o verso sinistra.

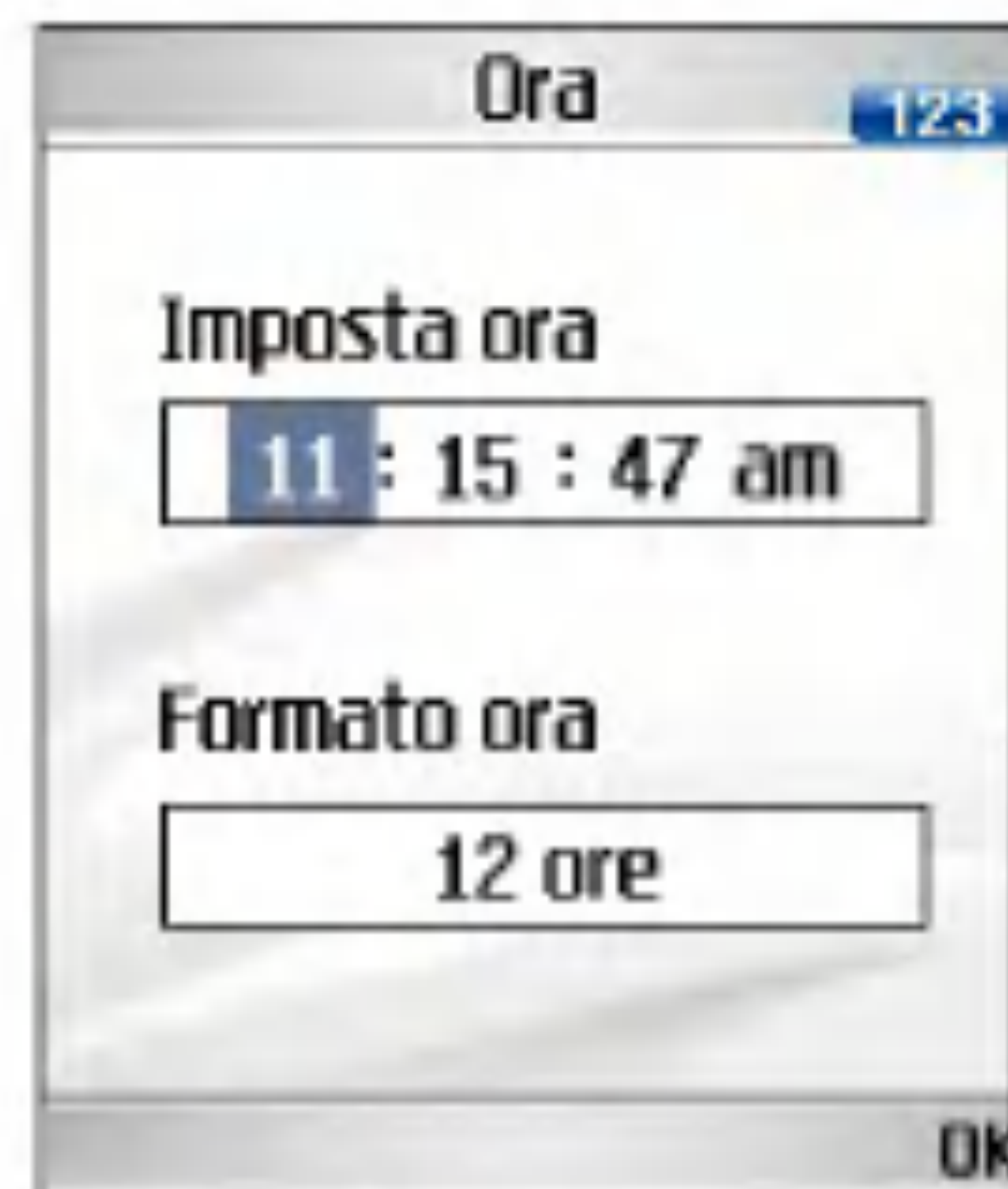

4. Premere il tasto  per salvare le impostazioni.

Nota

Accertarsi di aver impostato la data e l'ora corretta per garantire il corretto funzionamento di tutti i servizi 3.

Data/ora automatica

Se viene impostato l'aggiornamento automatico, data e ora si aggiornano automaticamente sul fuso orario locale. Se prima si imposta la funzione di conferma, per aggiornare la data e l'ora è necessario confermare.

Ora legale

Questa funzione attiva l'Ora estiva. Impostando l'opzione Ora legale su "Sì", viene applicato immediatamente l'orario estivo (ad esempio, se l'ora corrente è 04:53, l'orario estivo è 05:53).

Rete

Selezione rete

- **Automatica:** Questa funzione consente di ricercare automaticamente la rete e di registrare il videofonino nella rete.
- **Manuale:** Questa funzione consente di ricercare l'elenco delle reti e di specificare con quale rete effettuare il tentativo di registrazione.

Modalità ubicazione

Il menù ubicazione permette di selezionare fra le tipologie di connessione 3G, 3G/GSM e GSM 1900.

Lista preferiti

Da questo menu è possibile selezionare la rete fra quelle in elenco memorizzate nella

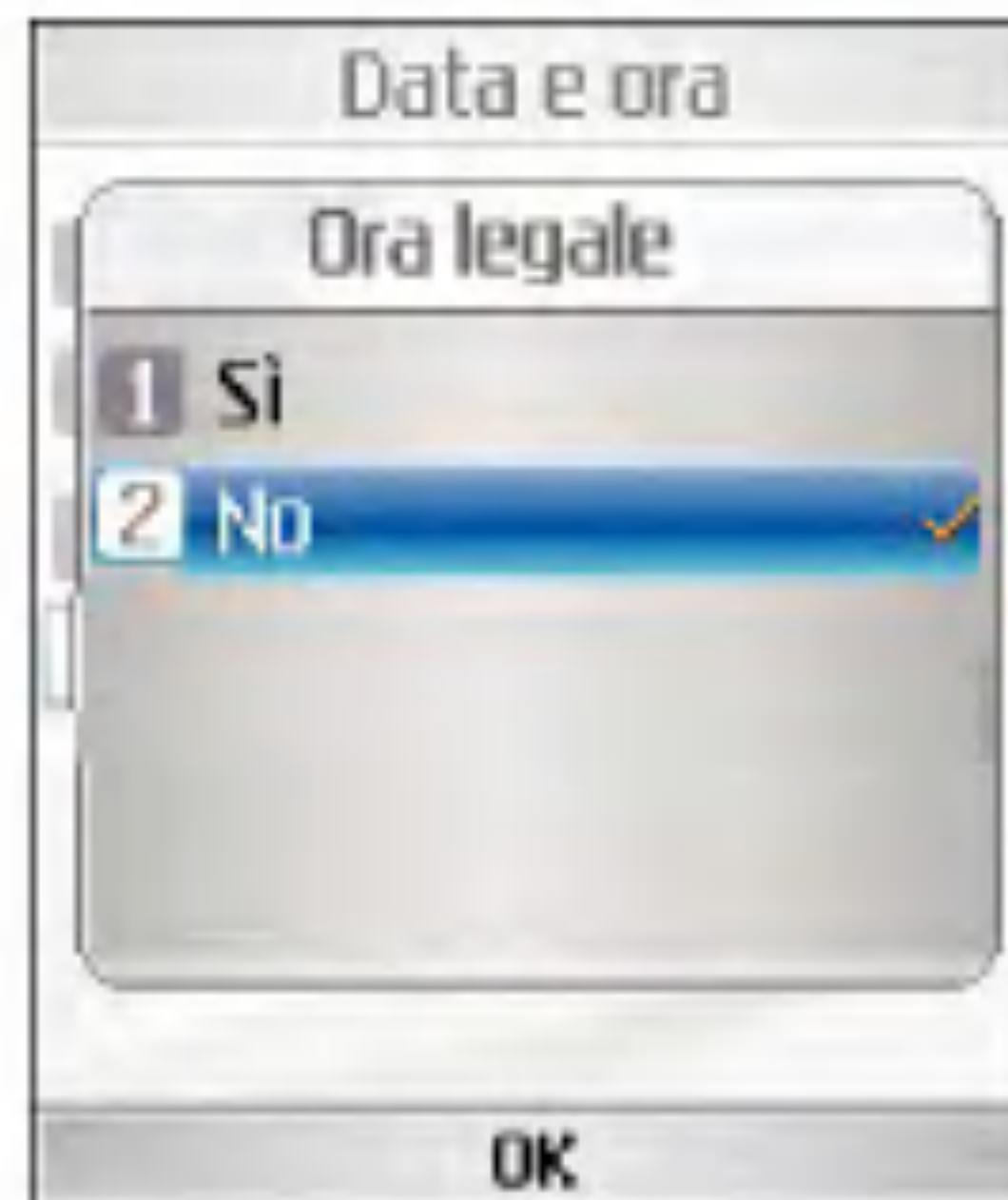

MINI-USIM e modificarlo. Funzione non disponibile con il blocco USIM dell'operatore 3.

Punti di accesso

Questo menu contiene l'Elenco dei punti di accesso. Selezionare il tasto funzione centrale [Modifica]. Il Punto di accesso contiene le seguenti voci.

- **Nome connessione:** Nome profilo
- **Bearer:** UMTS/CSD/GPRS
- **Autenticazione:** Nessuna autent. /PAP/CHAP
- **Nome utente:** Nome utente

Impostazioni

- **Password:** Password
- **APN:** informazioni APN del provider dei servizi



Per modificare queste impostazioni, contattare il servizio clienti di 3.

Sicurezza

Se si attiva un codice PIN, quando si accende il videofonino viene visualizzata una finestra che richiede di immettere tale codice, in modo da prevenirne l'uso non autorizzato.

Richiesta PIN

È possibile attivare un PIN (Personal Identification Number).

1. Nel menu Sicurezza, selezionare la richiesta codice PIN e premere il tasto .
2. Impostare questa voce su Sì o No. Se è Attivato viene richiesto il codice PIN ogni volta che il videofonino viene acceso.
3. Immettere il codice PIN corrente, quindi premere il tasto .
4. L'immissione di un codice PIN non valido per 3 volte nella finestra di immissione del codice

PIN lo blocca. In questo caso è necessario immettere il codice PUK per poter nuovamente impostare il codice PIN.

5. Il numero massimo di tentativi ammesso quando si immette il codice PUK è 10. Se si immette per 10 volte un codice PUK non valido, l'utilizzo del videofonino viene limitato. In questo caso, contattare il servizio clienti 3 per sbloccare il videofonino.

Nella finestra di inserimento del codice PIN, premere il tasto Indietro per tornare all'operazione precedente.

Blocco Videofonino

Utilizzare questo codice di sicurezza per impedire l'uso non autorizzato del videofonino.

Se il blocco del videofonino è attivo, viene richiesto di inserire il codice di sicurezza.

Si può scegliere fra le seguenti opzioni:

Accensione, Se cambia USIM, Immediato, e Nessuno.



Modifica codici

L'utente può modificare i seguenti codici: PIN, PIN2 e Codice sicurezza.

Nota

Se il codice modificato viene successivamente dimenticato, sarà necessario contattare il proprio rivenditore per sbloccare il videofonino o per risolvere il problema.

■ **Codice PIN/PIN 2:** Questo menu permette di modificare il codice PIN o PIN2.

1. Selezionare Modifica codici dall'Elenco impostazioni sicurezza, quindi premere .
2. Selezionare Codice PIN o PIN2, quindi premere .
3. Immettere il codice PIN o PIN2 corretto e quindi un codice PIN o PIN2 nuovo. Se si immette un codice PIN non valido per 3 volte, tale codice non è più valido. In questo caso, è necessario immettere il codice PUK o PUK2 per impostare nuovamente il codice PIN.
4. Se si immette per 10 volte un codice PUK non valido, l'utilizzo del cellulare viene limitato. In questo caso, contattare il servizio clienti 3 per sbloccare il videofonino.

■ **Codice sicurezza:** Questo menu permette di modificare la password assegnata al videofonino. A differenza dei PIN e PIN2, il numero di tentativi di immissione della password non è limitato.

Lingua

Questa funzione permette di configurare la lingua che si desidera utilizzare nel videofonino.

Stato memoria

Questo menu consente di visualizzare i dati di utilizzo della memoria del videofonino e della scheda MINI-USIM. È possibile ottenere informazioni sulla quantità di memoria utilizzata dalle varie applicazioni.

Impostazioni

Memoria comune

Questa funzione mostra lo stato della memoria utente.

Memoria agenda

Mostra la memoria disponibile per l'utente.

Memoria USIM

Questa funzione mostra lo stato della memoria utente della scheda MINI-USIM.

Memoria esterna

Consente di visualizzare lo stato della scheda di memoria esterna.

Formatta memoria esterna

Questa funzione consente di formattare la memoria esterna.

Informazioni

Questo menu permette di visualizzare le informazioni sulla versione software.

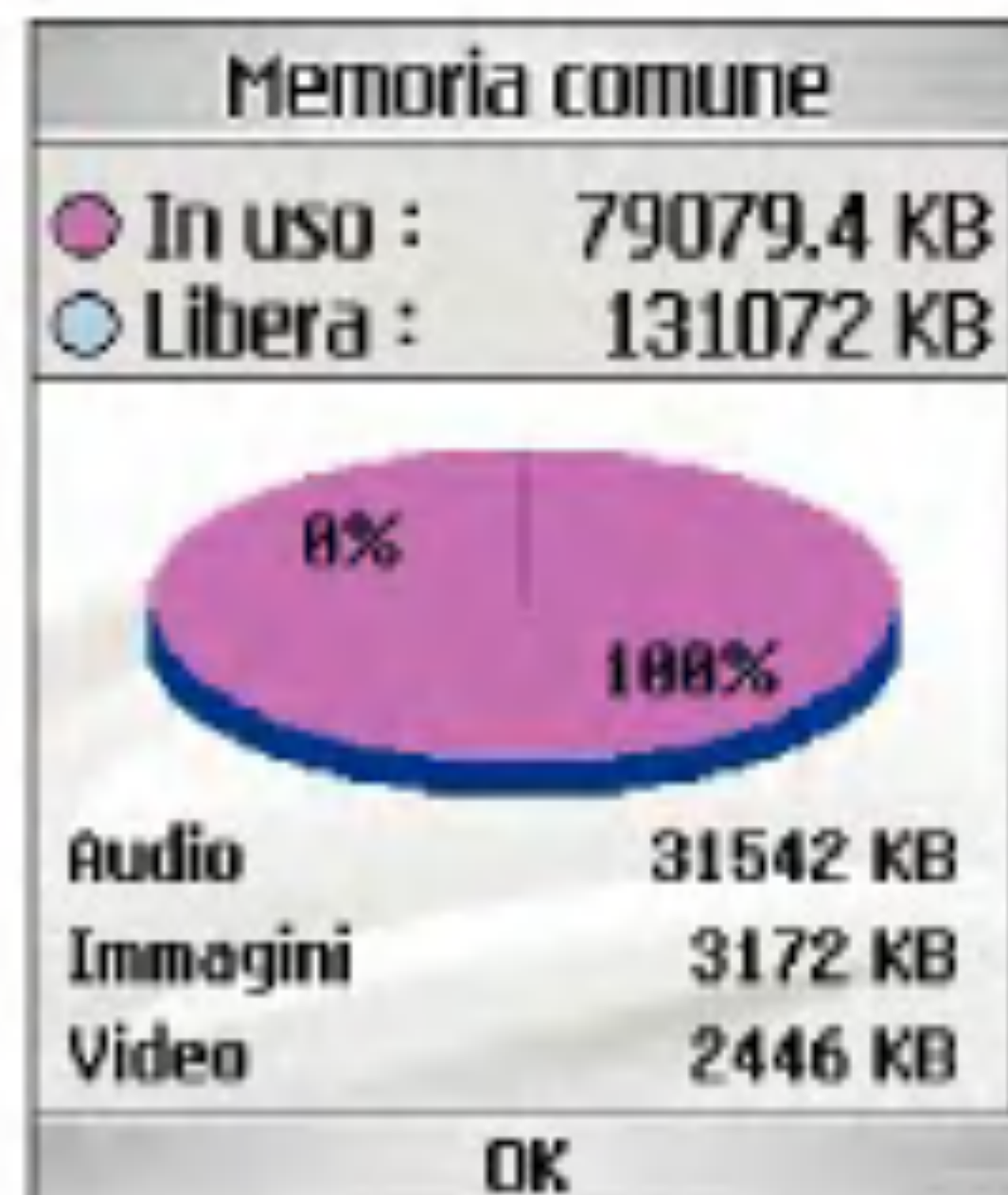

Resetta impostazioni

Cancella memoria

Questa funzione permette di cancellare la memoria del telefono.

Impostazioni default

Questa funzione permette di ripristinare le impostazioni di default del videofonino

Browser **4**



Browser

3 ti porta in un mondo di comunicazione, informazione e divertimento. L'applicazione browser ti permette di vedere notiziari sempre aggiornati, i goal delle squadre 3 (Juve, Milan, Inter e tante altre), scaricare giochi, ascoltare musica, trovare i luoghi desiderati e molto di più. Questa sezione è la tua finestra sul mondo.

Il browser è disponibile nell'area di copertura 3G.



Per avviare il browser in modalità standby, premere il tasto .





Pianeta 3

Si può avviare il browser sia premendo il tasto triangolo sia tramite Menu / Browser / Pianeta 3.

Se si desidera ricaricare la pagina corrente, premere il tasto laterale destro [Ricarica].

Una volta entrati nel Pianeta 3 si possono selezionare le seguenti opzioni premendo il tasto funzione sinistro [Opzioni]

-  **Indietro:** consente di passare alla pagina precedente.
-  **Avanti:** consente di passare alla pagina successiva.

-  **Ricarica:** consente di caricare nuovamente la pagina corrente.
-  **Homepage:** consente di passare alla Homepage iniziale.
-  **URL:** connette all'URL specificato dopo la modifica.
-  **Preferiti:** consente di aggiungere o salvare la pagina corrente nei Bookmark oppure visualizzare l'elenco salvato in Bookmark.
-  **Impostazioni:** consente di impostare le funzioni relative al Browser, quali Svuota cache, Informazioni sessione, Cancella Cookie, ecc.

L'esempio seguente illustra la funzionalità dell'opzione 'Avanti' del menu browser.

1. Pagina di navigazione A → Pagina B → Pagina C → Pagina D
2. Nella pagina D, se si seleziona il menu 'Indietro', si passa alla Pagina C.
3. Nella pagina C, se si seleziona il menu 'Indietro', si passa alla pagina B. Al contrario, se si seleziona il menu 'Avanti', si passa nuovamente alla pagina D.

Preferiti

Questa funzione permette all'utente di memorizzare e modificare i siti a cui accede di frequente.

Premere il tasto sinistro [Opzioni] per visualizzare i seguenti menu popup.

Connetti

Consente di accedere al sito selezionato.

Invia

Consente di inviare l'URL selezionato tramite SMS o MMS.

Aggiungi nuovo

Consente di aggiungere un nuovo sito all'elenco dei Bookmark.

Modifica

Consente di modificare e salvare il nome e l'indirizzo del bookmark selezionato.

Selez./Deselez.

Consente di selezionare o deselezionare il sito scelto.



Cancella

Consente di cancellare il Bookmark selezionato.

Pagina memorizzata

Consente la visualizzazione delle pagine salvate come file non in linea.

Vai a URL

Consente di specificare un URL e connettervisi.

Browser

Certificati sicurezza

- **Certificati:** Viene visualizzato un elenco dei certificati disponibili.
- **Cancela sessione:** Consente di chiudere il collegamento di sicurezza.

Impostazioni

Profili d'uso

Premere il tasto **■** per selezionare il profilo appropriato. Questa operazione consente di attivare il profilo per avviare il browser.

Decodifica caratteri

Consente di impostare i caratteri predefiniti del browser su una delle seguenti serie.

: Automatica, Inglese(ASCII), Inglese(ISO), Inglese(LATIN), Unicode(UCS2 BE), Unicode(UCS2 LE), Unicode(UCS2 Auto), Unicode(UTF-16 BE), Unicode(UTF-16 LE), Unicode(UTF-16 Auto), Unicode(UTF-8).



Controllo scorrimento

Consente di impostare la velocità di scorrimento selezionando il numero di righe da scorrere. Selezione da **1 linea**, **2 linee** e **3 linee**.

Mostra immagine

Consente di attivare o disattivare la visualizzazione dell'immagine durante la navigazione.

Nota

Attivando questa funzione è possibile posticipare la visualizzazione delle immagini fino al termine della trasmissione. Disattivando questa funzione, il browser non scarica le immagini dal server, consentendo pertanto trasmissioni più veloci.

Cache

L'attivazione della cache consente di memorizzare le pagine visualizzate sul telefono. Dopo aver memorizzato una pagina nella cache, durante la successiva visualizzazione della stessa pagina la velocità di caricamento risulta notevolmente maggiore.

Cookie

L'attivazione dei cookie consente di memorizzare i cookie inviati dal server. Disattivando questa funzione, i cookie non vengono memorizzati sul telefono.

Svuota cache

Consente di eliminare tutte le pagine Web memorizzate in precedenza nella cache.

Cancella Cookie

Consente di eliminare tutti i cookie precedentemente memorizzati.

Live Streaming

Questa applicazione consente di riprodurre il live streaming. Per utilizzarla è necessario prima avviare il browser, quindi accedere ai servizi di intrattenimento e individuare il menu relativo al live streaming.

Premere l'icona di streaming per avviare l'applicazione. Quando si preme questa icona, il terminale del cellulare visualizza automaticamente il live streaming

Controllo VCR

Se lo streaming live è attivato, il videofonino visualizza il controllo VCR con una barra apposita.

1. Tasto  : consente di riprodurre e mettere in pausa in modo alternato.
2. Tasto Wide: cambia la visuale del video in esecuzione in modalità a tutto schermo.

Browser

Opzioni

Premere il tasto funzione sinistro [Opzioni] per visualizzare il seguente menu:

1. Informazioni File: consente di visualizzare le informazioni sul contenuto corrente fornito dal server di streaming.
2. Schermo intero: Normale/Orizzontale intero (per video di dimensioni normali) oppure Normale/Zoom/Orizzontale intero (per video di piccole dimensioni)
3. Mute/Sonoro: attiva o disattiva temporaneamente l'audio.

Streaming

Lo streaming è molto simile allo streaming live. Per utilizzare questa applicazione, è necessario prima avviare il browser, quindi accedere ai servizi di intrattenimento e selezionare il menu relativo allo streaming, comprendente informazioni su notizie, borsa, musica, meteo e tanto altro.

Controllo VCR

Se lo streaming live o lo streaming sono attivi, il videofonino visualizza il controllo VCR con una barra apposita.

1. Tasto  : consente di riprodurre e mettere in pausa in modo alternato.
2. Tasti di navigazione destro e sinistro: inattivi per lo streaming live, consentono di andare avanti e indietro più velocemente per lo streaming.
3. Tasto Wide: cambia la visuale del video in esecuzione in modalità a tutto schermo.

Opzioni

Premere il tasto funzione sinistro [Opzioni] per visualizzare il seguente menu:

1. Pausa: Permette di fermare temporaneamente e riavviare la riproduzione del filmato in esecuzione.
2. Invia: Permette di inviare il filmato in esecuzione attraverso un MMS, E-Mail o utilizzando il Bluetooth.

3. Vai a elenco: Permette di fermare la riproduzione del filamto e tornare al menu iniziale.
4. Informazioni file: permette di visualizzare le informazioni sul file in riproduzione, come ad esempio la dimensione, la durata, il tipo etc etc.
5. Imposta come: Permette di impostare la riproduzione del file come Suoneria chiamata o Suoneria Videochiamata.
6. Schermo intero: Permette di impostare la visualizzazione del filmato a schermo intero.
7. Mute: Permette di interrompere temporaneamente la riproduzione audio del filmato in esecuzione.
8. Imposta ripetizioni: Permette di impostare la riproduzione del filamto consecutivamente.
9. Grafica lettore: permette di cambiare la grafica del lettore multimediale.
0. Sposta nel file: Permette di passare alla riproduzione del file precedente o successivo.



Messaggi

5



Messaggi

Nuovo messaggio

SMS

Premere il tasto Messaggio per visualizzare il menu Messaggi, selezionare **Nuovo messaggio**, quindi selezionare **SMS**.

È possibile scrivere e modificare singoli messaggi fino ad un massimo di 160 caratteri. Inoltre, è possibile scrivere e modificare fino a 7 messaggi concatenati.

1. Premere il tasto funzione centrale [Rubrica] per selezionare il destinatario, o inserire il numero manualmente.
2. Al momento di inserire il contenuto, viene visualizzata una nuova finestra. Tramite il tasto funzione sinistro [Opzioni]/[Inserisci] e il tasto , è possibile inserire emoticon, modelli e numeri di telefono dalla rubrica. Per inserire simboli, utilizzare il tasto .
3. Una volta inviato, il messaggio viene salvato nella cartella Inviati. Se il messaggio non viene inviato, rimarrà nella cartella "In uscita" contrassegnato dallo stato di invio non riuscito.



MMS

Selezionando Messaggi dal menu principale o premendo il tasto di scelta rapida Messaggio viene visualizzato il menu Messaggi. In questo menu, selezionare Nuovo messaggio, quindi MMS.

Con i messaggi MMS, è possibile inviare immagini allegandole dal proprio album o direttamente dal menu Multimedia.

1. Selezionare **MMS** nel menu **Nuovo messaggio**, quindi premere il tasto .
2. Spostare il cursore sul campo A:, quindi inserire il destinatario del messaggio. È possibile specificare il destinatario dalla

rubrica. Per sceglierlo dalla rubrica, premere il tasto funzione centrale [Rubrica]. Dopo aver specificato un destinatario viene visualizzato un altro campo in cui è possibile aggiungere altri destinatari.

3. Spostare il cursore sul campo **Oggetto** e scrivere un titolo. Per selezionare un modello o un emoticon premere il tasto funzione sinistro [Opzioni].
4. È possibile aggiungere, eliminare o modificare il messaggio spostando il cursore sull'elemento della pagina desiderato.
5. Il messaggio può essere salvato nella cartella Bozze. È possibile selezionare e inserire un modello o un'emoticon premendo il tasto funzione sinistro [Opzioni] oppure utilizzando il tasto  [Inserisci].
6. È possibile aggiungere, eliminare o modificare il testo ciascuna pagina spostando il cursore sul campo del testo.
7. Completato il messaggio, premere il tasto funzione destro Invia.
8. Tramite il tasto funzione sinistro [Opzioni], è possibile eseguire le seguenti funzioni.

■ **Inserisci:** consente di inserire Aggiungi pagine, Simboli, Modelli, Emoticon, Rubrica, Immagini, Video, Suono, Nuova immagine, Nuovo video, Nuovo suono o Cc/Oggetto.

■ **Invia:** consente di inviare il messaggio MMS.

■ **Salva in Bozze:** consente di salvare il messaggio MMS creato nella cartella Bozze.

■ **Dizionario:** consente di selezionare la modalità dizionario.

■ **Nuovo:** consente di aggiungere la stringa scritta al dizionario

Visualizzazione di MMS in Anteprima e Bozze

1. È possibile visualizzare l'anteprima di un MMS.
2. Se il messaggio è troppo lungo per essere visualizzato sullo schermo, è possibile scorrere il contenuto premendo i tasti di navigazione su e giù.

Messaggi

3. Premere il tasto ■ per interrompere temporaneamente la riproduzione del messaggio.
Per riavviare la riproduzione, premere il tasto ■.
4. Se un file audio o video è allegato ad un MMS, premere il tasto funzione destro [Mute] per disattivare la funzione sonoro.

Visualizzazione di MMS in Ricevuti e Inviati

1. Selezionare un MMS per visualizzarne il contenuto.
2. Se il messaggio è troppo lungo per essere visualizzato sullo schermo, è possibile scorrere il contenuto premendo i tasti navigazione su e giù.
3. Premere il tasto ■ per interrompere temporaneamente la riproduzione del messaggio. Per riavviare la riproduzione, premere il tasto ■.
4. Se un file audio o video è allegato ad un MMS, premere il tasto funzione destro [Mute] per disattivare la funzione sonoro. Per riattivare questa funzione, premere nuovamente il tasto funzione destro [Sonoro]. Se l'MMS contiene un URL è possibile



- connettersi con il tasto funzione destro [Link], con una pressione lunga del tasto ■ oppure con il tasto funzione sinistro [Opzioni], selezionando Estrai - Indirizzo Web. Quando si preme il tasto di navigazione Su o Giù, la presentazione viene automaticamente messa in pausa e l'opzione di menu associata al tasto funzione destro cambia in "Vai a URL" se all'interno della presentazione è presente un URL.
5. Utilizzare i tasti di navigazione destro e sinistro per spostarsi sul messaggio precedente o successivo.
 6. Premere il tasto ■ per rispondere al messaggio.

7. Tramite il tasto funzione sinistro [Opzioni], è possibile eseguire le seguenti funzioni.

- **Pausa/Play:** consente di riprodurre/mettere in pausa il messaggio selezionato.
- **Rispondi:** consente di rispondere al messaggio selezionato.
- **Inoltra:** inoltra il messaggio selezionato.
- **Chiamata:** consente di chiamare il numero telefonico del mittente del messaggio selezionato.
- **Salva contatto:** salva il numero di telefono nella rubrica.
- **Nuovo messaggio:** consente di scrivere un nuovo messaggio.
- **Estrai:** consente di estrarre il numero di telefono, l'indirizzo e-mail o Web incluso nel testo del messaggio.
- **Visualizza oggetti:** consente di visualizzare l'elenco dei file allegati.
- **Cancella:** consente di cancellare il messaggio selezionato.
- **Sposta in diapositiva:** Consente di spostarsi alla pagina desiderata.

- **Dettagli:** visualizza le informazioni sul messaggio selezionato.

E-mail

Per inviare un messaggio e-mail, occorre prima configurare un account di posta elettronica.

Modifica di messaggi

1. Selezionare **E-mail** dal menu Nuovo messaggio.
2. È possibile inserire fino a 20 indirizzi nei campi A e Cc, mentre nel campo Bcc è possibile inserirne massimo 10.
Suggerimento: per inserire @, selezionare il tasto funzione centrale [Simboli], quindi premere 9 dalla tastiera per inserire @.
3. Immettere il titolo del messaggio di posta che si desidera inviare nel campo Oggetto:.
4. Inserire il contenuto del messaggio che si desidera inviare nel campo Messaggio.
5. Con l'opzione Inserisci è possibile allegare fino a 4 file.
6. Completato il messaggio, premere il tasto Invia  .

Messaggi

Ricevuti

1. Consente di visualizzare i messaggi salvati. Selezionare un messaggio, quindi premere il tasto  per visualizzarlo.
2. Per visualizzare il messaggio precedente o successivo utilizzare i tasti di navigazione sinistro o destro.
3. Per visualizzare un MMS, selezionare **Ricevi** nello schermo di visualizzazione dei messaggi. Viene avviato il download del messaggio che verrà visualizzato al termine dell'operazione.
4. Tramite il tasto funzione sinistro [Opzioni], è possibile eseguire le seguenti funzioni.
 - **Rispondi:** consente di rispondere al messaggio selezionato.
 - **Inoltra:** consente di inoltrare il messaggio selezionato.
 - **Mostra:** consente di visualizzare il messaggio selezionato.
 - **Nuovo messaggio:** consente di scrivere un nuovo messaggio.
 - **Selez./Deselez.:** consente di selezionare o deselezionare il messaggio scelto.



- **Filtro:** consente di visualizzare i messaggi filtrati per tipo (Tutto, SMS, MMS, Notifica MMS).
- **Cancella:** Consente di cancellare un messaggio selezionato.
- **Sposta:** consente di spostare il messaggio SMS selezionato.
- **Copia:** consente di copiare il messaggio SMS selezionato.
- **Informazioni:** visualizza le informazioni sul messaggio selezionato.

E-mail

1. Selezionare E-mail.
2. Selezionare 3 per recuperare i messaggi dal server.
3. Per ricevere nuovi messaggi nella schermata Intestazione posta, selezionare Sinc. per ricercare il nuovo elenco Intestazione posta.
4. Selezionare il messaggio desiderato dalle intestazioni posta recuperate per ricevere i contenuti di posta dal server.

Tramite il tasto funzione sinistro [Opzioni], è possibile eseguire le seguenti funzioni.

- **Rispondi:** consente di rispondere al messaggio selezionato.
- **Inoltra:** consente di inoltrare il messaggio selezionato.
- **Salva in contatti:** consente di salvare l'indirizzo del mittente nella rubrica.
- **Nuovo messaggio:** consente di scrivere un nuovo messaggio tramite SMS, MMS e E-mail.

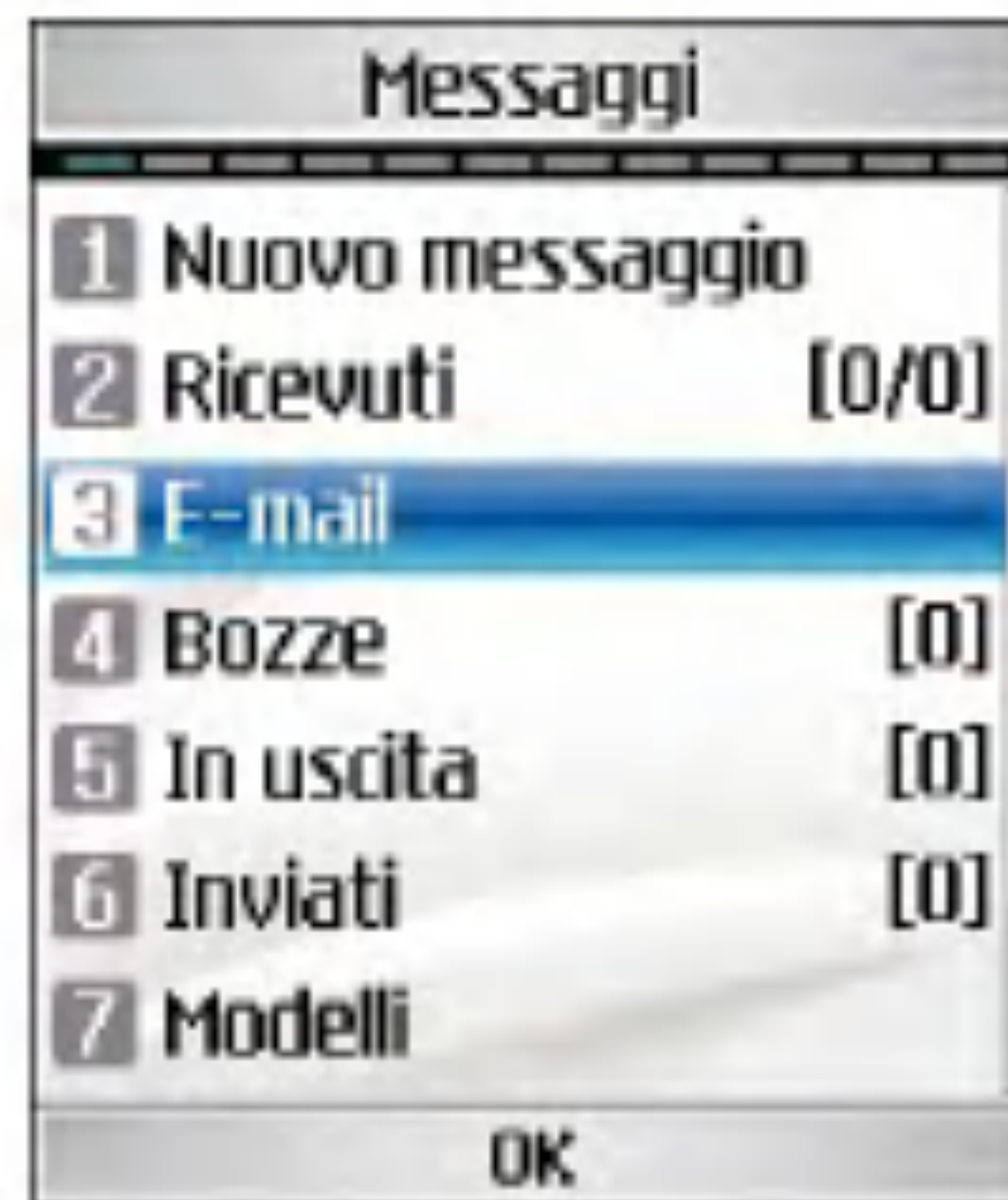

■ Estrai

- Numero: consente di estrarre il numero di telefono incluso nel testo del messaggio.
- E-mail: Consente di visualizzare fino a 10 indirizzi e-mail contenuti nel testo del messaggio. È possibile inviare un messaggio o salvare come contatto per il numero selezionato.
- Indirizzo Web: Consente di visualizzare fino a 10 URL contenuti nel testo del messaggio. È possibile collegarsi all'URL o salvarlo come preferito.

Messaggi

- **Visualizza oggetti:** consente di visualizzare l'elenco dei file allegati.
- **Cancella:** consente di cancellare un messaggio selezionato.
- **Scarica file allegato:** consente di scaricare dal server di posta elettronica eventuali allegati al messaggio.
- **Mostra destinatario:** consente di visualizzare le informazioni nei campi A/Cc/Ccn.

Bozze

1. È possibile modificare i messaggi salvati. Selezionare un messaggio, quindi premere il tasto  per modificarlo.
2. Tramite il tasto funzione sinistro [Opzioni], è possibile eseguire le seguenti funzioni.
 - **Modifica:** consente di modificare un messaggio selezionato.
 - **Nuovo messaggio:** consente di scrivere un nuovo messaggio.
 - **Seleziona/Deseleziona:** consente di selezionare o deselezionare il messaggio scelto.

- **Filtro:** consente di visualizzare i messaggi filtrati.
- **Cancella:** consente di cancellare un messaggio selezionato.

In uscita - messaggi in attesa di invio

Posta in uscita è una cartella di memorizzazione temporanea per i messaggi in attesa di invio. Quando si preme Invia, il messaggio passa in Posta in uscita e da qui viene inviato. Se l'invio del messaggio non riesce, verrà effettuato un altro tentativo. Dopo tre tentativi, il messaggio non verrà più inviato automaticamente. Per inviare il messaggio dopo il terzo tentativo fallito, è necessario premere il tasto Invia nel menu Opzioni.

Errore: è stato raggiunto il numero massimo di tentativi di invio. L'invio del messaggio non è riuscito. In caso di SMS, aprire il messaggio e controllare che le opzioni di invio siano corrette.

Inviati

1. È possibile modificare i messaggi salvati. Selezionare un messaggio, quindi premere il tasto  per modificarlo.

2. Per visualizzare il messaggio precedente o successivo utilizzare i tasti di navigazione sinistro o destro.
3. Tramite il tasto funzione sinistro [Opzioni], è possibile eseguire le seguenti funzioni.
 - **Rispondi:** consente di rispondere al messaggio selezionato.
 - **Inoltra:** consente di inoltrare un messaggio selezionato.
 - **Mostra:** consente di visualizzare il messaggio selezionato.
 - **Modifica:** consente di modificare un messaggio selezionato.
 - **Nuovo messaggio:** consente di scrivere un nuovo messaggio.
 - **Salva in contatti:** consente di salvare l'indirizzo del mittente nella rubrica.
 - **Selez./Deselez.:** consente di selezionare o deselezionare il messaggio scelto.
 - **Filtro:** consente di visualizzare i messaggi filtrati.
 - **Cancella:** consente di cancellare un messaggio selezionato.

- **Sposta:** consente di spostare il messaggio selezionato.
- **Copia:** consente di copiare il messaggio selezionato.
- **Informazioni:** visualizza le informazioni sul messaggio selezionato.

Modelli

È possibile aggiungere, modificare ed eliminare frasi di uso comune.

Emoticon

È possibile aggiungere, modificare ed eliminare emoticon.

Le emoticon possono essere salvate nella finestra di immissione.

Impostazioni

SMS

Centro SMS

Il numero del centro messaggi è già caricato sul videofonino 3 e non deve essere modificato.

Messaggi

In caso si cancelli o si modifichi per errore questo numero, contattare il supporto clienti di 3.

Rapporto consegna

Consente di attivare o disattivare la funzione dei rapporti. Se questa funzione è attiva, la rete informa l'utente se il messaggio è stato recapitato o meno.

Periodo validità

Consente di impostare il periodo di tempo durante il quale il messaggio rimarrà memorizzato presso il centro messaggi in attesa di essere recapitato al destinatario.

MMS

Selezionare MMS nel menu Impostazioni per configurare le opzioni relative agli MMS.

Rapporto consegna

Questo menu consente di specificare se richiedere una notifica di consegna da parte del destinatario oppure se consentire l'invio di una notifica di consegna al mittente.

- Richiedi rapporto: consente di richiedere o meno una notifica di consegna per un messaggio MMS.
- Consenti rapporto: consente di specificare se attivare o meno l'invio di una notifica di consegna in caso di richiesta di notifica da parte del mittente.

Leggi replica

Questo menu consente di specificare se richiedere una notifica di lettura da parte del destinatario oppure se consentire l'invio di una notifica di lettura al mittente.

- Richiedi risposta: consente di richiedere o meno una notifica di lettura per un messaggio MMS.
- Consenti risposta: consente di specificare se attivare l'invio di una notifica di lettura in caso di richiesta di notifica da parte del mittente.

Priorità

È possibile selezionare il livello di priorità dei messaggi (Bassa, Normale e Alta).

Periodo validità

Questo menu permette di impostare il periodo di validità di un messaggio quando si trasmette un messaggio MMS. Il messaggio verrà conservato dal server degli MMS solo per il periodo configurato.

Durata pagina

Questo menu consente di configurare la durata di ciascuna pagina durante la scrittura di un messaggio.

Tempi di consegna

È possibile impostare un ritardo prima dell'invio del messaggio.

Centro MMS

I dettagli del gateway Multimedia sono già caricati sul videofonino e non devono essere modificati. In caso si cancellino o si modifichino per errore queste informazioni, contattare il supporto clienti di 3.

È possibile aggiungere o modificare il profilo dell'MMS, tranne quello predefinito.

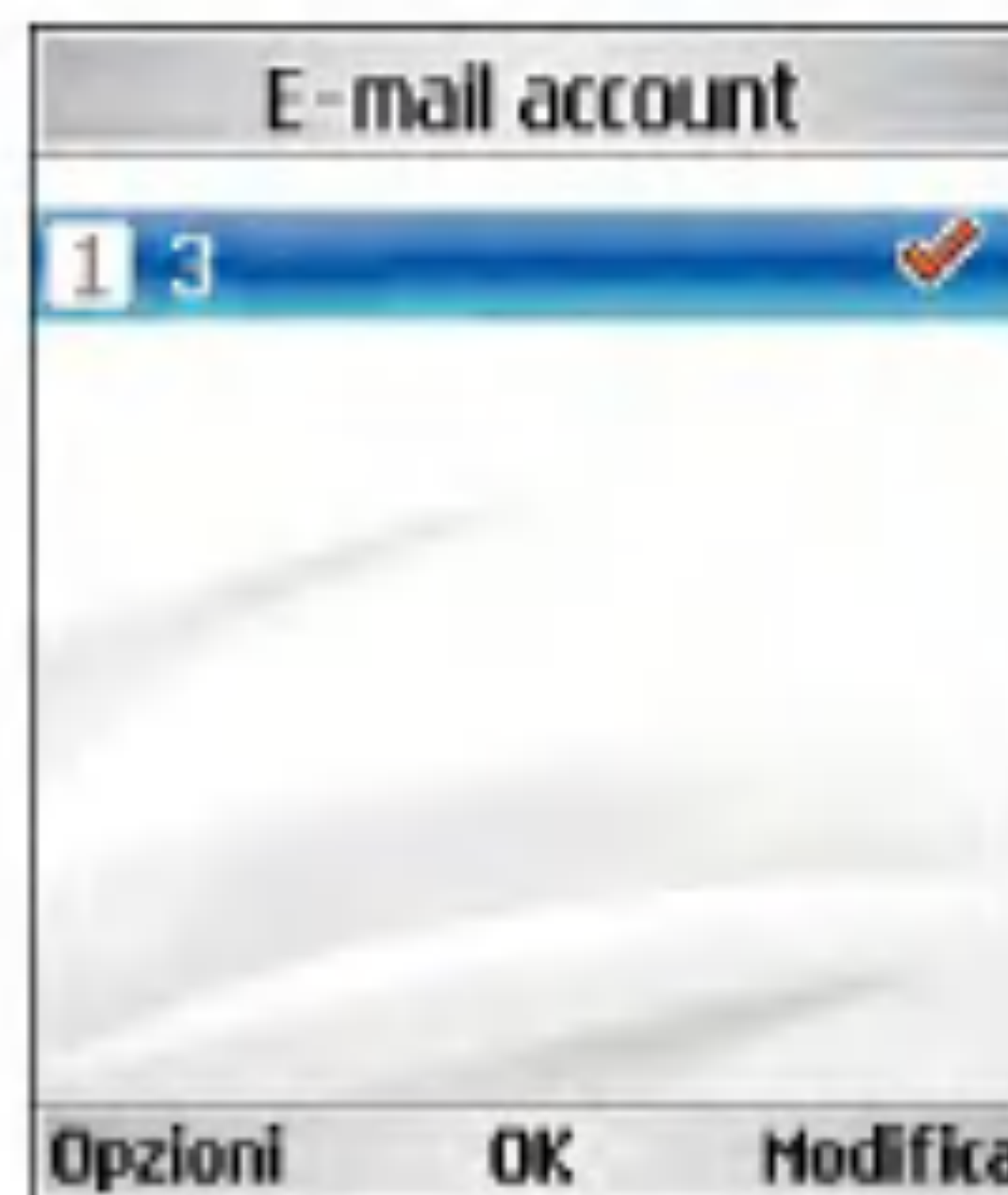

E-mail

Questo menu consente di modificare, eliminare e aggiungere un account di posta elettronica. Per impostare un account di posta elettronica, seguire la procedura riportata di seguito.

1. Selezionare Messaggi/Impostazioni/E-mail /E-mail account dopo aver premuto il tasto  con lo schermo in standby.
2. Premere il tasto funzione destro [Modifica].
3. Inserire **Nome utente** (il proprio numero di telefono comprensivo di prefisso internazionale senza il +; ad es. 391234567890), **Password** (il PIN originale fornito con l'USIM), **E-mail**, **Indirizzo risposta e-mail**.

Messaggi

4. Al termine procedere con l'autenticazione premendo il tasto funzione destro [OK].

Dopo aver impostato i dati degli altri account, è possibile recuperare i messaggi ricevuti da tali account nella posta in arrivo.

1. Scegliere e-mail utilizzando il tasto di navigazione.
2. Selezionare il server della posta in cui si desidera ricevere i messaggi in E-mail.
3. Premere il tasto funzione destro [Sinc.].
4. Premere il tasto .

CentroMessVideo

Se il provider dei servizi di rete supporta questa funzione, questo menu consente di impostare il numero del centro messaggi video. Per configurare correttamente il videofonino, contattare il provider dei servizi di rete per i dettagli sui servizi offerti.

Centro messaggi

Se il provider dei servizi di rete supporta questa funzione, questo menu consente di reimpostare il

numero del centro messaggi vocali. Per configurare correttamente il videofonino, contattare il provider dei servizi di rete per i dettagli sui servizi offerti.

Messaggi push

È possibile ordinare ExpressLink dal provider di servizi WAP. ExpressLink sono delle notifiche relative, ad esempio a notizie e attualità e può contenere un SMS o l'indirizzo di un servizio WAP. Per informazioni sulla disponibilità e l'abbonamento a questo servizio, contattare il provider di servizi WAP.

Cell Broadcast

I messaggi CB sono SMS inviati dalla rete agli utenti di telefoni GSM. Tali messaggi forniscono informazioni generali, ad esempio previsioni meteorologiche, notizie sul traffico, taxi, farmacie e sui prezzi di azioni. Ogni tipo di informazione è identificata da un numero, fornito dal proprio provider di servizi. Quando si riceve un messaggio CB, appare un messaggio che ne indica la ricezione oppure viene visualizzato direttamente il messaggio CB.

Personale **6**



Personale

Immagini

Questa applicazione consente di visualizzare le foto scattate. I file immagine salvati nel videofonino vengono rappresentati tramite miniature. Selezionare l'immagine desiderata per visualizzare l'immagine ingrandita.

Nota

Le funzioni contenute in Modifica immagine potrebbero non essere disponibili se le dimensioni delle immagini sono troppo grandi o le risorse del telefono insufficienti. Ad esempio, la funzione Ruota non funziona con immagini superiori a 640x480,

Premere il tasto sinistro [Opzioni] per visualizzare i seguenti menu popup (in 1. Elenco immagini).

- **Nuova cartella:** consente di creare una nuova cartella.
- **Invia:** consente di inviare l'immagine selezionata tramite MMS, e-mail e Bluetooth.
- **File**
 - Mostra: consente di visualizzare l'immagine selezionata.

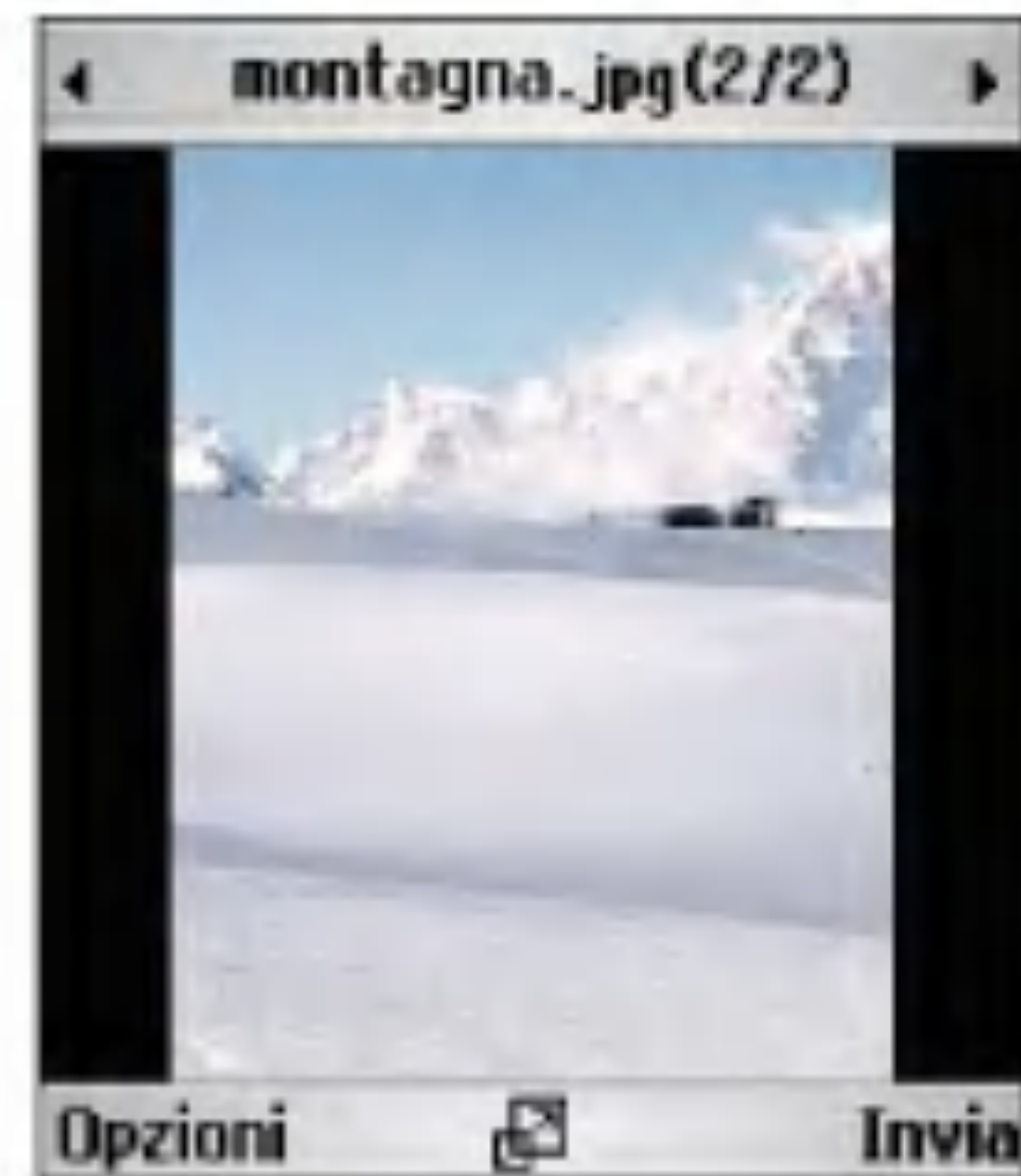

- Sposta: consente di spostare il file in un'altra cartella.
 - Copia: consente di copiare il file in un'altra cartella.
 - Rinomina: consente di rinominare l'immagine.
 - Modifica: consente di modificare l'immagine.
 - Informazioni: consente di visualizzare le informazioni sul file immagine selezionato.
- **Cancella:** consente di cancellare l'immagine selezionata.

- **Selez./Deselez.:** consente di selezionare o deselezionare il file scelto.
- **Sfondo Display Interno:** consente di impostare un'immagine come tema dello schermo. (Standby, Invio chiamate, Accensione, Spegnimento).
- **Display esterno:** consente di impostare un'immagine come tema del display per Stanby e Invio chiamate.
- **Slide show:** consente di avviare la presentazione.
- **Crea animazione GIF:** è possibile creare un file di animazione con le immagini selezionate nell'elenco.
- **Ordina per:** consente di ordinare le immagini.
- **Visualizz. elenco/Visualizz. griglia:** consente di modificare lo stile di visualizzazione della lista, elenco o griglia.
- **Stato memoria:** consente di visualizzare le informazioni sull'utilizzo corrente della memoria.

Premere il tasto sinistro [Opzioni] per visualizzare i seguenti menu popup (in 2. Immagini).

■ **File**

- Cancella: consente di cancellare l'immagine selezionata.
- Rinomina: consente di rinominare l'immagine.
- Modifica: consente di modificare l'immagine.
- Informazioni: consente di visualizzare le informazioni sul file immagine selezionato.
- **Invia:** consente di allegare l'immagine selezionata a un messaggio.
- **Schermo intero:** consente di visualizzare l'immagine selezionata a schermo intero sul display LCD.
- **Zoom:** consente di ingrandire o rimpicciolire l'immagine.
- **Dimensioni originali:** consente di ingrandire o ridurre le dimensioni originali dell'immagine.
- **Vai a elenco:** consente di passare all'elenco immagini.

Personale

- **Sfondo display interno:** consente di impostare un'immagine come tema dello schermo. (Standby, Invio chiamate, Accensione, Spegnimento).
- **Display esterno:** consente di impostare un'immagine come tema del display per Standby e Invio chiamate.
- **Slide show:** consente di avviare la presentazione.

Video

Questa applicazione permette di riprodurre i file video (.3gp o .MP4) registrati. Selezionare il video desiderato.

Video Player fornisce le due opzioni seguenti

Esistono due tipi di scenario:

- 1) Stato Mute/Sonoro
- 2) Stato Pausa

Premere il tasto sinistro [Opzioni] per visualizzare i seguenti menu popup (scenario 1. stato Sonoro/Mute).



- **Pausa:** consente di sospendere la riproduzione del video selezionato.
- **Invia:** consente di inviare il video selezionato tramite MMS, messaggio e-mail e Bluetooth.
- **Vai a elenco:** consente di spostarsi nell'elenco dei programmi.
- **Informazioni file:** consente di visualizzare le informazioni sul file video selezionato.
- **Imposta come:** Consente di impostare un file video come tema audio. (suoneria chiamate, suoneria VideoChiamate).
- **Schermo intero:** Consente di visualizzare il video selezionato a schermo intero. In modalità di riproduzione, è possibile

modificare le dimensioni del video premendo il tasto .

- **Mute/Sonoro:** consente di attivare o disattivare temporaneamente il suono.
- **Imposta ripetizioni:** consente di riprodurre nuovamente il file video.
- **Grafica lettore:** consente di selezionare l'interfaccia lettore desiderata nella schermata principale.
- **Sposta nel file**
 - File precedente: consente di riprodurre il file video precedente.
 - File successivo: consente di riprodurre il file video successivo.

Premere il tasto sinistro [Opzioni] per visualizzare i seguenti menu popup (scenario 2. stato Pausa).

- **Play:** consente di riprodurre il video selezionato.
- **Invia:** consente di inviare il video selezionato tramite MMS, messaggio e-mail e Bluetooth.
- **Vai a elenco:** consente di spostarsi nell'elenco dei programmi.

- **Informazioni file:** consente di visualizzare le informazioni sul file video selezionato.
- **Imposta come:** consente di impostare un file video come tema sonoro (suoneria chiamate, suoneria uoneria VideoChiamate).
- **Scatta:** consente di isolare un'immagine dal file video.
- **Mute/Sonoro:** consente di attivare o disattivare temporaneamente il suono.
- **Imposta ripetizioni:** consente di riprodurre nuovamente il file video.
- **Grafica lettore:** consente di selezionare l'interfaccia lettore desiderata nella schermata principale.
- **Sposta nel file**
 - File precedente: consente di riprodurre il file video precedente.
 - File successivo: consente di riprodurre il file video successivo.

Premere il tasto funzione sinistro [Opzioni] per visualizzare i seguenti menu a comparsa.

- **Nuova cartella:** consente di creare una nuova cartella.

Personale

- **Invia:** consente di allegare il file video selezionato a un messaggio e di inviare il messaggio se il contenuto non è protetto.
- **File**
 - Play: consente di riprodurre il file video selezionato.
 - Sposta: consente di spostare il file in un'altra cartella.
 - Copia: consente di copiare il file in un'altra cartella.
 - Rinomina: consente di rinominare il video.
 - Informazioni: consente di visualizzare le informazioni sul file video selezionato.
- **Cancella:** consente di cancellare il file video selezionato.
- **Selez./Deselez.:** consente di selezionare o deselezionare il file scelto.
- **Imposta come:** consente di impostare un file video come tema sonoro (suoneria chiamate, suoneria Suoneria VideoChiamate).
- **Ordina per:** consente di ordinare i file video.

- **Visualizz. elenco/griglia:** consente di impostare la modalità di visualizzazione su Elenco e griglia.
- **Stato memoria:** consente di visualizzare le informazioni sull'uso corrente della memoria.

Audio

Questa applicazione riproduce file MP3, MIDI e AAC in modo che sia possibile ascoltarli. Selezionare il file audio desiderato nel modo elenco in cui sono visualizzati i file audio.

Le seguenti funzioni sono disponibili tramite l'opzione Suoni in Audio.

Premere il tasto sinistro [Opzioni] per visualizzare i seguenti menu popup (in stato Audio Player 1).

- **Pausa:** consente di sospendere la riproduzione del brano selezionato.
- **Invia:** consente di inviare il file audio selezionato tramite MMS, e-mail e Bluetooth.
- **Vai a elenco:** consente di spostarsi nell'elenco dei programmi.

- **Informazioni file:** consente di visualizzare le informazioni sul file audio selezionato.
- **Imposta come:** consente di impostare un file audio come tema sonoro (suoneria chiamate, Suoneria VideoChiamate, Tono messaggi, Assensione e spegnimento).
- **Mute:** mette temporaneamente il suono in modo Mute.
- **Imposta ripetizioni:** consente di ripetere il file audio.
- **Ripeti:** consente di selezionare il modo di ripetizione desiderata.
- **Effetto visivo:** consente di selezionare l'immagine dell'equalizzatore desiderata nella schermata principale.
- **Grafica lettore:** consente di selezionare l'interfaccia lettore desiderata nella schermata principale.
- **Sposta nel file**
 - File precedente: consente di riprodurre il file audio precedente.
 - File successivo: consente di riprodurre il file audio successivo.



Premere il tasto funzione sinistro [Opzioni] per visualizzare i seguenti menu a comparsa.

- **Nuova cartella:** consente di creare una nuova cartella.
- **Invia:** consente di inviare l'immagine selezionata tramite MMS, e-mail e Bluetooth.
- **File**
 - Play: consente di riprodurre il file audio selezionato.
 - Sposta: consente di spostare il file in un'altra cartella.
 - Copia: consente di copiare il file in un'altra cartella.

Personale

- Rinomina: consente di rinominare l'immagine.
- Informazioni: consente di visualizzare le informazioni sul file audio selezionato.

- **Cancella:** consente di cancellare l'immagine selezionata.
- **Selez./Deselez.:** consente di selezionare o deselegionare il file scelto.
- **Imposta come:** consente di impostare un file audio come tema sonoro (suoneria chiamate, suoneria video, tono messaggi, di accensione e spegnimento).
- **Ordina per:** consente di ordinare i file audio.
- **Visualizz. elenco/Visualizz. griglia:** consente di modificare lo stile di visualizzazione della lista, elenco o griglia.
- **Stato memoria:** consente di visualizzare le informazioni sull'utilizzo corrente della memoria.

Applicazioni

Per ulteriori informazioni, vedere pagina 94, (Menu 9 Applicazioni)

File bluetooth personali

Questa opzione consente di visualizzare un elenco dei file applicativi salvati mediante Bluetooth.

Memoria esterna

Se nell'alloggiamento scheda del telefono è stata installata la scheda di memoria multimediale, è possibile salvare al suo interno immagini, suoni e video. È possibile verificare lo stato corrente della memoria esterna nel menu Stato memoria.

Play list

Questa opzione consente di visualizzare un elenco dei file audio salvati.

È possibile aggiungere un file audio memorizzato sul telefono e sulla scheda di memoria.

Premere il tasto funzione sinistro [Opzioni] per visualizzare le seguenti voci del menu a comparsa.

- **Play:** consente di riprodurre il file audio selezionato.

- **Aggiungi nuovo:** consente di aggiungere un nuovo file dall'elenco dei suoni.
- **Cancella tutto:** consente di cancellare tutti i file audio memorizzati.
- **Imposta ripetizioni:** consente di selezionare la modalità di ripetizione desiderata tramite il tasto di navigazione.



Multimedia

7

Multimedia

Videocamera

Questa applicazione permette di registrare un video clip. Grazie a questa funzione è possibile riprodurre e guardare un file video salvato. Dopo avere registrato il video è possibile inviarlo tramite MMS o E-mail o Bluetooth. Premere il tasto funzione sinistro [Opzioni] per visualizzare i seguenti menu popup.

- **Qualità:** consente di determinare la qualità di un video clip.
- **Zoom:** consente di determinare il livello di ingrandimento dello zoom.
- **Luminosità:** consente di determinare la luminosità del video clip.
- **Bilanciamento:** consente di specificare il bilanciamento del bianco.
- **Mod.notte:** consente di specificare la modalità notturna.
- **Effetto:** consente di determinare gli effetti speciali per il video clip.
- **Durata:** consente di determinare la durata.
- **Memoria:** consente di determinare la memoria.



- **Specchio:** consente di impostare la modalità specchio.
- **Suono:** consente di registrare il suono durante la registrazione con la videocamera.

Uso del menu Fotocamera/ videocamera con il flip chiuso

1. Premere a lungo il tasto della fotocamera.
2. Utilizzare i tasti laterali per selezionare il menu desiderato, quindi premere il tasto della fotocamera.

3. In modalità Fotocamera, mettere a fuoco il soggetto per acquisire l'immagine, quindi premere il tasto della fotocamera. L'immagine viene automaticamente memorizzata. In modalità Videocamera, mettere a fuoco il soggetto che si desidera riprendere, quindi premere il tasto fotocamera per avviare e interrompere la registrazione video. Il video viene automaticamente memorizzato.

Fotocamera

Questa applicazione consente di scattare fotografie. Le fotografie possono essere scattate nelle dimensioni desiderate ed essere utilizzate per la Rubrica e per altri scopi più generici. Dopo avere scattato una foto è possibile inviarla tramite MMS o E-mail o Bluetooth.

Premere il tasto funzione sinistro [Opzioni] per visualizzare i seguenti menu popup.

- **Dim.:** consente di determinare le dimensioni di un'immagine.



- **Qualità:** consente di determinare la qualità di un'immagine.
- **Numero scatti:** consente di determinare l'attivazione delle fotografie istantanee.
- **Zoom:** consente di determinare il livello di ingrandimento dello zoom (non disponibile nel formato 1280x960).
- **Luminosità:** consente di determinare la luminosità.
- **Bilanciamento:** consente di specificare il bilanciamento del bianco.
- **Notturmo:** consente di specificare la modalità notturna.

Multimedia

- **Cornice:** consente di scegliere la cornice decorata.
- **Timer:** consente di determinare il ritardo.
- **Effetto:** consente di specificare gli effetti speciali per l'immagine.
- **Suono:** consente di determinare il suono emesso quando si preme l'otturatore.
- **Memoria:** consente di selezionare la memoria dove salvare le immagini (Videofonino o Esterna).
- **Specchio:** consente di impostare la modalità specchio.

Nota

Quando si scatta una foto di dimensioni 1280x960, 640x480, 320x240, Sfondo, Sfondo Oggi 3, 176x144, Display esterno e Contatto, è possibile vedere l'area aggiunta su entrambi i lati dello schermo in confronto con l'immagine di anteprima.

Registratore vocale

Questa funzione permette di effettuare una registrazione vocale. È possibile registrare messaggi vocali della durata di 60 secondi ciascuno.

Premere il tasto funzione sinistro [Opzioni] per visualizzare i seguenti menu popup.

- **Qualità:** consente di determinare la qualità della voce registrata.
- **Durata:** consente di stabilire la durata di un messaggio vocale registrato.
- **Registra:** consente di effettuare una nuova registrazione vocale
- **Audio:** consente di visualizzare l'elenco delle voci registrate.

Rubrica

8



Rubrica

Questo menu consente di salvare e gestire le informazioni sui contatti. Le funzioni della rubrica consentono di aggiungere un nuovo contatto o di ricercare i contatti salvati per nome, numero o informazioni sul gruppo.

Aggiungi nuovo

Questo menu consente di aggiungere un nuovo contatto. È possibile immettere informazioni sul contatto inclusi nome, numeri di telefono, indirizzi e-mail, voci di informazioni su gruppo, appunti, indirizzo homepage, suoneria e avatar o immagine (fotografia).

Selezionare Videofonino o scheda memoria MINI-USIM tramite i tasti di navigazione sinistro o destro.

Cerca

Questo menu permette all'utente di ricercare i contatti. Generalmente l'operazione di ricerca viene eseguita per nome. Nella finestra relativa alla ricerca vengono visualizzati la funzione di ricerca corrente e i risultati relativi. Sullo schermo vengono visualizzati un avatar o un'immagine salvati, associati al contatto



selezionato. Se non si desidera visualizzare immagini o avatar è possibile modificare la configurazione dal menu (**Impostazioni**). Inoltre, è possibile effettuare una chiamata o inviare un messaggio al numero selezionato.

Selezione rapida

Questo menu permette all'utente di configurare i numeri di selezione rapida. È possibile selezionare un numero di selezione rapida tra 3 e 9. I numeri di selezione rapida possono essere configurati per uno qualsiasi dei 7 numeri di un contatto specifico, in modo tale che a un contatto possano essere associati più numeri di selezione rapida.

Gruppi

Questo menu permette all'utente di gestire le informazioni sui gruppi. Esistono 4 gruppi predefiniti: famiglia, amici, colleghi e scuola. È anche possibile configurare una suoneria per un gruppo in modo tale che si attivi quando si riceve una chiamata da un determinato contatto che non dispone di una suoneria appositamente configurata, ma appartiene al gruppo, verrà attivata la suoneria relativa a quel gruppo.

Numeri di servizio

Questo menu permette all'utente di effettuare una chiamata a uno dei numeri forniti dal servizio clienti 3 spostando il cursore sul numero desiderato e premendo il tasto .

Numeri personali

Consente di visualizzare il proprio numero di telefono nella scheda MINI-USIM.

Impostazioni

Consente di impostare la modalità di visualizzazione su display dei seguenti elementi.

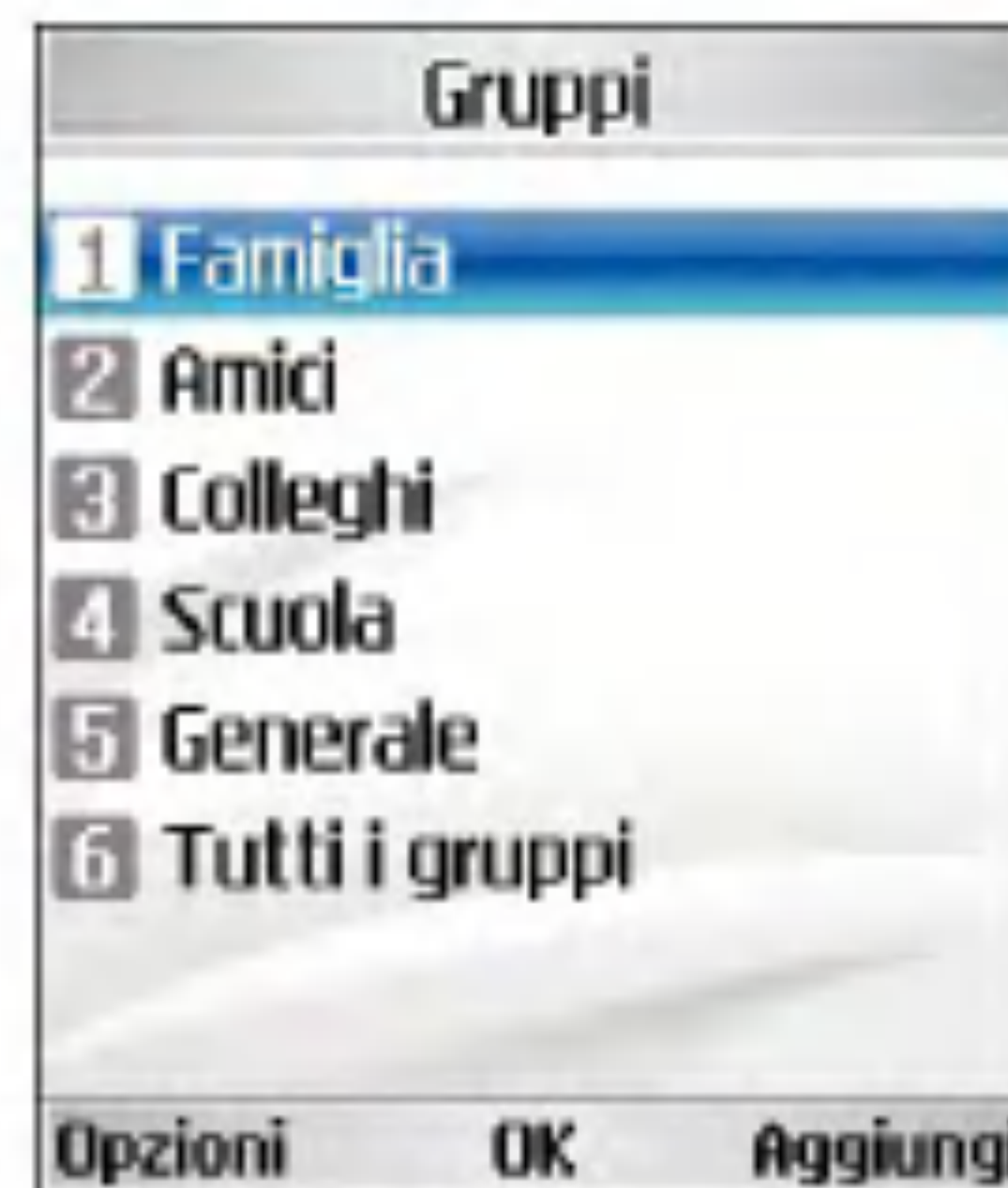

Visualizza dati

Videofonino + USIM / Videofonino / USIM

Mostra foto/avatar

Sì / No

Copia tutto

Questo menu consente di copiare sul videofonino tutte le informazioni provenienti dalla scheda MINI-USIM e viceversa, inclusi nome, numero, e così via. Se un nome viene duplicato durante l'operazione di copia, le informazioni vengono duplicate.

Rubrica

Sposta tutto

Questo menu consente di spostare sul videofonino tutte le informazioni provenienti dalla scheda MINI-USIM e viceversa, inclusi nome, numero, e così via. Questa operazione si differenzia dalla copia poiché le informazioni di destinazione vengono salvate soltanto nell'ubicazione di destinazione.

- **Da Videofonino a USIM:** consente di spostare una voce dalla memoria del videofonino a quella della scheda MINI-USIM.
- **Da USIM a Videofonino:** consente di spostare la voce dalla memoria della scheda MINI-USIM alla memoria del videofonino.

Cancella rubrica

Questo menu consente di eliminare le informazioni sui contatti. I contatti salvati nella memoria del videofonino possono essere cancellati come anche i numeri salvati nella scheda MINI-USIM.

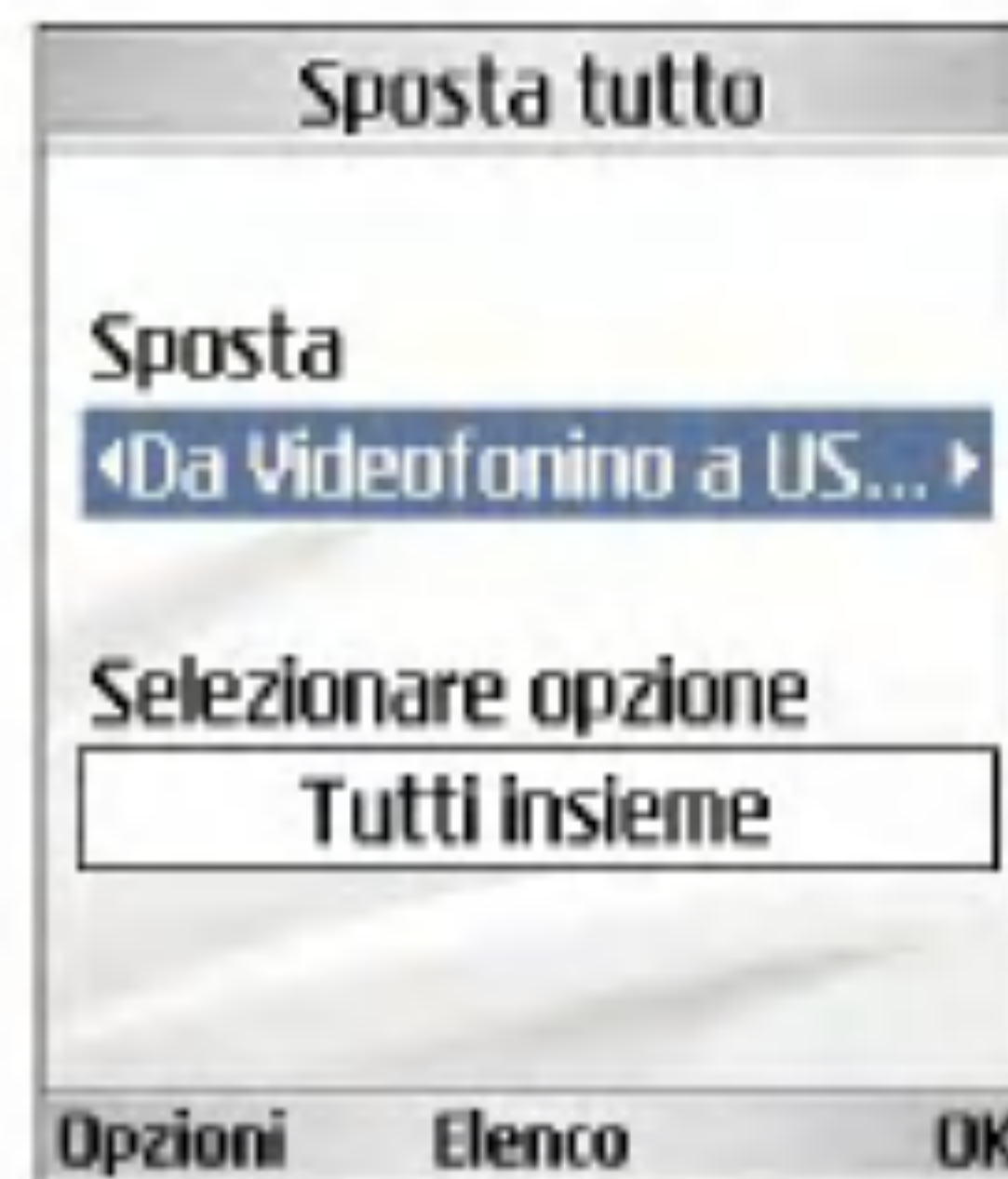

Applicazioni

9



Applicazioni

Questo videofonino supporta Java™, quindi è possibile cercare applicazioni sul sito dei prodotti e servizi 3, scaricarle ed eseguirle sul videofonino.

È possibile scaricare i giochi dalla pagina corrispondente del Pianeta 3. Utilizzare il tasto  per accedervi e selezionare l'icona Giochi.

Nota

Normalmente, per scaricare un gioco viene addebitata una tariffa aggiuntiva.

Lista applicazioni

Questo menu viene utilizzato per individuare ed eseguire le applicazioni scaricate, ad esempio i giochi. Selezionare Lista applicazioni per visualizzare l'elenco delle applicazioni scaricate sul videofonino.

Pianeta 3

Questo menu consente di accedere direttamente alla pagina dei giochi del Pianeta 3 per individuare quello desiderato e scaricarlo.

Ciò è possibile perché il browser Internet è impostato sull'URL del portale dei giochi. Tale URL è indicato nel menu Impostazioni - URL Portale Java.

Impostazioni

Questo menu consente di configurare il sito del portale Internet Java a cui connettersi per scaricare le applicazioni.

Se questo menu è stato selezionato, viene visualizzato l'elenco dei siti dei portali Internet Java correntemente salvati e della voce corrente configurata.

Prima schermata Impostazioni: visualizza l'elenco delle voci, se esistono voci salvate.

1. Selezionare una voce utilizzando i tasti di navigazione su, giù, sinistro e destro.
2. Premere il tasto  per attivare il servizio selezionato.
3. Premere il tasto funzione sinistro [Opzioni] per visualizzare il menu popup.

- **Attiva:** consente di attivare la voce selezionata.
- **Aggiungi nuovo:** consente di aggiungere un nuovo servizio.
- **Mostra:** consente di visualizzare i contenuti della voce selezionata.

Agenda



Agenda

Agenda

Gestione mensile eventi

1. Selezionare Agenda dal menu principale.
2. Selezionare la voce Agenda e premere il tasto .
3. Viene visualizzata la visualizzazione mensile.
4. Inizialmente il cursore si posiziona sulla data odierna secondo le impostazioni del videofonino.
5. Per spostare il cursore della data sul punto desiderato utilizzare i tasti di navigazione su, giù, sinistro e destro.
6. La data su cui viene salvata una voce evento, nella parte inferiore sinistra dello schermo viene visualizzata l'icona corrispondente insieme al numero di voci di agenda salvate.

Aggiunta di una nuova voce evento



1. Selezionare il tasto funzione sinistro [Opzioni] nella schermata di gestione mensile degli eventi, quindi Aggiungi nuovo e premere il tasto . Altrimenti, selezionare il tasto funzione destro [Aggiungi] nella schermata per la gestione mensile degli eventi.



2. Immettere la data desiderata tramite i tasti numerici.
3. Immettere l'ora desiderata tramite i tasti numerici.
4. Immettere l'oggetto.
5. Selezionare la scadenza dell'allarme per l'evento inserito.
6. Selezionare la ripetizione dell'evento inserito (Giornaliera, Settimanale, ..).
7. Impostare l'eventuale scadenza della ripetizione inserita al punto 6).
8. Selezionare il tipo di scadenza tramite i tasti di navigazione destro e sinistro.

9. Immettere la data di scadenza tramite i tasti numerici.
10. Premere il tasto  per salvare la nuova voce evento.

Eliminazione di una voce evento

1. Selezionare il tasto funzione sinistro [Opzioni] nella schermata di gestione mensile degli eventi. Selezionare Cancella e quindi premere il tasto .
2. Verranno visualizzati i menu popup, incluso Prima delle voci e Tutte.
3. Selezionare Prima delle voci, quindi premere  per cancellare tutte le voci di eventi precedenti alla data odierna.
4. Selezionare Tutte, quindi premere  per cancellare tutte le voci di eventi.

Imposta vacanze

1. Selezionare il tasto funzione sinistro [Opzioni] nella schermata di gestione mensile degli eventi, quindi Imposta vacanze e premere il tasto  per visualizzare la finestra popup Imposta vacanze.

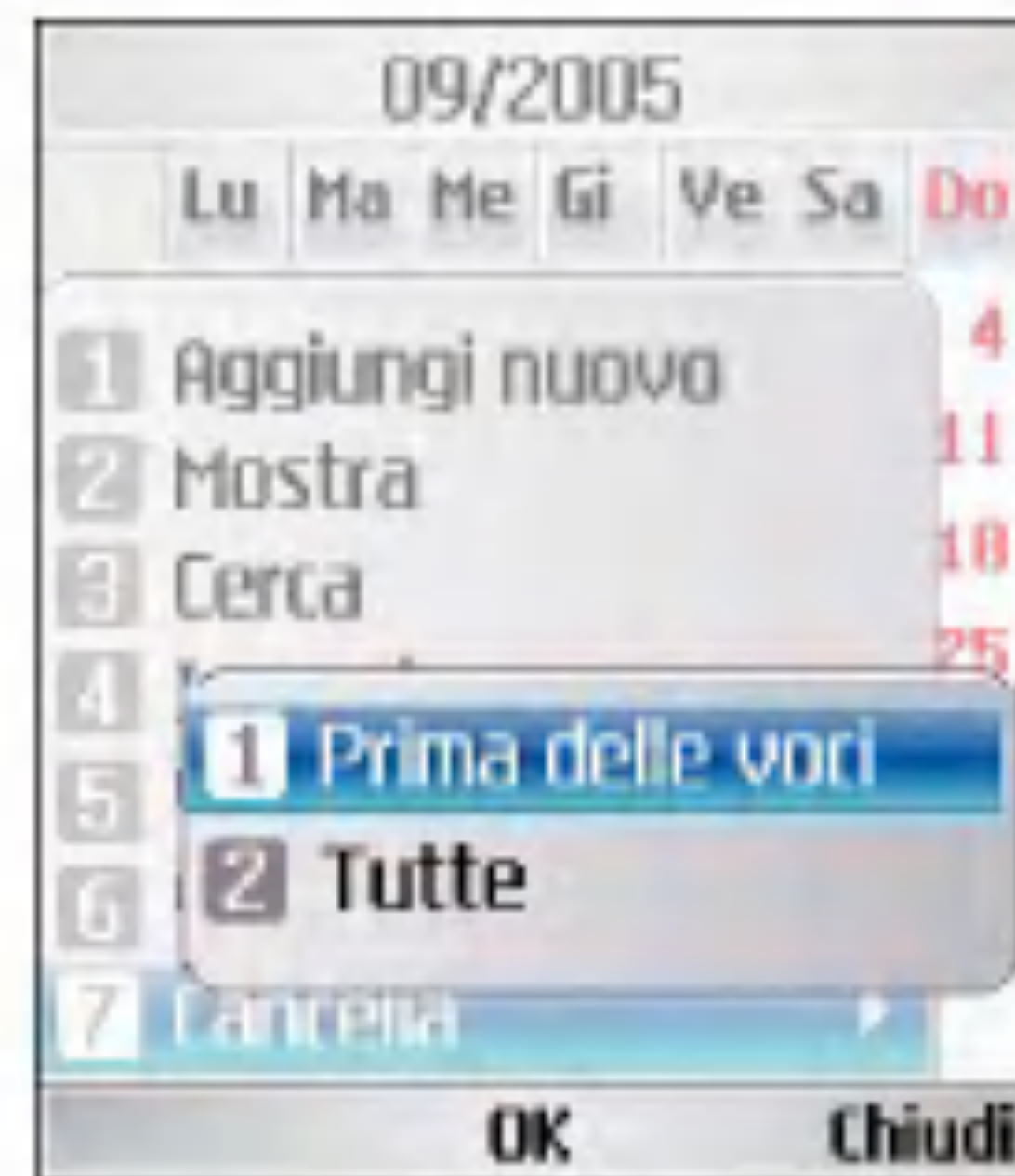

2. La data corrispondente alla vacanza configurata viene visualizzata in rosso nella schermata di Gestione mensile eventi.



Agenda

Ricerca di una voce evento

Selezionare il tasto funzione sinistro [Opzioni] nella schermata di gestione mensile degli eventi, quindi Cerca e premere il tasto  per visualizzare la schermata Cerca voci evento.

1. Immettere l'oggetto relativo alla voce evento che si desidera ricercare.
2. Premere il tasto  .
3. Se sono presenti voci di agenda corrispondenti ai criteri di ricerca, tali voci verranno visualizzate. Se nessuna voce evento corrisponde ai criteri di ricerca verrà visualizzato il messaggio Nessun evento trovato.

Spostamento a una data specifica

1. Selezionare il tasto funzione sinistro [Opzioni] nella schermata di gestione mensile degli eventi, quindi Vai alla data e premere il tasto  per visualizzare la finestra popup Vai alla data.
2. Immettere la data che si desidera indicare, quindi premere il tasto  .



3. Il cursore della data della schermata di Gestione agenda mensile si sposterà sulla data specificata.

Attività

Ricerca Attività

1. Selezionare Agenda dal menu principale.
2. Selezionare la voce Attività e premere il tasto  .
3. Viene visualizzato l'elenco salvato delle voci Attività.

Aggiunta di voci Attività

1. Per aggiungere una nuova voce Attività, selezionare Aggiungi nuovo tramite il tasto funzione sinistro [Opzioni] nella schermata Interrogazione Attività oppure selezionare il tasto funzione destro [Aggiungi].
2. Inserire la data, le note e la priorità quando si aggiunge una voce.
3. Premere il tasto funzione destro [OK] per salvare la voce Attività.

Cancella attività

1. Selezionare la voce che si desidera cancellare dall'elenco Attività, quindi premere Cancella utilizzando il tasto funzione sinistro [Opzioni] per cancellare la voce Attività.

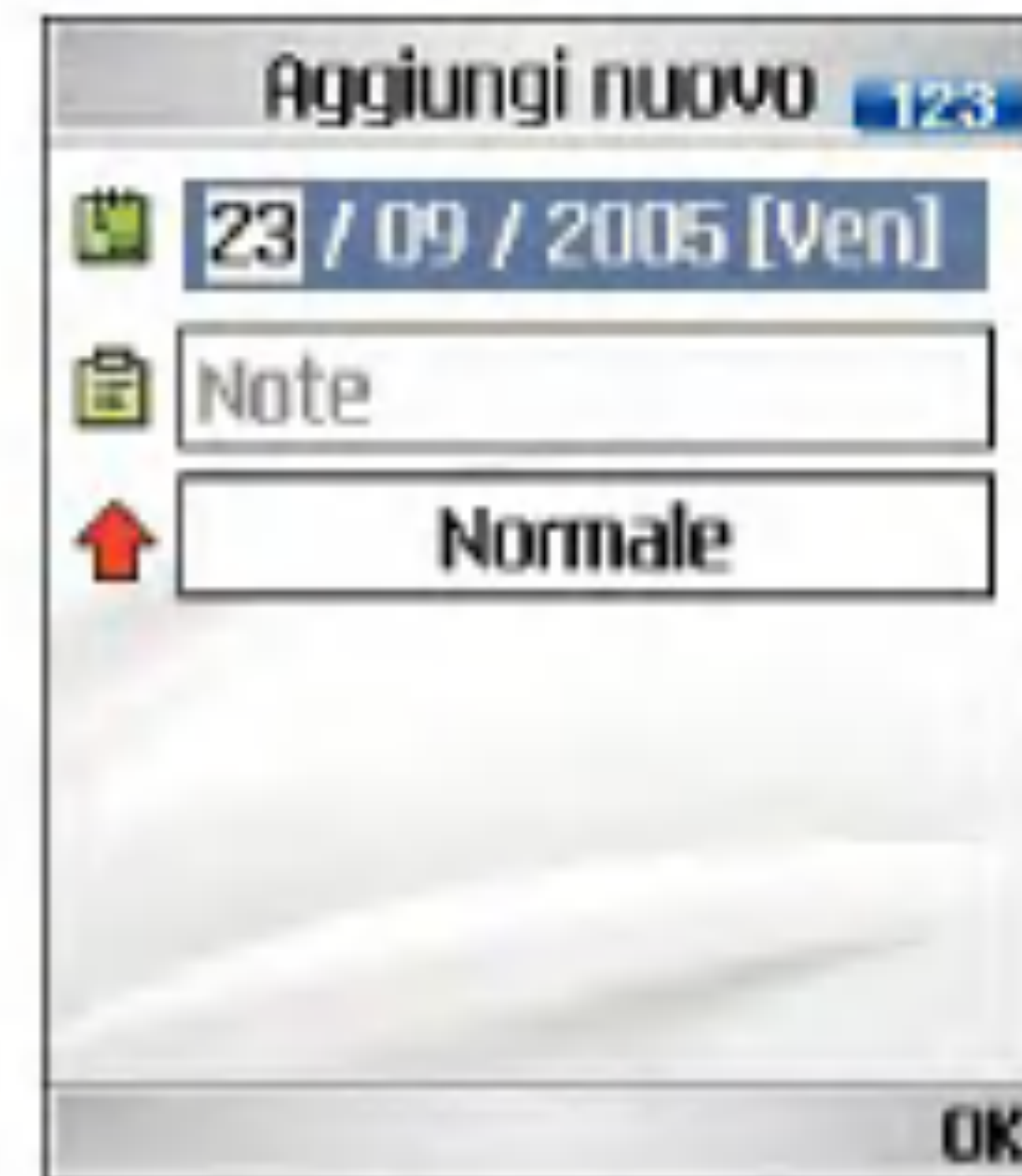

Attività Eseguito/Non eseguito

1. Se si desidera contrassegnare una voce nell'elenco Attività come eseguita, selezionare la voce dall'elenco.
2. Selezionare Completato tramite il tasto funzione sinistro [Opzioni] per tracciare una linea sulla voce di evento da contrassegnare come eseguita.
3. Per annullare il comando Eseguito, selezionare Non completato.

Agenda

Selez./Deselez.

1. Consente di selezionare o deselezionare le voci desiderate dall'elenco.
2. Mediante questa opzione è possibile eliminare le voci selezionate.

Attività Visualizzazione dettagliata

Per visualizzare le informazioni dettagliate, selezionare la voce desiderata dall'elenco Attività e premere il tasto  per visualizzare la schermata della visualizzazione dettagliata relativa alla voce.

Appunti

Ricerca appunti

1. Selezionare Agenda dal menu principale.
2. Selezionare la voce Appunti e premere il tasto  .
3. Viene visualizzato l'elenco degli appunti.



Nuovi appunti

1. Per aggiungere nuovi appunti, selezionare Aggiungi nuovo tramite il tasto funzione sinistro [Opzioni] nella schermata Appunti generici oppure selezionare il tasto funzione destro [Aggiungi].
2. Immettere i contenuti che si desidera salvare.
3. Premere il tasto  per salvare gli appunti.

Sposta in Appunti personali

1. Per bloccare la voce desiderata, selezionarla dall'elenco degli appunti salvati. Gli appunti bloccati vengono convertiti in Appunti personali.
2. Selezionare Sposta in appunti personali tramite il tasto [Opzioni] per bloccare la voce appunti.
3. Per rimuovere il blocco, selezionare Sposta in Appunti personali.

Modifica appunti

consente di modificare il memo selezionato.

Cancella appunti

1. Selezionare la voce che si desidera cancellare dall'elenco Appunti, quindi premere Cancella utilizzando il tasto funzione sinistro [Opzioni] per cancellare la voce Appunti.

Appunti personali

1. Selezionare Agenda dal menu principale.
2. Selezionare la voce **Appunti personali** e premere il tasto .
3. Per visualizzare o cancellare gli appunti configurati come personali è necessario immettere la password configurata per il videofonino.

Trova giorno

Consente di visualizzare il numero di giorni rimanenti durante la modifica del giorno.

Conta giorni

- Richiesta di elenco Conta giorni
 1. Selezionare Agenda dal menu principale.
 2. Selezionare la voce Conta giorni e premere il tasto OK.
 3. Viene visualizzato l'elenco Conta giorni salvato.

Agenda

■ Aggiunta delle voci Conta giorni

1. Per aggiungere una nuova voce Conta giorni, selezionare Aggiungi nuovo tramite il tasto funzione sinistro [Opzioni] nella schermata Conta giorni oppure selezionare il tasto funzione destro [Aggiungi].
2. Inserire la data, le note quando si aggiunge una voce.
3. Premere il tasto funzione destro [OK] per salvare la voce.

■ Selez./Deselz.

1. Consente di selezionare o deselezionare le voci desiderate dall'elenco.
2. Mediante questa opzione è possibile eliminare le voci selezionate.

■ Eliminazione da elenco Conta giorni

Selezionare le voci che si desiderano cancellare dall'elenco Conta giorni, quindi premere Cancella utilizzando il tasto funzione sinistro [Opzioni] per cancellare la voce Attività.

Impostazioni

Calendario

È possibile modificare la schermata predefinita Agenda e l'opzione ora inizio sett. in base alle proprie esigenze. Premere il tasto funzione destro [Eseguito] per salvare le impostazioni sul telefono.

Stato memoria

Consente di visualizzare lo stato della memoria del menu Agenda.

Cancella tutto

Consente di cancellare tutte le voci salvate una volta inserito il codice di sicurezza.

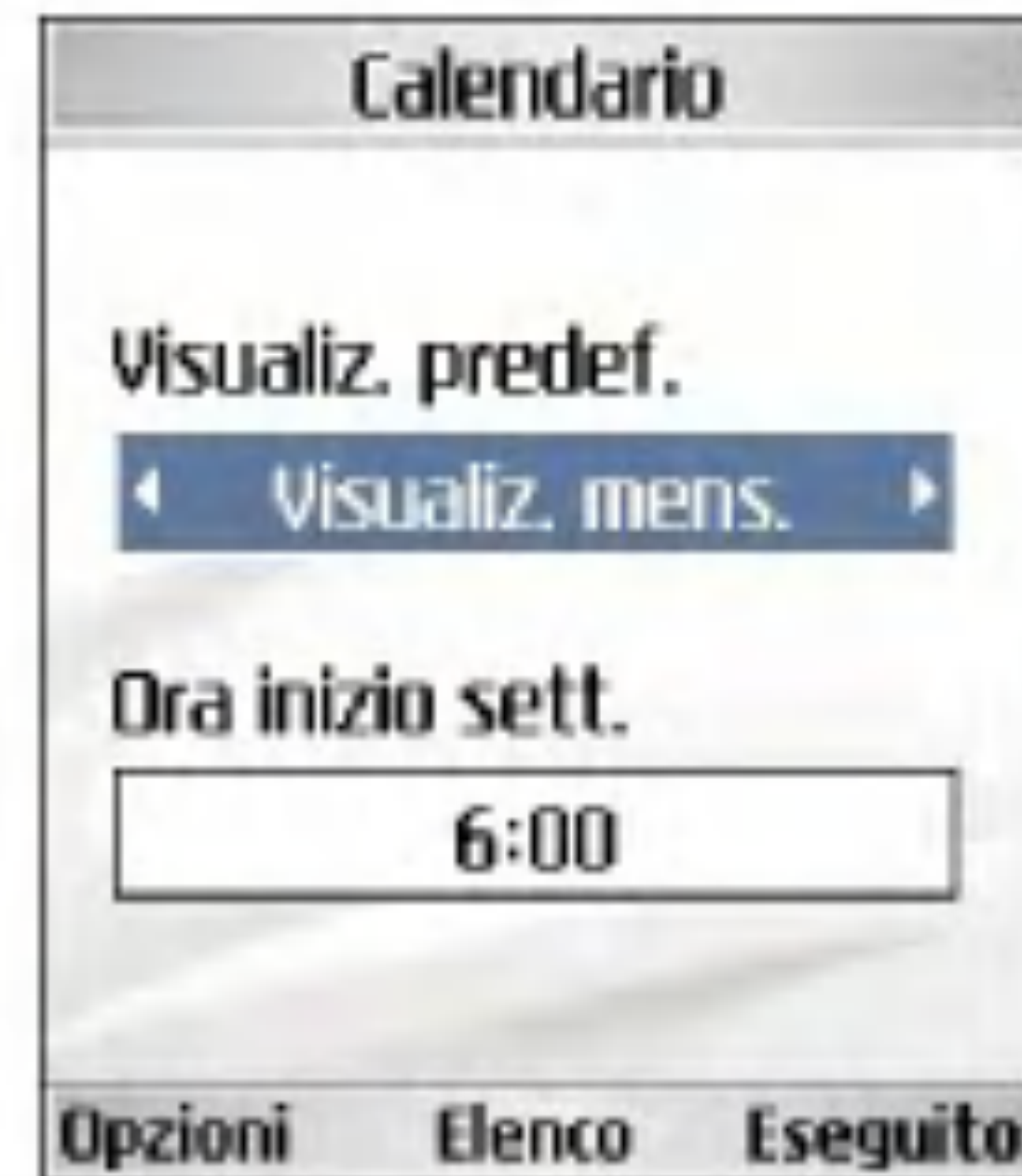

Accessori **0**



Accessori

Menu rapido

Il Menu rapido consente di aggiungere i propri preferiti all'elenco predefinito. Dopo avere creato un menu personale è possibile accedere rapidamente alla funzione desiderata sullo schermo premendo il tasto di navigazione su.

- **Aggiungi nuovo:** posizionarsi su [Vuoto], premere il tasto funzione destro [Aggiungi]. Selezionare la voce di menu desiderata e premere il tasto funzione centrale OK.
- **Apri:** nell'elenco delle voci di menu aggiunte, premere il tasto funzione sinistro [Opzioni] o il tasto funzione al centro per spostarsi direttamente nel menu desiderato.
- **Modifica:** nell'elenco delle voci di menu aggiunte, premere il tasto funzione destro [Modifica] o il tasto funzione sinistro [Opzioni]. Selezionare Modifica dal menu per modificare una voce di menu salvata.
- **Cancella:** nell'elenco delle voci di menu aggiunte, premere il tasto funzione sinistro [Opzioni]. Selezionare Cancella dal menu per cancellare una voce di menu salvata.



- **Cancella tutto:** nell'elenco delle voci di menu aggiunte premere il tasto funzione sinistro [Opzioni]. Selezionare Cancella tutto dal menu per cancellare le voci di Menu rapido da 7 a 0.
- **Informazioni:** nell'elenco delle voci di menu aggiunte, premere il tasto funzione sinistro [Opzioni].

Selezionare Informazioni dal menu per visualizzare le informazioni sull'ubicazione corrente della voce di menu aggiunta.

Allarme sveglia

La funzione sveglia consente di impostare più allarmi diversi. È inoltre possibile impostare l'ora, l'intervallo di ripetizione e il suono dell'allarme.

- Selezionare l'allarme che si desidera configurare nell'elenco degli allarmi. Se non è presente alcun allarme, premere il tasto funzione destro [Aggiungi] per aggiungere un nuovo allarme.
- **Inserire ora allarme:** consente di inserire l'ora desiderata per l'allarme specificando ora e minuti. Se l'ora è basata sul formato 12 ore, è necessario specificare 'am' o 'pm' tramite il tasto funzione centrale.
- **Seleziona ripetizione:** consente di selezionare la modalità di ripetizione desiderata tramite il tasto di navigazione.
- **Seleziona suoneria:** consente di selezionare la suoneria per l'allarme tramite il tasto di navigazione.
- **Inserisci nome dell'allarme:** consente di inserire il testo che verrà mostrato all'attivazione dell'allarme.

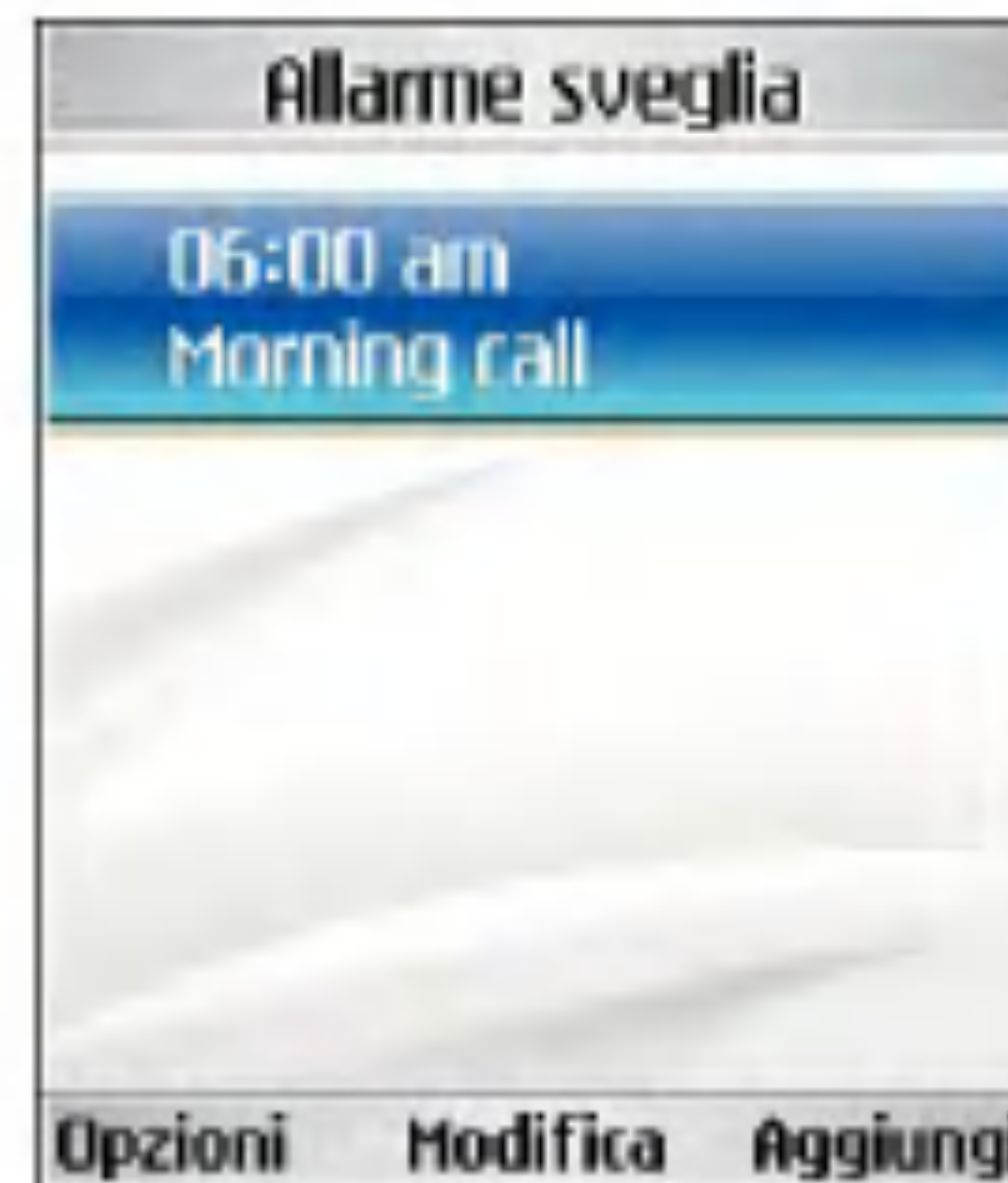

Al termine delle impostazioni, premere il tasto  per salvare la configurazione dell'allarme.

Nota

La funzione sveglia è attiva anche con il telefono spento.

Accessori

Connettività

Bluetooth

Periferiche associate

Premere il tasto Ok per selezionare Periferiche associate. Questa funzione consente di visualizzare un elenco di tutte le periferiche associate al telefono.

■ Aggiunta di una nuova periferica

1. Selezionare l'opzione Aggiungi per ricercare la periferica da collegare.
2. Se si desidera interrompere la ricerca, premere il tasto funzione destro [Annulla].
3. Le periferiche trovate vengono elencate nel menu popup.

Selezionare la periferica desiderata premendo il tasto OK, quindi inserire la password.

■ Connessione/Disconnessione della periferica

1. Selezionare l'opzione Connetti per attivare la connessione Bluetooth.

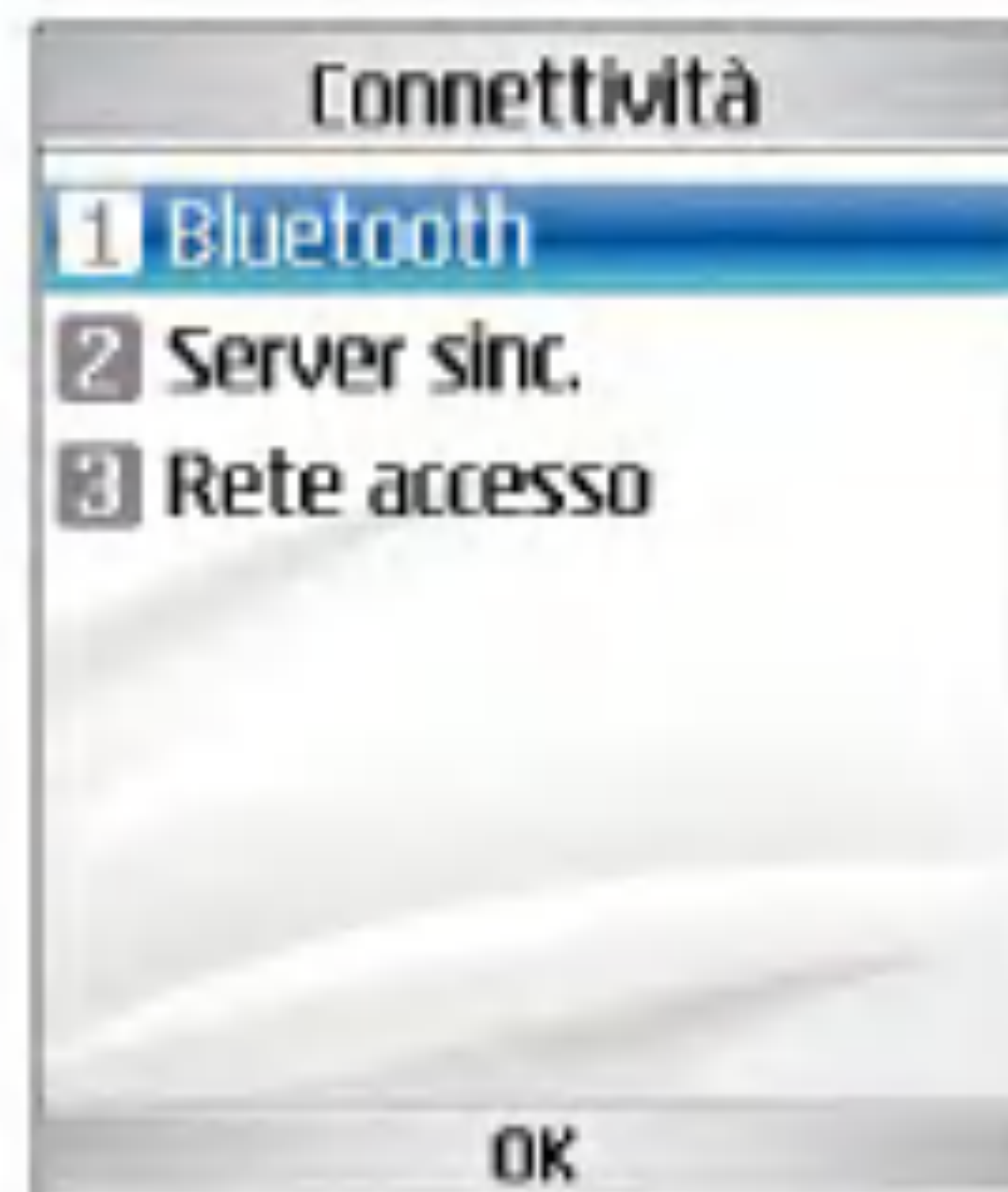

2. Se si desidera chiudere la connessione alla periferica associata, selezionare l'opzione Disconnetti.

Nota

Questa opzione viene visualizzata quando la periferica collegata al telefono è l'auricolare.

I profili Bluetooth sono profilo auricolare, profilo vivavoce, profilo connessione di rete, profilo Push oggetto e profilo porta seriale.

- Utilizzare un auricolare conforme all'autenticazione del profilo auricolare e vivavoce.

- **Eliminazione di periferiche:** Premere il tasto funzione destro **Cancella** per eliminare la periferica selezionata.

Impostazioni

Questo menu consente di configurare il profilo Bluetooth.

- **Utilizzo Bluetooth:** Utilizzare il tasto di navigazione destro/sinistro per attivare o disattivare il profilo Bluetooth.
- **Visibilità Videofonino:**
 1. Selezionare l'opzione Visibile a tutti, per rendere il telefono visibile a tutte le periferiche Bluetooth.
 2. Selezionare Nascosto, per rendere il telefono visibile soltanto alle periferiche associate.
- **Nome videofonino:** Consente di modificare il nome del telefono visualizzato dalle altre periferiche Bluetooth.

Server sinc.

La funzione Server Sync consente di sincronizzare i dati presenti in un telefono e i

dati presenti su un server, ad esempio contatti, voci di agenda e così via, tramite una rete wireless.



Connetti

Nel menu Accessori, selezionare Server sync, quindi premere il tasto .

Selezionare la voce Connetti e premere .

Connettersi al server con il profilo server selezionato; durante l'esecuzione della sincronizzazione viene visualizzata la relativa animazione.

Registri

Nel menu Accessori, selezionare la voce Server sync, quindi premere il tasto . Selezionare la voce Registro, quindi premere il tasto  per visualizzare il registro relativo all'ultima operazione di sincronizzazione eseguita.

Centro Server sinc.

Questo menu consente di configurare il profilo di un Sync Server.

Accessori

▪ Aggiunta di un nuovo profilo

1. Nella schermata Impostazioni, premere il tasto funzione sinistro [Opzioni] e selezionare Aggiungi nuovo per aggiungere il nuovo profilo.
2. Effettuare l'inserimento e scegliere Nome profilo, Indirizzo host, Nome utente, Password, Rubrica, Percorso rubrica, Agenda, Percorso agenda, Attività, Percorso attività e Punto di accesso.
3. Premere il tasto  per salvare il nuovo profilo.

▪ Eliminazione di profili

1. Premere il tasto funzione sinistro [Opzioni] e selezionare Cancella.
2. Selezionare Sì per cancellare il profilo selezionato.

▪ Modifica di un profilo

1. Selezionare il profilo che si desidera modificare.
2. Premere il tasto funzione sinistro [Opzioni], selezionare Modifica, quindi modificare il profilo selezionato.

▪ Selezione di un server

Selezionare il profilo di server che si desidera sincronizzare nella schermata Impostazioni, quindi premere il tasto  .

Rete accesso

È possibile utilizzare il telefono con diversi programmi di connettività al PC e di comunicazione dati. Selezionare la modalità USB e Bluetooth da utilizzare per la connessione dati.

Calcolatrice

La funzione calcolatrice permette di eseguire operazioni di addizione, sottrazione, moltiplicazione e divisione. È possibile immettere i numeri utilizzando i tasti numerici e gli operatori tramite i tasti di navigazione su, giù, sinistro e destro.

Per immettere la virgola decimale utilizzare il tasto .

La pressione del tasto  permette di cancellare i caratteri sequenzialmente, in direzione opposta.

Fusi orari

La funzione fusi orari fornisce informazioni sull'ora nelle principali città del mondo.

1. È possibile visualizzare l'ora della città o dello stato desiderati tramite il tasto di navigazione o il tasto  [Elenco].
2. L'utente può impostare una città come città base tramite il tasto funzione destro [Imposta].



Convertitore

Utilizzare questa funzione per convertire qualsiasi unità di misura in quella desiderata.

Sono disponibili 7 tipi di unità convertibili: Valuta, Superficie, Lunghezza, Peso, Temperatura, Volume e Velocità

Nota

È possibile immettere un numero decimale premendo il tasto .

Accessori

Valuta

1. Selezionare il menu Valuta.
2. Gli utenti possono impostare un tasso di cambio valuta con il tasto funzione destro [Tasso].
3. Immettere l'unità standard per visualizzare il valore convertito.
4. Inserire il valore della valuta Straniera da convertire in valuta Nazionale.
5. Premere il tasto funzione destro [Reset] per eliminare i dati dal campo di immissione corrente e posizionare il cursore nel campo di immissione.
6. Per uscire dalla funzione di conversione della valuta, premere il tasto .



Superficie

1. Selezionare il menu Superficie.
2. Selezionare l'unità desiderata per la conversione utilizzando il tasto  [Unità].
3. Immettere l'unità standard per visualizzare il valore convertito.



4. Premere il tasto funzione destro [Reset] per eliminare i dati dal campo di immissione corrente e posizionare il cursore nel campo di immissione.
5. Per uscire dalla funzione di conversione, premere il tasto .

Lunghezza

1. Selezionare il menu Lunghezza.
2. Selezionare l'unità desiderata per la conversione utilizzando il tasto  [Unità].
3. Immettere l'unità standard per visualizzare il valore convertito.
4. Premere il tasto funzione destro [Reset] per eliminare i dati dal campo di immissione corrente e posizionare il cursore nel campo di immissione.
5. Per uscire dalla funzione di conversione della lunghezza, premere il tasto .

Peso

1. Selezionare il menu Peso.
2. Selezionare l'unità desiderata per la conversione utilizzando il tasto  [Unità].
3. Immettere l'unità standard per visualizzare il valore convertito.
4. Premere il tasto funzione destro [Reset] per eliminare i dati dal campo di immissione corrente e posizionare il cursore nel campo di immissione.





5. Per uscire dalla funzione di conversione del peso, premere il tasto .

Temperatura

1. Selezionare il menu Temperatura.
2. Immettere l'unità di partenza, per visualizzare il valore convertito.
3. Premere il tasto funzione destro [Reset] per eliminare i dati dal campo di immissione corrente e posizionare il cursore nel campo di immissione.
4. Per uscire dalla funzione di conversione della Temperatura, premere il tasto .

Accessori

Volume

1. Selezionare il menu Volume.
2. Selezionare l'unità desiderata per la conversione utilizzando il tasto  [Unità].
3. Immettere l'unità di partenza, per visualizzare il valore convertito.
4. Premere il tasto funzione destro [Reset] per eliminare i dati dal campo di immissione corrente e posizionare il cursore nel campo di immissione.
5. Per uscire dalla funzione di conversione del volume, premere il tasto  .

Velocità

1. Selezionare il menu Velocità.
2. Selezionare l'unità desiderata per la conversione utilizzando il tasto  [Unità].
3. Immettere l'unità di partenza, per visualizzare il valore convertito.
4. Premere il tasto funzione destro [Reset] per eliminare i dati dal campo di immissione corrente e posizionare il cursore nel campo di immissione.



5. Per uscire dalla funzione di conversione della velocità, premere il tasto  .

Chiamate

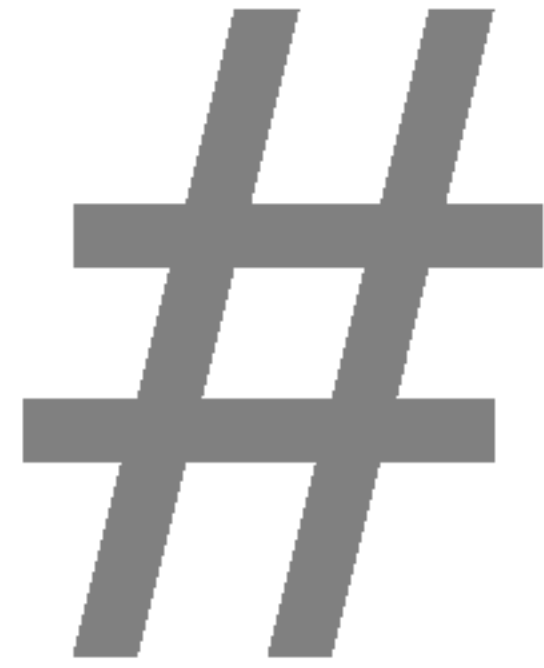

Chiamate

VideoChiamate

Mia immagine

Questo menu consente di configurare le dimensioni dell'immagine dell'utente su Grande, Normale o Piccola.

Posizione immagine

Questo menu consente di configurare l'allineamento dello schermo dell'utente in basso a destra o in basso a sinistra.

Nascondi immagine

Questo menu consente di non visualizzare l'immagine dell'utente.

Specchio



Questo menu consente di configurare la visualizzazione dell'immagine dell'utente.

Immagine sostitutiva

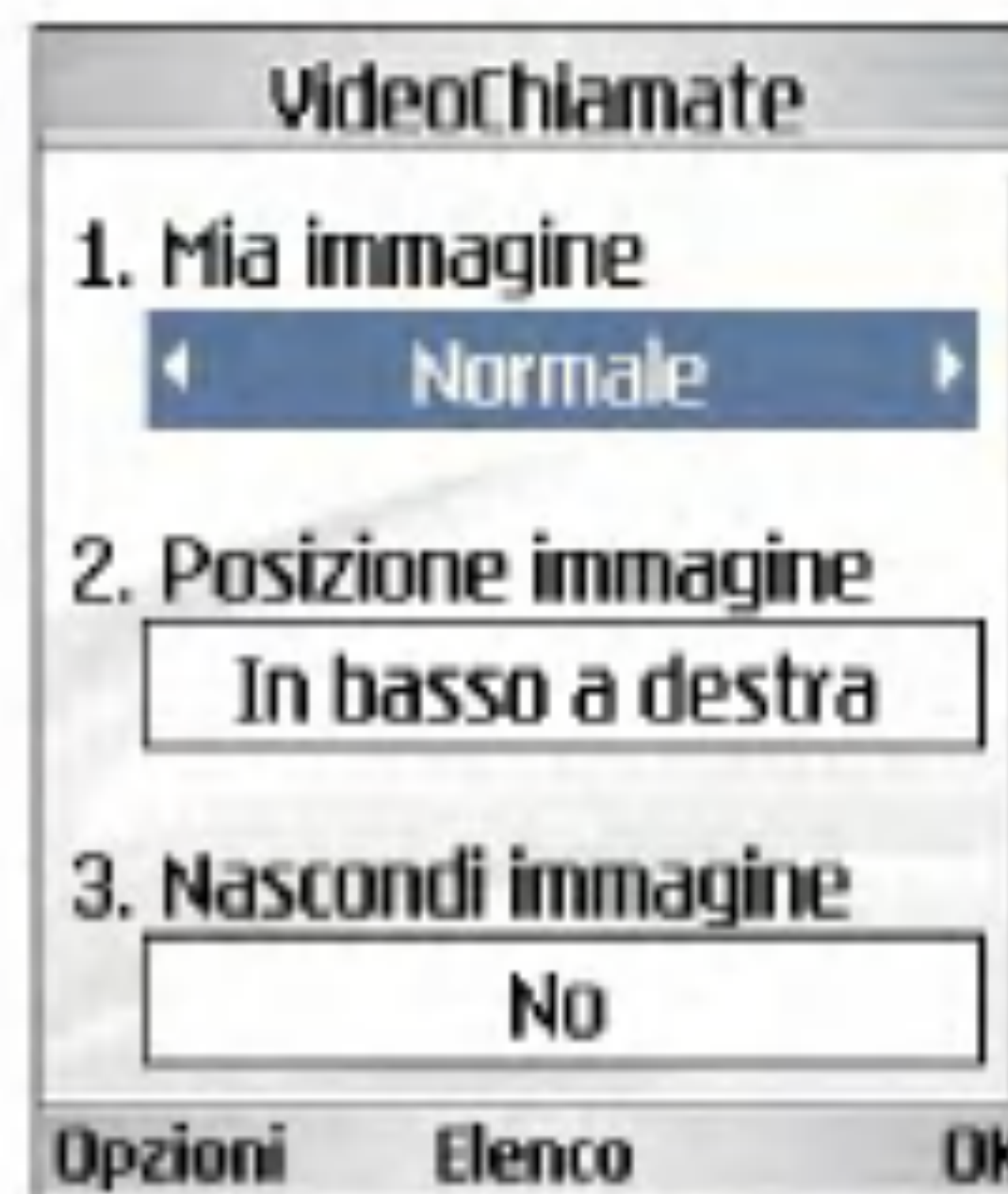
Questo menu consente di sostituire la propria immagine con un'altra foto.



Registro chiamate

Per accedere al registro delle chiamate, premere il tasto  oppure il tasto . I diversi tipi di icone indicano il tipo di chiamate recenti registrate nell'elenco (vedere la pagina seguente per una descrizione delle icone).

- Consente di visualizzare le chiamate perse, ricevute, effettuate e i record completi delle chiamate. Per ogni menu di record delle chiamate sono disponibili le seguenti funzioni:
- È possibile effettuare una chiamata vocale o video al numero presente nel record della chiamata.

- Il numero presente nel record della chiamata può essere salvato nella Rubrica.
- È possibile inviare un messaggio al numero incluso nel record della chiamata.
- E' possibile visualizzare le informazioni dettagliate sui record delle chiamate, quali data, ora e durata della chiamata.
- Tutti i record delle chiamate possono essere eliminati.

Perse

Consente di visualizzare i record delle chiamate perse, di effettuare una chiamata, inviare un messaggio e salvare il numero nella Rubrica.

Ricevute







Consente di visualizzare i record delle chiamate ricevute, di effettuare una chiamata, inviare un messaggio e salvare il numero nella Rubrica.

Inviare

Consente di visualizzare i record delle chiamate effettuate, di effettuare una chiamata, inviare un messaggio e salvare il numero nella Rubrica.

Tutte

Questo menu consente di visualizzare tutti i record delle chiamate perse, ricevute ed effettuate. È possibile effettuare una chiamata o inviare un messaggio al numero selezionato dai record. Inoltre, il numero può essere salvato nella Rubrica.

-  VideoChiamate ricevute
-  VideoChiamate inviate
-  VideoChiamate perse
-  Chiamate voce ricevute
-  Chiamate voce inviate
-  Chiamate voce perse

Durata

Consente di visualizzare il tempo di durata della chiamata per tipo di chiamata. Premere il tasto funzione destro [Cancella] per azzerare. Viene richiesto un codice di sicurezza.

Chiamate

Ultima chiamata

Consente di visualizzare la durata dell'ultima chiamata effettuata in ore/minuti/secondi.

Ricevute

Consente di visualizzare la durata delle chiamate ricevute.

Inviare

Consente di visualizzare la durata delle chiamate effettuate.

Tutte

Consente di visualizzare la durata totale delle chiamate.

Deviazione chiamate

Questo menu consente di configurare il servizio di deviazione delle chiamate per deviare le chiamate in entrata ad un numero specificato dall'utente.

1. Premere il tasto  con lo schermo in standby.

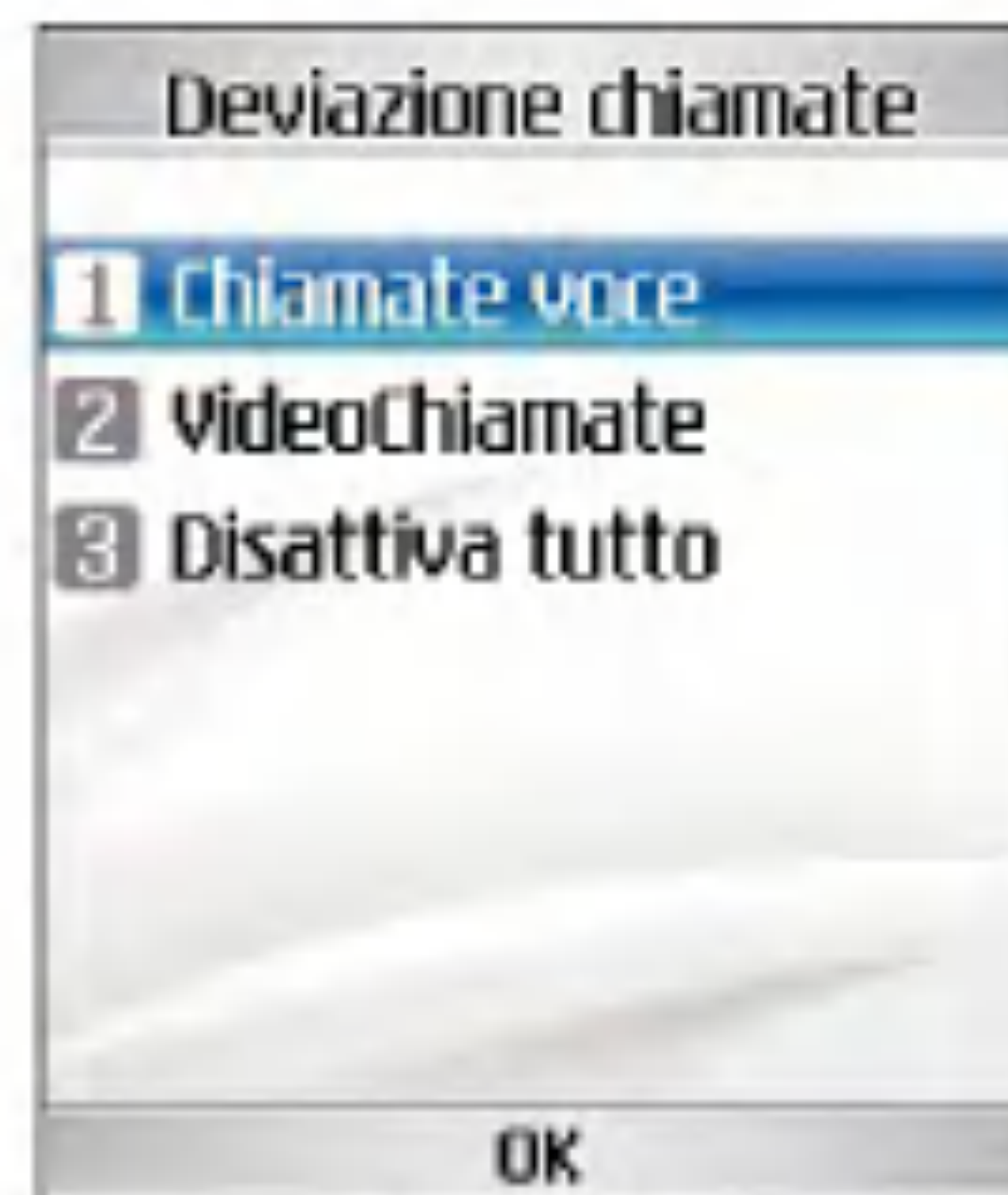

2. Premere il tasto di navigazione verso il basso per visualizzare il menu Chiamate, quindi premere Deviazione chiamate.

Chiamate voce

- **Tutte chiamate voce:** Consente di deviare tutte le chiamate vocali in entrata.
- **Se occupato:** Consente di deviare le chiamate vocali in entrata quando la linea è occupata.
- **Se senza risposta:** Consente di deviare le chiamate vocali in entrata quando non c'è risposta.

- **Se non raggiungibile:** Consente di deviare le chiamate vocali in entrata quando il videofonino è spento o non ha copertura di rete.

VideoChiamate

Sono disattivate tutte le impostazioni di deviazione chiamata.

- **Tutte VideoChiamate:** Consente di deviare tutte le VideoChiamate in entrata.
- **Se occupato:** Consente di deviare le VideoChiamate in entrata quando la linea è occupata.
- **Se senza risposta:** Consente di deviare le VideoChiamate in entrata quando non c'è risposta.
- **Se non raggiungibile:** Consente di deviare le VideoChiamate in entrata quando il videofonino è spento o non ha copertura di rete.

Disattiva tutto

Consente di disattivare tutte le impostazioni di deviazione chiamata.

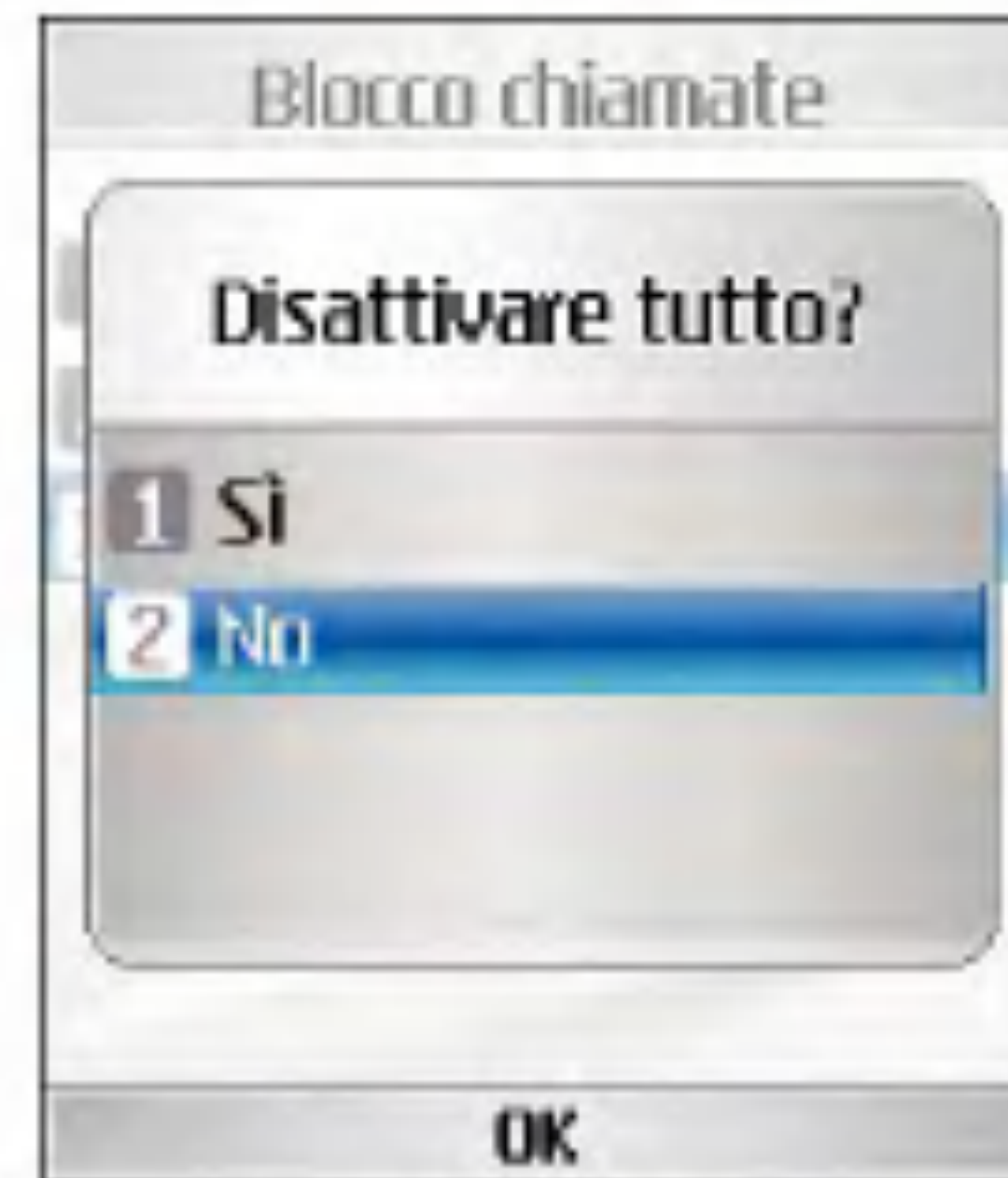

Blocco chiamate

Il blocco delle chiamate consente di bloccare le chiamate in entrata e in uscita sul videofonino. Per questa funzione è necessaria la password blocco chiamate, che può essere richiesta al servizio clienti di 3.

Chiamate voce

Sono disponibili le seguenti opzioni:

- **Tutte in uscita:** è impossibile effettuare chiamate.
- **Internazionali in uscita:** è impossibile effettuare chiamate internazionali.

Chiamate

- **Internazionali in uscita escluse verso Italia:** è possibile chiamare dall'estero solo verso i numeri del Paese selezionato o del proprio Paese (quello in cui opera il provider dei servizi di rete).
- **Tutte in entrata:** è impossibile ricevere chiamate.
- **In entrata se all'estero:** non è possibile ricevere chiamate quando si utilizza il videofonino al di fuori dell'area servita dal proprio provider.

VideoChiamate

Sono disponibili le seguenti opzioni:

- **Tutte in uscita:** è impossibile effettuare chiamate.
- **Internazionali in uscita:** è impossibile effettuare chiamate internazionali.
- **Internazionali in uscita escluse verso Italia:** è possibile chiamare dall'estero solo verso i numeri del Paese selezionato o del proprio Paese (quello in cui opera il provider dei servizi di rete).
- **Tutte in entrata:** è impossibile ricevere chiamate.

- **In entrata se all'estero:** non è possibile ricevere chiamate quando si utilizza il videofonino al di fuori dell'area servita dal proprio provider.

Disattiva tutti i blocchi

Vengono disattivate tutte le impostazioni di blocco delle chiamate; è possibile effettuare e ricevere tutte le chiamate.

Numeri fissi (FDN)

È possibile impostare la chiamata verso determinati numeri telefonici. Queste informazioni vengono salvate sulla scheda MINI-USIM. Per eseguire l'autenticazione è necessario immettere il codice PIN 2.

- **Sì:** abilita i numeri fissi.
- **No:** disabilita i numeri fissi.
- **Elenco FDN:** consente di visualizzare e modificare l'elenco dei numeri fissi.

Avviso di chiamata

Il servizio di rete notifica l'arrivo di una nuova chiamata mentre è già in corso una

conversazione. Selezionare Attiva per richiedere l'attivazione del servizio di avviso di chiamata, altrimenti selezionare Disattiva per disattivare il servizio oppure Verifica stato per verificare se il servizio è attivo o meno.

Impostazioni

Rifiuta chiamate

Questo menu consente di attivare o disattivare la funzione di rifiuto di tutte le chiamate o delle chiamate classificate come: Sconosciuto, Rubrica o Gruppi.

- **Rifiuta Sì/No:** Consente di attivare o disattivare l'opzione Rifiutata chiamate.
- **Lista:** Consente di selezionare la categoria dei numeri da rifiutare. È possibile selezionare una delle seguenti categorie:
 - **Rifiuta tutte:** Se viene selezionata questa categoria, verranno rifiutate tutte le chiamate.
 - **Rubrica:** Se viene selezionata questa categoria, verranno rifiutati tutti i numeri presenti nella rubrica.

- **Gruppi:** Se viene selezionata questa categoria, verranno rifiutati tutti i numeri appartenenti ai gruppi scelti.
- **Sconosciuto:** Se viene selezionata questa categoria, verranno rifiutati tutti i numeri sconosciuti.
- **Rifiuta gruppo:** Se viene selezionata la categoria Gruppi dall'elenco Rifiutati, questa opzione consente di selezionare il gruppo da rifiutare.

Questo elenco contiene tutti i gruppi disponibili. È possibile selezionare fino a un massimo di tre gruppi da rifiutare.

Dopo aver configurato il rifiuto della chiamata, premere il tasto funzione destro [OK] per salvare le modifiche e tornare al menu precedente.

Invio mio numero

Questo servizio consente di specificare se il proprio numero di telefono deve essere visualizzato **Sì** o meno **No** sul telefono del destinatario. Selezionare Impostazioni di rete per ripristinare le impostazioni del videofonino accordate con il servizio clienti di 3.



Chiamate

Riselez. automatica

Il menu permette di configurare la funzione di selezione automatica quando non è riuscito un tentativo di chiamata.

Modo risposta

Consente di specificare in che modo si desidera rispondere al videofonino.

- **Solo tasto INVIO:** consente di rispondere ad una chiamata in arrivo semplicemente premendo il tasto .
- **All' apertura:** consente di rispondere ad una chiamata in arrivo semplicemente aprendo il videofonino.
- **Qualsiasi tasto:** consente di rispondere ad una chiamata in arrivo premendo qualsiasi tasto, ad eccezione del tasto , tasti funzione e tasti laterali.

Segnala durata

Questa funzione emette un suono di notifica di allarme a intervalli di un minuto dopo il collegamento alla chiamata.

Modo risposta BT

Questo menu consente di stabilire quando rispondere a una chiamata in arrivo in modalità di connessione Bluetooth.

- **Vivavoce:** consente di rispondere a una chiamata in arrivo con l'auricolare collegato al telefono. Quando si riceve una chiamata, nell'auricolare viene riprodotto un tono di avviso.
- **Videofonio:** questa funzione consente di rispondere a una chiamata in arrivo sul telefono, nonostante il dispositivo sia collegato all'auricolare.



Informazioni aggiuntive

Risoluzione dei problemi

Prima di contattare il servizio clienti 3, consultare la sezione seguente per verificare che i problemi eventualmente incontrati durante l'uso del videofonino siano qui descritti.

D Come è possibile visualizzare l'elenco delle chiamate in entrata, in uscita e perse?

R Premere il tasto  .

D Perché la comunicazione si interrompe o non è udibile in alcune aree?

R Nelle aree in cui il segnale è instabile la comunicazione potrebbe interrompersi o non essere udibile. Spostarsi e riprovare.

D Perché la comunicazione è di scarsa qualità o si interrompe anche dopo essere stata stabilita?

R Se ci si trova in presenza di un segnale debole o instabile, o se ci si trova in un'area affollata di utenti, potrebbero verificarsi delle interruzioni nella comunicazione, anche dopo averla stabilita. Riprovare in un secondo momento o spostarsi in un'altra area.

D Perché il display non si accende?

R Rimuovere la batteria e riaccendere il videofonino dopo averla reinserta. Se non si produce alcun cambiamento, ricaricare completamente la batteria e riprovare.

D Perché durante le connessioni con alcuni telefoni e in determinate aree viene prodotta una eco?

R Il cosiddetto 'fenomeno Eco', può essere causato dal volume troppo alto o da caratteristiche specifiche (centrale telefonica semi elettronica) dell'altro apparecchio.

D Perché il videofonino si surriscalda?

R Il videofonino potrebbe surriscaldarsi in caso di chiamate di lunga durata, quando si utilizzano i giochi oppure durante lunghe navigazioni in Internet. In ogni caso, ciò non ha alcun effetto sulla durata o sulle prestazioni del prodotto.

D Perché in caso di chiamata non viene emesso alcun suono e il display LCD lampeggia?

R Il videofonino potrebbe essere stato impostato su 'Solo vibrazione' o in modalità 'Silenzioso'. Nel menu Profili, selezionare 'Normale' o 'Volume alto'.

D Perché la durata della batteria è minore in modalità standby?

R La batteria viene consumata. Col passare del tempo, la durata della batteria tende gradualmente ad accorciarsi. Se la durata attuale della batteria si è dimezzata, rispetto alle sue prestazioni da nuova, è probabilmente giunto il momento di sostituirla.

D Perché la batteria si scarica rapidamente durante l'utilizzo normale del videofonino?

R Questo problema potrebbe essere dovuto a cause ambientali, al numero di chiamate effettuate o al segnale debole.

D Perché non viene composto alcun numero quando si richiama una voce disponibile in Contatti?

R Verificare che il numero sia stato memorizzato correttamente utilizzando la funzione Contatti. Memorizzarlo nuovamente, se necessario.

D Perché non riesco a ricevere chiamate?

R Verificare che il videofonino sia acceso (premere il tasto  per più di tre secondi). Verificare che la copertura presente sia quella della rete cellulare corretta oppure che non sia stata impostata alcuna opzione di blocco delle chiamate in entrata.

D Non riesco a trovare il codice di blocco, PIN o PUK. Qual è il mio PIN?

R Il codice di blocco predefinito è '0000'. Nel caso si dimentichi o smarrisca il codice di blocco, contattare il proprio rivenditore. Se non si riceve il codice PIN o PUK, o nel caso venga dimenticato o smarrito, contattare il servizio clienti 3.

Risoluzione dei problemi

- D** Cosa succede al terminale se viene fatto cadere?
- R** Può accadere che il terminale si spenga o si riavvii, ma questo non indica necessariamente che abbia riportato danni permanenti.

Accessori

Caricabatteria

Questo accessorio consente di ricaricare le batterie.

Supporta i sistemi standard di Europa/Australia/Regno Unito e Hong kong (prese da 100-240 Volt 50/60Hz).

Per ricaricare una batteria completamente scarica sono necessarie 3,5 ore.



Europa



Australia



Regno Unito e Hong kong

Accessori

Auricolare

Se collegata al videofonino, permette piena libertà di movimento delle mani. Include auricolari, microfono e pulsante integrato di risposta/fine chiamata.

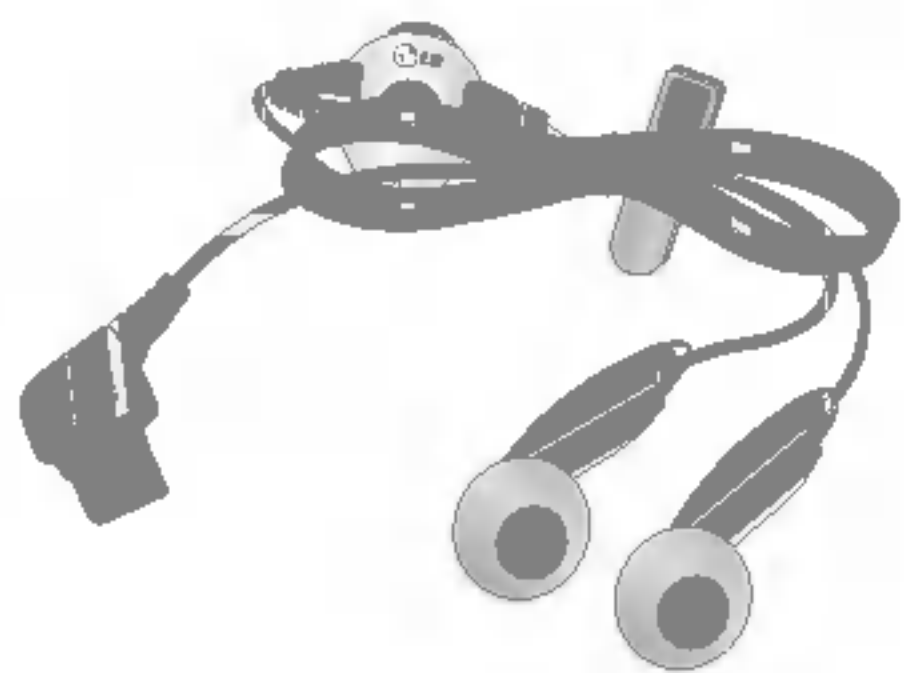

Cavo USB

Consente di collegare il videofonino a un PC.



CD

Contiene i driver e i programmi per connettere il videofonino al PC.



Batteria

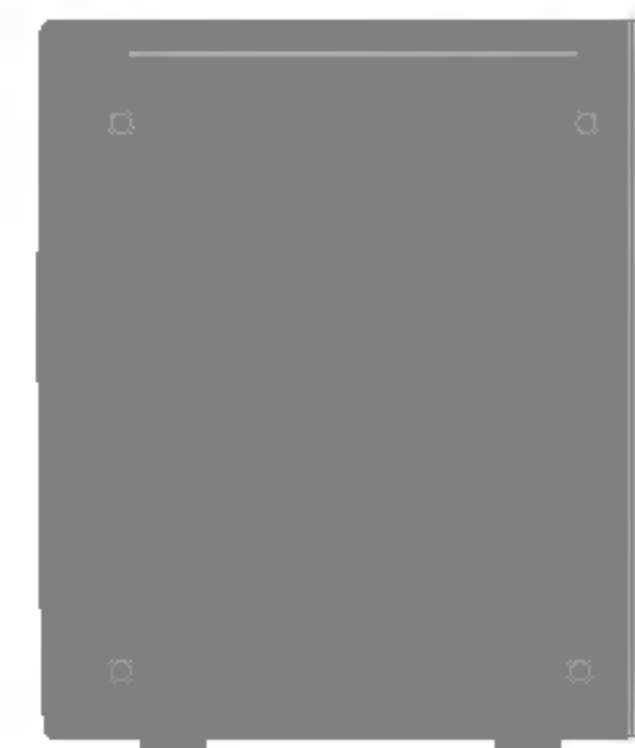

Glossario

2G

Sistema di comunicazione wireless di seconda generazione. Il sistema 2G supporta qualità audio limitate e servizi per pacchetti di dati a bassa frequenza.

2G fa riferimento al GSM nei Paesi europei e al CDMA in America.

3G

Sistema di comunicazione wireless di terza generazione. 3G, anche noto come UMTS, è stato sviluppato sulla base dei sistemi di comunicazione wireless di seconda generazione. Il sistema 3G supporta i servizi di comunicazione in tempo reale e i servizi per pacchetti di dati ad alta frequenza.

3G fa riferimento ai servizi UMTS, sviluppati sulla base del sistema GSM nei Paesi europei.

Punto di accesso

Il punto di accesso è il punto attraverso il quale un utente è in grado di connettersi ad una rete per utilizzarne i servizi, come linee esclusive e servizi online

AMR

Adaptive Multirate codec. Codec vocale sviluppato da ETSI per GSM. AMR supporta 8 frequenze di codifica (da 4,75 a 12,2 Kbps) in modo tale da fornire adattivamente la qualità dei servizi audio in diverse condizioni di canali radio.

Download

Download significa trasferire file da un sistema informatico ad un altro. In genere i file vengono scaricati da un sistema più grande ad uno più piccolo.

Java™

Linguaggio di programmazione per lo sviluppo di applicazioni eseguibili su piattaforme hardware piccole, medie o grandi, senza alcuna modifica. Rivolto essenzialmente al Web e fortemente implementato sia nei siti pubblici che nelle Intranet. Un programma Java in esecuzione su una pagina Web è detto applet Java. Se viene eseguito su un telefono cellulare o su un cercapersone, è detto MIDlet.

Glossario

Servizi identificazione linea (ID chiamante)

Servizio che consente agli abbonati di visualizzare o bloccare i numeri di telefono dei chiamanti.

MIDI

Musical Instrument Digital Interface. Si tratta di un formato di file che consente di salvare informazioni musicali digitalizzate.

Originariamente, MIDI era un protocollo che consentiva lo scambio di informazioni tra un computer e gli strumenti elettronici.

MMS (Multimedia Message Service)

Servizio di messaggistica per telefoni cellulari, standardizzato dal WAP Forum e dal 3rd Generation Partnership Program (3GPP). L'MMS è simile al servizio di messaggistica breve Short Message Service (SMS) e fornisce un servizio di comunicazione immediata di contenuti creati dall'utente da telefono a telefono. L'indirizzamento dei messaggi avviene principalmente mediante i numeri telefonici, quindi il traffico dei dati va da telefono a

telefono. MMS fornisce anche un supporto per l'invio di messaggi e-mail. In aggiunta al contenuto testuale degli SMS, l'MMS può contenere immagini, clip vocali o audio, e più recentemente anche video clip e presentazioni.

MP3

Moving Picture Experts Group Layer-3 Audio. Si tratta di un formato di file che fornisce una qualità audio pari a quella fornita da un CD. MP3 è uno standard audio digitale sviluppato dall'MPEG (Moving Picture Experts Group) ed è particolarmente utilizzato per i file audio digitali.

MPEG4

Motion Picture Experts Group 4. Standard video digitale sviluppato da MPEG (Moving Picture Experts Group). Il sistema MPEG4, grazie al notevole livello di compressione, consente di trasmettere e salvare più facilmente i dati video. MPEG4 è particolarmente adatto all'ambiente mobile.

Multimedia

I multimedia sono supporti che possono contenere diversi tipi di dati, ad esempio audio, stringhe di caratteri, immagini e video. Attualmente, il termine multimedia include anche i servizi offerti tramite dispositivi multimediali.

Chiamate multiple

Possibilità di stabilire una conversazione collettiva che coinvolga fino a 5 utenti.

Roaming

Uso del videofonino al di fuori della zona di appartenenza (ad esempio in viaggio).

Numeri di servizio (SDN)

Numeri telefonici forniti dal gestore della rete che consentono di accedere a servizi speciali, quali la posta vocale, consultazione elenchi, assistenza clienti e numeri di emergenza.

SIM (Subscriber Identification Module - Modulo d'identità utente)

Scheda usata nel sistema GSM contenente un chip con tutte le informazioni necessarie al

funzionamento del telefono (informazioni sulla rete e sulla memoria e dati personali dell'abbonato al servizio). La scheda SIM viene inserita in un piccolo alloggiamento posto sul retro del telefono ed è protetta dalla batteria.

SMTP

Simple Mail Transfer Protocol. Protocollo per lo scambio di e-mail tra computer tramite Internet. Il protocollo SMTP definisce il formato del controllo dei messaggi tra computer e le procedure di interazione tra di essi per l'invio di posta elettronica.

Streaming

Lo streaming è un nuovo tipo di servizio che consente agli utenti di ascoltare o vedere audio e video senza dover scaricare i file. In questo modo, i provider sono in grado di fornire dati audio e video in rete, come film o notiziari, in tempo reale e su richiesta dell'utente.

Glossario

Synch

Il termine Synch significa sincronizzazione dei dati PIM (Personal Information Management), ovvero la gestione delle informazioni personali dell'utente, come i contatti, l'agenda, le attività e gli appunti, tramite un PC o un server esterno.

UMTS

Universal Mobile Telecommunications System. L'UMTS fa riferimento alla tecnologia senza fili 3G asincrona del WCDMA, sviluppata sulla base del sistema GSM, ovvero la tecnologia wireless 2G.

USB

Universal Serial Bus. Interfaccia di tipo bus che fornisce una connessione veloce e flessibile tra un computer e i dispositivi collegati.

MINI-USIM

Universal Subscriber Identity Module. Scheda utilizzata nel sistema UMTS, che ha lo stesso formato della scheda SIM utilizzata nel sistema GSM. La scheda MINI-USIM viene fornita dal gestore della rete e contiene i dati sul livello di servizi e di autenticazione del gestore stesso, nonché i dati specifici dell'utente.

VideoChiamata

Servizio di comunicazione che consente di vedere l'interlocutore durante una conversazione telefonica su un canale dati fino a 64 Kbps. Il servizio di videochiamata in tempo reale è un nuovo tipo di servizio fornito dal sistema di comunicazione wireless WCDMA, sviluppato sulla base della tecnologia GSM+GPRS.

Centro messaggi

Servizio computerizzato che attiva una risposta automatica quando l'utente è impossibilitato a rispondere, riproduce un saluto standard e registra il messaggio.

Indice

A

Agenda	98
Aggiungi nuovo	57, 90
Allarme sveglia	109
AMR	131
Apertura Videofonino	30
Appunti	102
Appunti personali	103
Attività	101
Auricolare	130

B

Batteria	22, 130
Blocco chiamate	121
Blocco Videofonino	52
Browser	56
Bluetooth	110

C

Calcolatrice	113
Caricabatteria	129
Cavo USB	130
Centro messaggi	74
Cerca	90
Codici di accesso	27
Codice di sicurezza	28
Codice sicurezza	53
Codice PIN	27
Codice PIN 2	27
Codice PUK	27
Codice PUK2	28
Contatti batteria	22
Convertitore	113

D

Deviazione chiamate	120
Display	42
Download	131

E

Effetto tastiera	47
E-mail	65, 67, 72

F

Fotocamera	87
FDN	122

Indice

I			
Illuminazione	43		
Informazioni sul display	24		
Inserimento di testo	31		
Inviare	119, 120		
Inviati	70		
J			
Java	131		
L			
Livello batteria	24		
Lingua	53		
M			
Memoria USIM	54		
Menu rapido	108		
Messaggio Vocale	24		
Microfono	20		
MIDI	132		
MMS (Multimedia Message Service).....	132		
Modelli	71		
Modifica codici	52		
Modo risposta	124		
MP3	132		
MPEG4	132		
Multimedia	133		
N			
Numeri fissi	122		
Numeri di servizio (SDN)	133		
Numeri personali	91		
Nuovi appunti	102		
P			
Password blocco chiamate	28		
Perse	119		
Pianeta 3	56		
Profili d'uso	46, 58		
Punti di accesso	51		
Punto di accesso	131		
Q			
Qualsiasi tasto	124		

R

Registratore vocale	88
Ricarica della batteria	16
Ricevute	119, 120
Ricevuti	68
Richiesta PIN	52
Roaming	133

S

Selezione rapida	90
Selezione rete	51
Server sinc.	111
Servizi identificazione linea (ID chiamante)	132
Sicurezza	52
SMS	71
SMTP	133
Solo Tasto INVIO	124
Stato memoria	53, 105
Streaming	60, 133
Suono accensione	47
Suono folder	47
Suono spegnimento	47

T

T9	31
Tasto Triangolo	20, 25, 26
Testo	24
Tono messaggi	47

U

UMTS	134
USB	134

V

Vibrazione	24
Video	78
Videocamera	86
VideoChiamata	134
Volume tastiera	47
3G	131
2G	131

Declaration of Conformity



LG Electronics

Suppliers Details

Name

LG Electronics Inc

Address

LG Electronics Inc. LG Twin Towers 20,
Yeouido-dong, Yeongdeungpo-gu, Seoul, Korea 150-721

Product Details

Product Name

E-GSM 900 / GSM 1800 / GSM 1900 / W-CDMA Terminal Equipment

Model Name

U880, U880C

Trade Name

LG

CE 0889

Applicable Standards Details

R&TTE Directive 1999/5/EC

ETSI EN 301 489-01 V1.5.1, ETSI EN 301 489-07 V1.2.1
ETSI EN 301 489-17 V1.2.1, ETSI EN 301 489-24 V1.2.1
ETSI TS 151 010-1 V5.9.0 specified by ETSI EN 301 511 V9.0.2
ETSI TS 134 121 V5.5.0 specified by ETSI EN 301 908-2 V2.2.1
ETSI EN 301 908-1 V2.2.1, ETSI EN 300 328 V1.4.1
EN 50360:2001; EN 50361:2001
EN 60950 : 2001

Supplementary Information

The conformity to above standards is verified by RFI with Certificate No.(NB71198JD10)
It is stated in report (SC71198JD10)

I hereby declare under our sole responsibility
that the product mentioned above to which this
declaration relates complies with the above mentioned
standards and Directives

LG Electronics Inc. Amsterdam Office
Veluwezoom 15, 1327 AE Almere, The Netherlands
Tel : +31 - 36- 547 - 8940, e-mail : seokim @ lge.com

Name

Jin Seog, Kim / Director

Issued Date

24. Aug. 2005

Signature of representative

