

LG

Aire Acondicionado de Uso Interior - Tipo Convertible

MANUAL DEL PROPIETARIO

Antes de la instalación, este aparato de aire acondicionado debe someterse a aprobación por parte del suministrador eléctrico que proporciona electricidad al inmueble. (Norma EN 61000-3, EN 61000-2)

ESPAÑOL

IMPORTANTE

- Le rogamos que lea este manual del propietario con cuidado y completamente antes de instalarlo y operar su aparato de aire acondicionado.
- Le rogamos que guarda este manual del propietario para futura referencia antes de leerlo completamente.

ÍNDICE

Precauciones de seguridad.....	3
Antes de la operación	8
Instrucciones de operación.....	9
Características adicionales	18
Cómo operar la unidad múltiple de interior (funcionamiento simultáneo)	21
Mantenimiento y servicio.....	22



PARA SU REGISTRO

Escriba aquí el modo y los números de serie :

Nº modelo

Nº serie

Puede encontrarlos en la etiqueta de la parte lateral de cada unidad.

Nombre del establecimiento

Fecha de compra

- Grape su recibo a esta página en caso de que lo necesite para demostrar la fecha de compra para servicios de garantía.



LEA ESTE MANUAL

En el interior encontrará muchos consejos útiles sobre cómo utilizar y mantener debidamente su aparato de aire acondicionado. Sólo unos pequeños cuidados preventivos por su parte le podrán ahorrar mucho tiempo y dinero a lo largo de la vida útil de su aparato de aire acondicionado. Encontrará muchas respuestas a problemas comunes en la tabla de consejos para la resolución de pequeños problemas. Si revisa primero nuestra tabla de **Consejos para la resolución de problemas**, quizás no debe llamar al equipo de servicio.



PRECAUCIONES

- Contacte con el técnico de servicio autorizado para reparar o mantener esta unidad.
- Póngase en contacto con el instalador para proceder a la instalación de este aparato.
- Este aparato de aire acondicionado no está diseñado para ser utilizado por niños de corta edad ni por personas disminuidas sin supervisión.
- Deberían supervisarse a los niños de corta edad para asegurarse de que no juegan con el aparato de aire acondicionado.
- Cuando ha de cambiarse el cable de alimentación, sólo personal autorizado llevará a cabo las tareas de recambio y utilizando únicamente piezas de recambio.
- Las tareas de instalación deben realizarse de acuerdo con el Código Eléctrico Nacional y sólo puede llevarlas a cabo personal cualificado y autorizado.



Precauciones de seguridad

Para evitar lesiones al usuario o a otras personas y daños a la propiedad, siga estas instrucciones.

- Una operación incorrecta por ignorar las instrucciones provocará lesiones o daños. La seriedad se clasifica por las siguientes indicaciones.

⚠ ADVERTENCIA Este símbolo indica la posibilidad de muerte o de seria lesión.

⚠ PRECAUCIÓN Este símbolo indica sólo la posibilidad de lesión o daño a la propiedad.

- Significados de los símbolos utilizados en este manual.

	Prohibido.
	Recuerde seguir las instrucciones.

⚠ ADVERTENCIA

■ Instalación

No utilice un interruptor automático defectuoso o de valor nominal inferior al correspondiente. Utilice un circuito específico para este aparato.

- Existe riesgo de incendio o descarga eléctrica.

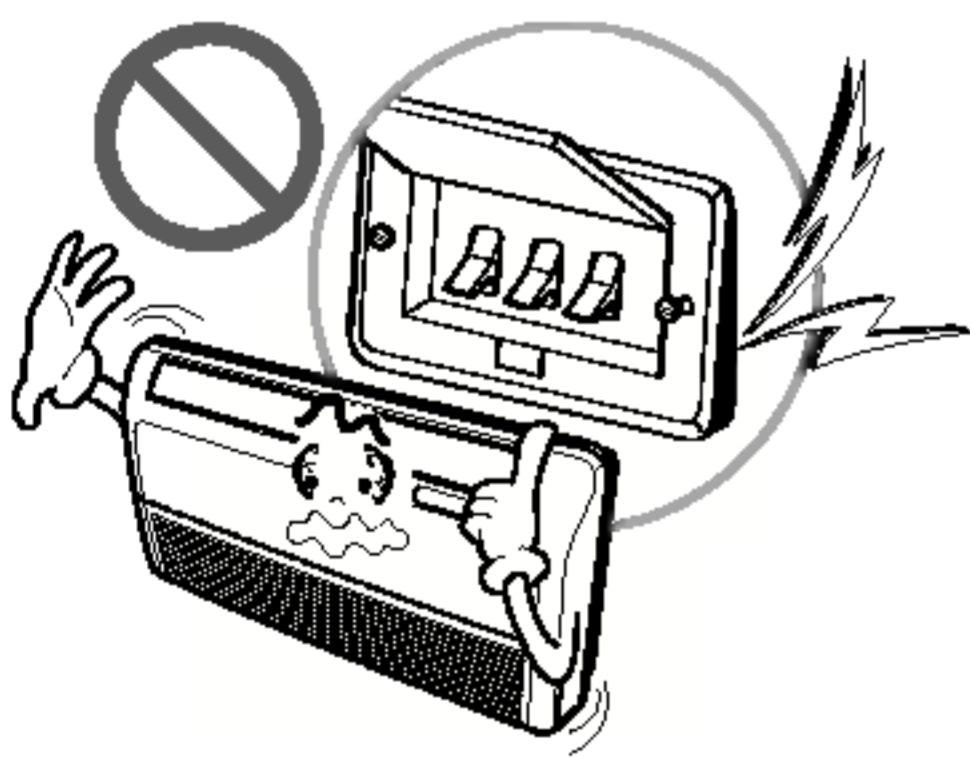

Para trabajos eléctricos, póngase en contacto con el distribuidor, vendedor, técnico cualificado o centro de asistencia técnica autorizado.

- No desmonte ni repare el aparato. Existe riesgo de incendio o descarga eléctrica.



Realice siempre la conexión del aparato a tierra.

- Existe riesgo de incendio o descarga eléctrica.

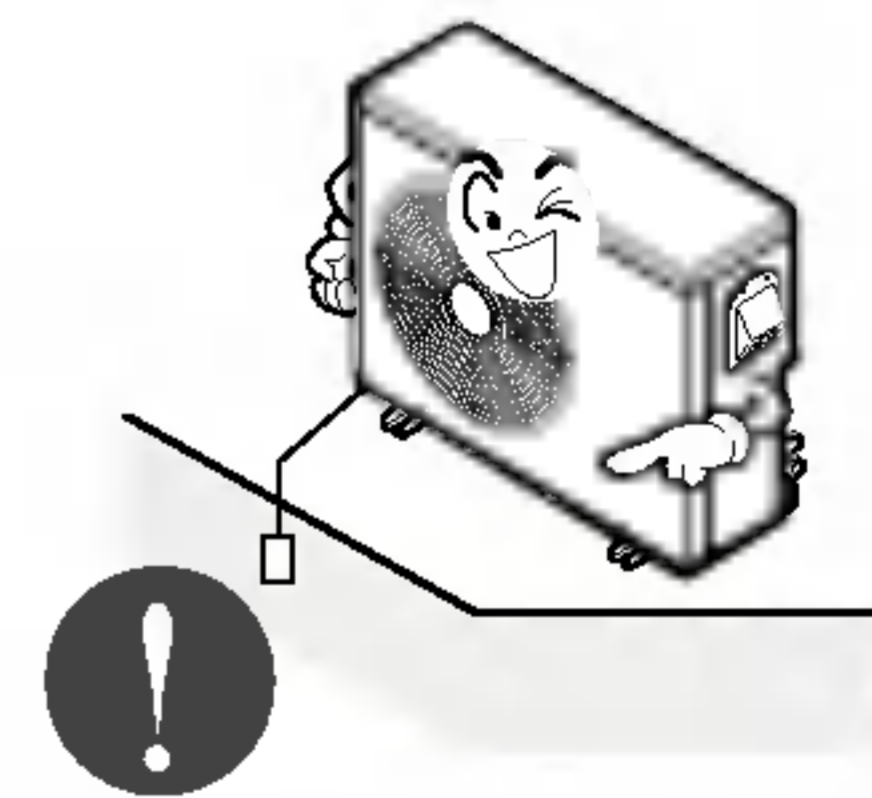

Instale correctamente el panel y la cubierta de la caja de control.

- Existe riesgo de incendio o descarga eléctrica.

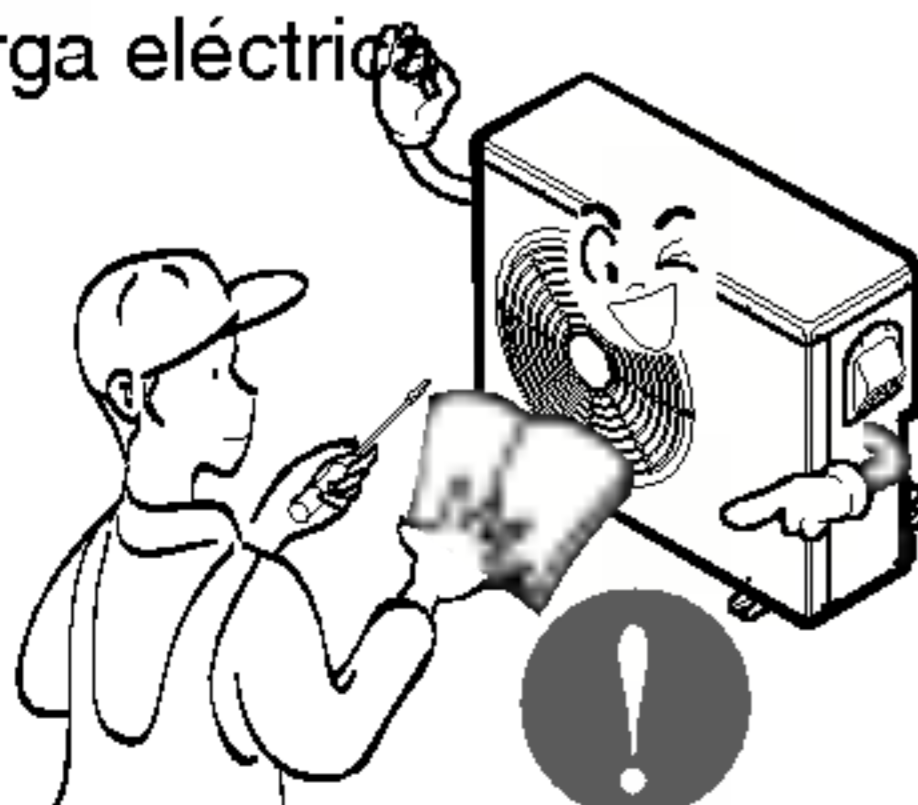

Instale siempre un circuito y un interruptor específico.

- Un cableado o instalación inadecuados pueden provocar un incendio o una descarga eléctrica.

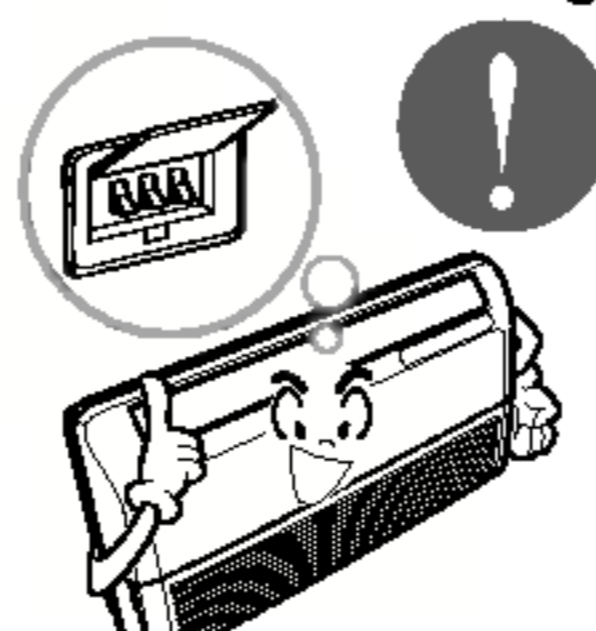

Utilice el interruptor o fusible de valor nominal adecuado.

- Existe riesgo de incendio o descarga eléctrica.

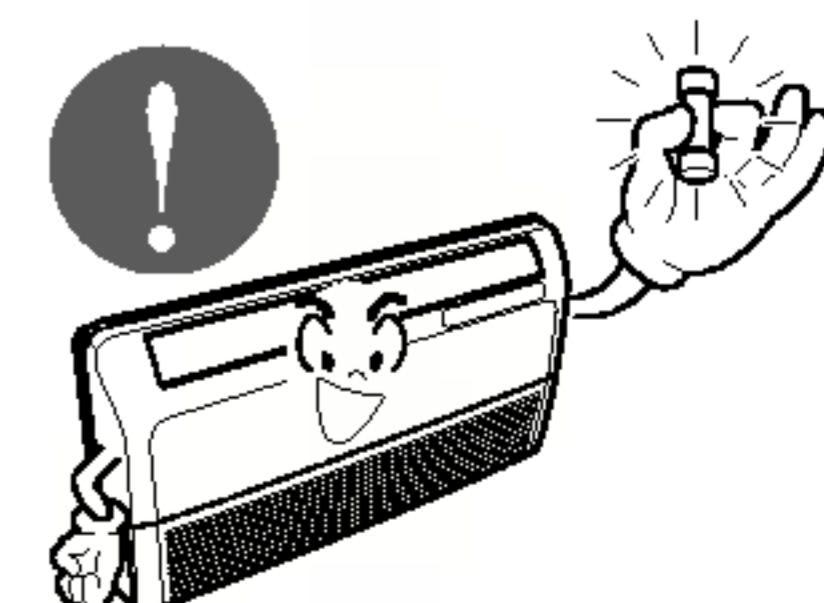

No modifique ni extienda el cable de alimentación.

- Existe riesgo de incendio o descarga eléctrica.

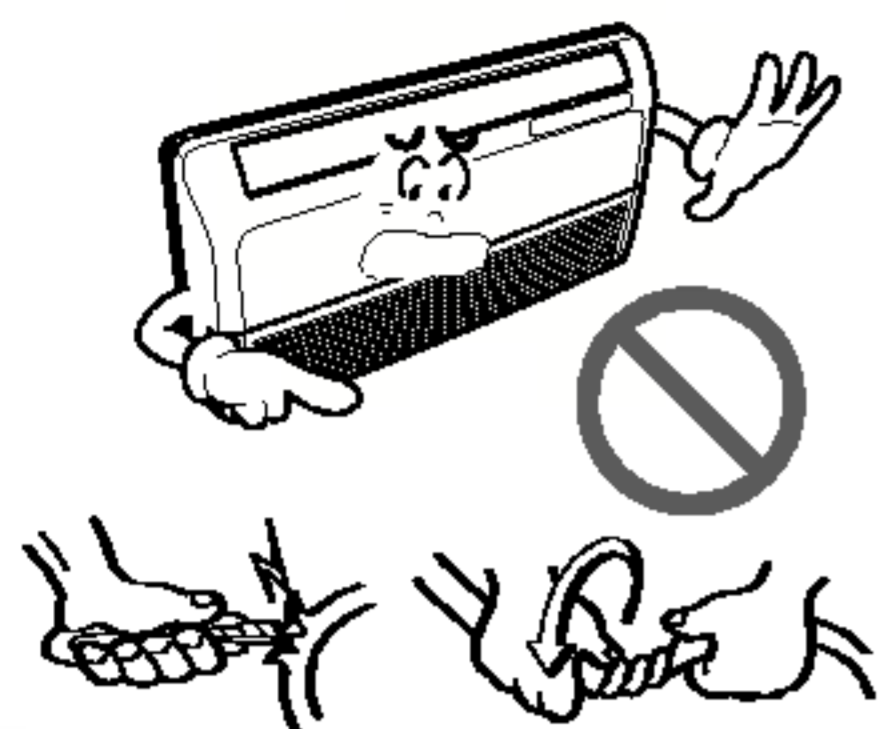

No instale, retire ni vuelva a instalar la unidad por sí mismo (cliente).

- Existe riesgo de incendio, descarga eléctrica, explosión o lesiones.

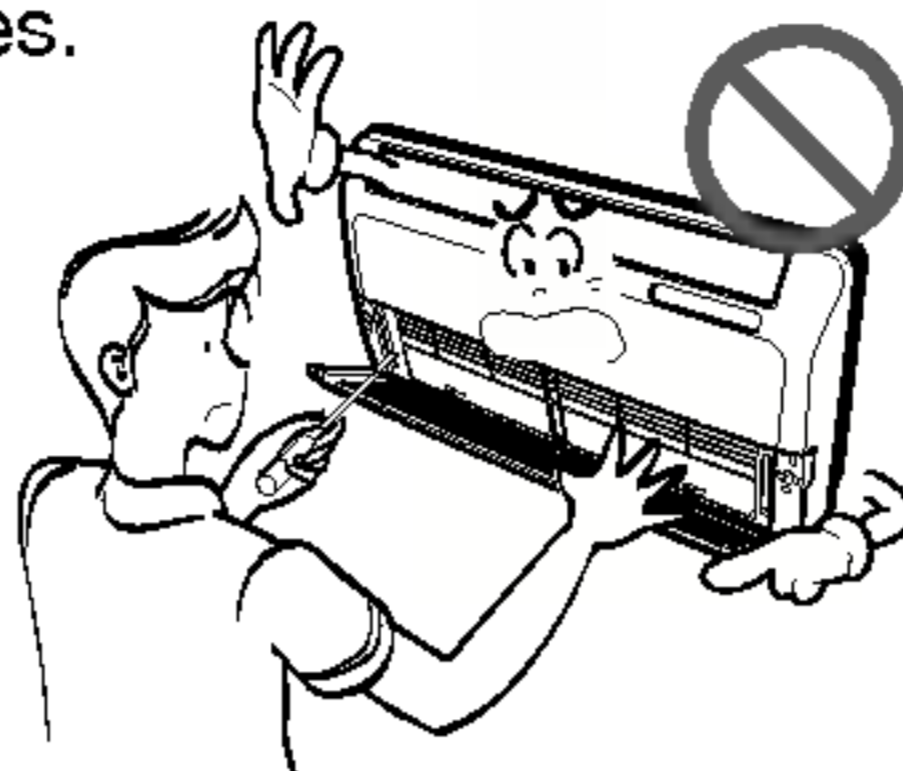

Tenga cuidado al desembalar e instalar el aparato.

- Los bordes afilados podrían provocar lesiones. Tenga especial cuidado con los bordes de la caja y las aletas del condensador y evaporador.

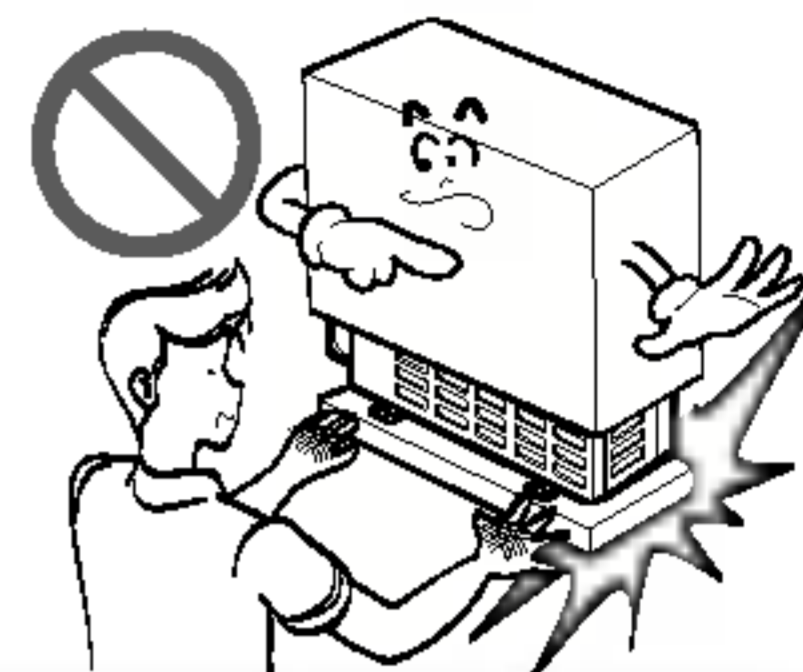

Para la instalación, póngase en contacto siempre con su vendedor o centro de asistencia técnica autorizado.

- Existe riesgo de incendio, descarga eléctrica, explosión o lesiones.

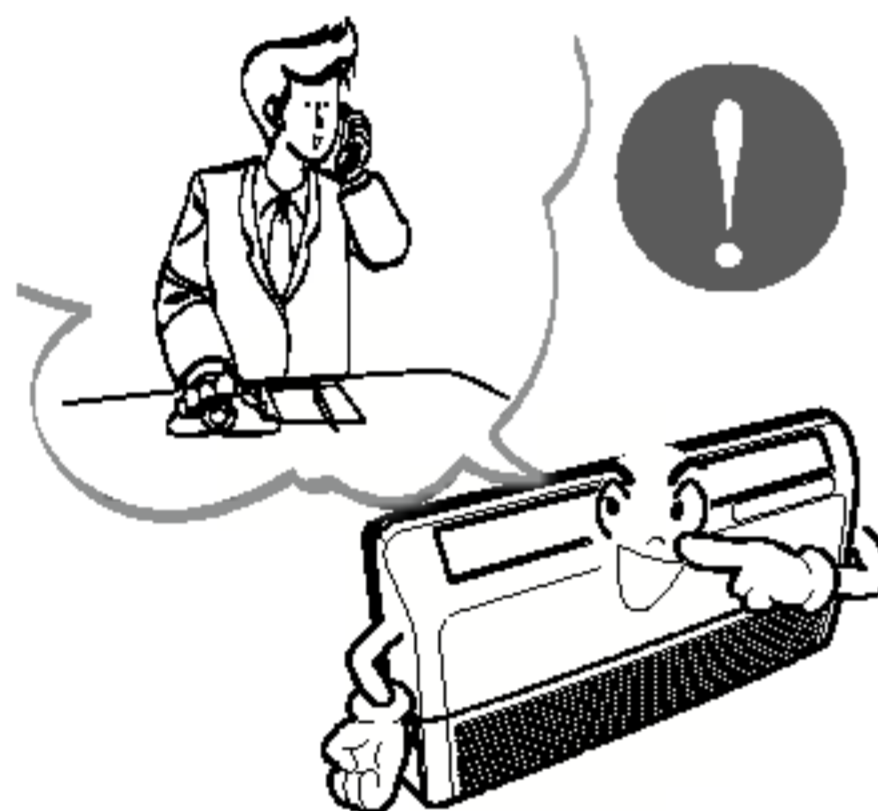

No instale el aparato en una superficie de instalación insegura.

- Podría causar lesiones, accidentes o daños en el aparato.

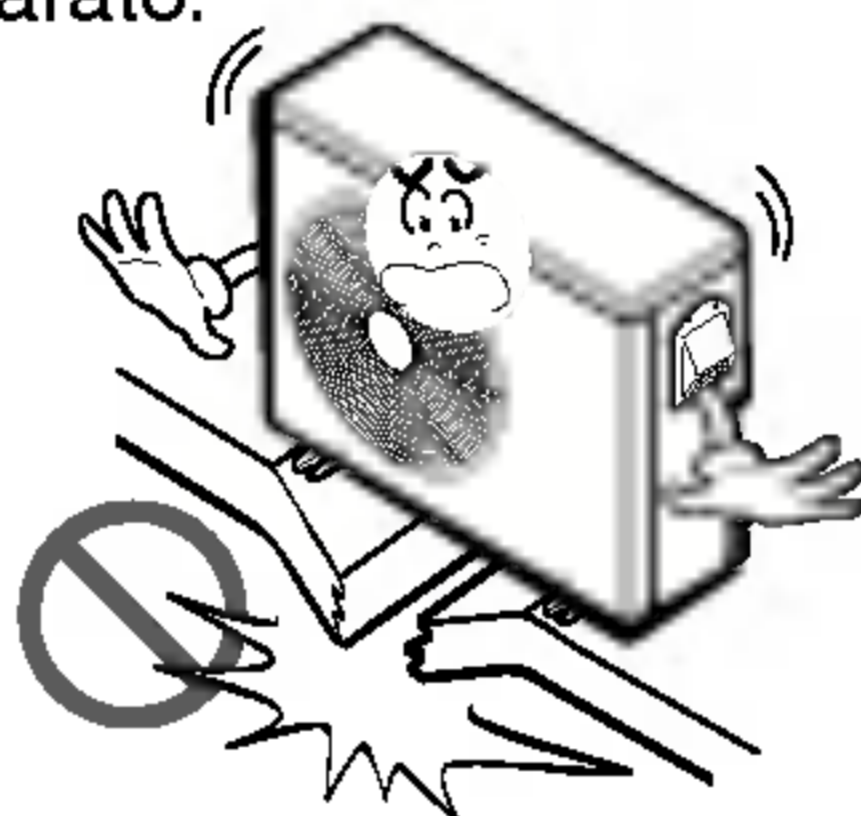

Asegúrese de que el soporte de instalación no se deteriora con el tiempo.

- Si el soporte cae, el aire acondicionado también puede caer, causando daños materiales, avería del aparato y lesiones personales.

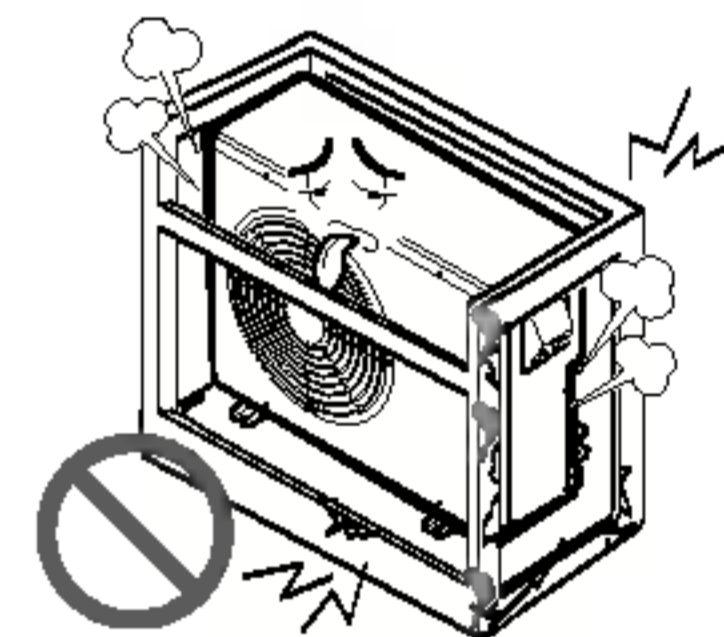

■ Operación

No deje funcionando el aire acondicionado durante mucho tiempo cuando la humedad sea muy alta y haya una puerta o ventana abierta.

- Podría condensarse la humedad y mojar o dañar el mobiliario.

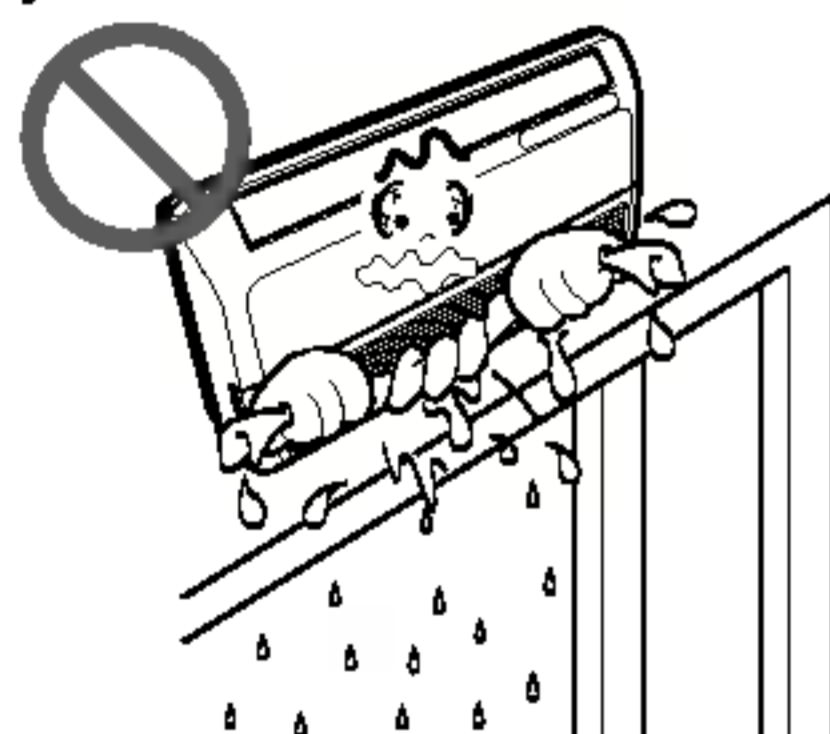

Asegúrese de que el cable de alimentación no pueda estirarse o dañarse durante el funcionamiento.

- Existe riesgo de incendio o descarga eléctrica.

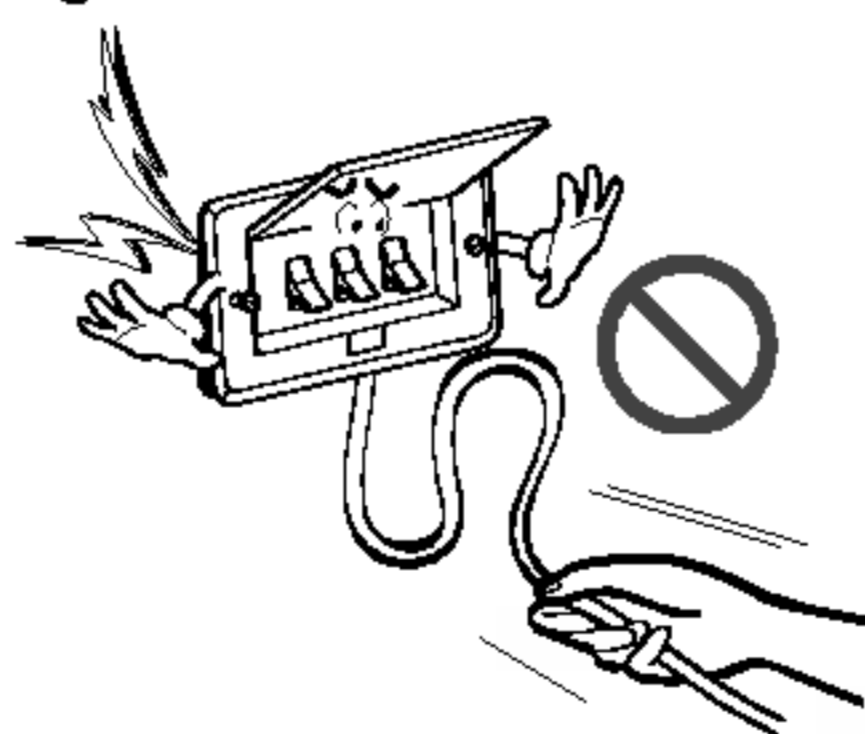

No coloque nada sobre el cable de alimentación.

- Existe riesgo de incendio o descarga eléctrica.



No enchufe ni desenchufe la clavija de alimentación durante el funcionamiento

- Existe riesgo de incendio o descarga eléctrica.

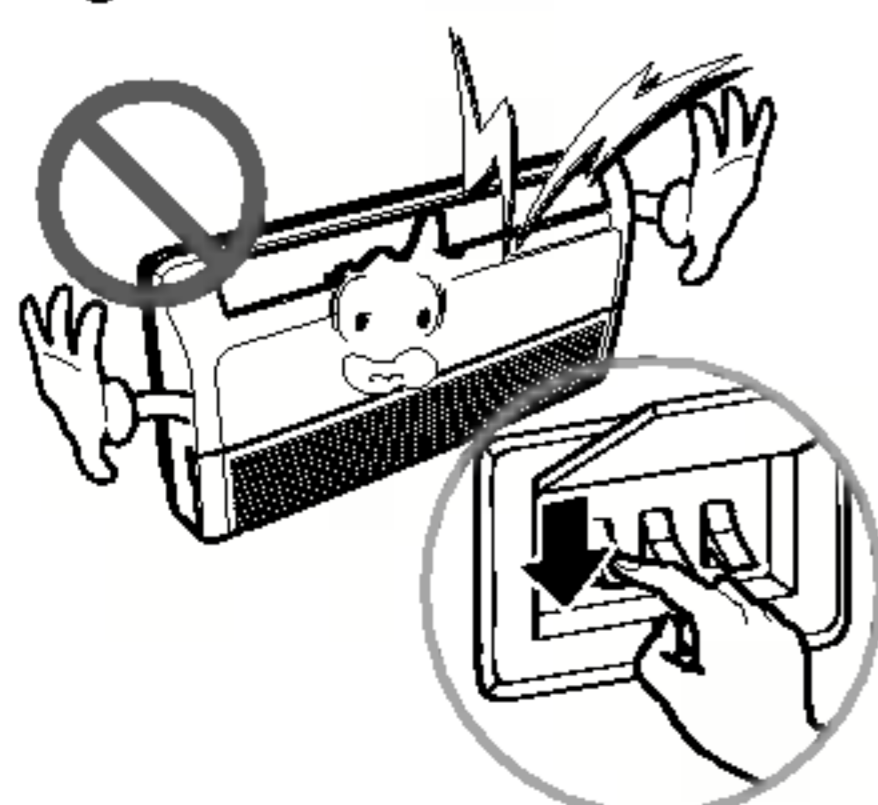

No toque (ni maneje) el aparato con las manos mojadas.

- Existe riesgo de incendio o descarga eléctrica.



No coloque una estufa ni otros aparatos cerca del cable de alimentación.

- Existe riesgo de incendio y descarga eléctrica.

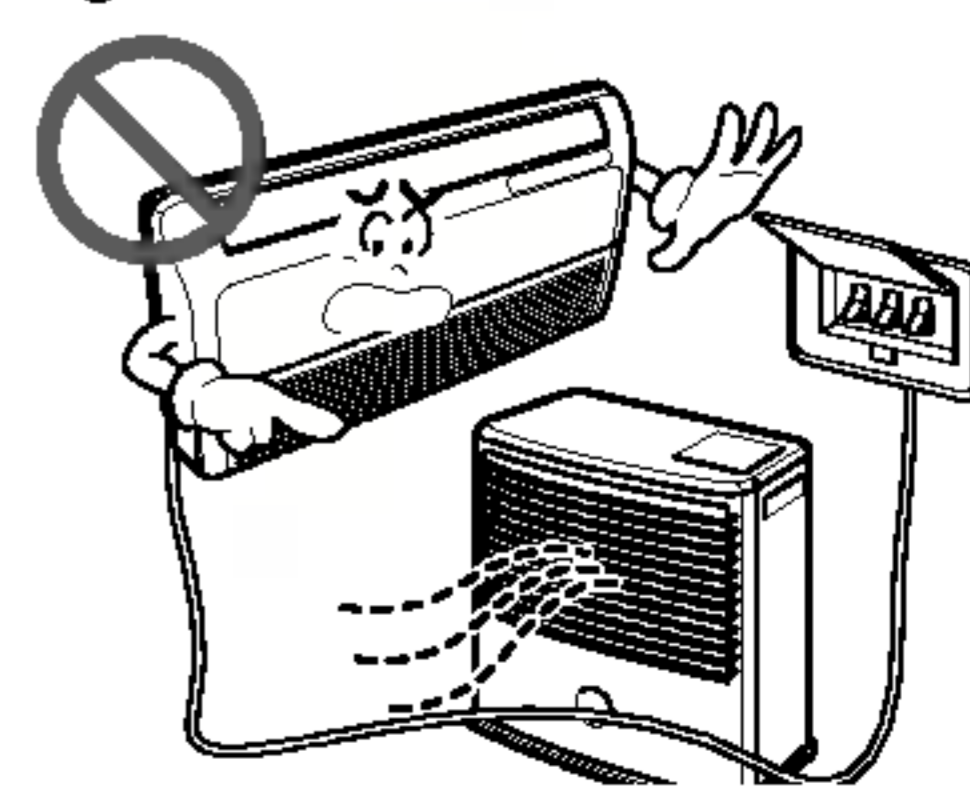

No permita que entre agua en las partes eléctricas.

- Existe riesgo de incendio, avería del aparato o descarga eléctrica.

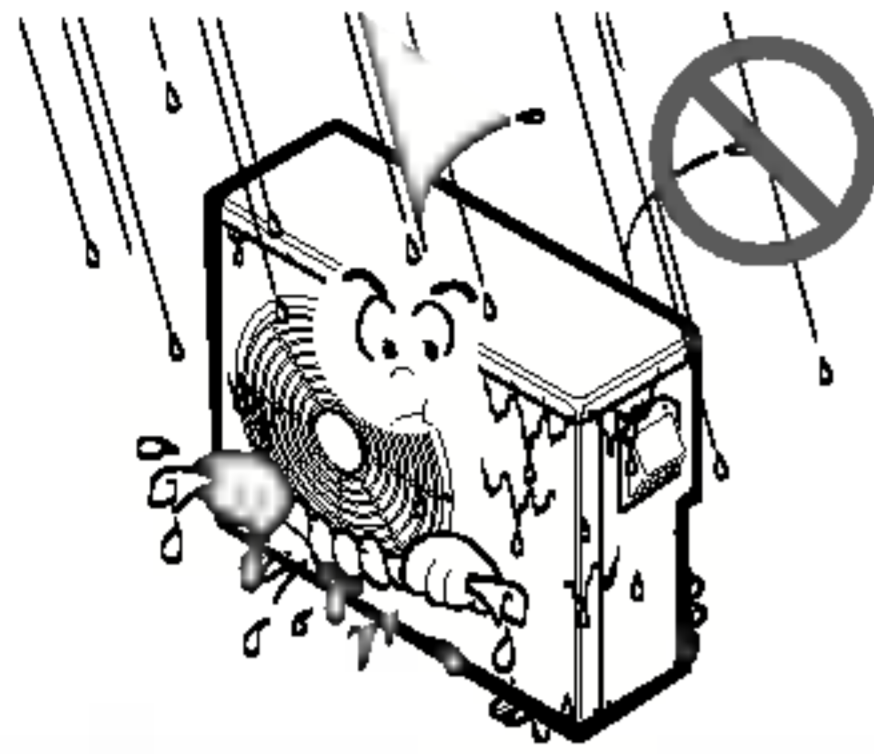

No almacene ni utilice gas inflamable o combustibles cerca del aparato.

- Existe riesgo de incendio o avería del aparato.



No utilice el aparato en un espacio cerrado durante un periodo prolongado de tiempo.

- Podría producirse una falta de oxígeno.

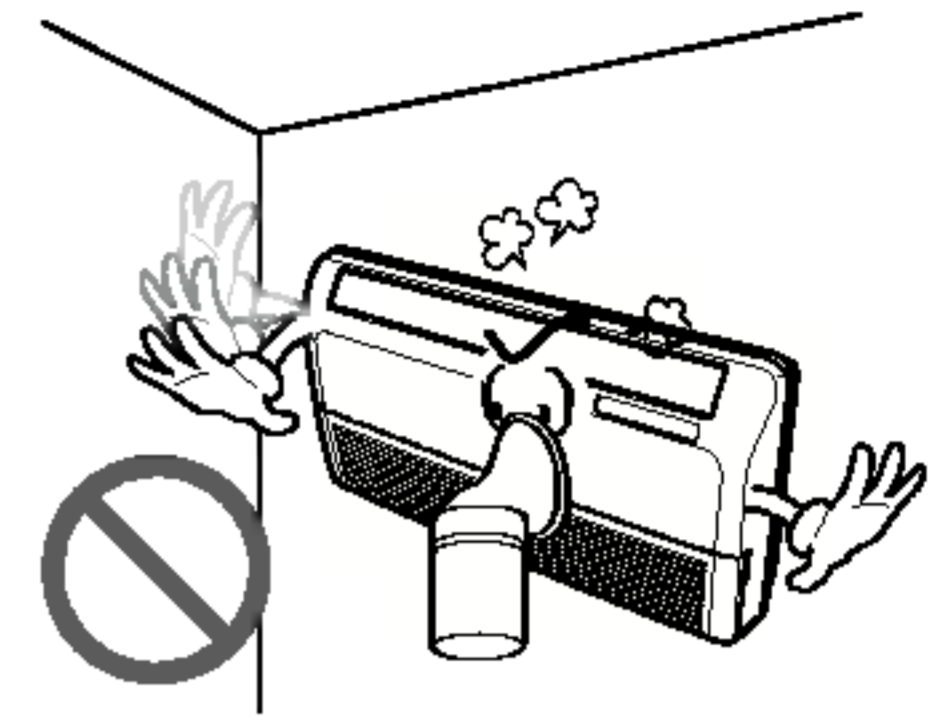

Si hay fugas de gas, apague el gas y abra una ventana para ventilar antes de encender el aparato.

- No utilice el teléfono ni encienda o apague los interruptores. Existe riesgo de explosión o incendio.

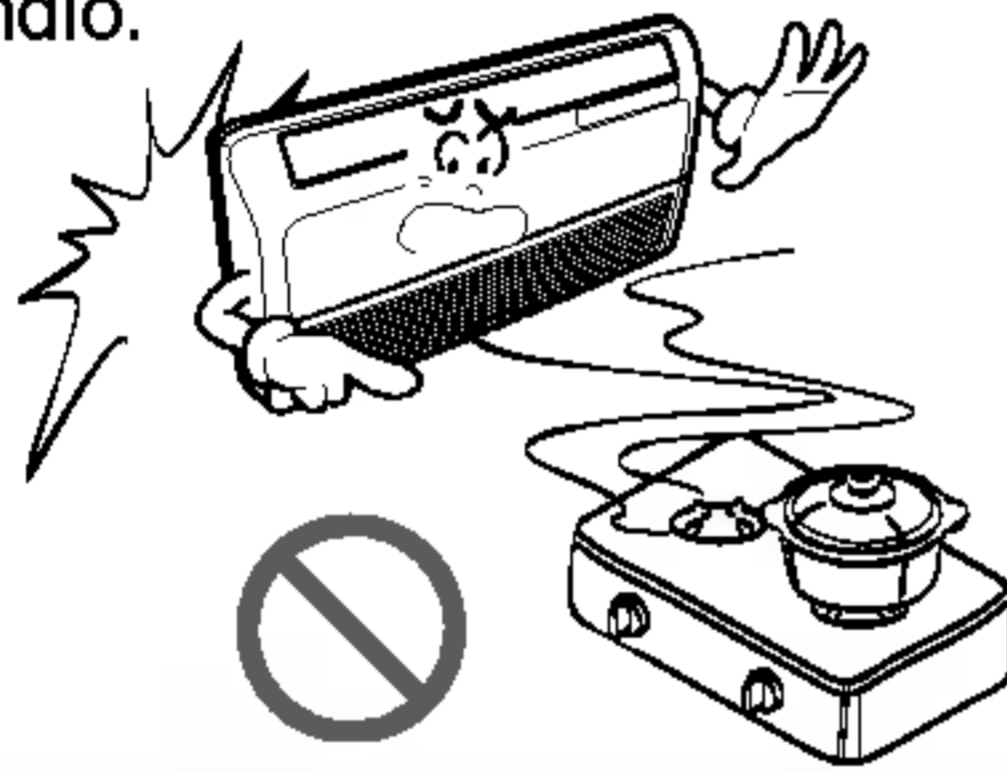

Si oye algún ruido extraño, huele o ve salir humo del aparato. Desconecte el interruptor automático o desconecte el cable de alimentación.

- Existe riesgo de incendio o descarga eléctrica.



Detenga el funcionamiento y cierre la ventana en caso de tormenta o huracán. Si es posible, retire el aparato de la ventana antes de que llegue el huracán.

- Existe riesgo de daños materiales, avería del aparato o descarga eléctrica.

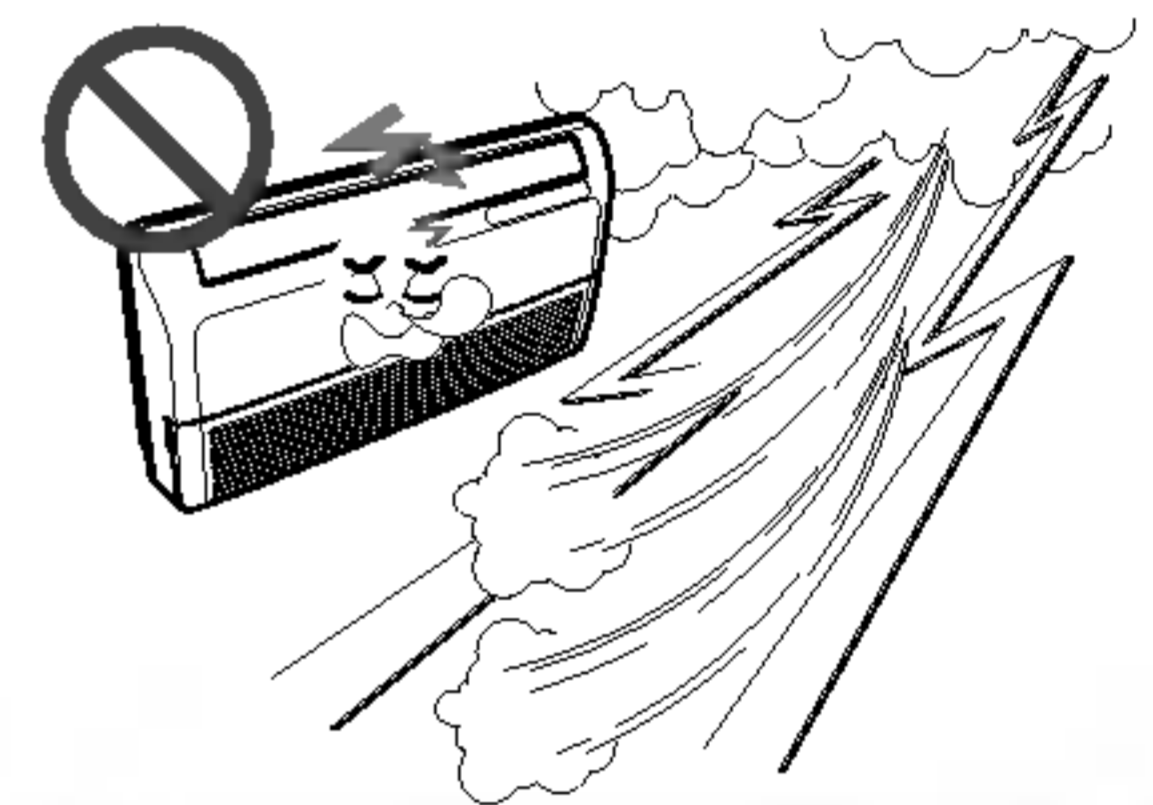

No abra la parrilla de entrada del aparato mientras está en funcionamiento. (No toque el filtro electrostático, si la unidad dispone del mismo).

- Existe riesgo de lesiones personales, descarga eléctrica o avería del aparato.

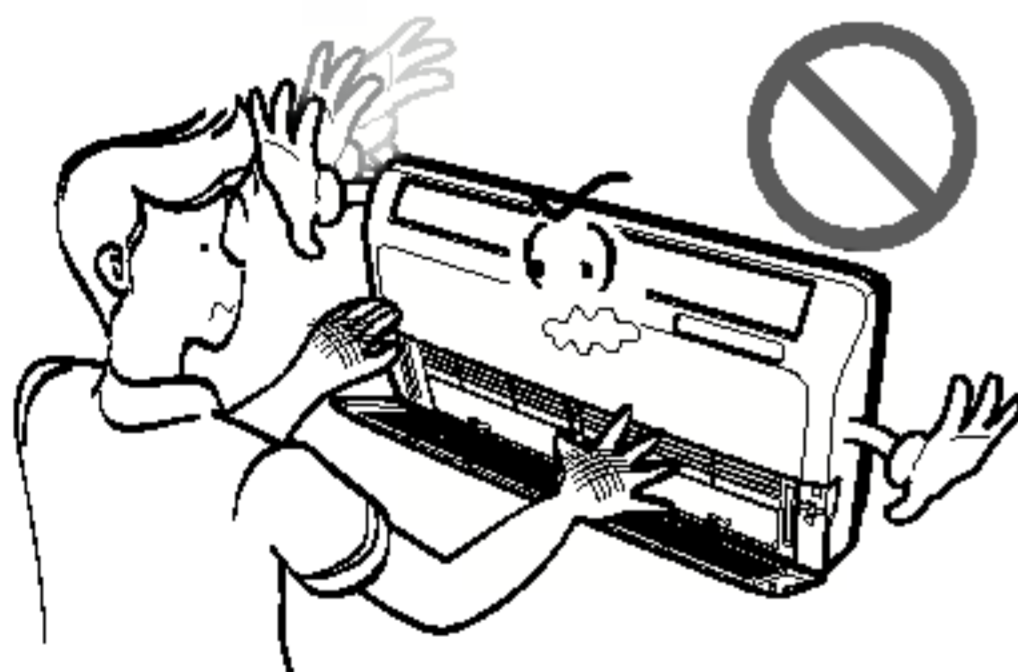

Si el aparato se moja (inundado o sumergido), póngase en contacto con un centro de asistencia técnica autorizado.

- Existe riesgo de incendio o descarga eléctrica.



Tenga cuidado de que no entre agua en el aparato.

- Existe riesgo de incendio, descarga eléctrica o daños en el aparato.

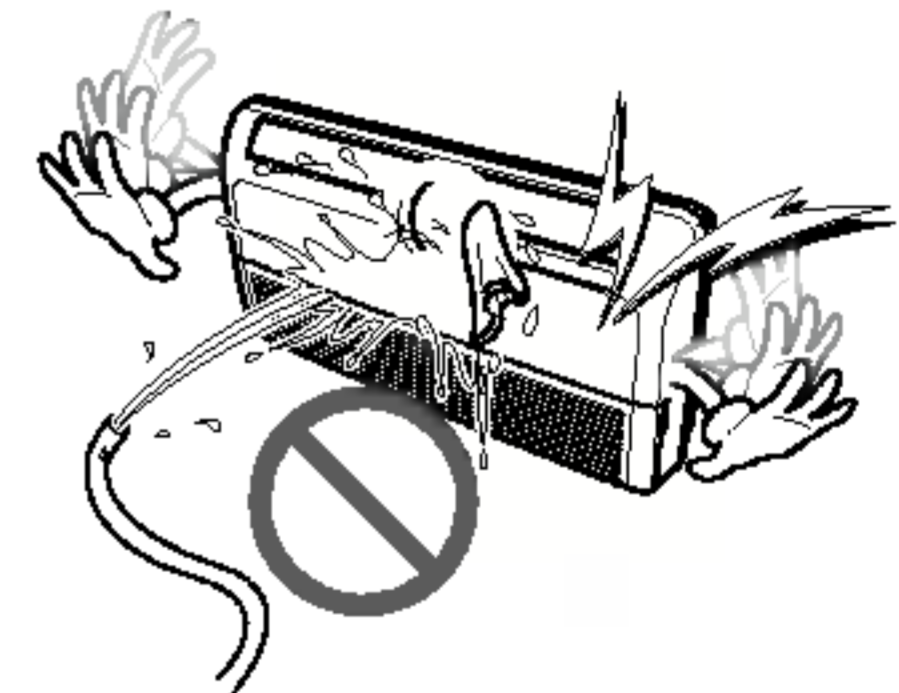

Ventile el aparato de vez en cuando si lo utiliza junto con una estufa, etc.

- Existe riesgo de incendio o descarga eléctrica.

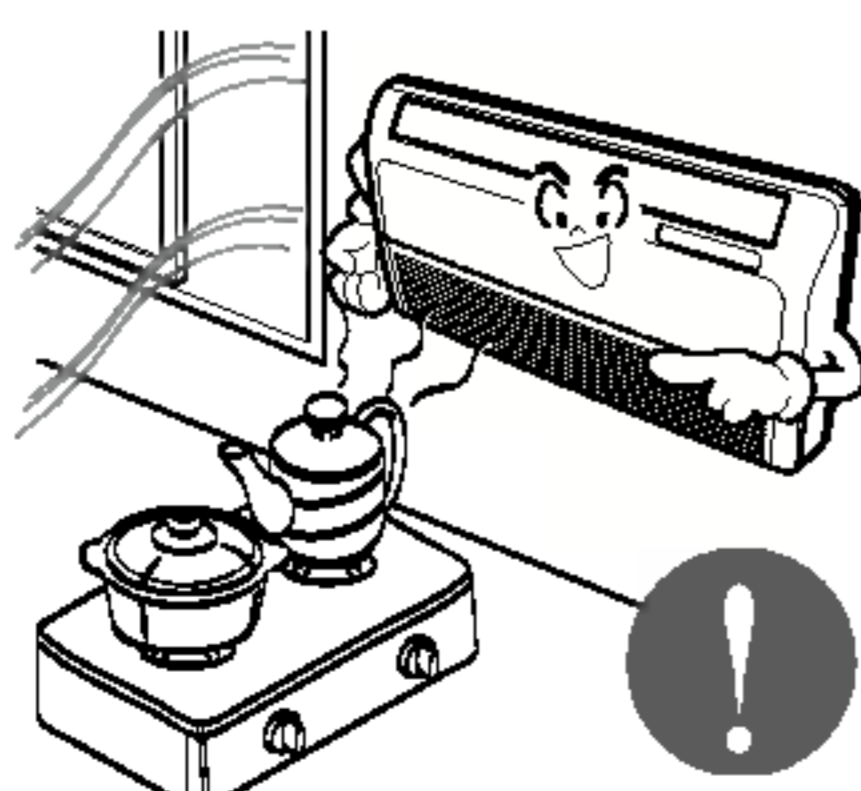

Desconecte la alimentación principal al limpiar o realizar el mantenimiento del aparato.

- Existe riesgo de descarga eléctrica.

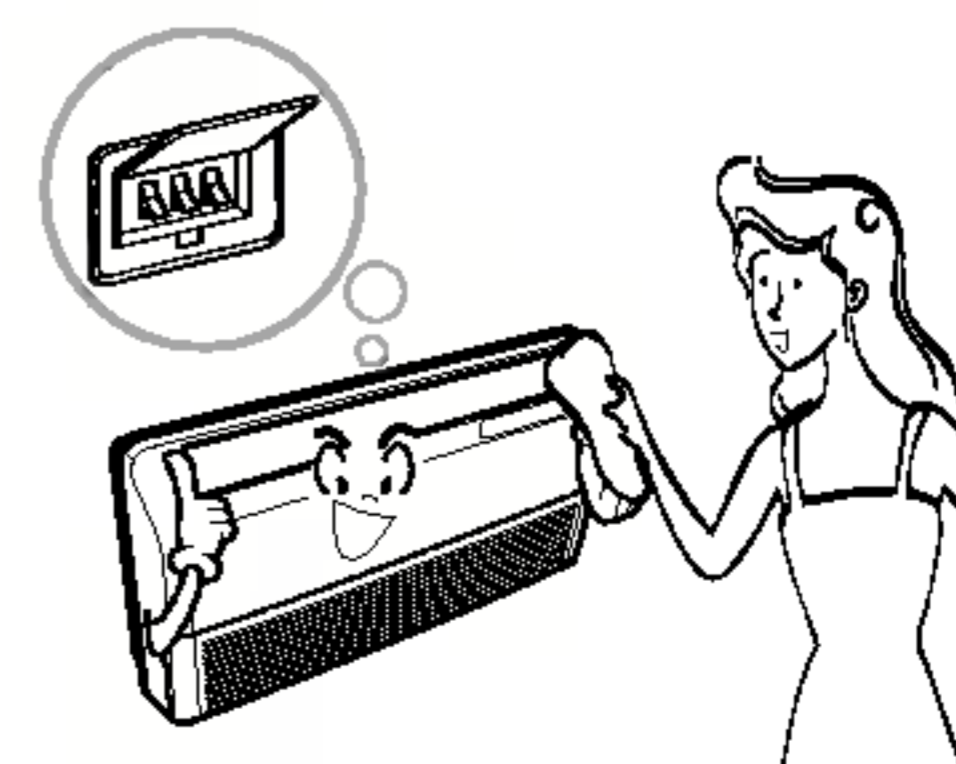

Cuando no vaya a utilizar el aparato durante un largo periodo de tiempo, desenchufe la clavija de alimentación o apague el interruptor automático.

- Existe riesgo de daños en el aparato o avería, o funcionamiento intempestivo.

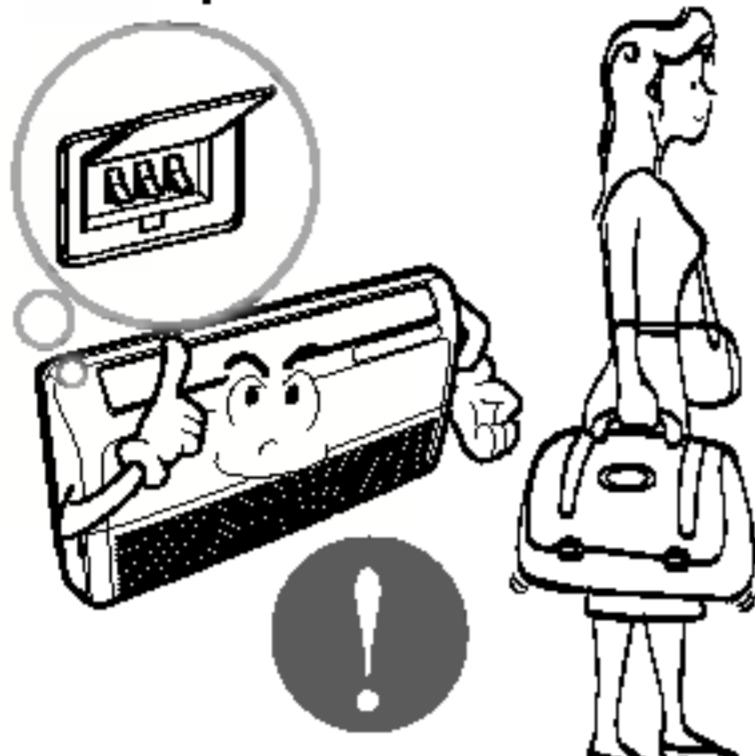

Asegúrese de que nadie se siente o apoye sobre la unidad exterior.

- Podrían producirse lesiones personales y daños en el aparato.

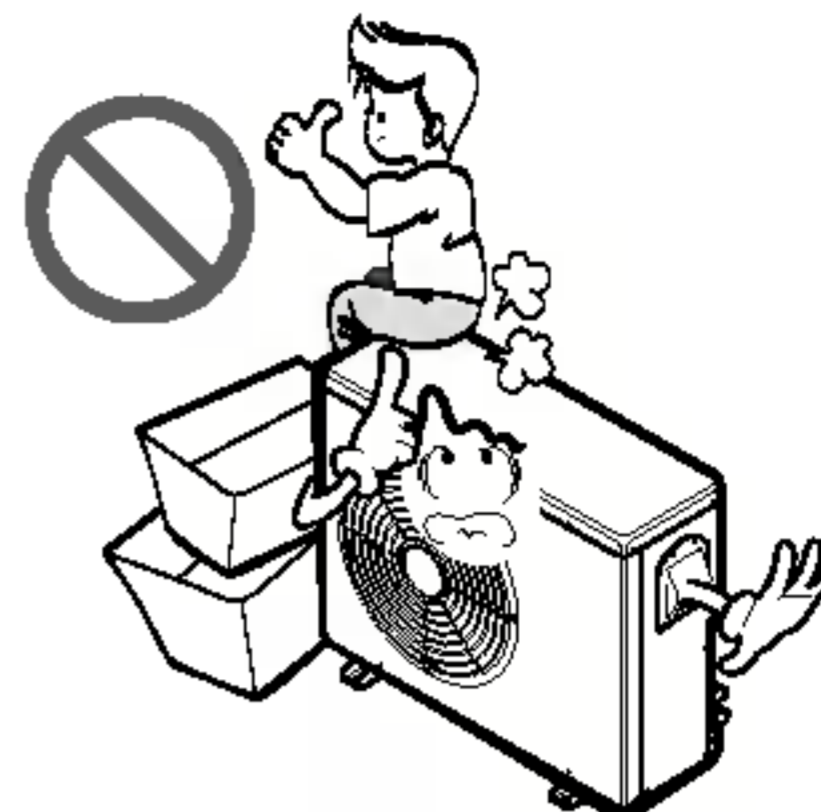

PRECAUCIÓN

■ Instalación

Compruebe siempre las fugas de gas (refrigerante) después de la instalación o reparación del aparato.

- Niveles bajos de refrigerante pueden producir una avería del aparato.

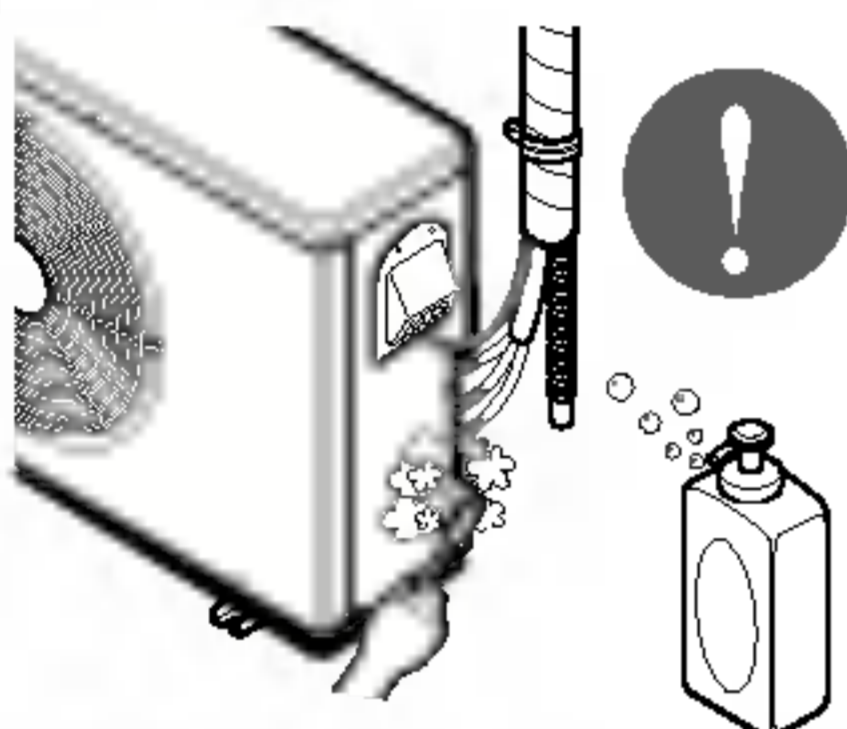

Instale la manguera de drenaje para asegurarse de que el agua se drena correctamente.

- Una mala conexión puede causar fugas de agua.

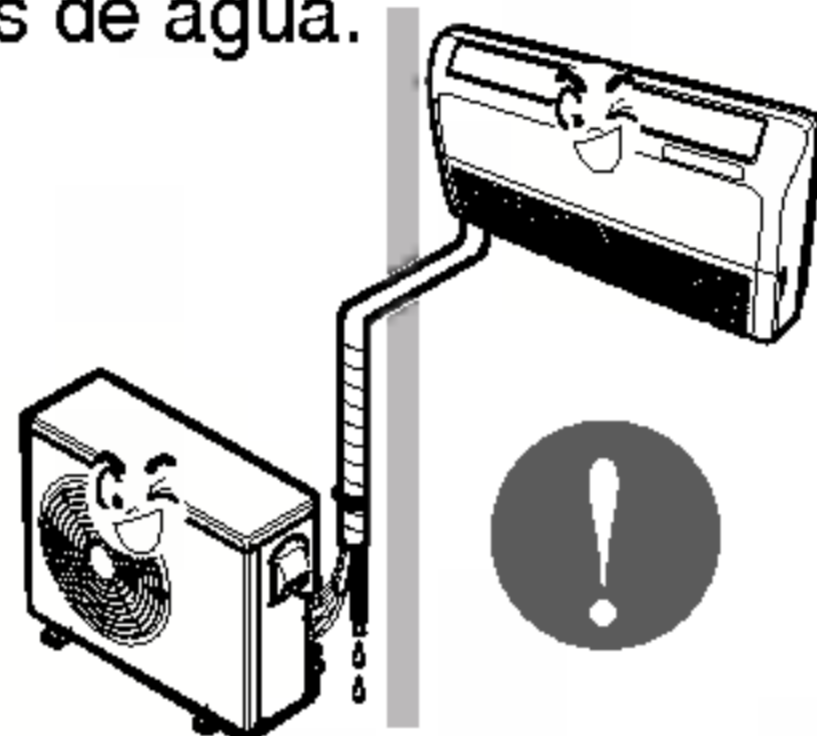

Instale el aparato bien nivelado.

- Para evitar las vibraciones o fugas de agua.

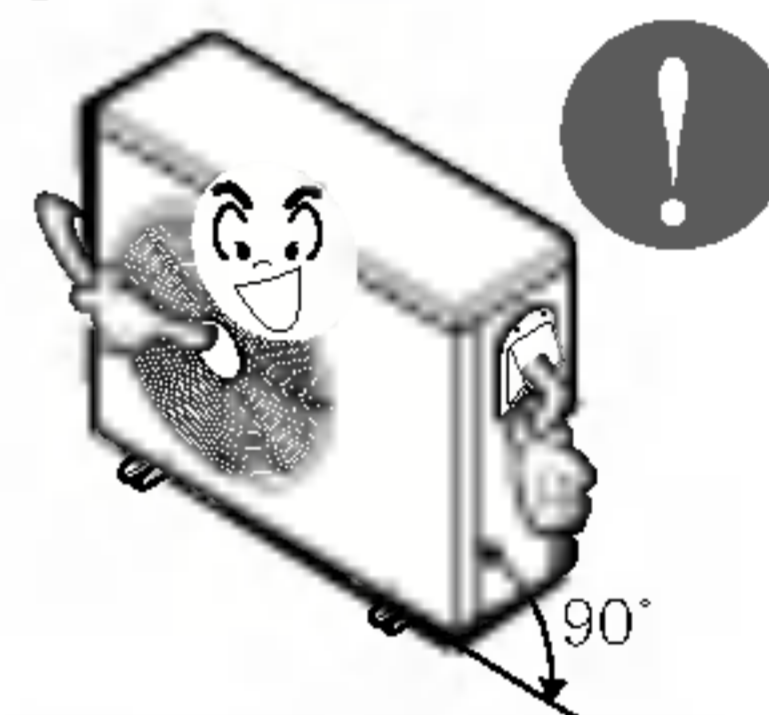

No instale el aparato donde el ruido o el aire caliente de la unidad exterior pueda molestar a los vecinos.

- Podría tener problemas con los vecinos.

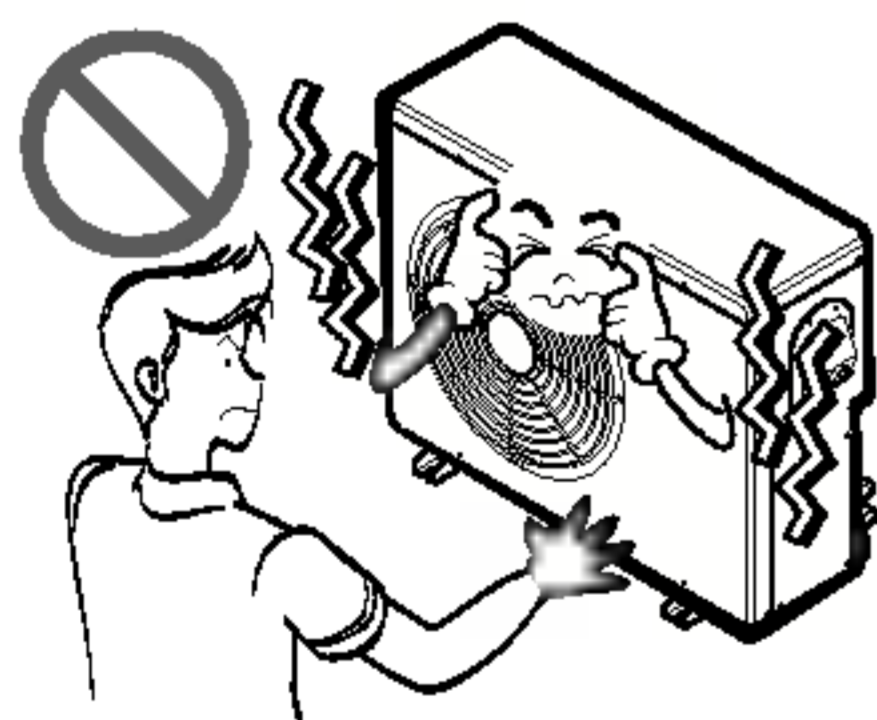

Levante y transporte el aparato entre dos o más personas.

- Evite lesiones personales.

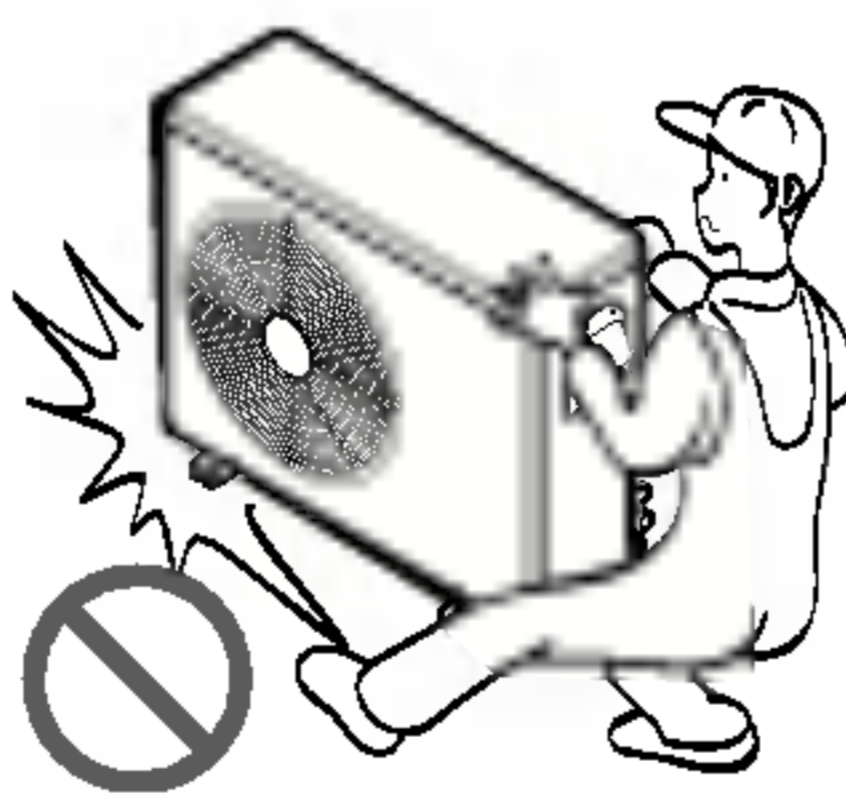

No instale el aparato donde quede expuesto directamente al viento del mar (rocío salino).

- Podría causar corrosión en el aparato. La corrosión, particularmente en las aletas del condensador y del evaporador, podría causar un funcionamiento defectuoso del aparato o un funcionamiento ineficaz.

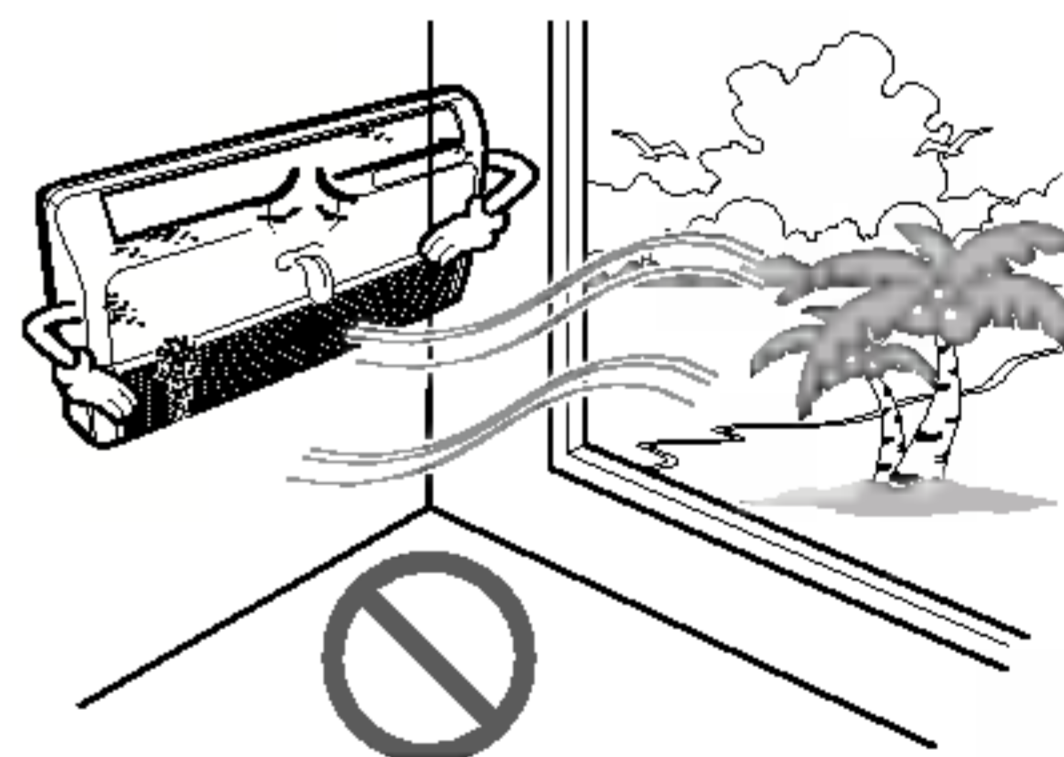

■ Operación

No se exponga directamente al aire frío durante largos periodos de tiempo. (No se siente en la corriente de aire).

- Podría ser perjudicial para su salud.

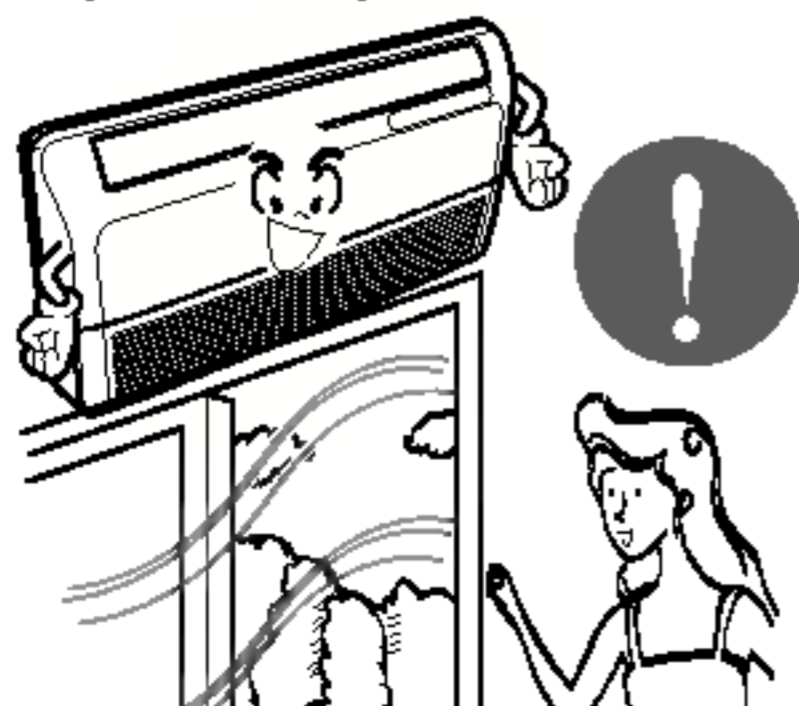

No utilice este aparato para fines específicos, como la conservación de alimentos, obras de arte, etc. Se trata de un aire acondicionado de consumo, no de un sistema de refrigeración de precisión.

- Existe riesgo de daños o pérdidas materiales.

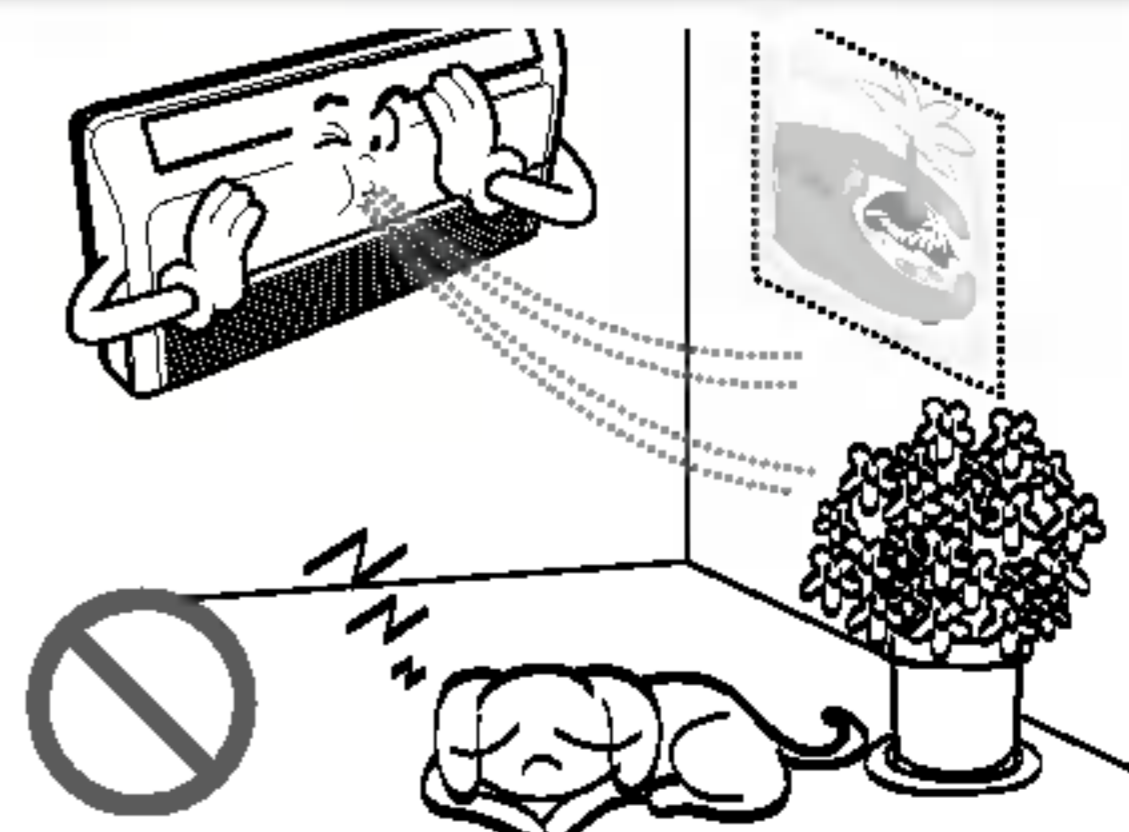

No bloquee la entrada ni la salida del flujo de aire.

- Podría causar una avería en el aparato.

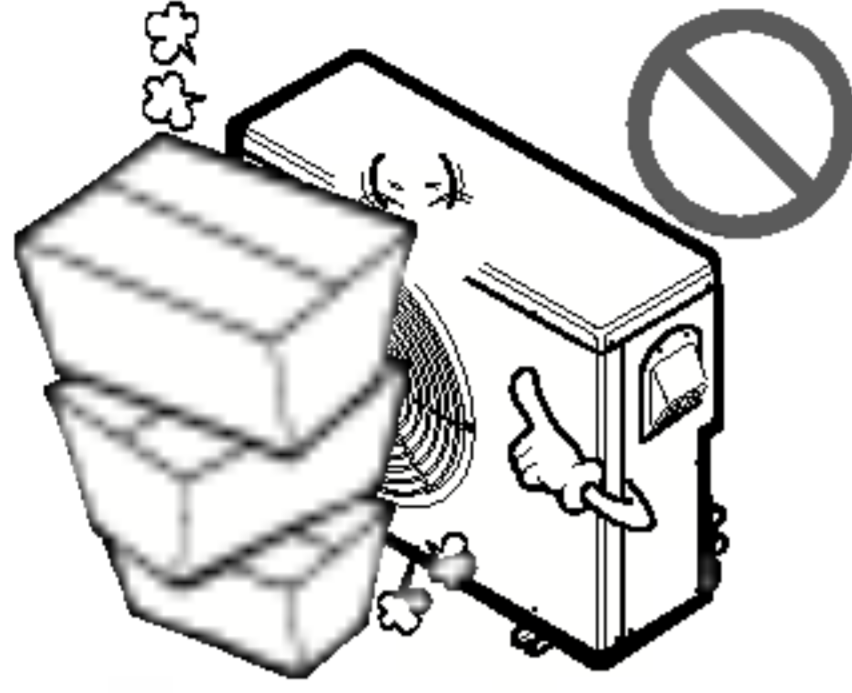

Utilice un paño suave para limpiar. No utilice detergentes abrasivos, disolventes, etc.

- Existe riesgo de incendio, descarga eléctrica o daños en las partes de plástico del aparato.

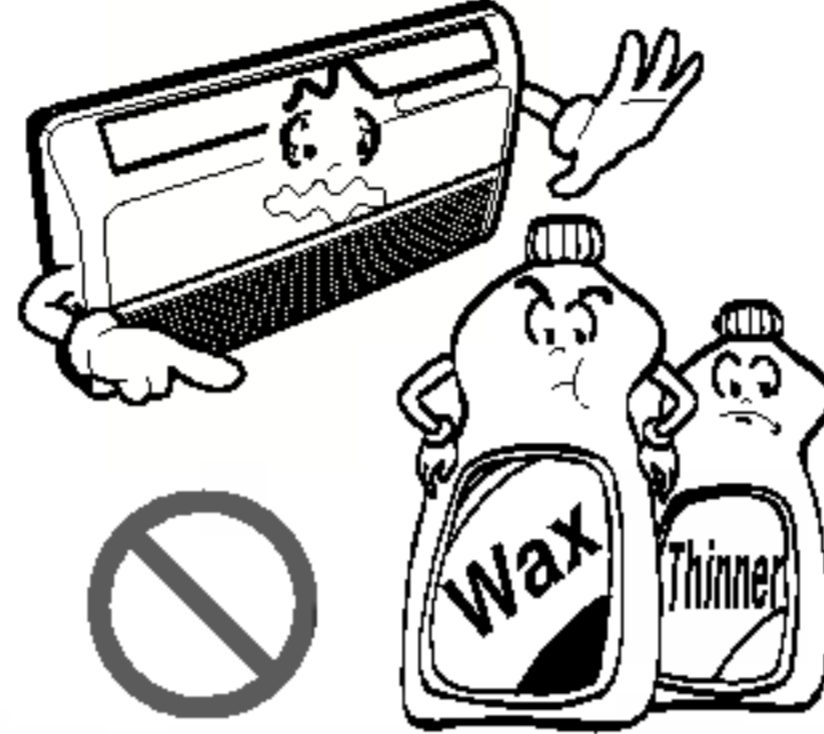

No toque las partes de metal del aparato al sacar el filtro del aire. ¡Son muy afiladas!

- Existe riesgo de lesiones personales.

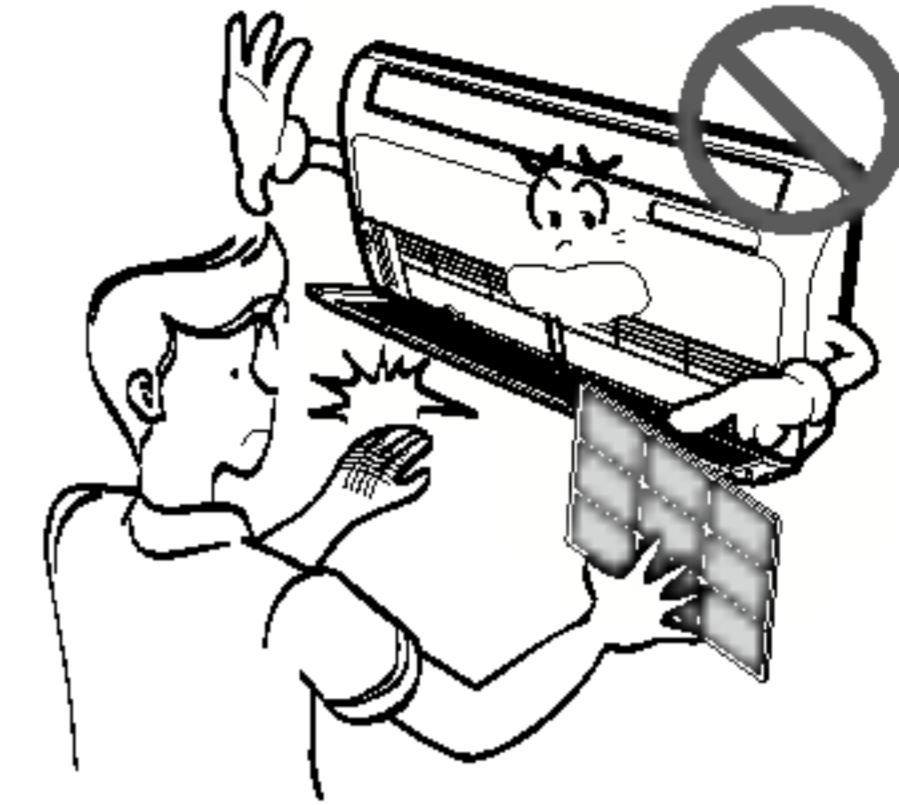

No se suba ni coloque nada sobre el aparato. (unidades exteriores)

- Existe riesgo de lesiones personales y avería del aparato.

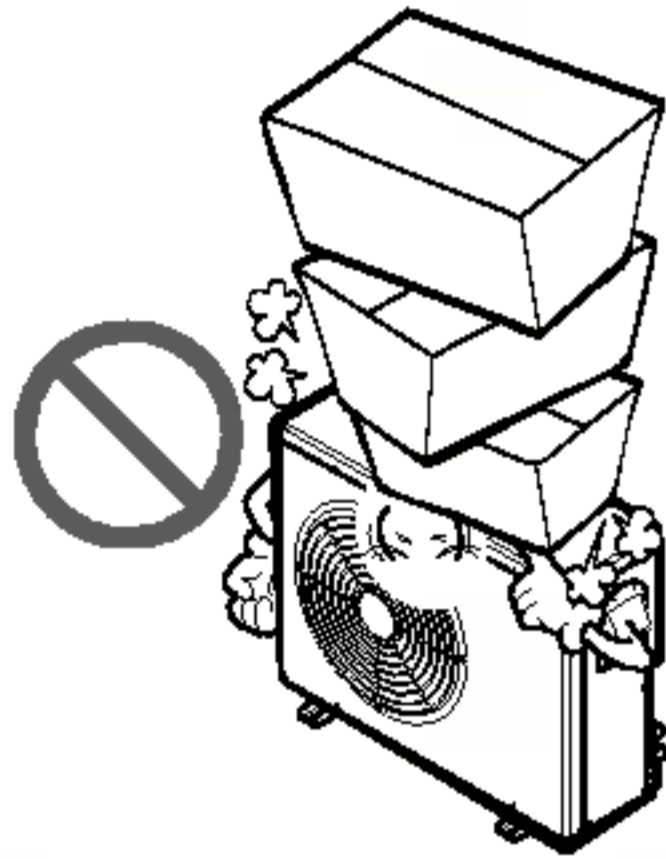

Inserte siempre el filtro correctamente. Limpie el filtro cada dos semanas o más a menudo, si fuera necesario.

- Un filtro sucio reduce la eficacia del aire acondicionado y puede producir un funcionamiento defectuoso o daños.

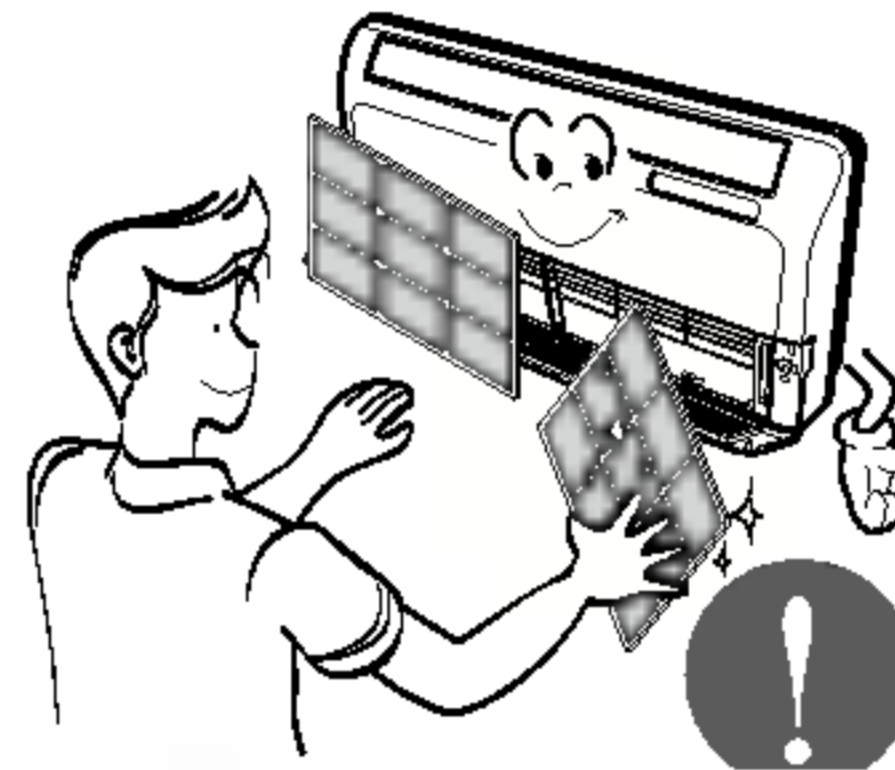

No introduzca las manos u otros objetos en la entrada o salida del aire acondicionado mientras el aparato esté en funcionamiento.

- Hay partes afiladas y móviles que podrían producir lesiones personales.

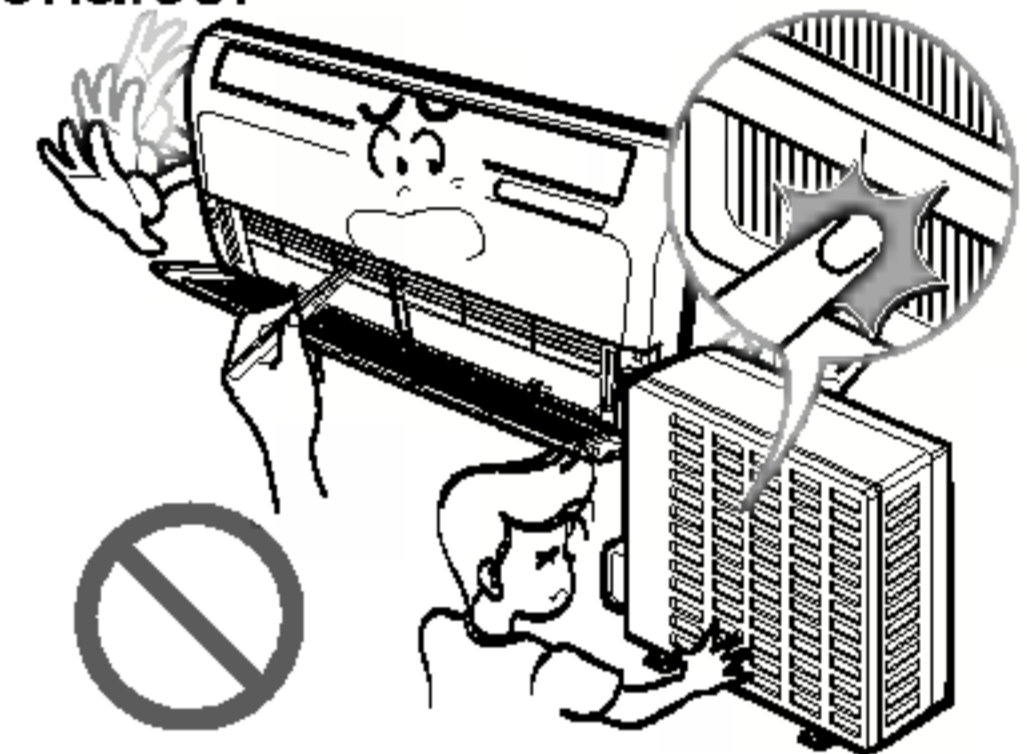

No beba el agua que drena el aparato.

- No es potable y podría causar graves problemas en la salud.



Utilice un taburete o escalera firme cuando limpie o realice el mantenimiento del aparato.

- Tenga cuidado y evite lesiones personales.

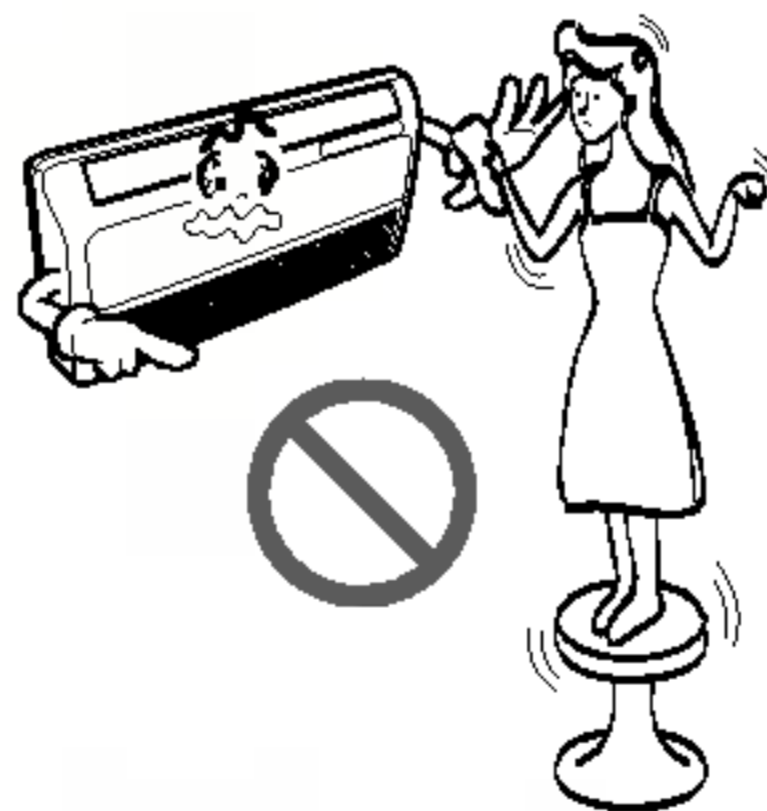

Sustituya todas las pilas del mando a distancia por pilas nuevas del mismo tipo. No mezcle pilas nuevas y viejas o diferentes tipos de pilas.

- Existe riesgo de incendio o explosión.

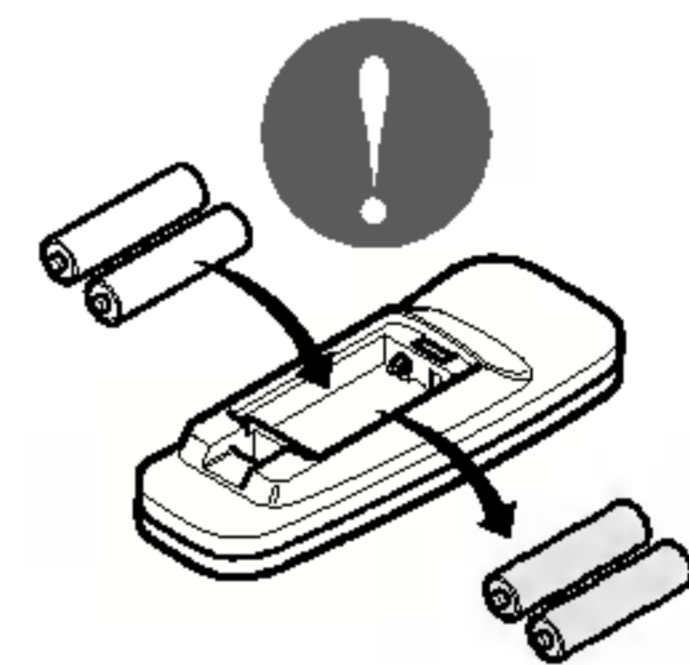

No cargue ni desmonte las pilas. No tire las pilas al fuego.

- Podrían arder o explotar.

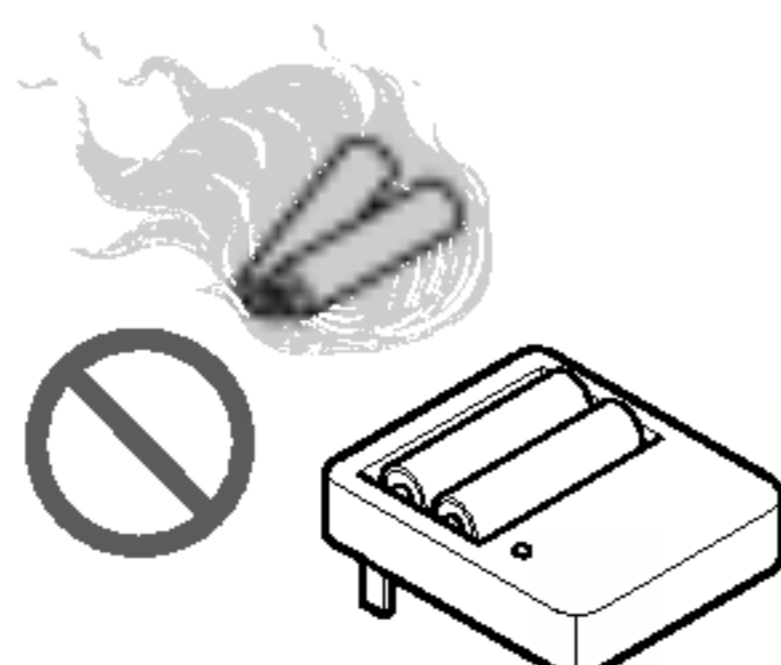

Si entra líquido de las pilas en contacto con la piel o ropa, lávela inmediatamente con agua. No utilice el mando a distancia si las pilas tienen fugas.

- Los productos químicos de las pilas podrían causar quemaduras u otros perjuicios a la salud.



Antes de la operación

Prepararse para la operación del aparato

1. Contacte con un especialista en instalación para efectuar la instalación del aparato.
2. Conecte el cable de alimentación que hay entre la unidad interior y la exterior debidamente.
3. Use un circuito propio para el aparato.
4. Cuando el cable de alimentación/enchufe esté dañado, recámbielo sólo por piezas de recambio autorizadas.

Uso

1. Estar expuesto directamente a flujos de aire durante largos períodos de tiempo podría ser peligroso para su salud.
No exponga a los ocupantes, mascotas o plantas directamente al flujo de aire durante largos períodos de tiempo.
2. Debido a la posibilidad de deficiencias de oxígeno, ventile la sala cuando se vaya a utilizar junto con estufas u otros aparatos de calefacción.
3. No utilice este aparato de aire acondicionado para propósitos especiales no específicos (p.ej. preservar dispositivos de precisión, alimentos, mascotas, plantas y objetos artísticos). Tales usos podrían dañar a los objetos.

Limpieza y mantenimiento

1. No toque las partes de metal del aparato al sacar el filtro del aire. Pueden ocurrir lesiones al manipular bordes metálicos puntiagudos.
2. No use agua para limpiar el interior del aparato de aire acondicionado. La exposición al agua puede destruir la instalación, ocasionando posibles descargas eléctricas.
3. Al limpiar la unidad, cerciórese en primer lugar de que la alimentación y el disyuntor están apagados. Hay posibilidad de lesiones si la potencia del aparato se dispara accidentalmente mientras limpia sus piezas interiores.

Servicio

Para reparaciones y mantenimiento, póngase en contacto con su punto de venta y servicio autorizado.

Símbolos usados en este manual



Este símbolo le alerta del riesgo de descarga eléctrica.



Este símbolo le alerta de los peligros que podrían dañar al aparato de aire acondicionado.

AVISO

Este símbolo indica notas especiales.

Instrucciones de operación

Mando a distancia

- 1 Retire la tapa de las pilas tirando en la dirección indicada por la flecha.
- 2 Inserte las pilas nuevas asegurándose de que los signos (+) y (-) de la pila corresponden correctamente.
- 3 Coloque de nuevo la tapa deslizándola hasta su posición.

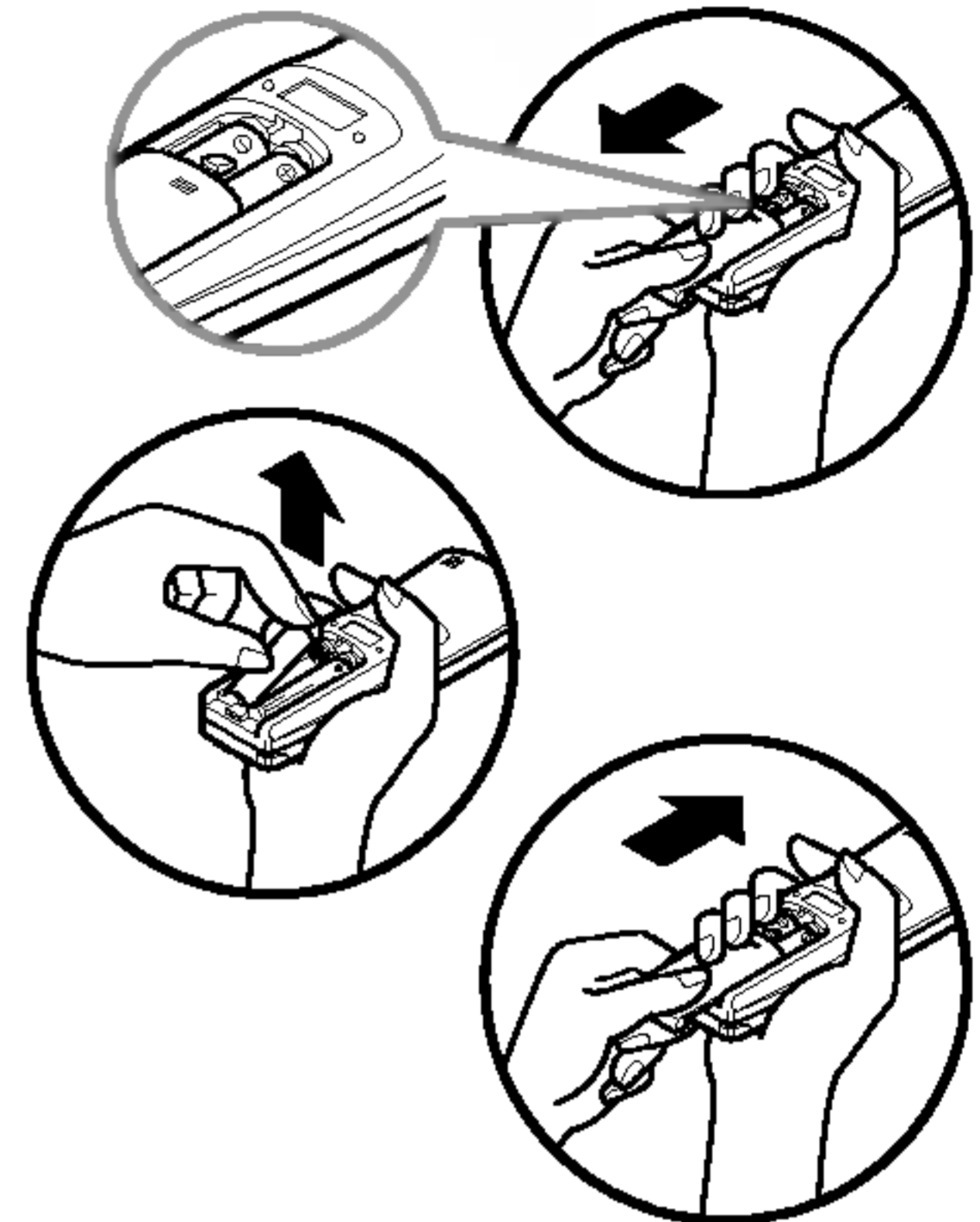

AVISO

- Use 2 pilas tipo AAA(1.5 voltios) . No utilice pilas recargables.

Almacenamiento y consejos para usar el mando a distancia

- El mando a distancia puede colocarse en la pared.
- Para poner en funcionamiento el aire acondicionado dirija el control remoto hacia el receptor de la señal.

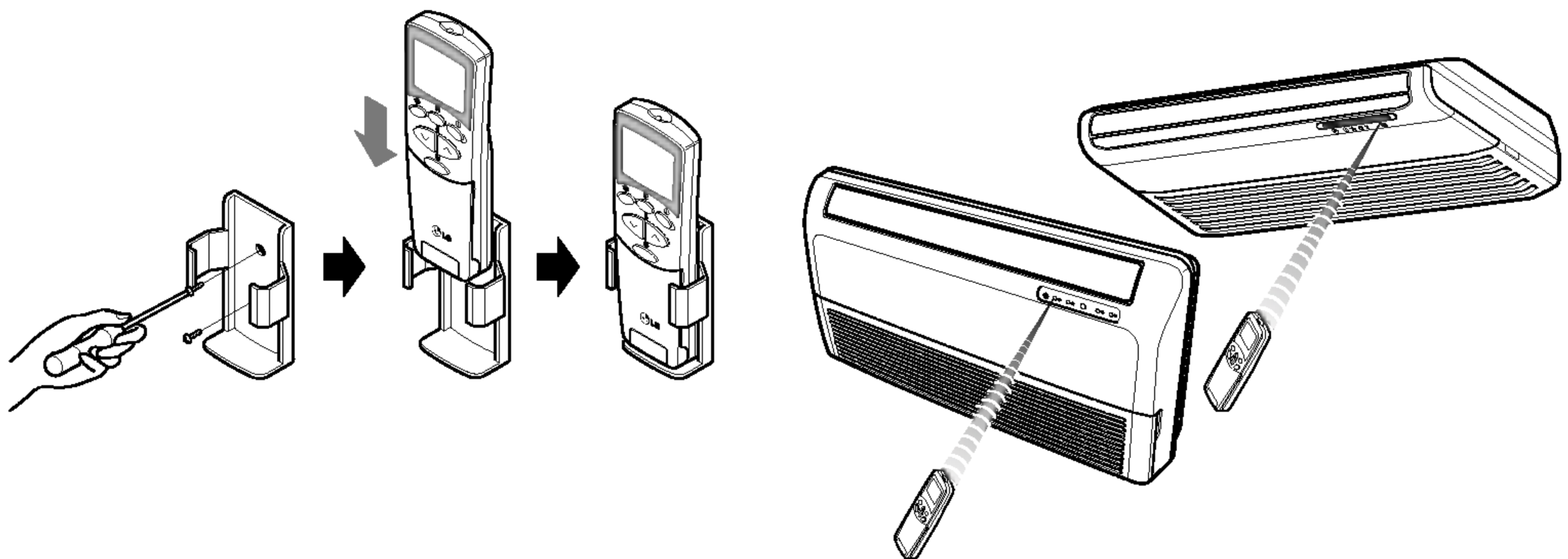

Receptor de señal

Recibe las señales del mando a distancia. (Sonido de recepción de la señal: dos beeps cortos o uno largo).

Luces indicadoras del funcionamiento

- ⓘ On/Off : Se enciende cuando el sistema está en funcionamiento.
- 🔍 Señal de filtro : Se ilumina después de 2400 horas a partir de la puesta en funcionamiento de la unidad por primera vez.
- 🕒 Temporizador : Se enciende cuando el temporizador está funcionando.
- ❄️ Modo descongelación : Se enciende durante el modo de descongelación o durante la operación de arranque en caliente (sólo modelo con bomba de calor).
- 🏠 FUNCIONAMIENTO DE LA UNIDAD EXTERIOR : Se enciende durante el funcionamiento de la unidad exterior (sólo modelo de enfriamiento).

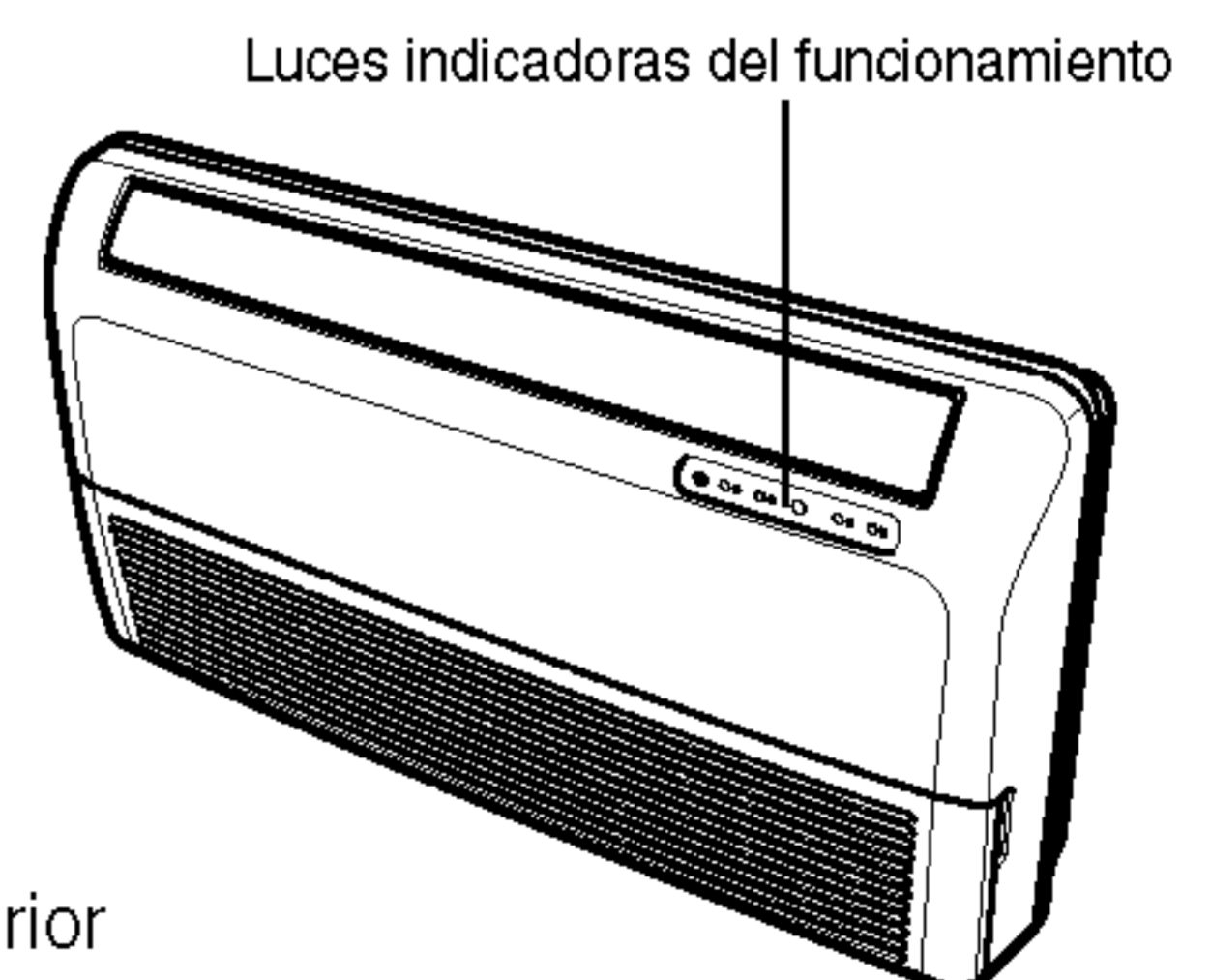

Luces indicadoras del funcionamiento

Operación del mando a distancia

El mando a distancia transmite las señales al sistema.

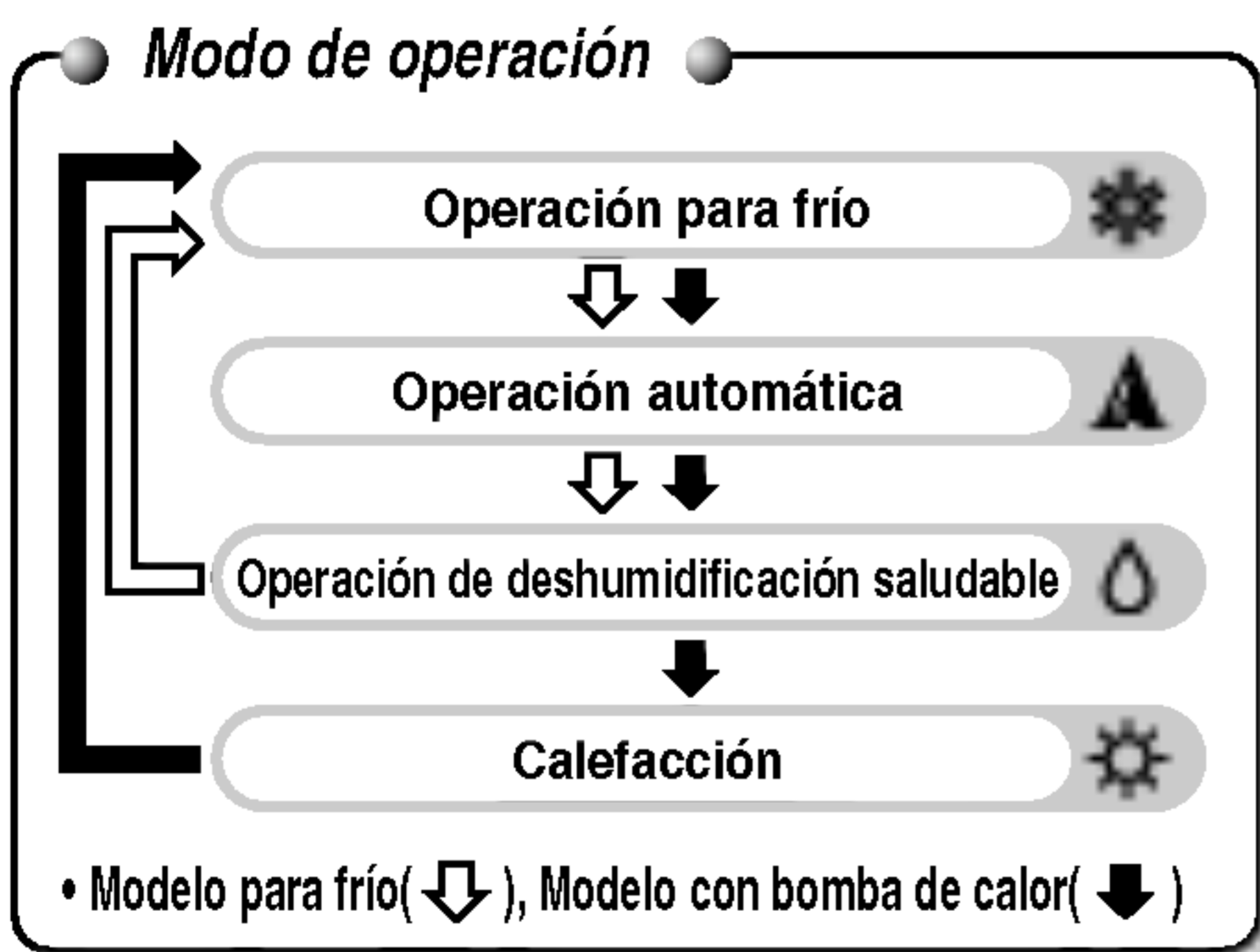
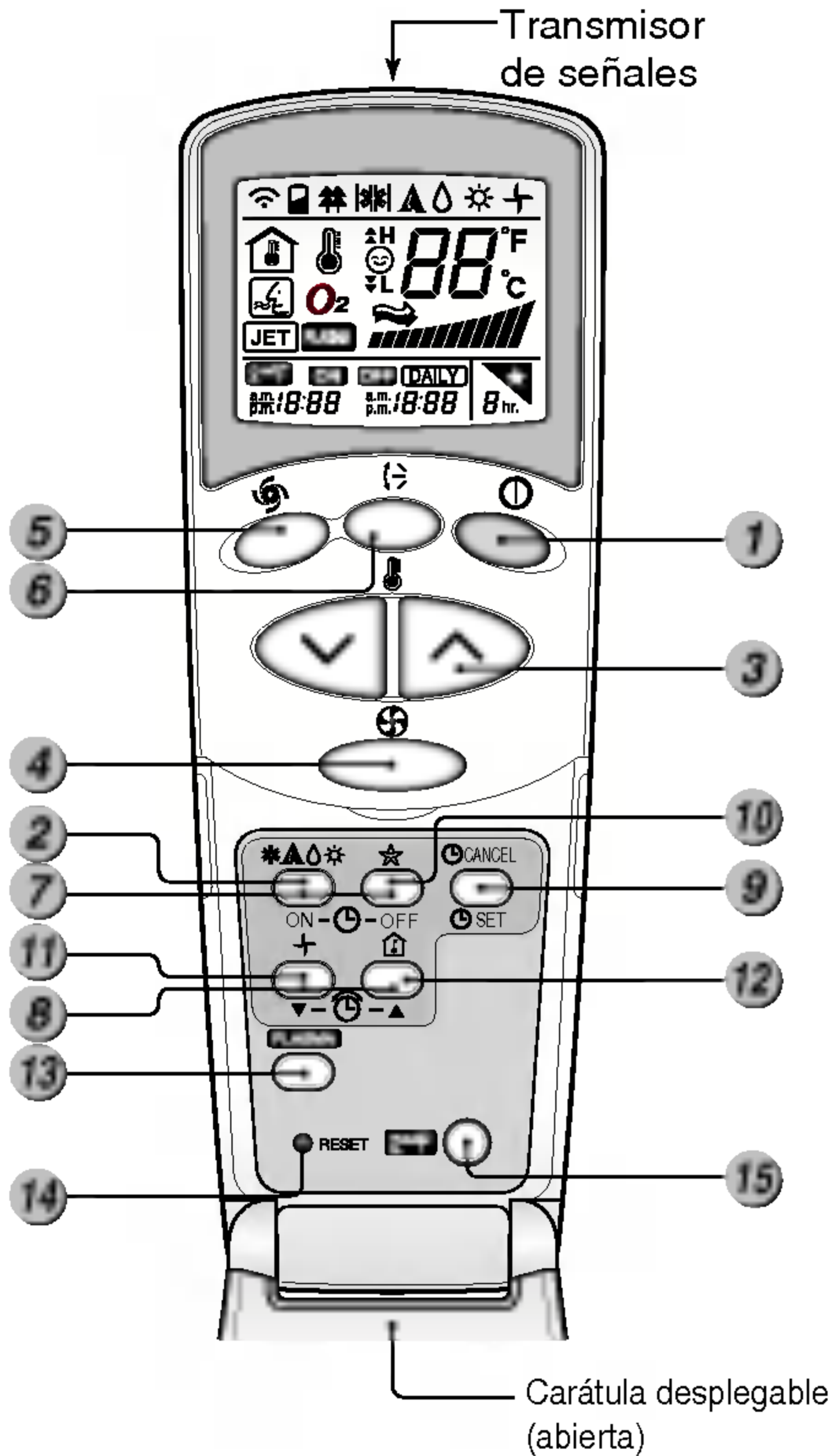

- 1 BOTÓN DE ARRANQUE/PARADA**
El aparato arranca al pulsar este botón y se detiene al pulsarlo de nuevo.
- 2 BOTÓN DE SELECCIÓN DEL MODO DE OPERACIÓN**
Se usa para seleccionar el modo de operación.
- 3 BOTONES DE AJUSTE DE LA TEMPERATURA DE LA SALA**
Se usan para seleccionar la temperatura de la sala.
- 4 SELECTOR DE VELOCIDAD DEL VENTILADOR INTERIOR**
Se usa para seleccionar la velocidad del ventilador en cuatro etapas, baja, media, alta y CHAOS.
- 5 JET COOL**
Se usa para arrancar o detener la velocidad de calefacción/frío. (La velocidad de la calefacción/frío opera la velocidad del ventilador superalto).
- 6 BOTÓN DE OSCILACIÓN CHAOS**
Se usa para detener o iniciar el movimiento de las rendijas y ajustar la dirección del flujo de aire deseado hacia arriba/abajo.
- 7 BOTONES DE ENCENDIDO/APAGADO DEL TEMPORIZADOR**
Se usan para ajustar la hora de arranque y de apagado.
- 8 BOTONES DE AJUSTE HORARIO**
Se usan para ajustar la hora.
- 9 BOTÓN DE AJUSTE DEL TEMPORIZADOR/CANCELACIÓN**
Se usa para ajustar el temporizador cuando se llega al tiempo deseado y para cancelar la operación del temporizador.
- 10 BOTÓN PARA MODO SLEEP AUTOMÁTICO**
Se usa para ajustar la operación del modo Sleep automático.
- 11 BOTÓN DE CIRCULACIÓN DE AIRE**
Se usa para hacer circular el aire de la sala sin enfriar ni calentar.
- 12 BOTÓN DE COMPROBACIÓN DE TEMPERATURA DE LA SALA**
Se usa para comprobar la temperatura de la sala.
- 13 PLASMA (OPCIONAL)**
Se usa para iniciar o detener la función de purificación plasma.
- 14 BOTÓN DE RESETEO**
Inicializa el mando a distancia.
- 15 2º BOTÓN F**
Se usa para seleccionar la función antes de los modos anteriores impresos en azul en la parte inferior de los botones.

* El modo jet cool (enfriamiento por chorro de aire frío) no funciona para el tipo de aire acondicionado convertible.

Operación para frío

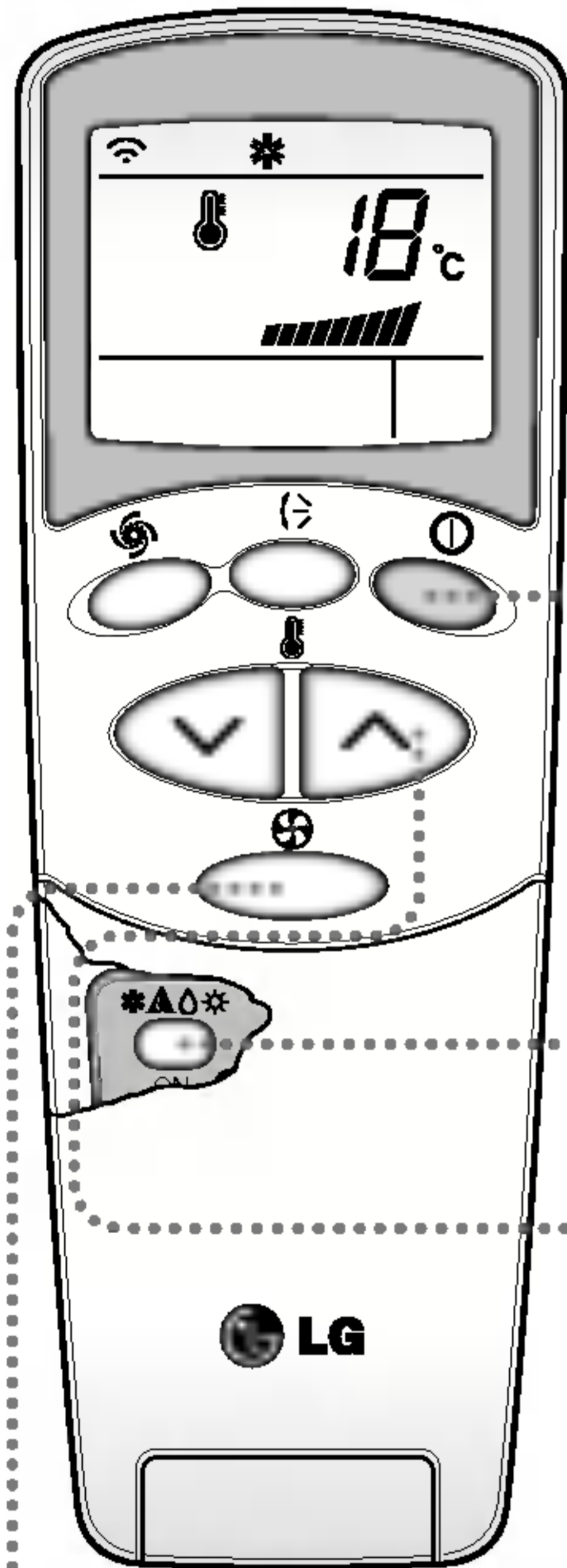

- 1** Pulse el botón de arranque/parada. La unidad responderá con un pitido.

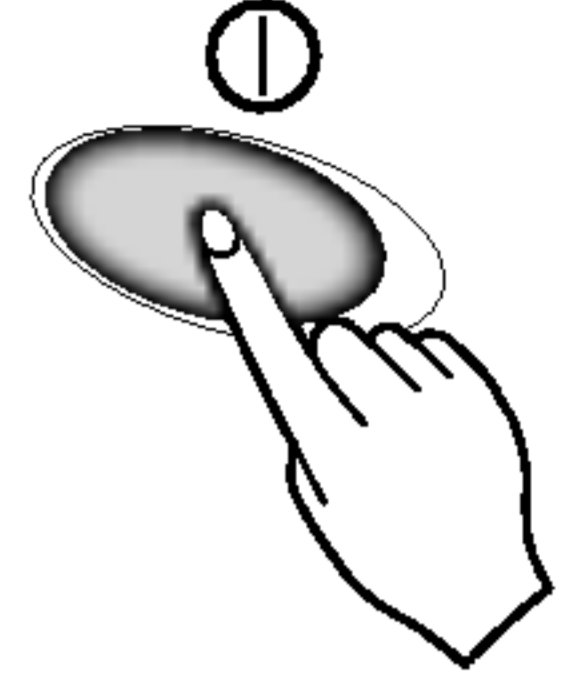

- 2** Abra la carátula del mando a distancia. Para seleccionar la **operación del frío**, pulse el botón de selección del modo de operación. Cada vez que se pulse el botón, el modo de operación cambiará en la dirección que marca la flecha.

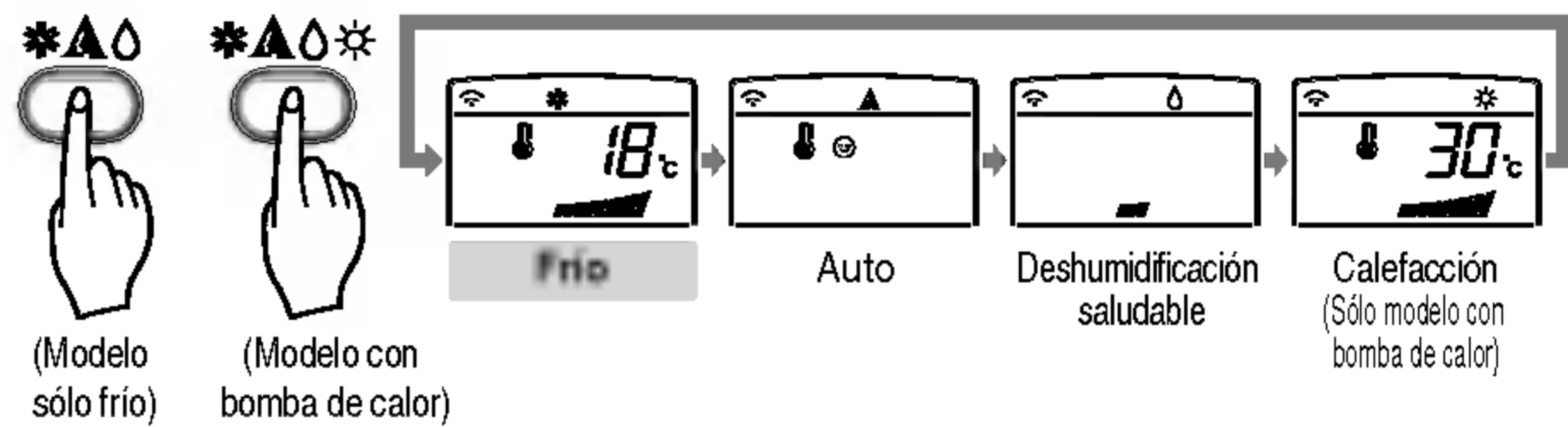

- 3** Ajuste la temperatura más baja que la temperatura de la sala. La temperatura puede ajustarse entre los 18°C y los 30°C en pasos de 1°C.

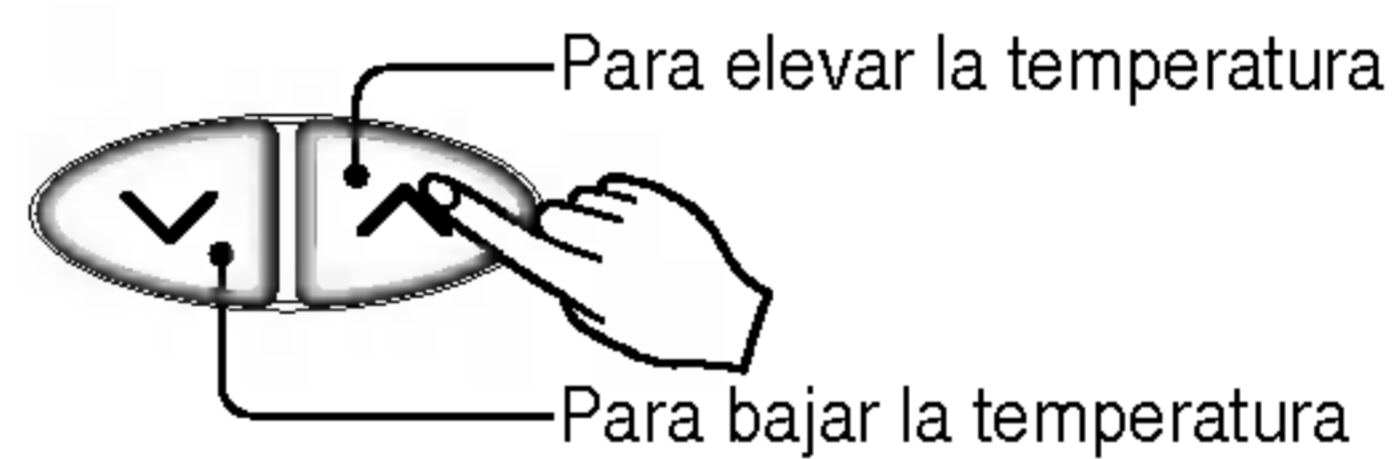

- 4** Puede seleccionar la velocidad del ventilador en 4 pasos: bajo, medio, alto o CHAOS. Cada vez que se pulse el botón, el modo de velocidad del ventilador cambiará.

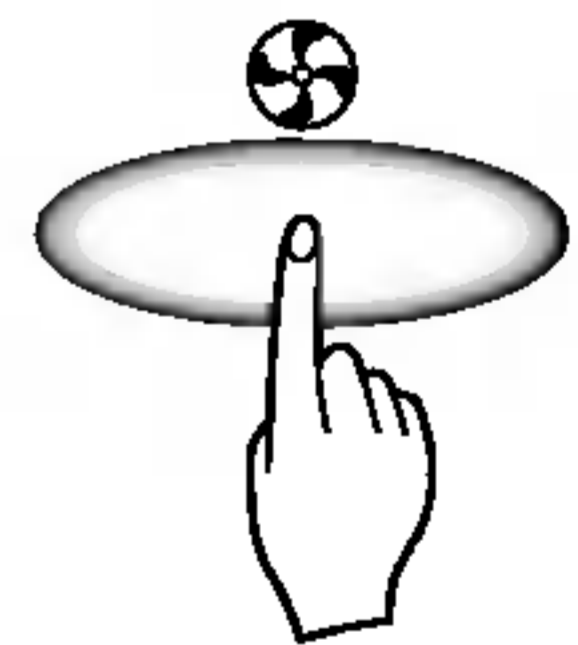

Aire natural con la lógica CHAOS

- Para obtener una sensación más fresca, pulse el selector de velocidad del ventilador de la unidad interior y ajuste el modo CHAOS. En este modo, el aire soplará como si fuese una brisa natural cambiando naturalmente la velocidad del ventilador de acuerdo con la lógica CHAOS.

Operación automática

- 1** Pulse el botón de arranque/parada.
La unidad responderá con un pitido.

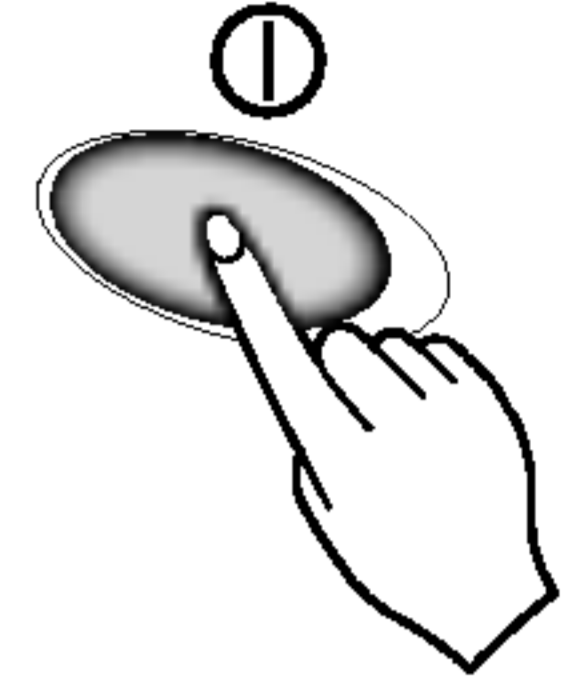

- 2** Abra la carátula del mando a distancia. Para seleccionar la **operación automática**, pulse el botón de selección del modo de operación. Cada vez que se pulse el botón, el modo de operación cambiará en la dirección que marca la flecha.

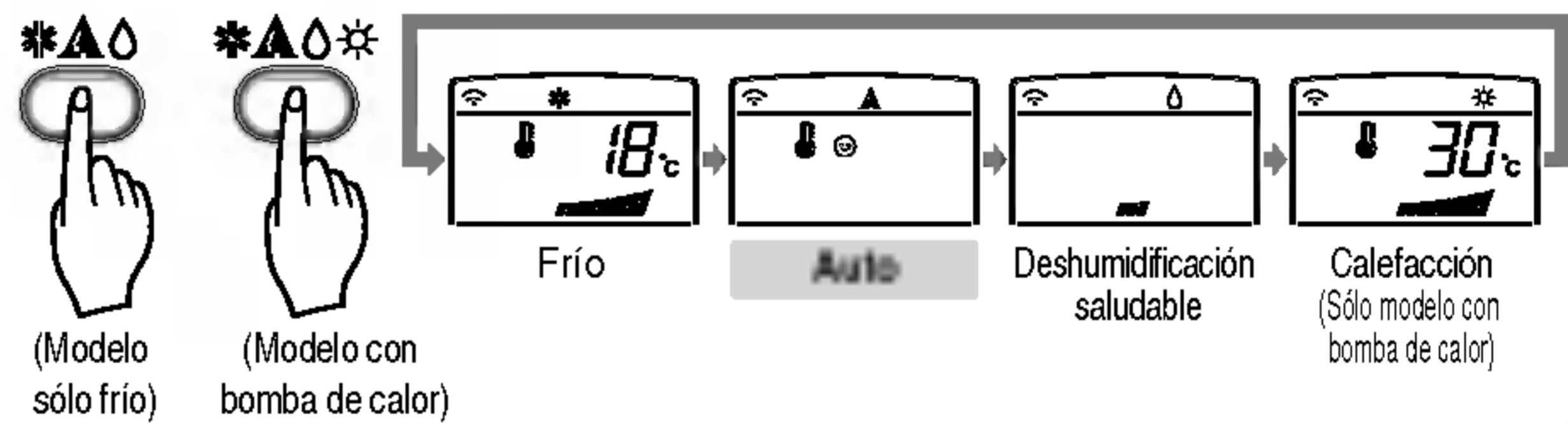

- 3** La temperatura y la velocidad del ventilador se ajustan automáticamente mediante controles electrónicos basados en la temperatura real de la sala. Si desea cambiar la temperatura fija, pulse los botones de ajuste de la temperatura de la sala. La temperatura fija cambiará considerando la temperatura de la sala.

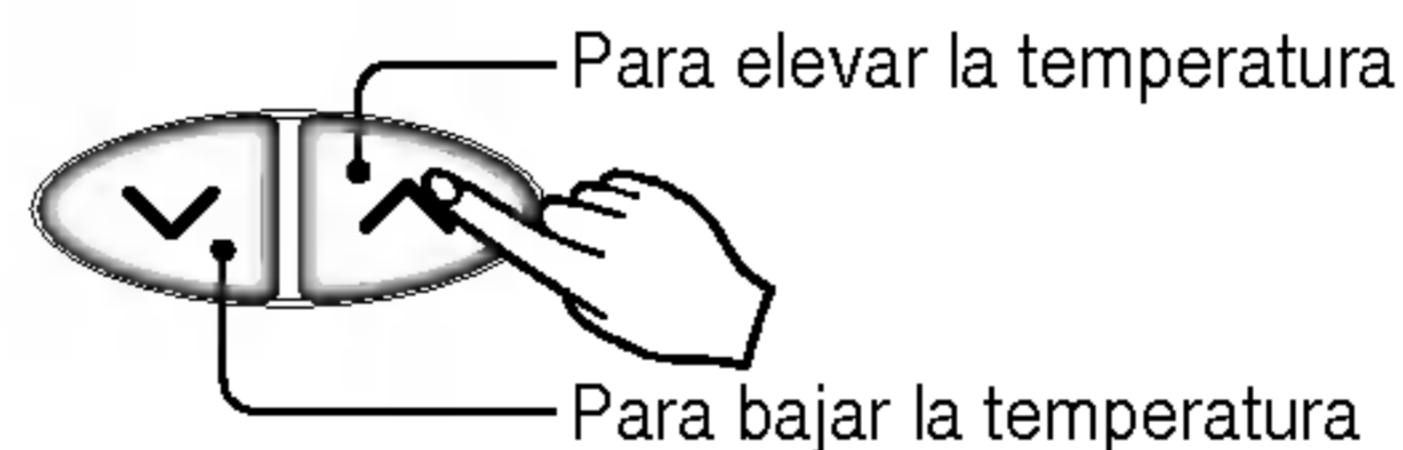

DURANTE LA OPERACIÓN AUTOMÁTICA:

- No puede cambiar la velocidad del ventilador interior. Ya ha sido ajustado por la lógica Fuzzy.
- Si el sistema no funciona como desea, cambie manualmente a otro modo. El sistema no cambiará automáticamente del modo de frío al modo de calor, o viceversa. Deberá ajustar el modo y la temperatura deseada de nuevo.
- Durante la operación automática, pulsar el botón de oscilación chaos hará que las rendijas horizontales se muevan hacia arriba y hacia abajo automáticamente. Si desea detener la autooscilación, pulse el botón de oscilación chaos de nuevo.



Operación de la deshumidificación saludable

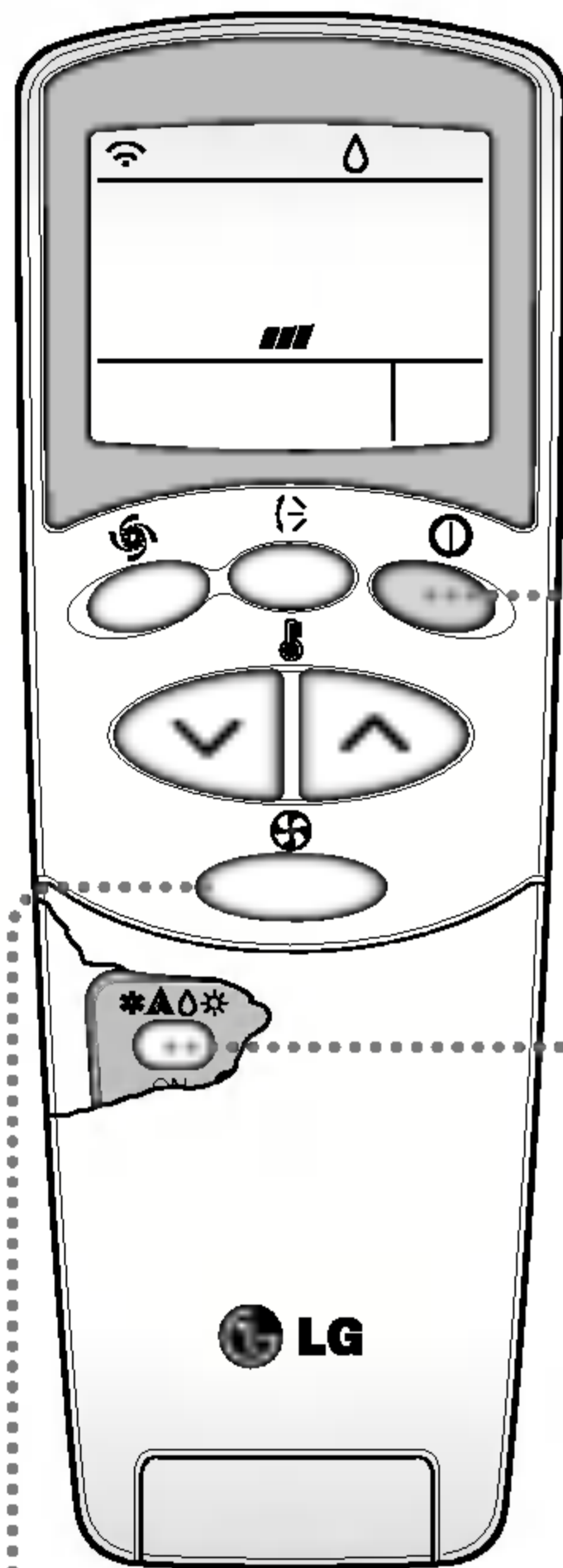

- 1** Pulse el botón de arranque/parada. La unidad responderá con un pitido.

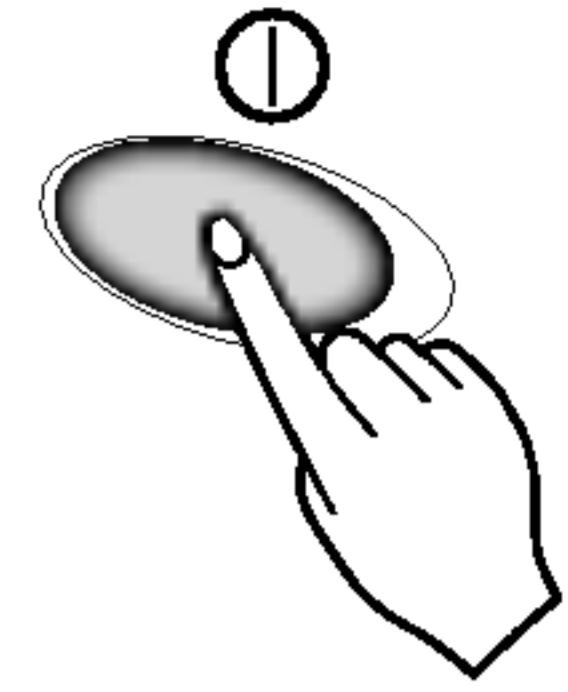

- 2** Abra la carátula del mando a distancia. Para seleccionar la **operación de deshumidificación saludable**, pulse el botón de selección del modo de operación. Cada vez que se pulse el botón, el modo de operación cambiará en la dirección que marca la flecha.

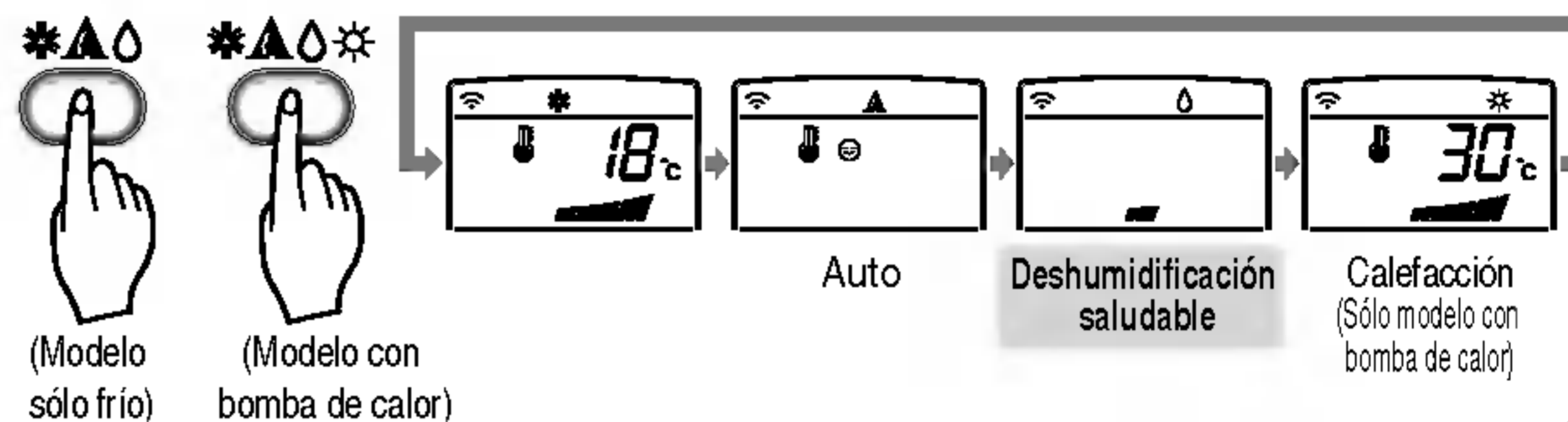

- 3** Ajuste la velocidad del ventilador. Puede seleccionar la velocidad del ventilador en cuatro etapas: baja, media, alta y CHAOS. En este modo, el aire sopla como si fuese una brisa natural cambiando automáticamente la velocidad del ventilador de acuerdo con la lógica CHAOS.

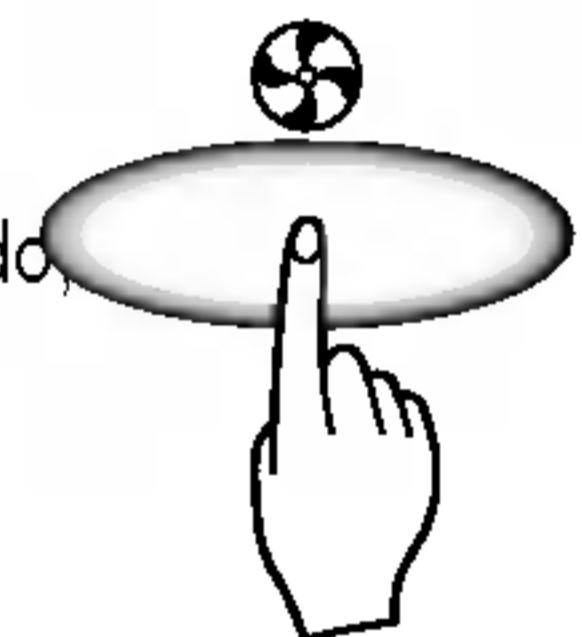

NATURAL WIND BY THE CHAOS LOGIC

- For more fresh feeling, press the Indoor Fan Speed Selector and set CHAOS mode. In this mode, the wind blows like natural breeze by automatically changing fan speed according to the CHAOS logic.

DURANTE LA OPERACIÓN DE LA DESHUMIDIFICACIÓN SALUDABLE:

- Si selecciona el modo de deshumidificación en el botón de selección de la operación, el A/C arranca la función de deshumidificación, ajustando la temperatura de la sala automáticamente y el volumen del aire de la condición óptima para la deshumidificación basándose en la temperatura tomada de la sala. En este caso, la temperatura de ajuste no aparece en el mando a distancia y no podrá controlar tampoco la temperatura de la sala.
- Durante la función de deshumidificación saludable, el volumen del aire se ajusta automáticamente de acuerdo con el algoritmo respondiendo a la temperatura actual de la sala y establece una condición saludable y confortable en la sala incluso en las estaciones con altos niveles de humedad.

Calor (sólo modelo con bomba de calor)

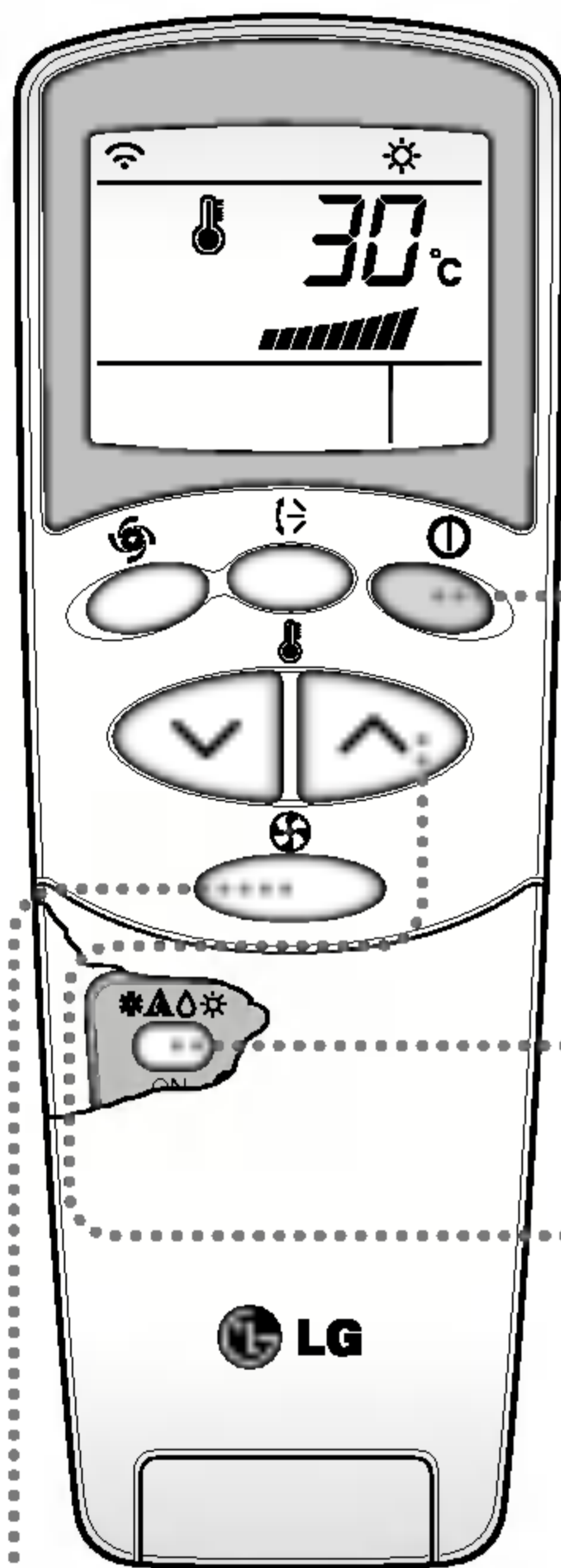

- 1** Pulse el botón de arranque/parada. La unidad responderá con un pitido.

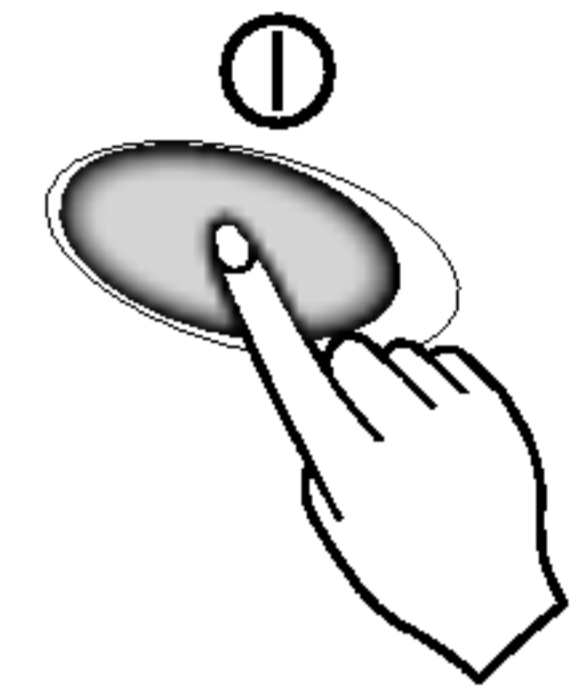

- 2** Abra la carátula del mando a distancia. Para seleccionar la **operación de calor**, pulse el botón de selección del modo de operación. Cada vez que se pulse el botón, el modo de operación cambiará en la dirección que marca la flecha.

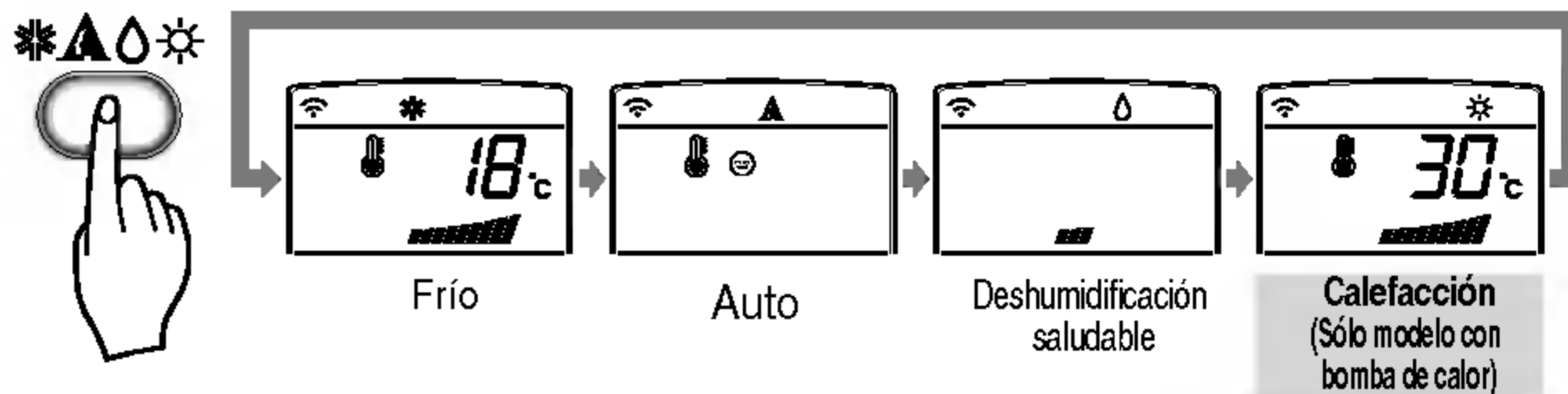

- 3** Ajuste la temperatura más alta que la temperatura de la sala. La temperatura debería ajustarse dentro de una gama entre 16°C y los 30°C en pasos de 1°C.

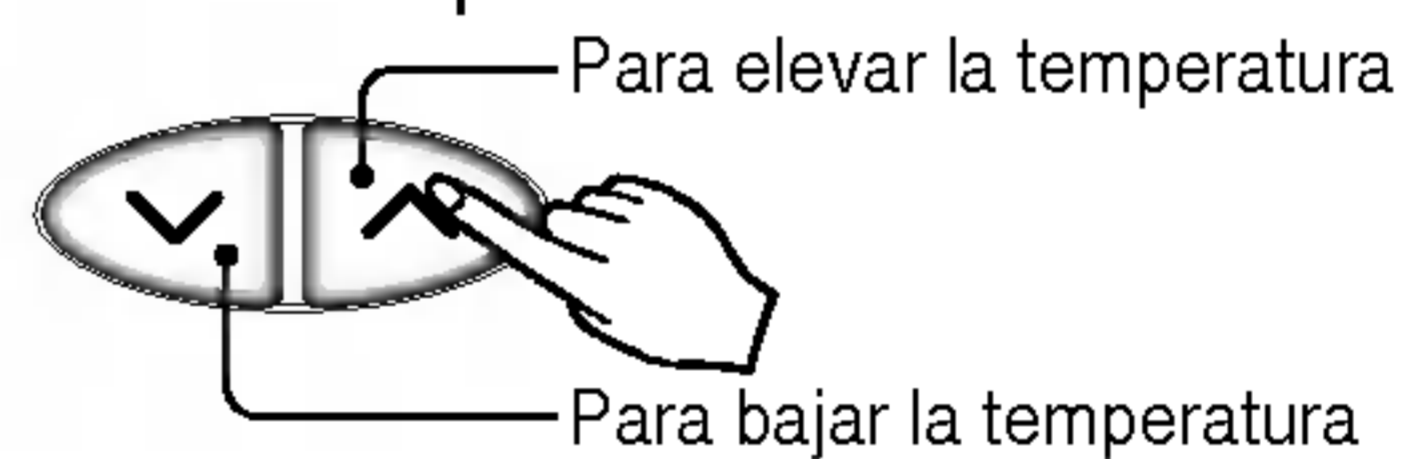

- 4** Ajuste de nuevo la velocidad del ventilador. Puede seleccionar la velocidad del ventilador en cuatro etapas: baja, media, alta y CHAOS. Cada vez que se pulse el botón, cambiará el modo de velocidad del ventilador.



AIRE NATURAL CON LA LÓGICA CHAOS

- Para obtener una sensación más fresca, pulse el selector de velocidad del ventilador de la unidad interior y ajuste el modo CHAOS. En este modo, el aire soplará como si fuese una brisa natural cambiando naturalmente la velocidad del ventilador de acuerdo con la lógica CHAOS.

 **Jet Cool**

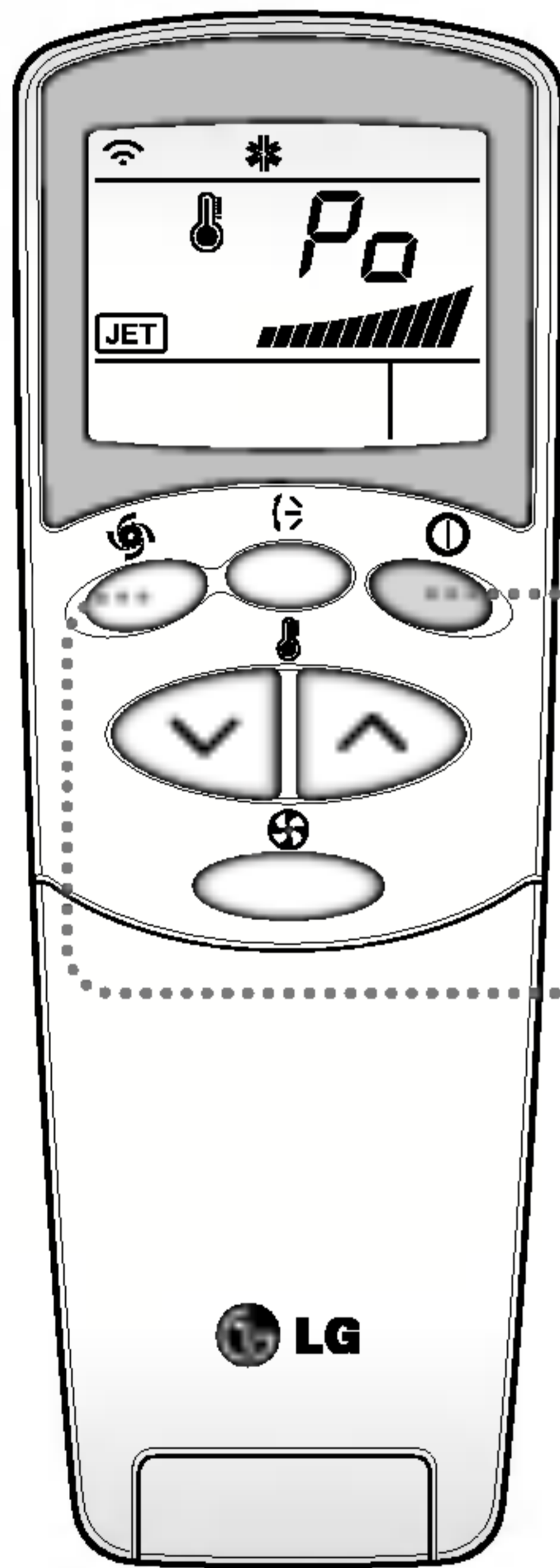

- 1** Pulse el botón de arranque/parada. La unidad responderá con un pitido.

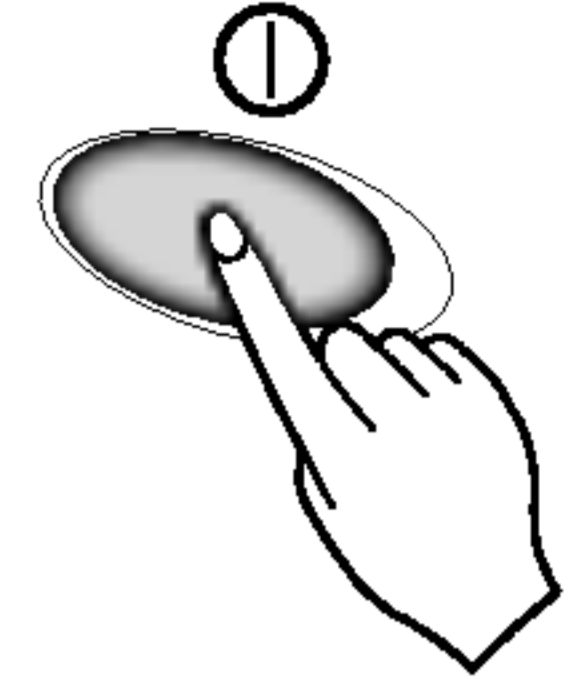

- 2** Pulse el botón **Jet Cool** para operar la velocidad del modo frío y la unidad funcionará en velocidad de ventilador alta en modo frío durante.



- 3** Para cancelar el modo **Jet Cool**, pulse el botón **Jet Cool** o el botón del ventilador o el botón de ajuste de la temperatura de la sala de nuevo y la unidad se pondrá en marcha en velocidad de ventilador alta en modo frío.

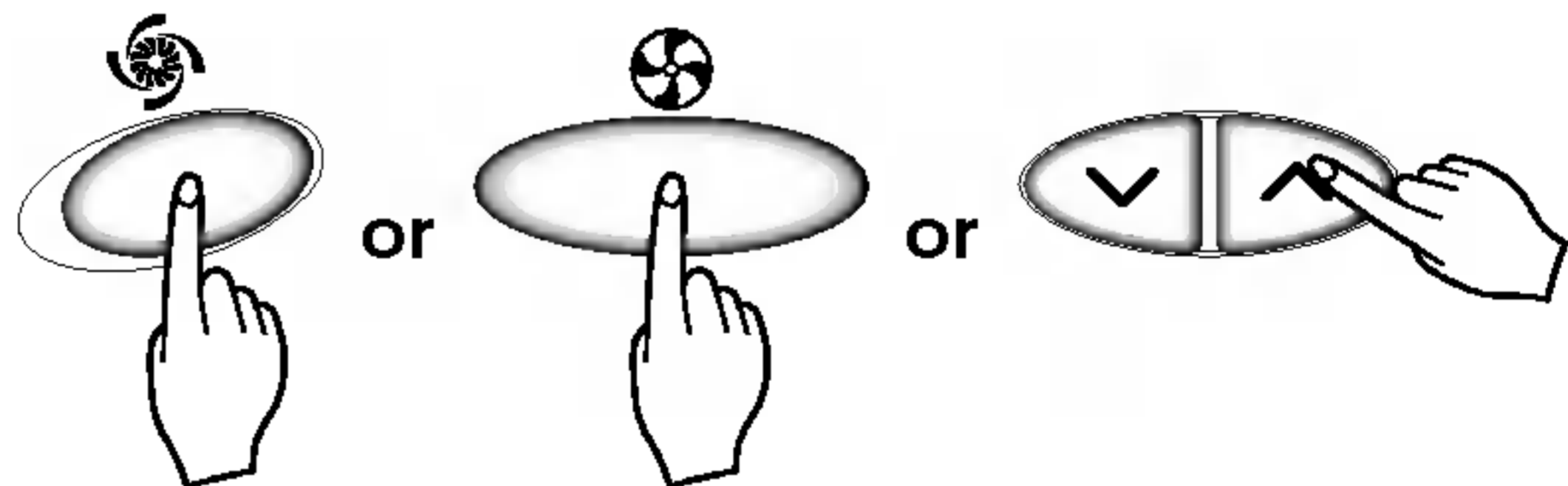

ESPAÑOL

AVISO

- ❑ Durante la función **JET COOL**, y en cualquier momento que usted desee, el A/C comenzará a soplar el aire frío a una velocidad extremadamente alta ajustando la temperatura de la sala automáticamente entre 18°C. Se usa especialmente para enfriar la temperatura de la sala en el tiempo más corto posible.
- ❑ Para poder regresar al modo frío normal desde el modo **Jet Cool**, sólo ha de pulsar de nuevo el botón de selección del modo de operación, la selección del volumen de aire o el botón de ajuste de la temperatura o el botón **JET COOL** de nuevo.



Operación de la purificación NANO PLASMA (Opcional)

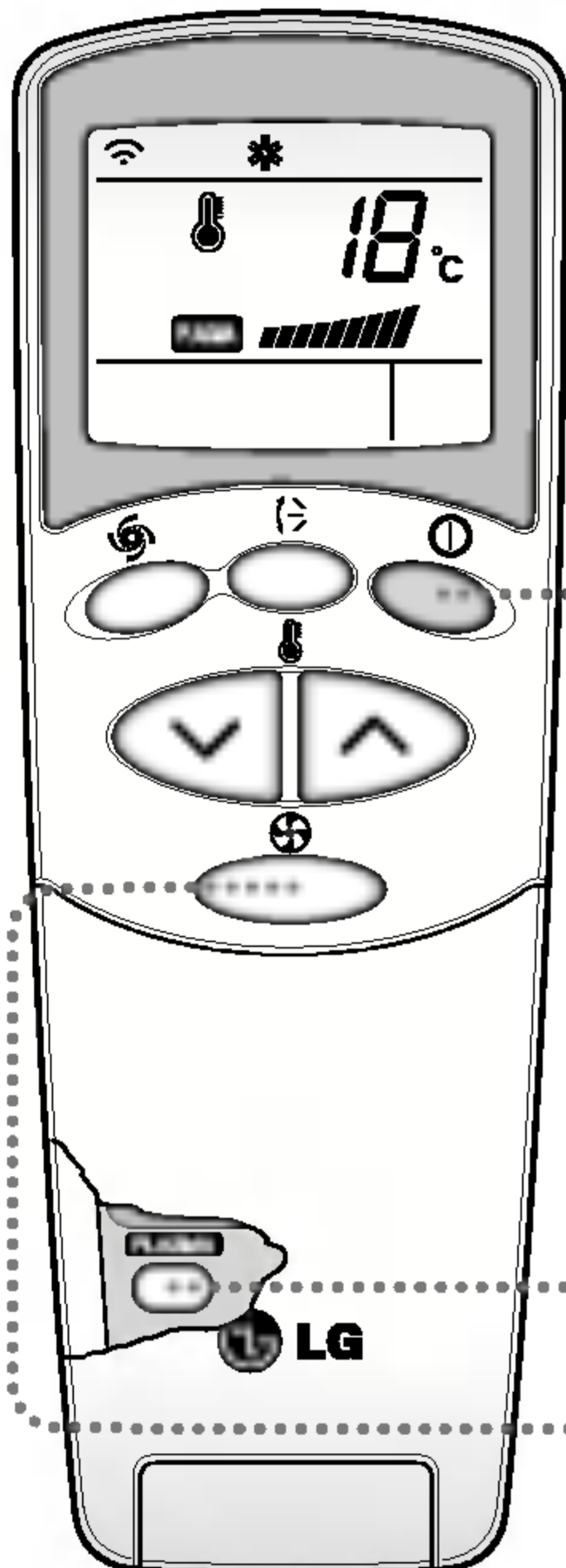

1 Pulse el botón de arranque/parada. La unidad responderá con un pitido.

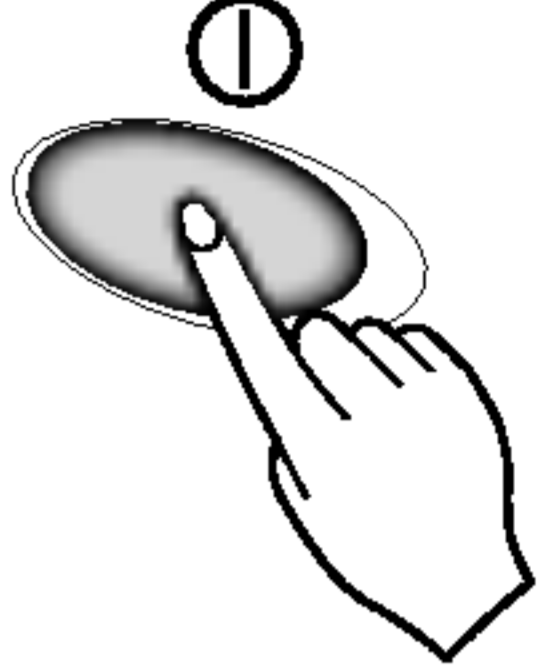

2 Abra la carátula del mando a distancia. Pulse el botón de ARRANQUE/PARADA de la operación de purificación de aire PLASMA. La operación se iniciará cuando se pulse el botón y se detendrá al volver a pulsar el botón.



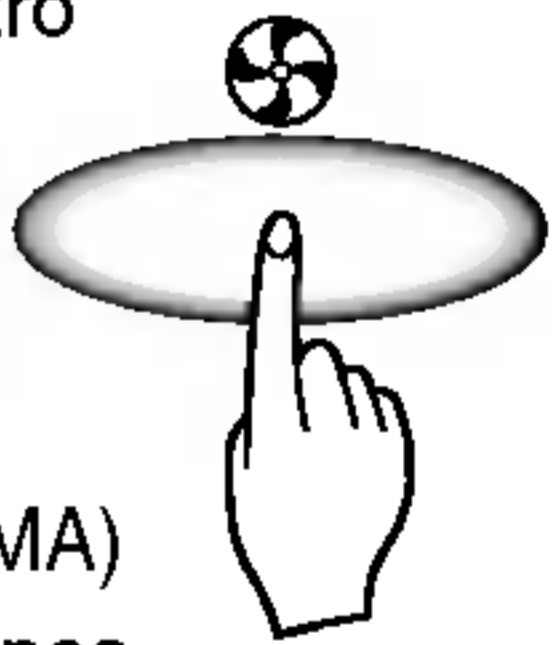

3 Ajuste la velocidad del ventilador. Puede seleccionar la velocidad del ventilador en cuatro etapas : baja, media, alta o CHAOS. Cada vez que pulse el botón, el modo de velocidad del ventilador cambiará.

* La operación de purificación de aire (PLASMA) está disponible en calor y en otras operaciones.

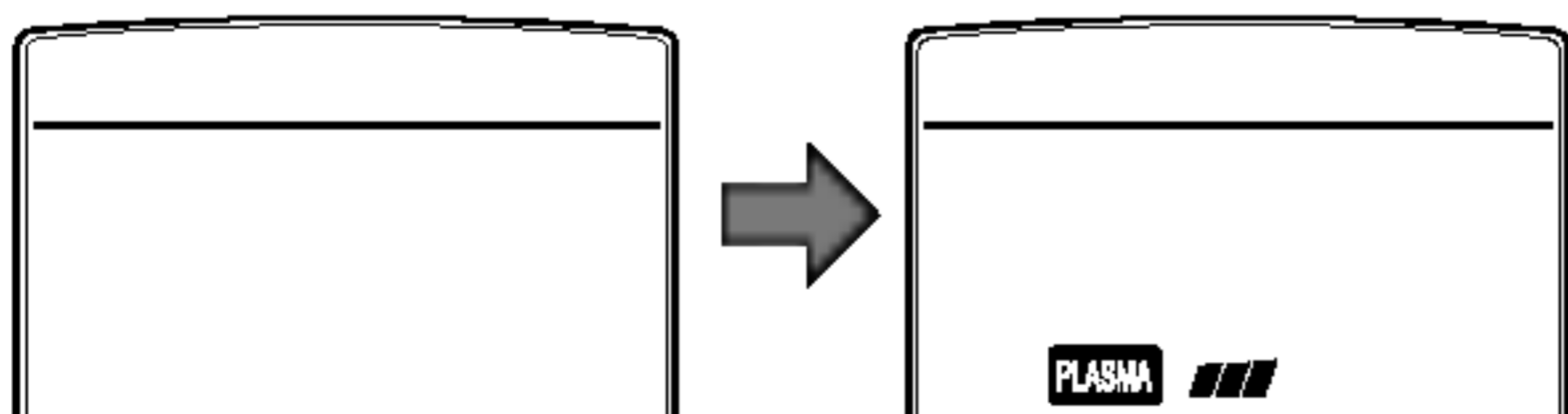

Sólo operación de purificación de aire PLASMA



Si pulsa el botón PLASMA, se iniciará el proceso de purificación de aire PLASMA. Cada vez que pulse el botón (), el modo de velocidad del ventilador cambiará.

2ndF Operación 2°F

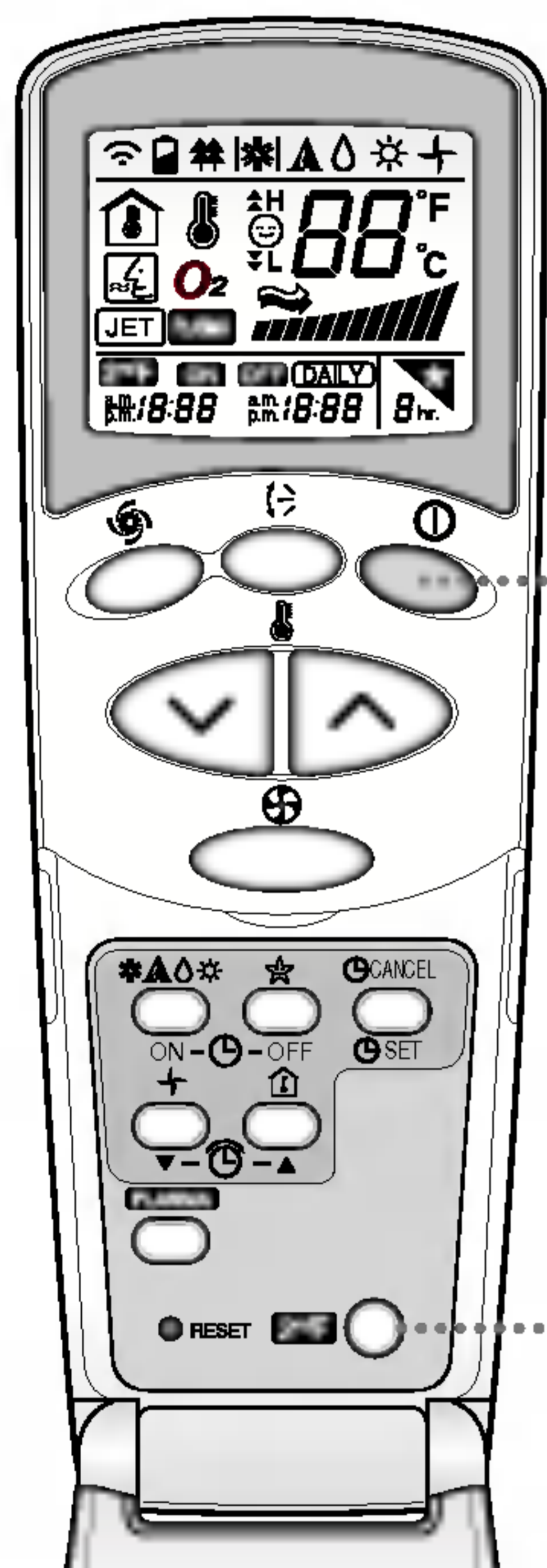

1 Pulse el botón de arranque/parada. La unidad responderá con un pitido.

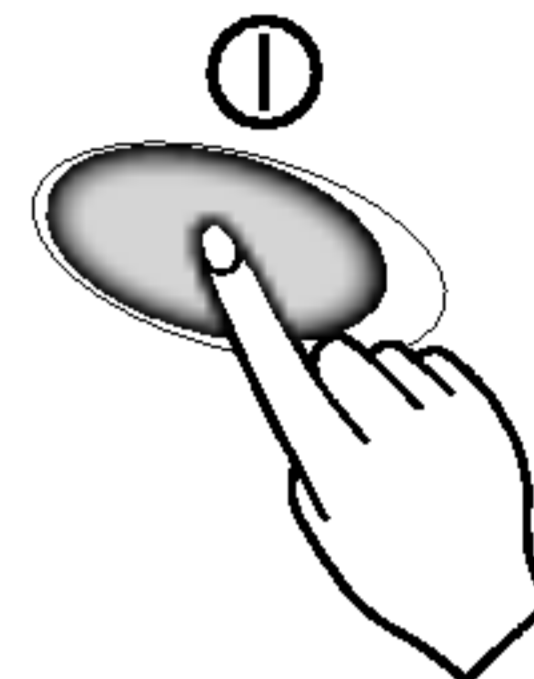

2 Abra la carátula del mando a distancia y pulse el botón 2nd F para hacer funcionar las funciones impresas en azul que verá debajo de los botones.
(Compruebe la indicación de la función 2° en la pantalla del mando a distancia).
Estos botones operan el ajuste del temporizador como sigue :

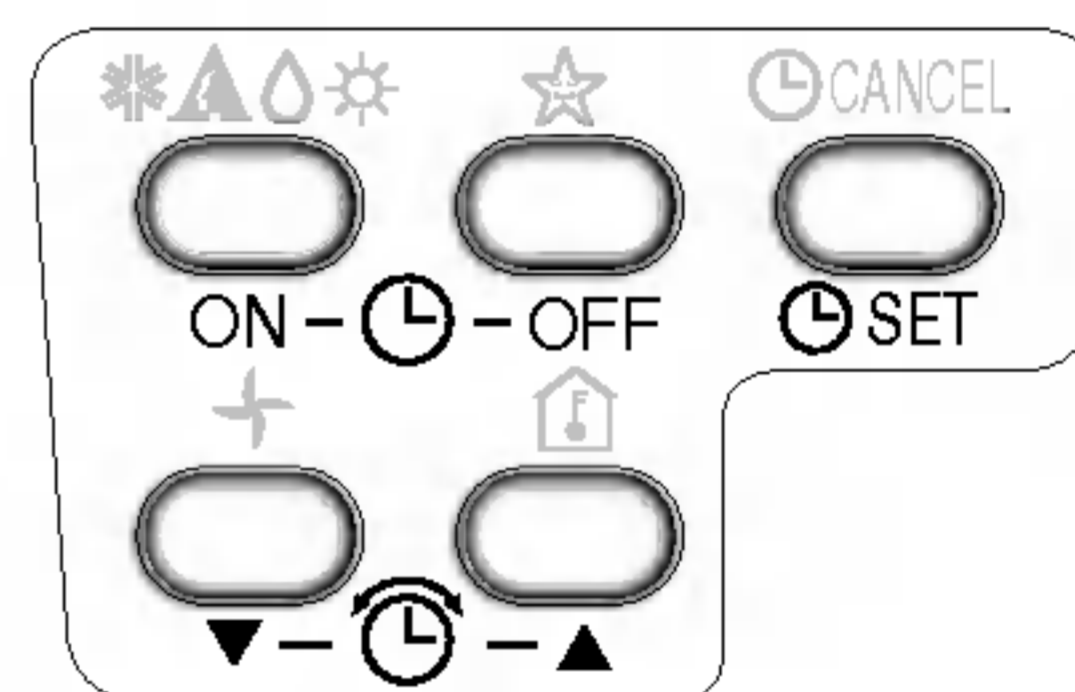

3 La función 2° se apaga breve y automáticamente o cuando se vuelve a pulsar el botón.

Para más detalles, consulte las funciones de la página siguiente.

Características adicionales



Modo Sleep

1. Pulse el botón de Modo Sleep automático para ajustar la hora en la que desee que la unidad se apague automáticamente.
2. El temporizador se programa en incrementos de una hora pulsando el botón de Modo Sleep automático entre 1 y 7 veces.
El modo Sleep está disponible entre 1 y 7 veces. Para cambiar el período de tiempo en pasos de 1 hora, pulse el botón de Modo Sleep mientras apunta al aparato de aire acondicionado.
3. Cerciórese de que se enciende el LED del Modo Sleep automático.



Para cancelar el Modo Sleep, pulse el botón de Modo Sleep automático varias veces hasta que la estrella (★) desaparezca de la pantalla de operación.

AVISO El Modo Sleep funcionará a baja velocidad del ventilador (frío) o media velocidad del ventilador (sólo bomba de calor) para no interrumpir el sueño.

EN MODO DE FRÍO : La temperatura se elevará automáticamente 1°C en los siguientes 30 minutos y 2°C en 1 hora para dormir con comodidad.



Ajuste de la hora

1. Puede ajustarse la hora sólo cuando haya pulsado el botón de reinicio. Pulse el botón de reinicio si acaba de recambiar las pilas para reiniciar la hora.

Pulse el botón de arranque/parada.



2. Pulse el botón 2nd F y compruebe si el icono 2ndF está encendido.



3. Pulse los botones de ajuste horario hasta que la hora deseada quede ajustada.



4. Pulse el botón SET del temporizador.



AVISO Compruebe el indicador para A.M. y P.M.



Demorar el arranque/Parada preajustada

1. Cerciórese de que la hora está ajustada correctamente en la pantalla del mando a distancia.



2. Pulse el botón 2ndF.

3. Pulse los botones del temporizador ON/OFF para encender o apagar el temporizador.

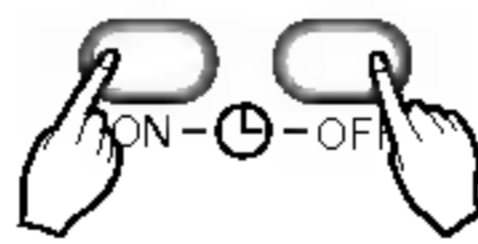

4. Pulse los botones de ajuste horario hasta que la hora deseada quede ajustada.



5. Pulse el ajuste de encendido/apagado seleccionado pulsando el botón SET del temporizador mientras apunta con el mando a distancia al receptor de señal.

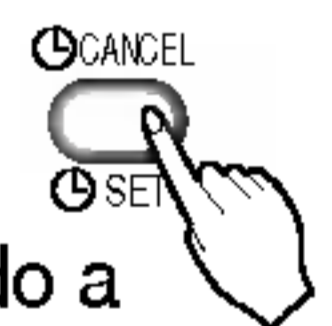

Para cancelar el ajuste del temporizador

Pulse el botón Cancel del temporizador mientras apunta con el mando a distancia al receptor de señal. (La luz del temporizador del aire acondicionado y la pantalla desaparecerán).



AVISO Seleccione uno de los siguientes cuatro tipos de operación.

con la unidad en marcha



Temporizador de demora DESACTIVADO

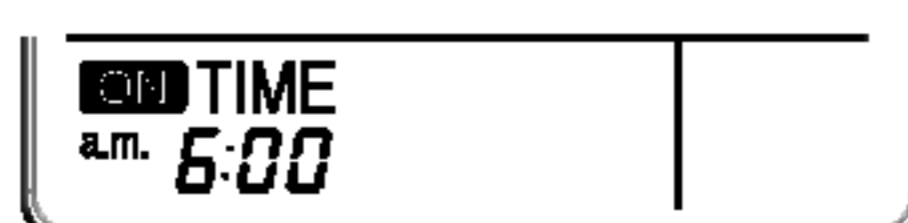

Temporizador de demora ACTIVADO



Demora DESACTIVADA y temporizador ACTIVADO



Demora ACTIVADA y temporizador DESACTIVADO



Control de la Dirección Vertical de Flujo de Aire

El flujo de aire hacia arriba/ abajo (Flujo de aire Vertical) puede ser ajustado usando el control remoto.

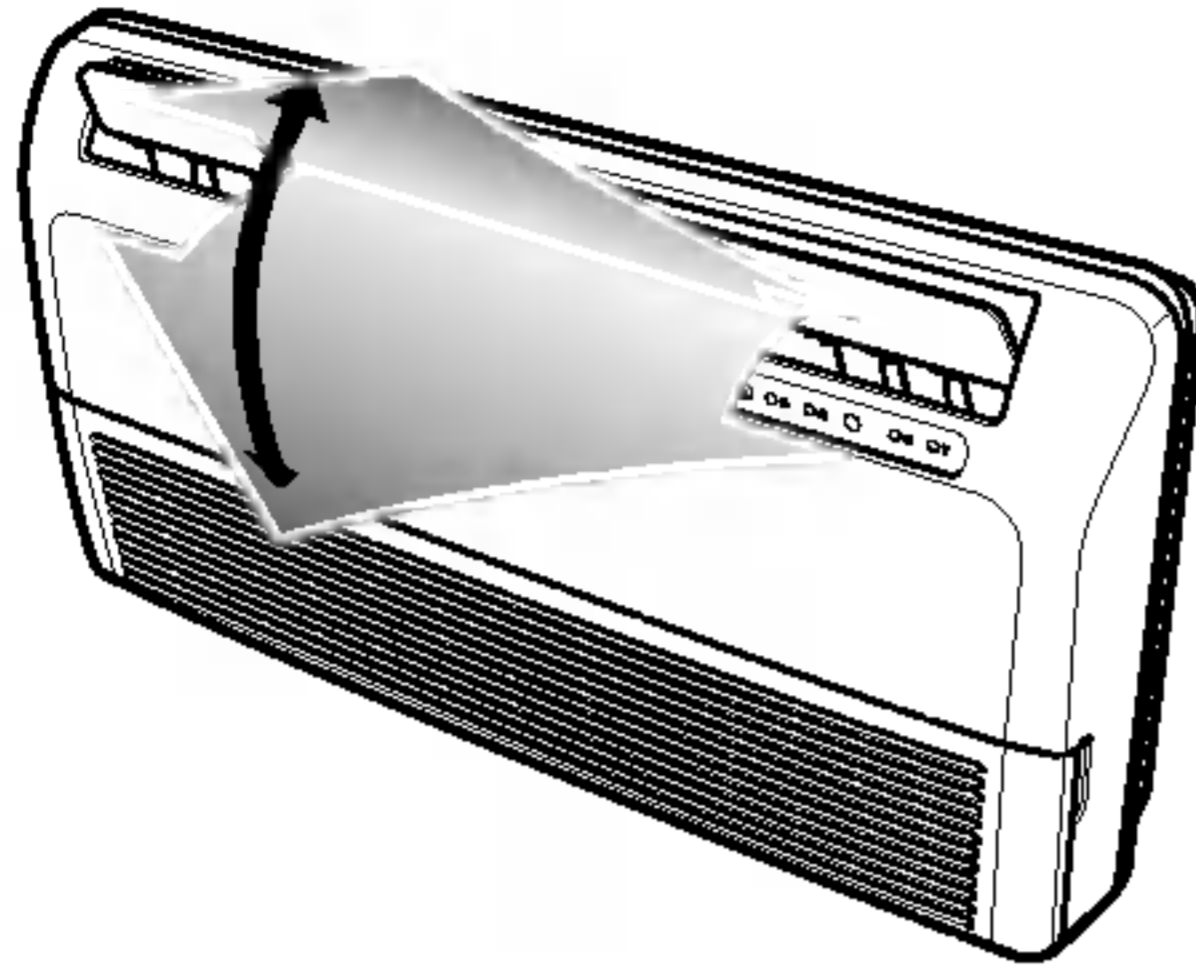

1. Presionar el botón de START/STOP para arrancar la unidad
2. Presionar el botón de Giro Chaos y las persianas girarán hacia arriba y abajo. Presionar el botón de Giro Chaos nuevamente para ajustar la persiana vertical en la dirección deseada de flujo de aire

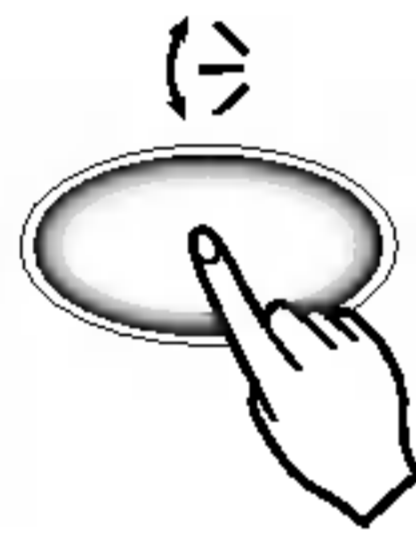

AVISO

- ❑ Siempre utilizar el control remoto para ajustar la dirección de flujo de aire hacia arriba y abajo. Mover manualmente las persianas de dirección vertical de flujo de aire puede dañar el aire acondicionado.
- ❑ Cuando el unidad está apagada, las persianas de dirección de arriba/ abajo de flujo de aire cerrará la salida del aire del sistema

Para ajustar la dirección izquierda / derecha (Flujo de aire Horizontal)

Ajustar la dirección de flujo de aire izquierda / derecha con la mano.

PRECAUCIÓN :Mientras ajusta las persianas verticales, tenga cuidado de no tocar el evaporador.

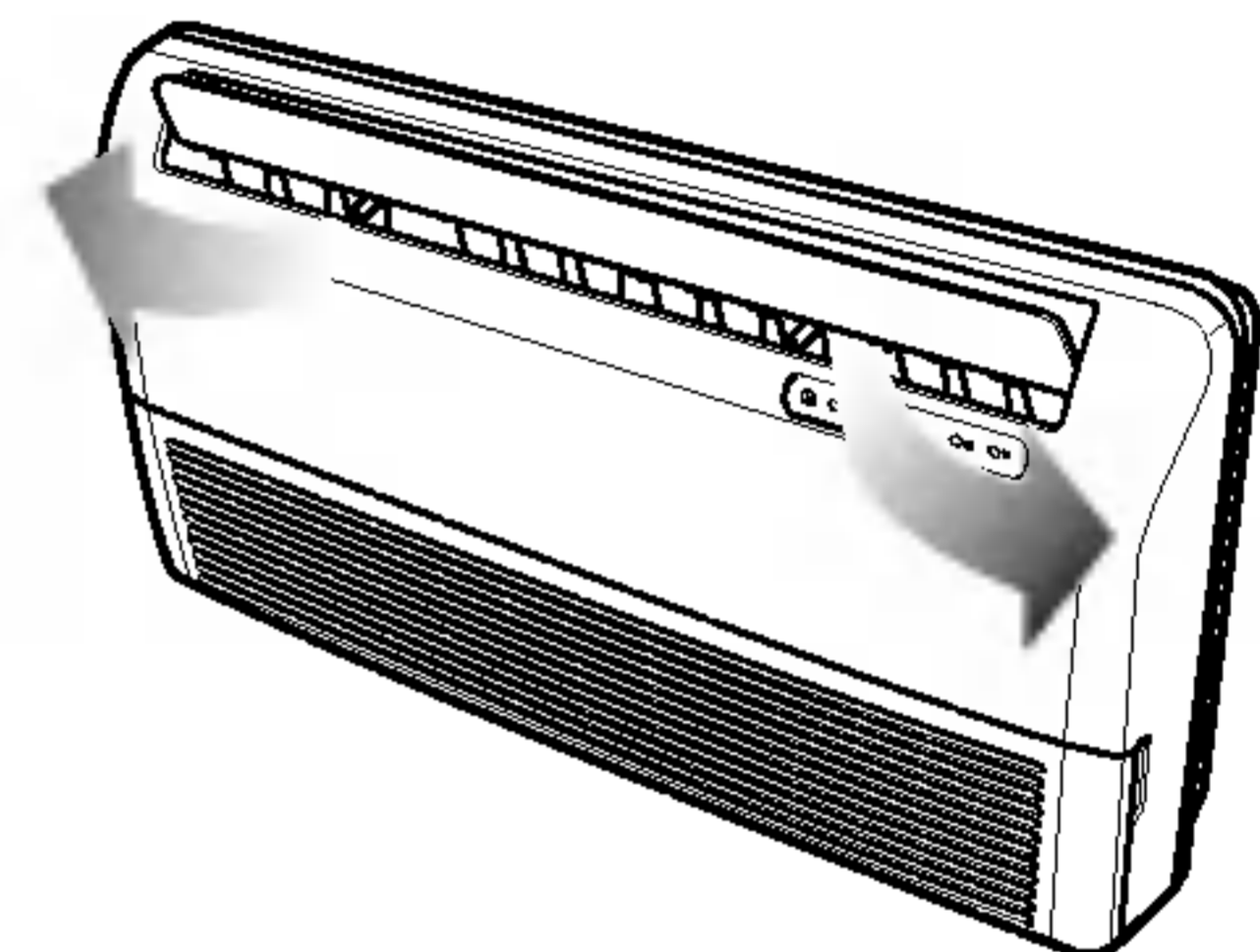

Modo de circulación de aire

Hace circular el aire de la estancia sin frío o calor.

1. Presionar el botón Arranque / Parado, la unidad responderá con un pito.
2. Presionar el botón de Circulación de Aire. Ahora cada vez que presiona el Selector de la Velocidad del Ventilador, la velocidad del ventilador se cambiará de baja a CHAOS y regresar a la baja nuevamente.

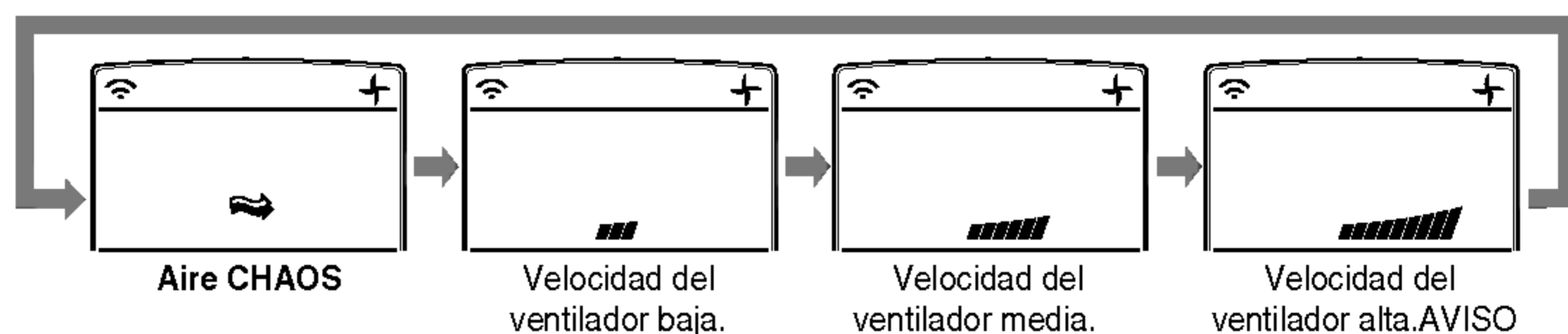
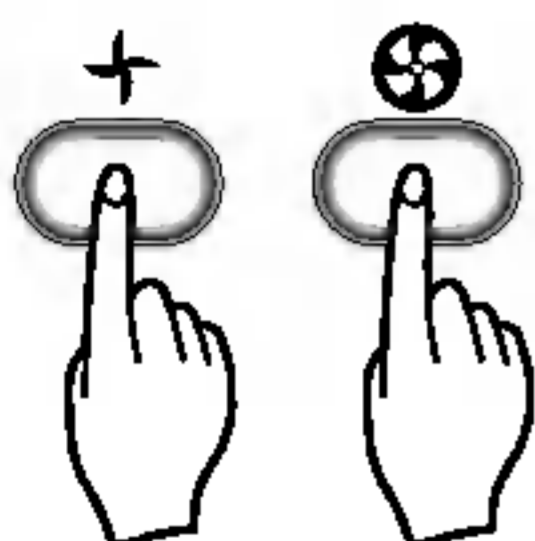

AVISO

- ❑ El Aire CHAOS economiza el consumo de energía y previene el sobreenfriamiento. La velocidad del ventilador es cambiado automáticamente de media a baja o viceversa, dependiendo de la temperatura ambiental.

Operación Forzada

La operación procede cuando el control remoto no puede ser usado.
 Presionar el botón de Operación Forzada.
 Si desea parar la operación, presionar nuevamente.
 Al arrancar, las condiciones de la operación están fijadas automáticamente como sigue :
 Durante la Operación Forzada, el modo inicial continúa.

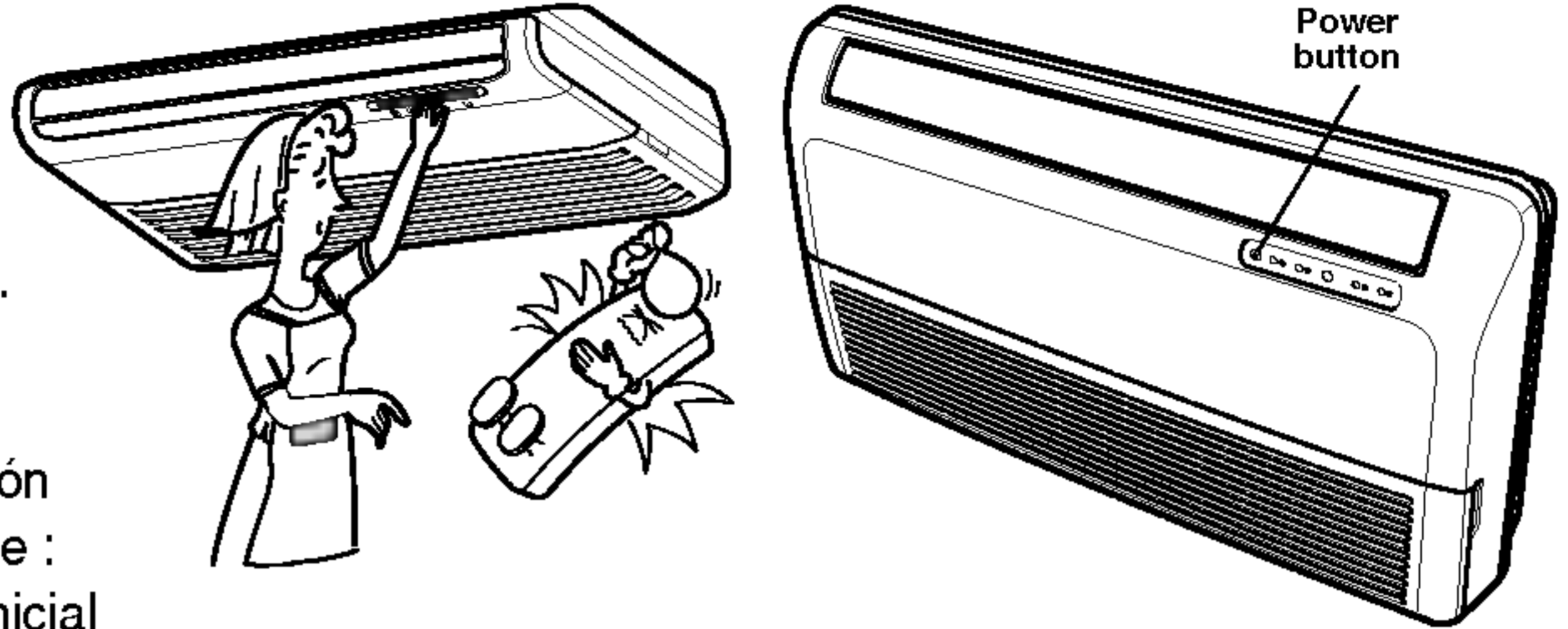

	Modelo para frío	Modelo de la bomba de calor		
		Temp. de la sala $\geq 24^{\circ}\text{C}$	$21^{\circ}\text{C} \leq$ Temp. de la sala $< 24^{\circ}\text{C}$	Temp. de la sala $< 21^{\circ}\text{C}$
Modo de operación	Frío	Frío	Deshumidificación saludable	Calor
Veloc. VENTILADOR interior	Alta	Alta	Alta	Alta
Temperatura de ajuste	22°C	22°C	23°C	24°C

Cuando la rejilla delantera está abierta

- Una vez que la rejilla es abierta para la limpieza del filtro de aire u otras razones, la unidad se parará automáticamente su operación por seguridad : En algunos modelos 60Hz (para enfriamiento únicamente), todas las funciones memorizadas como el modo de operación, ajuste de la temperatura de la habitación, arranque & parada de la operación por medio de ajuste del temporizador, etc. podrá ser borrado.
 Para rearrancar la unidad, cerrar la rejilla delantera y presionar el botón Arranque / Parada en el control remoto. Si es necesario, por favor, restaurar las funciones reservadas como el arranque & parada de la operación y el ajuste de la temperatura de la habitación.

REARRANQUE AUTOMÁTICO

En caso de que la energía vuelva después de un apagón, la Operación de Rearranque Automático está en funcionamiento para operar los procedimientos automáticamente en las condiciones de operación previas. De modo que no hay necesidad de activar esta función pulsando ninguna tecla ni botón.
 En caso de que el aire acondicionado no recibe ninguna señal del control remoto, se apagará automáticamente después de 7 horas.

⚠ PRECAUCIÓN: En caso de ausencia durante un largo período de tiempo bajo condiciones de fallo de alimentación, apague la alimentación principal para evitar autoarranques indeseados.

Información de utilidad

Velocidad del flujo de aire y capacidad de refrigeración.
 La capacidad de refrigeración indicada en la especificación es el valor cuando la velocidad del ventilador es alta, y la capacidad será inferior con velocidad del ventilador baja o media.
 Se recomienda la velocidad alta del ventilador cuando desee enfriar la estancia con rapidez.

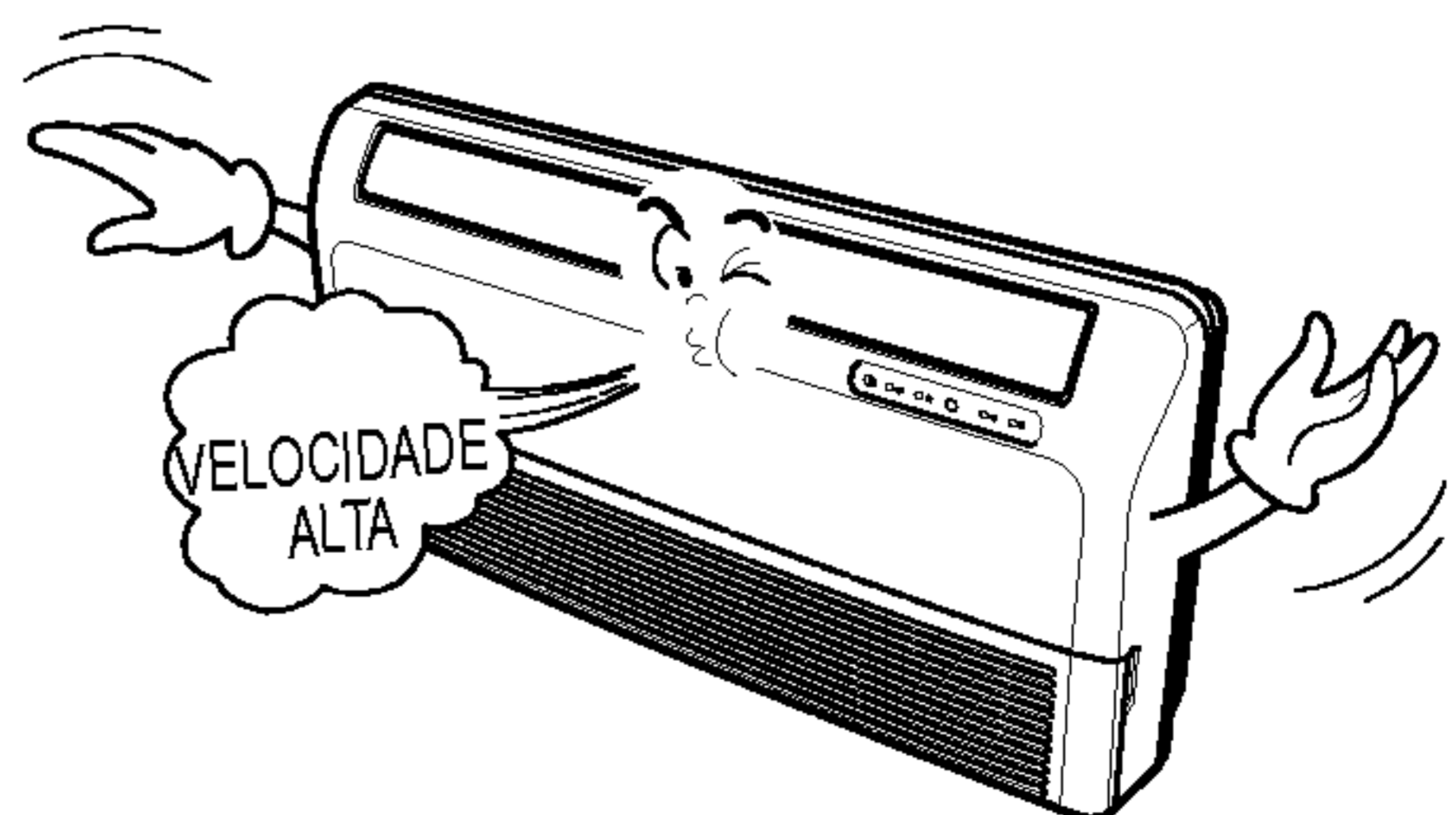

Cómo operar la unidad múltiple de interior (funcionamiento simultáneo)

- Respete el procedimiento a continuación al poner en funcionamiento, simultáneamente, dos o más unidades de interior tipo cassette, tipo conducto, y tipo convertible mediante la junta libre.

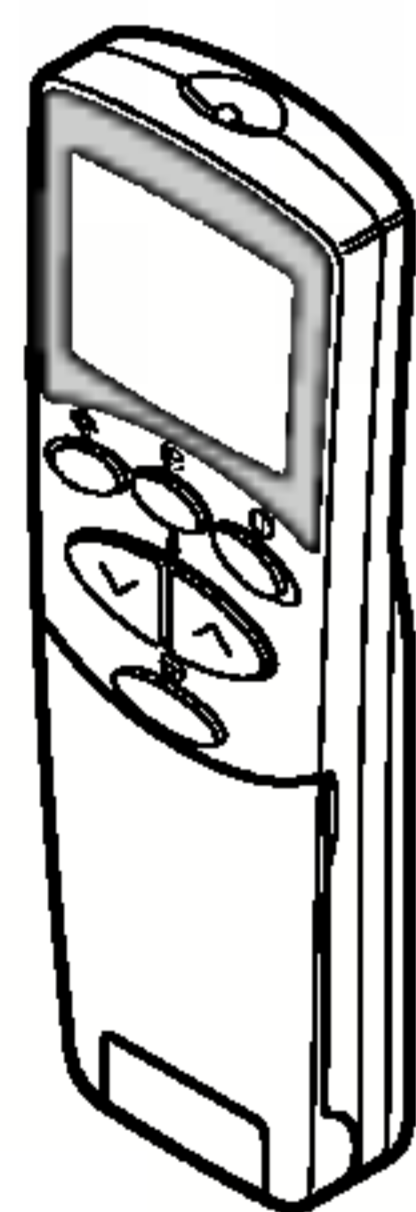
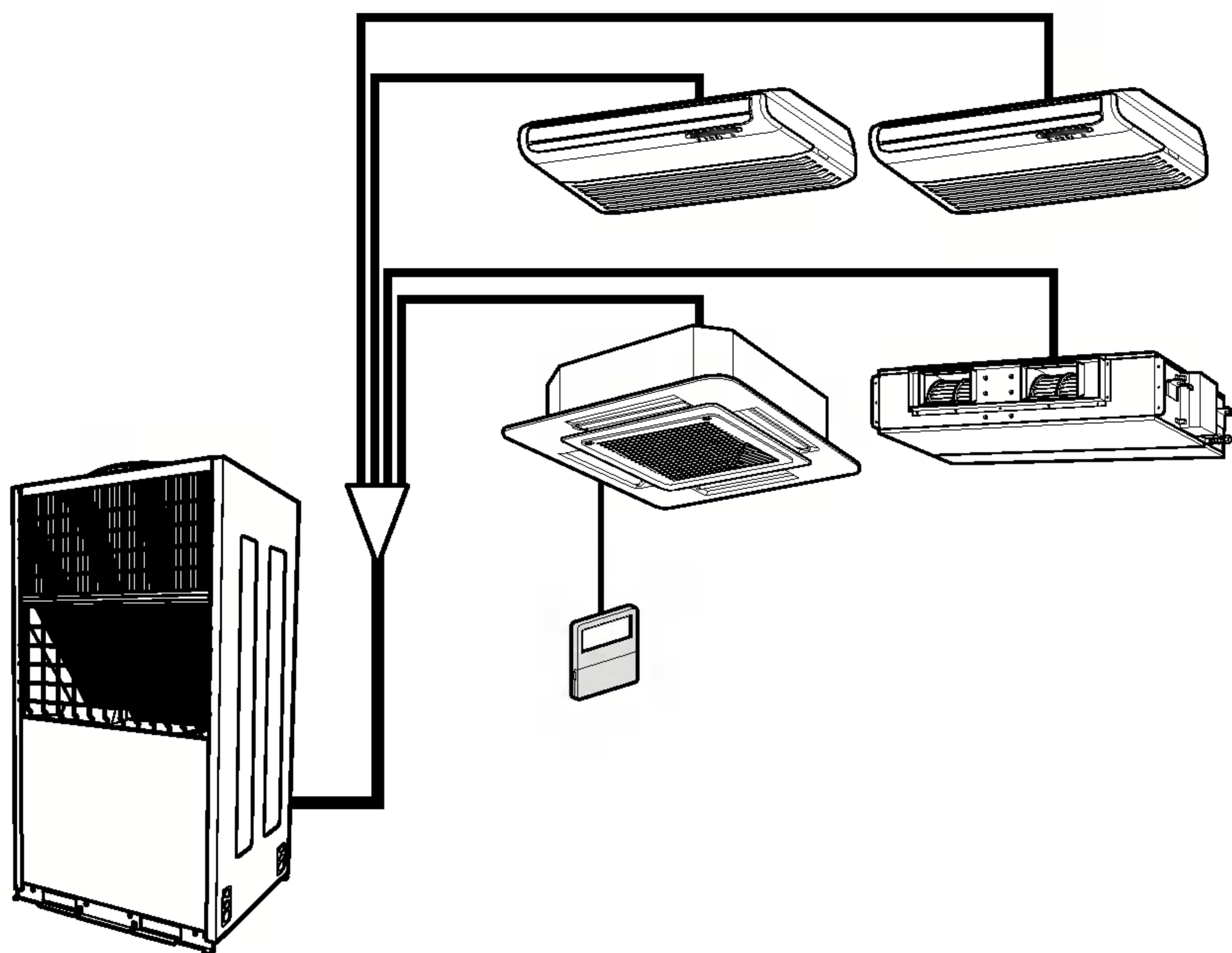

- 1 Encienda la unidad mediante el mando a distancia instalado, un cable o un mando a distancia inalámbrico. Cuando sea instalado por un profesional de la instalación, sólo se instalará un mando a distancia, excepto en ubicaciones que únicamente tienen instalada la combinación CVT (utilizando el mando a distancia inalámbrico) al completar la configuración de la unidad de interior (parte superior/inferior del techo CST, valor del conducto E.S.P.).
- 2 Tras configurar el modo y la temperatura de funcionamiento deseados, inicie la unidad para su funcionamiento y espere de 2 a 3 segundos.
- 3 Las unidades restantes se inician simultáneamente con el mismo modo de configuración para su funcionamiento.
- 4 Si desea parar el funcionamiento, las unidades restantes se operan para parar en 2 ó 3 segundos mediante el mando a distancia instalado. (Sin embargo, la ubicación con sólo la combinación CVT es operada por el mando a distancia inalámbrico.)
- 5 Para obtener más información sobre cómo operar el mando a distancia consulte las páginas anteriores.

Mantenimiento y servicio

PRECAUCIÓN: antes de realizar cualquier trabajo de mantenimiento, desconecte la electricidad del sistema.

Unidad interior

Rejilla, Alojamiento, y Control Remoto

Apagar el sistema antes de limpiar. Para la limpieza, hacer con una tela suave y seca. No utilizar blanqueador o abrasivos.

AVISO El cable de energía debe ser desconectado antes de limpiar la unidad interna.

- Nunca utilizar algunos de los siguientes :
 - Agua caliente de más de 40°C
Puede causar deformación y/o decoloración
 - Substancias volátiles
Puede dañar la superficie del aire acondicionado



Filtros de aire

Los filtro de aire detrás de la rejilla delantera deberán ser comprobados y limpiados cada 2 semanas o más frecuentes si es necesario.

1. Levantar el panel del acceso frontal y tirar ligeramente la lengüeta del filtro hacia adelante para extraer el filtro.
2. Limpiar el filtro con un vacío o agua tibia con un poco de jabón.
 - Si la suciedad es conspicuo, lavar con una solución de detergente en agua tibia.
 - Si se utiliza agua caliente (50°C o más), se podrá deformar.

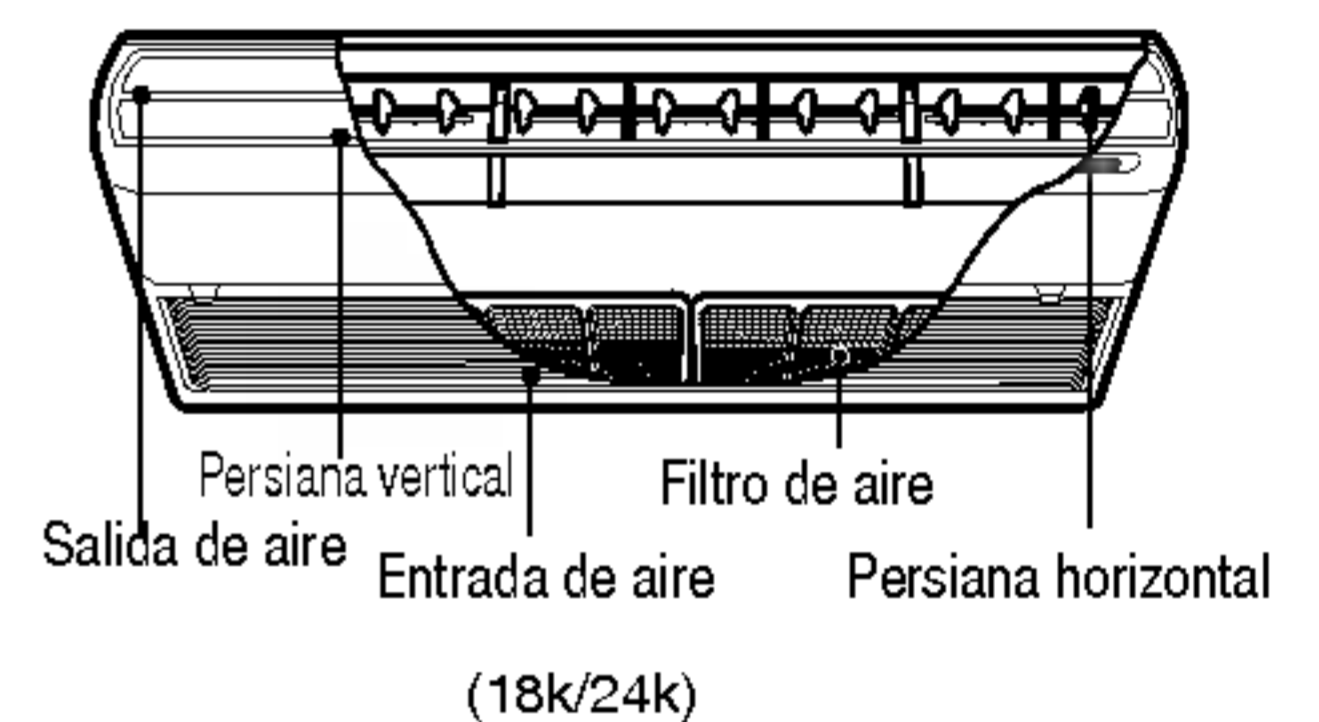
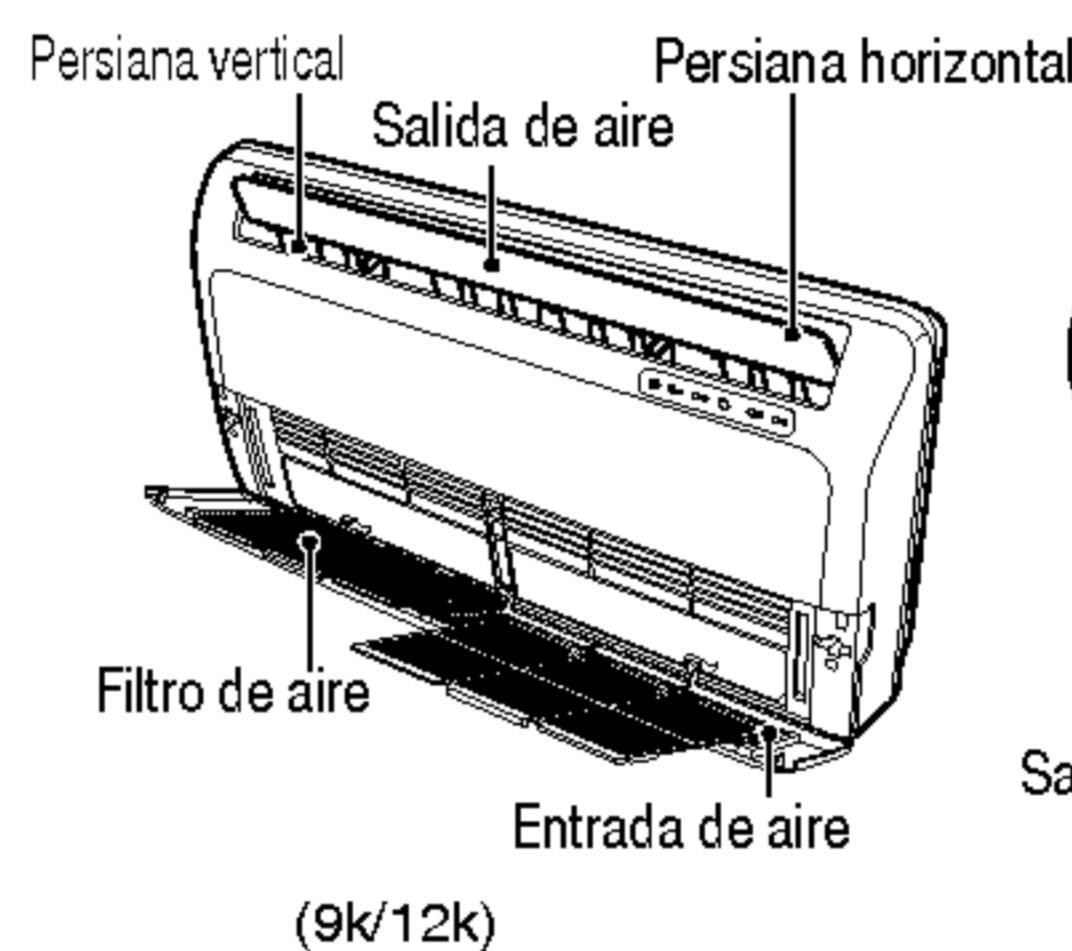

3. Después de lavar con agua, secar bien en la sombra.
4. Reinstalar en filtro de aire.

FILTRO NANO PLASMA(OPCIONAL)

El filtro de aire NANO PLASMA de detrás de los filtros de aire debería chequearse y limpiarse una vez cada 3 meses o más en caso de necesidad.

1. Después de quitar los filtros de aire, tire ligeramente hacia adelante para sacar el filtro NANO PLASMA.
2. Quite el polvo con un aspirador o aire. (No debería intentar lavar con agua).
3. Observe los cortes de las líneas de descarga eléctrica.
4. Vuelva a instalar el filtro de NANO PLASMA en su posición original.

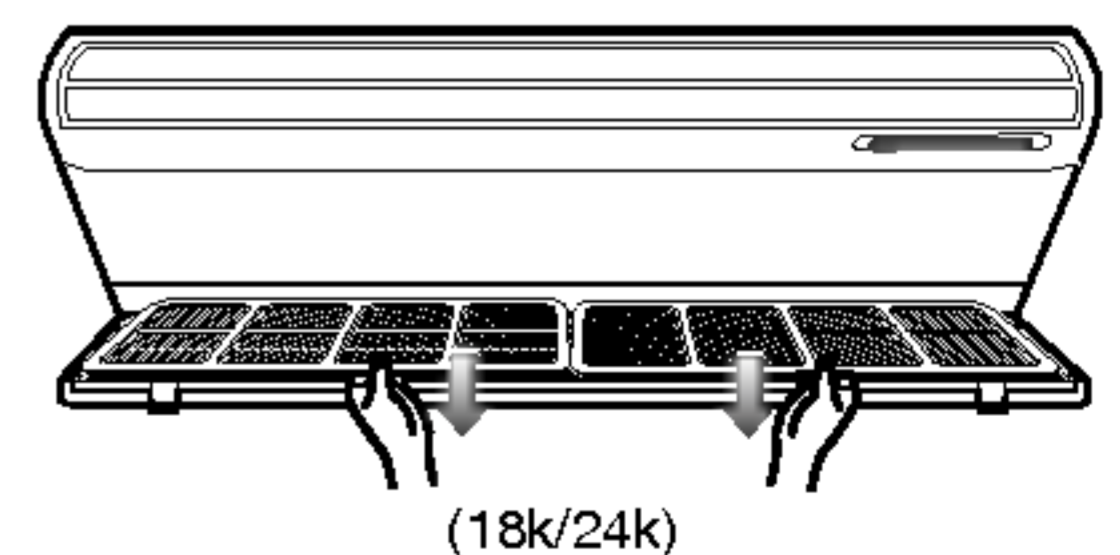
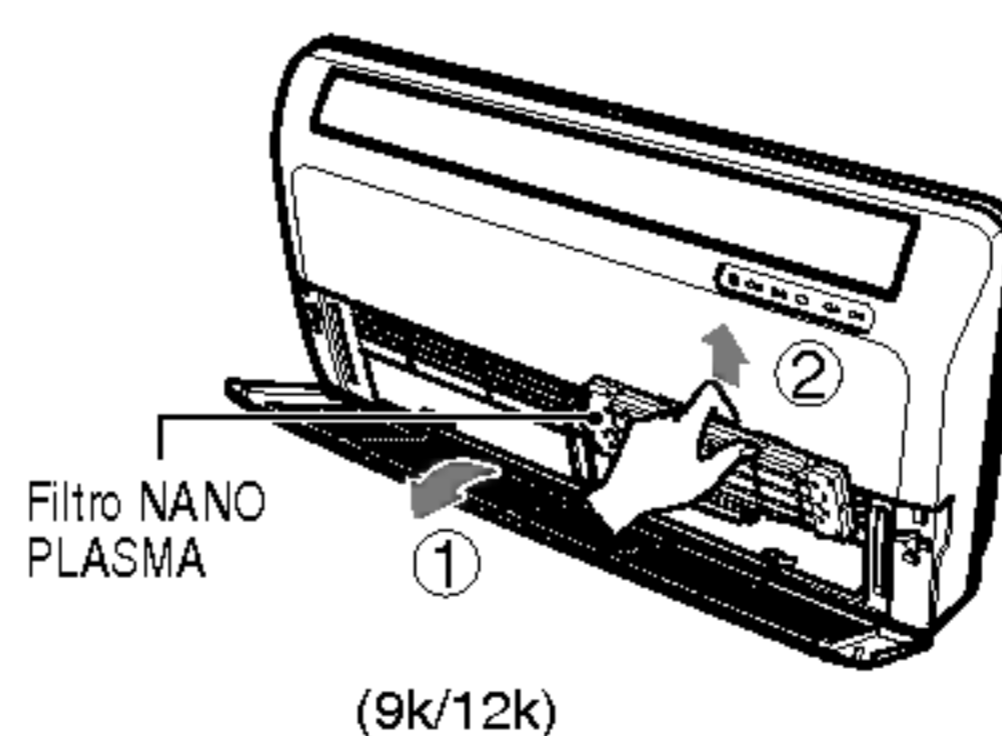

PRECAUCIÓN

: No toque este filtro PLASMA antes de que pasen 10 segundos después de abrir la parrilla de entrada, ya que puede provocar una descarga eléctrica.

Quando no vaya a utilizar el aire acondicionado durante un periodo prolongado de tiempo

Quando no lo vaya a usar durante un periodo prolongado de tiempo

- 1 Utilice el aire acondicionado en el modo de Circulación de Aire (consulte página 19) durante 2 a 3 horas.
 - Esto secará las partes internas.
- 2 Desconecte el disyuntor.



PRECAUCIÓN: Desconecte el disyuntor cuando no vaya a usar el aire acondicionado durante un periodo prolongado de tiempo.

Puede acumularse suciedad y producirse un incendio.

- 3 Extraer las pilas del control remoto.

Quando vaya a usar el aire acondicionado de nuevo

- 1 Limpiar el filtro de aire y reinstalarlo en la unidad interna. (Referir a la página 21 de la limpieza de filtros.)
- 2 Compruebe que la entrada y salida de aire de la unidad interior/exterior no están bloqueadas.

Consejos para la utilización

No enfríe en exceso la estancia

No es bueno para la salud y se malgasta electricidad.

Asegúrese de que las puertas y ventanas están cerradas.

Evite abrir las puertas y ventanas para que no se caliente el aire de la estancia.

Mantenga las persianas o cortinas cerradas.

No deje entrar la luz solar directa en la estancia con el aire acondicionado en funcionamiento.

Limpie con regularidad el filtro del aire.

Los bloqueos en los filtros de aire reducen la corriente de aire y los efectos de refrigeración y deshumidificación. Límpielos al menos una vez cada dos semanas.

Mantenga la temperatura de la habitación constante.

Ajuste la dirección vertical y horizontal para garantizar una temperatura uniforme en la habitación.

Ventile la habitación periódicamente

Ya que las ventanas deben permanecer cerradas, es una buena idea abrirlas y ventilar la estancia de vez en cuando.

Consejos para la solución de problemas. Ahorre tiempo y dinero.

Haga las comprobaciones siguientes antes de llamar a un servicio técnico para reparaciones o mantenimiento. Si el fallo de funcionamiento persiste, póngase en contacto con su distribuidor.

Caso	Explicación	Ver página
El aire acondicionado no funciona	• ¿Ha cometido algún error en la programación?	18
	• ¿Se ha fundido el fusible o se ha desconectado el disyuntor?	-
La estancia tiene un olor peculiar	• Compruebe que no se trata de olor de humedad proveniente de las paredes, alfombras o mobiliario de la estancia.	-
Parece que se filtra condensación del aire acondicionado	• Se produce condensación cuando la corriente de aire enfría el aire caliente de la estancia.	-
El aire acondicionado no funciona durante unos 3 minutos tras la puesta en marcha	• Se trata del protector de mecanismo. • Espere alrededor de tres minutos y al aire acondicionado comenzará a funcionar.	-
No enfría o calienta de forma efectiva	• ¿Está seco el filtro de aire?. Consulte las instrucciones de limpieza del filtro de aire.	-
	• Quizás hacía mucho calor en la estancia cuando se ha puesto en funcionamiento el aire acondicionado. Deje que la estancia se enfríe.	21
	• ¿Se ha seleccionado incorrectamente la temperatura?	11, 14
	• ¿Están obstruidas las tomas de entrada y salida de la unidad interior?	-
El aire acondicionado hace ruido	• Para un sonido producido por agua fluyendo - Se trata del sonido del freón al fluir al interior del aparato de aire acondicionado.	-
	• Para un ruido como el de aire comprimido saliendo a la atmósfera - Se trata del sonido del agua del deshumidificación que se está procesando en el interior del aparato.	
La pantalla del panel de mandos es apenas visible, o no se ve en absoluto.	• ¿Las pilas están agotadas? • ¿Las pilas están insertadas en la dirección opuesta (+) y (-)?	9
Se oyen ruidos de crujidos	• Este sonido es generado por la expansión/contracción de la rejilla de entrada, etc, debidas a los cambios de temperatura.	-



LG ESPAÑA, S.A.

**RED DE SERVICIOS
DE ASISTENCIA TECNICA**

AIRE ACONDICIONADO

POLIGONO INDUSTRIAL, "SECTOR 13", PARCELA 27 A
46190 RIBARROJA DEL TURIA (Valencia)

TEL. 96 305 05 00

FAX 96 305 05 01

ANDALUCIA

ELECTRO ALTAMIRA, S.A.
C/. ALTAMIRA, 10, BAJO
04005 ALMERIA
TEL. 950 22 01 54

SERVIRAP
C/. ANGEL OCHOTORENA, 11
04005 ALMERIA
TEL. 950 27 40 67

**CRUZ Y LATORRE
CENTRAL DE SERVICIOS**
C/. UNIVERSIDAD DE
TEXAS, 2
(ESQ. DR. CARRACI)
04005 ALMERIA
TELS. 950 22 43 00 / 22 4

**JUAN MANUEL LLORCA
SOLIS**
C/. VILLA MARIA, 119
04008 CRUZ DE CARAVACA
ALMERIA
TEL. 950 27 39 57

**M.J. RODRIGUEZ
PELEGRIN, S.L.**
C/. CONVENTO, 27, BAJO
04610 CUEVAS DE
ALMANZOR - ALMERIA
TEL. 950 45 65 44

TECNI-HOGAR
C/. TOLOSA LATOUR, 19
11007 CADIZ
TEL. 956 28 10 82

**ELECTRONICA
MARCHANTE, S.L.**
C/. SIERRA BLANQUILLA, 14
11170 MEDINA SIDONIA
CADIZ
TEL. 956 41 03 03

**FRANCISCO JAVIER CABA
NARANJO**
PZA. DEL QUERER, 2, BAJO
URB. LAS COLINAS
11205 ALGECIRAS - CADIZ
TEL. 956 66 77 79

SERVITEC
C/. LAS PALOMAS, 9
11406 JEREZ DE FRONTERA
CADIZ
TEL. 956 34 88 78

**TECNI-REPUESTOS
REYES, S.L.**
AVDA. DE ROTA, 72
11550 CHIPIONA - CADIZ
TEL. 956 37 04 53

DOMEFRI
C/. ESCRITOR HOYOS DE
NORIEGA, 13, BAJO, LOC.
14014 CORDOBA
TEL. 957 43 52 85

**ALFREDO GARCIA
GARCIA**
C/. PABLO PICASSO, 5
14209 EL PORVERNIR DE LA
IND. - CORDOBA
TEL. 957 57 69 03

REPARACIONES LLERGO
C/. DELFIN PEREZ, 20-B
14400 POZOBLANCO
CORDOBA
TEL. 957 13 07 34

ELECTRONICA SATEC, S.L.
C/. MANUEL MELGAR, 37
14500 PUENTE GENIL
CORDOBA
TEL. 957 60 32 50

**ELECTRONICA
GONZALEZ, S.L.**
C/. FUENSANTA, 12
14640 VILLA DEL RIO
CORDOBA
TEL. 957 17 63 26

FRILUC
C/. LA ESTRELLA, 1, A, BAJO
14900 LUCENA - CORDOBA
TEL. 957 50 93 03

RELEGRA, S.L.
C/. DR. GOMEZ ROMAN, 5
18012 GRANADA
TEL. 958 27 24 50

TALLERES ESPEJO
C/. MANUEL SANCHEZ, 15
21006 HUELVA
TEL. 959 22 09 04

**ISIDRO FERNANDEZ
REYES**
C/. LUSITANIA, 27
21400 AYAMONTE - HUELVA
TEL. 959 32 06 35

**MANUEL SANCHEZ
CASTILLO**
C/. RUIZ ROMERO, 8
23003 JAEN
TEL. 953 22 58 05

SEYGAR
C/. LAS DESCALZAS, 2
23700 LINARES - JAEN
TEL. 953 69 18 20

**MANUEL CANTUDO
ORTEGA**
C/. QUINTERIA, 4
23740 ANDUJAR - JAEN
TEL. 953 50 29 44

CLIMAIRE PLUS, S.L.
POL. AZUCARERA
C/. GUARO, 4
29004 MALAGA
95 223 98 22

T.R. VIDEOTV
ALAMEDA CAPUCHINOS, 5
29014 MALAGA
TEL. 95 225 91 44

ELECTRO DAVID
C/. LA PAZ, 16 - BAJO
29500 ALORA - MALAGA
TEL. 952 49 88 93

INTERSAT SEVILLA, S.L.
C/. BEETHOVEN, LOCAL 5
41008 SEVILLA
TEL. 95 443 02 26

**SERYVEN CANTILLANA,
S.L.**
AVDA. DE ANDALUCIA, 37
41320 CANTILLANA
SEVILLA
TEL. 95 573 11 69

**ELECTRONICA J.J.
DOMINGUEZ**
C/. PRINCIPE DE ASTURIAS, 1
41340 TOCINA - SEVILLA
TEL. 95 474 07 98

REP. ELEC. MARQUEZ
C/. DR. SANCHEZ MALO, 3-A
(LA ALMAZARA)
41400 ECIJA - SEVILLA
TEL. 95 483 55 75

ELECTRO 93, S.L.
C/. MELLIZA, 3
41700 DOS HERMANAS
SEVILLA
TEL. 95 472 37 16

GONZALEZ INFANTES, S.L.
C/. BLAS DE OTERO, 26
41730 LAS CABEZAS DE SAN
JUAN - SEVILLA
TEL. 95 587 10 49

ARAGON

**SERV. ELECTROD.
GRASAN, S.C.**
C/. RAMON Y CAJAL, 59
22006 HUESCA
TEL. 974 22 90 93

**S.A.T. TEOFILO
SEBASTIAN PEREZ**
C/. SAN MIGUEL, 8 - BAJO
44001 TERUEL
TEL. 978 60 91 19

**SERVICIO A.T. MARIO
CASES QUILEZ**
AVDA. GALAN BERGUA, 1
44600 ALCAÑIZ - TERUEL
TEL. 978 83 38 51

**INSTALACIONES
VILLAGRASA**
C/. DOMINGO LOBERA, 6-8
LOCAL
50008 ZARAGOZA
TELS. 976 42 34 63 / 25 5

T A E L
C/. JUSLIBOL, 6-8
50015 ZARAGOZA
TEL. 976 73 67 35

S.T.O. JUAN JOSE LAZARO
PLAZA COSTA, 6
50300 CALATAYUD
ZARAGOZA
TEL. 976 88 51 58

ASTURIAS

SERVITAD
AVDA. CONSTITUCION, 102
33207 GIJON
TEL. 98 538 68 11

BALEARES

A.M.S.A.
C/. ISIDORO ANTILLON, 97
07008 PALMA DE MALLORCA
TEL. 971 27 27 57

**TECLURAMI MENORCA,
S.A.L.**
C/. PINTOR CALBO, 57
07703 MAHON
TEL. 971 35 28 02

CONSTAN
VIA ROMANA, 15
07800 IBIZA
TEL. 971 30 61 23

CANTABRIA

BEZANILLA PURAS, S.L.
C/. LOS ESTUDIANTES, S/N.
(FRENTE AL N.º 20)
39006 SANTANDER
TEL. 942 22 00 15

REPARACIONES-CICERO, S.L.
C/. LOS CLAVELES, 1
39796 CICERO
TEL. 942 61 65 30

CASTILLA LA MANCHA

LAUREANO GARCIA MURCIA
C/. ALCALDE MARTINEZ DE LA
OSSA, 1
02001 ALBACETE
TEL. 967 24 04 31

SOTO ALBACETE, S.L.
C/. PEREZ PASTOR, 80
02004 ALBACETE
TEL. 967 22 01 42

AROCA-OLAYA, S.L.
C/. SAN ANTONIO, 22-BAJO
02640 ALMANSA - ALBACETE
TEL. 967 34 57 96

SATELEC, S.L.
LIBERTAD, 13, LOCAL 1
13003 CIUDAD REAL
TEL. 926 22 01 55

VITORIANO QUILES PARRA
C/. JOSE RAMON OSORIO, 53
13300 VALDEPEÑAS
CIUDAD REAL
TEL. 926 32 54 38

TALLERES MARI PAZ
C/. SANTA LUCIA, 17
13500 PUERTOLLANO
CIUDAD REAL
TEL. 926 42 49 50

LUCERON UTRILLA, S.L.
C/. JUAN BAUTISTA CONCEP., 16
13600 ALCAZAR DE SAN JUAN
CIUDAD REAL
TEL. 926 54 28 56

ANGEL RODERO BELLON
C/. ASTURIAS, 26
13700 TOMELLOSO
CIUDAD REAL
TEL. 926 51 52 76

CENTRAL SERVICIOS SM, S.L.
AVDA. REP. ARGENTINA, 5-B
16002 CUENCA
TEL. 969 21 20 20

CAMUÑASE, S.L.
C/. ISABEL I DE CASTILLA, 52
16630 MOTA DEL CUERVO
CUENCA
TEL. 967 18 22 25

S.A.T. FCO. BLANDINO
C/. LAYNA SERRANO, 26
19002 GUADALAJARA
TEL. 949 22 25 46

FRANCISCO RODRIGUEZ HERNANDEZ
C/. GRAL. MOSCARDO
GUZMAN, 22
19004 GUADALAJARA
TELS. 949 21 87 37/8

ELECTROMECHANIA VICFRIO
C/. ESPEJO, 13
45164 GALVEZ - TOLEDO
TEL. 925 40 00 79

ELECTRO SERVICE
C/. CALVO SOTELO, 15
45510 FUENSALIDA
TOLEDO
TEL. 925 73 07 85

REFRIGERACION CASTILLA
C/. SOL, 31
45600 TALAVERA DE LA REINA - TOLEDO
TEL. 925 81 68 79

REPARACIONES ELECTROMATIC
C/. ANGEL DEL ALCAZAR, 52
45600 TALAVERA DE LA REINA - TOLEDO
TEL. 925 80 48 26

CASTILLA LEON

ANTONIO SAN SEGUNDO, C.B.
C/. SORIA, 6
05003 AVILA
TEL. 920 22 33 21

ANGEL MORENO
C/. SANTO TORIBIO, 17
09003 BURGOS
TELS. 947 20 37 69 / 20 52

SERVIREZ BURGOS, S.L.
C/. SAN FRANCISCO, 29-B.
09005 BURGOS
TEL. 947 23 09 90

MAYOR TELESERVICIO
C/. ARLAZON, 2
09400 ARANDA DE DUERO
BURGOS
TEL. 947 50 20 94

ENRIQUE GARCIA TENA
C/. SANTA ENGRACIA, 4,
LOCAL 2
24008 LEON
TEL. 987 22 32 39

CASCALLAR
C/. LA PRESA, 2
24010 TROBAJO DEL CAMINO - LEON
TEL. 987 80 18 15

MULTISER
C/. EMBALSES DE BARCENA, 11, 1º D
24400 PONFERRADA - LEON
TEL. 987 41 05 80

MULTISERVICIO PALENCIA, S.L.
C/. CARDENAL CISNEROS, 20
34002 PALENCIA
TEL. 979 72 20 57

MANUEL ALONSO DE MIGUEL
C/. DE LA FUCCIA, 1
37004 SALAMANCA
TEL. 923 22 97 51

JOSE ANDRES OBREGON MATEOS
C/. DOCTOR SANCHEZ, 15
37540 FUENTEGUINALDO
SALAMANCA
TEL. 923 47 14 82

INST. Y ASIST. HNOS. GORDO
C/. MORILLO, 9
40002 SEGOVIA
TEL. 921 43 79 33

JESUS REVUELTO SANCHEZ
C/. SANTO TOME, 9
42004 SORIA
TEL. 975 22 00 85

TEFRISA
C/. MIRLO, 55
47011 VALLADOLID
TEL. 983 29 34 11

ELECTRODO MONCASA, S.L.
C/. URSICINO ALVAREZ, 10
49011 ZAMORA
TEL. 980 52 95 28

CATALUÑA

INGENIERIA DE SISTEMAS

C/. PERE IV, 161
08018 BARCELONA
TELS. 93 485 58 56 / 93 3

S.A.T. PARERA
C/. BARRI XIROTA, 1
08186 LLIÇA D'AMUNT
BARCELONA
TEL. 93 841 44 02

ALIGUE, S.L.
C/. SANTIAGO ROSIÑOL, 30
08192 SANT QUIRZE VALLES
BARCELONA
TEL. 93 721 06 41

SERVEI TECNIC FERRER, S.C.P.
C/. SARDA, 37
08203 SABADELL
BARCELONA
TEL. 93 710 51 38

TECNO MAE, S.C.P.
C/. LLIBERTAT, 45-47
08240 MANRESA
BARCELONA
TEL. 93 874 66 08

REP. ELEC. GALVEZ & GALVEZ
RDA. SAN OLEGUER, 9-11
08304 MATARO
BARCELONA
TEL. 93 757 59 39

SERVEI TECNIC JOYMA, S.L.
AVDA. VIRGEN DE MONTSERRAT, 19
08380 MALGRAT DE MAR
SUR GERONA
TEL. 93 765 36 33

S.A.T. JUVANTENY, S.L.
C/. NUEVA, 109
08500 VIC - BARCELONA
TEL. 93 886 20 23

CAN-DO
AVDA. PAISOS CATALANS, 91
08700 IGUALADA
BARCELONA
TEL. 93 803 75 52

SATE-PENEDES, S.L.
C/. BOTERS, 4, LOCAL 2
08720 VILAFRANCA DEL PENEDES - BARCELONA
TEL. 93 890 17 79

TOT SERVEI
C/. SANTA MADRONA, 13
08800 VILANOVA I LA GELTRU - BARCELONA
TEL. 93 893 15 93

VALVERDE, S.C.P.
C/. MONTAÑA, 16, LOCAL 2
08913 BADALONA
BARCELONA
TEL. 93 398 61 67

ELECTRONICA ALMENTERO
C/. SAN JUAN BOSCO, 34,
LOCAL 2
08915 SANT BOI
BARCELONA
TEL. 93 640 68 04

CLIMADIS, S.L.
C/. AUSIAS MARCH, 111
08915 BADALONA
BARCELONA
TELS. 93 383 89 62 / 46 03

LINEA BLANCA BURGUILLOS, S.L.
C/. SANT FRANCESC
XAVIER, 45
08950 ESPLUGUES DE LLOBREGAT - BARCELONA
TEL. 93 371 40 46

IMTEC, S.L.
C/. CAN CALDERS, 8, LOC. 2
LLOBREGAT - BARCELONA
TEL. 93 666 66 98

CATEIC, S.L.
C/. CARME, 40, BAIXOS
17004 GIRONA
TEL. 972 46 91 48

COMSELEC
C/. REC ARNAU, 17, BAJO
17600 FIGUERES - GIRONA
TEL. 972 50 52 16

GARRIGA
C/. SANT JAUME, 30
17844 CORNELLA DE TERRI
GIRONA
TEL. 972 59 43 06

TECNOSERVEI LLEIDA, S.L.
C/. MARAGALL, 4
25003 LLEIDA
TEL. 973 27 06 11

SATEF
AVDA. RAVAL DEL CARME, 12
25300 TARREGA - LERIDA
TEL. 973 50 08 48

ELECTRODOM. BALAGUER
C/. PARE MANYANET, 23
25620 TREMP - LERIDA
TEL. 973 65 02 57

GERMANS ALEGRET, S.L.
C/. SOLS, 45
25620 TREMP - LERIDA
TEL. 973 65 14 01

ELECTRO-CUPE, S.L.
C/. SIETE, 28, BAJOS DCHA.
43100 BONAVISTA
TARRAGONA
TEL. 977 54 99 85

ELECTRONICA I MULTISERVEIS JIA, S.L.
C/. MONASTIR RIPOLL, 9
43205 REUS - TARRAGONA
TEL. 977 77 55 04

GOMBAU GARCIA, S.L.
C/. MAYOR, 30
43590 JESUS-TORTOSA
TARRAGONA
TEL. 977 50 12 20

INSTALACIONES BILBE, C.B.
C/. MOLI, 65
43784 CORBERA D'EBRE
TARRAGONA
TEL. 977 42 02 92

CATALUÑA (DELEGACION SERVICIO TECNICO)

SR. ALMENTERO
AVDA. ROMA,
ESQ. VILAMARI, 29
BARCELONA
TEL. 93 363 27 10

CEUTA

TECNOGAS CEUTA, C.B.
P.I. LA CHIMENEA, NAVE 39
51003 CEUTA
TEL. 956 50 56 43

COMUNIDAD VALENCIANA

JOASA SERVICIOS, S.L.
C/. ESCORPION, 8, LOC. IZQ.
03006 ALICANTE
TEL. 96 528 73 33

ANGEL JOSE COMPAÑ GARCIA
C/. CUESTA DE LAS NARICES, 34 - ED. EL PERAL
03590 ALTEA - ALICANTE
TEL. 96 584 36 94

B. AGUILAR
AVDA. ALICANTE, 3
03700 DENIA - ALICANTE
TEL. 96 578 19 69

DAVID TORREGROSA JORDA
C/. TARRASA, 6, BAJO
03803 ALCOY - ALICANTE
TEL. 96 533 43 06

VILARSERVI, S.L.
C/. SAN ROQUE, 78
12004 CASTELLON
TEL. 964 23 25 55

VENSAT REPARACIONES, S.L.
C/. PINTOR LOPEZ, 43
12004 CASTELLON
TEL. 964 25 55 19

SERVIMART
AVDA. CORTS VALENCIANES, 6
12530 BURRIANA CASTELLON
TEL. 964 51 32 05

ESMA, C.B.
C/. ESCUELAS CRISTIANAS, 19
CASTELLON
TEL. 964 46 03 08

KELFRI, S.L.
C/. SERPIS, 10, BAJO
46021 VALENCIA
TEL. 96 362 01 62

EFITEC, C.B.
C/. JOSE GROLLO, 14, BAJO
46025 VALENCIA
TEL. 96 346 23 24

J.J. INSTALACIONES
C/. SAN LORENZO, ED. FANI, LOCAL 4
46400 CULLERA - VALENCIA
TEL. 96 173 18 86

LAVA-FRED, S.L.
C/. OBISPO GILABERTO MARTI, 5, BAJO
46600 ALZIRA - VALENCIA
TEL. 96 240 49 85

CLIMAELEC MORAGUES, S.L.
C/. BENIARJO, 4
46700 GANDIA - VALENCIA
TEL. 96 286 02 95

FRICO HIGUERAS, S.L.
CTRA. SAN ANTONIO, 17
46920 MISLATA - VALENCIA
TEL. 96 379 77 42

EXTREMADURA

J. FCO. CALDERON LONGARES
C/. MARTIRES, 11
06300 ZAFRA - BADAJOZ
TEL. 924 55 17 64

ELECTRONICA CENTENO
AVDA. DE ZAFRA, BLOQUE 1
06310 PUEBLA SAN PEREZ BADAJOZ
TEL. 924 55 27 03

VIDEOSAT ALJOCHA, S.L.
RONDA DEL VALLE, 16, B.
06480 MONTIJO BADAJOZ
TEL. 924 45 33 44

FLORE MERA SEGADOR, S.L.
POL. IND. CAGANCHA, P. 13
06700 VILLANUEVA DE LA SERENA - BADAJOZ
TEL. 924 84 09 07

ATINSA
C/. STA. RAMONA, 3
06800 MERIDA -BADAJOZ
TEL. 924 31 47 51

ELECTRO-MOVACAVE, S.L.
C/. SANGUINO MICHEL, 42
10002 CACERES
TEL. 927 23 69 09

ELECTRO XABIER
C/. ALFAMBRA, 4
10004 CACERES
TEL. 927 22 02 33

REP. ELECTROD. PEDRO FERNANDEZ
C/. GENARO CAJAL, 23
10300 NAVALMORAL DE LA MA. - CACERES
TEL. 927 53 57 00

ELECTRODOMESTICOS ALEMAN
C/. URBANO GONZALEZ SERRANO, 85
10300 NAVALMORAL DE LA MA. - CACERES
TEL. 927 53 12 02

CENTRO TECNICO HERTE, S.L.
RONDA DEL SALVADOR, 61
10600 PLASENCIA CACERES
TEL. 927 41 27 39

GALICIA

ALPO, S.L.
AVDA. PASAJE, 31
15006 LA CORUÑA
TEL. 981 28 08 68

VICTOR SAT, S.L.
C/. ENTRERRIOS, 35
15705 SANTIAGO LA CORUÑA
TEL. 981 58 43 92

ELECTRODOMESTICOS BALEA
C/. RUA CATASOL, 3
27002 LUGO
TEL. 982 24 10 22

PABLO PENAS
C/. NOSA SRA. DO CARME, ED. CELTA 70-4 BAJO, 1º A
27880 BURELA - LUGO
TEL. 982 58 14 62

TALLER DIEZ
C/. ERVEDELO, 94
32002 ORENSE
TEL. 988 22 71 83

IMASON, S.L.
C/. LOUREIRO CRESPO, 43
36004 PONTEVEDRA
TEL. 986 84 16 36

SERTELEC
AVDA. FLORIDA, 123 (125 BAJO)
36210 VIGO - PONTEVEDRA
TEL. 986 20 72 53

ISLAS CANARIAS

CAPRI CANARIAS, S.L.
C/. SAO PAULO, 40
35008 LAS PALMAS
TELS. 928 46 35 91 / 46 2

LA RIOJA

BENITO MUÑOZ PINILLOS
C/. ESCUELAS PIAS, 7, BAJO
26004 LOGROÑO LA RIOJA
TEL. 941 26 30 88

MADRID

REPARACIONES JUAN DUQUE, S.L.
RONDA SEGOVIA, 2
28005 MADRID
TEL. 91 365 79 69

MICRO AIRE, S.L.
C/. VICTOR DE LA SERNA, 5
28016 MADRID
TELS. 91 413 34 73 / 92

INELSAT, S.L.
C/. PAULINA ODIAGA, 21
28019 MADRID
TELS. 91 472 48 71 / 37

ACORAIR, S.L.
C/. CIUDAD DE FRIAS, 24, NAVE 64
28021 MADRID
TELS. 91 505 32 28 / 79 73

CENTRO DE ASISTENCIA TECNICA CA
C/. OCAÑA, 92
28047 MADRID
TEL. 91 465 34 76

RELAFRI, S.L.
C/. LA GRANJA, 96
28100 ALCOBENDAS MADRID
TEL. 91 661 71 70

FRIO Y VOLTIO, S.L.
C/. O, NAVE 37,
POLIGONO EUROPOLIS
28230 LAS ROZAS MADRID
TEL. 91 640 60 49

RUBEN LOZANO CARRACEDO
C/. SAN NICOLAS, 14
28912 LEGANES - MADRID
TEL. 91 686 33 17

JEYFER
C/. ZARAGOZA, 19 POST.
28934 MOSTOLES - MADRID
TEL. 91 617 70 13

SERTECSUR
C/. LA PALOMA, 33
28980 PARLA - MADRID
TEL. 91 699 40 10

MELILLA

RED DE SERVICIOS VILLEGA
C/. HERMANOS MIRANDA, 17
52005 MELILLA
TEL. 95 267 89 91

MURCIA

KELVIFRIO, S.L.
C/. MATEOS, 51
30002 MURCIA
TEL. 968 25 18 28

SAJOYSA
C/. CONTINENTAL, 5
30310 LOS DOLORES CARTAGENA
TEL. 968 53 47 15

NAVARRA

LUZ Y SONIDO MARQUEZ
C/. DELGADO GARCES, 2
31500 TUDELA - NAVARRA
TEL. 948 82 28 68

PAIS VASCO

SOGOTZI SERVICIOS, S.L.
C/. ANGLO VASCO, 3
01002 VITORIA-GASTEIZ ALAVA
TEL. 945 27 13 33

ALZATEK SERVICIOS
C/. ELIZASU, 12, BAJO (ALZA)
20017 SAN SEBASTIAN
TEL. 943 35 14 93

ERNESTO PEREZ DES
PZA. UNZAGA, 11
20600 EIBAR - GUIPUZCOA
TEL. 943 70 26 97

E.C.E., S.L.
C/. SAGARMINAGA, 9
48004 BILBAO - VIZCAYA
TEL. 94 411 12 29

LACOFRI, S.L.
C/. KASUNE, 18
48990 GETXO BILBAO - VIZCAYA
TEL. 94 430 52 00

CENTRAL ASSISTÊNCIA TÉCNICA PORTUGAL

MEGALÂNDIA

Rua Actriz Adelina Fernandes, n°7-7 A

2795 Linda-a-Velha (Lisboa)

Telefone 4146480

Fax 4146499

(also MNT SVC)

LINHA BRANCA

- ÁLVARO JOSÉ MORAIS

Lugar do Ratiço

Noura 5090 Murça

Tel.059/511117 Fax.059/511117

- RUI VAS,Lda

Quinta da Carriça - Apartado 169

6230 Fundão

Tel.075/776375 Fax.075/776375

- ELECTRO REPARADOURA DA COLINA,Lda.

Rua de São Sebastião,122

4700 Braga

Tel.053/273131 Fax.053/273131

- CLIMALBI - Lúcio Ribeiro Costa,Lda.

Largo São João, Ger.1

6000 Castelo Branco

Tel.072/328449 Fax.072/328449

- SETEL - Soc.Técnica Rep.Electro. Venda de Acessórios,Lda.

Rua Silva Tapada,91

4200 Porto

Tel.02/591972 Fax.025506111

- CODELPOR,S A

Estrada Nacional,118 - Km 38

Zona Industrial de Vale Tripeiro,Lote 5

2130 Benavente

Tel.063/519120 Fax.063/519125

- ELECTRMÁQUINAS -

Com.Rep.Electrodomésticos,Lda.

Rua da Republica - Alagoas

Esgueira 3800 Aveiro

Tel.034/315845 Fax.034/311277

- J.B.Frio,Lda.

Parque Industrial e Tecnológico de Évora

Rua T, Lote 17

7000 Évora

Tel.066/771222 Fax.066/771222

- CENTRO DE ASSIST.TECNICA LEONIDIO B.FIGUEIREDO

Tondelinha - Apatado 113

3510 Viseu

Tel.032/411380 Fax.411380

- JOSÉ GUERREIRO ESTEVAM

Rua Frei Amador Arrais,20

7800 Beja

Tel.084/323460 Fax.084/323460

- EGIFRIO TOSÉ REPARAÇÕES,Lda

Rau Vila Nova de Foz Côa,Lote 13

6300 Guarda

Tel.071/221732 Fax.071/221732

- RICAFRE - Reparações de Electrodomésticos,Lda.

Bairro Mendonça à Penha,11

8000 Faro

Tel.089/863663 Fax.089/864256

- STE - Serviços Técnicos de Electrodomésticos,Lda.

Estrada de Coselhas,71

3000 Coimbra

Tel.039/492750 Fax.039/493088

- FRIO DOMÉSTICO

Zona Industrial Coca Maravilhas,Lote 45

8500 Portimão

Tel.082/417876 Fax.082/416292

Sr. José Neto

