



LCD TV

ISTRUZIONI PER L'USO

MODELLO: 26LZ5RV | 27LZ5RV

Dichiarazione di conformità

La società LG Electronics Italia S.p.A. dichiara che il televisore a colori LG 26LZ5RV / 27LZ5RV è costruito in conformità alle prescrizioni del D.M. n°548 del 28/8/95, pubblicato sulla G.U. n°301 del 28/12/95 ed in particolare è conforme a quanto indicato nell'art. 2, comma 1 dello stesso decreto.

Questo apparecchio è fabbricato nel rispetto delle disposizioni di cui al D.M. 26/03/92 ed in particolare è conforme alle prescrizioni del Art. 1 dello stesso decreto ministeriale.



Consultare il **Information Manual** (Manuale delle informazioni) fornito in allegato al prodotto prima di consultare il presente manuale ed attivare l'apparecchio.

Solo così si potrà ottenere il funzionamento ottimale dell'apparecchio e mantenerne inalterate nel tempo le caratteristiche e l'affidabilità originali.

Raccomandiamo inoltre di conservare questo manuale in previsione di eventuali consultazioni future.

In qualsiasi caso di dubbio potrete interpellare il vostro abituale rivenditore di prodotti LG, facendo riferimento al modello ed al numero di matricola.

Accessori

Assicurarsi che i seguenti accessori siano inclusi con il televisore. Contattare il rivenditore presso il quale è stato effettuato l'acquisto in caso manchino eventuali accessori.

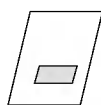

Manuale dell'utente

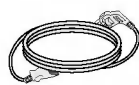

Cavo dell'alimentazione

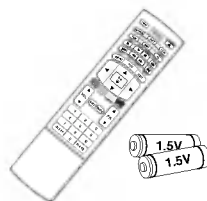

Telecomando/Batterie



Cavo DVI-D (PC)



DVI a cavo D-Sub (PC)



Cavo Audio (PC)



Supporto ritorcitore



2 bulloni della staffa per la TV



2 staffe per la TV,
2 staffe a parete

Indice

Introduzione

- 2 Accessori
- 5 **Controlli**
- 6 **Opzioni di collegamento**
- 7 **Telecomando**

Installazione

- 10 **Collegamento base**
- 11 **Collegamenti a dispositivi esterni**
- 11 Collegamento antenna
- 12 Configurazione del VCR
- 13 Configurazione fonte CA esterna
- 14 Configurazione DVD esterno
- 15 Configurazione uscita DVD
- 16 Configurazione PC
- 17 Collegamento del cavo d'alimentazione

Funzionamento

Funzionamento di base

Sintonizzazione delle stazioni televisive

Regolazione dell'immagine

Regolazione del suono

Menù TEMPO

Menù REGOLAZIONE

Menù PC

TV

- 18 Spegnimento/Accensione del televisore
- 18 Regolazione del volume
- 18 Selezione dei programmi
- 18 Selezione della lingua sullo schermo
- 19 Metodi di regolazione della schermata OSD
- 20 Sintonizzazione automatica
- 21 Sintonizzazione manuale dei programmi
- 22 Assegnazione di una sigla d'identificazione
- 23 Riordino dei programmi
- 24 Programma Favorito
- 24 Richiamo della tavola dei programmi
- 25 PSM (Memoria Stato dell'Immagine)
- 25 Regolazione manuale delle immagini
- 26 Formato dell'Immagine (ARC)
- 27 SSM (Memoria Stato del Suono)
- 27 Regolazioni equalizzatore
- 28 AVL (Auto Volume Leveler) [regolazione automatica volume]
- 28 Bilanciamento audio
- 29 **VII**
- 30 Tempo
- 30 Programmazione del timer
- 31 Timer spegnim.
- 31 Timer
- 32 Fonte dell'ingresso
- 32 Passaggio Auto AV
- 33 Blocco bambini
- 34 Configurazione automatica
- 34 Posizione H/Posizione V
- 35 Temporizzatore/Fase
- 35 Reset

Indice

Funzionamento	Televideo	36 Attivazione / Disattivazione 36 Testo SIMPLE 36 Testo TOP (Opzione) 37 FASTEXT 37 Funzioni speciali del televideo
	Opzioni del menu DVD	DVD 38 Note sui dischi 40 Lingua 40 Menu lingua 40 Audio disco/Sottotitoli disco/Menu disco 41 Display 41 Scan progressivo 42 Audio 42 Dolby Digital/DTS/MPEG 42 Campion. PCM (Frequenza) 43 DRC (Dynamic Range Control) [controllo gamma dinamico] 43 Vocal 44 Lock 44 Restrizione 45 Password (Security Code) [codice di sicurezza] 45 Codice area 46 Etc. 46 PBC 46 AUTO PLAY 47 DivX(R) VOD
	Funzionamento DVD	48 Riproduzione di DVD o CD video 48 Riproduzione base/Interruzione della riproduzione/Sospensione della riproduzione (modalità fermo-immagine) 48 Fermo-immagine e riproduzione fotogramma per fotogramma/Avanzamento/Riavvolgimento veloce 49 Moviola 49 Passaggio ad un altro CAPITOLO/TRACCIA 49 Ripetizione della riproduzione 50 Menu disco/Menu titolo 51 On-Screen Display [display su schermo] 52 Riproduzione ripetizione A-B/Riproduzione casuale/Angolazione telecamera 53 Sottotitolo/Ricerca indicatore/Zoom 54 Riproduzione di CD audio o dischi MP3/WMA 54 Sospensione della riproduzione (Modalità fermo-immagine) 54 Avanzamento / Riavvolgimento veloce 54 Passaggio ad un'altra traccia 55 Riproduzione ripetizione/Riproduzione ripetizione A-B/Riproduzione casuale/Surround 3D 56 Ripetizione programmata 57 Visualizzazione dischi JPEG 58 Visualizzazione dischi in formato DVD VR 59 Riproduzione di dischi di filmati DivX
Riferimenti	60 Elenco di controllo per la risoluzione dei problemi 62 Codici delle lingue 62 Codici area 63 Codici IR 65 Configurazione dispositivo di controllo esterno; RS-232C 69 Metodi di collegamento a parete del gruppo prodotto per evitare eventuali cadute dell'impianto 70 Caratteristiche tecniche	

Introduzione

Controlli

- Di seguito è una rappresentazione semplificata del pannello frontale.
- In questa rappresentazione ci possono essere eventuali differenze dal televisore fornito.

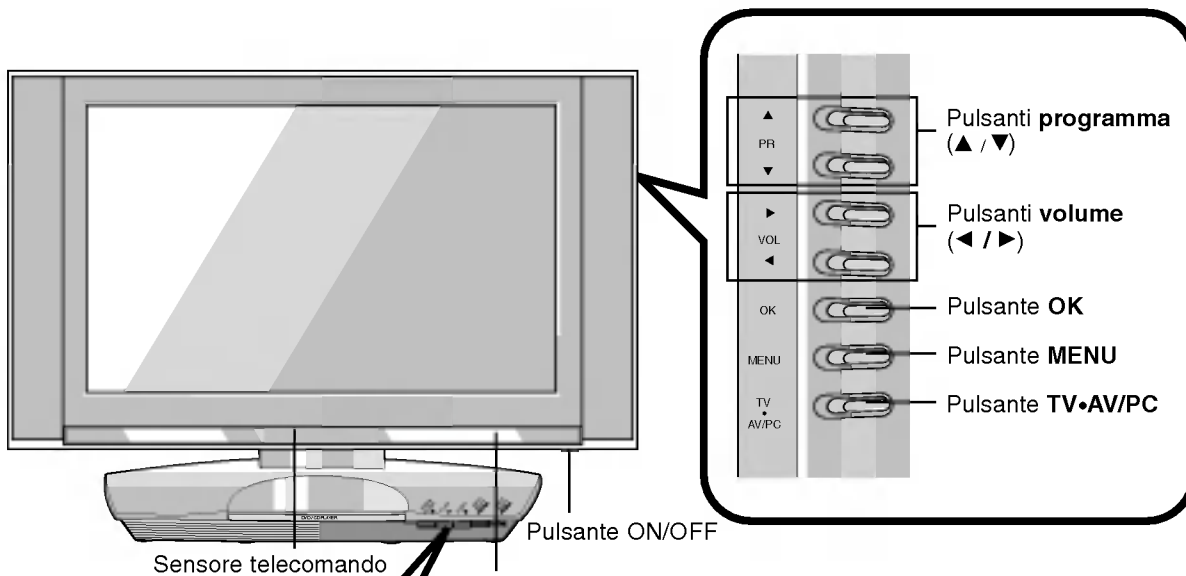

Spia alimentazione/standby (⏻)
 • diventa di colore rosso modalità standby.
 • diventa di colore verde quando si attiva l'apparecchio.

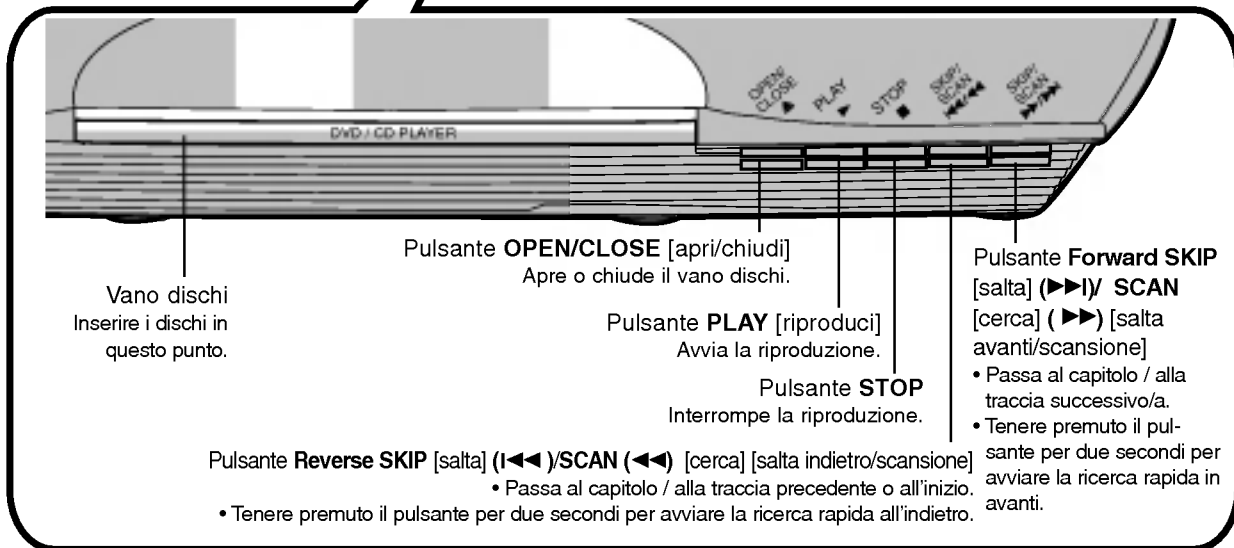

ITALIANO

Introduzione

Opzioni di collegamento

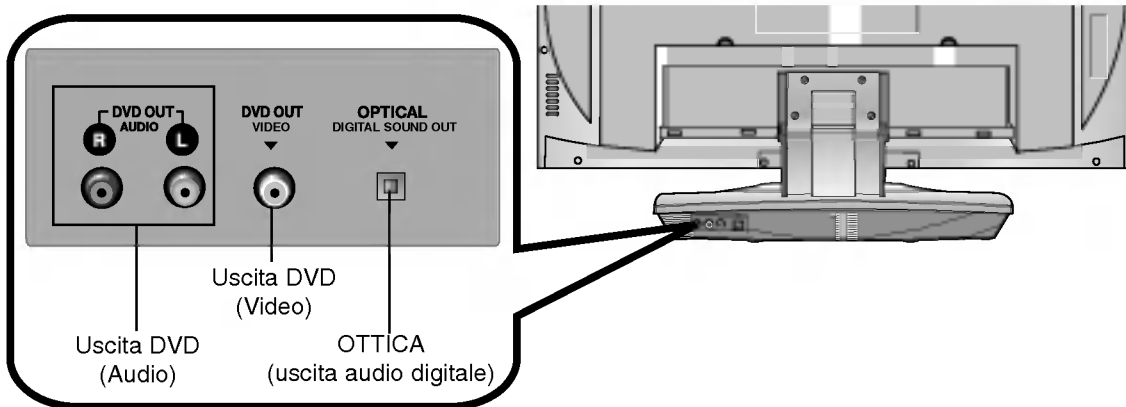
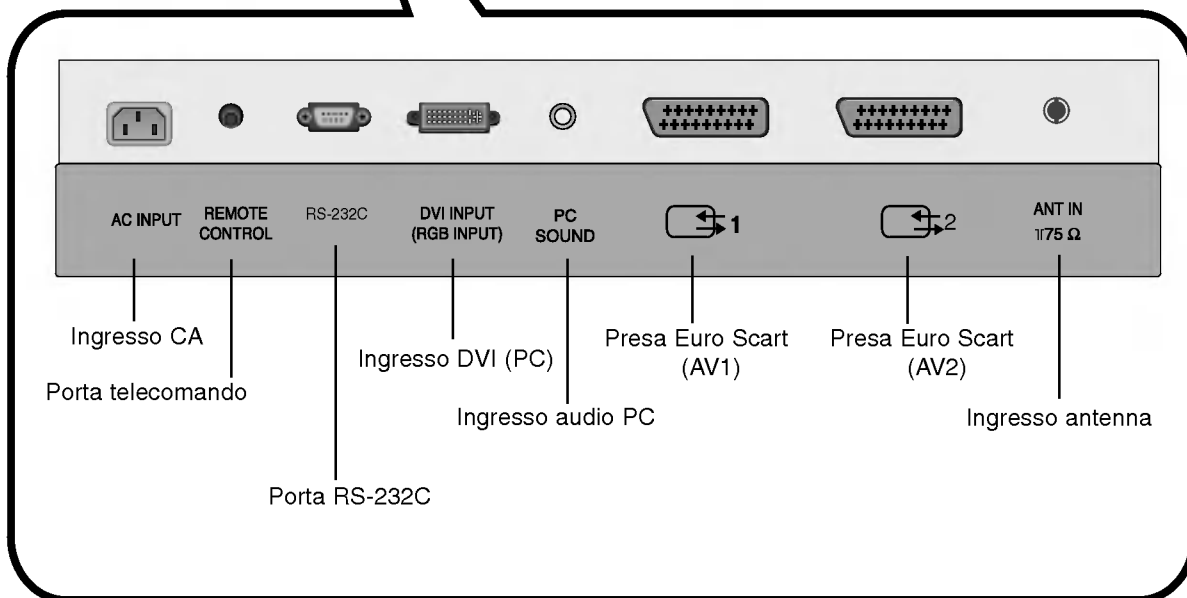
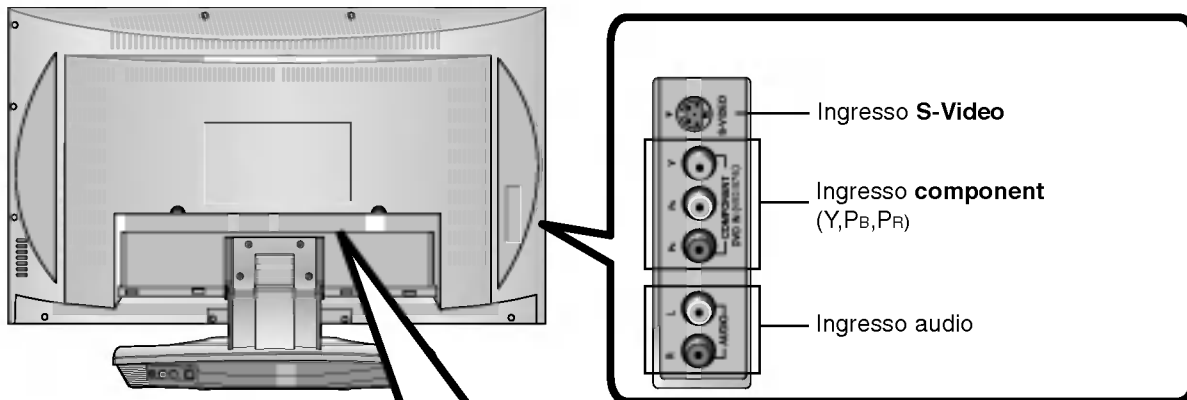

Telecomando

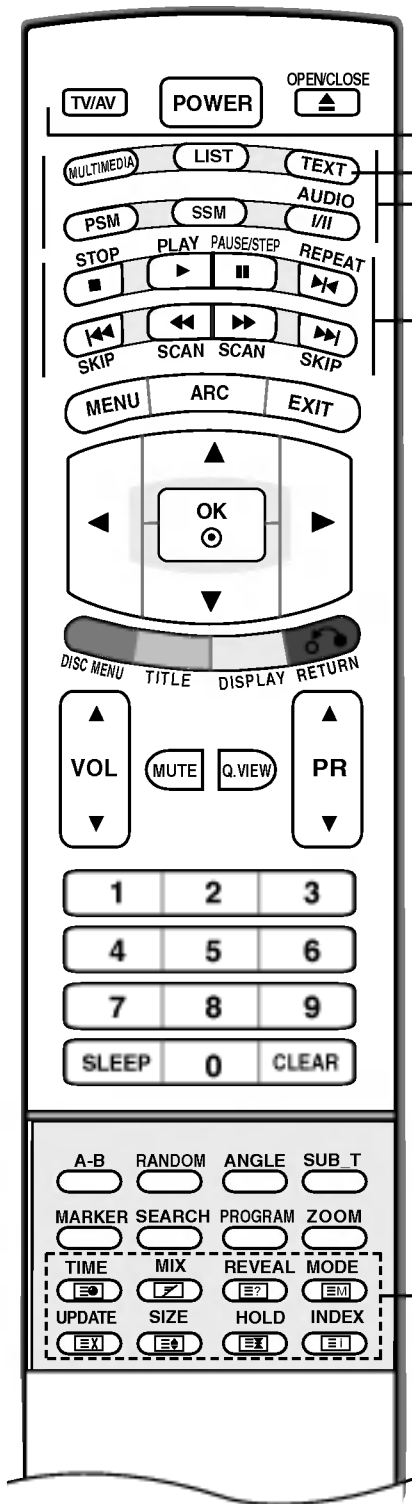

ALIMENTAZIONE

Attiva l'apparecchio dalla modalità standby o lo disattiva mettendolo in standby.

TV/AV

- Seleziona: la modalità **TV, AV1, AV2, S-video, DVD, Component** o **PC**.
- Rimuove il menu dallo schermo.
- Attiva l'apparecchio dalla modalità standby.

OPEN/CLOSE [apri/chiudi]

Apri o chiude il vano dischi.

MULTIMEDIA

- Seleziona: la modalità **TV, DVD, Component** o **PC**.
- Rimuove il menu dallo schermo.
- Attiva l'apparecchio dalla modalità standby.

ELENCO

Visualizza il tabulato programmi.

1 Pulsanti TELETEXT

Questi pulsanti sono impiegati per il teletext. Per maggiori dettagli, consultare la sezione 'Teletext'. (Consultare p. 36).

PSM (Picture Status Memory) [Memoria impostazioni immagini]
Richiama le impostazioni preferite per le immagini. (Consultare p. 25).

SSM (Sound Status Memory) [Memoria impostazioni audio]
Richiama le impostazioni preferite per l'audio. (Consultare p. 27).

I/AUDIO

- Seleziona l'uscita audio.
- Modifica le impostazioni dell'AUDIO durante la riproduzione di DVD.

Pulsanti DVD

■ STOP

Interrompe la riproduzione.

▶ PLAY [riproduci]

Avvia la riproduzione.

PAUSE/STEP [pausa/passaggio]

Sospende temporaneamente la riproduzione.

◀◀ SCAN [cerca] / ▶▶ SCAN [cerca]

Ricerca all'indietro o in avanti.

◀◀ SKIP [salta]

Ritorna all'inizio del capitolo / della traccia corrente o passa al capitolo / alla traccia precedente.

▶▶ I SKIP [salta]

Passa al capitolo / alla traccia successivo/a.

▶◀ REPEAT [ripetizione]

Per maggiori dettagli, consultare la sezione 'Funzionamento DVD'. (Consultare p. 48).

Introduzione

Telecomando

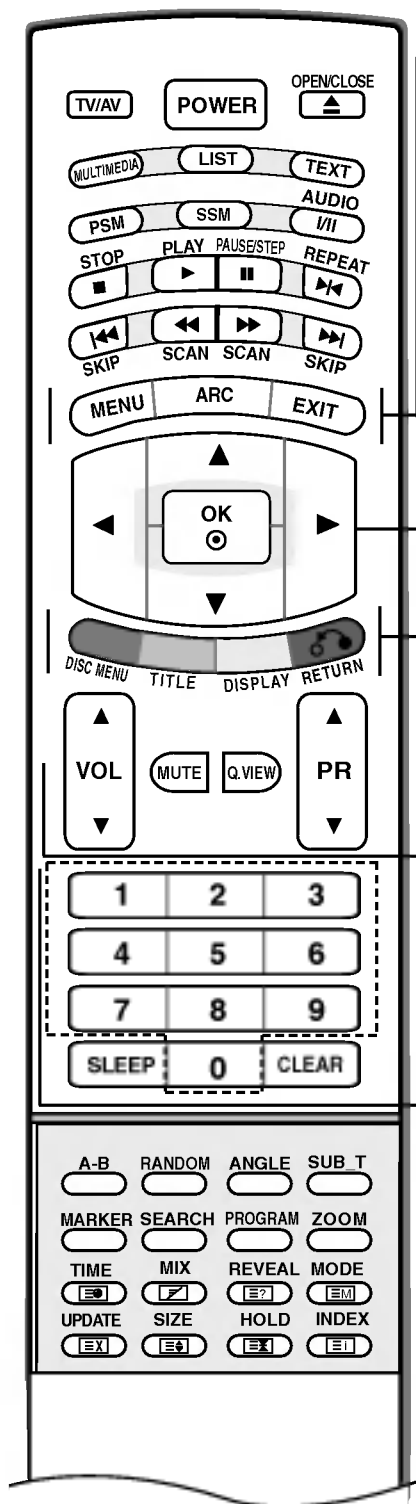

MENU
Seleziona un menu.

ARC
Seleziona il formato dell'immagine desiderato. (Consultare p. 26).

EXIT
Esce da ogni modalità.

▲ / ▼ / ◀ / ▶ (up/down/left/right) (su/giù/sinistra/destra)
Seleziona o imposta un elemento nel menu.

OK
Conferma la selezione o visualizza la modalità corrente.

DISC MENU [menu disco]
Accede al menu presente su un DVD. (Consultare p. 50)

TITLE [titolo]
Visualizza il menu del titolo se è disponibile. (Consultare p. 50)

DISPLAY [display]
Accede al display su schermo durante la riproduzione di DVD. (Consultare p. 51)

RETURN [ritorna]

- Ritorna alla riproduzione.
- Nasconde le informazioni del file durante la visualizzazione dei file JPEG. (Consultare p. 57).

★PULSANTI COLORATI: Questi pulsanti sono impiegati per il teletext. (solo per modelli con **TELETEXT**) o **Sistemazione programmi**.

VOL (Volume) ▲ / ▼
Regola il volume.

SILENZIOSO
Attiva o disattiva l'audio.

Q.VIEW [visualizzazione q]

- Ritorna al programma precedentemente visualizzato.
- Seleziona un programma preferito. (Consultare p. 24).

PR (Programma) ▲ / ▼
Seleziona un programma.

Pulsanti numerici 0-9

- Seleziona un programma.
- Seleziona gli elementi numerati in un menu.

SLEEP [spegnimento]
Imposta il timer spegnimento. (Consultare p. 31).

CLEAR [cancella]
Rimuove i numeri delle tracce presenti in un elenco programmi o un'indicazione nel menu **MARKER SEARCH** [ricerca indicatore]. (Consultare p. 53).

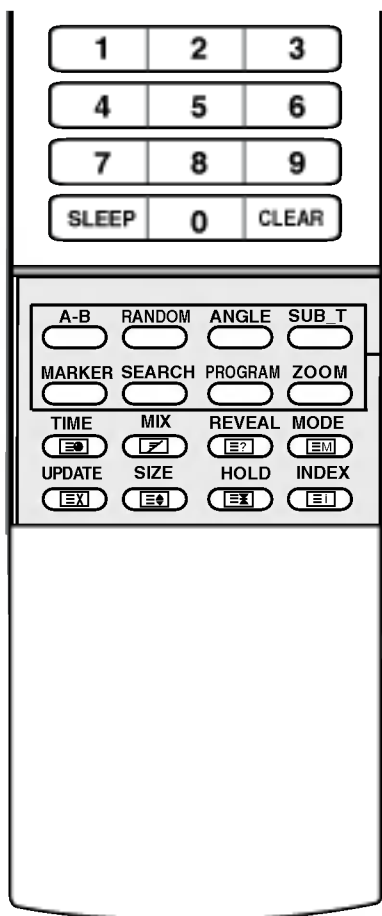
**A-B**

Ripetizione della sequenza. (Consultare p. 52).

RANDOM [casuale]

Riproduce i capitoli o le tracce in un ordine casuale. (Consultare p. 52).

ANGLE [angolazione]

Seleziona un'angolazione della telecamera del DVD se è disponibile. (Consultare p. 52).

SUB_T (SUBTITLE) [sottotitoli]

Seleziona una lingua dei sottotitoli. (Consultare p. 53).

MARKER [indicatore]

Segnala qualsiasi punto durante la riproduzione. (Consultare p. 53).

SEARCH [ricerca]

Visualizza il menu MARKER SEARCH [ricerca indicatore]. (Consultare p. 53).

PROGRAM [programma]

Dispone una traccia nell'elenco programma. (Consultare p. 56).

ZOOM

Modifica le dimensioni dell'immagine durante la riproduzione di DVD. (Consultare p. 53).

Installazione delle batterie

- 1** Aprire il coperchietto del vano batterie sul retro del telecomando.



- 2** Inserire due batterie AA da 1.5V osservando la polarità corretta (+ con +, - con -). Non usare batterie vecchie e nuove allo stesso tempo.

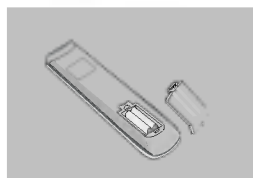

- 3** Chiudere il coperchietto.

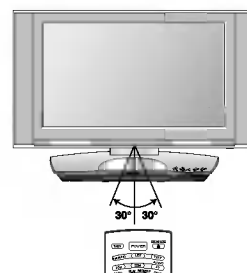
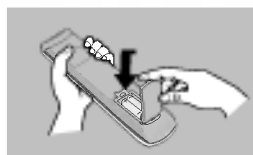

* Utilizzare il telecomando ad una distanza max di 7 metri e ad un'angolazione di 30 gradi (a destra/sinistra) all'interno della portata di ricezione del dispositivo.

* Smaltire le batterie usate utilizzando l'apposito cestino per evitare di inquinare l'ambiente.

Installazione

Collegamento base

- 1** Tirare il lato posteriore del rivestimento posteriore premendo le due linguette e sollevare.

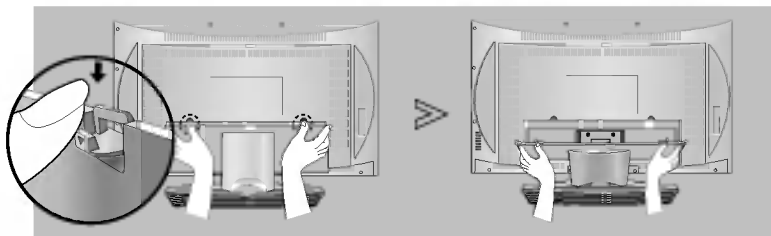

- 2** Collegare i cavi a seconda delle esigenze.

Per collegare un dispositivo supplementare, consultare la sezione **Collegamenti a dispositivi esterni**.

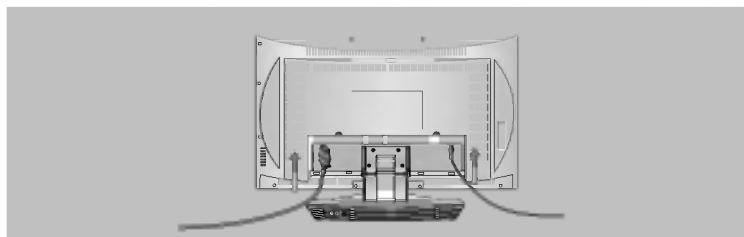

- 3** Allineare i fori sul pannello posteriore del televisore con le quattro sporgenze presenti sul rivestimento posteriore ed procedere all'inserimento.

- Disposizione dei cavi

Tirare i cavi facendoli passare attraverso il foro presente sull'apparecchio e raccogliarli in un fascio utilizzando il supporto ritorcitore fornito.

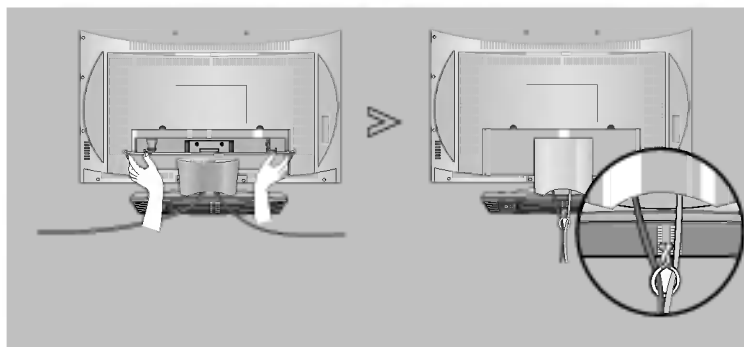

Installazione piedistallo desktop

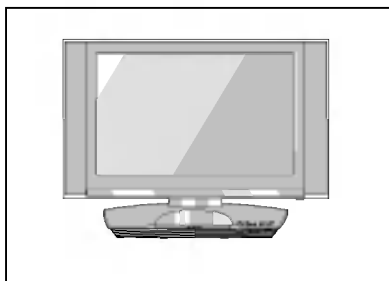

Per garantire un'adeguata ventilazione, disporre uno spazio libero di 4" su ogni lato e da eventuali pareti.

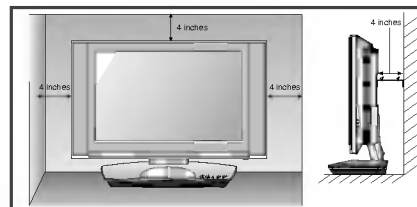

Collegamenti a dispositivi esterni

Per impedire di causare danni al dispositivo, non collegare mai eventuali cavi di alimentazione fino a quando non è stato completato il collegamento di tutti i dispositivi.

Collegamento antenna

- Per ottenere una qualità ottimale delle immagini, regolare l'orientamento dell'antenna.
- Non sono forniti il cavo e il convertire dell'antenna.

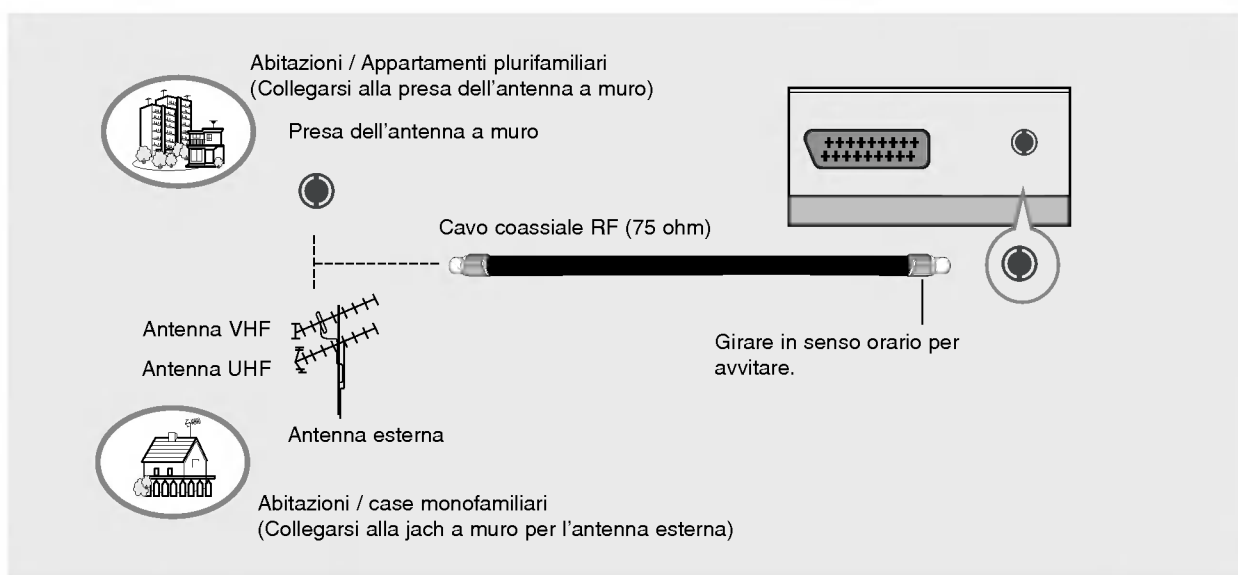

- Nelle zone con una scarsa ricezione del segnale installare un amplificatore del segnale per l'antenna, come mostrato a destra, per ottenere una migliore qualità delle immagini.
- Se il segnale deve essere suddiviso tra due televisori, utilizzare uno sdoppiatore del segnale dell'antenna per stabilire il collegamento.

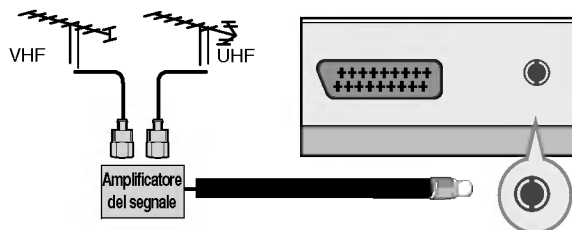

Installazione

Collegamenti a dispositivi esterni

Configurazione del VCR

- Per evitare disturbi alle immagini (interferenze), lasciare una distanza adeguata tra il VCR ed il televisore.
- Di solito viene visualizzata un'immagine statica dal VCR. Se viene impiegato il formato immagine 4:3, le immagini fisse ai lati dello schermo potrebbero essere visibili sullo schermo.

Collegamento con cavo antenna

Pannello posteriore del televisore

VCR

- 1 Collegare la presa **ANT OUT** del VCR alla presa **ANT IN** presente sull'apparecchio.
- 2 Collegare il cavo dell'antenna alla presa **ANT IN** del VCR.
- 3 Premere il pulsante **PLAY** [riproduzione] sul VCR e associare il programma adeguato tra televisore e VCR per la visualizzazione.

Collegamento con cavo Scart

Pannello posteriore del televisore

VCR

- 1 Collegare la presa scart del VCR alla presa scart **AV1** presente sull'apparecchio. Si prega di utilizzare un cavo scart schermato.
- 2 Inserire una videocassetta nel VCR e premere **PLAY** [riproduzione] sul VCR. (Consultare il manuale dell'utente del VCR).
- 3 Selezionare la fonte dell'ingresso **AV1** con il pulsante **TV/AV** presente sul telecomando.
 - Se si è collegati ad una presa scart **AV2**, selezionare la fonte dell'ingresso **AV2**.

• Se il VCR presenta un segnale di commutazione AV con le prese scart **AV1** o **AV2**, l'apparecchio si imposta sulla fonte d'ingresso **AV1** in modo automatico. Ma se si desidera continuare la visione in modalità TV, premere i pulsanti PR ▲ / ▼ o i pulsanti numerici.

• È inoltre possibile registrare i programmi ricevuti dalla TV su videocassetta.

• Il tipo di segnale RGB (i segnali rosso, verde e blu) può essere selezionato esclusivamente per la presa scart **AV1** ed è possibile ricevere la fonte d'ingresso **AV1**. Questi segnali sono trasmessi, ad esempio, da un decoder di una pay TV, console giochi o dispositivo per CD di foto, ecc. e il segnale digitale può essere registrato con la presa scart **AV1**.

• Se le prese scart **AV1**, **AV2** sono state collegate ai VCR allo stesso tempo, è possibile ricevere solo la fonte dell'ingresso **AV2**.

Collegamento con cavo S-Video

Pannello laterale del televisore

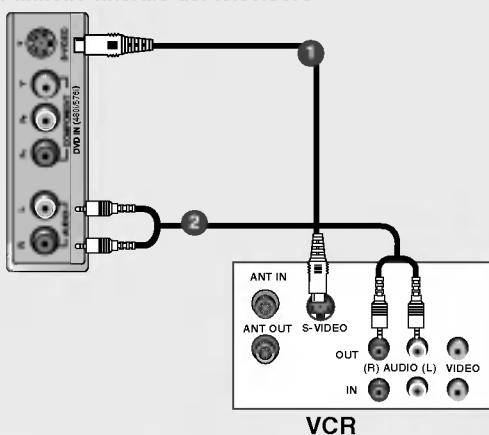

- 1 Collegare l'uscita **S-VIDEO** del VCR all'ingresso **S-VIDEO** presente sull'apparecchio. La qualità delle immagini risulta migliore se confrontata con il collegamento di un comune VCR all'ingresso video.
- 2 Collegare i jack **AUDIO** tra il televisore e il VCR.
- 3 Inserire una videocassetta nel VCR e premere **PLAY** [riproduzione] sul VCR. (Consultare il manuale dell'utente del VCR).
- 4 Selezionare la fonte dell'ingresso **S-video** con il pulsante **TV/AV** presente sul telecomando.

ITALIANO

Configurazione fonte CA esterna

Pannello laterale del televisore

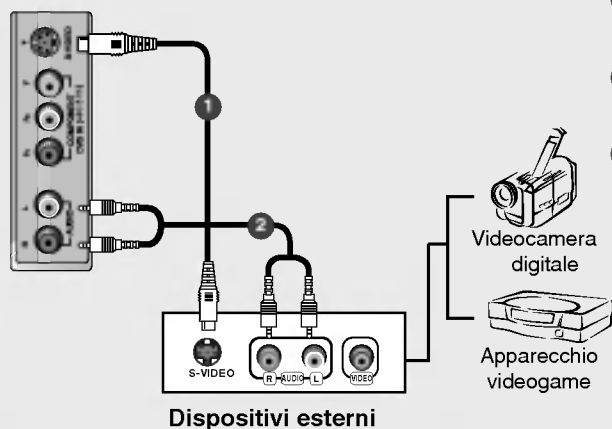

- 1 Collegare l'uscita **S-VIDEO** dei dispositivi esterni all'ingresso **S-VIDEO** presente sull'apparecchio.
- 2 Collegare le uscite audio dei dispositivi esterni ai jack d'ingresso **AUDIO** presenti sull'apparecchio.
- 3 Selezionare la fonte dell'ingresso **S-video** con il pulsante **TV/AV** presente sul telecomando.
- 4 Attivare i dispositivi esterni corrispondenti. Consultare la guida del funzionamento dei dispositivi esterni.

Installazione

Collegamenti a dispositivi esterni

Configurazione DVD esterno

Collegamento con cavo component

Pannello laterale del televisore

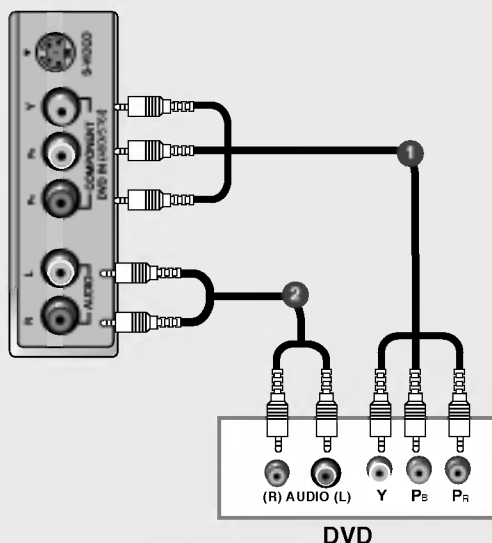

- 1 Collegare le uscite video (Y, PB, PR) del DVD ai jack **COMPONENT DVD IN (Y, PB, PR)** presenti sull'apparecchio.
- 2 Collegare le uscite audio del DVD ai jack d'ingresso **AUDIO** presenti sull'apparecchio.
- 3 Attivare il lettore DVD ed inserire un DVD.
- 4 Selezionare la fonte dell'ingresso **Component** con il pulsante **TV/AV** presente sul telecomando.
- 5 Consultare il manuale del lettore DVD per trovare le istruzioni sul funzionamento.



• **Porte ingresso Component**

Per ottenere una qualità migliore delle immagini, collegare un lettore DVD alle porte d'ingresso component come mostrato di seguito.

Porte component sul televisore	Y	P _B	P _R
Porte d'uscita video sul lettore DVD	Y	P _b	P _r
	Y	B-Y	R-Y
	Y	C _b	C _r
	Y	P _B	P _R

Collegamento con cavo scart

Pannello posteriore del televisore

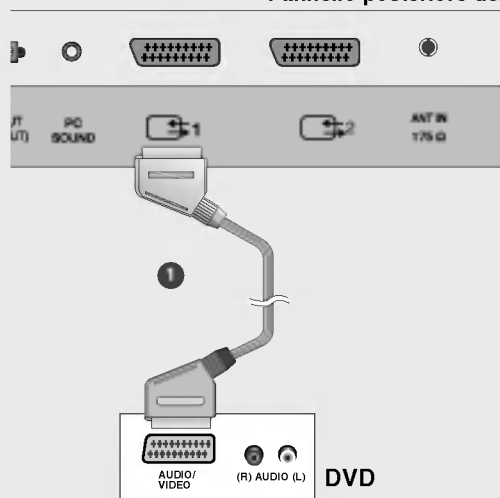

- 1 Collegare la presa scart del DVD alla presa scart **AV1** presente sull'apparecchio. Si prega di utilizzare un cavo scart schermato.
- 2 Attivare il lettore DVD ed inserire un DVD.
- 3 Selezionare la fonte dell'ingresso **AV1** con il pulsante **TV/AV** presente sul telecomando.
- Se si è collegati ad una presa scart **AV2**, selezionare la fonte dell'ingresso **AV2**.

Collegamento con cavo S-Video

Pannello laterale del televisore

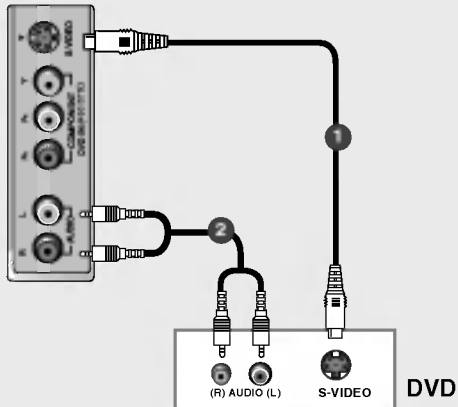

- 1 Collegare l'uscita S-VIDEO del DVD all'ingresso **S-VIDEO** presente sull'apparecchio.
- 2 Collegare le uscite audio del DVD ai jack d'ingresso **AUDIO** presenti sull'apparecchio.
- 3 Attivare il lettore DVD ed inserire un DVD.
- 4 Selezionare la fonte dell'ingresso **S-Video** con il pulsante **TV/AV** presente sul telecomando.
- 5 Consultare il manuale del lettore DVD per trovare le istruzioni sul funzionamento.

Configurazione uscita DVD

Il televisore presenta una speciale possibilità di emissione del segnale che consente di collegare un secondo televisore o monitor.

- 1 Collegare il secondo televisore o monitor ai jack **DVD OUT (VIDEO)** e **DVD OUT (AUDIO)** del televisore.
 - 2 Consultare il manuale sul funzionamento del secondo televisore o monitor per maggiori dettagli in merito alle impostazioni di ingresso del dispositivo.
- 1 Collegare il secondo televisore o monitor ai jack **DVD OUT (VIDEO)** e **OPTICAL DIGITAL SOUND OUT** del televisore.
 - 2 Consultare il manuale sul funzionamento del secondo televisore o monitor per maggiori dettagli in merito alle impostazioni di ingresso del dispositivo.

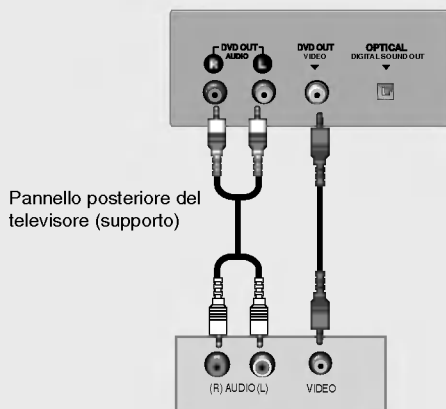

Pannello posteriore del televisore (supporto)

Terminali d'ingresso del secondo televisore o monitor

OPPURE

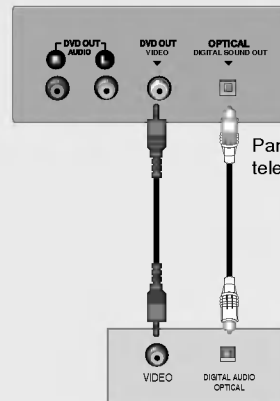

Pannello posteriore del televisore (supporto)

Terminali d'ingresso del secondo televisore o monitor



Nota

- a. Se il secondo televisore o monitor non dispone di nessun jack d'ingresso audio digitale ottico, non è possibile utilizzare l'uscita audio digitale del DVD.
- b. Non guardare all'interno della porta d'uscita ottica. Guardare il raggio laser potrebbe provocare danni alla vista.
- c. Se il dispositivo audio esterno dispone di una porta ottica per l'ingresso audio digitale, è possibile collegarla al televisore.

Installazione

Collegamenti a dispositivi esterni

Configurazione PC

- 1 Collegare il televisore al PC con il cavo PC.
- 2 Collegare l'uscita audio del PC all'ingresso **PC SOUND** del televisore.
- 3 Accendere il PC.
- 4 Utilizzare il pulsante **TV/AV** presente sul telecomando per selezionare **PC**.

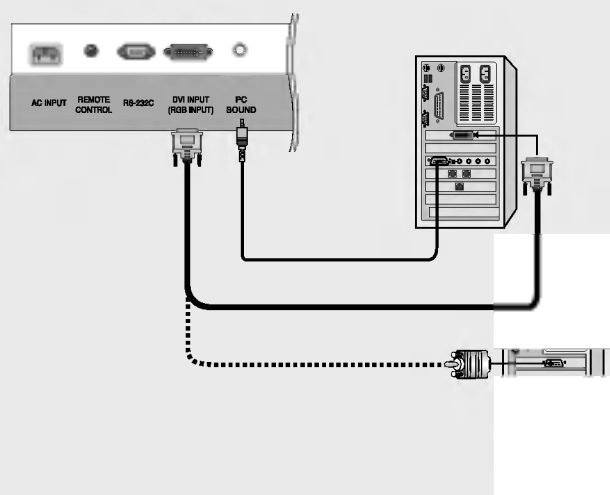

NOTA

Connessione del cavo del segnale (cavo DVI-D. Non DVI a cavo D-Sub) dalla presa dell'uscita DVI del PC all'uscita DVI. In alcune schede video potrebbe non essere supportata l'uscita DVI-analogico.

Specifiche visualizzazione monitor

• 26LZ5RV

Risoluzione	Frequenza orizzontale (kHz)	Frequenza verticale (Hz)
640x480	31,47	60
	35,00	66,67
	37,50	75
800x600	35,16	56,25
	37,88	60
	48,08	72,19
	46,88	75
1024x768	48,36	60
	56,48	70
	60,02	75
1280x768	47,78	60

• 27LZ5RV

Risoluzione	Frequenza orizzontale (kHz)	Frequenza verticale (Hz)
640x480	31,47	60
800x600	37,88	60
1024x768	48,36	60
1280x768	47,69	60
1360x768	47,65	60

Modalità DPM (Display Power Management) [gestione risparmio energia del display]

Se il PC passa alla modalità di risparmio energia, il monitor si imposta automaticamente in modalità DPM. Se non si utilizza il cavo PC fornito, la modalità DPM potrebbe non risultare funzionante.



Nota

- a. Per ottenere una qualità ottimale delle immagini, utilizzare l'uscita standard del computer WXGA 1280x768 (26LZ5RV) / 1360x768 (27LZ5RV) ad una frequenza d'aggiornamento di 60 Hz. Utilizzando altri formati (VGA, SVGA, ecc.) o frequenze d'aggiornamento potrebbe verificarsi una qualità delle immagini ridotta. (Per modificare il formato di uscita video del computer, consultare il manuale sul funzionamento specifico del computer correntemente in uso).
- b. Se viene visualizzato il messaggio **Out of range** [fuori scala], adattare l'uscita del PC ad uno dei formati riportati nella tabella **Specifiche visualizzazione monitor**.
- c. La forma dell'ingresso di sincronizzazione per le frequenze orizzontale e verticale è separata.

Collegamento del cavo d'alimentazione

- Collegare il cavo d'alimentazione in modo corretto come mostrato in figura.

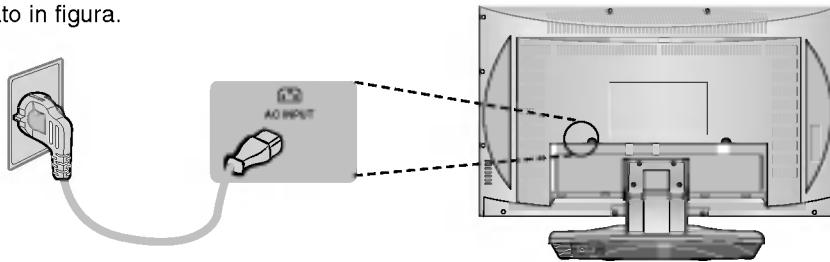

Funzionamento

Funzionamento di base

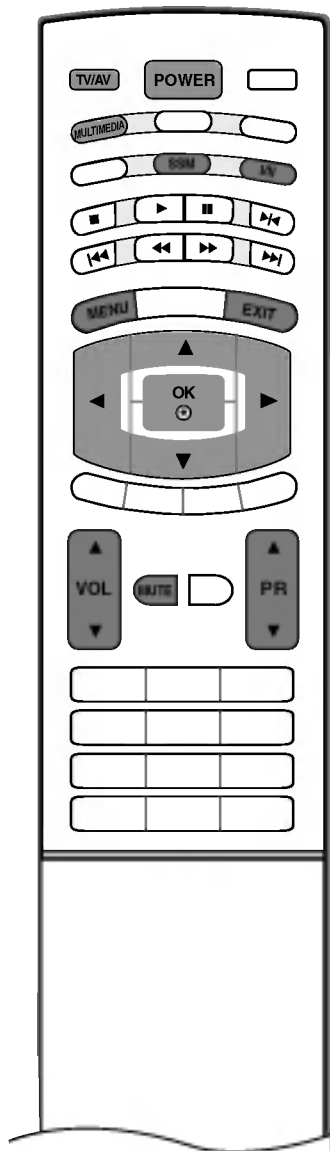

Spegnimento/Accensione del televisore

1 Innanzitutto stabilire tutti i collegamenti tra i dispositivi. Collegare il cavo d'alimentazione CA al televisore, quindi allacciare il cavo di corrente ad una presa a muro. Premere il pulsante **POWER** posto sul televisore per accenderlo. La spia dell'alimentazione si illumina.

• In modalità standby, premere i pulsanti **POWER**, **PR ▲ / ▼**, **TV/AV**, **MULTIMEDIA** o i pulsanti numerici sul telecomando per accendere il televisore.

2 Se si desidera spegnere il televisore, premere il pulsante **POWER** posto sul telecomando. Se si prevedono eventuali periodi di vacanza, scollegare la spina dalla presa a muro.

Regolazione del volume

1 Premere il pulsante **VOL ▲ / ▼** per regolare il volume.

2 Se si desidera disattivare l'audio, premere il pulsante **MUTE**. È possibile annullare questa funzione premendo il pulsante **MUTE**, **VOL ▲ / ▼**, **I/II** o **SSM**.

Selezione dei programmi

1 Premere il pulsante **PR ▲ / ▼** o i pulsanti numerici per selezionare il numero di un programma.

Selezione della lingua sullo schermo

1 Premi il tasto **MENU** e poi i tasti **▲ / ▼** per selezionare il menù **Regolazione**.

2 Premete il tasto **▶** e quindi i tasti **▲ / ▼** per selezionare **Lingua**.

3 Premete il tasto **▶** e quindi i tasti **▲ / ▼** per selezionare la lingua desiderata. Tutte le informazioni e le istruzioni dei menù appariranno sullo schermo nella lingua da voi scelta.

4 Premete il tasto **OK**.

5 Premete il tasto **EXIT** per tornare ai normali programmi televisivi.

Metodi di regolazione della schermata OSD

- 1 Premete il tasto **MENU** e quindi i tasti **▲ / ▼** per far apparire sullo schermo ogni menù.
- 2 Premete il tasto **▶** e quindi i tasti **▲ / ▼** per selezionare una voce del menù.
- 3 Cambiate la regolazione di una voce in un sotto menù o in un menù a tendina per mezzo dei tasti **◀ / ▶**.
È possibile spostarsi ad un menu di livello superiore premendo il pulsante **OK** o **MENU**.

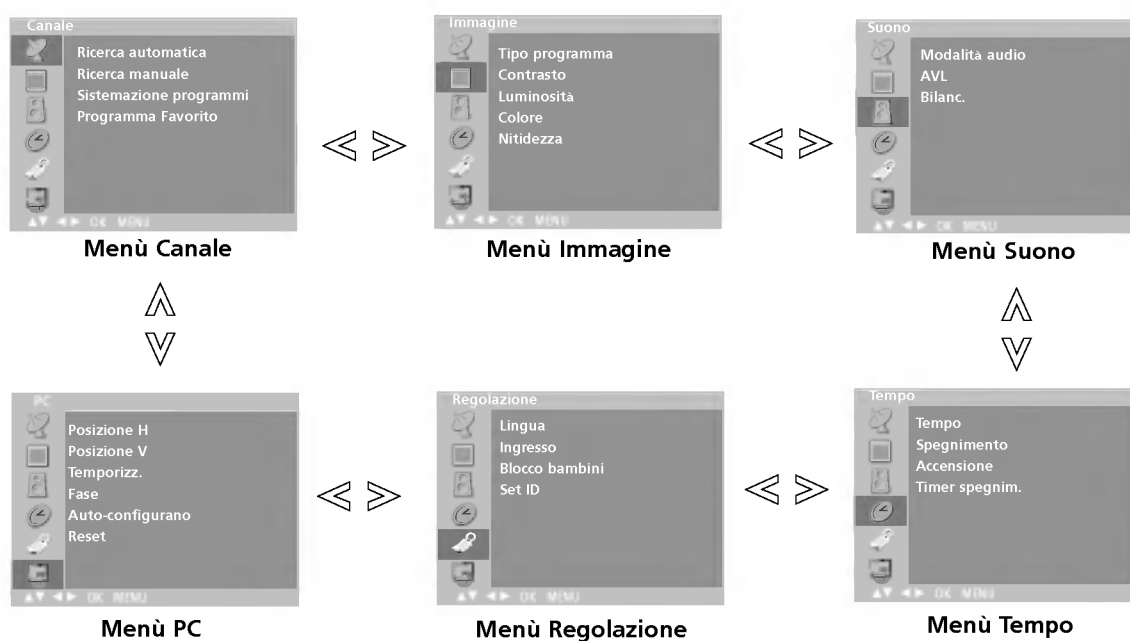

Nota

- a. Con la funzione **TV**, **AV1**, **AV2**, **S-video**, **DVD**, e **Component** il menù "PC" (Opzione) non appare sullo schermo.
- b. Con la funzione televideo, i menù non appaiono sullo schermo.



Sintonizzazione delle stazioni televisive

E' possibile sintonizzare fino a 100 canali e memorizzarli con numeri da 0 a 99. Una volta memorizzati, potete utilizzare i tasti ▲ / ▼ o quelli NUMERICI per effettuare la scansione delle stazioni da voi programmate. Le stazioni possono venire sintonizzate utilizzando la funzione automatica o quella manuale.

Sintonizzazione automatica



- Tutte le stazioni ricevute possono venire memorizzate seguendo queste istruzioni. Vi raccomandiamo di utilizzare questa funzione quando installate l'apparecchio.

1 Premete il tasto **MENU** e quindi i tasti ▲ / ▼ per selezionare il menù **Canale**.

2 Premete il tasto ► e quindi i tasti ▲ / ▼ per selezionare la funzione **Ricerca automatica**.

3 Premere il pulsante ► Selezionare il pulsante ► e successivamente il pulsante ▲ / ▼ nel menù **System (sistema)** ;

BG : PAL B/G, SECAM B/G (Europa/Europa orientale)

I : PAL I/II (Regno Unito, Irlanda)

DK : PAL D/K, SECAM D/K (Europa orientale)

L : SECAM L/L'(Francia)

M : (USA/Corea/Filippine)

4 Premete il tasto **OK**.

5 Premete i tasti ▲ / ▼ per selezionare **Memorizza dal prog.**

6 Selezionate il numero iniziale di programma per mezzo dei tasti ◀ / ▶ o dei tasti NUMERICI nel menù a tendina **Memorizza dal prog.** I numeri inferiori a 10 vanno digitati preceduti dallo '0' (05 per 5).

7 Premete il tasto **OK**

8 Premete i tasti ▲ / ▼ per selezionare **Ricerca**.

9 Premete il tasto ► per dare inizio alla sintonizzazione automatica. Vengono memorizzate tutte le stazioni ricevute. Il nome della stazione viene memorizzato per quelle stazioni che trasmettono VPS (Servizio Programmi Video), PDC (Controllo programmi d'invio) o dati di TELEVIDEO. Se a una stazione non può venire assegnato un nome, viene assegnato un numero di canale e memorizzato preceduto da **C** (V/UHF 01-69) o **S** (Canali via cavo 01-47).

Per concludere la programmazione automatica, premete il tasto **MENU**. Quando la programmazione automatica viene completata, il menù "**Sistemazione programmi**" appare sullo schermo. Consultate il paragrafo "Riordino dei programmi" per riordinare i programmi memorizzati.

10 Premete il tasto **EXIT** per tornare ai normali programmi televisivi.

Sintonizzazione manuale dei programmi



- Questa funzione vi permette di sintonizzare manualmente le stazioni televisive e di memorizzarle nell'ordine da voi desiderato.

- 1 Premete il tasto **MENU** e quindi i tasti **▲ / ▼** per selezionare il menù **Canale**.
- 2 Premete il tasto **►** e quindi i tasti **▲ / ▼** per selezionare la funzione **Ricerca manuale**.
- 3 Premete il tasto **►** e quindi i tasti **▲ / ▼** per selezionare **Memorizza**.
- 4 Selezionate il numero di programma desiderato (0-99) per mezzo del tasto **◀ / ▶** o di quelli **NUMERICI** nel menù a tendina **Memorizza**. I numeri inferiori a 10 vanno digitati preceduti dallo '0' (05 per 5).
- 5 Premete il tasto **OK**.
- 6 Premete i tasti **▲ / ▼** per selezionare **Sistema**.
- 7 Selezionare un sistema TV con il pulsante **►** e successivamente con il pulsante **▲ / ▼** nel menu **Sistema**;

BG	: PAL B/G, SECAM B/G (Europa/Europa orientale)
I	: PAL I/II (Regno Unito, Irlanda)
DK	: PAL D/K, SECAM D/K (Europa orientale)
L	: SECAM L/L'(Francia)
M	: (USA/Corea/Filippine)
- 8 Premete il tasto **OK**.
- 9 Premete i tasti **▲ / ▼** per selezionare **Canale**.
- 10 Premere il pulsante **►** e successivamente il pulsante **▲ / ▼** per selezionare il menu **VHF/UHF** o **Cable (Cavo)** nel menu **Canale (Canale)**.
- Se possibile premere il numero del canale con i pulsanti numerici per avviare direttamente la ricerca. Qualsiasi numero inferiore a 10 viene registrato con uno '0' numerico davanti, e cioè '05' per 5.
- 11 Premete il tasto **OK**.
- 12 Premete i tasti **▲ / ▼** per selezionare **Ricerca**.
- 13 Premere il pulsante **►** quindi il pulsante **◀ / ▶** per avviare la ricerca. Se viene trovata una stazione la ricerca viene interrotta.
- 14 Premete il tasto **OK** per memorizzarla.
- 15 Per memorizzare un'altra stazione, ripetete i punti da **3** a **14**.
- 16 Premete il tasto **EXIT** per tornare ai normali programmi televisivi.



Sintonizzazione delle stazioni televisive

Assegnazione di una sigla d'identificazione

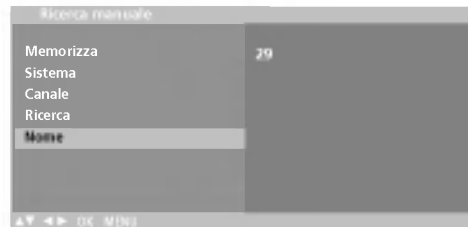
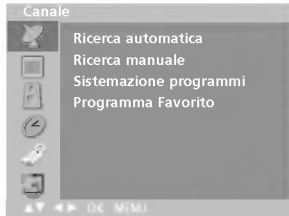

- Potete anche contrassegnarle con un nome composto da cinque caratteri.

- 1 Premete il tasto **MENU** e quindi i tasti **▲ / ▼** per selezionare il menù **Canale**.
- 2 Premete il tasto **►** e quindi i tasti **▲ / ▼** per selezionare la funzione **Ricerca manuale**.
- 3 Premete il tasto **►** e quindi i tasti **▲ / ▼** per selezionare la funzione **Nome**.
- 4 Premete il tasto **►**. Potete utilizzare uno spazio bianco, +, -, i numeri da **0** a **9** e le lettere dell'alfabeto dalla **A** alla **Z**. Utilizzate il tasto **◀** per spostarvi nella direzione opposta.
- 5 Selezionate la posizione premendo il tasto **◀ / ►** e quindi scegliete il secondo carattere, e via di seguito.
- 6 Premete il tasto **OK** per memorizzarla.
- 7 Premete il tasto **EXIT** per tornare ai normali programmi televisivi.

Riordino dei programmi



- Questa funzione vi permette di cancellare o saltare i programmi memorizzati. Potete anche spostare alcune stazioni sotto altri numeri di programma o inserire dati neutri nel numero di programma selezionato.

- 1 Premete il tasto **MENU** e quindi i tasti **▲ / ▼** per selezionare il menù **Canale**.
- 2 Premete il tasto **►** e quindi i tasti **▲ / ▼** per selezionare **Sistemazione programmi**.
- 3 Premete il tasto **►** per far apparire sullo schermo il menù **Sistemazione programmi** menu.

■ Cancellazione di una memorizzazione

1. Selezionate il programma da cancellare per mezzo dei tasti **▲ / ▼ / ◀ / ▶**.
2. Premete due volte il tasto **ROSSO**.
Il programma selezionato viene cancellato e tutti i programmi che seguono si spostano di una posizione.

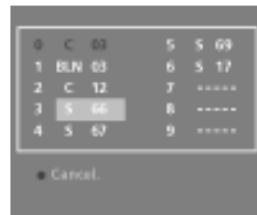

■ Duplicazione di una memorizzazione

1. Selezionate il programma da copiare per mezzo dei tasti **▲ / ▼ / ◀ / ▶**.
2. Premete il tasto **VERDE**.
Tutti i programmi che seguono si spostano di una posizione.

■ Spostamento di una memorizzazione

1. Selezionate il programma da spostare per mezzo dei tasti **▲ / ▼ / ◀ / ▶**.
2. Premete il tasto **GIALLO**.
3. Spostate il programma al numero desiderato per mezzo dei tasti **0 ▲ / ▼ / ◀ / ▶**.
4. Premete nuovamente il tasto **GIALLO** per abbandonare questa funzione.

■ Salto di un programma

1. Selezionate il numero del programma da saltare utilizzando i tasti **▲ / ▼ / ◀ / ▶**.
2. Premete il tasto **BLU**. Il numero da saltare diventa blu.
3. Premete nuovamente il tasto **BLU** per abbandonare il programma saltato.
Quando un programma è stato selezionato per essere saltato non potrete richiamarlo per mezzo del tasto **▲ / ▼** mentre guardate la televisione. Se desiderate richiamare un programma selezionato per essere saltato, dovete digitare direttamente il numero per mezzo dei tasti **NUMERICI**, oppure selezionarlo nel menù "Riordino dei programmi" o dalla tabella dei programmi.

- 4 Premete il tasto **EXIT** per tornare ai normali programmi televisivi.



Sintonizzazione delle stazioni televisive

Programma Favorito



- Questa funzione vi permette di richiamare direttamente il vostro programma preferito.
- Premete ripetutamente il tasto **Q.VIEW** per selezionare i programmi preferiti.

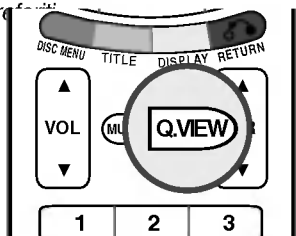

- 1 Premete il tasto **MENU** e quindi i tasti **▲ / ▼** per selezionare il menù **Canale**.
- 2 Premete il tasto **▶** e quindi i tasti **▲ / ▼** per selezionare **Programma Favorito**.
- 3 Premete il tasto **▶** e quindi i tasti **◀ / ▶** per selezionare **Acceso** o **Spento**.
- 4 Premete i tasti **▲ / ▼** per selezionare **---**.
- 5 Selezionate il programma desiderato per mezzo dei tasti **◀ / ▶**.
- 6 Per memorizzare un altro programma, ripetete i punti 4 e 5. Potete memorizzare fino a 8 programmi.
- 7 Premete il tasto **EXIT** per tornare ai normali programmi televisivi.

Richiamo della tavola dei programmi

- Potete controllare i programmi memorizzati richiamando sullo schermo la tavola dei programmi.

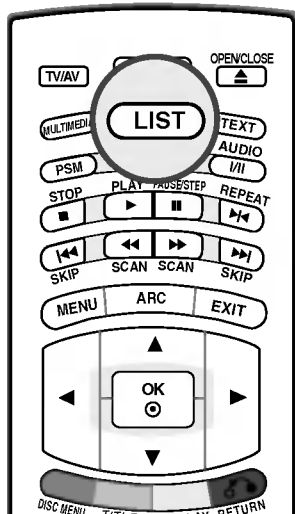

■ Visualizzazione tabella programmi

Premete il tasto **LIST** per portare sullo schermo il menù **Tavola dei programmi**.

La tavola dei programmi appare sullo schermo. Ogni tavola contiene dieci programmi.

0	C	03	5	S	69
1	BLN	03	6	S	17
2	C	12	7	S	22
3	S	66	8	C	09
4	S	67	9	C	11



Nota

- Potreste trovare alcuni programmi in blu. Sono quelli regolati per essere saltati durante la programmazione automatica o con la funzione "Riordino dei programmi".
- I programmi che nella tavola appaiono col numero di canale non sono stati contraddistinti da un nome alfanumerico.

■ Selezione di un programma

Selezionate un programma per mezzo del tasto **▲ / ▼ / ◀ / ▶**. Premete il tasto **OK**.

L'apparecchiatura si porta sul numero di programma scelto.

■ Selezione di una tabella programmi

Ci sono dieci tavole dei programmi e ognuna contiene dieci programmi. Premete ripetutamente il tasto **▲ / ▼ / ◀ / ▶** per girare le pagine.

Premete il tasto **EXIT** per tornare ai normali programmi televisivi.

Regolazione dell'immagine

PSM (Memoria Stato dell'Immagine)

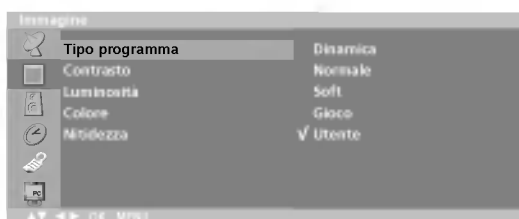

- Potete anche richiamare l'immagine desiderata (**Dinamica, Normale, Soft, Gioco o Utente**) per mezzo del tasto **PSM** del telecomando. Le immagini **Dinamica, Normale, Soft e Gioco** sono programmate in fabbrica per una riproduzione ottimale dell'immagine e non possono venire modificate.

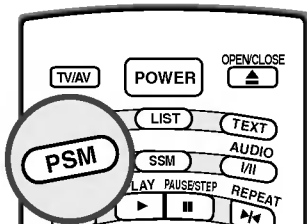

- 1 Premete il tasto **MENU** e quindi i tasti **▲ / ▼** per selezionare il menù **Immagine**.
- 2 Premete il tasto **►** e quindi il tasto **▲ / ▼** per selezionare **Tipo programma**.
- 3 Premete il tasto **►** e quindi i tasti **▲ / ▼** per selezionare una regolazione d'immagine nel menù a tendina **PSM**.
- 4 Premete il tasto **OK**.
- 5 Premete il tasto **EXIT** per tornare ai normali programmi televisivi.

ITALIANO

Regolazione manuale delle immagini



- Potete regolare il contrasto, la luminosità, l'intensità del colore, la nitidezza ai livelli da voi preferiti.

- 1 Premete il tasto **MENU** e quindi i tasti **▲ / ▼** per selezionare il menù **Immagine**.
- 2 Premere il pulsante **►**, quindi il pulsante **▲ / ▼** per selezionare l'elemento desiderato delle immagini.
- 3 Impostare, utilizzando i pulsanti **◀ / ▶**, le regolazioni desiderate.
- 4 Premete il tasto **EXIT** per tornare ai normali programmi televisivi.



Nota

- a. Nella funzione PC sono visualizzabili solo la funzione **Contrasto** e **Luminosità**.

Regolazione dell'immagine

Formato dell'Immagine (ARC)

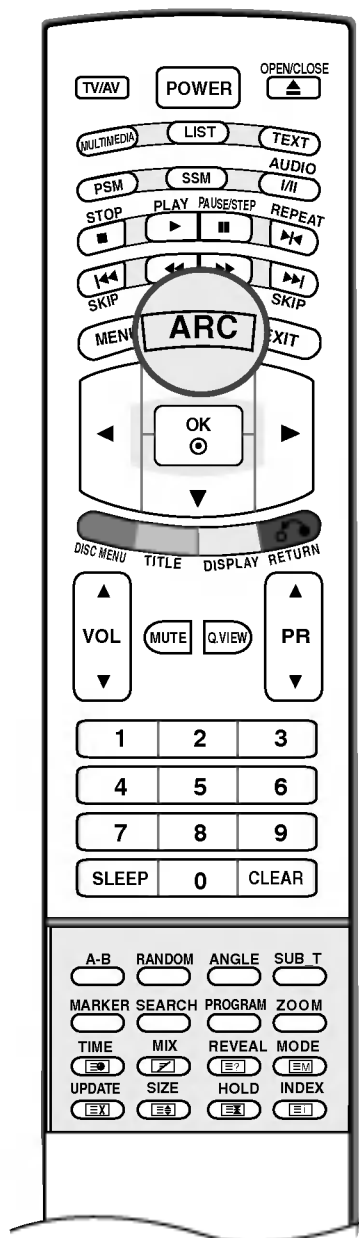

- Potete guardare la televisione in vari formati d'immagine; **16:9**, **14:9**, **Zoom**, **Spettacolo**, **Originale**, **4:3**.

Premete ripetutamente il tasto **ARC** per selezionare il formato immagine desiderato.

16:9

Potete godervi il formato immagine 14:9 o i normali programmi TV grazie al modo 14:9.

Si tratta dello schermo 4:3 ingrandito sia verso l'alto e verso il basso che verso destra e verso sinistra: a 14:9 schermo.

14:9

Potete godervi il formato immagine 14:9 o i normali programmi TV grazie al modo 14:9.

Si tratta dello schermo 4:3 ingrandito sia verso l'alto e verso il basso che verso destra e verso sinistra: a 14:9 schermo.

Zoom

Potete godervi i film a schermo grande grazie al modo Zoom. Si tratta dello schermo 4:3 ingrandito sia verso l'alto e verso il basso che verso destra e verso sinistra: a tutto schermo. La parte inferiore e quella superiore dell'immagine possono venire perse.

Spettacolo

Quando il televisore riceve un segnale "wide screen" (schermo panoramico), consentirà di regolare l'immagine in senso orizzontale secondo una proporzione non lineare per riempire tutto lo schermo.

Originale

Quando il dispositivo riceve un segnale wide screen [schermo panoramico], sarà automaticamente adattato al formato immagine da inviare.

4:3

Questo formato è quello normale 4:3.



Nota

- i rapporti larghezza-altezza **16:9** e **4:3** sono disponibili solo in modalità **PC**.
- In modalità **Component** o **DVD**, i rapporti larghezza-altezza **Spettacolo** e **Originale** non sono disponibili.



Regolazione del suono

Se si preme il pulsante **SSM** [modalità audio] una volta applicate le impostazioni adeguate nel sottomenu **Utente**, viene automaticamente visualizzata la schermata Utente anche se è già stata fissata un'impostazione di default di fabbrica; **Neutro, Musica, Cinema o Parlato**.

SSM (Memoria Stato del Suono)

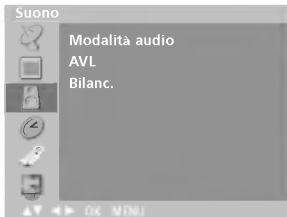

Potete anche richiamare il suono desiderato (**Neutro, Musica, Cinema, Parlato o Utente**) per mezzo del tasto **SSM** del telecomando. I suoni **Neutro, Musica, Cinema e Parlato** sono programmati in fabbrica per un ascolto ottimale e non possono venire modificati.

- 1 Premite il tasto **MENU** e poi **▲ / ▼** per selezionare il menù **Suono**.
- 2 Premete il tasto **►** e quindi i tasti **▲ / ▼** per selezionare **Modalità audio**.
- 3 Premere il pulsante **►**, quindi utilizzare il pulsante **▲ / ▼** per selezionare l'opzione audio adeguata;
Neutro, Musica, Cinema, Parlato.
- 4 Premete il tasto **OK**.
- 5 Premete il tasto **EXIT** per tornare ai normali programmi televisivi.

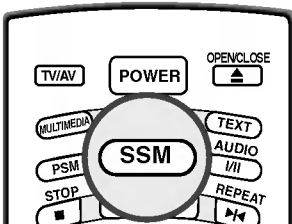

Regolazioni equalizzatore



- 1 Premite il tasto **MENU** e poi **▲ / ▼** per selezionare il menù **Suono**.
- 2 Premete il tasto **►** e quindi i tasti **▲ / ▼** per selezionare **Modalità audio**.
- 3 Premere il pulsante **►**, quindi utilizzare il pulsante **▲ / ▼** per selezionare **Utente**.
- 4 Premere il pulsante **►**, quindi utilizzare il pulsante **◀ / ▶** per selezionare la banda che si desidera regolare. Quindi utilizzare il pulsante **▲ / ▼** per regolare il livello della banda.
- 5 Premete il tasto **OK**.
- 6 Premete il tasto **EXIT** per tornare ai normali programmi televisivi.



Regolazione del suono

AVL (Auto Volume Leveler) [regolazione automatica volume]

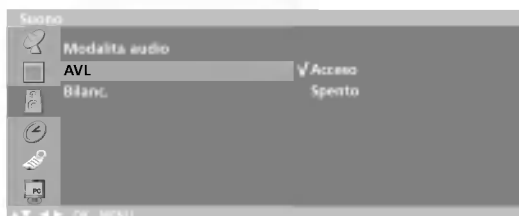

- AVL (Auto Volume Leveler) [regolazione automatica volume] conserva un livello del volume uniforme anche se si cambia programma.

- 1 Premi il tasto **MENU** e poi **▲ / ▼** per selezionare il menù **Suono**.
- 2 Premete il tasto **►** e quindi i tasti **▲ / ▼** per selezionare **AVL**.
- 3 Premere il pulsante **►**, quindi utilizzare il pulsante **▲ / ▼** per selezionare **Acceso** o **Spento**.
- 4 Premete il tasto **OK**.
- 5 Premete il tasto **EXIT** per tornare ai normali programmi televisivi.

Bilanciamento audio



- 1 Premi il tasto **MENU** e poi **▲ / ▼** per selezionare il menù **Suono**.
- 2 Premete il tasto **►** e quindi i tasti **▲ / ▼** per selezionare **Bilanc.**.
- 3 Premere il pulsante **►**, quindi utilizzare il pulsante **◀ / ▶** per regolare il bilanciamento audio.
 - Il bilanciamento può essere regolato da sinistra 50 a destra 50
- 4 Premete il tasto **OK**.
- 5 Premete il tasto **EXIT** per tornare ai normali programmi televisivi.

I/II

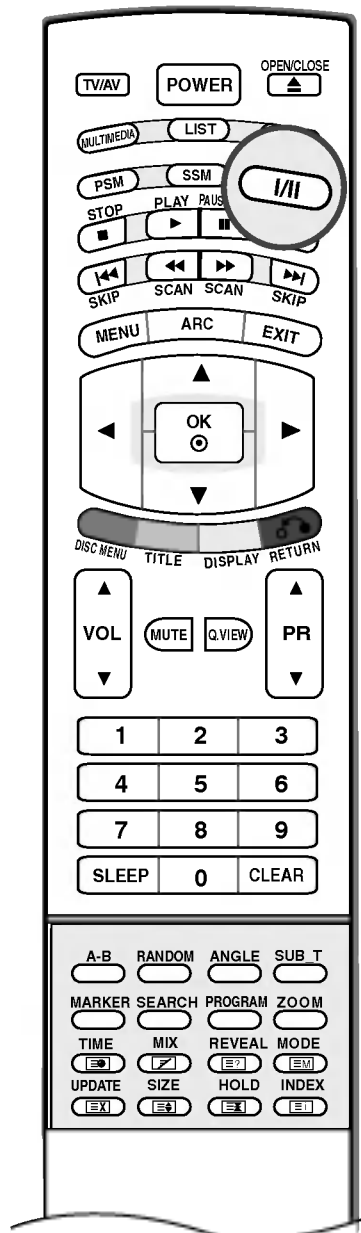

■ Ricezione Stereo/Bilingue

Quando viene selezionato un programma, l'informazione del suono riguardante la stazione appare sullo schermo dopo che il numero del programma e il nome della stazione sono spariti.

Emittente	Sullo schermo
Mono	MONO
Stereo	STEREO
Bilingue	DUAL I

• Selezione del suono monofonico

Se il segnale stereo che ricevete è debole, potete scegliere la ricezione in mono premendo due volte il tasto I/II. Nella ricezione in mono la profondità del suono viene aumentata. Per tornare alla ricezione in stereofonia, premete ancora due volte il tasto I/II.

• Selezione della lingua per le trasmissioni bilingue

Se un programma viene ricevuto in due lingue (programma bilingue), potete scegliere **DUAL I**, **DUAL II** o **DUAL I+II** premendo ripetutamente il tasto I/II. **DUAL I** invia la lingua principale della trasmissione agli altoparlanti. **DUAL II** invia la lingua secondaria della trasmissione agli altoparlanti. **DUAL I+II** invia la prima lingua ad un altoparlante e la seconda all'altro.

■ Ricezione NICAM (Opzione)

Se il vostro apparecchio è dotato di un ricevitore NICAM, potete ricevere l'alta qualità del suono digitale NICAM. L'uscita audio può essere selezionata a seconda del tipo di trasmissione ricevuta, premendo ripetutamente il tasto I/II.

1. Quando ricevete in **NICAM mono**, potete selezionare **NICAM MONO** o **FM MONO**.
2. Quando ricevete in **NICAM Stereo**, potete selezionare **NICAM STEREO** o **FM MONO**. Se il segnale stereo risulta debole, commutate su FM mono.
3. Se ricevete in **NICAM Bilingue**, potete selezionare **NICAM DUAL I**, **NICAM DUAL II** o **NICAM DUAL I+II** o **MONO**. Quando viene selezionato **FM mono**, sullo schermo appare l'indicazione **MONO**.

■ Selezione uscita suono

Nel modo AV, potete selezionare l'uscita audio per gli altoparlanti destro e sinistro. Premete ripetutamente il tasto I/II per selezionare l'uscita audio.

L+R : Il segnale audio viene inviato dall'ingresso audio L (Sinistro) all'altoparlante sinistro e il segnale audio proveniente dall'ingresso audio R (Destro) viene inviato all'altoparlante destro.

L+L : Il segnale audio proveniente dall'ingresso audio L (Sinistro) viene inviato agli altoparlanti sinistro e destro.

R+R: Il segnale audio proveniente dall'ingresso audio R (Destro) viene inviato agli altoparlanti sinistro e destro..

Menù TEMPO

Tempo

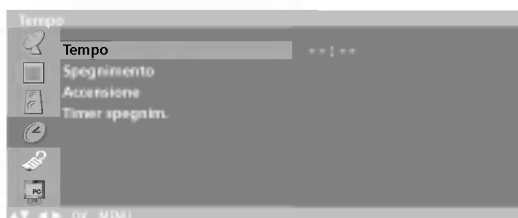
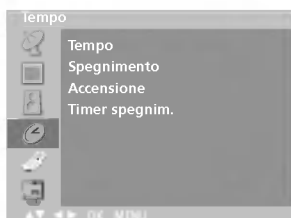

- Dovete regolare correttamente l'orario prima di utilizzare la funzione on/off temporizzata..

- 1 Seleziona il tasto **MENU** poi il tasto **▲ / ▼** dal menù **Tempo**.
- 2 Premete il tasto **►** e quindi i tasti **▲ / ▼** per selezionare la funzione **Tempo**.
- 3 Premete il tasto **►** e quindi il tasto **▲ / ▼** per regolare l'ora.
- 4 Premete il tasto **►** e quindi il tasto **▲ / ▼** per regolare i minuti.
- 5 Premete il tasto **OK**.
- 6 Premete il tasto **EXIT** per tornare ai normali programmi televisivi.

Programmazione del timer

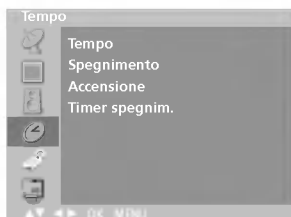

- Il Timer Off automaticamente spegne il Tv in Stand By trascorso il tempo preselezionato.

- 1 Seleziona il tasto **MENU** poi il tasto **▲ / ▼** dal menù **Tempo**.
- 2 Premete il tasto **►** e quindi i tasti **▲ / ▼** per selezionare la funzione **Spegnimento** o **Accensione**.
- 3 Premete il tasto **►** e quindi i tasti **▲ / ▼** per selezionare la funzione **Acceso**. Per cancellare la funzione **Spegnimento/Accensione Timer**, premete il tasto **▲ / ▼** per selezionare **Spento**.
- 4 Premete il tasto **►** e quindi il tasto **▲ / ▼** per regolare l'ora.
- 5 Premete il tasto **►** e quindi il tasto **▲ / ▼** per regolare i minuti.
- 6 **Solo per la funzione On tempo [orario d'accensione]**; premere il pulsante **►** e successivamente il pulsante **▲ / ▼** bper regolare il livello del volume e il numero di programma.
- 7 Premete il tasto **OK**.
- 8 Premete il tasto **EXIT** per tornare ai normali programmi televisivi.



Nota

- a. In caso di interruzione nell'erogazione dell'energia elettrica o di scollegamento del videoregistratore dalla presa di rete protrattisi per oltre 10 minuti, l'orologio deve essere nuovamente regolato.
- b. Se entro due ore da quando si è verificata l'accensione automatica non si è premuto alcun pulsante, l'apparecchio si spegne ponendosi automaticamente in stand-by.
- c. Una volta che è stato programmato, il timer farà accendere e spegnere tutti i giorni l'apparecchio agli orari prestabiliti.
- d. La funzione di spegnimento temporizzato annulla l'accensione automatica se per ambedue viene impostata la stessa ora.
- e. Il prodotto deve essere in attesa affinché l'accensione temporizzata funzioni.

Timer spegnim.

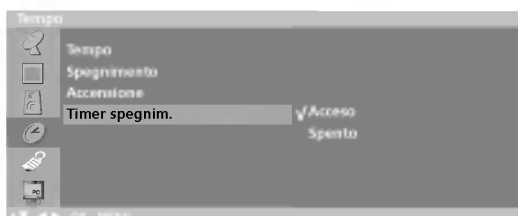
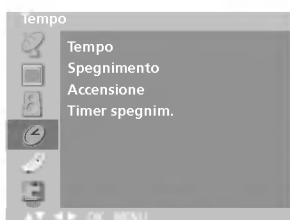



- Se selezionate **Acceso** nel menù a tendina **Timer spegnim.**, l'apparecchio si porterà automaticamente in **Standby (Attesa)** circa dieci minuti dopo la fine delle trasmissioni televisive.
- In modalità **Component, DVD o PC**, timer spegn. non è disponibile.

- 1 Seleziona il tasto **MENU** poi il tasto **▲ / ▼** dal menù **Tempo**.
- 2 Premete il tasto **►** e quindi i tasti **▲ / ▼** per selezionare la funzione **Timer spegnim.**
- 3 Premete il tasto **►** e quindi i tasti **▲ / ▼** per selezionare la funzione **Acceso** o **Spento**.
- 4 Premete il tasto **EXIT** per tornare ai normali programmi televisivi.

ITALIANO

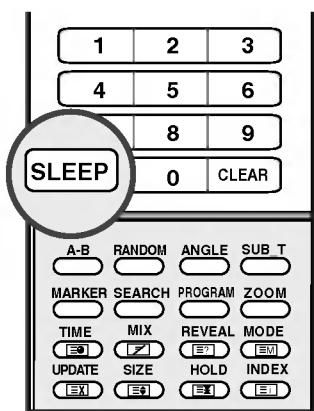
Timer



- 1 Premere il pulsante **SLEEP** più volte per selezionare il numero di minuti. Innanzitutto viene visualizzata su schermo la funzione di spegnimento , seguita dalle seguenti opzioni del timer di spegnimento: 10, 20, 30, 60, 90, 120, 180 e 240 minuti.
- 2 Il timer inizia il conto alla rovescia a partire dal numero di minuti selezionato.
- 3 Per controllare il valore dei numeri prima di spegnere il televisore, premere il pulsante **SLEEP** una volta.
- 4 Per annullare la funzione timer spegn., premere più volte il pulsante **SLEEP** fino a quando non viene visualizzato  **spento**.



Nota

- a. Per verificare quanto tempo rimane prima che l'apparecchio si spenga, premete il tasto **SLEEP** una volta.
- b. Se spegnete l'apparecchio, la funzione viene annullata.

Menù REGOLAZIONE

Fonte dell'ingresso

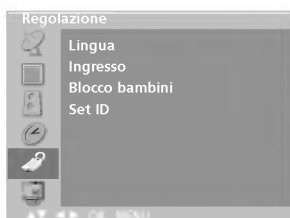

- Gli ingressi possono essere impostati per la modalità **TV**, **AV**, **DVD** o **PC**. La modalità **AV** viene impiegata quando un videoregistratore (VCR) o un'altra apparecchiatura viene collegata al dispositivo.
- In alternativa è possibile selezionare la modalità **TV** o **AV** premendo il pulsante **TV/AV**.
- In modalità **AV**, **Component** o **PC** per ritornare alla modalità **TV**, premere il pulsante **PR** ▲ / ▼ o i pulsanti numerici.

- 1 Premi il tasto **MENU** e poi i tasti ▲ / ▼ per selezionare il menù **Regolazione**.
- 2 Premete il tasto ► e quindi il tasto ▲ / ▼ per selezionare **Ingresso**.
- 3 Premere il pulsante ►, quindi utilizzare il pulsante ▲ / ▼ per selezionare **TV**, **AV1**, **AV2**, **S-video**, **DVD**, **Component** o **PC**.
- 4 Premete il tasto **EXIT** per tornare ai normali programmi televisivi.

Passaggio Auto AV

Se il VCR emette un voltaggio di commutazione AV quando è collegato alla presa scart Euro, l'apparecchio si imposta in modalità **AV1** o **AV2** in modo automatico. Tuttavia se si desidera continuare la visione in modalità **TV**, premere i pulsanti **PR** ▲ / ▼ o i pulsanti numerici.
Premere il pulsante **TV/AV** per ritornare alle modalità AV.

Blocco bambini

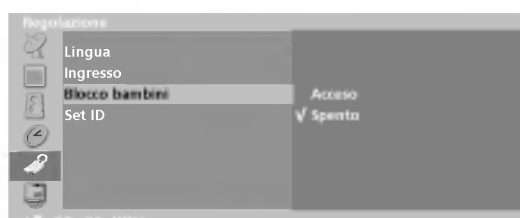

- E' possibile regolare il televisore in modo che si possa farlo funzionare solo attraverso il telecomando. I bambini non possono quindi guardare quello che vogliono, senza il consenso dei genitori.
- Quando il blocco è stato attivato, sullo schermo appare l'indicazione **Child lock (blocco per bambini)** ogni volta che viene premuto un tasto del pannello laterale, mentre si sta guardando la televisione.

- 1 Premi il tasto **MENU** e poi i tasti **▲ / ▼** per selezionare il menù **Regolazione**.
- 2 Premete il tasto **▶** e quindi il tasto **▲ / ▼** per selezionare **Blocco bambini**.
- 3 Premere il pulsante **▶** e successivamente il pulsante **▲ / ▼** per selezionare **Acceso** o **Spento** nel menu **Blocco bambini (blocco per bambini)**.
- 4 Premete il tasto **EXIT** per tornare ai normali programmi televisivi.

ITALIANO



Nota

- a. L'indicazione **Child lock (blocco per bambini)** non appare sullo schermo se non viene premuto nessun tasto del pannello laterale, mentre sullo schermo appaiono i menù.



Menù PC

Una volta completata la configurazione, accertarsi di selezionare la fonte del PC per visualizzare le immagini del PC sullo schermo del televisore.

Configurazione automatica

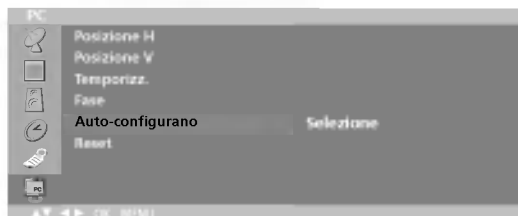
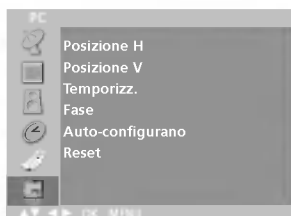

- Regola in modo automatico la posizione dello schermo, il temporizzatore e la fase. (L'immagine visualizzata scomparirà per alcuni secondi durante l'esecuzione della procedura di configurazione automatica).

- 1 Premere il pulsante **MENU**, quindi il pulsante **▲ / ▼** per selezionare il menu **PC**.
- 2 Premete il tasto **►** e quindi il tasto **▲ / ▼** per selezionare **Auto-configurano**.
- 3 Premere il pulsante **►** per avviare la configurazione automatica.
- 4 Premete il tasto **EXIT** per tornare ai normali programmi televisivi.

Posizione H/Posizione V

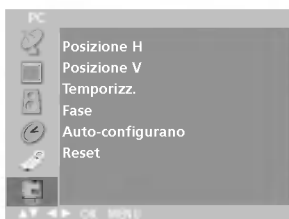

- **Posizione H/Posizione V**
Questa funzione è utile per regolare l'immagine più a destra/sinistra e in alto/basso a seconda delle proprie esigenze.

- 1 Premere il pulsante **MENU**, quindi il pulsante **▲ / ▼** per selezionare il menu **PC**.
- 2 Premete il tasto **►** e quindi i tasti **▲ / ▼** per selezionare la funzione **Posizione H** o **Posizione V**.
- 3 Utilizzare il pulsante **◀ / ▶** per effettuare le adeguate regolazioni.
- 4 Premete il tasto **EXIT** per tornare ai normali programmi televisivi.

Temporizzatore/Fase

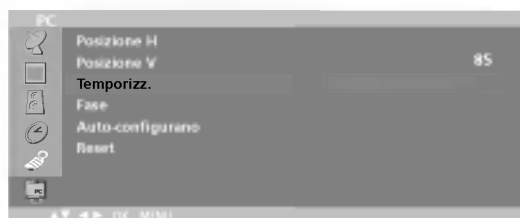
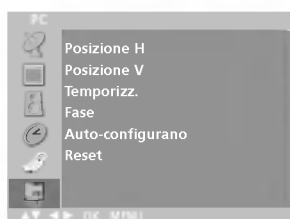

• Temporizzatore

Questa funzione è utile per ridurre le eventuali barre o strisce verticali visibili sullo sfondo dello schermo.

Allo stesso tempo cambieranno anche le dimensioni orizzontali dello schermo.

• Fase

Questa funzione consente di rimuovere gli eventuali disturbi orizzontali rendendo la visualizzazione dei caratteri più pulita e nitida.

- 1 Premere il pulsante **MENU**, quindi il pulsante **▲ / ▼** per selezionare il menu **PC**.
- 2 Premete il tasto **►** e quindi i tasti **▲ / ▼** per selezionare la funzione **Temporizz.** o **Fase**.
- 3 Utilizzare il pulsante **◀ / ►** per effettuare le adeguate regolazioni.
- 4 Premete il tasto **OK**.
- 5 Premete il tasto **EXIT** per tornare ai normali programmi televisivi.

Reset

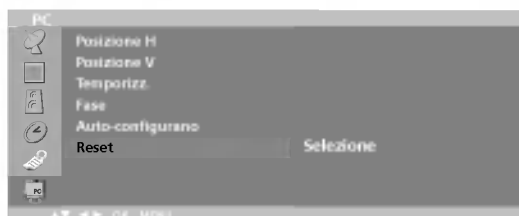
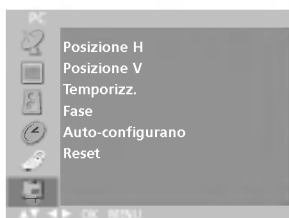

- *Riporta alle impostazioni di default programmate di fabbrica; non è possibile modificare le impostazioni di default.*

- 1 Premere il pulsante **MENU**, quindi il pulsante **▲ / ▼** per selezionare il menu **PC**.
- 2 Premete il tasto **►** e quindi il tasto **▲ / ▼** per selezionare **Reset**.
- 3 Premere il pulsante **►** per avviare l'operazione di **Reset**.
- 4 Premete il tasto **EXIT** per tornare ai normali programmi televisivi.

Televideo

Il televideo (o testo TOP) è una funzione d'opzione, quindi solo gli apparecchi dotati di questo sistema possono ricevere le trasmissioni televideo.

Il televideo è un servizio gratuito che molte emittenti televisive forniscono. Si tratta d'informazioni aggiornate riguardanti notizie, meteo, programmi televisivi, prezzi, e molto altri argomenti.

Il decodificatore di televideo di questo apparecchio può supportare i sistemi "SIMPLE", "TOP" e FASTEXT. Il "SIMPLE" (televideo normale), consiste in un complesso di pagine che possono venire richiamate digitandone il numero corrispondente. "TOP" e FASTEXT sono metodi più moderni che permettono una selezione semplice e veloce delle informazioni del televideo.

Attivazione / Disattivazione

Premete il tasto **TEXT** per attivare il televideo.

Sullo schermo apparirà la pagina iniziale o l'ultima pagina consultata.

Due numeri di pagina, il nome della stazione TV, data e ora appaiono nella prima riga in alto dello schermo. Il primo numero di pagina indica la vostra selezione, mentre il secondo corrisponde a quella attualmente sullo schermo.

Premete il tasto **TEXT** per disattivare il televideo. Sullo schermo tornerà il modo precedente.

Testo SIMPLE

■ Selezione della pagina

1. Digitate il numero di pagina desiderato - composto da tre cifre - utilizzando i tasti NUMERICI. Se premete un tasto sbagliato, completate il numero a tre cifre e poi digitate il numero di pagina corretto.
2. Il tasto ▲ / ▼ vi permette di selezionare la pagina precedente o quella successiva.

■ Per programmare un tasto colorato nel modo LISTA

Se il televisore è nel modo testo SIMPLE, TOP o FASTEXT, premete il tasto **EM** per portarvi sul modo "LISTA".

Potete codificare in colore quattro numeri di pagina a vostra scelta e selezionarli con facilità premendo semplicemente il tasto colorato corrispondente, posto sul telecomando.

1. Premete uno dei tasti colorati.
2. Utilizzate i tasti NUMERICI per selezionare il numero di pagina da programmare.
3. Premete il tasto **OK**. La pagina selezionata verrà memorizzata e il numero lampeggerà una volta. D'ora in poi potete richiamare questo numero di pagina premendo semplicemente il tasto col colore corrispondente.
4. Programmate gli altri tre tasti colorati nello stesso modo.

Testo TOP (Opzione)

Nella guida dell'utente appaiono sullo schermo, in basso, quattro campi colorati: rosso, verde, giallo e blu. Quello giallo distingue il gruppo seguente e quello blu il blocco seguente.

■ Selezione blocco / gruppo / pagina

1. Con il tasto blu potete spostarvi di blocco in blocco.
2. Utilizzate il tasto giallo per procedere al gruppo seguente.
3. Con il tasto verde potete passare alla pagina seguente. In alternativa potete utilizzare anche il tasto ▲.
4. Il tasto rosso permette di tornare alla selezione precedente. In alternativa potete utilizzare anche il tasto ▼.

■ Selezione diretta della pagina

Come per il modo SIMPLE, anche nel modo TOP potete selezionare una pagina digitando le tre cifre che la contraddistinguono, utilizzando i tasti NUMERICI.

FASTEXT

Le pagine del televideo sono codificate in colore lungo la parte bassa dello schermo e vengono selezionate premendo il tasto del colore corrispondente.

■ Selezione della pagina

1. Premete il tasto  per selezionare la pagina dell'indice.
2. Potete selezionare le pagine che sono codificate in colore (parte bassa dello schermo) per mezzo dei tasti del colore corrispondente.
3. Come per il modo SIMPLE, anche nel modo FASTEXT potete selezionare una pagina digitando le tre cifre che la contraddistinguono, utilizzando i tasti NUMERICI.
4. Il tasto ▲ / ▼ può essere utilizzato per selezionare la pagina precedente o seguente quella.

Funzioni speciali del televideo



REVEAL

Premete questo tasto per far apparire sullo schermo informazioni codificate quali soluzioni d'indovinelli o puzzle. Premete di nuovo questo tasto per togliere le informazioni dallo schermo.

SIZE

Per selezionare l'ingrandimento del testo. Premete questo tasto per ingrandire la metà superiore della pagina. Premete di nuovo lo stesso tasto per ingrandire la metà inferiore della pagina. Premete nuovamente il tasto per tornare alla dimensione normale.

UPDATE

Sullo schermo appare l'immagine televisiva mentre state aspettando la nuova pagina di televideo. L'indicazione  appare nell'angolo in alto a sinistra dello schermo. Quando la pagina richiesta è disponibile l'indicazione  viene sostituita dal numero di pagina.

Premete questo tasto per visualizzarla.

HOLD

Se il testo si compone di 2 o più pagine, potete bloccare lo scorrimento automatico premendo questo tasto. Il numero delle sotto pagine e della sotto pagina che state visualizzando, normalmente, appare sullo schermo, sotto l'ora. Quando viene premuto questo tasto, il simbolo "Stop" appare nell'angolo in alto a sinistra dello schermo e il cambio automatico di pagina viene inibito.

Per continuare, premete nuovamente questo tasto.

MIX

Sullo schermo appaiono le pagine del televideo sovrapposte all'immagine TV.

Per togliere le immagini televisive, premete nuovamente questo stesso tasto.

TEMPO

Mentre guardate i programmi televisivi, premete questo tasto per far apparire nell'angolo in alto a destra dello schermo l'ora. Premete nuovamente il tasto per farla scomparire. Se siete nel modo televideo, premete questo tasto per selezionare un numero di sotto pagina, che apparirà nella parte bassa dello schermo. Per bloccare lo scorrimento delle pagine o riprenderlo, premete i tasti ROSSO / VERDE, ▲ / ▼ o quelli NUMERICI.

Premete nuovamente il tasto "TEMPO" per abbandonare la funzione.

Funzionamento DVD

Note sui dischi

Simboli utilizzati nel presente manuale

 DVD e DVD±RW masterizzati

 CD Video

 CD audio

 Dischi MP3

 Dischi WMA

 Dischi JPEG

 Dischi DivX

-  potrebbe essere visualizzato sul display del televisore durante il funzionamento ed indica che la modalità di cui sono fornite le spiegazioni nel presente manuale non è disponibile sul disco video DVD.

Manipolazione dei dischi

- Non toccare il lato della riproduzione dei dischi.

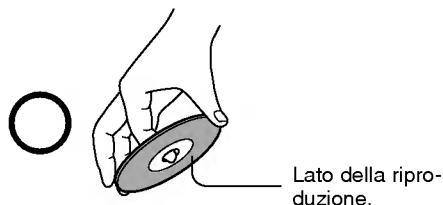

- Non attaccare carta o nastri ai dischi.



Pulizia dei dischi

- Le impronte delle dita e la polvere sul disco provocano un peggioramento delle immagini e dell'audio. Pulire il disco strofinando dal centro verso l'esterno con un panno morbido. Mantenere sempre il disco pulito.



- Non utilizzare nessun tipo di solvente come ad esempio diluenti, benzina, detersivi disponibili a livello commerciale o spray antistatici per LP in vinile. I diluenti potrebbero causare danni.

Stoccaggio dei dischi

- Non conservare i dischi in luoghi esposti alla luce diretta del sole o in prossimità di fonti di calore.
- Non conservare i dischi in luoghi esposti ad umidità e polvere come ad esempio il bagno o in prossimità di umidificatori.
- Conservare i dischi in posizione verticale in una custodia. Fissare o disporre oggetti sui dischi all'esterno della loro custodia potrebbe provocare eventuali deformazioni.

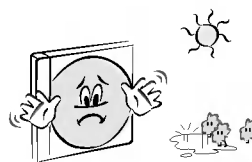

Struttura dei contenuti dei dischi

Di solito i dischi video DVD sono suddivisi in titoli e i titoli sono suddivisi in capitoli. I CD video e audio sono invece suddivisi in tracce.

Disco video DVD



CD video/CD audio



Ad ogni titolo, capitolo o traccia viene assegnato un numero che è rispettivamente chiamato "numero titolo", "numero capitolo" o "numero traccia".

Potrebbero essere presenti dischi privi di queste numerazioni.

- **Titolo:** quando sono registrati due o più film su un disco, il disco viene suddiviso in due o più parti. Ogni parte è detta "TITOLO".
- **Capitolo:** i titoli possono essere suddivisi in diverse sezioni. Ogni sezione è detta "CAPITOLO".
- **Traccia:** è possibile che un CD audio contenga molti elementi. Questi ultimi sono assegnati alle tracce.

Nota

- Se viene creato un file MP3 o un file JPEG utilizzando un metodo errato, il lettore potrebbe non essere in grado di riconoscerlo. In tal caso, cercare di masterizzare nuovamente un altro CD dopo aver configurato in modo corretto i parametri di scrittura sul PC.

Tipi di dischi riproducibili

- DVD (disco da 8 cm/12 cm)
- CD video (VCD) (disco da 8 cm/12 cm)
- CD audio (disco da 8 cm/12 cm)

Inoltre questo dispositivo riproduce file DivX, DVD +R, DVD -RW, DVD +RW, CD immagini Kodak, SVCD e CD-R/CD-RW che contengono titoli audio, file MP3, WMA e/o JPEG.

Nota

- A seconda delle condizioni delle attrezzature di registrazione e del disco stesso CD-R/RW (o DVD -R, DVD +R, DVD -RW, DVD +RW), alcuni dischi CD-R/RW (or DVD -R, DVD +R, DVD -RW, DVD +RW) non possono essere riprodotti su questo dispositivo.

Codice regionale del lettore DVD e dei DVD



Il presente lettore DVD è destinato e prodotto per la riproduzione di software DVD codificato della regione "2".

Il codice regione sulle etichette di alcuni dischi DVD indica il tipo di lettore in grado di riprodurre questi dischi. Il presente dispositivo può riprodurre esclusivamente dischi DVD codificati con l'indicazione "2" o "tutti". Se si tenta di riprodurre altri eventuali dischi, il messaggio "**Controllare Codice Regionale**" sarà visualizzato sullo schermo del televisore.

Alcuni dischi DVD potrebbero non essere dotati di un'etichetta del codice regionale anche se la loro riproduzione è vietata dalle limitazioni specifiche.

Prodotto su licenza concessa dai Dolby Laboratories. "Dolby" ed il simbolo a doppia D sono marchi di fabbrica dei Dolby Laboratories. "DTS" e "DTS Digital Surround" sono marchi di fabbrica della Digital Theater System, Inc.

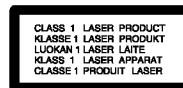

ATTENZIONE:

Il presente lettore di Video Dischi Digitali (DVD) utilizza un sistema laser. Per garantire un impiego appropriato del presente prodotto, leggere il presente manuale dell'utente con attenzione conservandolo per ulteriori ed eventuali consultazioni nel caso in cui per il dispositivo fossero necessarie operazioni di manutenzione, contattare un centro di assistenza tecnica autorizzato (consultare la procedura di assistenza tecnica).

L'impiego di controlli, regolazioni o procedure diversi da quelli specificati nel presente documento potrebbe generare l'esposizione a radiazioni pericolose.

Per impedire l'esposizione diretta a raggi laser, non tentare di aprire l'alloggiamento. Radiazioni laser visibili durante l'apertura. **NON FISSARE IL RAGGIO LASER.**

ATTENZIONE: Si consiglia di non fare entrare l'apparecchio a contatto con acqua (gocce o spruzzi) e di non posare oggetti contenenti sostanze liquide, come ad es. vasi, sull'apparecchio.

Screen saver

Lo screen saver viene visualizzato quando si lascia il lettore DVD in modalità Stop per cinque minuti circa. Se viene visualizzato lo Screen saver per cinque minuti, il lettore DVD si disattiva in modo automatico.

Memoria dell'ultima scena

Il presente lettore memorizza l'ultima scena dell'ultimo disco in visione. L'ultima scena rimane in memoria anche se si rimuove il disco dal lettore o si disattiva l'apparecchio. Se viene inserito un disco la cui scena è stata memorizzata, viene richiamata la scena in modo automatico.

Nota:

Il lettore non memorizza le scene di un disco se si spegne il lettore prima di iniziare la riproduzione del disco.

Nota

- Ad eccezione della modalità **DVD**, il pulsante **PLAY** [riproduzione] deve essere premuto dopo aver inserito il disco per passare alla modalità **DVD**.

Funzionamento DVD

Opzioni del menu DVD - LINGUA

Utilizzando il menu DVD, è possibile apportare diverse regolazioni alle impostazioni come le immagini e l'audio. È inoltre possibile impostare anche le lingue per i sottotitoli e il menu DVD.

Menu lingua



- Selezionare la lingua desiderata per i menu DVD e in messaggi visualizzati su schermo.

- 1 Premere il pulsante **MENU** due volte, quindi utilizzare il pulsante **▲ / ▼** per selezionare **LINGUA**.
- 2 Premere il pulsante **▶**, quindi utilizzare il pulsante **▲ / ▼** per selezionare il **Linguaggio Menu**.
- 3 Premere il pulsante **▶**, quindi utilizzare il pulsante **▲ / ▼** per selezionare la lingua desiderata.
- 4 Premere il pulsante **OK**.
I menu e le schermate saranno visualizzate nella lingua selezionata.
- 5 Premere il pulsante **EXIT** per uscire dal menu.

Audio disco/Sottotitoli disco/Menu disco DVD-V



- Selezionare la lingua che si desidera per **Linguaggio Audio/Sottotitolo Disco/Menu Disco**.

• **Default:** fa riferimento alla lingua originale in cui è stato registrato il disco.

• **Altri:** Per selezionare un'altra lingua, premere i pulsanti numerici quindi il pulsante per selezionare il numero a 4 cifre corrispondente all'elenco dei codici delle lingue presente nel capitolo (Consultare p. 62).

Se si seleziona il codice della lingua sbagliato, premere il pulsante **CLEAR**.

- 1 Premere il pulsante **MENU** due volte, quindi utilizzare il pulsante **▲ / ▼** per selezionare **LINGUA**.
- 2 Premere il pulsante **▶**, quindi utilizzare il pulsante **▲ / ▼** per selezionare **Linguaggio Audio/Sottotitoli Disco/Menu Disco**.
- 3 Premere il pulsante **▶**, quindi utilizzare il pulsante **▲ / ▼** per selezionare la lingua desiderata.
- 4 Premere il pulsante **OK**.
- 5 Premere il pulsante **EXIT** per uscire dal menu.

Opzioni del menu DVD - ESPOSIZIONE

Scan progressivo



- - Il video scan progressivo offre immagini ad altissima qualità con uno sfarfallio minimo. Impostazione **Progressive scan** su **On**.

- 1 Premere il pulsante **MENU** due volte, quindi utilizzare il pulsante **▲ / ▼** per selezionare **ESPOSIZIONE**.
- 2 Premere il pulsante **▶** per selezionare **progressive Scan**.
- 3 Premere il pulsante **▶**, quindi utilizzare il pulsante **▲ / ▼** per selezionare **On** o **Off**.
- 4 Premere il pulsante **OK**.
- 5 Premere il pulsante **EXIT** per uscire dal menu.

Funzionamento DVD

Opzioni del menu DVD - AUDIO

Ogni disco DVD dispone di una serie di opzioni audio.

Impostare le opzioni AUDIO del lettore a seconda del tipo di sistema audio in uso.

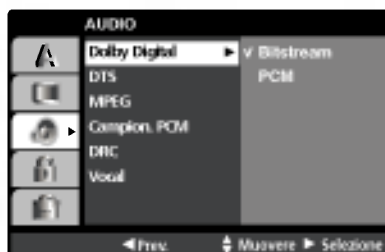

• **Bitstream:** selezionare **bitstream** se si collega il jack DIGITAL OUT del lettore DVD ad un amplificatore o ad un altro dispositivo dotato di decoder Dolby Digital, DTS o MPEG.

• **PCM (Pulse Code Modulation)/modulazione codice ad impulsi:** selezionare quando si stabilisce un collegamento ad un amplificatore stereo digitale a due canali. I DVD con codifica Dolby Digital, DTS o MPEG saranno elaborati con il processo di downmix per l'audio PCM a due canali in modo automatico.

- 1 Premere il pulsante **MENU** due volte, quindi utilizzare il pulsante **▲ / ▼** per selezionare **AUDIO**.
- 2 Premere il pulsante **▶**, quindi utilizzare il pulsante **▲ / ▼** per selezionare **Dolby Digital/DTS/MPEG**.
- 3 Premere il pulsante **▶**, quindi utilizzare il pulsante **▲ / ▼** per selezionare **Bitstream** o **PCM**.
- 4 Premere il pulsante **OK**.
- 5 Premere il pulsante **EXIT** per uscire dal menu.

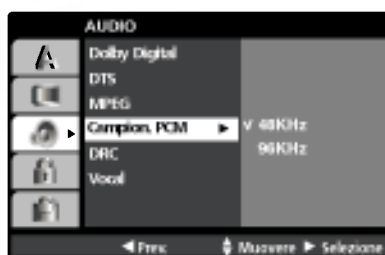

- Se il decoder o l'amplificatore **NON** è in grado di gestire i segnali a 96 kHz, selezionare 48 kHz. Quando si opera questa selezione, il dispositivo converte in modo automatico qualsiasi segnale a 96 kHz a 48 kHz in modo che il sistema possa procedere alla decodifica.

Se il decoder o l'amplificatore è in grado di gestire i segnali a 96 kHz, selezionare 96 kHz. Quando si opera questa selezione, il dispositivo trasferisce ogni tipo di segnale senza eseguire ulteriori elaborazioni.

Controllare la documentazione fornita per l'amplificatore per verificare le sue possibilità.

- 1 Premere il pulsante **MENU** due volte, quindi utilizzare il pulsante **▲ / ▼** per selezionare **AUDIO**.
- 2 Premere il pulsante **▶**, quindi utilizzare il pulsante **▲ / ▼** per selezionare il **Campion. PCM**.
- 3 Premere il pulsante **▶**, quindi utilizzare il pulsante **▲ / ▼** per selezionare **48KHz** o **96KHz**.
- 4 Premere il pulsante **OK**.
- 5 Premere il pulsante **EXIT** per uscire dal menu.

DRC (Dynamic Range Control) [controllo gamma dinamica] DVD-V DVD



- Con il formato DVD, è possibile ascoltare una traccia audio del programma nel modo più accurato e realistico possibile grazie alla tecnologia audio digitale. Tuttavia è possibile desiderare comprimere la gamma dinamica dell'uscita audio (la differenza tra i suoni più forti e quelli più deboli).

Questa funzionalità consente di ascoltare un film ad un volume più basso senza perdere la chiarezza del suono. Impostare **DRC** su **On** per ottenere questo effetto.

- 1 Premere il pulsante **MENU** due volte, quindi utilizzare il pulsante **▲ / ▼** per selezionare **AUDIO**.
- 2 Premere il pulsante **▶**, quindi utilizzare il pulsante **▲ / ▼** per selezionare **DRC**.
- 3 Premere il pulsante **▶**, quindi utilizzare il pulsante **▲ / ▼** per selezionare **On** o **Off**.
- 4 Premere il pulsante **OK**.
- 5 Premere il pulsante **EXIT** per uscire dal menu.

ITALIANO

Vocal DVD-V



- Imposta su **On** solo quando si è in fase di riproduzione di un DVD karaoke multicanale. I canali karaoke presenti sul disco sono miscelati fino ad ottenere il comune audio stereo.
- L'impostazione **Vocal** funziona quando la modalità **Dolby Digital** viene impostata su **"PCM"** nel menu DVD.

- 1 Premere il pulsante **MENU** due volte, quindi utilizzare il pulsante **▲ / ▼** per selezionare **AUDIO**.
- 2 Premere il pulsante **▶**, quindi utilizzare il pulsante **▲ / ▼** per selezionare **Vocal**.
- 3 Premere il pulsante **▶**, quindi utilizzare il pulsante **▲ / ▼** per selezionare **On** o **Off**.
- 4 Premere il pulsante **OK**.
- 5 Premere il pulsante **EXIT** per uscire dal menu.

Funzionamento DVD

Opzioni del menu DVD - BLOCCO



- Alcuni film contengono scene che potrebbero non essere adeguate ad un pubblico minorile. Un gran numero di dischi presenta informazioni relative al controllo dei genitori che si applicano a tutto il disco o certe scene contenute nello stesso. I film e le scene sono state valutate secondo una scala da 1 a 8 a seconda del paese. Alcuni dischi offrono scene più idonee in alternativa.

La funzionalità del controllo dei genitori consente di bloccare l'accesso a quelle scene al di sotto del valore di restrizione che è stato inserito, impedendo così ai bambini di essere abilitati alla visione di materiale che si ritiene inadeguato.

- 1 Premere il pulsante **MENU** due volte, quindi utilizzare il pulsante **▲ / ▼** per selezionare **BLOCCO**.
- 2 Premere il pulsante **▶**, quindi utilizzare il pulsante **▲ / ▼** per selezionare **Restrizione**.
- 3 Premere il pulsante **▶**.
Per accedere a **Restrizione**, è necessario inserire la password di 4 cifre che è stata creata. Se non è stata ancora inserita una password viene richiesto di eseguire questa operazione. Inserire una password di 4 cifre e premere il pulsante **OK**. Inserirla nuovamente e premere il pulsante **OK** per verificare. Se si commette un errore prima di premere il pulsante **OK**, premere il pulsante **CLEAR**.
- 4 Selezionare un valore della restrizione da **1** a **8** utilizzando il pulsante **▲ / ▼**.
Restrizione 1-8: la restrizione **1** presenta la maggior parte delle limitazioni, mentre **8** è la classificazione meno restrittiva.
Sbloccato : se si seleziona sbloccato, il controllo dei genitori non è attivo e la riproduzione è completa in tutte le sue parti.
- 5 Premere il pulsante **OK**.
- 6 Premere il pulsante **EXIT** per uscire dal menu.



Nota

- a. Se si imposta un valore di restrizione per il lettore, sono riprodotte tutte le scene del disco classificate con un valore uguale o minore a quello della restrizione. Le scene con un valore di restrizione superiore non sono riprodotte a meno che non sia presente una scena alternativa sul disco. Le alternative devono presentare un valore uguale o minore a quello della restrizione. Se non viene individuata nessuna alternativa adeguata, la riproduzione viene interrotta. È necessario inserire una password di 4 cifre o modificare il livello di restrizione per riprodurre il disco.

Password (Security Code) [codice di sicurezza]

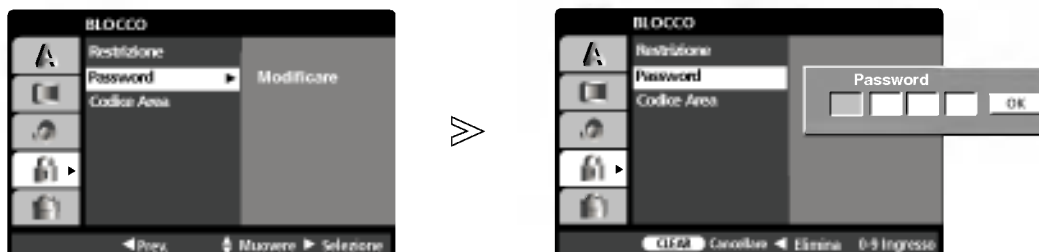

- È possibile inserire o modificare la password.

- 1 Premere il pulsante **MENU** due volte, quindi utilizzare il pulsante **▲ / ▼** per selezionare **BLOCCO**.
- 2 Premere il pulsante **▶**, quindi utilizzare il pulsante **▲ / ▼** per selezionare **Password**.
- 3 Premere il pulsante **▶** e **OK**.
Impostare una "nuova" password
 Inserire una password di 4 cifre e premere il pulsante **OK**. Inserirla nuovamente e premere il pulsante **OK** per verificare. Se si commette un errore prima di premere il pulsante **OK**, premere il pulsante **CLEAR**.
Modificare una nuova password
 1. Inserire la password di 4 cifre che è stata creata.
 2. Inserire la nuova password di 4 cifre e premere il pulsante **OK**. Inserirla nuovamente e premere il pulsante **OK** per verificare. Se si commette un errore prima di premere il pulsante **OK**, premere il pulsante **CLEAR**.
- 4 Premere il pulsante **EXIT** per uscire dal menu.
Se si dimentica la password
 Se si dimentica la password è possibile cancellarla attenendosi ai passaggi riportati di seguito:
 1. Premere il pulsante **MENU** due volte per visualizzare il menu DVD.
 2. Inserire il numero di 6 cifre "210499" e la password viene cancellata.
 3. Inserire una nuova password seguendo le precedenti indicazioni.

ITALIANO

Codice area

DVD-V

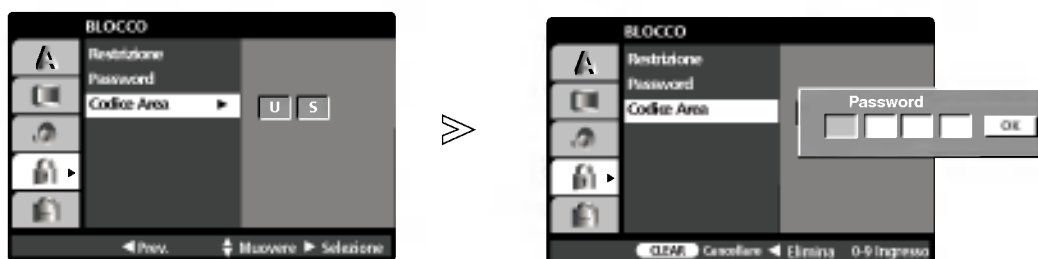

- Inserire il codice del paese/dell'area i cui standard sono impiegati per classificare il disco video DVD in base all'elenco fornito al capitolo **RIFERIMENTI**. (Consultare p. 62).

- 1 Premere il pulsante **MENU** due volte, quindi utilizzare il pulsante **▲ / ▼** per selezionare **BLOCCO**.
- 2 Premere il pulsante **▶**, quindi utilizzare il pulsante **▲ / ▼** per selezionare **Codice Area**.
- 3 Premere il pulsante **▶**.
 Per accedere al Codice area, è necessario inserire la password di 4 cifre che è stata creata. Se non è stata ancora inserita una password viene richiesto di eseguire questa operazione. Inserire una password di 4 cifre e premere il pulsante **OK**. Inserirla nuovamente e premere il pulsante **OK** per verificare. Se si commette un errore prima di premere il pulsante **OK**, premere il pulsante **CLEAR**.
- 4 Selezionare il primo carattere utilizzando il pulsante **▲ / ▼** e premere il pulsante **OK**.
- 5 Selezionare il secondo carattere utilizzando il pulsante **▲ / ▼** e premere il pulsante **OK** per confermare la selezione del codice del paese.
- 6 Premere il pulsante **EXIT** per uscire dal menu.

Funzionamento DVD

Opzioni del menu DVD – ALTRI

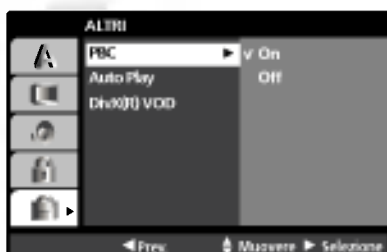

- Impostare il controllo riproduzione (PBC) su **On** o **Off**.

On: CD video con **PBC** sono riprodotti secondo la funzione **PBC**.

Off: CD video con **PBC** sono riprodotti allo stesso modo dei CD audio.

- 1 Premere il pulsante **MENU** due volte, quindi utilizzare il pulsante **▲ / ▼** per selezionare **ALTRI**.
- 2 Premere il pulsante **▶**, quindi utilizzare il pulsante **▲ / ▼** per selezionare **PBC**.
- 3 Premere il pulsante **▶**, quindi utilizzare il pulsante **▲ / ▼** per selezionare **On** o **Off**.
- 4 Premere il pulsante **OK**.
- 5 Premere il pulsante **EXIT** per uscire dal menu.



- È possibile configurare il lettore DVD in modo che la riproduzione dei dischi DVD sia avviata in modo automatico non appena viene inserito un DVD. Se la modalità **Auto Play** è impostata su **On**, il lettore DVD cerca il titolo con la durata massima di riproduzione, quindi riproduce il titolo in modo automatico.

- 1 Premere il pulsante **MENU** due volte, quindi utilizzare il pulsante **▲ / ▼** per selezionare **ALTRI**.
- 2 Premere il pulsante **▶**, quindi utilizzare il pulsante **▲ / ▼** per selezionare **Auto Play**.
- 3 Premere il pulsante **▶**, quindi utilizzare il pulsante **▲ / ▼** per selezionare **On** o **Off**.
- 4 Premere il pulsante **OK**.
- 5 Premere il pulsante **EXIT** per uscire dal menu.



Nota

- a. La funzione Auto Play potrebbe non funzionare per alcuni DVD.
- b. Quando si inserisce e si riproduce nuovamente lo stesso disco nell'apposito vano, la riproduzione comincia dal punto in cui è stata interrotta perché la funzione **Memoria dell'ultima scena** si attiva prima della funzione **Auto Play**.



- È possibile visualizzare il codice di registrazione DivX DRM (Digital Right Management – Gestione digitale diritti) esclusivamente per il dispositivo. Il codice di registrazione viene impiegato per l'agente del servizio VOD (Video-On-Demand). È possibile acquistare o noleggiare i file criptati dei film.

- 1 Premere il pulsante **MENU** due volte, quindi utilizzare il pulsante **▲ / ▼** per selezionare **ALTRI**.
- 2 Premere il pulsante **▶**, quindi utilizzare il pulsante **▲ / ▼** per selezionare **DivX(R) VOD**.
- 3 Premere il pulsante **▶** e **OK**.
- 4 Premere il pulsante **EXIT** per uscire dal menu.

**Nota**

a. Se si noleggia il file DivX VOD, quest'ultimo offre diverse opzioni di limitazione della visione come illustrato di seguito.

- Visualizzare il numero di volte che è possibile vedere il file.

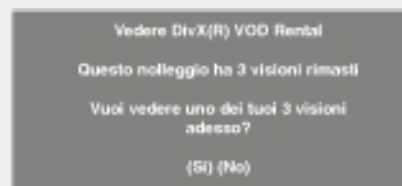

- Il noleggio è scaduto.



- Visualizzare un errore di autorizzazione.



Funzionamento DVD

Riproduzione di DVD o CD video

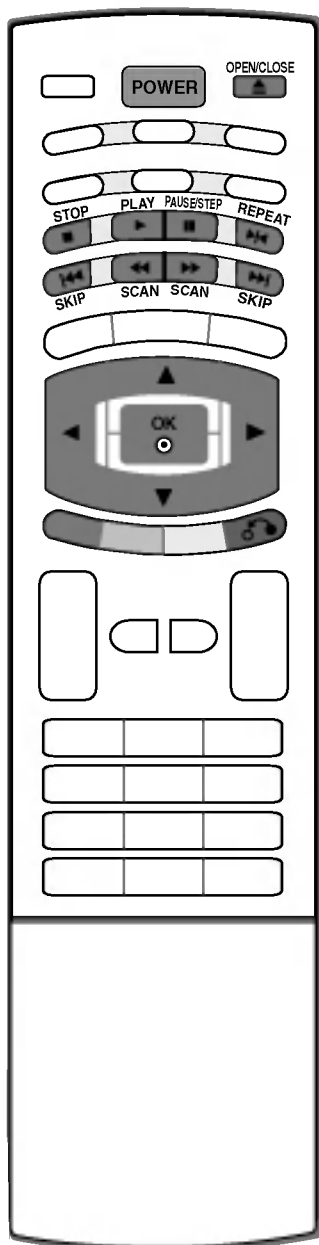

Riproduzione base

DVD-V VCD DivX

- 1 Premere il pulsante **POWER** per attivare il dispositivo.
- 2 Premere il pulsante **OPEN/CLOSE** [apri/chiudi] per aprire il vano disco ed inserire il disco desiderato nel vano con il lato della riproduzione rivolto verso il basso.
- 3 Premere il pulsante **OPEN/CLOSE** [apri/chiudi] per chiudere il vano. La riproduzione si avvia in modo automatico. Se la riproduzione non si avvia, premere il pulsante ► **PLAY** [riproduci].

Interruzione della riproduzione

DVD-V VCD DivX

- 1 Premere il pulsante ■ **STOP** per interrompere la riproduzione. A questo punto il lettore video DVD interrompe temporaneamente la riproduzione e conserva la posizione di riproduzione corrente.
Se si preme il pulsante ► **PLAY**, la riproduzione riprende dalla posizione in cui è stata interrotta.
- 2 Premere il pulsante ■ **STOP** nuovamente per interrompere la riproduzione completamente. A questo punto se si preme il pulsante ► **PLAY**, si avvia la riproduzione del disco dall'inizio.

Sospensione della riproduzione (Modalità fermo-immagine)

DVD-V VCD DivX

- 1 Premere il pulsante II **PAUSE/STEP** durante la riproduzione.
- 2 Premere nuovamente il pulsante ► **PLAY** per ritornare alla riproduzione normale.

Fermo-immagine e riproduzione fotogramma per fotogramma

DVD-V VCD DivX

- 1 Premere il pulsante II **PAUSE/STEP** sul telecomando durante la riproduzione. Fare avanzare le immagini fotogramma per fotogramma premendo ripetutamente il pulsante II **PAUSE/STEP**.
- 2 Per uscire dalla modalità fermo-immagine, premere il pulsante ► **PLAY**.

Avanzamento / Riavvolgimento veloce

DVD-V VCD DivX

- 1 Premere il pulsante ◀◀ **SCAN** [cerca] o ▶▶ **SCAN** [cerca] durante la riproduzione.
- 2 Premere il pulsante ◀◀ **SCAN** [cerca] o ▶▶ **SCAN** [cerca] ripetutamente per selezionare la velocità desiderata.
 - **Disco DVD, DivX X2, X4, X16 o X100**
 - **CD video: X2, X4 o X8**
- 3 Premere nuovamente il pulsante ► **PLAY** per ritornare alla riproduzione normale.

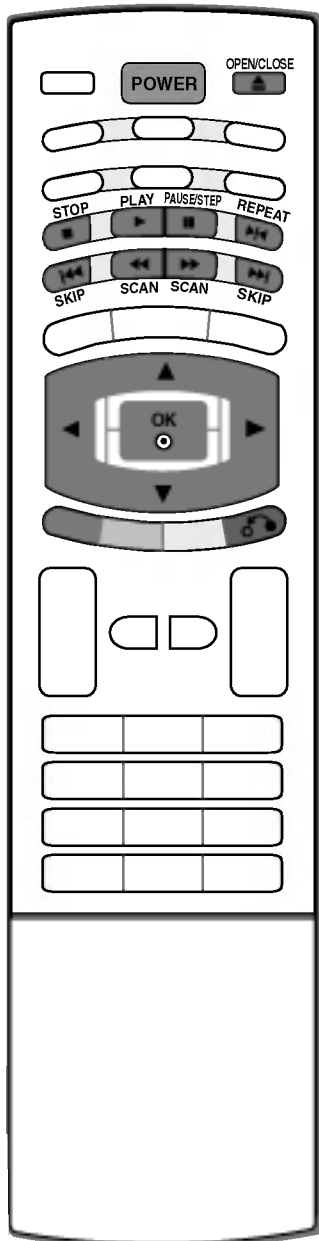

Moviola

DVD-V

VCD

DivX

- 1 Premere il pulsante **II PAUSE/STEP** sul telecomando durante la riproduzione. Il DVD passa a questo punto alla modalità PAUSE [pausa].
- 2 Utilizzare il pulsante **◀◀ SCAN** [cerca] o **▶▶ SCAN** [cerca] per selezionare la velocità desiderata: **◀◀ I 1/16**, **◀◀ I 1/8**, **◀◀ I 1/4**, or **◀◀ I 1/2** (riavvolgimento) o **I▶ 1/16**, **I▶ 1/8**, **I▶ 1/4**, or **I▶ 1/2** (avanzamento).
Con un disco DivX ed un CD video varia la velocità bassa: **I▶ 1/16**, **I▶ 1/8**, **I▶ 1/4** o **I▶ 1/2** (avanzamento).
- 3 Per uscire dalla modalità rallentatore, premere il pulsante **▶ PLAY**.



Nota

- a. Non è presente l'audio durante la riproduzione ad alta o bassa velocità per DVD e CD video.
- b. La riproduzione a rallentatore all'indietro non è possibile con i CD video e i dischi DivX.

Passaggio ad un altro CAPITOLO/TRACCIA

DVD-V

VCD

DivX

- 1 Quando un titolo presente su un disco presenta più capitoli o un disco presenta più di una traccia, è possibile spostarsi ad un altro capitolo / ad un'altra traccia come riportato di seguito:
 - Premere il pulsante **I◀◀ SKIP** [salta] o **▶▶I SKIP** [salta] [salta] per un breve lasso di tempo durante la riproduzione per selezionare il capitolo/la traccia o ritornare all'inizio del capitolo/della traccia corrente.
 - Premere il pulsante **I◀◀ SKIP** [salta] per un breve lasso di tempo due volte per ritornare al capitolo/alla traccia precedente.
 - Per passare direttamente ad un qualsiasi capitolo durante la riproduzione dei DVD, premere il pulsante **DISPLAY** e premere **▲ / ▼** per selezionare l'icona del capitolo / della traccia. Inserire quindi il numero del capitolo / della traccia o utilizzare **◀ / ▶**.

Ripetizione della riproduzione

DVD-V

VCD

DivX

- È possibile riprodurre un titolo, capitolo o una traccia specifici in modo ripetuto.

- 1 Premere il pulsante **REPEAT** [ripeti] **▶◀** durante la riproduzione. Ogni volta che si preme il pulsante **REPEAT** [ripeti] **▶◀**, la modalità di ripetizione cambia come riportato di seguito.
 - Dischi video DVD: **↻ Capitolo** → **↻ Titolo** → **↻ Off**
 - Dischi video CD, DivX: **↻ Traccia** → **↻ Tutto** → **↻ Off**



Nota

- a. In un CD video con PBC [necessario impostare **PBC** su **Off** nel menu DVD per utilizzare la funzione di ripetizione.
- b. Se si preme il pulsante **SKIP** [salta] **▶▶I** una volta durante la riproduzione del capitolo (della traccia) in ripetizione, la riproduzione in ripetizione viene cancellata.

Funzionamento DVD

Riproduzione di DVD o CD video

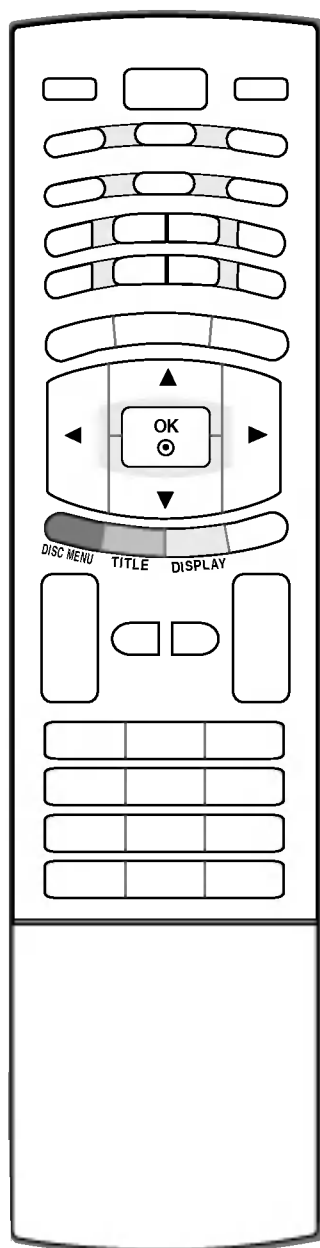

Menu disco

DVD-V

- 1 Premere il pulsante **DISC MENU** [menu disco] durante la riproduzione.
- 2 Utilizzare il pulsante **▲ / ▼ / ◀ / ▶** o il pulsante **OK** per selezionare l'opzione del menu desiderata.

Menu titolo

DVD-V

- 1 Premere il pulsante **TITLE** [titolo] durante la riproduzione.
- 2 Utilizzare il pulsante **▲ / ▼ / ◀ / ▶** o il pulsante **OK** per selezionare la voce desiderata.



Nota

- a. Il dispositivo potrebbe non essere in grado di selezionare il disco o il menu titolo a seconda del tipo di disco DVD.

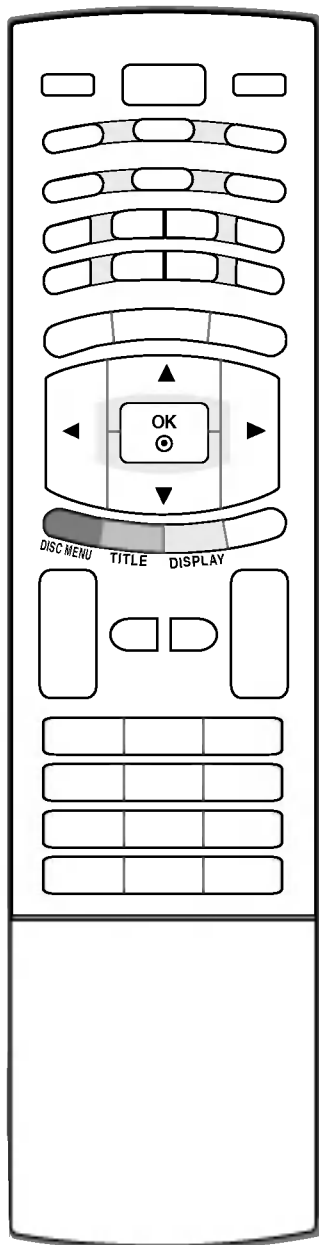

On-Screen Display [display su schermo]

- 1** Premere il pulsante **DISPLAY** durante la riproduzione.
- 2** Utilizzare il pulsante **▲ / ▼** per selezionare un elemento.
- 3** Premere il pulsante **◀ / ▶** per modificare l'impostazione. È inoltre possibile utilizzare i pulsanti numerici se idonei (ad es. inserendo il numero del titolo). Per alcune funzioni, premere **OK** per eseguire l'impostazione. Alcuni dischi potrebbero non offrire tutte le funzionalità illustrate di seguito.

DVD-V	Elementi	Metodo di selezione
• Numero del titolo	◀ 1 / 3 ▶	• ◀ / ▶, Numeri → OK
• Numero del capitolo	1 / 12	• ◀ / ▶, Numeri → OK
• Ricerca tempi	0:20:09	• Numeri → OK
• Lingua audio e modalità audio digitale	1 ENG □□□ 3/2.1CH	• ◀ / ▶ o AUDIO
• Lingua sottotitoli	1 ENG	• ◀ / ▶ o SUB_T
• Angolazione	1 / 3	• ◀ / ▶ o ANGOLAZIONE
• Audio	3D SUR	• ◀ / ▶

VCD	Elementi	Metodo di selezione
• Numero della traccia (o modalità PBC)	◀ 1 / 3 ▶	• ◀ / ▶, Numeri → OK
• Ricerca tempi	0:20:09	• Numeri → OK
• Canale audio	Stereo	• ◀ / ▶ o AUDIO
• Audio	3D SUR	• ◀ / ▶

DvX	Elementi	Metodo di selezione
• Numero della traccia	◀ 1 / 3 ▶	• ◀ / ▶, Numeri → OK
• Ricerca tempi	0:20:09	• Numeri → OK
• Lingua audio e modalità audio digitale	1 MP3 2/0 CH	• ◀ / ▶ o AUDIO
• Lingua sottotitoli	1 ENG	• ◀ / ▶ o SUB_T
• Audio	3D SUR	• ◀ / ▶

ITALIANO

Funzionamento DVD

Riproduzione di DVD o CD video

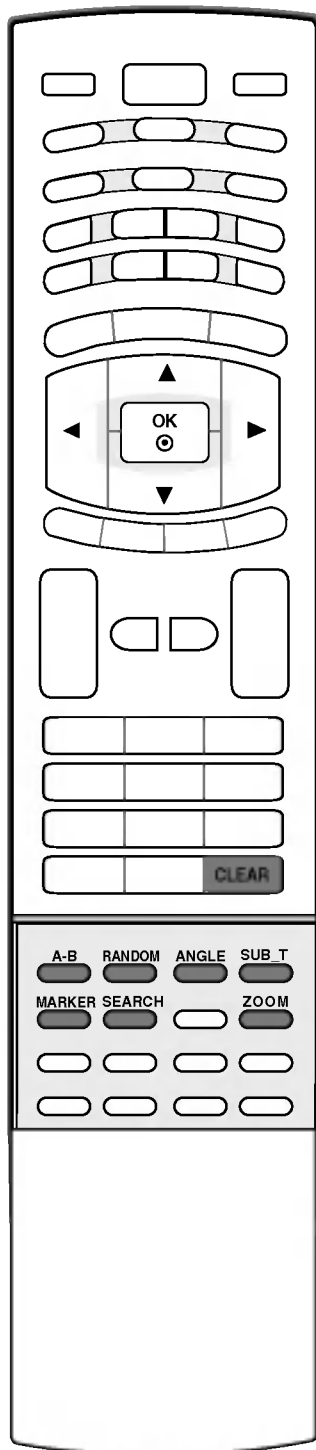

Riproduzione ripetizione A-B

DVD-V VCD DVD-X

- La riproduzione ripetizione **A-B** consente di ripetere il materiale contenuto tra due punti selezionati.

- 1 Premere il pulsante **A-B** per selezionare il punto di partenza durante la riproduzione. "↻ **A** *" viene visualizzato sullo schermo del televisore configurando il punto di partenza del segmento selezionato.
- 2 Premere nuovamente il pulsante **A-B** per selezionare il punto finale. "↻ **A B**" viene visualizzato sullo schermo del televisore configurando il punto finale. La riproduzione viene avviata nel punto che è stato selezionato. Le riproduzione si interrompe nel punto finale, ritorna al punto **A** in modo automatico, quindi viene nuovamente avviata.
- 3 Premere ripetutamente il pulsante **A-B** per riprendere la normale riproduzione. Sullo schermo viene visualizzato "Off".

Riproduzione casuale

VCD

- 1 Premere il pulsante **RANDOM** [casuale] durante la riproduzione. Il dispositivo inizia in modo automatico la riproduzione casuale e **RANDOM** [casuale] viene visualizzato sullo schermo del televisore.
- 2 Premere nuovamente il pulsante **RANDOM** [casuale] per tornare alla modalità normale.
 - Premendo il pulsante **SKIP** [salta] durante la riproduzione casuale, il dispositivo seleziona un altro titolo (traccia) e riprende la riproduzione casuale.



- a. In un CD video con PBC, è necessario impostare **PBC** su **Off** nel menu DVD per utilizzare la funzione di riproduzione casuale.

Angolazione telecamera

DVD-V

- Se le scene sono state registrate con angolazioni multiple, è possibile cambiare l'angolazione della telecamera della scena attualmente in visione.

- 1 Premere il pulsante **ANGLE** [angolazione] durante la riproduzione.
- 2 Premere ripetutamente il pulsante **ANGLE** [angolazione] per selezionare l'angolazione desiderata.



- a. È possibile modificare solamente l'angolazione per i DVD che offrono angolazioni multiple delle scene.
- b. La funzione angolazione non funzionerà su dischi video DVD che non contengano scene registrate da diverse angolazioni.
- c. Il numero delle angolazioni varia da disco a disco.

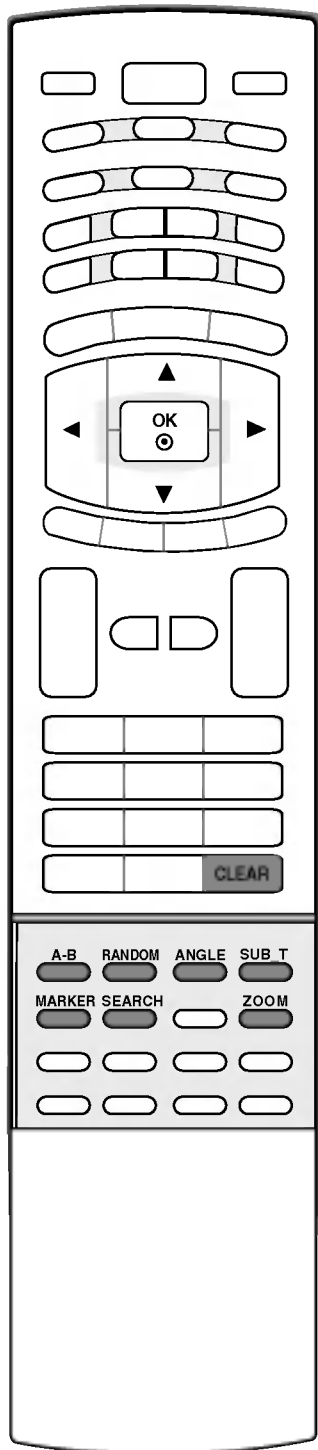

Sottotitoli

DVD-V DivX

- 1 Premere ripetutamente il pulsante **SUB_T** durante la riproduzione per visualizzare le diverse lingue dei sottotitoli.
Se viene selezionata una lingua dei sottotitoli, quest'ultima viene riprodotta in qualsiasi momento si avvii una nuova riproduzione dei dischi. (Il disco deve contenere la lingua selezionata).



Nota

- a. Il file dei sottotitoli del file DivX viene visualizzato solamente smi, srt e sub.
- b. Se non sono presenti informazioni o è presente un codice che non è in grado di leggere il file DivX, vengono visualizzati "1" ecc.

Ricerca indicatore

DVD-V VCD DivX

- È possibile avviare la riproduzione a partire da un massimo di nove punti memorizzati.

■ Per inserire un indicatore 1 / 9

Premere il pulsante **MARKER** [indicatore] durante la riproduzione nel punto desiderato all'interno del disco. L'icona dell'indicatore viene visualizzata sullo schermo del televisore per un breve lasso di tempo. Ripetere le operazioni per inserire fino ad un massimo di nove indicatori.

■ Per recuperare o eliminare una scena dotata di indicatore MARKER SEARCH

1. Durante la riproduzione dei dischi, premere il pulsante **SEARCH** [ricerca]. Il menu **MARKER SEARCH** viene visualizzato sullo schermo.
2. Nell'arco di 10 secondi, premere il pulsante ◀ / ▶ per selezionare il numero dell'indicatore che si desidera richiamare o cancellare.
3. Premere il pulsante **OK** avviando la riproduzione dalla scena contrassegnata dall'indicatore. Oppure, premere il pulsante **CLEAR** [cancella] cancellando il numero dell'indicatore dall'elenco.
4. È possibile riprodurre qualsiasi indicatore inserendo il suo numero nel menu **MARKER SEARCH** [ricerca indicatore].

Zoom

DVD-V VCD DivX

- Utilizzare lo zoom per ingrandire le immagini del video.

- 1 Premere il pulsante **ZOOM** durante la riproduzione o la riproduzione in fermo-immagine. Il riquadro viene visualizzato in basso a destra delle immagini per un breve lasso di tempo.
- 2 Ogni volta che si preme il pulsante **ZOOM** lo schermo del televisore cambia con la sequenza:
100% → 400% → 1600% → Modalità larghezza schermo → 100%
 - **Modalità larghezza schermo:**
È possibile modificare il modo in cui vengono visualizzate le immagini sullo schermo in fase di riproduzione di un film DVD. Premere il pulsante ▲ / ▼ per selezionare Normale, Migliorato e Massimo.
- 3 Utilizzare il pulsante ▲ / ▼ / ◀ / ▶ per spostarsi nelle immagini ingrandite.
- 4 Per riprendere la riproduzione normale, premere il pulsante **CLEAR** [cancella].



Nota

- a. La funzione di zoom potrebbe non funzionare in alcuni DVD.
- b. La modalità larghezza schermo è disponibile per la riproduzione del disco DVD, dischi VR e file di filmati.

Funzionamento DVD

Riproduzione di CD audio o dischi MP3/WMA

- Il lettore DVD è in grado di riprodurre le registrazioni in formato MP3/WMA su dischi CD-ROM, CD-R o CD-RW.

■ CD audio **CD**

1. Un volta inserito un CD audio sullo schermo del televisore viene visualizzato un menu.
2. Utilizzare il pulsante **▲ / ▼** per selezionare una traccia, quindi premere il pulsante **▶ PLAY** o **OK**. Viene avviata la riproduzione.



■ MP3/WMA **MP3** **WMA**

1. Premere il pulsante **▲ / ▼** per selezionare una cartella, quindi premere il pulsante **OK** per visualizzare i contenuti della cartella.
2. Premere il pulsante **▲ / ▼** per selezionare una traccia, quindi premere il pulsante **▶ PLAY** o **OK**. Viene avviata la riproduzione.



■ ID3 TAG

- Quando si riproducono file che contengono informazioni come ad es. i titoli delle tracce, è possibile visualizzare le informazioni premendo il pulsante **DISPLAY**.
[titolo, artista, album, anno, commento]
- Se non sono presenti informazioni, sul display viene visualizzato il messaggio **NO ID3 TAG**.

Sospensione della riproduzione (Modalità fermo-immagine) **CD** **MP3** **WMA**

- 1 Premere il pulsante **II PAUSE/STEP** durante la riproduzione.
- 2 Per ritornare alla riproduzione, premere **▶ PLAY, OK** o premere nuovamente il pulsante **II PAUSE/STEP**.

Avanzamento / Riavvolgimento veloce **CD** **MP3** **WMA**

- 1 Premere il pulsante **◀◀ SCAN [cerca]** o **▶▶ SCAN [cerca]** durante la riproduzione.
- 2 Premere il pulsante **◀◀ SCAN [cerca]** o **▶▶ SCAN [cerca]** ripetutamente per selezionare la velocità desiderata.
 - X2, X4 o X8
- 3 Premere nuovamente il pulsante **▶ PLAY** per ritornare alla riproduzione normale.

Passaggio ad un'altra traccia **CD** **MP3** **WMA**

- 1 Premere il pulsante **I◀◀ SKIP [cerca]** o **▶▶I SKIP [cerca]** per un breve lasso di tempo durante la riproduzione per passare alla traccia successiva o ritornare all'inizio della traccia corrente.
- 2 Premere il pulsante **I◀◀ SKIP [salta]** due volte per un breve lasso di tempo per ritornare alla traccia precedente.
- 3 È possibile riprodurre qualsiasi traccia inserendone il rispettivo numero.

Ripetizione della riproduzione

CD

MP3

WMA

- È possibile riprodurre una traccia / tutti i contenuti presenti su un disco.

- 1 Premere il pulsante **REPEAT** [ripeti] ►◄ durante la riproduzione.
- 2 Ogni volta che si preme il pulsante **REPEAT** [ripeti] ►◄, la modalità di ripetizione cambia come riportato di seguito.
↻ **Track** (Traccia) → ↻ **All** (Tutti) → (Off)
 - Se si preme il pulsante ►► **SKIP** [salta] una volta durante la riproduzione della traccia in ripetizione, la riproduzione in ripetizione viene cancellata.

Riproduzione ripetizione A-B

CD

- La riproduzione ripetizione **A-B** consente di ripetere il materiale contenuto tra due punti selezionati.

- 1 Premere il pulsante **A-B** per selezionare il punto di partenza durante la riproduzione. "↻ **A**" viene visualizzato sullo schermo del televisore configurando il punto di partenza del segmento selezionato.
- 2 Premere nuovamente il pulsante **A-B** per selezionare il punto finale. "↻ **A-B**" viene visualizzato sullo schermo del televisore configurando il punto finale. La riproduzione viene avviata nel punto che è stato selezionato. Le riproduzione si interrompe nel punto finale, ritorna al punto **A** in modo automatico, quindi viene nuovamente avviata.
- 3 Per uscire da questa sequenza e ritornare alla riproduzione normale, premere nuovamente il pulsante **A-B**. L'icona della ripetizione viene cancellata dalla schermata del menu.

Riproduzione casuale

CD

MP3

WMA

- 1 Premere il pulsante **RANDOM** [casuale] durante la riproduzione. Il dispositivo inizia la riproduzione casuale in modo automatico ed il pulsante **RANDOM** [casuale] viene visualizzato sullo schermo del televisore.
- 2 Premere nuovamente il pulsante **RANDOM** [casuale] per tornare alla modalità normale.
 - Premendo il pulsante ►► **SKIP** [salta] durante la riproduzione casuale, il dispositivo seleziona un'altra traccia e riprende la riproduzione casuale.

Surround 3D

CD

Per produrre un effetto surround 3D che simuli l'audio multicanale a partire da due altoparlanti stereo (al posto dei cinque+ altoparlanti generalmente richiesti per l'audio multicanale da un sistema home theater).

- 1 Premere il pulsante **AUDIO** durante la riproduzione. Nella schermata menu viene visualizzato "**3D SUR.**".
- 2 Per ritornare alla riproduzione normale, premere ripetutamente il pulsante **AUDIO** fino a quando "**3D SUR.**" non viene rimosso dalla schermata menu.



■ La compatibilità dei dischi MP3/WMA con il lettore presenta le seguenti limitazioni:

- Frequenza di campionamento: compresa tra 8 e 48 kHz (MP3), compresa tra 32 e 48kHz (WMA)
- Bit rate: compresa tra 8 e 320 kbps (MP3), compresa tra 32 e 192 kbps (WMA)
- Il lettore non è in grado di leggere file MP3/WMA che abbiano un'estensione file diversa da ".mp3"/".wma".
- Il formato fisico CD-R dovrebbe essere ISO 9660 o file JOILET.
- Se vengono registrati file MP3 utilizzando software che non è in grado di creare un file system (ad es. Direct-CD), non è possibile riprodurre file MP3/WMA. Si consiglia di utilizzare Easy-CD Creator che genera file system ISO 9660.
- I nomi dei file dovrebbero avere una lunghezza massima di 8 lettere e deve includere l'estensione .mp3 o .wma.
- I file non dovrebbero contenere caratteri speciali come /? *: " < > | ecc.
- Il numero totale di file sui dischi dovrebbe essere minore di 650.
- Riprodurre file MP3 che sono stati creati dall'utente a scopo personale. Utilizzare un altro lettore MP3 se i file MP3 sono protetti da copyright.

Funzionamento DVD

Ripetizione programmata

- La funzione programma consente di salvare le tracce preferite a partire da qualsiasi disco nella memoria del lettore. Un programma può contenere 30 tracce.

- 1 Inserire un disco.
- 2 Premere il pulsante **PROGRAM** [programma].
L'indicazione  viene visualizzata a destra della parola **Programma** sul lato destro della schermata menu.
 - Premere nuovamente il pulsante **PROGRAM** [programma], quindi l'indicazione  viene cancellata dallo schermo per uscire dalla modalità Program Edit [modifica programma].

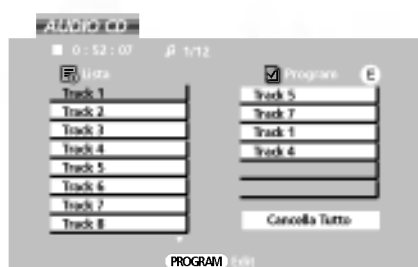

Menu CD audio



Menu MP3/WMA

- **CD video:** Premere il pulsante **PROGRAM** [programma] mentre la riproduzione è interrotta. Viene visualizzato il menu del programma. Premere nuovamente il pulsante **PROGRAM** [program] e tenerlo premuto per alcuni secondi per uscire dal menu.





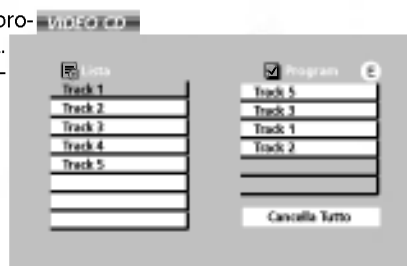

Nota

- a. In un CD video con PBC, è necessario impostare **PBC** su **Off** nel menu di configurazione per utilizzare la riproduzione programmata.



- 3 Selezionare una traccia dall'**elenco (Lista)**, quindi premere il pulsante **OK** per porre la traccia selezionata nell'elenco **Programma**. Ripetere questa operazione per aggiungere altre tracce all'elenco.
- 4 Premere il pulsante **▶**.
Selezionare la traccia con cui si desidera iniziare la riproduzione nell'elenco **programma**.
- 5 Premere il pulsante **PLAY** o **OK** per avviare la riproduzione.
La riproduzione inizia secondo l'ordine che è stato programmato per le tracce. La riproduzione si interrompe dopo aver riprodotto una volta tutte le tracce dell'elenco **programma**.
- 6 Per riprendere la riproduzione normale dalla riproduzione programmata, selezionare una traccia nell'**elenco (Lista)**, quindi premere il pulsante **PLAY**.

■ Tracce programmate ripetizione

1. Premere il pulsante **REPEAT** [ripeti]  durante la riproduzione.
2. Ogni volta che si preme il pulsante **REPEAT** [ripeti] , la modalità di ripetizione cambia come riportato di seguito.
 **Track** (Traccia) →  **All** (Tutti) → (Off)

■ Eliminazione di tracce dall'elenco programma.

1. Utilizzare il pulsante **▲ / ▼ / ▶** per selezionare la traccia che si desidera eliminare dall'elenco programma.
2. Premere il pulsante **CLEAR** [cancella]. Ripetere questa operazione per eliminare altre tracce dall'elenco.

■ Eliminazione di tutto l'elenco programma

1. Premere il pulsante **▶** per passare all'elenco **programma**.
2. Utilizzare il pulsante **▲ / ▼** per selezionare **Cancella Tutto**, quindi premere il pulsante **OK**.



Nota

- a. I programmi vengono inoltre cancellati quando viene rimosso il disco.

Visualizzazione dischi JPEG

- Utilizzando il presente lettore DVD è possibile visualizzare CD IMMAGINI Kodak e i dischi file JPEG.

- 1 Inserire un disco e chiudere il vano. Il menu **PHOTO** [foto] viene visualizzato sullo schermo del televisore.

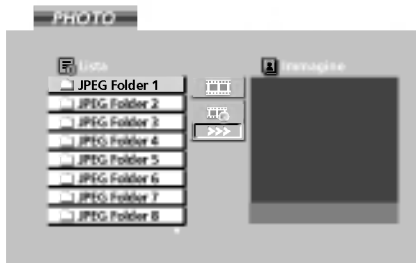

- 2 Premere il pulsante **▲ / ▼** per selezionare una cartella, quindi premere il pulsante **OK**. Viene visualizzato un elenco di file presenti nella cartella. Se ci si trova un elenco di file e si desidera ritornare all'elenco della cartella precedente, utilizzare il pulsante **▲ / ▼** presente sul telecomando per evidenziare **▲ / ▼** e premere il pulsante **OK**.
 - Premere il pulsante **DISC MENU** [menu disco] per passare alla pagina successiva.
 - Su un disco con file MP3/WMA e JPEG, è possibile passare da MP3/WMA a JPEG. Premere il pulsante **TITLE** [titolo] mentre viene evidenziata l'indicazione **MUSIC** o **PHOTO** [musica o foto] nella parte superiore del menu.
- 3 Se si desidera visualizzare file specifici, premere il pulsante **▲ / ▼** per evidenziare un file e premere il pulsante **PLAY** ► o **OK**.
 - Durante la visualizzazione di file, è possibile premere il pulsante **■ STOP** per passare al menu **PHOTO** [foto] precedente.
 - Durante la visualizzazione di file, se si preme il pulsante **RETURN**, le informazioni del file vengono nascoste.

■ Visualizzazione diapositive

1. Utilizzare il pulsante **▲ / ▼ / ◀ / ▶** per evidenziare **■** (Visualizzazione diapositive), quindi premere il pulsante **OK**.

■ **■** Velocità diapositive

Sono disponibili tre opzioni per la velocità delle diapositive:

>>> (veloce) → >> (normale) → > (lento)

1. Utilizzare il pulsante **▲ / ▼ / ◀ / ▶** per selezionare la velocità. Quindi utilizzare il pulsante **◀ / ▶** per selezionare l'opzione che si desidera utilizzare, quindi premere il pulsante **OK**.

■ Fermo-immagine

1. Premere il pulsante **II PAUSE/STEP** durante la visualizzazione delle diapositive. A questo punto il lettore non passerà alla modalità **PAUSE** [pausa].
2. Per ritornare alla visualizzazione delle diapositive, premere il pulsante **▶ PLAY** o il pulsante **II PAUSE/STEP**.

■ Passaggio ad un altro file

1. Premere il pulsante **I◀◀ SKIP** [salta], **▶▶I SKIP** [salta], **◀ o ▶** una volta durante la visualizzazione delle immagini per passare al file successivo o a quello precedente.

■ Zoom

1. Premere il pulsante **ZOOM** durante la riproduzione o la riproduzione in fermo-immagine. Il riquadro viene visualizzato per un breve lasso di tempo in basso a destra delle immagini.
2. Ogni volta che si preme il pulsante **ZOOM** lo schermo del televisore cambia con la sequenza:
100% → 400% → 1600% → 100%
3. Utilizzare i pulsanti **▲ / ▼ / ◀ / ▶** per spostarsi nelle immagini ingrandite.
4. Per riprendere la riproduzione normale, premere il pulsante **CLEAR** [cancella].

■ Per ruotare le immagini

1. Premere il pulsante **▲ / ▼** durante la visualizzazione delle immagini per ruotare le immagini in senso orario o antiorario.

Funzionamento DVD

Visualizzazione dischi JPEG

■ Per ascoltare musica MP3/WMA guardando immagini

È possibile visualizzare file mentre si ascoltano file di musica MP3/WMA registrati sullo stesso disco.

1. Inserire il disco che contiene i due tipi di file nel lettore.
2. Premere il pulsante **TITLE** [titolo] per visualizzare il menu **PHOTO** [foto].
3. Premere il pulsante **▲ / ▼** per selezionare un file di foto.
4. Utilizzare il pulsante **▶** per selezionare l'icona , quindi premere il pulsante **OK**.

Viene avviata la riproduzione. La riproduzione continua fino a quando non viene premuto il pulsante ■ **STOP**.

- Per ascoltare solamente la musica desiderata guardando le immagini, le tracce desiderate programmate a partire dal menu **MUSIC** [musica], quindi procedere come indicato precedentemente.

■ La compatibilità dei dischi JPEG con il lettore presenta le seguenti limitazioni:

- A seconda delle dimensioni e del numero di file JPEG, potrebbe essere necessario un periodo di tempo prolungato per consentire al lettore DVD di leggere i contenuti del disco. Se non viene visualizzata una schermata dopo diversi minuti, alcuni file potrebbero essere di dimensioni troppo grandi – ridurre la risoluzione dei file JPEG ad un valore inferiore a 2M pixel come 2760 x 2048 pixel e masterizzare un altro disco.
- Il numero totale di file e di cartelle su disco dovrebbe essere minore di 650.
- Alcuni dischi potrebbero non essere compatibili a causa di un diverso formato di registrazione o delle condizioni del disco.
- Accertarsi che tutti i file selezionati dispongano dell'estensione ".jpg" al momento delle copia su CD.
- Se i file presentano le estensioni ".jpe" o ".jpg", rinominarli come file ".jpg".
- Non possibile leggere i nomi dei file senza estensione con il presente lettore DVD, anche se i file sono visualizzati come file immagine JPEG in Windows Explorer.

Riproduzione di dischi in formato DVD VR

- Il presente dispositivo riproduce dischi DVD-R/RW registrati utilizzando il formato DVD-Video e che sono stati masterizzati con registratori DVD.
- Il presente dispositivo riproduce dischi DVD-RW registrati utilizzando il formato VR (Video Recording).

- 1 Inserire un disco e chiudere il vano. Viene visualizzato il menu DVD-VR sullo schermo del televisore.

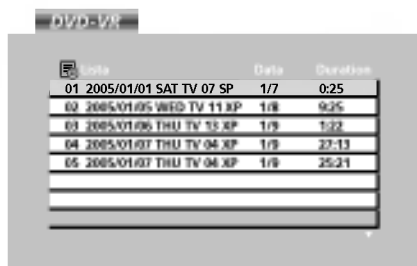

- 2 Premere il pulsante **▲ / ▼** per selezionare una traccia, quindi premere il pulsante **▶ PLAY** o **OK** ed avviare la riproduzione.



Nota

- a. Non è possibile riprodurre i dischi DVD-R/RW non masterizzati nel presente lettore.
- b Alcuni dischi DVD-VR sono realizzati con dati CPRM con i dispositivi di registrazione DVD. Il lettore non supporta questi tipi di dischi e visualizza l'indicazione **CONTROLLARE DISCO** sullo schermo.

• Cos'è 'CPRM'?

CPRM rappresenta un sistema di protezione contro le copie (con sistema scramble) consentendo solamente la registrazione di programmi di trasmissioni a 'copia unica'. CPRM significa Content Protection for Recordable Media [tutela dei contenuti per supporti registrabili].

Il presente lettore è compatibile con CPRM, il che significa che è possibile registrare programmi di trasmissioni a 'copia unica', ma non è possibile realizzare una copia delle registrazioni. Le registrazioni CPRM possono essere realizzate su dischi DVD-RW formattati in modalità VR e le registrazioni CPRM possono essere esclusivamente riprodotte su lettori che siano espressamente compatibili con CPRM.

Riproduzione di dischi di filmati DivX

- Utilizzando il presente lettore DVD possibile riprodurre dischi DivX (Digital Internet Video eXpress).

- 1 Inserire un disco e chiudere il vano. Il menu **MOVIE** [filmato] viene visualizzato sullo schermo del televisore.

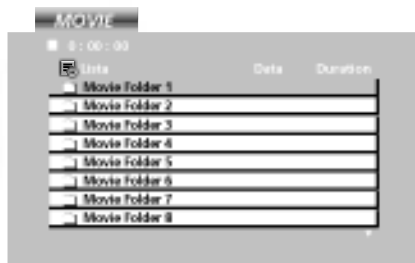

- 2 Premere il pulsante ▲ / ▼ per selezionare una cartella, quindi premere il pulsante **OK**. Viene visualizzato un elenco di file presenti nella cartella. Se ci si trova un elenco di file e si desidera ritornare all'elenco della cartella, utilizzare il pulsante ▲ / ▼ presente sul telecomando per evidenziare  e premere il pulsante **OK**.
- 3 Se si desidera visualizzare file specifici, premere il pulsante ▲ / ▼ per evidenziare un file e premere il pulsante ► **PLAY** o **OK**.
- 4 Premere il pulsante ■ **STOP** per uscire.

- Su un CD con file MP3/WMA, JPEG e filmati, possibile passare tra i menu **MUSIC**; **PHOTO** e **MOVIE** [musica, foto, filmato]. Premere il pulsante **TITLE** [titolo] mentre viene evidenziata l'indicazione **MUSIC**, **PHOTO** e **MOVIE** nella parte superiore del menu.

■ La compatibilità dei dischi DivX con il lettore presenta le seguenti limitazioni:

- Dimensioni disponibili della risoluzione del file DivX al di sotto di 720x576 pixel (L x H).
- Il nome del file del sottotitolo DivX disponibile a 56 caratteri.
- Se è presente un codice che non possibile esprimere nel file DivX, quest'ultimo potrebbe essere visualizzato come indicazione " _ " sullo schermo.
- Se il numero di fotogrammi è superiore a 30 al secondo, il presente dispositivo potrebbe non funzionare in modo normale.
- Se la struttura video e audio del file registrato non è interlacciata, viene emesso o il video o l'audio.
- Se il file viene registrato con **GMC**, il dispositivo supporta solo la funzione 1-point del livello di registrazione.

Cos'è 'GMC'?

GMC è l'acronimo di Global Motion Compensation [compensazione globale filmato]. Si tratta di uno strumento di codifica specificato nello standard MPEG4. Alcuni codificatori MPEG4, come DivX o Xvid, presentano questa opzione. Sono disponibili diversi livelli di codifica GMC, di solito detto GMC 1-point, 2-point o 3-point.

- File DivX riproducibile: ".avi", ".mpg", ".mpeg"
- Formato codec riproducibile:
"DIVX3.xx", "DIVX4.xx", "DIVX5.xx", "XVID", "MP43", "3IVX"
- Formato audio riproducibile:
"AC3", "DTS", "PCM", "MP3", "WMA"
 - Frequenza di campionamento: compresa tra 8 e 48 kHz (MP3), compresa tra 32 e 48kHz (WMA)
 - Bit rate: compresa tra 8 e 320 kbps (MP3), compresa tra 32 e 192 kbps (WMA)

Riferimenti

Elenco di controllo per la risoluzione dei problemi

Il funzionamento non è normale.	
Il telecomando non funziona.	<ul style="list-style-type: none">• Verificare la presenza di eventuali oggetti tra il prodotto e il telecomando che costituiscono un ostacolo.• Le batterie sono installate con la polarità corretta (+ su +, - su -)?• Correggere l'impostazione della modalità di funzionamento del telecomando: TV, VCR ecc.?• Installare batterie nuove.
L'alimentazione si disattiva improvvisamente	<ul style="list-style-type: none">• È impostato il timer della modalità sleep?• Controllare le impostazioni di controllo dell'alimentazione. Alimentazione interrotta• Nessuna trasmissione sulla stazione sintonizzata con Auto off attivato.

La funzione video non funziona.	
Nessuna immagine e nessun suono	<ul style="list-style-type: none">• Verificare che il prodotto sia acceso.• Provare un altro canale. Il problema potrebbe essere dovuto alla trasmissione.• Il cavo d'alimentazione è inserito nella presa di corrente a muro?• Controllare l'orientamento e/o la posizione dell'antenna.• Testare la presa di corrente a muro, inserire un altro cavo d'alimentazione del prodotto nella presa in cui è stato inserito il cavo d'alimentazione del prodotto.
L'immagine viene visualizzata lentamente dopo l'accensione	<ul style="list-style-type: none">• Si tratta di un processo normale, l'immagine viene smorzata durante il processo di avvio del prodotto. Contattare il centro d'assistenza se le immagini non vengono visualizzate dopo cinque minuti.
Colori assenti o insufficienti o immagini difettose	<ul style="list-style-type: none">• Regolare il Colore nell'opzione del menu.• Mantenere una distanza sufficiente tra il prodotto e il VCR.• Provare un altro canale. Il problema potrebbe essere dovuto alla trasmissione.• I cavi video sono installati correttamente?• Attivare una funzione per ripristinare la luminosità delle immagini.
Barre orizzontali/verticali o immagini con tremolio	<ul style="list-style-type: none">• Controllare la presenza di interferenze locali come ad es. apparecchi elettrici o strumenti d'alimentazione.
Ricezione insufficiente per alcuni canali	<ul style="list-style-type: none">• La stazione o il prodotto del cavo con problemi, sintonizzarsi su un'altra stazione.• Il segnale della stazione è debole, orientare nuovamente l'antenna per ricevere le stazioni più deboli.• Verificare la presenza di fonti di possibile interferenza.
Linee o strisce nelle immagini	<ul style="list-style-type: none">• Controllare l'antenna (modificare l'orientamento dell'antenna).

La funzione audio non funziona.	
Immagini presenti ma nessun suono	<ul style="list-style-type: none"> • Premere il tasto VOL o VOLUME. • Sound azzerato? Premere il pulsante MUTE. • Provare un altro canale. Il problema potrebbe essere dovuto alla trasmissione. • I cavi audio sono installati correttamente?
Nessun suono da uno dei diffusori	<ul style="list-style-type: none"> • Regolare il bilanciamento nell'opzione del menu.
Suoni strani dall'interno del prodotto	<ul style="list-style-type: none"> • Un cambiamento dell'umidità ambiente o della temperatura potrebbe provocare un rumore insolito quando il prodotto viene acceso o spento e non rappresenta un difetto del prodotto.

Si è verificato un problema nella modalità PC. (Applicato solo alla modalità PC)	
Il segnale è fuori portata.	<ul style="list-style-type: none"> • Regolare la risoluzione, la frequenza orizzontale o la frequenza verticale. • Verificare che il cavo del segnale sia collegato o allentato. • Verificare la fonte dell'ingresso.
Barre verticali o strisce sullo sfondo e rumore orizzontale e posizione errata	<ul style="list-style-type: none"> • Impostare la configurazione automatica o regolare l'orologio, la fase o la posizione O/V.
Il colore dello schermo non è stabile o monocoloro	<ul style="list-style-type: none"> • Controllare il cavo del segnale. • Reinstallare la scheda video del PC.

Riferimenti

Codici delle lingue

Utilizzare questo elenco per inserire la lingua desiderata per le impostazioni iniziali riportate di seguito. **Linguaggio Audio/Sottotitoli Disco/Menu Disco**

Lingua	Codice	Lingua	Codice	Lingua	Codice	Lingua	Codice
Abkhaziano	6566	Figi	7074	Lingala	7678	Singalese	8373
Afar	6565	Finlandese	7073	Lituano	7684	Slovacco	8375
Afrikaans	6570	Francese	7082	Macedone	7775	Sloveno	8376
Albanese	8381	Frisone	7089	Malgascio	7771	Somalo	8379
Amarico	6577	Galiziano	7176	Malese	7783	Spagnolo	6983
Arabo	6582	Georgiano	7565	Malayalam	7776	Sudanese	8385
Armeno	7289	Tedesco	6869	Maltese	7784	Swahili	8387
Assamese	6583	Greco	6976	Maori	7773	Svedese	8386
Aymara	6588	Groenlandese	7576	Maratto	7782	Tagal	8476
Azerbaigiano	6590	Guarani	7178	Moldavo	7779	Tagico	8471
Bashkir	6665	Gujarati	7185	Mongolico	7778	Tamil	8465
Basco	6985	Hausa	7265	Nauru	7865	Tatar	8484
Bengalese	6678	Ebraico	7387	Nepalese	7869	Telugu	8469
Bhutani	6890	Hindi	7273	Norvegese	7879	Tailandese	8472
Bihari	6672	Ungherese	7285	Oriya	7982	Tibetano	6679
Bretone	6682	Islandese	7383	Pangiabi	8065	Tigrinya	8473
Bulgaro	6671	Indonesiano	7378	Pashto	8083	Tonga	8479
Birmanese	7789	Interlingua	7365	Persiano	7065	Turco	8482
Bielorusso	6669	Irlandese	7165	Polacco	8076	Turkmeno	8475
Cambogiano	7577	Italiano	7384	Portoghese	8084	Twi	8487
Catalano	6765	Giapponese	7465	Quechua	8185	Ucraino	8575
Cinese	9072	Giavanese	7487	Retoromanzo	8277	Urdu	8582
Corso	6779	Kannada	7578	Romeno	8279	Uzbek	8590
Croato	7282	Kashmir	7583	Russo	8285	Vietnamita	8673
Ceco	6783	Kazako	7575	Samoano	8377	Volap?	8679
Danese	6865	Chirghiso	7589	Sanscrito	8365	Gallese	6789
Olandese	7876	Coreano	7579	Scozzese gaelico	7168	Wolof	8779
Inglese	6978	Curdo	7585	Serbo	8382	Xhosa	8872
Esperanto	6979	Laotiano	7679	Serbo-Croato	8372	Yiddish	7473
Estone	6984	Latino	7665	Shona	8378	Yoruba	8979
Faroese	7079	Lettone	7686	Sindhi	8368	Zulu	9085

Codici area

Selezionare un codice del paese dall'elenco riportato di seguito.

Paese	Codice	Paese	Codice	Paese	Codice	Paese	Codice
Afganistan	AF	Etiopia	ET	Malesia	MY	Arabia Saudita	SA
Argentina	AR	Figi	FJ	Maldivi	MV	Senegal	SN
Australia	AU	Finlandia	FI	Messico	MX	Singapore	SG
Austria	AT	Francia	FR	Monaco	MC	Repubblica Slovacca	SK
Belgio	BE	Germania	DE	Mongolia	MN	Slovenia	SI
Butan	BT	Gran Bretagna	GB	Marocco	MA	Africa meridionale	ZA
Bolivia	BO	Grecia	GR	Nepal	NP	Corea del Sud	KR
Brazile	BR	Groenlandia	GL	Olanda	NL	Spagna	ES
Cambogia	KH	Isole	HM	Antille olandesi	AN	Sri Lanka	LK
Canada	CA	Hong Kong	HK	Nuova Zelanda	NZ	Svezia	SE
Cile	CL	Ungheria	HU	Nigeria	NG	Svizzera	CH
Cina	CN	India	IN	Norvegia	NO	Taiwan	TW
Colombia	CO	Indonesia	ID	Oman	OM	Tailandia	TH
Congo	CG	Israele	IL	Pakistan	PK	Turchia	TR
Costa Rica	CR	Italia	IT	Panama	PA	Uganda	UG
Croazia	HR	Giamaica	JM	Paraguay	PY	Ucraina	UA
Repubblica ceca	CZ	Giappone	JP	Filippine	PH	Stati Uniti	US
Danimarca	DK	Kenya	KE	Polonia	PL	Uruguay	UY
Equador	EC	Kuwait	KW	Portogallo	PT	Uzbekistan	UZ
Egitto	EG	Libia	LY	Romania	RO	Vietnam	VN
El Salvador	SV	Lussemburgo	LU	Federazione Russa	RU	Zimbaue	ZW

Codici IR

Metodi di collegamento

- ▶ Collegare il telecomando a cavo all'apposita porta presente sul televisore.

Codici IR del telecomando

▶ Forma d'onda in uscita

Impulso singolo modulato con segnale da 37.917 KHz a 455 KHz

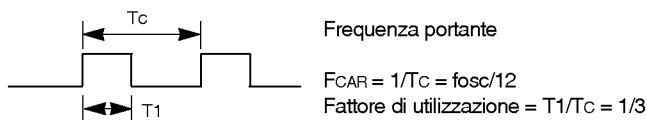

▶ Configurazione di sequenza

- 1 sequenza

Codice guida	Ottetto personalizzato basso							Ottetto personalizzato alto							Codice dati							Codice dati										
	C0	C1	C2	C3	C4	C5	C6	C7	C0	C1	C2	C3	C4	C5	C6	C7	D0	D1	D2	D3	D4	D5	D6	D7	D0	D1	D2	D3	D4	D5	D6	D7

- Sequenza di ripetizione

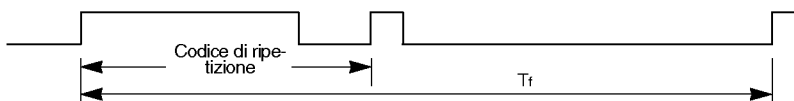

▶ Codice guida

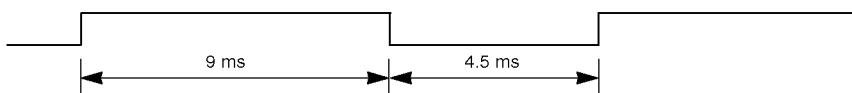

▶ Codice di ripetizione

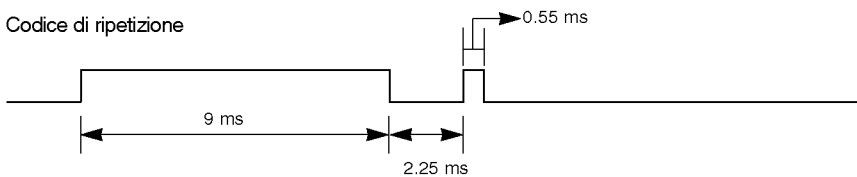

▶ Descrizione bit

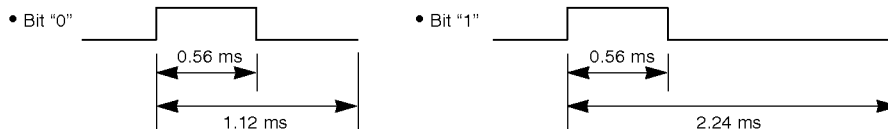

▶ Intervallo di sequenza: T_f

La forma d'onda viene trasmessa fino a quando sono premuti i pulsanti.

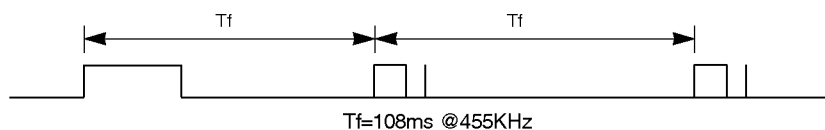

ITALIANO

Riferimenti

Codici IR

Codice (Esadec.)	Funzione	Nota
0BH	TV/AV	Pulsante telecomando
08H	POWER	Pulsante telecomando
98H	MULTIMEDIA	Pulsante telecomando
53H	LIST	Pulsante telecomando
20H	TEXT	Pulsante telecomando
4DH	PSM	Pulsante telecomando
52H	SSM	Pulsante telecomando
0AH	I/II	Pulsante telecomando
43H	MENU	Pulsante telecomando
79H	ARC	Pulsante telecomando
5BH	EXIT	Pulsante telecomando
07H	◀	Pulsante telecomando
06H	▶	Pulsante telecomando
40H	▲	Pulsante telecomando
41H	▼	Pulsante telecomando
44H	OK	Pulsante telecomando
72H	RED	Pulsante telecomando
71H	GREEN	Pulsante telecomando
63H	YELLOW	Pulsante telecomando
61H	BLUE	Pulsante telecomando
02H	VOL ▲	Pulsante telecomando
03H	VOL ▼	Pulsante telecomando
00H	PR ▲	Pulsante telecomando
01H	PR ▼	Pulsante telecomando
09H	MUTE	Pulsante telecomando
1AH	Q.VIEW	Pulsante telecomando
10H~19H	Pulsante numerico 0 ~ 9	Pulsante telecomando
0EH	SLEEP	Pulsante telecomando
26H	TIME	Pulsante telecomando
24H	MIX	Pulsante telecomando
2AH	REVEAL	Pulsante telecomando
22H	MODE	Pulsante telecomando
62H	UPDATE	Pulsante telecomando
64H	SIZE	Pulsante telecomando
65H	HOLD	Pulsante telecomando
70H	INDEX	Pulsante telecomando

Setup dispositivo di controllo esterno; RS-232C

- Collegare lo spinotto d'ingresso RS-232C al dispositivo di controllo esterno (come un computer o un sistema di controllo AV) e controllare le funzioni del televisore esternamente.
- Collegare la porta seriale del dispositivo di controllo allo spinotto RS-232C sul pannello posteriore del televisore.
- Il cavo di collegamento RS-232C non viene fornito insieme al televisore.

Setup RS-232C

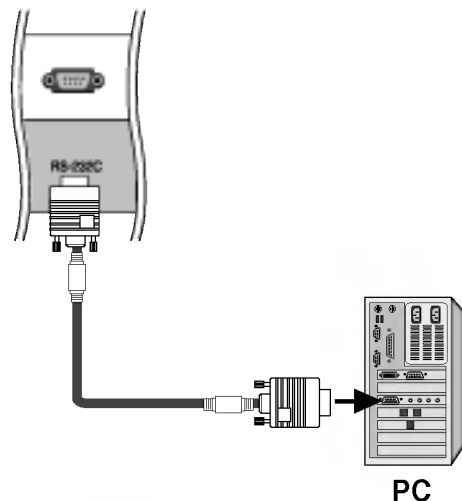

ITALIANO

Tipo di connettore; maschio a 9 pin D-sub.

Num.	Descrizione pin
1	Nessun collegamento
2	RXD (ricezione dati)
3	TXD (trasmissione dati)
4	DTR (lato DTE pronto)
5	GND [terra]
6	DSR (lato DCE pronto)
7	RTS (pronto per la trasmissione)
8	CTS (libero per la trasmissione)
9	Nessun collegamento

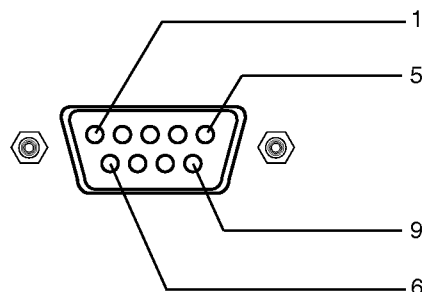

Configurazioni di RS-232C

Configurazioni a 7 fili
(cavo standard RS-232C)

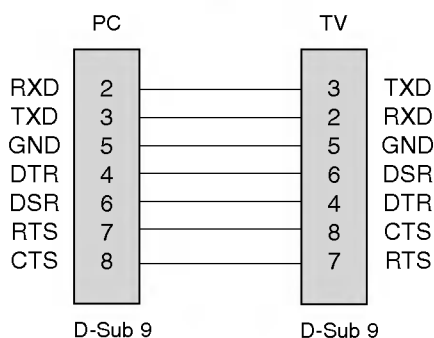

Configurazioni a 3 fili
(non standard)

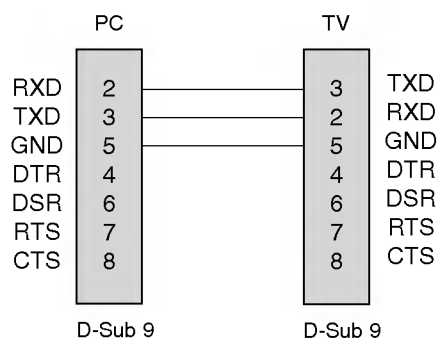

Riferimenti

Setup dispositivo di controllo esterno; RS-232C

Imposta ID

- Utilizzare questa funzione per specificare il numero ID.
 - Consultare la 'Mappatura dati reali 1'. Vedere pagina 67.
1. Premere il pulsante **MENU**, quindi utilizzare il pulsante ▲ / ▼ per selezionare il menu **Setup** [Configurazione].
 2. Premere il pulsante ►, quindi utilizzare il pulsante ▲ / ▼ per selezionare **Set ID** [Imposta ID].
 3. Premere il pulsante ►, quindi utilizzare il pulsante ◀ / ► per regolare Set ID [Imposta ID] per selezionare il numero ID del monitor desiderato. La gamma di regolazioni di **Set ID** 1 ~ 99.
 4. Premere il pulsante **OK** per effettuare il salvataggio.



Elenco di riferimento dei comandi

	COMANDO 1	COMANDO 2	DATI (esadecimale)
01. Alimentazione	k	a	0 ~ 1
02. Selezione ingresso	k	b	*
03. Rapporto larghezza-altezza	k	c	0 ~ 4
04. Schermo silenzioso	k	d	0 ~ 1
05. Volume silenzioso	k	e	0 ~ 1
06. Controllo volume	k	f	0 ~ 64
07. Contrasto	k	g	0 ~ 64
08. Luminosità	k	h	0 ~ 64
09. Colore	k	i	0 ~ 64
10. Tinte	k	j	0 ~ 64
11. Nitidezza	k	k	0 ~ 64
12. Selezione OSD	k	l	0 ~ 1
13. Blocco tasti	k	m	0 ~ 1
14. Bilanciamento	k	t	0 ~ 64
15. Comando sintonia	m	a	0 ~ 63
16. Salta programma	m	b	0~1
17. Tasto	m	c	Codice tasti

*: Consultare '02. Selezione ingresso' a pagina 67.

Protocollo trasmissione/ricezione

Trasmissione

[Command1][Command2][][Set ID][][Data][Cr]

- * [Command 1]: Primo comando (m o k)
- * [Command 2]: Secondo comando
- * [Set ID]: È possibile regolare l'impostazione ID per selezionare il numero ID del monitor desiderato nel menu speciale. L'intervallo di regolazione 1~99. Quando si seleziona Imposta ID '0', si controllano tutti i televisori collegati. Imposta ID viene indicato come decimale (1~99) nel menu e come valore esadecimale (0x0~0x63) nel protocollo di trasmissione/ricezione.
- * [DATA]: Per la trasmissione dei dati di comando. Trasmettere i dati 'FF' per leggere lo stato del comando.
- * [Cr]: ritorno a margine codice ASCII '0x0D'
- * []: codice ASCII 'spazio (0x20)'

Riconoscimento OK

[Command2][][Set ID][][OK][Data][x]

- * Il monitor trasmette ACK (riconoscimento) in base al formato quando si ricevono dati normali. A questo punto se i dati sono in modalità lettura, indica i dati nello stato corrente. Se i dati sono in modalità scrittura, restituisce i dati del PC.

Riconoscimento errore

[Command2][][Set ID][][NG][Data][x]

- * Il monitor trasmette ACK (riconoscimento) in base a questo formato quando si ricevono dati normali anomali da funzioni non utilizzabili o errori di comunicazione.

01. Alimentazione attiva (comando: a)

► Per controllare l'accensione / lo spegnimento del televisore.

Trasmissione

```
[k][a][ ][Set ID][ ][Data][Cr]
```

Data 0: Alimentazione disattivata 1: Alimentazione attiva

Riconoscimento

```
[a][ ][Set ID][ ][OK][Data][x]
```

► Per mostrare l'accensione / lo spegnimento.

Trasmissione

```
[k][a][ ][Set ID][ ][FF][Cr]
```

Riconoscimento

```
[a][ ][Set ID][ ][OK][Data][x]
```

Data 0: Alimentazione disattivata
1: Alimentazione attiva

02. Selezione ingresso (comando: b) (Ingresso immagine principale)

► Per selezionare la fonte d'ingresso per il televisore. È inoltre possibile selezionare una fonte d'ingresso con il pulsante TV/AV presente sul telecomando del televisore.

Trasmissione

```
[k][b][ ][Set ID][ ][Data][Cr]
```

Data 10: TV 40: DVD
20: AV1 41: Componente
21: AV2 60: PC
30: S-Video

Riconoscimento

```
[b][ ][Set ID][ ][OK][Data][x]
```

03. Rapporto larghezza-altezza (comando: c) (Ingresso immagine principale)

► Per regolare il formato dello schermo. È inoltre possibile regolare il formato dello schermo con il pulsante ARC (Aspect Ratio Control [Controllo rapporto larghezza-altezza]) presente sul telecomando o nel menu dello schermo.

Trasmissione

```
[k][c][ ][Set ID][ ][Data][Cr]
```

Data 0: Schermo normale (4:3) 3: Zoom
1: Schermo panoramico (16:9) 4: Spettacolo
2: 14:9 6: Originale

* I rapporti larghezza-altezza 16:9 e 4:3 sono disponibili solo in modalità PC.

* In modalità **Component** o **DVD**, i rapporti larghezza-altezza Spectacle [spettacolo] e Original [originale] non sono disponibili.

Riconoscimento

```
[c][ ][Set ID][ ][OK][Data][x]
```

04. Schermo silenzioso (Comando: d)

► Per selezionare l'opzione schermo silenzioso attivata / disattivata.

Trasmissione

```
[k][d][ ][Set ID][ ][Data][Cr]
```

Data 0: Schermo silenzioso disattivato (immagine attiva)
1: Schermo silenzioso attivato (immagine disattivata)

05. Volume silenzioso (Comando: e)

► Per controllare l'opzione volume silenzioso attivata / disattivata. È inoltre possibile regolare l'opzione silenzioso con il pulsante MUTE presente sul telecomando.

Trasmissione

```
[k][e][ ][Set ID][ ][Data][Cr]
```

Data 0: Volume silenzioso disattivato (Volume attivo)
1: Volume silenzioso attivato (volume disattivato)

Riconoscimento

```
[e][ ][Set ID][ ][OK][Data][x]
```

06. Controllo del volume (Comando: f)

► Per regolare il volume. È inoltre possibile regolare il volume con gli appositi pulsanti presenti sul telecomando.

Trasmissione

```
[k][f][ ][Set ID][ ][Data][Cr]
```

Data Min: 0 ~ Max: 64

• Consultare la 'Mappatura dati reali 1' come mostrato di seguito.

Riconoscimento

```
[f][ ][Set ID][ ][OK][Data][x]
```

07. Contrasto (Comando: g)

► Per regolare il contrasto dello schermo. È inoltre possibile regolare il contrasto nel menu Picture [Immagine].

Trasmissione

```
[k][g][ ][Set ID][ ][Data][Cr]
```

Data Min: 0 ~ Max: 64

• Consultare la 'Mappatura dati reali 1' come mostrato di seguito.

Riconoscimento

```
[g][ ][Set ID][ ][OK][Data][x]
```

08. Luminosità (Comando: h)

► Per regolare la luminosità dello schermo. È inoltre possibile regolare la luminosità nel menu Picture [Immagine].

Trasmissione

```
[k][h][ ][Set ID][ ][Data][Cr]
```

Data Min: 0 ~ Max: 64

• Consultare la 'Mappatura dati reali 1' come mostrato di seguito.

Riconoscimento

```
[h][ ][Set ID][ ][OK][Data][x]
```

*** Mappatura dati reali 1**

- 0 : passaggio 0
- ⋮
- A : passaggio 10
- ⋮
- F : passaggio 15
- 10 : passaggio 16
- ⋮
- 64 : passaggio 100

* Tinta: -50 ~ +50

* Bilanciamento: -50 ~ +50

Riferimenti

Setup dispositivo di controllo esterno; RS-232C

09. Colore (Comando: i)

- Per regolare il colore dello schermo.
È inoltre possibile regolare il colore nel menu Picture [Immagine].

Trasmissione

```
[k][i][ ][Set ID][ ][Data][Cr]
```

Data Min: 0 ~ Max: 64

- Consultare la 'Mappatura dati reali 1'. Vedere pagina 67.

Riconoscimento

```
[i][ ][Set ID][ ][OK][Data][x]
```

10. Tinta (Comando: j)

- Per regolare la tinta dello schermo. (solo ingresso NTSC M)
È inoltre possibile regolare la tinta nel menu Picture [Immagine].

Trasmissione

```
[k][j][ ][Set ID][ ][Data][Cr]
```

Data: verde 0 ~ rosso : 64

- Consultare la 'Mappatura dati reali 1'. Vedere pagina 67.

Riconoscimento

```
[j][ ][Set ID][ ][OK][Data][x]
```

11. Nitidezza (Comando: k)

- Per regolare la nitidezza dello schermo.
È inoltre possibile regolare la nitidezza nel menu Picture [Immagine].

Trasmissione

```
[k][k][ ][Set ID][ ][Data][Cr]
```

Data Min: 0 ~ Max: 64

- Consultare la 'Mappatura dati reali 1'. Vedere pagina 67.

Riconoscimento

```
[k][ ][Set ID][ ][OK][Data][x]
```

12. Selezione OSD (Comando: l)

- Per selezionare OSD (On Screen Display) silenzioso attivo / disattivo.

Trasmissione

```
[k][l][ ][Set ID][ ][Data][Cr]
```

Data 0: OSD silenzioso attivo

1: OSD silenzioso off

Riconoscimento

```
[l][ ][Set ID][ ][OK][Data][x]
```

13. Blocco tasti (Comando: m)

- Per bloccare il telecomando e i controlli del pannello frontale sul televisore.

Trasmissione

```
[k][m][ ][Set ID][ ][Data][Cr]
```

Data 0: Blocco disattivato

1: Blocco attivo

Riconoscimento

```
[m][ ][Set ID][ ][OK][Data][x]
```

- Se non si utilizza il telecomando e i controlli del pannello frontale sul televisore, utilizzare questa modalità. Quando l'alimentazione principale è attiva/disattivata, il blocco del telecomando viene disabilitato.

14. Bilanciamento (Comando: t)

- Per regolare il bilanciamento.

Trasmissione

```
[k][t][ ][Set ID][ ][Data][Cr]
```

Data Min: 0 ~ Max: 64 (trasmissione con codice esadecimale)

- Consultare la 'Mappatura dati reali 1'. Vedere pagina 67.

Riconoscimento

```
[t][ ][Set ID][ ][OK][Data][x]
```

15. Comando sintonia (Comando: m a)

- Sintonizzare i canali in base ai numeri fisici/superiori/inferiori di seguito.

Trasmissione

```
[m][a][ ][Set ID][ ][Data0][ ][Cr]
```

Data0: numero programma

Min: 0 ~ Max: 63 (trasmissione con codice esadecimale)

Riconoscimento

```
[a][ ][Set ID][ ][OK][Data0][x]
```

```
[a][ ][Set ID][ ][NG][Data0][x]
```

16. Salta programma (Comando: m b)

- Per saltare il programma corrente.

Trasmissione

```
[m][b][ ][Set ID][ ][Data 0][Cr]
```

Data0: Dati 0: (Programma)salto attivo-0, (Programma)salto disattivato-1

Riconoscimento

```
[b][ ][Set ID][ ][OK][Data0][x]
```

```
[b][ ][Set ID][ ][NG][Data0][x]
```

17. Tasto (Comando: m c)

- Per inviare il codice tasti telecomando IR.

Trasmissione

```
[m][c][ ][Set ID][ ][Data][Cr]
```

Dati: codice tasti (Consultare p. 64).

Riconoscimento

```
[c][ ][Set ID][ ][OK][Data][x]
```

Metodi di collegamento a parete del gruppo prodotto per evitare eventuali cadute dell'impianto

Procedere all'installazione prestando attenzione in modo tale che il prodotto non sia soggetto a cadute.



Installare vicino alla parete in modo tale che il prodotto non cada quando viene premuto all'indietro. Le istruzioni riportate di seguito indicano un metodo sicuro per l'installazione del prodotto che deve essere fissato evitando che il prodotto cada quando viene spostato in avanti. Si impedirà al prodotto di cadere in avanti provocando lesioni alle persone e si eviterà inoltre che il prodotto provochi eventuali danni cadendo. Accertarsi che i bambini non si arrampichino sul prodotto o si appendano a quest'ultimo.

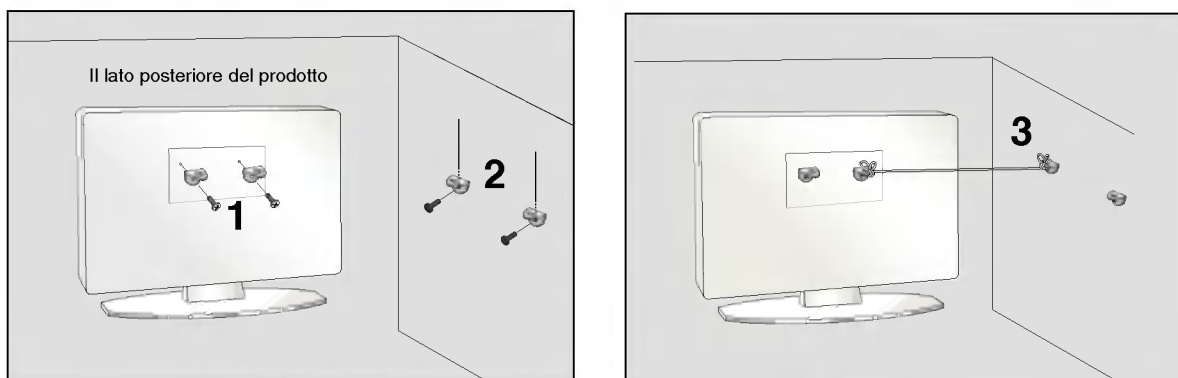

- 1** Utilizzare la staffa e il bullone per fissare il prodotto alla parete come mostrato nell'immagine.
- 2** Fissare la staffa con il bullone (non forniti come componenti del prodotto, è necessario acquistarli a parte) alla parete.
- 3** Utilizzare una fune resistente (non fornito come componente del prodotto, è necessario acquistarlo a parte) per legare il prodotto. È più sicuro annodare la fune in modo che si trovi in posizione orizzontale tra la parete e il prodotto.

Note

- Quando si sposta il prodotto in un altro punto, slacciare innanzitutto le funi.
- Utilizzare un supporto per il prodotto o un alloggiamento che sia sufficientemente grande e robusto per le dimensioni ed il peso del prodotto.
- Per impiegare il prodotto in modo sicuro accertarsi del fatto che l'altezza della staffa che è montata alla parete sia la stessa del prodotto.

Caratteristiche tecniche

Sistema colore	PAL/SECAM B/G/D/K, PAL I/II, SECAM L/L'
Schermo	Colori 26"/27"
Ricezione canali	VHF I A-C VHF III D-H2 UHF 21-69 Cavo S1-S47
Media frequenza Video e Luminanza	38.9MHz
Media frequenza Audio	33.4MHz
Media frequenza Crominanza	34.47MHz
Antenna	75 ohm non bilanciato
Ingressi	Antenna Presse per televisione AV-1, AV-2 S-Video Component Prese d'ingresso DVD Presse monitor
Potenza assorbita	130W
Circuito Audio	Stereo
Televideo	Si
Circuito Audio provvisto di muting	
Alimentazione	AC 100-240V~ 50/60Hz
Dimensioni (Larghezza x Profondità x Altezza)	26LZ5RV/27LZ5RV : 776,0 mm x 235,0 mm x 549,6 mm 30,6 pollici x 9,3 pollici x 21,6 pollici
Peso (netto)	26LZ5RV : 17,0 kg (37,5 lbs) 27LZ5RV : 17,3 kg (38,1 lbs)

- Le specifiche precedentemente indicate possono essere soggette ad eventuali modifiche senza preavviso allo scopo di apportare miglioramenti qualitativi.

