

Guía del usuario

L2300B

L2300C

No olvide leer la sección **Precauciones importantes** antes de utilizar el producto. Conserve el CD de la Guía del usuario en un sitio accesible como referencia para el futuro.

Consulte la etiqueta que aparece en la parte posterior del disco y facilite la información que aparece a su distribuidor cuando necesite algún servicio.

Esta unidad se diseñó y fabricó para garantizar la seguridad personal; sin embargo, el uso inadecuado de la unidad puede causar descargas eléctricas o riesgo de incendios. Con el fin de permitir un funcionamiento correcto de todas las opciones de seguridad incorporadas en esta pantalla, respete las siguientes normas básicas para su instalación, uso y mantenimiento.

Seguridad

Utilice únicamente el cable de alimentación suministrado con la unidad. Si el cable que va a utilizar no es el suministrado por el proveedor, asegúrese de que ha sido debidamente homologado según la normativa local correspondiente. Si este cable de alimentación tuviera algún defecto, póngase en contacto con el fabricante o con el servicio de reparación autorizado más próximo para sustituirlo por otro.

El cable de alimentación se utiliza como dispositivo de desconexión principal. Asegúrese de que puede acceder fácilmente al enchufe tras la instalación.

Conecte la pantalla únicamente al tipo de fuente de alimentación indicada en las especificaciones de este manual o que figura en la pantalla. Si no está seguro del tipo de fuente de alimentación de que dispone, consulte con su distribuidor.

Las tomas de corriente de CA y los cables de extensión sobrecargados, así como los cables de alimentación desgastados y los enchufes rotos son peligrosos y pueden ser la causa de descargas o incendios. Llame al técnico del servicio de mantenimiento para sustituir estos componentes.

No abra la pantalla:

- En el interior no hay componentes que el usuario pueda reparar.
- En el interior el voltaje es alto y peligroso incluso cuando no hay suministro de alimentación.
- Póngase en contacto con su distribuidor si la pantalla no funciona correctamente.

Para evitar lesiones personales:

- No coloque la pantalla en una estantería inclinada a menos que esté correctamente asegurada.
- Utilice únicamente un lugar recomendado por el fabricante.

Para evitar incendios u otros peligros:

- Apague siempre la pantalla (OFF) si va a salir de la habitación por un tiempo prolongado. Nunca deje la pantalla encendida (ON) cuando salga de casa.
- Evite que los niños arrojen o metan objetos por las aberturas de la pantalla. Algunas piezas internas emiten niveles de voltaje peligrosos.
- No añada accesorios que no hayan sido diseñados para esta pantalla.
- Durante una tormenta eléctrica o cuando vaya a dejar la pantalla desatendida durante un período amplio de tiempo, desenchúfela de la toma de pared.

Durante la instalación

No coloque objetos sobre el cable de alimentación ni los pase por encima de él; no coloque la pantalla donde el cable de alimentación pueda resultar dañado.

No utilice esta pantalla cerca del agua como en una bañera, un lavabo, un fregadero, en suelo mojado o cerca de una piscina.

Las pantallas incluyen aberturas de ventilación para permitir la expulsión del calor que generen durante el funcionamiento. En caso de bloqueo de estas aberturas, el calor acumulado puede causar fallos o incluso incendios. Por lo tanto, NUNCA:

- Bloquee las ranuras de ventilación inferiores colocando la pantalla en una cama, un sofá, una alfombra, etc.
- Coloque la pantalla en un habitáculo cerrado a menos que disponga de ventilación adecuada.
- Cubra las aberturas con tela u otro material.
- Coloque la pantalla cerca o encima de un radiador o una fuente de calor.

No roce ni golpee la pantalla LCD de matriz activa con nada que sea duro, ya que podría arañarla, estropearla o dañarla de forma permanente.

No presione la pantalla LCD con el dedo por un período de tiempo prolongado, porque podría provocar que la imagen se quedase en la pantalla.

Algunos defectos de punto podrían aparecer como manchas rojas, verdes o azules en la pantalla. Sin embargo, esto no afectará al funcionamiento de la pantalla.

Si es posible, utilice la resolución recomendada para obtener la mejor calidad de imagen en la pantalla LCD. Si se utiliza en otro modo que no sea la resolución recomendada, podrían aparecer en la pantalla algunas imágenes a escala o procesadas. Sin embargo, esto es característico del panel LCD de resolución fija.

Limpieza

- Desenchufe la pantalla antes de limpiar su superficie.
- Utilice un paño ligeramente húmedo, no mojado. No utilice un aerosol directamente sobre la pantalla porque un exceso de pulverización puede provocar descargas eléctricas.

Volver a embalar

- No tire la caja ni los materiales de embalaje. Son un contenedor idóneo para transportar la unidad. Cuando traslade la unidad a otra ubicación, vuelva a embalarla en su material original.

Cómo deshacerse de materiales contaminantes de forma segura

- La lámpara fluorescente empleada en este producto contiene una pequeña cantidad de mercurio.
- No se deshaga de este producto de la misma forma que lo haría con los residuos generales de su hogar. Debe hacerlo según las normativas locales correspondientes.

- Antes de instalar el monitor, asegúrese de que no se está suministrando alimentación ni al monitor, ni al sistema informático ni a otros dispositivos conectados.

Colocación de la pantalla

1. Ajuste la posición del panel de diferentes formas, para conseguir la máxima comodidad.

- Rango de inclinación : -5° ~ 30°

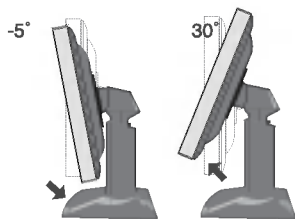

- Swivel : 90°

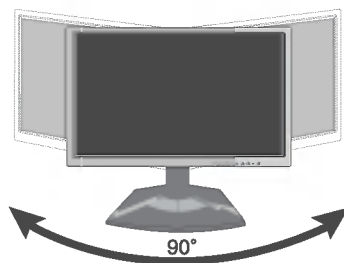

- Rango de altura: máximo 3,15 pulgadas (80,0 mm)

Gire hacia la derecha el "mecanismo de bloqueo del soporte" para ajustar la altura del soporte.

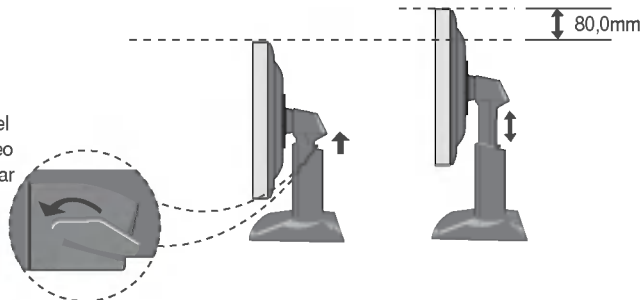

Ergonomía

Para mantener una posición de visión ergonómica y cómoda, se recomienda que el ángulo de inclinación hacia delante supere los 5 grados.

Uso del ordenador

1. Coloque el monitor en un lugar adecuado y bien ventilado cerca del ordenador.
Para ajustar la altura del monitor, suelte el mecanismo de bloqueo del soporte situado en la parte superior de éste.
2. Conecte el cable de señal. Una vez conectado, apriete los tornillos de mariposa para asegurar la conexión.
3. Conecte el cable de alimentación a una toma de alimentación a propiada de fácil acceso y próxima a la pantalla.

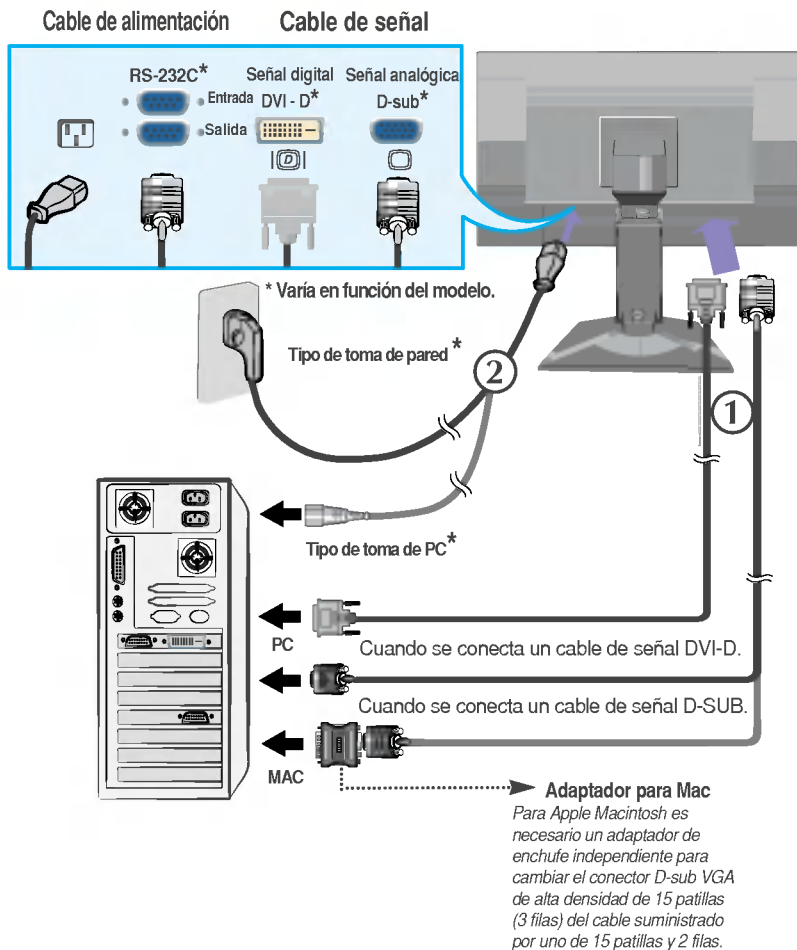

NOTA

- Esta es una imagen simplificada de la parte posterior.
- Esta vista de la parte posterior es la de un modelo general; su pantalla puede variar respecto a la que se muestra.

Para ordenar los cables

1. Presione el **botón oprimible** y tire de la cubierta hacia fuera para separarla de la unidad.

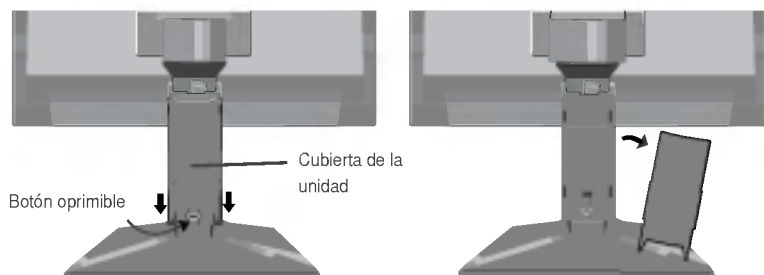

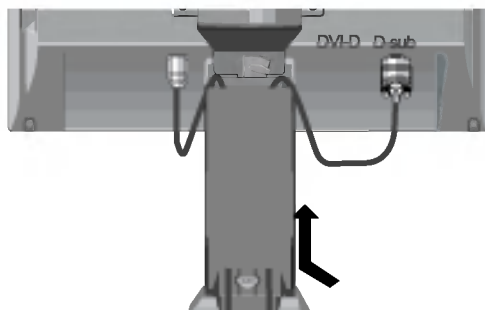

2. Después de conectar los cables, vuelva a colocar la **cubierta** correctamente en los orificios de la unidad. Si la conexión se ha realizado de forma segura, escuchará el "clic" de las pestañas.

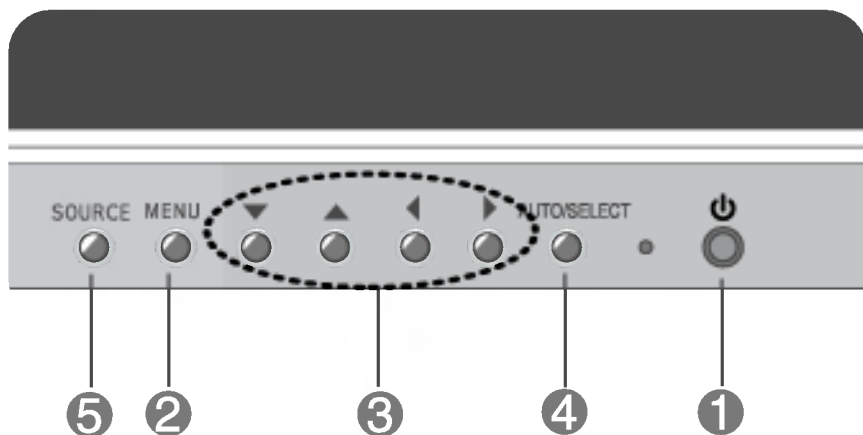

Controles del panel frontal

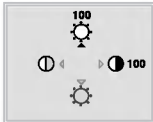

Control	Función
1 Botón de alimentación	Utilice este botón para encender o apagar la pantalla.
Indicador (DPMS) de alimentación	Este indicador se ilumina en verde cuando el funcionamiento de la pantalla es normal. Si la pantalla está en modo DPM (ahorro de energía), el color de este indicador cambia a ámbar.
2 Botón MENU	Utilice este botón para entrar o salir de la pantalla de configuración de la pantalla.
3 Botones ▼▲◀▶	Utilice estos botones para cambiar o ajustar elementos de la presentación en pantalla (OSD).
4 Botón AUTO/SELECT	Utilice este botón para realizar una selección en la presentación en pantalla.

Control	Función de acceso directo
	<p>3 ▼▲◀▶</p> <p>Muestra los ajustes Contraste y Brillo.</p>
<p>AUTO EN PROGRESO</p>	<p>4 Función de ajuste automático</p> <p>Cuando ajuste la configuración de la pantalla, pulse siempre el botón AUTO/SELECT antes de abrir la presentación en pantalla Display (OSD). Así se ajustará automáticamente la imagen en pantalla al tamaño de resolución de pantalla actual (modo de presentación).</p> <p>El mejor modo de presentación es L2300B Monitor : 1920 X 1200@60Hz. L2300C Monitor : 1360 X 768@60Hz.</p>
	<p>7 Selección de SOURCE (FUENTE): SOURCE → ▼▲ → AUTO/SELECT</p> <p>Utilice este botón para activar el conector DVI DIGITAL o DSUB ANÁLOGA. Esta función se utiliza cuando hay dos ordenadores conectados a la pantalla. El ajuste predeterminado es Dsub.</p> <ul style="list-style-type: none">• DVI DIGITAL• DSUB ANÁLOGA
<p>CONTROLES BLOQUEADOS</p> <p>CONTROLES DESBLOQUEADOS</p>	<p>CONTROLES BLOQUEADOS/DESBLOQUEADOS : MENU y ▶</p> <p>Esta función le permite asegurar la configuración actual de control para no cambiarla sin darse cuenta. Mantenga pulsado el botón MENU y ▶ durante 5 segundos: aparecerá el mensaje "CONTROLES BLOQUEADOS". Puede desbloquear los controles de OSD en cualquier momento pulsando los botones MENU y ▶ durante 5 segundos: aparecerá el mensaje "CONTROLES DESBLOQUEADOS".</p>

Ajuste de la pantalla

Ajustar el tamaño de la imagen, la posición y los parámetros de funcionamiento de la pantalla resulta rápido y sencillo con el sistema de control de la presentación en pantalla. A continuación se muestra un breve ejemplo para que se familiarice con el uso de los controles. En la siguiente sección se muestra un ejemplo de los ajustes y selecciones disponibles que puede realizar con la OSD.

NOTA

- Deje que la pantalla se estabilice durante al menos 30 minutos antes de ajustar la imagen.

Para efectuar ajustes en la presentación en pantalla, siga estos pasos:

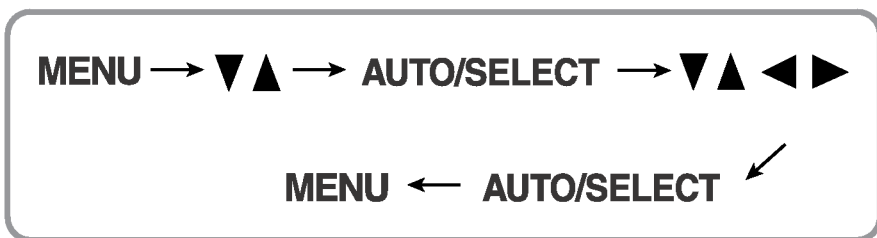

- 1** Pulse el **botón MENU** y, a continuación, aparecerá el menú principal del menú OSD.
- 2** Para acceder a un control, utilice los **botones ▼ o ▲**. Una vez seleccionado el icono que desee, pulse el **botón AUTO/SELECT**.
- 3** Utilice los **botones ▼ ▲ ◀ ▶** para ajustar el nivel del elemento.
- 4** Acepte los cambios con el **botón AUTO/SELECT**.
- 5** Salga de la OSD con el **botón MENU**.

Ajuste y selección de la presentación en pantalla (OSD)

En la siguiente tabla se indican todos los menús de control, ajuste y configuración de la presentación en pantalla.

Menú principal	Submenú	A	D	Referencia
CONTRASTE/ LUMINOSIDAD	CONTRASTE	●	●	Para ajustar el brillo y el contraste de la pantalla
	LUMINOSIDAD	●	●	
COLOR AJUSTE	USUARIO(R/V/A)	●	●	Para personalizar el color de la pantalla
	9300K	●	●	
	6500K	●	●	
POSICIÓN IMAGEN	POSICIÓN HORI	●		Para ajustar la posición de la pantalla
	POSICIÓN VERT	●		
SEGUIMIENTO	AUTO	●		Para mejorar la claridad y estabilidad de la pantalla
	RELOJ	●		
	FASE	●		
DISPOSICIÓN	IDIOMA	●	●	Para personalizar el estado de la pantalla para el entorno de funcionamiento de un usuario
	TAMAÑO IMAGEN	●	●	
	TRANS. DE OSD	●	●	
	ZOOM	●	●	
	SET ID	●	●	
POSICIÓN OSD	HORIZONTAL	●	●	Ajusta la posición de la ventana OSD en la pantalla
	VERTICAL	●	●	
<p>● : ajustable A: entrada analógica D: entrada digital</p>				

NOTA

- El orden de los iconos puede variar dependiendo del modelo (E9–E12).

Anteriormente se detalló el procedimiento para seleccionar y ajustar un elemento con el sistema OSD. A continuación se enumeran los iconos, los nombres de icono y las descripciones de todos los elementos que se muestran en Menu.

NOTA

- Los idiomas que aparecen en el menú OSD (presentación en pantalla) del monitor pueden variar respecto a los del manual.





Para ajustar el brillo y el contraste de la pantalla

Ajuste OSD	Descripción
	  CONTRASTE Para ajustar el contraste de la pantalla.
	  LUMINOSIDAD Para ajustar el brillo de la pantalla.

Para personalizar el color de la pantalla

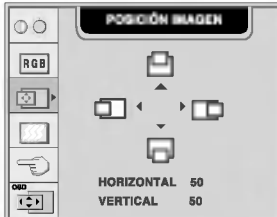
Ajuste OSD	Descripción
	USUARIO ROJO/VERDE/AZUL Establezca sus propios niveles de color.
	9300K Seleccione el color de la pantalla. 6500K • 9300K: blanco ligeramente azulado. • 6500K: blanco ligeramente rojizo.

Para ajustar la posición de la pantalla

Ajuste OSD	Descripción
	  Posición H Para mover la imagen hacia arriba o hacia abajo.
	  Posición V Para mover la imagen hacia arriba o hacia abajo.

Para mejorar la claridad y estabilidad de la pantalla

Ajuste OSD	Descripción
	<p>AUTO Esta función corresponde exclusivamente a una entrada de señal analógica. Este botón sirve para el ajuste automático de la Posición de la pantalla, Reloj y Fase.</p> <p>RELOJ Para minimizar las barras o bandas verticales del fondo de la pantalla. El tamaño horizontal de la pantalla también cambiará.</p> <p>FASE Para ajustar el enfoque de la pantalla. Este elemento le permite quitar el ruido horizontal y hacer más nítida o con un trazo más claro la imagen de los caracteres.</p>

Para personalizar el estado de la pantalla para un entorno de funcionamiento del usuario

Ajuste OSD	Descripción
	<p>IDIOMA Para seleccionar el idioma en el que aparecerán los nombres de los controles.</p> <p>TAMAÑO IMAGEN Esta función muestra la imagen en su tamaño original o ampliado de forma que se ajuste a la pantalla completa del panel de LCD.</p> <p>TRANS.DE OSD Para ajustar la transparencia de la pantalla del menú OSD.</p> <p>ZOOM Para regular simultáneamente el tamaño de la imagen en su dimensión vertical y horizontal. Si desea desplazar el punto de zoom, utilice la función posición H/V del submenú. Sin embargo, si el monitor se apaga cuando se está utilizando el zoom para aumentar y disminuir la imagen, el monitor volverá a la pantalla original.</p> <p>SET ID Puede asignar un SET ID NO ÚNICO (NÚMERO DE ID DE AJUSTE) (asignación de nombre) para cada monitor si hay varios conectados. Especifique el número (0 ~ 99) utilizando el botón ◀ ▶ y salga del menú. Utilice el SET ID asignado para controlar cada monitor por separado mediante el programa de control de monitor (Monitor Control Program).</p>

Ajusta la posición de la ventana OSD en la pantalla

Ajuste OSD

Descripción

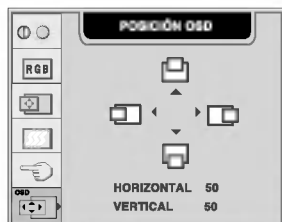

Posición Horizontal

Ajusta la posición horizontal de la ventana OSD en la pantalla.

Posición Vertical

Ajusta la posición vertical de la ventana OSD en la pantalla.

Utilice este método para conectar varios monitores a un único PC.
Puede controlar varios monitores al mismo tiempo conectándolos a un único PC.

Conexión del cable

Conecte el cable RS-232C tal y como se muestra en el gráfico.

* Se utiliza el protocolo RS-232C para la comunicación entre el PC y el monitor. Puede encender y apagar el monitor, seleccionar una fuente de entrada o ajustar el menú en pantalla OSD desde el PC.

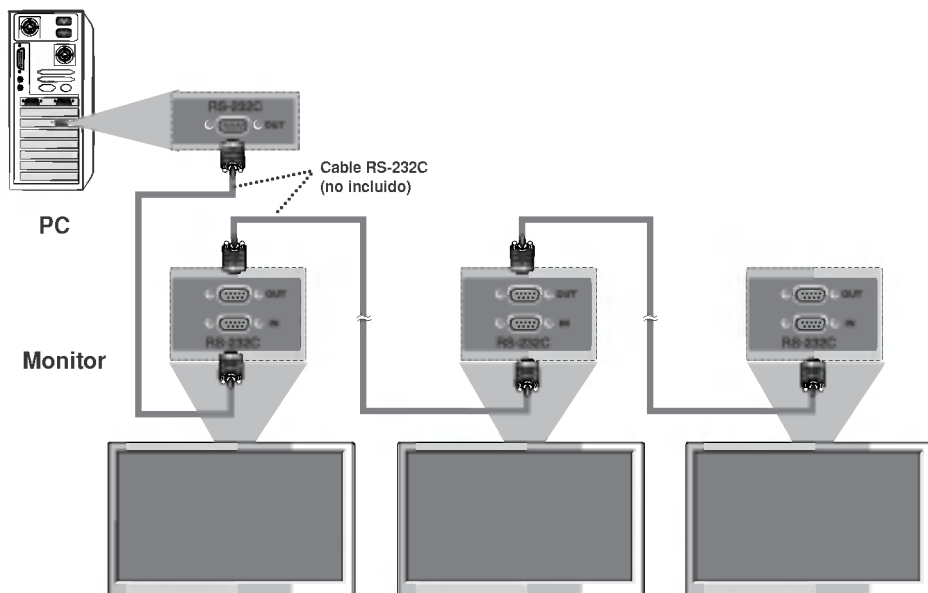

Parámetros de comunicación

- ▶ Velocidad de transmisión : 9600 bps
- ▶ Longitud de los datos : 8 bits
- ▶ Bit de paridad : NINGUNO
- ▶ Bit de parada : 1 bit
- ▶ Control de flujo : NINGUNO

● Lista de referencia de comandos

	COMANDO 1	COMANDO 2	DATOS (hexadecimal)
01. Energía	k	a	0, 1
02. Exposicion Seleccion	k	b	6, 8
03. tamaño imagen	k	c	1, 2, 6
04. Contraste	k	g	0 - 64
05. Luminosidad	k	h	0 - 64
06. Key Lock	k	m	0, 1
07. Color	k	u	0, 2
08. Configuración automática	j	u	01H

● Protocolo de transmisión/recepción

Transmisión

[Command1][Command2][][Set ID][][Data][Cr]

- * [Command 1] (comando 1): Primer comando.
- * [Command 2] (comando 2): Segundo comando.
- * [Set ID] (identificación del aparato): Puede ajustar la identificación del aparato para elegir el número de identificación del monitor que desee en el menú Setup (Disposición). El rango del ajuste es 0 ~ 99. Cuando se selecciona la identificación del aparato (Set ID) en '0', se controla cualquier monitor (monitor) que esté conectado. La identificación del aparato se indica como un número decimal (0~99) en el menú y como un número hexadecimal (0x0~0x64) en el protocolo de transmisión/recepción.
- * [DATA] (datos): Para transmitir los datos del comando.
Se transmiten los datos 'FF' para leer el estado del comando.
- * [Cr] (retorno de carro): Retorno de carro.
Código ASCII '0x0D'
- * []: Código ASCII de espacio (0x20)

Reconocimiento correcto

[Command2][][Set ID][][OK][Data][x]

- * El monitor transmite ACK (reconocimiento) en este formato cuando recibe datos normales. En este momento, si los datos están en el modo de lectura de datos, indica los datos del estado actual. Si los datos están en el modo de escritura de datos, proporciona los datos del PC.

Reconocimiento de error

[Command2][][Set ID][][NG][Data][x]

- * El monitor transmite ACK (reconocimiento) en este formato cuando recibe datos que no son normales de funciones no viables o errores de comunicación.

- Datos 1: Código no válido
 2: Función no admitida
 3: Esperar más tiempo

● Protocolo de transmisión/recepción

1. Power On (encendido) (Comando:a)

- ▶ Para controlar el encendido/apagado del monitor.

Transmisión

```
[k][a][ ][Set ID][ ][Data][Cr]
```

Datos 0: Apagado 1 : Encendido

Reconocimiento

```
[a][ ][Set ID][ ][OK][Data][x]
```

- ▶ Para mostrar el encendido/apagado.

Transmisión

```
[k][a][ ][Set ID][ ][FF][Cr]
```

Datos 0: Apagado 1 : Encendido

Reconocimiento

```
[a][ ][Set ID][ ][OK][Data][x]
```

2. Input Select (seleccionar entrada) (Comando:b) (entrada de la imagen principal)

- ▶ Para seleccionar el origen de la entrada del monitor.
También se puede seleccionar una fuente de entrada mediante los front panel controls on the monitor (controles del panel frontal del monitor).

Transmisión

```
[k][b][ ][Set ID][ ][Data][Cr]
```

Datos 6: DSUB ANALÓGICA
8: DVI DIGITAL

Reconocimiento

```
[b][ ][Set ID][ ][OK][Data][x]
```

3. Size (tamaño) (Comando:c)

- ▶ Para ajustar el formato de la pantalla.
También se puede ajustar el formato de la pantalla en el menú Setup (Disposición).

Transmisión

```
[k][c][ ][Set ID][ ][Data][Cr]
```

Datos 1, 2 : completa
6 : (1 : 1)

Reconocimiento

```
[c][ ][Set ID][ ][OK][Data][x]
```

Protocolo de transmisión/recepción

4. Contrast (contraste) (Comando:g)

- ▶ Para ajustar el contraste de la pantalla.
También se puede ajustar el contraste en el menú Contraste/Luminosidad.

Transmisión

[k][g][][Set ID][][Data][Cr]

Datos Mín: 0 ~ Máx: 64

- * Consulte 'Correspondencia de datos reales' tal como se muestra a continuación:

Reconocimiento

[g][][Set ID][][OK][Data][x]

- * Correspondencia de datos reales
- 0 : Paso 0
- ⋮
- A : Paso 10 (Identificación del aparato 10)
- ⋮
- F : Paso 15 (Identificación del aparato 15)
- 10 : Paso 16 (Identificación del aparato 16)
- ⋮
- 64 : Paso 100

5. Brightness (luminosidad) (Comando:h)

- ▶ Para ajustar la luminosidad de la pantalla.
También se puede ajustar la luminosidad en el menú Contraste/Luminosidad.

Transmisión

[k][h][][Set ID][][Data][Cr]

Datos Mín: 0 ~ Máx: 64

- * Consulte 'Correspondencia de datos reales' tal como se muestra a continuación:

Reconocimiento

[h][][Set ID][][OK][Data][x]

- * Correspondencia de datos reales
- 0 : Paso 0
- ⋮
- A : Paso 10 (Identificación del aparato 10)
- ⋮
- F : Paso 15 (Identificación del aparato 15)
- 10 : Paso 16 (Identificación del aparato 16)
- ⋮
- 64 : Paso 100

Protocolo de transmisión/recepción

6. Key Lock (bloqueo de teclas) (Comando:m)

- ▶ Para bloquear los controles del panel frontal del monitor.

Transmisión

[k][m][][Set ID][][Data][Cr]

Datos 0: Bloqueo desactivado 1 : Bloqueo activado

Reconocimiento

[m][][Set ID][][OK][Data][x]

→Si no usa los controles del panel frontal del monitor, utilice este modo.

7. Color (Comando:U)

- ▶ Para ajustar el color de la pantalla.
También se puede ajustar el color en el menú Color adjustment (Ajustes del color).

Transmisión

[k][u][][Set ID][][Data][Cr]

Datos 0 : 9300K
2 : 6500K
3 : USUARIO

Reconocimiento

[u][][Set ID][][OK][Data][x]

8. Configuración automática (Command : j u)

- ▶ Para ajustar la posición de la imagen y minimizar las vibraciones automáticamente. Funciona solamente en modo RGB(PC).

Transmisión

[j][u][][Set ID][][Data][Cr]

Datos 1: Validación

Reconocimiento

[u][][Set ID][][OK][Data][X]

Compruebe lo siguiente antes de llamar al servicio técnico.

No aparece ninguna imagen	
<ul style="list-style-type: none">● ¿Está conectado el cable de alimentación de la pantalla?● ¿Está encendida la luz del indicador de alimentación?● El monitor ¿está encendido y muestra el indicador de alimentación en verde?● El indicador de alimentación ¿se encuentra en ámbar?● ¿Aparece el mensaje "SEÑAL FUERA DE RANGO" en la pantalla?● ¿Aparece el mensaje "VERIFICAR CABLE DE SEÑAL" en la pantalla?	<ul style="list-style-type: none">• Compruebe si el cable de alimentación está correctamente conectado a la toma de corriente.• Pulse el botón de alimentación.• Ajuste el brillo y el contraste.• Si la pantalla está en modo de ahorro de energía, mueva el ratón o pulse cualquier tecla para que aparezca la pantalla.• Asegúrese de que hay suministro de alimentación.• Encienda el PC.• Este mensaje aparece cuando la señal del PC (tarjeta de vídeo) se encuentra fuera del intervalo de frecuencias horizontal y vertical de la pantalla. Consulte la sección 'Especificaciones' de este manual y vuelva a configurar la pantalla.• Este mensaje aparece cuando el cable de señal que une el PC a la pantalla no está conectado. Compruebe el cable de señal y vuelva a intentarlo.

¿Aparece el mensaje "CONTROLES BLOQUEADOS" en la pantalla?	
<ul style="list-style-type: none">● ¿Aparece el mensaje "CONTROLES BLOQUEADOS" cuando se pulsa el botón MENU?	<ul style="list-style-type: none">• Puede asegurar la configuración actual de control para no cambiarla sin darse cuenta. Puede desbloquear los controles de OSD en cualquier momento pulsando los botones MENU y ► durante 5 segundos: aparecerá el mensaje "CONTROLES DESBLOQUEADOS".

La imagen en pantalla no es correcta

● La posición en pantalla no es correcta.

- Pulse el botón **AUTO/SELECT** para ajustar automáticamente la imagen en pantalla con la configuración ideal.
Si los resultados no son satisfactorios, ajuste la posición de la imagen con los iconos **H position** y **V position** de la presentación en pantalla.
- Seleccione **Panel de control --> Pantalla --> Configuración** y compruebe si se ha modificado la frecuencia o la resolución. En caso afirmativo, ajuste de nuevo la tarjeta de vídeo en la resolución recomendada.

● En el fondo de la pantalla se pueden ver las barras o bandas verticales.

- Pulse el botón **AUTO/SELECT** para ajustar automáticamente la imagen en pantalla a la configuración ideal. Si los resultados no son satisfactorios, reduzca el número de barras o bandas verticales con el icono **RELOJ** de la presentación en pantalla.

● El ruido horizontal que aparece en las imágenes o en los caracteres no está claramente definido.

- Pulse el botón **AUTO/SELECT** para ajustar automáticamente la imagen en pantalla a la configuración ideal.
Si los resultados no son satisfactorios, reduzca las barras horizontales con el icono **FASE** de la presentación en pantalla.
- Seleccione **Panel de control --> Pantalla --> Configuración** y ajuste la pantalla a la resolución recomendada o configure la imagen en pantalla en el ajuste ideal. Establezca la configuración de color a más de 24 bits (color verdadero).

● El color de la pantalla es monocromo o anormal.

- Compruebe si el cable de señal está conectado correctamente y utilice un destornillador para asegurarlo, si es preciso.
- Asegúrese de que la tarjeta de vídeo está insertada correctamente en la ranura.
- Establezca la configuración de color a más de 24 bits (color verdadero) en **Panel de control - Configuración**.

● La pantalla parpadea.

- Compruebe si la pantalla está configurada en modo de entrelazado, y si es así, cambie a la resolución recomendada.
- Asegúrese de que el voltaje de la tensión es lo suficientemente alto. Debe ser superior a **100-240 V CA, 50/60 Hz**.

La función "TAMAÑO IMAGEN" del menú OSD no funciona.

● ¿La función "TAMAÑO IMAGEN" del menú OSD no funciona?

• **[L2300B]**

Compruebe que la resolución está ajustada a 1920 x 1200.

La resolución óptima es 1920x1200 y la imagen se muestra por completo en el monitor sin convertirla al tamaño 1:1.

• **[L2300C]**

Compruebe que la resolución está ajustada a 1360 x 768.

La resolución óptima es 1360x768 y la imagen se muestra por completo en el monitor sin convertirla al tamaño 1:1.

¿Instaló el controlador de la pantalla?

● ¿Instaló el controlador de la pantalla?

• Asegúrese de que instala el controlador de la pantalla desde el CD o disquete del controlador de la pantalla suministrado con ésta. O descargue el controlador de nuestro sitio Web: <http://www.lge.com>.

● "¿Aparece en pantalla el mensaje "Monitor desconocido, se ha encontrado el monitor Plug&Play (VESA DDC)"?"

• Compruebe que la tarjeta de vídeo admite la función Plug and Play.

Pantalla	LCD de pantalla plana con TFT de matriz activa de 23 pulgadas (58,4 cm) Recubrimiento duro (3H), Revestimiento antideslumbrante 0,258mm x 0,258mm	
Sincronismo de entrada	Frecuencia Horizontal	D-Sub: 28 - 92 kHz (automático) DVI-D: 28 - 92 kHz (Digital)
	Frecuencia vertical	Automático: 48 - 87 Hz (automático) Digital: 57 - 63 Hz (automático)
	Forma de entrada	TTL independiente, positivo/negativo TTL compuesto positivo/negativo SOG (sincronización en verde) Digital
Entrada de vídeo	Entrada de señal	Conector D-Sub de 15 patillas(análoga) DVI-D conector I (digital)
	Forma de entrada	RGB analógico (0,7 Vp-p/75 ohm), Digital
Resolución	Máx	D-SUB: Análoga - VESA 1920 x 1200@60Hz DVI-D : Digital - VESA 1920 x 1200@60Hz
	Recomendada	VESA 1920 x 1200 @ 60 Hz
Plug and Play	DDC 2B	
Consumo de alimentación	Normal	: 80W
	En espera/suspendido	≤ 2W
	DPMS Off	≤ 2W
	Progresivo desactivado	≤ 2W
Dimensiones y peso (con soporte giratorio y de inclinación)	Ancho	57,9 cm / 22,79 pulgadas
	Alto	44,06 cm / 17,35 pulgadas (Min)
		52,06 cm / 20,49 pulgadas (Max)
	Fondo	23,81 cm / 9,37 pulgadas
	Neto	10,4 kg (22,92 lbs)
Soporte giratorio y de inclinación	Rango de inclinación	-5° ~ 30°
	Rango de giro	90°
	Rango de altura	80 mm / 3,15 pulgadas
Entrada de alimentación	CA, 100-240 V~, 50/60 Hz, 1,0 A	
Condiciones del entorno	Condiciones de funcionamiento	
	Temperatura	de 10° C a 35° C
	Humedad	de 10 % a 80 % sin condensación
	Condiciones de almacenamiento	
	Temperatura	de -20° C a 60° C
	Humedad	de 5 % a 95 % sin condensación

Pantalla	LCD de pantalla plana con TFT de matriz activa de 23 pulgadas (582,96 cm) Recubrimiento duro (3H), Revestimiento antideslumbrante 0,375mm x 0,375mm x RGB	
Sincronismo de entrada	Frecuencia Horizontal	D-Sub: 30 - 83 kHz (automático) DVI-D: 30 - 72 kHz (Digital)
	Frecuencia vertical	Automático: 56 - 85 Hz (automático) Digital: 56 - 85 Hz (automático)
	Forma de entrada	TTL independiente, positivo/negativo TTL compuesto positivo/negativo SOG (sincronización en verde) Digital
Entrada de vídeo	Entrada de señal	Conector D-Sub de 15 patillas(análoga) DVI-D conector I (digital)
	Forma de entrada	RGB analógico (0,7 Vp-p/75 ohm), Digital
Resolución	Máx	D-SUB: Análoga - VESA 1600 x 1200@60Hz DVI-D : Digital - VESA 1360 x 768@60Hz
	Recomendada	VESA 1360 x 768 @ 60 Hz
Plug and Play	DDC 2B	
Consumo de alimentación	Normal	: 90W
	En espera/suspendido	≤ 2W
	DPMS Off	≤ 2W
	Progresivo desactivado	≤ 2W
Dimensiones y peso (con soporte giratorio y de inclinación)	Ancho	57,9 cm / 22,79 pulgadas
	Alto	44,06 cm / 17,35 pulgadas (Min)
		52,06 cm / 20,49 pulgadas (Max)
	Fondo	23,81 cm / 9,37 pulgadas
	Neto	11,6 kg (25,57 lbs)
Soporte giratorio y de inclinación	Rango de inclinación	-5° ~ 30°
	Rango de giro	90°
	Rango de altura	80 mm / 3,15 pulgadas
Entrada de alimentación	CA, 100-240 V~, 50/60 Hz, 1,0 A	
Condiciones del entorno	Condiciones de funcionamiento	
	Temperatura	de 10° C a 35° C
	Humedad	de 10 % a 80 % sin condensación
	Condiciones de almacenamiento	
	Temperatura	de -20° C a 60° C
Humedad	de 5 % a 95 % sin condensación	

Soporte giratorio y de inclinación	Unido(O), separado ()
---	--------------------------

Cable de señal	Unido(O), separado ()
-----------------------	--------------------------

Cable de alimentación	Tipo de toma de pared o tipo de toma de PC
------------------------------	--

NOTA

- La información de este documento está sujeta a cambios sin previo aviso.

Modos preestablecidos (resolución)

● 2300B monitor

	Modos de pantalla (resolución)	Frecuencia Horizontal (kHz)	Frecuencia vertical (Hz)
1	640 x 480	31,47	60
2	800 x 600	37,88	60
3	1024 x 768	48,36	60
4	1280 x 1024	63,98	60,02
5	1600 x 1200	75,00	60
6	1920 x 1200	74,04	60
7	1152 x 900	61,80	65,96
8	640 x 350	31,47	70
9	720 x 400	31,47	70
10	640 x 480	37,50	75
11	800 x 600	46,88	75
12	832 x 624	49,72	75
13	1024 x 768	60,12	75
14	1152 x 870	68,68	75
15	1280 x 1024	79,98	75,02
16	640 x 480	43,27	85
17	800 x 600	53,67	85
18	1024 x 768	68,68	85

● D-Sub : Modos de pantalla 1 ~ Modos de pantalla 18 ● DVI-D : Modos de pantalla 1 ~ Modos de pantalla 6

● 2300C monitor

	Modos de pantalla (resolución)	Frecuencia Horizontal (kHz)	Frecuencia vertical (Hz)
1	640 x 350	31,47	70
2	720 x 400	31,47	70
3	640 x 480	31,47	60
4	640 x 480	37,50	75
5	640 x 480	43,27	85
6	800 x 600	37,88	60
7	800 x 600	46,88	75
8	800 x 600	53,67	85
9	832 x 624	49,73	75
10	1024 x 768	48,36	60
11	1024 x 768	60,12	75
12	1024 x 768	68,68	85
13	1280 x 720	44,78	60
14	1360 x 768	47,72	60
15	1280 x 1024	63,98	60
16	1280 x 1024	79,98	75
17	1600 x 1200	75,00	60

● D-Sub : Modos de pantalla 1 ~ Modos de pantalla 17 ● DVI-D : Modos de pantalla 1 ~ Modos de pantalla 14

indicador

MODO	Color LED
Normal	Verde
En espera/Suspendido	Ámbar
DPMS Off	Ámbar

Montaje en pared de VESA

Conexión con otro objeto (montado en pared o no. Este monitor acepta una placa de interfaz de montaje conforme con VESA.)

Para obtener más información, consulte la Guía de instrucciones de montaje en pared VESA.



Ranura de seguridad Kensington - opcional

Conectada a un cable de bloqueo que puede adquirirse por separado en la mayoría de las tiendas de informática.

Asignaciones de las patillas del conector de señal

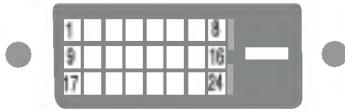

■ Conector DVI-D

Patilla	Señal (DVI-D)
1	T. M. D. S. Datos 2-
2	T. M. D. S. Datos 2+
3	T. M. D. S. Datos 2/4 Shield
4	T. M. D. S. Datos 4-
5	T. M. D. S. Datos 4+
6	Reloj DDC
7	Datos DDC
8	Sinc. vertical analógica
9	T. M. D. S. Datos 1-
10	T. M. D. S. Datos 1+
11	T. M. D. S. Datos 1/3 Shield
12	T. M. D. S. Datos 3-
13	T. M. D. S. Datos 3+
14	Alimentación +5 V
15	Tierra (devolución de +5 V, Sinc. h. y v.)

Patilla	Señal (DVI-D)
16	Detecta enchufe con conexión en caliente
17	T. M. D. S. Datos 0-
18	T. M. D. S. Datos 0+
19	T. M. D. S. Datos 0/5 Shield
20	T. M. D. S. Datos 5-
21	T. M. D. S. Datos 5+
22	T. M. D. S. reloj Shield
23	T. M. D. S. reloj+
24	T. M. D. S. reloj-

T. M. D. S. (señalización diferencial de transiciones minimizada)

Digitally yours ■■■■■■■■■■

