



www.lge.com

P/N : MMB0207010(1.0) 

KG800 | PŘÍRUČKA UŽIVATELE

LG Electronics Inc



chocolate

KG800

Obsah této příručky se může lišit od vašeho telefonu v závislosti na softwaru telefonu nebo mobilním operátorovi.

 CE 0168

ČESKY
SLOVENSKY
ENGLISH



LG800 Příručka Uživatelé ČESKY



Likvidace starých spotřebičů

1. Pokud je u výrobku uveden symbol pojízdného kontejneru v přeškrtnutém poli, znamená to, že na výrobek se vztahuje směrnice Evropské unie číslo 2002/96/EC.
2. Všechny elektrické a elektronické výrobky by měly být likvidovány odděleně od běžného komunálního odpadu prostřednictvím sběrných zařízení zřízených za tímto účelem vládou nebo místní samosprávou.
3. Správný způsob likvidace starého elektrického spotřebiče pomáhá zamezit možným negativním dopadům na životní prostředí a zdraví.
4. Bližší informace o likvidaci starého spotřebiče získáte u místní samosprávy, ve sběrném zařízení nebo v obchodě, ve kterém jste výrobek zakoupili.

Obsah

Jak používat dotyková tlačítka	5	Obecné funkce	25	Registr hovorů	40
Úvod	8	Volání a přijímání hovorů		Zmeškané hovory	
Pro vaši bezpečnost	9	Psaní	27	Přijaté hovory	
Pokyny k bezpečnému a efektivnímu používání	10	Změna režimu pro psaní	28	Volané hovory	
Funkce telefonu		Kontakty	30	Všechny hovory	41
KG800	16			Smazat poslední hovory	
Součásti telefonu		Výběr funkcí a možností	31	Tarifikace hovoru	
Údaje na displeji	20	Menu během hovoru	32	Trvání hovoru	
Ikony na obrazovce		Během hovoru		Cena hovoru	
		Skupinové neboli konferenční hovory	33	Nastavení	42
První kroky	22			Informace o GPRS	
Instalace SIM-karty a baterie do přístroje		Strom nabídek	36	Trvání volání	
Nabíjení baterie	23	Profily	38	Objem dat	
Odpojení nabíječky	24	Aktivovat			
		Personalizovat		Nástroje	43
		Přejmenovat	39	Oblíbené	
				Budík	
				Kalkulačka	
				Převodník jednotek	44
				Světový čas	
				Nabídka SIM karty	45

Organizér	46	Zprávy	52	Nastavení	61
Kontakty		Nová zpráva		Textová zpráva	
Prohledat kontakty		Napsat textovou zprávu		Multimediální zpráva	
Přidat další	47	Vytvořit multimediální zprávu	53	E-mail	62
Skupiny volajících		Email	55	Hlasová zpráva	63
Rychlá volba	48	Přijaté zprávy	56	Info služba	64
Vlastní číslo		Schránka (mailbox)	57	Push zprávy	
Navštívenka		Koncepty	58	Multimédia	65
Nastavení		Odeslané zprávy		Fotografovat	
Kalendář	50	Poslechnout hlasovou poštu	59	Video kamera	66
Přidat další		Informační zpráva		Hlasový záznamník	
Prohlédnout dnešní úlohy	51	Číst		Nahrát	67
Smazat po uplynutí		Témata	60	Zobrazit seznam	
Smazat vše		Šablony		MP3	
Jít na datum		Textové šablony		Moje album	70
Nastavte tón alarmu		Multimediální šablony		Mé videa	
Poznámky				Nastavení	71
				Fotoaparát	
				Video kamera	

Obsah

Prohlížeč 72

Domů

Záložky 73

Přejít na URL

Nastavení

Profily

Cache 75

Cookie

Vymazat cache

Vymazat cookies

Zabezpečení

Osobní 76

Moje hry a další

Moje hry a další

Profily

Video 80

Fotografie 81

Hudba

Text 82

Obrázky 83

Zvuky 83

Ostatní

Nastavení 84

Datum a čas

Nastavit datum

Nastavit čas

Displej

Tapeta

Schéma přístroje

Uvítání

Podsvícení 85

Jas

Název sítě

Zástupce na hlavní obrazovku

Barevný font vytáčeného čísla

Šetření energií

Jazyky

Konektivita 86

Bluetooth

Modem 89

Sítě

Připojení GPRS 90

Volání 90

Přesměrování hovoru

Režim odpovědi 91

Odeslat vlastní číslo 92

Další hovor na lince

Upozornění po minutách

Automatické opakování
vytáčení 93

Nastavení zabezpečení

Požadavek kódu PIN

Zamknutí telefonu

Blokování hovoru 94

Omezení odchozích čísel 95

Změnit kódy

Zámek touchpadu

Stav paměti 96

Původní nastavení

Příslušenství 97

Technické údaje 98

Jak používat dotyková tlačítka

- ▶ Tlačítka na výsuvné části tohoto výrobku jsou dotyková.
- ▶ Před používáním dotykových tlačítek si přečtěte „Pravidla pro používání dotykových tlačítek“.

Pravidla pro používání dotykových tlačítek

1. Zkontrolujte, že máte čisté a suché ruce.

- Ve vlhkém prostředí odstraňte veškerou vlhkost z povrchu svých rukou i dotykových tlačítek.



Obrázek dotykových tlačítek

Dotykové tlačítko

2. Na dotyková tlačítka není pro normální funkci potřeba příliš tlačít.

Chraňte výrobek před silnými nárazy, mohly by se poškodit senzory dotykových tlačítek.

3. Ke stisknutí požadovaného dotykového tlačítka použijte špičku svého prstu. Přitom si dejte pozor, abyste se nedotkli tlačítek pro ostatní funkce.

4. Když je vypnuté osvětlení domovské obrazovky i dotykových tlačítek, stisknutím dotykového tlačítka se osvětlení domovské obrazovky nezapne. Stisknutím tlačítka End osvětlení domovské obrazovky znovu zapnete (dotyková tlačítka nefungují, když je vypnuté osvětlení dotykových tlačítek).

Jak používat dotyková tlačítka

5. Pokud je výsuvná část zavřená a je zapnutá funkce ochrany před dotykem, při hovoru se automaticky zapne funkce zámku dotykových tlačítek. (Podrobnosti viz „Stav dotykových tlačítek při používání mobilního telefonu“.)
6. Dotyková tlačítka nemusí normálně fungovat, pokud jsou zakryta pevným nebo plastovým krytem mobilního telefonu. Dotyková tlačítka nemusí rovněž normálně fungovat, pokud používáte rukavice.
7. Povrch dotykových tlačítek chraňte před kovovými a jinými vodivými materiály, protože kontakt s nimi by mohl způsobit chybu.



Stav dotykových tlačítek při používání mobilního telefonu

Když je výsuvná část zavřená, automaticky se zapne funkce ochrany před dotykem, aby se zabránilo neuváženým akcím s dotykovými tlačítky při používání telefonu nebo v průběhu hovoru. (V tomto případě nebudou dotyková tlačítka fungovat, ani když je stisknete)

1. Když je výsuvná část zavřená

- Když je výsuvná část zavřená, automaticky se zapne funkce ochrany před dotykem. (Otevřením výsuvné části se automaticky vypne.)
- Chcete-li vypnout funkci ochrany před dotykem při zavření výsuvné části, stiskněte dvakrát tlačítko ovládání hlasitosti.
- Pokud po vypnutí funkce ochrany před dotykem po určitou dobu (5 sekundy) neprovedete žádnou akci s tlačítkem, ochrana před dotykem se znovu zapne.

2. V průběhu hovoru

- V průběhu hovoru se funkce ochrany před dotykem automaticky zapne, bez ohledu na stav výsuvné části.
- Chcete-li funkci ochrany před dotykem vypnout, stiskněte tlačítko MP3 nebo tlačítko čísla, tlačítko  nebo tlačítko .
- Pokud po vypnutí zámku dotykových tlačítek po určitou dobu (5 sekundy) neprovedete žádnou akci s tlačítkem, ochrana před dotykem se znovu zapne.

Poznámka

- ▶ Pro potřeby uživatele se při zakoupení výrobku na domovské obrazovce zobrazuje obrázek dotykových tlačítek s funkcemi jednotlivých tlačítek.

Úvod

V rukou máte špičkový kompaktní mobilní telefon KG800, který dokáže využívat nejnovější technologie v oblasti digitální mobilní komunikace.



Tato příručka uživatele obsahuje důležité informace o použití a obsluze tohoto telefonu. V zájmu dosažení optimálního výkonu a zabránění poškození nebo zneužití telefonu byste si měli všechny informace obsažené příručce pečlivě přečíst. Jakékoli změny nebo modifikace, jež nejsou výslovně v této uživatelské příručce schváleny, by mohly anulovat platnost záruky na toto zařízení.

Používání krytů telefonů s magnetickým zámkem ve spojení s výsuvnými typy telefonů způsobuje problémy, např. ztrátu signálu sítě a vypínání telefonů.

Pro vaši bezpečnost

Přečtěte si prosím tyto jednoduché pokyny. Jejich nedodržení může být nebezpečné nebo nezákonné. Další podrobné informace naleznete v této příručce.

UPOZORNĚNÍ!

- V letadle musí být mobilní telefon vždy vypnutý.
- Nedržte telefon v ruce, když řídíte.
- Nepoužívejte mobilní telefon v blízkosti benzinových stanic, skladů paliv, chemických výrobních zařízení nebo v prostorech s nebezpečím výbuchu.
- Pro svou bezpečnost používejte POUZE určené ORIGINALNÍ baterie a nabíječky.
- Když se telefon nabíjí, nedotýkejte se jej mokřkýma rukama. Mohlo by dojít k zasažení elektrickým proudem nebo k vážnému poškození telefonu.
- Telefon uchovávejte na bezpečném místě mimo dosah malých dětí. Telefon obsahuje malé součásti, u kterých při uvolnění hrozí riziko spolknutí.

VÝSTRAHA!

- Vypněte telefon v každé oblasti, kde to vyžadují speciální předpisy. Nepoužívejte například telefon v nemocnicích, protože to může ovlivnit citlivé lékařské přístroje.
- V některých mobilních sítích nemusí být nouzové hovory dostupné. Proto byste se u nouzových hovorů neměli spoléhat pouze na svůj mobilní telefon.
- Používejte pouze ORIGINALNÍ příslušenství, abyste nezpůsobili poškození svého telefonu.
- Všechny rádiové vysílače způsobují riziko rušení s elektronikou v bezprostřední blízkosti. Mírné rušení může ovlivnit televizory, rádia, počítače atd.
- Baterie by se měly likvidovat v souladu s platnými právními předpisy.
- Nerozebírejte telefon ani baterii.

Pokyny k bezpečnému a efektivnímu používání

Pročtěte si prosím tyto jednoduché pokyny. Nedodržení těchto pokynů může být nebezpečné nebo protiprávní. V této příručce jsou podány další podrobné informace.

Vystavení vysokofrekvenční energii

Informace o vystavení radiovým vlnám a SAR

Tento mobilní telefon - model KG800 - byl zkonstruován tak, aby splňoval platné bezpečnostní normy pro vystavení radiovým vlnám. Tento požadavek je založen na vědeckých poznatcích stanovujících bezpečnostní limity zaručující bezpečnost všech osob bez ohledu na věk nebo zdraví.

► U směrnic o vystavení radiovým vlnám se používá měrná jednotka s názvem SAR (Specific Absorption Rate). Testy SAR se provádějí standardizovanou metodou s telefonem vysílajícím na nejvyšší certifikované výkonové úrovni ve všech frekvenčních pásmech.

- I když u různých modelů telefonů LG se může úroveň SAR do jisté míry lišit, všechny jsou navrženy tak, aby splňovaly platné směrnice pro vystavení radiovým vlnám.
- Limitní hodnota SAR doporučená mezinárodní komisí pro ochranu před neionizujícím zářením ICNIRP (Commission on Non-Ionizing Radiation Protection) je 2 W/kg v průměru na deset (10) gramů tkáně.
- Pro použití tohoto modelu telefonu u ucha je nejvyšší hodnota SAR zjištěná testem DASY4 rovna 0.084 W/kg (10g).

Péče o přístroj a jeho údržba

VAROVÁNÍ!

Používejte pouze baterie, nabíječku a příslušenství schválené pro tento konkrétní model telefonu. Použití jiných typů by mohlo vést nejen ke zrušení platnosti homologace nebo záruk, které se na telefon vztahují, ale i k ohrožení zdraví.

- ▶ Přístroj nerozebírejte. V případě nutnosti opravy, přístroj odnesete kvalifikovaném servisním technikovi.
 - ▶ Telefon neponechávejte a nepoužívejte v blízkosti elektrických spotřebičů, jako je televizor, radiopřijímač nebo osobní počítač.
 - ▶ Telefon by měl být v bezpečné vzdálenosti od zdrojů tepla, jako jsou radiátory a vařiče.
 - ▶ Nikdy neumísťujte přístroj do mikrovlnné trouby, baterie telefonu by mohla explodovat.
 - ▶ Neupusťte přístroj na zem.
- ▶ Přístroj by neměl být vystaven mechanickým vibracím nebo nárazům.
 - ▶ Při zabalení do fólie nebo obalu z PVC by mohlo dojít k poškození ochranného nátěru telefonu.
 - ▶ K čištění povrchu přístroje použijte čistou suchou tkaninu. (Nepoužívejte rozpouštědla, jako je benzen, ředidlo nebo alkohol.)
 - ▶ Telefon by neměl být vystaven nadměrnému kouři nebo prachu.
 - ▶ Telefon by neměl být umístěn v těsné blízkosti platebních karet a dopravních jízdenek, kde by mohlo dojít k poškození údajů na magnetických prouzcích.
 - ▶ Nedotýkejte se displeje ostrými předměty; mohlo by dojít k poškození telefonu.
 - ▶ Telefon by neměl přijít do styku s tekutinami a vlhkým prostředím.

Pokyny k bezpečnému a efektivnímu používání

- ▶ Příslušenství jako sluchátka nebo headsety používejte opatrně. Ubezpečte se, že jejich kabely nejsou zohýbané a že se zbytečně nedotýkají antény.

Elektronické přístroje

Všechny mobilní telefony mohou způsobovat rušení s možným negativním vlivem na normální funkci elektronických přístrojů.

- ▶ Bez povolení není dovoleno používat mobilní telefon v blízkosti lékařských přístrojů. Telefon by neměl být umístěn těsně u kardiostimulátoru (tzn. v náprsní kapse).
- ▶ Některé mobilní telefony mohou rušit funkčnost naslouchátek.
- ▶ Může dojít i k určitým drobným interferencím televize, rádia, osobních počítačů apod.

Bezpečnost na silnici

Při řízení motorových vozidel se seznamte s místními zákony a předpisy o používání mobilních telefonů.

- ▶ Při řízení nadržte při telefonování telefon v ruce.
- ▶ Věnujte plnou pozornost řízení.
- ▶ Pokud máte handsfree soupravu, používejte ji.
- ▶ Pokud to podmínky řízení vyžadují, je třeba před voláním nebo přijímáním hovoru vozidlo zastavit a zaparkovat.
- ▶ Vysokofrekvenční energie by mohla mít vliv na některé elektronické systémy ve voze, například radiopřijímač nebo bezpečnostní zařízení.
- ▶ Pokud máte vozidlo vybavené airbagem, nesmí jeho funkci narušovat pevně nainstalované ani přenosné bezdrátové zařízení. Nefunkčnost airbagu by mohla vést k vážnému zranění.

Pokud posloucháte hudbu venku, nezapomeňte si nastavit hlasitost tak, abyste slyšeli okolní zvuky.

Tohoto doporučení dbejte hlavně při přecházení ulice:

Zabránění poškození sluchu

Pokud jste delší dobu vystaveni hlasitým zvukům, můžete si poškodit sluch. Proto je doporučeno, abyste telefon nezapínali ani nevypínali v blízkosti uší. Také je doporučeno upravit hlasitost hudby a hovorů na rozumnou úroveň.

Oblast odstřelovacích prací

Telefon není dovoleno používat v oblastech, kde probíhají odstřelovací práce. Je třeba dodržovat příslušná nařízení a postupovat podle platných předpisů a pravidel.

Potenciálně výbušné prostředí

- ▶ Telefon nepoužívejte u čerpacích stanic. Nepoužívejte jej v blízkosti paliv nebo chemikálií.
- ▶ V části vozidla, ve kterém převážíte mobilní telefon nebo jeho příslušenství, nepřevážejte ani neuchovávejte hořlavé plyny, kapaliny nebo výbušniny.

Pokyny k bezpečnému a efektivnímu používání

V letadle

Bezdrátová zařízení mohou v letadlech způsobovat rušení.

- ▶ Před nástupem do letadla je třeba vždy mobilní telefon vypnout.
- ▶ Bez povolení posádky nepoužívejte telefon ani na zemi.

Děti

Telefon je třeba uchovávat na bezpečném místě mimo dosah malých dětí. Obsahuje totiž malé součástky, s jejichž uvolněním by mohlo být spojeno riziko udušení.

Tísňové volání

Tísňová volání nemusí být k dispozici ve všech mobilních sítích. Z tohoto důvodu byste se neměli v případě tísňového volání spoléhat na mobilní telefon. Ověřte si tuto informaci u místního operátora.

Informace o bateriích a jejich údržba

- ▶ Před dobíjením nemusí být baterie úplně vybitá. Na rozdíl od jiných bateriových systémů zde neexistuje paměťový účinek, který by snižoval výkon baterie.
- ▶ Používejte pouze baterie a nabíječe od firmy LG. Svým provedením nabíječe LG zaručují maximální životnost baterií.
- ▶ U baterie neprovádějte demontáž ani zkratování.

- ▶ Kontakty na baterii je třeba udržovat v čistotě.
- ▶ Až baterie přestane podávat přiměřený výkon, vyměňte ji. Potřeba výměny však nastává až po stovkách dobití.
- ▶ Pokud nebyla baterie dlouho používána, před použitím ji znovu nabijte.
- ▶ Nabíječka by neměla být vystavena přímému slunečnímu záření a neměla by se používat ve vlhkém prostředí, například v koupelně.
- ▶ Baterii nenechávejte na horkých ani na chladných místech, snížila by se tím její kapacita.

Funkce telefonu KG800

Součásti telefonu

Pohled na otevřený telefon



Sluchátko

Hlavní LCD displej

- ▶ Nahore: Ikony zobrazující sílu signálu, úroveň nabití baterie a různé další funkce.
- ▶ Dole: Indikace pro kontextová tlačítka

Alfanumerické klávesy

- ▶ V pohotovostním režimu: Zadávání vytáčených čísel. Podržte
- ▶  - Mezinárodní hovory
- ▶  - Vytočení centra hlasové pošty.
- ▶  až  - Rychlé volby
- ▶ V režimu úprav: Zadávání čísel a znaků

Navigační klávesy

- ▶ V pohotovostním režimu:
 - ▶  **Krátké stisknutí:** Seznam Oblíbených
 - ▶  **Krátké stisknutí:** Seznam Kontaktů
 - ▶  **Krátké stisknutí:** Seznam Profilů (Podržení: Aktivace/Deaktivace režimu Pouze vibrace)
 - ▶  **Krátké stisknutí:** Seznam Zpráv
- ▶ V nabídce: procházení seznamem nahoru a dolů



- ▶ Vytocení telefonního čísla nebo přijmutí hovoru.
- ▶ **V pohotovostním režimu:** zobrazuje historii volaných, přijatých a zmeškaných hovorů.

Funkce telefonu KG800

Pohled zleva



Postranní tlačítka

- ▶ V pohotovostním režimu (otevřený): Hlasitost tónu kláves
- ▶ V pohotovostním režimu (zavřený):
krátké stisknutí - Zapnutí osvětlení hlavního LCD displeje.
Dlouhé stisknutí - Zobrazí se pouze tapeta.
- ▶ V nabídkce: rolování nahoru a dolů
- ▶ V průběhu hovoru: hlasitost sluchátka

Pohled z pravé strany



Konektor pro nabíjení baterie/ konektor pro kabel a pro sluchátka

Tlačítko Konec

- ▶ Zapnutí/vynutí (podržte)
- ▶ Ukončení nebo odmítnutí hovoru.

Klávesová zkratka pro fotoaparát/MP3 a multimédia

- ▶ Přímou aktivuje přehrávač MP3 (dlouhé stisknutí) a nabídka Multimédia (krátké stisknutí).

Poznámka

- ▶ Z důvodu ochrany sluchu je při otevřené výsuvné části maximální úroveň hlasitosti 3.

Pohled zezadu



Poznámka

- ▶ Před připojením USB kabelu zkontrolujte, zda je telefon zapnutý a v režimu nečinnosti.

Funkce telefonu KG800

Údaje na displeji

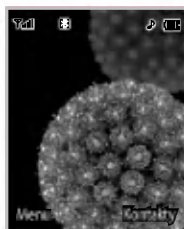

Oblast ikon

Oblast textu a grafiky

Indikace pro kontextová tlačítka

Oblast	Popis
První řádek	Zobrazení různých ikon.
Střední řádek	Zobrazení zpráv, pokynů a jakýchkoliv informací, které zadáváte, například číslo, které chcete vytočit.
Poslední řádek	Zobrazení funkcí, které jsou právě přiřazeny ke dvěma kontextovým tlačítkům.

Na obrazovce se zobrazuje několik ikon. Ty jsou popsány níže.

Ikony na obrazovce

Ikona	Popis
	Síla síťového signálu.*
	Probíhající hovor.
	Dostupnost služby GPRS.
	Probíhající roaming do jiné sítě.
	Nastavený a zapnutý alarm.
	Stav nabití baterie.
	Příjem zprávy.
	Příjem hlasové zprávy.

Poznámka

- ▶ *Kvalita hovoru se může lišit v závislosti na pokrytí sítě. Pokud je síla signálu pod dvěma proužky, může docházet ke ztlumení, výpadkům hovoru a špatnému přenosu zvuku. Při vašich hovorech byste se měli řídit indikátorem sítě. Když nejsou žádné proužky zobrazeny, znamená to, že není pokrytí sítě: v tomto případě nebudete moci využívat žádné síťové služby (hovory, zprávy apod.).

Ikona	Popis
	Vibrační vyzvánění aktivováno.
	Aktivován Normální profil.
	Aktivován profil Hlasitě.
	Aktivován profil Tichý režim.
	Aktivován profil Sluchátka.
	Aktivováno přesměrování hovoru
	Probíhající přístup telefonu k WAP.
	Probíhající přenos dat GPRS.
	Bluetooth aktivován

První kroky

Instalace SIM-karty a baterie do přístroje

Před vyjmutím baterie je třeba zkontrolovat, zda je mobil vypnutý.

1. Vyjměte baterii.

Stiskněte a podržte tlačítko pro uvolnění baterie a vysuňte baterii dolů.

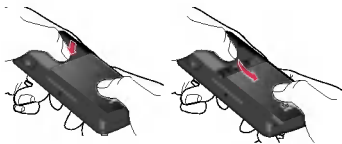

2. Instalace SIM karty.

Vložte a zasuňte SIM kartu do držáku SIM karty. Dejte pozor na to, aby byla SIM karta vložena správnou stranou, tedy zlatou kontaktní ploškou směrem dolů. Chcete-li SIM kartu vyjmout, stiskněte ji lehce a vytáhněte opačným směrem.

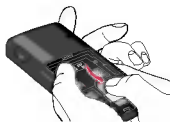

Vložení SIM karty

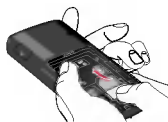

Vyjmutí SIM karty

Výstraha!

- ▶ Kovový kontakt SIM karty se snadno poškrábá a poškodí. Se SIM kartou je proto nutné zacházet s mimořádnou opatrností. Dodržujte návod k SIM kartě.

3. Instalace baterie.

Posuňte baterii nahoru, až zacvakne zpátky na své místo.



Nabíjení baterie

Před připojením cestovního adaptéru k telefonu musíte nejdříve vložit baterii.



1. Před prvním použitím telefonu se ujistěte, zda je baterie plně nabitá.
2. Se šipkou směřující dolů, jak je znázorněno na obrázku, zatlačte zástrčku adaptéru do zásuvky na dolní straně telefonu. Podle cvaknutí, zjistíte, že je konektor ve správné poloze.
3. Druhý konec cestovního adaptéru zapojte do elektrické zásuvky. Použijte pouze nabíječku, která se dodává v krabici s přístrojem.
4. Nabíjení baterie poznáte podle toho, že se pohyblivé proužky zastaví.

První kroky

VÝSTRAHA!

- Konektor nezasunujte násilím, aby nedošlo k poškození telefonu nebo nabíječe.
- Pokud používáte nabíječku v jiné zemi, použijte příslušnou redukci.
- Při nabíjení nevyjímejte baterii ani SIM-kartu z telefonu.

VAROVÁNÍ!

- Protože by při bouřkách s elektrickými výboji mohlo dojít k zasažení elektrickým proudem nebo k požáru, je třeba v těchto případech napájecí kabel a nabíječku vytáhnout ze zásuvky.
- Dbejte na to, aby se do kontaktu s baterií nedostaly předměty s ostrými hranami, např. zvířecí zuby, nehty apod. Důvodem je nebezpečí vzniku požáru.
- Při nabíjení telefonu nepřijímejte ani neuskutečňujte hovory, mohlo by dojít ke zkratování telefonu a/nebo zasažení elektrickým proudem nebo požáru.



Odpojení nabíječky

Odpojte cestovní adaptér od telefonu podle obrázku.



Volání a přijímání hovorů

Volání



1. Telefon musí být zapnutý.
2. Zadejte telefonní číslo včetně místní předvolby.
 - ▶ Delším podržením tlačítka Smazat  se celé číslo smaže najednou.
3. Vybrané číslo zavoláte stisknutím tlačítka Zvednout .
4. Ukončení hovoru se provádí tlačítkem ukončení hovoru  nebo pravým kontextovým tlačítkem.

Volání ze seznamu výpisu volání

1. V pohotovostním režimu stiskněte tlačítko Zvednout  a zobrazí se čísla posledních přijatých, volaných a zmeškaných hovorů.
2. Navigačním tlačítkem nahoru/dolů vyberte požadované číslo.

3. Pro volání čísla stiskněte .

Mezinárodní volání

1. Podržte stisknuté tlačítko mezinárodní předvolby . Znak '+' automaticky vybere mezinárodní přístupový kód.
2. Zadejte předvolbu země, místní předvolbu a telefonní číslo.
3. Pro volání čísla stiskněte .

Ukončení hovoru

Po skončení hovoru, stiskněte tlačítko ukončení hovoru .

Obecné funkce

Volání z telefonního seznamu

Do Kontaktního seznamu můžete ukládat jména a pravidelně volaná telefonní čísla. Můžete je uložit na SIM kartu nebo do paměti telefonu. Volání čísla se pak provádí prostým vyhledáním příslušného jména v telefonním seznamu a stiskem tlačítka



Nastavení hlasitosti

Pokud si během hovoru chcete nastavit hlasitost sluchátka, použijte postranní tlačítka . Hlasitost zvýšíte postranním tlačítkem nahoru a naopak snížíte postranním tlačítkem dolů.

Poznámka



- ▶ V pohotovostním režimu s vysunutou nebo zasunutou klávesnicí se postranními tlačítky nastavuje hlasitost tónu klávesnice.

Přijímání hovoru

Při přijímání hovoru začne telefon zvonit a na obrazovce se objeví blikající ikonka telefonu. Pokud lze volajícího identifikovat, zobrazí se jeho telefonní číslo (nebo jméno, pokud je máte uloženo v telefonním seznamu).

1. Chcete-li příchozí hovor přijmout, vysuňte klávesnici telefonu. (Pokud máte přijímání hovorů nastaveno na Slide otevřen (Menu 9.6.2)

Poznámka

- ▶ Pokud máte přijímání hovorů nastaveno na stisk libovolného tlačítka, příjem hovoru provedete libovolným tlačítkem, kromě tlačítka  a pravého kontextového tlačítka.
- ▶ Volání můžete přijmout i při práci s telefonním seznamem nebo s nabídkami jiných funkcí.
2. Chcete-li hovor ukončit, zasuňte klávesnici telefonu nebo stiskněte tlačítko .

Profily

Profil aktivujete stiskem a podržením tlačítka  po otevření telefonu.

Síla signálu

Sílu signálu lze zjistit na indikátoru signálu (📶) na LCD obrazovce telefonu. Síla signálu může být různá, a to především uvnitř budov. Příjem bývá lepší u okna.

Psaní

Alfanumerické znaky lze zadávat klávesnicí telefonu. Například pro ukládání jmen v telefonním seznamu, psaní zpráv, vytvoření osobního blahopřání.

Telefon umožňuje následující způsoby psaní textu:

Režim T9

V tomto režimu vám stačí na napsání jednoho písmene jediné stisknutí. Každé tlačítko na klávesnici má přiděleno několik písmen. V režimu T9 se vámi stisknutá tlačítka automaticky porovnávají s vestavěným slovníkem a zjišťuje se, jaké slovo máte v úmyslu napsat. Díky tomu potřebujete při psaní mnohem méně stisknutí než v tradičním režimu ABC. Někdy se této funkci říká prediktivní text.

Režim ABC

V tomto režimu se zadávají písmena tak, že tlačítko, na kterém je příslušné písmeno napsáno, stisknete 1x až 4x, dokud se toto písmeno nezobrazí.

Režim 123 (číselný režim)

V tomto režimu se zadávají čísla jedním stisknutím jedné číslice. Pokud se nacházíte v poli pro psaní textu a chcete přepnout na režim 123, stiskněte tlačítko , dokud se nezobrazí režim 123.

Změna režimu pro psaní

1. Když se nacházíte v poli, kde lze zadávat znaky, objeví se v pravém horním rohu LCD obrazovky indikátor režimu pro psaní textu.
2. Režim pro psaní textu lze změnit stisknutím . Jaký režim pro zadávání textu je právě nastaven, můžete zjistit v pravém horním rohu LCD obrazovky.





mohou přidávat nová slova. Nová slova ve slovníku rozšiřují nabídku, ze které je pak vybíráno nejpravděpodobnější slovo. Režim T9 může stiskem a podržením tlačítka libovolně zapínat nebo vypínat, i měnit jazyk režimu T9.

1. Jakmile budete v prediktivním režimu pro psaní textu T9, začněte psát slovo stisknutím tlačítek až . Na jedno písmeno stisknete jedno tlačítko.
- ▶ V průběhu psaní se slovo mění. Nevšimněte si zobrazovaných návrhů a slovo dopište.
 - ▶ Pokud slovo dopíšete, a ono je stále ještě nesprávné, jedním nebo opakovaným stisknutím navigačního tlačítka nahoru/dolů můžete procházet ostatní nabízená slova.

Příklad: Stisknete a napíšete slovo Good. Stisknutím tlačítek [navigační tlačítko dolů] napíšete slovo Home.



- ▶ Pokud v nabízeném seznamu požadované slovo chybí, můžete je přidat použitím režimu ABC.



- ▶ Můžete zvolit jazyk režimu T9. Stiskněte levé kontextové tlačítko [Možnosti], potom vyberte **Jazyky T9**. Vyberte požadovaný jazyk režimu T9. Režim T9 se také vypíná výběrem **T9 vyp.**. V telefonu je režim T9 předvolen jako zapnutý.
- 2. Dříve než začnete upravovat nebo mazat zadané znaky, napište celé slovo.
- 3. Jednotlivá slova oddělte mezerou stisknutím tlačítka . Písmena můžete smazat stisknutím tlačítka . Stiskem a podržením tlačítka , smažete celá slova.

Poznámka

- ▶ Chcete-li ukončit režim pro psaní textu a napsaný text nechcete uložit, stiskněte . Telefon se zase přepne do pohotovostního režimu.

Použití režimu ABC



Text se zadává pomocí tlačítek  až .

1. Stiskněte tlačítko s příslušným písmenem:
 - ▶ Pro první písmeno jednou
 - ▶ Pro druhé písmeno dvakrát
 - ▶ atd.
2. Chcete-li vložit mezeru, stiskněte tlačítko  jednou. Mazání písmen se provádí tlačítkem . Stiskem a podržením tlačítka , vymažete postupně celou obrazovku.

Poznámka

- ▶ V následující tabulce jsou další informace o znacích zadávaných alfanumerickými tlačítky.

Výběr funkcí a možností

Telefon nabízí celou řadu funkcí, které si můžete nastavit podle svých potřeb. Tyto funkce jsou uspořádány do nabídek a podnabídek a jsou přístupné prostřednictvím kontextových tlačítek znázorněných symbolem  a .

V jednotlivých menu a podmenu si můžete zobrazit a měnit nastavení určité funkce.

Funkce kontextových tlačítek se liší v závislosti na daném kontextu; popisek na dolním okraji displeje nad každým kontextovým tlačítkem označuje jeho současnou funkci.



Stisknutím levého kontextového tlačítka se otevírá dostupné menu.

Stisknutím pravého kontextového tlačítka se otevírají dostupné Kontakty.

Menu během hovoru

Telefon poskytuje celou řadu ovládacích funkcí, které lze během hovoru využít. Tyto funkce si při hovoru můžete vyvolat levým kontextovým tlačítkem [Možnosti].

Během hovoru

Při hovoru je na obrazovce zobrazeno jiné než standardní hlavní menu v pohotovostním režimu. Jeho volby zde nyní popíšeme.

Druhé volání

Z telefonního seznamu si můžete vybrat číslo a zahájit druhý hovor. Stiskněte pravé kontextové tlačítko a pak vyberte **Hledat**. Chcete-li během volání uložit vytáčené číslo do telefonního seznamu, stiskněte pravé kontextové tlačítko a pak vyberte **Přidat další**.

Přepínání mezi dvěma hovory

Přepínání mezi dvěma hovory se provádí tak, že stisknete levé kontextové tlačítko a potom vyberete **Vyměnit**.

Přijetí příchozího hovoru

Když přístroj vyzvání a vy chcete příchozí hovor přijmout, stiskněte tlačítko . Přístroj vás může během volání upozornit na příchozí hovor. Ve sluchátku zazní tón a na displeji se zobrazí upozornění na další čekající hovor.

Tuto funkci, která se nazývá **Další hovor na lince**, lze použít pouze za předpokladu, že to umožňuje vaše síť. Podrobné informace o zapínání a vypínání této funkce jsou uvedeny v kapitole **Další hovor na lince** (Menu 9.6.4).

Je-li funkce **Další hovor na lince** aktivována, můžete první hovor přidržet a přijmout druhý. To provedete pomocí levého kontextového tlačítka a potom výběrem **Přidržet a přijmout**. Probíhající hovor můžete ukončit a přijmout čekající hovor pomocí levého kontextového tlačítka a potom výběrem **Ukončit a přijmout**.

Odmítnutí příchozího hovoru

Příchozí hovor můžete odmítnout, aniž byste ho přijali; stačí stisknout tlačítko .

Během hovoru můžete odmítnout další příchozí hovor stisknutím levého kontextového tlačítka [Menu] a výběrem **Konference/Odmítnout** nebo stisknutím tlačítka .

Ztlumení mikrofonu

Během hovoru lze ztlumit mikrofon, a sice stisknutím tlačítka [Menu] a pak výběrem **Ztlumit**. Ztlumení telefonu lze zrušit výběrem **Neztlumeno**. Po ztlumení mikrofonu vás volající nemůže slyšet, vy však stále můžete slyšet jeho.

Zapínání tónů DTMF během hovoru

Chcete-li během hovoru zapnout tóny DTMF, stiskněte levé kontextové tlačítko a potom vyberte **DTMF zapnuto**. Stejným způsobem lze tóny DTMF vypnout. Díky tónům DTMF může telefon využívat automatickou ústřednu.

Skupinové neboli konferenční hovory

Skupinová neboli konferenční služba vám dává možnost konverzovat s více než jedním účastníkem, ovšem za předpokladu, že tuto funkci podporuje váš operátor. Konferenční hovor lze sestavit pouze v případě, když máte jeden aktivní hovor a jeden přidružený a oba hovory jste již přijali. Jakmile je vytvořen jeden konferenční hovor, může osoba, která konferenční hovor založila, další hovory přidávat, odpojovat nebo oddělovat (to znamená, odpojit jednu osobu od konferenčního hovoru a hovořit s ní dále soukromě). Tyto možnosti jsou k dispozici v nabídce Během hovoru. Konferenčního hovoru se může zúčastnit maximálně pět účastníků. Jakmile zahájíte konferenční hovor, řídíte jej pouze vy, a pouze vy do něj můžete přidávat další účastníky.

Menu během hovoru

Druhé volání

Během jednoho hovoru můžete zahájit druhý hovor. Zadejte druhé telefonní číslo a stiskněte tlačítko . Až se spojí druhý hovor, první hovor se automaticky přidrží. Mezi dvěma hovory můžete přepínat stisknutím levého kontextového tlačítka a výběrem **Vyměnit**.

Zřízení konferenčního hovoru

Jeden hovor přidržte a zatímco je aktivní hovor zapnutý, stiskněte levé kontextové tlačítko a pak vyberte **Konferenční hovor/ Připojit se ke všem**.

Přidržení konferenčního hovoru

Stiskněte levé kontextové tlačítko a potom vyberte **Konferenční hovor/ Přidržet vše**.

Aktivování přidržného konferenčního hovoru

Stiskněte levé kontextové tlačítko a potom vyberte **Konferenční hovor/ Připojit se ke všem**.

Přidávání hovorů do konferenčního hovoru

Chcete-li do probíhajícího konferenčního hovoru přidat další hovor, stiskněte levé kontextové tlačítko a potom vyberte **Konferenční hovor/ Připojit se ke všem**.

Zobrazení účastníků konferenčního hovoru

S pomocí navigačních tlačítek nahoru/ dolů můžete procházet telefonními čísly účastníků konferenčního hovoru.

Soukromý hovor během konferenčního hovoru

Chcete-li s jedním účastníkem konferenčního hovoru mluvit soukromě, zobrazte jeho číslo na obrazovce a potom stiskněte levé kontextové tlačítko. Výběrem **Konferenční hovor/Soukromý** přidržíte všechny ostatní účastníky.

Ukončení konferenčního hovoru

Stisknutím tlačítka  [Konec] je možné odpojit aktuálně zobrazeného účastníka z konferenčního hovoru. Chcete-li konferenční hovor ukončit, stiskněte levé kontextové tlačítko a potom vyberte **Konferenční hovor/Ukončit konferenční hovor**.

Po stisku levého kontextového tlačítka výběrem **Konferenční hovor/Ukončit** všechny ukončíte všechny aktivní a přidržené hovory.

Strom nabídek

Následující ilustrace zobrazuje strukturu dostupných nabídek a ukazuje také:

- ▶ Čísla, přiřazená jednotlivým položkám nabídky.

1. Profily
1.x.1 Aktivovat
1.x.2 Personalizovat
1.x.3 Přejmenovat
2. Registr hovorů
2.1 Zmeškané hovory
2.2 Přijaté hovory
2.3 Volané hovory
2.4 Všechny hovory
2.5 Smazat poslední hovory
2.6 Tarifkace hovoru
2.7 Informace o GPRS

3. Nástroje
3.1 Oblíbené
3.2 Budík
3.3 Kalkulačka
3.4 Převodník jednotek
3.5 Světový čas
3.6 Nabídka SIM karty
4. Organizér
4.1 Kontakty
4.2 Kalendář
4.3 Poznámky

5. Zprávy
5.1 Nová zpráva
5.2 Přijaté zprávy
5.3 Schránka (mailbox)
5.4 Koncepty
5.5 Odeslané zprávy
5.6 Poslechnout hlasovou poštu
5.7 Informační zpráva
5.8 Šablony
5.9 Nastavení

6. Multimédia

- 6.1 Fotografovat
- 6.2 Video kamera
- 6.3 Hlasový záznamník
- 6.4 MP3
- 6.5 Moje album
- 6.6 Mé videa
- 6.7 Nastavení

7. Prohlížeč

- 7.1 Domů
- 7.2 Záložky
- 7.3 Přejít na URL
- 7.4 Nastavení

8. Osobní

- 8.1 Moje hry a další
- 8.2 Videá
- 8.3 Fotografie
- 8.4 Hudba
- 8.5 Text
- 8.6 Obrázky
- 8.7 Zvuky
- 8.8 Ostatní

9. Nastavení

- 9.1 Datum a čas
- 9.2 Displej
- 9.3 Šetření energií
- 9.4 Jazyky
- 9.5 Konektivita
- 9.6 Volání
- 9.7 Nastavení zabezpečení
- 9.8 Stav paměti
- 9.9 Původní nastavení

Profily

V profilech si můžete nastavit a přizpůsobit tóny telefonu pro různé události, prostředí nebo skupiny volajících. K dispozici je pět předvolených profilů: **Normální**, **Tichý režim**, **Pouze vibrace**, **Hlasitě** a profil **Sluchátka**. Všechny profily si lze upravit podle vlastních představ. Stiskněte levé kontextové tlačítko [Menu] a s pomocí navigačních tlačítek nahoru/dolů vyberte **Profily**.

Aktivovat (Menu 1.x.1)

1. brazí se seznam profilů.
2. V seznamu **Profilů** zvýrazněte profil, který chcete aktivovat, a stiskněte levé kontextové tlačítko  [Vybrat] nebo tlačítko OK.
3. Potom vyberte **Aktivovat**.

Personalizovat (Menu 1.x.2)

Ze seznamu profilů vyhledejte požadovaný Profil. Po stisknutí levého kontextového tlačítka  nebo tlačítka OK, vyberte **Personalizovat**. Otevrou se možnosti nastavení profilů. Nastavte možnosti podle potřeby.

- ▶ **Typ ohlášení hovoru:** Nastavte typ ohlášení příchozích hovorů.
- ▶ **Vyzváněcí tón:** Vyberte ze seznamu požadovaný Vyzváněcí tón.
- ▶ **Hlasitost:** Nastavte hlasitost Vyzváněcího tónu.
- ▶ **Typ ohlášení zprávy:** Nastavte typ ohlášení zpráv.
- ▶ **Tón zprávy:** Vyberte typ ohlášení zpráv.
- ▶ **Tón kláves:** Zvolte požadovaný tón klávesnice.
- ▶ **Hlasitost kláves:** Nastavte hlasitost tónu klávesnice.
- ▶ **Tón vysunutí:** Umožňuje nastavit tón při vysunutí.



- ▶ **Hlasitost zvukového efektu:** Nastavte hlasitost zvukových efektů.
- ▶ **Hlasitost vyp./zap.:** Nastavte hlasitost vyzváněcího tónu při zapínání a vypínání telefonu.
- ▶ **Automatická odpověď:** Tato funkce se aktivuje pouze v případě, že je telefon připojen k sadě handsfree.
 - **Vyp.:** Telefon nebude automaticky přijímat hovory.
 - **Po 5 s:** Po uplynutí 5 sekund přijme telefon hovor automaticky.
 - **Po 10 s:** Po uplynutí 10 sekund přijme telefon hovor automaticky.

Přejmenovat (Menu 1.x.3)

Profil lze přejmenovat libovolným jiným názvem.

Poznámka

- ▶ Profily Pouze vibrace, Tichý režim a profil Sluchátka nelze přejmenovat.

1. Chcete-li profil přejmenovat, najděte jej v seznamu profilů a po stisknutí levého kontextového tlačítka  nebo tlačítka OK vyberte Přejmenovat.
2. Zadejte požadovaný název a stiskněte tlačítko OK nebo levé kontextové tlačítko  [OK].

Registř hovorů

Záznamy zmeškaných, přijatých a volaných hovorů si můžete prohlédnout za předpokladu, že síť v oblasti služby podporuje identifikaci volající linky CLI (Calling Line Identification).

Číslo a jméno (je-li k dispozici) se zobrazují zároveň s datem a časem, kdy došlo k volání. Můžete si také prohlédnout dobu trvání hovorů.

Zmeškané hovory Menu 2.1

Tato funkce umožňuje zobrazit 10 posledních nepřijatých hovorů. Můžete rovněž:

- ▶ zobrazit číslo, je-li k dispozici, nebo je uložit do telefonního seznamu
- ▶ u čísla zadat nové jméno a oba údaje uložit do telefonního seznamu
- ▶ Poslat zprávu na toto číslo.
- ▶ Vymazat hovor ze seznamu.

Přijaté hovory Menu 2.2

Tato funkce umožňuje zobrazit 10 posledních přijatých hovorů. Můžete rovněž:

- ▶ zobrazit číslo, je-li k dispozici, a zavolat jej, nebo je uložit do telefonního seznamu
- ▶ u čísla zadat nové jméno a oba údaje uložit do telefonního seznamu
- ▶ Poslat zprávu na toto číslo.
- ▶ Vymazat hovor ze seznamu.

Volané hovory Menu 2.3

Tato funkce umožňuje zobrazit 20 posledních odchozích hovorů (uskutečněných i neuskutečněných). Můžete rovněž:

- ▶ zobrazit číslo, je-li k dispozici, a zavolat jej, nebo je uložit do telefonního seznamu
- ▶ u čísla zadat nové jméno a oba údaje uložit do telefonního seznamu

- ▶ Poslat zprávu na toto číslo.
- ▶ Vymazat hovor ze seznamu.

Všechny hovory Menu 2.4

Můžete si prohlédnout seznam všech odchozích i příchozích hovorů.

Smazat poslední hovory Menu 2.5

A také mazat ze seznamů **Zmeškané hovory** a **Přijaté hovory**. Můžete mazat současně **Volané hovory** a **Všechny hovory**.

Tarifikace hovoru Menu 2.6

Trvání hovoru (Menu 2.6.1)

Tato funkce umožňuje zobrazit trvání příchozích a odchozích hovorů. Můžete

také vynulovat dobu trvání hovorů. Máte na vybranou následující možnosti:

- ▶ **Poslední hovor:** Délka posledního hovoru.
- ▶ **Všechny hovory:** Celková délka všech hovorů volaných nebo přijatých od posledního vynulování měřiče.
- ▶ **Přijaté hovory:** Délka příchozích hovorů.
- ▶ **Volané hovory:** Délka odchozích hovorů.
- ▶ **Vynulovat vše:** Umožňuje vám vynulovat všechny hovory stisknutím levého kontextového tlačítka  [Ano].

Cena hovoru (Menu 2.6.2)

Tato funkce vám umožňuje zjistit cenu účtovanou za poslední hovor, všechny hovory a cenu za zbývající hovory a umožňuje i cenu vynulovat. K vynulování ovšem musíte zadat kód PIN2.

Nastavení (Menu 2.6.3)

(v závislosti na SIM kartě)

- ▶ **Nastavit tarif:** Zde lze nastavit typ měny a jednotkovou cenu. Ceny za zúčtovací jednotky vám poskytne váš operátor. Před výběrem měny nebo jednotky v tomto menu je třeba zadat kód PIN2.
- ▶ **Nastavit kredit:** Tato síť umožňuje nastavit horní hranici ceny za hovory na zvolený počet zúčtovacích jednotek. Zvolíte-li **Čist**, zobrazí se počet jednotek, který ještě zbývá. Zvolíte-li **Změnit**, můžete limitní poplatek změnit.
- ▶ **Automatické zobrazení:** Tato síťová služba vám umožňuje automaticky zobrazit cenu za poslední hovor. Je-li nastavena na **Zapnuto (Zap.)**, zobrazí se cena za poslední hovor ihned po jeho ukončení.

Informace o GPRS

Menu 2.7

S pomocí funkce Informace o GPRS si můžete zjistit množství dat přenesených po síti. Kromě toho si můžete prohlédnout dobu připojení k internetu.

Trvání volání (Menu 2.7.1)

Můžete si zjistit dobu trvání **Posledního volání** a **Všech hovorů**. Můžete také vynulovat měřiče trvání hovorů.

Objem dat (Menu 2.7.2)

Můžete zjistit objemy odeslaných, přijatých a všech dat nebo všechny hodnoty vynulovat.

Nástroje

Oblíbené

Menu 3.1

Pomocí této možnosti lze přidávat vlastní oblíbené položky do stávajícího seznamu. Když si vytvoříte vlastní nabídku, můžete požadovanou funkci rychle vyvolat z obrazovky ve stavu nečinnosti stisknutím navigačního tlačítka pro pohyb nahoru.

Poznámka



- ▶ V oblíbených položkách již je nabídka obsahující SMS, MMS, Moje hry a další, Konektivita, Budík, MP3 a Fotoaparát.

Budík

Menu 3.2

Máte k dispozici 5 alarmů. Alarm nastavte tak, aby zazvonil v určitý čas.

1. Zvolte **Zapnuto** a zadejte požadovaný čas alarmu.
2. Zadejte interval opakování: **Jednou, Po ~ Pá, Po ~ So, každý den.**



3. Zvolte tón alarmu, které se vám líbí, a stiskněte tlačítko  [OK].
4. Upravte název alarmu a stiskněte tlačítko  [OK].

Kalkulačka

Menu 3.3

Obsahuje standardní funkce jako například +, -, x, ÷ : **Sčítání, odečítání, násobení a dělení.**

Navíc můžete použít různé funkce kalkulačky, například +/_, sin, cos, tg, log, IN, mocnina, odmocnina.





1. Čísla zadávejte stisknutím numerických tlačítek.
2. Příslušným navigačním tlačítkem zvolte početní úkon.
3. Potom zadejte čísla.
4. Zobrazte výsledek stisknutím tlačítka .
5. Chcete-li zadat desetinné číslo, stiskněte tlačítko . Pokud stisknete tlačítko , můžete zadat ().

6. Pro ukončení Kalkulačky stiskněte pravé kontextové tlačítko  [Zpět].

Převodník jednotek

Menu 3.4

Tato funkce převádí údaj z jedné jednotky na jinou. Existuje devět druhů veličin, které lze převést na jednotky: Měna, Plocha, Délka, Hmotnost, Teplota, Objem, Rychlost, Boty a Oblečení.

1. Stisknutím tlačítka  [OK] můžete vybrat jeden z devíti druhů jednotek.
2. Stisknutím tlačítek  a  zvolte jednotku, na kterou chcete převádět. V převodníku jednotek nelze zadat symbol „-“.
3. Pomocí tlačítek ,  vyberte standardní hodnotu.

Světový čas

Menu 3.5

Pomocí levého a pravého navigačního tlačítka můžete zkontrolovat aktuální čas greenwickského času (GMT) a velkých měst na celém světě.

Na obrazovce se zobrazí název města, aktuální datum a čas.

Následujícím postupem vyberte časovou zónu, ve které se nacházíte:

1. Jedním nebo vícenásobným stisknutím levého a pravého navigačního tlačítka vyberte město, které odpovídá vaší časové zóně. Zobrazí se lokální datum a čas.
2. Pokud chcete změnit zobrazení času v pohotovostním režimu na vybraný čas, stiskněte levé kontextové tlačítko a vyberte Nastavit.

Nabídka SIM karty

Menu 3.6

Tato nabídka závisí na SIM kartě a síťových službách.

Poznámka

- ▶ V případě, že SIM karta podporuje služby SAT (tj. SIM Application Toolkit), bude mít tato nabídka název specifické služby operátora, uložené na SIM kartě.
- ▶ V případě, že SIM karta nepodporuje služby SAT, bude se tato nabídka jmenovat Profily.

Organizér

Kontakty

Menu 4.1

Prohledat kontakty (Menu 4.1.1)

1. Vyberte Hledat stisknutím pravého kontextového tlačítka  [Kontakty] nebo [OK].
2. Zadejte jméno, které chcete hledat.

Poznámka

- ▶ Po zadání počátečního písmena nebo čísla, které chcete vyhledat, je možné okamžitě prohledávání.

3. Pokud chcete upravovat, smazat nebo zkopírovat záznam, zvolte levé kontextové tlačítko  [Možnosti]. Zobrazí se následující menu.
 - ▶ **Upravit:** S pomocí navigačního tlačítka můžete upravit jméno, číslo, Skupina, znak a obrázek.
 - ▶ **Psát zprávy:** Až najdete potřebné číslo, můžete na toto číslo poslat textovou/ multimediální zprávu.

- ▶ **Odeslat přes Bluetooth:** Prostřednictvím Bluetooth můžete posílat data z telefonu do zařízení, která jsou kompatibilní s technologií Bluetooth.
- ▶ **Kopírovat na SIM:** Můžete si zkopírovat kontakt z paměti SIM do telefonu nebo z telefonu do paměti SIM.
- ▶ **Přiřadit rychlou volbu:** Položku lze nastavit jako rychlou volbu.
- ▶ **Zobrazit skupiny volajících:** Další podrobnosti viz (Menu 4.1.3).
- ▶ **Smazat:** Můžete kontakt smazat.

Poznámka



- ▶ Chcete-li používat funkci fotografické identifikace volajících, musí pro ně existovat kontakty v telefonním seznamu a fotografie musí mít rozlišení 72x72. Další informace o přiřazení fotografie ke kontaktu si najdete v sekci Fotoaparát.

Přidat další (Menu 4.1.2)

S pomocí této funkce můžete do telefonního seznamu přidat nový kontakt. Paměť telefonu může pojmout maximálně 1000 kontaktů. Můžete také uložit 40 znaků jména do paměti telefonu a další znaky uložit do SIM karty. Počet znaků závisí na SIM kartě.

Poznámka

- ▶ Maximální uložené délky jména a čísla závisí na typu SIM karty.

1. Stiskem levého kontextového tlačítka  [OK] nebo [OK] vyberte Přidat další.
2. Vyberte paměť, do které chcete ukládat: **SIM** nebo **Telefon**. Nastavíte-li **Telefon**, musíte vybrat číslo, které chcete používat jako hlavní.
 - a. Chcete-li zadat jméno, stiskněte tlačítko  [OK].
 - b. Stiskněte tlačítko  [OK], a potom můžete zadat číslo.

- c. Stiskem tlačítek   můžete u kontaktu nastavit skupinu.
- d. Stiskem tlačítek   můžete u kontaktu nastavit znak a obrázek.

Skupiny volajících (Menu 4.1.3)



Můžete přidávat až 20 členů na skupinu, maximálně do 7 skupin.



- ▶ **Seznam členů:** Zobrazí se seznam členů vybrané skupiny.
- ▶ **Vyzváněcí tón skupiny:** Umožňuje definovat vyzváněcí tón pro volání členů skupiny.
- ▶ **Ikona skupiny:** Umožňuje vybrat ikony pro jednotlivé skupiny.
- ▶ **Přidat člena:** Můžete do skupiny přidávat členy. V každé skupině by neměl být překročen počet 20 členů.
- ▶ **Odebrat účastníka:** Ze skupiny můžete odebírat účastníky. Avšak i po odebrání člena zůstane jeho jméno a číslo v telefonním seznamu.
- ▶ **Přejmenovat:** Název skupiny lze změnit.

Organizér

- ▶ **Odstranit vše:** Umožňuje vymazat všechny členy ze skupiny.

Rychlá volba (Menu 4.1.4)

Přiraďte kontakty k libovolnému tlačítku  až . Tomuto kontaktu můžete následně volat pouhým stiskem odpovídající číselné klávesy.

1. Nejprve stisknutím tlačítka pravého kontextového tlačítka  [Kontakty] v pohotovostním režimu otevřete telefonní seznam.
2. Z nabídky zvolte **Rychlá volba**, potom stiskněte levé kontextové tlačítko  [Vybrat].
3. Chcete-li přidat Rychlou volbu, vyberte (Prázdné). Potom můžete jméno vyhledat v telefonním seznamu.
4. Po přiřazení čísla k rychlé volbě, můžete záznam měnit nebo smazat. Na toto číslo můžete rovněž uskutečňovat hovory nebo posílat zprávy.



Vlastní číslo (Menu 4.1.5) (závisí na SIM)

Na SIM kartu si můžete uložit a zjistit z ní své vlastní číslo.

Navštívenka (Menu 4.1.6)

Pomocí této možnosti si lze vytvořit vlastní vizitku, obsahující jméno a číslo mobilního telefonu. Chcete-li vytvořit novou vizitku, stiskněte levé kontextové tlačítko  [Přidat] a zadejte informace do příslušných polí.

Nastavení (Menu 4.1.7)

1. V pohotovostním režimu stiskněte pravé kontextové tlačítko  [Kontakty].
 2. Z nabídky zvolte **Nastavení** a potom stiskněte levé kontextové tlačítko  [Vybrat].
- ▶ **Nastavit paměť**
Z nabídky zvolte **Nastavit paměť** a potom stiskněte levé kontextové tlačítko  [Vybrat].

- Pokud zvolíte Vždy se zeptat, při přidávání položky se telefon zeptá, kam ji má uložit.
- Podle toho, zda zvolíte SIM nebo Telefon, uloží telefon záznam na SIM kartu nebo do telefonu.

► Zobrazit možnosti

Z nabídky zvolte Nastavit možnosti a potom stiskněte levé kontextové tlačítko  [Vybrat].

- **Pouze jméno:** Můžete nastavit, aby se kontakty zobrazovaly v telefonním seznamu pouze jako jména.
 - **Jméno a číslo:** Můžete nastavit, aby se kontakty zobrazovaly v telefonním seznamu jako jména a čísla.
 - **S obrázky:** Můžete nastavit, aby se u kontaktu zobrazovaly informace o osobě a její podobizna.
- #### ► Kopírovat / Přesunout vše
- Kontakty lze zkopírovat nebo přemístit z paměti SIM karty do paměti telefonu a naopak.

1. Nejprve stisknutím pravého kontextového tlačítka  [Kontakty] v pohotovostním režimu otevřete telefonní seznam.

2. Z nabídky zvolte Kopírovat / Přesunout vše, potom stiskněte levé kontextové tlačítko  [Vybrat] pro vstup do menu.

- **Ze SIM karty do Telefonu:** Položka se zkopíruje/přesune z paměti SIM karty do paměti telefonu.

- **Z Telefonu na SIM kartu:** Položka se zkopíruje/přesune z paměti telefonu na SIM kartu.



► **Stav paměti:** Pomocí této funkce můžete vidět, kolik položek ve vašem telefonním seznamu je používaných a volných.

► Smazat kontakty

Vymazat lze všechny položky na SIM kartě a v telefonu. Tato funkce vyžaduje zadání bezpečnostního kódu.

1. Zvýrazněte Vymazat kontakty a pak stiskněte levé kontextové tlačítko  [OK].

Organizér

- Označte paměť, kterou chcete smazat a potom stiskněte levé kontextové tlačítko  [Vybrat].
 - Zadejte bezpečnostní kód a stiskněte levé kontextové tlačítko  [OK] nebo pravé kontextové tlačítko  [Zpět].
- ▶ Číslo služby









Tato funkce umožňuje zobrazit seznam čísel služeb, které poskytuje operátor sítě (pokud to podporuje SIM karta).

Kalendář

Menu 4.2

Po vstupu do tohoto menu se zobrazí kalendář. Na horním okraji obrazovky se zobrazí měsíc a rok. Při změně data v menu Nastavení se kalendář automaticky aktualizuje. Současné datum se označí zeleně a úloha nebo textová poznámka budou označeny červeným trojúhelníkem v levém horním rohu v odpovídajícím rámečku. Pro textové poznámky a upozornění lze nastavit zvukový alarm.

Změna dne, měsíce a roku.

Tlačítko	Popis
 	Ročně
 	Měsíčně
 	Týdně
 	Denně



V režimu kalendáře stiskněte levé kontextové tlačítko  [Možnosti] následujícím způsobem;



Přidat další (Menu 4.2.1)

Umožňuje vám ke zvolenému dni přidat novou úlohu. Můžete uložit až 20 poznámek. Zadejte předmět a pak stiskněte levé kontextové tlačítko  [OK]. Zadejte příslušné informace v následující sekci; Čas, Opakovat a Budík.

Prohlédnout dnešní úlohy

(Menu 4.2.2)

Zobrazí se všechny plány a poznámky pro zvolený den. Pro procházení seznamů poznámek použijte tlačítka  a . Pokud pro poznámku nastavíte budík, zobrazí se ikona budíku.

Pokud si chcete prohlédnout podrobnosti zprávy, stiskněte levé kontextové tlačítko  [OK]. Stiskněte levé kontextové tlačítko  [Možnosti], chcete-li vybranou zprávu odstranit nebo upravit.

Smazat po uplynutí (Menu 4.2.3)

Úlohy, na které jste již byli upozorněni, můžete odstranit.

Smazat vše (Menu 4.2.4)

Můžete smazat všechny poznámky.

Jít na datum (Menu 4.2.5)



Můžete přímo přejít ke zvolenému datu.

Nastavte tón alarmu (Menu 4.2.6)

Můžete nastavit tón budíku pro každé zvolené datum.

Poznámky

Menu 4.3

1. Stiskem levého kontextového tlačítka  [Vybrat] vyberte Paměť.
2. Pokud je prázdná, stisknutím levého kontextového tlačítka  [Psát] přidejte další.
3. Zadejte textovou poznámku a potom stiskněte levé kontextové tlačítko  [OK].

Poznámka

- ▶ Pokud chcete změnit režim zadávání textu, stiskněte postupně .

Zprávy

Nová zpráva

Menu 5.1

Tato nabídka obsahuje funkce vztahující se ke zprávám SMS (Short Message Service), MMS (Multimedia Message Service), e-mailu, hlasovým zprávám a servisním zprávám sítě.

Napsat textovou zprávu (Menu 5.1.1)

Můžete psát a upravovat textovou zprávu a sledovat přitom počet stránek zprávy.

1. Stisknutím levého kontextového tlačítka  [OK] otevřete nabídku Nové zprávy.
2. Pokud chcete psát novou zprávu, vyberte položku Psát textovou zprávu.
3. Pro usnadnění zadávání textu použijte slovník T9.
4. Stiskněte položku [Vložit] a připojte následující položky:

Vložit

- ▶ **Obrázek:** Můžete vložit výchozí grafiky nebo grafiky ze složky Moje složka, které jsou k dispozici pro krátké zprávy.

- ▶ **Zvuk:** Můžete vložit zvuky, které jsou k dispozici pro krátké zprávy.
- ▶ **Textové šablony:** Můžete si vybrat šablonu, která je již v telefonu nastavena.
- ▶ **Kontakty:** Můžete přidat telefonní čísla nebo e-mailové adresy z adresáře.
- ▶ **Symbol:** Můžete připojit zvláštní znaky.
- ▶ **Podpis:** Můžete ke zprávě přidat svou vizitku.
- 5. Po dokončení zprávy stiskněte levé kontextové tlačítko  [Možnosti] a vyberte požadovanou možnost.

Možnosti

- ▶ **Odeslat:** Odešle textovou zprávu.
- 1. Zadejte číslo příjemce.
- 2. Chcete-li přidat více příjemců, stiskněte klávesu .
- 3. Můžete přidat telefonní čísla z adresáře.

4. Po zadání čísel odešlete zprávu stisknutím levého kontextového tlačítka . Všechny zprávy se automaticky uloží do složky odeslaných zpráv, a to i v případě, že se odeslání nepodaří.

- ▶ **Uložit do návrhů:** Uloží zprávu do složky Koncepty.
- ▶ **Nastavení fontů:** Můžete vybrat Velikost a Styl písma a Zarovnání textu.
- ▶ **Barva:** Můžete také nastavit Barvu textu (popředí) a jeho pozadí.
- ▶ **Přidat do slovníku T9:** Můžete přidávat vlastní slova. Toto menu se zobrazí pouze při nastavení režimu pro úpravy na T9ABC/T9Abc/T9abc.
- ▶ **Jazyky T9:** Vyberte požadovaný jazyk pro režim zadávání textu T9. Výběrem T9 vypnuto [T9 vyp.] můžete také režim pro zadávání T9 deaktivovat.
- ▶ **Konec:** Pokud při psaní zprávy stisknete tlačítko Konec, dostanete se zpět do nabídky zprávy. Napsaná zpráva se neuloží.

Poznámka

- ▶ Tento telefon podporuje EMS verze 5, proto umí posílat barevné obrázky, zvuky, styly textu atd. Pokud přístroje jiných výrobců takové možnosti nepodporují, odeslané obrázky, zvuky nebo texty se na jejich telefonech nemusí reprodukovat správně.

Vytvořit multimedialní zprávu

(Menu 5.1.2)

Multimedialní zpráva může obsahovat text, obrázky a/nebo hudební klipy. Tuto funkci lze použít pouze v případě, že ji podporuje síťový operátor nebo poskytovatel služeb. Multimedialní zprávy mohou přijímat a posílat pouze přístroje, které nabízejí kompatibilní služby multimedialních zpráv nebo e-mailu.

1. Stisknutím levého kontextového tlačítka  [OK] otevřete nabídku Nová zpráva.
2. Pokud chcete psát novou zprávu, vyberte Psát multimedialní zprávu.

Zprávy

3. Můžete vytvořit novou zprávu nebo zvolit jednu z hotových šablon pro multimediální zprávy.
4. Stiskněte Vložit a přidejte Obrázek, Zvuk, Kontakty, Symbol, Novou fotografii, Nový zvuk, Textové šablony, Moji vizitku.

Maximální povolená velikost souboru, který lze vložit do zprávy, MMS je 100 kb.

Možnosti

- ▶ **Odeslat:** Multimediální zprávu můžete poslat více příjemcům i uložit a odeslat později.

Poznámka

- ▶ Všechny zprávy se automaticky uloží do složky odeslaných zpráv, a to i v případě, že se odeslání nepodaří.
- ▶ **Náhled:** Můžete si prohlédnout náhled multimediálních zpráv, které jste vytvořili.
- ▶ **Uložit:** Multimediální zprávy můžete uložit v konceptech nebo jako šablonu.

- ▶ **Upravit předmět:** Umožňuje změnit vybranou multimediální zprávu.
- ▶ **Přidat snímek:** Můžete přidat snímek před aktuální snímek nebo za něj.
- ▶ **Přejít na snímek:** Můžete se posunout k předcházejícímu nebo následujícímu snímku.
- ▶ **Smazat snímek:** Můžete odstranit aktuální snímek.
- ▶ **Nastavit formát snímku**
 - **Nastavit časovač:** Časovač můžete nastavit u snímku, textu, obrázku a zvuku.
 - **Vyměnit text a obrázek:** Můžete vyměnit umístění obrázku a textu zprávy.
- ▶ **Odstranit médium:** Můžete odstranit obrázky a zvuky ve snímku. Tato možnost se zobrazí pouze v případě, že byla přidána nějaká média.
- ▶ **Přidat do slovníku T9:** Můžete přidat vlastní slovo. Toto menu se zobrazí pouze při nastavení režimu pro úpravy na 123/abc/ABC.



- ▶ **Jazyky T9:** Vyberte jazyk pro režim zadávání textu T9. Výběrem T9 vypnuto můžete také režim pro zadávání T9 deaktivovat.
- ▶ **Konec:** Vráťí vás zpátky do nabídky Zpráva.

Poznámka

- ▶ Pokud při vytváření multimediální zprávy odesíláte obrázek (50 kb), můžete zjistit, že po dobu načítání obrázku nelze provádět další akce až do skončení načítání obrázku.

Email (Menu 5.1.3)

Abyste mohli posílat a přijímat e-maily, měli byste si vytvořit e-mailový účet.

1. Do polí Komu a Kopie můžete zadat až 12 e-mailových adres.
Tip: Abyste zadali „@“, stiskněte  a vyberte „@“.
2. Pomocí klávesnice zadejte předmět zprávy a stiskněte OK.
3. Po zapsání e-mailové zprávy stiskněte levé kontextové tlačítko  [Možnosti]. Můžete použít následující možnosti z nabídky.
 - ▶ **Odeslat:** Odešle e-mailovou zprávu.
 - ▶ **Upravit příjemce:** Můžete upravit příjemce.
 - ▶ **Upravit předmět:** Můžete upravit předmět.
 - ▶ **Uložit do konceptů:** Výběrem této možnosti zprávu uložíte do Konceptů.
 - ▶ **Jazyky T9:** Vyberte jazyk pro režim zadávání textu T9. Výběrem T9 vypnuto můžete také režim pro zadávání T9 deaktivovat.
 - ▶ **Konec:** Pokud při psaní zprávy zvolíte tuto možnost, vrátíte se zpět do menu zpráv. Současně s tím nebude napsaná zpráva uložena.

Poznámka







- ▶ Pro každý e-mailový účet můžete uložit až 50 zpráv (celkem 150 pro tři účty). Do složky přijatých zpráv můžete uložit maximálně 30 zpráv, do složek Koncepty a Odchozí zprávy po 5 zprávách a do složky Odeslané až 10 zpráv. V případě, že je složka Koncepty, Odchozí právy nebo Poslané plná, a zkusíte uložit novou zprávu do jedné z nich, první uložená zpráva se automaticky vymaže.
- ▶ Maximální velikost jedné odeslané zprávy s přílohami je 300 kb a maximální velikost jedné přijaté zprávy je 100 kb. V případě, že jste přijali zprávu s více než 5 přílohami, přijme se pouze 5 z nich. Některé přílohy se nemusí zobrazit správně.

Přijaté zprávy

Menu 5.2

Budete upozorněni na přijetí zprávy. Zprávy se ukládají do Přijatých zpráv.

Ve složce Přijaté zprávy můžete jednotlivé zprávy rozeznat podle ikon. Následuje přehled ikon i jejich významu.

Ikona	Význam ikony
	Multimediální zpráva
	SMS
	Zpráva SIM
	Přetčená multimediální zpráva
	Přetčená textová zpráva
	Push zpráva
	Ohlášená multimediální zpráva

Pokud se na displeji objeví „Není místo pro zprávu SIM“, musíte ze schránky přijatých zpráv vymazat pouze SIM zprávy.

Pokud se na obrazovce telefonu objeví „Není místo pro zprávu“, musíte smazat zprávy, média nebo aplikace, abyste si uvolnili místo v paměti.

* Zpráva SIM

Termínem zpráva SIM se označuje zpráva uložená výjimečně do paměti SIM. Tuto zprávu lze přesunout do paměti telefonu.

Při upozornění na přijatou multimediální zprávu musíte před jejím prohlížením počkat na stažení zprávy.

Pro prohlížení zpráv vyberte stiskem levého kontextového tlačítka  jednu ze zpráv.

- ▶ **Náhled:** Můžete si prohlédnout přijaté zprávy.
- ▶ **Odpovědět:** Můžete odpovědět na přijatou zprávu.
- ▶ **Předat dál:** Můžete předat vybranou zprávu dalšímu adresátovi.
- ▶ **Smazat:** Můžete aktuální zprávu smazat.

- ▶ **Volat zpět:** Můžete zavolat zpět odesílateli.
- ▶ **Zobrazit informace:** Můžete prohlížet informace o přijatých zprávách; adresu odesílatele, předmět (pouze u multimediálních zpráv), datum a čas zprávy, typ zprávy, velikost zprávy.
- ▶ **Smazat vše:** Můžete smazat všechny zprávy.

Schránka (mailbox)

Menu 5.3

Po otevření této nabídky se můžete buď připojit ke vzdálené schránce a vyzvednout si nové e-mailové zprávy, nebo si prohlédnout dříve vyzvednuté e-mailové zprávy bez přihlášení k e-mailovému serveru.

Můžete zkontrolovat uložené e-maily, koncepty, odchozí zprávy a odeslané e-maily. Do schránky přijatých zpráv lze uložit až 30 e-mailů.

Koncepty

Menu 5.4

S pomocí této nabídky si můžete připravit až pět multimediálních zpráv, které používáte nejčastěji. Toto menu zobrazuje seznam přednastavených multimediálních zpráv.

Máte k dispozici následující možnosti:

- ▶ **Náhled:** Můžete si prohlédnout multimediální zprávy.
- ▶ **Upravit:** Tato volba umožňuje upravit vybranou zprávu.
- ▶ **Smazat:** Smaže vybranou zprávu.
- ▶ **Zobrazit informace:** Zobrazí informace o zprávě.
- ▶ **Smazat vše:** Vymaže všechny zprávy ve schránce.

Odeslané zprávy

Menu 5.5

Pomocí této nabídky lze prohlížet odeslané zprávy, zprávy, které se právě odesílají, nebo zprávy, které se dříve nepodařilo odeslat.



Ikona	Význam ikony
	MMS neodeslaná
	Odeslaná MMS
	Potvrzeno doručení MMS
	SMS neodeslaná
	SMS odeslaná
	SMS s doručenkou

- ▶ **Náhled:** Můžete zobrazit zprávu.
- ▶ **Předat dál:** Můžete předat vybranou zprávu další osobě.
- ▶ **Smazat:** Můžete odstranit zprávu.
- ▶ **Zobrazit informace:** Můžete zkontrolovat informace o jednotlivých zprávách.

- ▶ **Smazat vše:** Můžete smazat všechny zprávy v odeslaných zprávách.

Poslechnout hlasovou poštu

Menu 5.6

Po zvolení této nabídky jednoduše stiskněte levé kontextové tlačítko  [OK] a poslechněte si hlasové zprávy. Chcete-li si poslechnout hlasové zprávy, můžete také podržet tlačítko  v pohotovostním režimu.

Poznámka

- ▶ Když přijmete hlasovou zprávu, na telefonu se zobrazí ikona a uslyšíte upozornění. Podrobnosti o službě zjistěte u poskytovatele sítě, abyste telefon mohli správně nastavit.



Informační zpráva

Menu 5.7

(V závislosti na síti a předplacené službě)

Zprávy info služby jsou textové zprávy, které posílá síť uživatelům mobilních telefonů. Podávají všeobecné informace, např. zprávy o počasí nebo o silničním provozu, taxislužbě, lékárnách a cenách na burze. Jakmile zpráva info služby dorazí, zobrazí se oznámení, že došla nová zpráva nebo se zpráva info služby zobrazí rovnou. Chcete-li znovu zobrazit zprávu, použijte následující postup:

Číst (Menu 5.7.1)

1. Po přijetí zprávy informační služby a výběru možnosti Přechíst se zpráva zobrazí na obrazovce. Další zprávy si můžete přechíst pomocí tlačítek ,  nebo  [OK].
2. Zpráva zůstane zobrazena, dokud nevyberete jinou zprávu.

Témata (Menu 5.7.2)

(V závislosti na síti a předplacených službách)

- ▶ **Přidat další:** Do paměti telefonu můžete přidat číslo zpráv informační služby s její přezdívkou.
- ▶ **Zobrazit seznam:** Můžete si prohlédnout přidaná čísla zpráv informační služby. Pokud stisknete  [Možnosti], můžete upravit a odstranit přidané kategorie informačních zpráv.
- ▶ **Aktivní seznam:** V aktivním seznamu můžete vybrat čísla zpráv informační služby. Pokud aktivujete číslo informační služby, můžete přijímat zprávy poslané z tohoto čísla.

Šablony

Menu 5.8

Textové šablony (Menu 5.8.1)

Máte k dispozici následujících 6 textových šablon:

- Zavolej mi, prosím.
- Mám zpoždění. Přijdu v
- Kde teď jsi?
- Jsem na cestě.
- Naléhavé. Kontaktujte mě, prosím.
- Miluji tě.

Multimediální šablony (Menu 5.8.2)

Po uložení nové šablony můžete použít následující možnosti.

- ▶ **Náhled:** Můžete si prohlédnout multimediální šablony.
- ▶ **Smazat:** Můžete odstranit multimediální šablony.
- ▶ **Přidat další:** Umožňuje přidat nové multimediální šablony.

- ▶ **Psát zprávy:** Můžete zapsat a odeslat multimediální zprávy.
- ▶ **Upravit:** Můžete upravit multimediální šablony.
- ▶ **Smazat vše:** Umožňuje odstranit všechny multimediální zprávy.

Nastavení

Menu 5.9

Textová zpráva (Menu 5.9.1)

- ▶ **Typy zpráv:**
Text, Hlas, Fax, Národní paging, X.400, E-mail, ERMES
Typ zpráv bývá většinou nastaven na Text. Text můžete konvertovat na alternativní formáty. Informace o dostupnosti této funkce vám podá váš poskytovatel služeb.
- ▶ **Doba platnosti:** Tato síťová služba vám umožňuje nastavit, jak dlouho budou vaše textové zprávy uloženy v centru zpráv.

- ▶ **Zpráva o doručení:** Nastavíte-li na Ano můžete si ověřit, zda byla vaše zpráva úspěšně odeslána.
- ▶ **Odpověď přes stejné středisko služeb:** Když je zpráva odeslána, umožní příjemcům odpovědět a náklady za odpověď' naúčtovat na váš telefonní účet.
- ▶ **SMS centrum:** Chcete-li poslat textovou zprávu, můžete s pomocí tohoto menu dostat adresu SMS centra.

Multimediální zpráva (Menu 5.9.2)

- ▶ **Priorita:** Můžete nastavit prioritu vybrané zprávy.
- ▶ **Doba platnosti:** Tato služba sítě umožňuje nastavení doby, po kterou budou vaše textové zprávy uloženy ve středisku zpráv.
- ▶ **Předmět zprávy:** Pomocí této položky nabídky můžete zadat předmět multimediální zprávy.
- ▶ **Zpráva o doručení:** Nastavíte-li v tomto menu volbu Ano, můžete si zjistit, zda byla vaše zpráva úspěšně odeslána.

- ▶ **Automatické stažení:** Nastavíte-li volbu **zapnuto** [zap.], budete dostávat multimediální zprávy automaticky. Nastavíte-li volbu **vypnuto** [vyp.] budete do schránky s přijatými zprávami dostávat pouze oznámení, která si můžete následně přečíst. Nastavíte-li volbu **Pouze domácí síť**, budou obdržené multimediální zprávy záviset na domovské síti.
- ▶ **Nastavení sítě:** Jestliže vyberete server multimediálních zpráv, můžete u tohoto serveru nastavit URL.
- ▶ **Povolené typy**
Osobní: Osobní zpráva.
Reklama: Obchodní zpráva.
Informace: Důležitá informace.

E-mail (Menu 5.9.3)

Toto menu umožňuje upravovat, mazat a přidávat účty elektronické pošty.

▶ Účet

Výběrem položky **Přidat další** můžete nastavit až 3 účty elektronické pošty. Pomocí volby **Upravit** můžete nastavit následující hodnoty.

Nastavit jako výchozí

Upravit

- **Název:** Název účtu

- **ID uživatele:** Zadejte svůj identifikátor pro e-mail.

- **Heslo:** Zadejte své heslo pro e-mail.

- **E-mailová adresa:** Zadejte e-mailovou adresu získanou od poskytovatele této služby.

- **Odchozí server:** Zadejte adresu SMTP a číslo portu počítače odesílajícího vaše e-maily.

- **Příchozí server:** Zadejte POP3 adresu POP3 a číslo portu serveru přijímajícího vaše e-maily.

- **Ponechat zprávy na serveru:** Vyberte Ano, chcete-li nechat zprávy na serveru.

- **Vložit podpis:** Vyberte Ano, chcete-li ke svým e-mailovým zprávám připojit svůj podpis.

- **Přístupový bod:** Můžete si vybrat přístupový bod ze seznamu.

- **Číslo portu SMTP:** Umožňuje upravit číslo portu SMTP.

- **Port:** Umožňuje upravit číslo portu POP3.

- **Odchozí ID/PWD:** Pro odeslání e-mailu zadejte ID a heslo.

- **Vymazat:** Smaže se vybraný účet ze seznamu.

▶ Přístupový bod

Můžete upravovat přístupové body. V paměti telefonu jsou výchozí přístupové body některých provozovatelů.

Název: Název přístupového bodu.

APN: Zadejte APN přístupového bodu.

ID uživatele: Zadejte ID uživatele přístupového bodu.

Heslo: Zadejte heslo přístupového bodu.

DNS adresa: Nastavte adresu DNS.

▶ Podpis

Můžete vytvořit svůj podpis.

Hlasová zpráva (Menu 5.9.4)

Hlasovou poštu můžete přijímat, pokud tuto funkci váš operátor podporuje. Přijetí nové hlasové zprávy je signalizováno symbolem zobrazeným na obrazovce. Podrobné informace o správném nastavení telefonu vám podá poskytovatel služby.

▶ **Domů:** Vyberete-li možnost Domů, můžete poslouchat hlasové zprávy.

▶ **Roaming:** Pokud je podporován roaming, můžete poslouchat hlasové zprávy i v zahraničí.

Info služba (Menu 5.9.5)

▶ Přijmout

Ano: Vyberete-li toto menu, budete na telefon dostávat zprávy informační služby.

Ne: Vyberete-li toto menu, nebudete na telefon dostávat zprávy informační služby.

▶ Upozornění

Ano: Příjem zpráv informační služby je signalizován pípnutím telefonu.

Ne: Telefon nebude signalizovat příjem zprávy ani tehdy, když nějaké informační zprávy dostanete.

▶ Jazyky

Stisknutím [Zap./Vyp.] si můžete vybrat požadované jazyky. Potom se budou zprávy info služby zobrazovat v jazyce, který jste vybrali.

Push zprávy (Menu 5.9.6)

Aktivací této volby můžete určit, zda chcete dostávat tyto zprávy nebo ne.

Fotografovat

Menu 6.1

Tato aplikace vám umožňuje pořizovat fotografie. Můžete pořizovat fotografie v požadovaném formátu a použít je pro fotografie kontaktů, výchozí obrazovku a další obecné účely. Fotografii lze okamžitě po jejím pořízení odeslat prostřednictvím multimediální zprávy nebo e-mailem.

Pro zobrazení následující nabídky vyskakovacího menu stiskněte levé kontextové tlačítko [Možnosti].

- ▶ **Jas:** Určuje jas.
- ▶ **Velikost:** Určuje velikost snímku.
- ▶ **Časovač:** Určuje prodlevu.
- ▶ **Kvalita:** Určuje kvalitu snímku.
- ▶ **Vyvážení bílé:** Umožňuje změnit nastavení podle prostředí.
- ▶ **Album:** Obsahuje pořízené snímky.
- ▶ **Konec:** Ukončení funkce fotoaparátu.
- ▶ **Mód:** Určuje zda budete fotografovat jednotlivé snímky nebo sekvenci fotografie.

- ▶ **Efekty:** Určuje zvláštní efekty pro snímky.
- ▶ **Blesk:** Určuje funkci blesku.
- ▶ **Zoom:** Určuje míru zoomu.

Poznámka

- ▶ Záběry jsou dostupné pouze s rozlišením nastaveným na 176 x 220.
- ▶ Vícesnímkové sekvence jsou dostupné, pouze když je rozlišení nastavené na 320 x 240 nebo 640 x 480.
- ▶ Chcete-li používat funkci fotografické identifikace volajících, musíte fotografie, které chcete přiřadit ke kontaktům, pořádit v rozlišení 72 x 72.
- ▶ Po pořízení a uložení fotografie otevřete Kontakty a vyberte kontakt, ke kterému chcete fotografii připojit nebo vyberte Přidat nový a vytvořte nový kontakt (fotografii můžete připojit pouze ke kontaktům uloženým v paměti telefonu, ne na SIM kartě).
- ▶ Vyberte možnost Upravit. Pokud nechcete upravit jméno, klepněte na OK a pak pomocí navigačních tlačítek zvýrazněte záložku obrázku.

Poznámka

- ▶ Pomocí kláves **◀** a **▶** procházejte fotografie (v tomto seznamu budou pouze fotografie pořízené s rozlišením 72 × 72).
- ▶ Až bude vybraná fotografie, kterou chcete použít, uložte ji do profilu kontaktu stisknutím levého kontextového tlačítka.
- ▶ Fotografie se zobrazí, když vám bude volat tento kontakt (pokud nebude mít své telefonní číslo nastavené jako skryté).

Video kamera

Menu 6.2

Tato aplikace vám umožňuje natáčet videoklipy. S pomocí této funkce si můžete přehrát a dívat se na uložený video soubor.

Pro zobrazení následující nabídky vyskakovacího menu stiskněte levé kontextové tlačítko [Možnosti].

- ▶ **Jas:** Určuje jas.

- ▶ **Velikost:** Určuje velikost snímku.
- ▶ **Časovač:** Určuje prodlevu.
- ▶ **Kvalita:** Určuje kvalitu videoklipu.
- ▶ **Vyvážení bílé:** Umožňuje změnit nastavení podle prostředí.
- ▶ **Čas nahrávání:** Určuje čas nahrávání.
- ▶ **Konec:** Ukončení funkce Video kamery.
- ▶ **Efekty:** Určuje zvláštní efekty pro videoklipy.
- ▶ **Blesk:** Určuje funkci blesku.
- ▶ **Zoom:** Určuje míru zoomu.



Hlasový záznamník

Menu 6.3

S použitím funkce hlasových poznámek můžete nahrát až 20 hlasových zpráv a každá z těchto zpráv může mít až 20 sekund.

Nahrát (Menu 6.3.1)

Prostřednictvím volby Hlasový záznamník si můžete nahrát hlasovou poznámku.

1. Po spuštění nahrávání se zobrazí hlášení 'Nahrávání...' a zbývající čas.
2. Po skončení nahrávání stiskněte levé kontextové tlačítko  [Uložit].
3. Po zadání názvu hlasové poznámky stiskněte levé kontextové tlačítko  [OK].

Zobrazit seznam (Menu 6.3.2)

Zobrazí se seznam hlasových poznámek. Nahranou hlasovou poznámku si můžete přehrát nebo ji můžete vymazat. Jsou dostupné následující položky v nabídce [Možnosti]

MP3

Menu 6.4

Telefon KG800 má integrovaný MP3 přehrávač. Můžete poslouchat hudební MP3 soubory uložené v paměti telefonu prostřednictvím kompatibilních sluchátek nebo interního reproduktoru.

Poznámka

- ▶ Vzhledem k malým rozměrům reproduktoru může v některých případech docházet ke zkreslení zvuku, zvláště při nastavení maximální hlasitosti a v případech, kde zvuková stopa obsahuje příliš mnoho basů. Abyste si tedy mohli vychutnat vaše nahrávky v nejvyšší zvukové kvalitě, doporučujeme používat stereofonní sluchátka.

Hudební přehrávač podporuje:

- ▶ formáty MPEG-1 Layer III, MPEG-2 Layer III, MPEG-2.5 Layer III se vzorkovací frekvencí od 8 kHz do 48 kHz a stereo bitovým tokem do 320 kb/s.
- ▶ AAC: formáty ADIF, ADTS (vzorkovací frekvence od 8 kHz do 48 kHz)

- ▶ AAC+: V1: (bit rate 16~128 kb/s)
V2: (bit rate 16~48 kb/s)
(vzorkovací frekvence od 8 kHz do 48 kHz)
- ▶ MP4, M4A: Vzorkovací frekvence od 8 kHz do 48 kHz, stereo bitový tok do 320 kb/s.
- ▶ WMA: Vzorkovací frekvence od 8 kHz do 48 kHz, stereo bitový tok do 320 kb/s.

Poznámka

- ▶ Model KG800 nepodporuje proměnlivý datový tok souborů MP3 a AAC. Proto nemůžete změnit soubor z formátu VBR MP3 na AAC.

Pomocí zařízení Mass Storage můžete do telefonu přenést soubory ve formátu MP3 z kompatibilního počítače. Pokud připojíte telefon k počítači za použití kabelu USB (je součástí dodávky), zobrazí se v Průzkumníku Windows jako vyměnitelný disk. Pokud používáte systém Windows 98 SE, budete muset

nainstalovat ovladač zařízení Mass storage pro Windows 98 z disku CD-ROM.

Poznámka

- ▶ MP3 soubory kopírujte do složky média/Hudba. Pokud je zkopírujete do jiné složky, nemusíte MP3 soubory vidět.
- ▶ Počítač by měl používat operační systémy Windows 98 SE, Windows 2000, Windows ME nebo Windows XP.

V této nabídce si můžete prohlédnout celý seznam pro přehrávání. Stisknutím navigačních kláves můžete procházet stopy. Pokud jste vybrali stopu, můžete navíc odstranit příslušný soubor nebo si prohlédnout jeho informace pomocí nabídky Možnosti.

1. Jít na přehrávač MP3: Přejde do přehrávače MP3.

Nebo si levým kontextovým  tlačítkem [Možnosti] otevřete následující nabídku:

- ▶ **Zobrazit seznam skladeb:** Můžete prohlížet seznam skladeb během přehrávání hudby.
- ▶ **Opakování oblasti:** Je-li v menu zaškrtnuta volba ZAPNUTO, opakuje se určitý hudební úsek.
- ▶ **Nastavit jako vyzváněcí tón:** Tato volba umožňuje nastavit soubor MP3 jako vyzváněcí melodii. Vyzváněcí melodii můžete rovněž nastavit v Profilu.
- ▶ **Nastavení**

- Ekvalizér

Tato volba pomáhá přizpůsobovat přehrávání hudby různým prostředím. Tento telefon podporuje čtyři přednastavené volby. V tomto menu můžete prohlížet současné hodnoty ekvalizéru.

- Režim přehrávání

Tato volba umožňuje nastavit režim přehrávání.

- Náhodné přehrávání

Můžete poslouchat MP3 soubory v náhodném pořadí.

- Vizuální efekt

Můžete vybírat z nabídky vizuálních efektů: Duha, Základní a Modrá. Tato volba vám umožňuje měnit pozadí hlavního a vedlejšího LCD displeje při přehrávání souboru MP3.

2. **Smazat:** Odstraní vybraný soubor.
3. **Zobrazit detaily:** Zobrazí informace o vybraném souboru.
4. **Smazat vše:** Odstraní všechny soubory.

Poznámka

- ▶ Autorská práva k hudebním souborům mohou být chráněna mezinárodními úmluvami a národní legislativou v oblasti autorského práva. Proto může být nezbytné získat svolení nebo oprávnění k šíření nebo kopírování hudby. V některých zemích národní legislativa zakazuje kopírování materiálu chráněného autorským právem pro osobní potřebu. Před stažením nebo zkopírováním souboru si nejprve zjistíte informace o národní legislativě příslušné země, která se vztahuje na použití takového materiálu.

Moje album

Menu 6.5

Zde si můžete obrázek prohlédnout i jej odeslat. Kromě toho můžete fotografii nastavit jako pozadí.

- ▶ **Multi náhled:** Na obrazovce si můžete zobrazit maximálně 9 miniatur.
- ▶ **Odeslat jako email:** Pošle vybraný soubor do jiného zařízení přes e-mail, pokud je velikost souboru menší než 300 Kb.
- ▶ **Odeslat přes Bluetooth:** Fotografie můžete poslat prostřednictvím Bluetooth.
- ▶ **Vytvořit multimediální zprávu:** Umožňuje zapisovat a upravovat multimediální zprávy s kontrolou velikosti zprávy.
- ▶ **Nastavit jako tapetu:** Fotografie můžete nastavit jako tapetu.
- ▶ **Prezentace:** Umožňuje prohlížet obrázky v prezentaci.
- ▶ **Smazat:** Fotku můžete smazat.

- ▶ **Upravit název:** Můžete změnit název fotografie.
- ▶ **Zobrazit informace:** Zobrazí informace o uloženém obrázku.

Poznámka

- ▶ Album fotografií zobrazuje pouze obrázky pořízené fotoaparátem přístroje.

Mé videa

Menu 6.6

Umožňuje prohlížet videozáznamy, které byly uloženy do paměti.

- ▶ **Přehrát:** Soubor videozáznamu můžete přehrát stisknutím tlačítka OK nebo výběrem možnosti Přehrát z nabídky Možnosti.
- ▶ **Odeslat přes Bluetooth:** Odešle vybraný soubor do jiného přístroje přes Bluetooth.
- ▶ **Přejmenovat:** Změní název souboru pro vybraný soubor.

- ▶ **Smazat:** Odstraní soubor.
- ▶ **Smazat vše:** Odstraní všechny soubory v seznamu.
- ▶ **Informace:** Zobrazí informace o souboru.

Nastavení

Menu 6.7

Fotoaparát (Menu 6.7.1)

- ▶ **Automatické uložení:** Pokud nastavíte tuto funkci do polohy Zapnuto, obrázky se budou ukládat automaticky, bez zobrazení nabídky pro uložení.
- ▶ **Smazat všechny fotografie:** Umožňuje odstranit všechny obrázky uložené do paměti.

Video kamera (Menu 6.7.2)

- ▶ **Smazat všechna videa:** Umožňuje odstranit všechny videozáznamy uložené do paměti.

Prohlížeč

Můžete používat nejrůznější služby WAP (Wireless Application Protocol), jako jsou bankovní služby, zprávy, předpovědi počasí a letové informace. Tyto služby, které jsou přímo určeny pro mobilní telefony, zajišťují poskytovatelé služeb WAP.

Zjistěte si dostupnost služeb WAP, ceny a tarify u svého operátora sítě a/nebo poskytovatele služby, jehož službu chcete používat. Poskytovatelé služeb vám rovněž dají pokyny k používání těchto služeb.



Po navázání připojení se zobrazí domovská stránka. Obsah závisí na poskytovateli služeb. Prohlížeč můžete kdykoli zavřít stisknutím tlačítka . Telefon přejde do předchozího menu.

Navigace s prohlížečem WAP

K surfování po Internetu můžete používat buď tlačítka telefonu nebo nabídku prohlížeče WAP.

Použití tlačítek telefonu

Při surfování po Internetu mají tlačítka telefonu jinou funkci než v telefonním režimu.

Tlačítko	Popis
	Prochází obsah po jednotlivých stránkách.
	Návrat na předchozí stranu.
	Volba možností a potvrzení kroků.

Použití nabídky prohlížeče WAP

Při prohlížení mobilního webu máte k dispozici různé možnosti nabídek.

Poznámka

- ▶ V nabídkách prohlížeče WAP mohou být určité rozdíly, záleží na používané verzi prohlížeče.

Domů

Menu 7.1

Připojení k domovské stránce. Domovská stránka bude stránka, která je definovaná v aktivovaném profilu. Pokud ji nemáte definovanou v aktivovaném profilu, bude ji definovat poskytovatel služeb.

Záložky

Menu 7.2

Toto menu vám umožňuje si uložit adresu URL oblíbených internetových stránek tak, aby byla kdykoli po ruce.

Vytvoření záložky

1. Stiskněte pravé kontextové tlačítko  [Moznosti].
2. Zvolte Přidat tuto stránku a stiskněte tlačítko OK.
3. Po zadání požadovaného URL a názvu stiskněte tlačítko OK.

Po vybrání požadované záložky se zobrazí následující nabídka.

- ▶ **Připojit:** Připojí k vybrané záložce.
- ▶ **Přidat nové:** Vytvoření nové záložky.
- ▶ **Upravit:** Můžete upravovat URL a/nebo název vybrané záložky.
- ▶ **Smazat:** Smaže vybranou záložku.
- ▶ **Smazat vše:** Smaže všechny záložky.

Přejít na URL

Menu 7.3

Můžete se připojit přímo na požadovanou stránku. Po zadání příslušné adresy URL stiskněte tlačítko OK.

Nastavení

Menu 7.4

Můžete nastavit profil, mezipaměť, cookie a zabezpečení, vztahující se k službě internetu.

Profily (Menu 7.4.1)

Profil představuje síťovou informaci využívanou k připojení na Internet. V paměti telefonu jsou uloženy výchozí profily pro některé operátory. Výchozí profily není možné přejmenovat.

Každý profil obsahuje následující podmenu:

- ▶ **Aktivovat:** Aktivuje vybraný profil.
- ▶ **Nastavení:** Zde můžete upravit nebo změnit nastavení WAP vybraného profilu.

- **Domovská stránka:** Toto nastavení umožňuje zadat adresu (URL) internetové stránky, kterou chcete používat jako domovskou. Před každou adresou nemusíte psát http://, protože to prohlížeč WAP udělá automaticky za vás.

- **Nosič dat:** Můžete nastavit datovou službu nosiče.
1 Data / 2 GPRS

- **Nastavení dat:** Tato možnost je k dispozici pouze tehdy, když vyberete Nastavení Dat jako Nosič/službu.

Vytočit číslo: Zadejte telefonní číslo, kterým se chcete připojit k bráně WAP.

ID uživatele: Totožnost uživatele pro váš telefonní server (a NIKOLI bránu WAP).

Heslo: Heslo, které vyžaduje váš telefonní server (a NIKOLI bránu WAP) k vaší identifikaci.

Typ volání: Vyberte typ datového hovoru: Analogový nebo digitální (ISDN).

Čas prodlevy: Musíte zadat lhůtu prodlevy. Po zadání této hodnoty nebude navigační služba WAP k dispozici, pokud nebude probíhat zadávání či přenos dat.

- **Nastavení GPRS:** Nastavení této služby je k dispozici pouze tehdy, když je jako služba nosiče zvolena služba GPRS.

APN: Zadejte APN služby GPRS.

ID uživatele: Totožnost uživatele vyžadovaná serverem APN.

Heslo: Heslo vyžadované serverem APN.

- **Nastavení proxy**

Server proxy: Aktivuje nebo zruší používání proxy.

IP adresa: Zadejte IP adresu Proxy serveru, ke kterému se chcete připojit.

Číslo portu: Zadejte Proxy port

- **Nastavení DNS**

Primární server: Zadejte IP adresu primárního DNS serveru, ke kterému se chcete připojit.

Sekundární server: Zadejte IP adresu sekundárního DNS serveru, ke kterému se chcete připojit.

- ▶ **Přejmenovat:** Název profilu lze změnit.
- ▶ **Přidat nové:** Můžete přidat nový profil.

Cache (Menu 7.4.2)

Informace nebo služby, které jste použili, se uloží do mezipaměti v telefonu.

Cookie (Menu 7.4.3)

Informace nebo služby, které jste použili, se uloží do mezipaměti v telefonu.

Vymazat cache (Menu 7.4.4)

Odstraní veškerý obsah uložený v vyrovnávací paměti cache.

Poznámka

- ▶ Mezipaměť (cache) je vyrovnávací paměť, která se používá pro dočasné uložení dat.

Vymazat cookies (Menu 7.4.5)

Odstraní veškerý obsah uložený jako cookies.

Zabezpečení (Menu 7.4.6)

Zobrazí se seznam dostupných certifikátů.

- ▶ **Instituce:** Můžete procházet seznam autorizací, které byly uloženy ve vašem telefonu.
- ▶ **Osobní:** Můžete procházet seznam autorizací, které byly uloženy ve vašem telefonu.

Osobní

Moje hry a další Menu 8.1

Moje hry a další (Menu 8.1.1)

- **Předinstalováno:** V této nabídce můžete spravovat Java aplikace nainstalované ve vašem telefonu. Můžete spouštět nebo mazat stažené aplikace nebo nastavit možnosti připojení. Stažené aplikace se ukládají do složek. Pro otevření požadované složky nebo spuštění midletu stiskněte levé kontextové tlačítko  [Vybrat].

Vyberte složku, pak stiskněte [Možnosti] a zobrazí se podnabídka pro některé možnosti.

- ▶ **Otevřít:** Zde uvidíte uložené hry.
- ▶ **Nová složka:** Vytvoří novou složku.

Profily (Menu 8.1.2)

Profil obsahuje informace o síti používané pro připojení k síti Internet.

Pokud si chcete prohlédnout podrobnosti profilu, podívejte se na nabídku 7.4.1.

Java™ je technologie vyvinutá společností Sun Microsystems. Stejně, jako se stahuje Java Applet standardním prohlížečem MS Internet Explorer, je možné stáhnout i Java MIDlet telefonem vybaveným WAP. V závislosti na poskytovateli služby lze na telefon stáhnout a spustit na něm všechny programy, např. hry, založené na jazyku Java. Po stažení si lze program Java prohlédnout v menu **Moje hry a další**, které umožňuje výběr, spuštění i mazání programu. Soubory programů Java se v telefonu ukládají ve formátu .JAD nebo .JAR.

Poznámka

- ▶ Soubor JAR je komprimovaný formát programu Java a soubor JAD je popisný soubor, který obsahuje všechny podrobné informace. Podrobný popis ze souboru JAD si můžete prohlédnout přímo ze sítě, ještě před stažením programu.
- ▶ Přestože aplikace Java jsou založené na standardním jazyku (J2ME), ne všechny jsou kompatibilní se všemi dosud prodávanými přístroji, protože v nich mohou být použity knihovny, které jsou specifické pro určitý model telefonu. Software se může zablokovat nebo se může zapnout, když si stáhnete aplikace Java, které nebyly vyvinuty speciálně pro telefon, kterého se týká tento návod, a pak je nezbytné přístroj „restartovat“. Chtěli bychom zdůraznit, že tyto problémy jsou způsobeny nekompatibilními aplikacemi a není to chyba tohoto produktu.

VÝSTRAHA

- prostředí telefonu lze provozovat pouze programy na bázi J2ME (Java 2 Micro Edition). Programy na bázi J2SE (Java 2 Standard Edition) běží pouze v prostředí PC.

Nový fantastický telefon LG Telefon KG800 obsahuje funkci Mass Storage. Pokud k němu připojíte USB kabel, můžete telefon používat jako vyměnitelný disk.

Můžete na něj stahovat soubory MP3 a fotografie, video, textové soubory atd. To umožňuje rychlý přístup z počítače do telefonu, pouze připojením USB kabelu.

Tato funkce nevyžaduje instalaci žádného dalšího softwaru.

1. V okamžiku, kdy se na telefonu objeví obrazovka pohotovostního režimu, připojte telefon k počítači s použitím dodávaného USB kabelu. Počítač by měl za několik sekund telefon rozpoznat.
2. Na obrazovce telefonu se zobrazí « USB ».

3. V okně Tento počítač bude telefon označen jako « Vyměnitelný disk ». Počítač by pak měl zacházet s telefonem KG800 jako se standardním diskem, a umožnit vám přenášet soubory do paměti i z paměti telefonu. Pro přenášení obsahu můžete použít metody pro přetahování, kopírování nebo vkládání souborů známé z operačního systému Windows.
4. Poklepejte na položku « Vyměnitelný disk ». Zobrazí se složka nazvaná Moje média. Uvnitř této složky je dalších 5 složek. Neodpojujte telefon, když probíhá přenos, mohli byste poškodit paměť a soubor.
5. Když chcete telefon odpojit od počítače, použijte funkci Windows pro bezpečné odpojení hardwaru a pak odpojte USB kabel od přístroje.
 - ▶ Pokud budete mít hovor, když je přístroj v režimu velkokapacitní paměti, hovor bude odmítnut. Po odpojení přístroje od počítače se na přístroji KG800 zobrazí informace o všech zmeškaných hovorech.

Multimédia

Ve složce Moje média je následujících 5 složek: Hudba, Ostatní, Fotografie, Text a Videá.

Jejich názvy neměňte, telefon by pak nenačetl uloženy obsah ve složkách.

Hudba

- ▶ Do této složky můžete uložit hudební soubory.
- ▶ Podporované formáty jsou: MP3, AAC, AAC+, AAC++, WMA, MP4 (audio).
- ▶ Soubory v této složce lze přehrávat pomocí přehrávače MP3 a funkcí pro seznam skladeb tohoto telefonu.
- ▶ Pokud stáhnete soubor MP3 do jiné složky, telefon ho nenalezne a nebude ho moci přehrávat.
- ▶ Nevytvářejte podsložky, soubory MP3 v nich obsažené nebudou nalezeny, a proto je nebude možné přehrávat přehrávačem MP3.

- ▶ Chcete-li nastavit soubor MP3 jako vyzváněcí tón, použijte na telefonu následující postup: Možnosti > Přejít na přehrávač MP3 > Možnosti > Nastavit jako vyzváněcí tón.

Ostatní

- ▶ Sem lze uložit soubory libovolných typů. Tato složka se používá hlavně pro přenášení souborů z jednoho počítače do jiného.
- ▶ Přístroj umí zobrazit náhled souborů JPG (max. 460K) a GIF (max. 200K).
- ▶ Obrazový soubor můžete nastavit jako tapetu, pokud není větší než 30 k. Pro ostatní formáty použijte prosím PC Suite.

Fotografie

- ▶ Tato složka je vyhrazena pro obrázky pořízené pomocí digitálního fotoaparátu telefonu.
- ▶ Přestože do této složky můžete poslat fotografie z počítače, tyto fotografie nebudou dostupné v albu fotografií telefonu ani ve složce Moje fotografie. Proto vám doporučujeme, abyste do této složky neposílali žádné fotografie.

Text

- ▶ Tato složka podporuje soubory .txt. Pokud sem uložíte jiné soubory než .txt, přístroj je nezobrazí.

Videa

- ▶ Můžete do počítače stáhnout videozáznamy pořízené digitálním fotoaparátem telefonu a poslat do telefonu nové videozáznamy.
- ▶ Tato složka podporuje formát souboru 3GP, MP4, 3G2.
- ▶ Do této složky můžete poslat soubory libovolné velikosti, až do zaplnění paměti.
- ▶ Soubory uložené v této složce lze na přístroji prohlížet následujícím postupem: Nabídka > Multimédia > Album videa.

Videa

Menu 8.2

Zobrazí seznam souborů 3GP a MP4.

- ▶ **Přehrát:** Soubor videozáznamu můžete přehrát stisknutím tlačítka OK nebo výběrem možnosti Přehrát z nabídky Možnosti.
- ▶ **Odeslat přes Bluetooth:** Odešle vybraný soubor do jiného přístroje přes Bluetooth.
- ▶ **Přejmenovat:** Změní název souboru pro vybraný soubor. Maximální počet znaků je 200. Nemůžete změnit příponu názvu souboru.

UPOZORNĚNÍ!

Následující znaky \ / : * ? " < > | nelze použít.

- ▶ **Smazat:** Odstraní soubor.
- ▶ **Smazat vše:** Odstraní všechny soubory v seznamu.
- ▶ **Informace:** Zobrazí informace o souboru.

Fotografie

Menu 8.3

Zobrazí seznam souborů JPG.

- ▶ **Náhled:** Soubor JPG můžete zobrazit stisknutím tlačítka OK nebo výběrem možnosti Zobrazit z nabídky Možnosti.
- ▶ **Poslat jako multimediální zprávu:** Můžete vytvářet a odesílat multimediální zprávy.
- ▶ **Poslat jako email:** Pošle vybraný soubor do jiného zařízení přes e-mail, pokud je velikost souboru menší než 300 Kb.
- ▶ **Odeslat přes Bluetooth:** Odešle vybraný soubor do jiného přístroje přes Bluetooth.

Poznámka

- ▶ Chcete-li nastavit soubor .JPG (.JPEG) ze složky Fotografie jako tapetu, otevřete položky Nabídka – Multimédia – Album fotografií, a pak z nabídky Možnosti vyberte položku Nastavit jako tapetu.

- ▶ **Přejmenovat:** Změní název souboru pro vybraný soubor. Maximální počet znaků je 200. Nemůžete změnit příponu názvu souboru.
- ▶ **Smazat:** Odstraní soubor.
- ▶ **Smazat vše:** Odstraní všechny soubory v seznamu.
- ▶ **Informace:** Zobrazí informace o souboru.

Hudba

Menu 8.4

Zobrazí seznam souborů MP3, MP4, AAC, M4A a WMA.

- ▶ **Přehrát:** Soubor MP3záznamu můžete přehrát stisknutím tlačítka OK nebo výběrem možnosti Přehrát z nabídky Možnosti.
- ▶ **Odeslat přes Bluetooth:** Odešle vybraný soubor do jiného přístroje přes Bluetooth.
- ▶ **Přejmenovat:** Změní název souboru pro vybraný soubor. Maximální počet znaků je 100. Nemůžete změnit příponu názvu souboru.
- ▶ **Smazat:** Odstraní soubor.
- ▶ **Smazat vše:** Odstraní všechny soubory v seznamu.
- ▶ **Informace:** Zobrazí informace o souboru.

Text

Menu 8.5

Zobrazí seznam souborů TXT.

- ▶ **Náhled:** Soubor TXT můžete zobrazit stisknutím tlačítka OK nebo výběrem možnosti Zobrazit z nabídky Možnosti.
- ▶ **Poslat jako email:** Odešle vybraný soubor do jiného zařízení prostřednictvím e-mailu, pokud je velikost souboru menší než 300 Kb.
- ▶ **Odeslat přes Bluetooth:** Odešle vybraný soubor do jiného přístroje přes Bluetooth.
- ▶ **Přejmenovat:** Změní název souboru pro vybraný soubor. Maximální počet znaků je 100. Nemůžete změnit příponu názvu souboru.
- ▶ **Smazat:** Odstraní soubor.
- ▶ **Smazat vše:** Odstraní všechny soubory v seznamu.
- ▶ **Informace:** Zobrazí informace o souboru.

Obrázky

Menu 8.6

Vyberte obrázek, stiskněte levé tlačítko  [Náhled], a pak můžete zkontrolovat následující možnosti:

- ▶ **Nastavit jako tapetu:** Vybraný obrázek lze nastavit jako tapetu.
- ▶ **Psát zprávy:** Obrázky stažené ze sítě lze odeslat pomocí multimediální nebo e-mailové služby. Maximální velikost zprávy je 100 Kb pro zprávu MMS a 300 Kb pro e-mailovou zprávu.
- ▶ **Odeslat přes Bluetooth:** Zvuk stažený ze sítě lze odeslat přes Bluetooth.

Zvuky

Menu 8.7

Vyberte zvuk a stiskněte levé tlačítko [Možnosti].

Můžete zkontrolovat následující možnost:

- ▶ **Nastavit jako vyzváněcí tón:** Vybraný zvuk lze nastavit jako vyzváněcí tón.

- ▶ **Psát zprávy:** Zvuky stažené ze sítě lze odeslat pomocí SMS, MMS nebo e-mailové služby. Maximální velikost MMS zprávy je 100 Kb, u e-mailu je to 300 Kb.
- ▶ **Odeslat přes Bluetooth:** Zvuk stažený ze sítě lze odeslat přes Bluetooth.

Ostatní

Menu 8.8

Sem lze uložit soubory libovolných typů. Tato složka se používá hlavně pro přenášení souborů z jednoho počítače do jiného.

- ▶ **Náhled:** Soubor můžete zobrazit, pokud je to jeden z následujících typů: JPG, GIF, WBMP, PNG a TXT. Přístroj umí zobrazit náhled souborů JPG (max. 460K) a GIF (max. 200K).
- ▶ **Odeslat přes Bluetooth:** Odešle vybraný soubor do jiného přístroje přes Bluetooth.

Nastavení

Datum a čas

Menu 9.1

Můžete nastavit funkce data a času.

Nastavit datum (Menu 9.1.1)

Nastavit datum

Můžete nastavit aktuální datum.

Formát data

U data můžete nastavit formát, např. DD/MM/RRRR, MM/DD/RRRR, RRRR/MM/DD. (D: den/M: měsíc/R: rok)

Nastavit čas (Menu 9.1.2)

Nastavit čas

Můžete zadat aktuální čas.

Formát času

U času můžete nastavit 24hodinový a 12hodinový formát.

Displej

Menu 9.2

Tapeta (Menu 9.2.1)

Můžete si vybrat, který obrázek chcete mít na pozadí v pohotovostním režimu.

- ▶ **Výchozí:** Obrázek nebo animaci tapety můžete zvolit tlačítky ◀ nebo ▶.
- ▶ **Moje složka:** Jako tapetu si můžete zvolit fotku nebo animaci.

Schéma přístroje (Menu 9.2.2)

Váš telefon nabízí 2 barevná témata nabídek. Vyberte barvu nabídky a stisknete levé kontextové tlačítko  [Vybrat].

Uvítání (Menu 9.2.3)

Zapnete-li tuto volbu, můžete upravovat text, který se zobrazí v pohotovostním režimu.

Podsvícení (Menu 9.2.4)

Můžete nastavit dobu podsvícení displeje.

Jas (Menu 9.2.5)

Jas obrazovky lze nastavit od 40 % do 100 %.

Název sítě (Menu 9.2.6)

Nastavíte-li ZAPNUTO, zobrazí se na vnitřním LCD displeji název sítě (jméno operátora).

Zástupce na hlavní obrazovku

(Menu 9.2.7)

Výběrem položky Zapnuto se zobrazí funkce 4 navigačních tlačítek a tlačítka Nabídka jako obrázky uprostřed okna ve stavu nečinnosti.

Barevný font vytáčeného čísla

(Menu 9.2.8)

Stisknutím tlačítek číslic ve stavu nečinnosti můžete nastavit barvu zobrazeného čísla.

Šetření energií

Menu 9.3

Tato funkce šetří energii baterie nastavením jasu podsvícení na maximálně 40 %.

Jazyky

Menu 9.4

Jazyk, ve kterém se zobrazuje text na displeji, můžete změnit. Tato změna také bude mít vliv na jazyk režimu pro vkládání.

Konektivita

Menu 9.5

Bluetooth (Menu 9.5.1)

Technologie Bluetooth umožňuje kompatibilním mobilním zařízením, periferiím a počítačům, které se nacházejí v těsné blízkosti přímou bezdrátovou komunikaci. Tento telefon má vestavěnou podporu technologie Bluetooth, což mu umožňuje spojení s bluetooth kompatibilními telefony, počítačovými aplikacemi atd.

Poznámka

- ▶ Pokud použijete LG synchronizaci s počítačem přes Bluetooth, můžete přenášet data pouze v rámci telefonního seznamu.
- ▶ Při přijímání dat z jiného zařízení podporujícího technologii Bluetooth telefon vyžaduje potvrzení. Po potvrzení přenosu se soubor zkopíruje do vašeho telefonu.

Poznámka

- ▶ V závislosti na jeho druhu se soubor uloží do následujících složek.
 - MP3 (.mp3, mp4, aac, m4a, wma): Ve složce Hudba.
 - Video (.3GP, MP4, 3G2): Ve složce Video.
 - Kontakty z telefonního seznamu (.VCF): Telefonní seznam.
 - Text (.txt): Ve složce Text.
 - Ostatní soubory (*.*) : Složka pro uložení souborů.
- ▶ Přístroj běžně pracuje s ovladačem WIDCOMM (verze 1.4.3.4) nebo ovladačem WIDCOMM (verze 1.4.2.10). Nepodporuje banku obsahu LG přes Bluetooth.

Nastavit bluetooth

Můžete aktivovat nebo zrušit funkci Bluetooth.

Moje zařízení/Zařízení handsfree

Můžete zobrazit všechna zařízení, se kterými je váš telefon KG800 již spárován.

Pokud otevřete nabídku Spárovaná zařízení nebo Zařízení handsfree, uvidíte v těchto nabídkách následující možnosti.

- ▶ **Připojit / Odpojit:** Umožňuje vám připojit se ke spárovaným zařízením Bluetooth.
- ▶ **Přidat nové:** Umožňuje vyhledat nová zařízení Bluetooth a přidat je do seznamu spárovaných zařízení telefonu. Když vyberete Přidat nový, přístroj začne hledat zařízení Bluetooth ve svém dosahu. Jakmile se v seznamu objeví zařízení, které chcete spárovat, stiskněte pravé kontextové tlačítko [Stop].

Vyberte požadované zařízení a stiskněte levé kontextové tlačítko [Párovat]. Budete požádáni, abyste zadali heslo. Heslo může být libovolný kód, který chcete použít (na obou zařízeních se musí použít stejné heslo), nebo to je heslo předem určené výrobcem zařízení, s nímž se pokoušíte spárovat. Zkontrolujte v návodu k obsluze zařízení, s nímž se pokoušíte spárovat, zda má toto zařízení předem určené heslo.

- ▶ **Přidělit název:** Umožňuje změnit název spárovaného zařízení Bluetooth a způsob jeho zobrazení na přístroji.
- ▶ **Nastavit jako autorizované / Nastavit jako neautorizované:** Umožňuje nastavit autorizované připojení mezi jednotlivými zařízeními Bluetooth. Pokud například se svým telefonem pravidelně používáte sluchátka Bluetooth, nastavení připojení jako autorizovaného bude znamenat, že sluchátka se automaticky připojí k přístroji při každém zapnutí sluchátek.

Nastavení

- ▶ **Všechny služby:** Umožňuje zobrazit všechny služby, které jsou podporované zařízením Bluetooth.
- ▶ **Smazat:** Umožňuje odstranit spárované zařízení Bluetooth.
- ▶ **Smazat vše:** Umožňuje odstranit všechna spárovaná zařízení Bluetooth.

Nastavení

- ▶ **Viditelnost mého telefonu**
Ukazuje, zda váš telefon bude viditelný pro ostatní zařízení Bluetooth.
- ▶ **Název mého telefonu**
Můžete nastavit název svého zařízení Bluetooth. Výchozí název je LG KG800.

Podporované služby

Zobrazí seznam služeb Bluetooth, které přístroj podporuje.

- ▶ **Sluchátka**
- ▶ **Handsfree kit**
- ▶ **Přenos souboru**
- ▶ **Tisk obrázku**
- ▶ **Spojení Dial-up**
- ▶ **Přenos vizitky**
- ▶ **Hledání ostatních zařízení**
- ▶ **Profil sériového portu**

Modem (Menu 9.5.2)

K síťovým službám můžete přistupovat prostřednictvím modemu. Pokud chcete využívat PCsync, databanky a Internet Cube, v menu aktivujete modem a potom připojte USB kabel.

Síť (Menu 9.5.3)

Můžete zvolit síť, jejíž registrace bude probíhat buď automaticky nebo ručně. Většinou se tato volba nastavuje na **Automaticky**.

Výběr sítě

Můžete vybrat typ sítě.

- ▶ **Automaticky:** Po nastavení této funkce bude telefon automaticky vyhledávat a vybírat síť za vás. Jakmile jednou vyberete „Automaticky“, bude telefon nastaven na „Automaticky“ nezávisle na tom, zda bude zapnutý nebo vypnutý.
- ▶ **Ručně:** Telefon zjistí seznam dostupných sítí a zobrazí jej. Z tohoto seznamu si pak můžete vybrat síť, kterou chcete používat, ovšem za

předpokladu, že tato síť má s vaším domovským operátorem síť uzavřenou roamingovou smlouvu. Pokud se připojení k vybrané síti nepodaří uskutečnit, telefon vám umožní vybrat jinou síť.

- ▶ **Preferovaný operátor:** Můžete si sestavit seznam preferovaných sítí, u kterých by se měl přístroj snažit zaregistrovat, než se pokusí o registraci u jiných sítí. Tento seznam je vytvořen z předdefinovaného seznamu známých sítí v telefonu.

Výběr pásma

- ▶ **EGSM/DCS:** V závislosti na situaci v síti můžete vybrat EGSM/DCS.
- ▶ **Pouze PCS:** V závislosti na situaci v síti můžete vybrat Pouze PCS.

Připojení GPRS (Menu 9.5.4)

V závislosti na různých situacích si můžete nastavit službu GPRS.

Zapnout

Pokud zvolíte tuto nabídku, bude telefon po zapnutí automaticky zaregistrován do sítě GPRS. Je možné používat službu WAP nebo vytáčené připojení počítače a je možný přenos dat. Ukončením aplikace se ukončí spojení GPRS, ale registrace v síti GPRS zůstane.

Podle je potřeba

Pokud zvolíte tuto nabídku, naváže se spojení GPRS při připojení ke službě WAP a spojení se ukončí po ukončení připojení ke službě WAP.

Volání

Menu 9.6

Přesměrování hovoru (Menu 9.6.1)

Služba Přesměrování hovorů umožňuje přesměrovat příchozí hlasové hovory, faxové hovory a datové přenosy na jiné číslo. Podrobnější informace podá poskytovatel služby.

- ▶ **Všechny hovory**
Přesměruje všechny hovory.
- ▶ **Pokud obsazeno**
Přesměruje hovory, když se telefon používá.
- ▶ **Pokud není odpověď**
Přesměruje hovory, které nepřijmete.
- ▶ **Pokud je mimo dosah**
Přesměruje hovory, když je telefon vypnutý nebo je mimo pokrytí.
- ▶ **Všechna datová volání**
Přesměruje všechna datová volání na číslo s připojením na PC.

▶ Všechna faxová volání

Přesměruje všechna datová volání na číslo s faxovým připojením.

▶ Zrušit vše

Zruší veškeré služby přesměrování hovorů.

Podmenu

U menu Přesměrování hovorů jsou následující podmenu.

• Aktivovat

Aktivovat příslušnou službu.

Do centra hlasové pošty

Přesměruje do centra zpráv. Tato funkce není zobrazena v menu Všechna datová volání a Všechna faxová volání.

Na jiné

Můžete zadat číslo, na které chcete hovor přesměrovat.

Na oblíbené číslo

Můžete si zjistit posledních 5 přesměrovaných čísel.

• Zrušit

Deaktivace příslušné služby.

• Náhled stavu

Zobrazit stav příslušné služby.

Režim odpovědi (Menu 9.6.2)

▶ Slide otevřen

Při výběru této položky stačí k příjmu příchozího hovoru otevřít telefon.

▶ Stiskněte jakékoli tlačítko

Zvolíte-li toto menu, můžete přijímat hovory stisknutím libovolného tlačítka kromě tlačítka  [Konec].

▶ Pouze tlačítkem Zvednout

Nastavíte-li si tuto volbu, můžete přijímat hovory pouze stisknutím tlačítka  [Odeslat].

Nastavení

Odeslat vlastní číslo (Menu 9.6.3) (závisí na síti a předplacené službě)

▶ Nastavit podle sítě

Po nastavení této volby můžete odeslat své telefonní číslo v závislosti na dvoulinkové službě, např. linka 1 nebo linka 2.

▶ Zapnuto [Zap.]

Můžete své telefonní číslo poslat jinému účastníkovi. Vaše telefonní číslo se zobrazí na telefonu příjemce.

▶ Vypnuto [Vyp.]

Vaše telefonní číslo se nezobrazí.

Další hovor na lince (Menu 9.6.4) (závisí na síti)

▶ Aktivovat

Zvolíte-li Aktivovat, můžete přijmout hovor, který čeká na vaši lince.

▶ Zrušit

Vyberete-li Zrušit, nebudete vědět o tom, že máte na lince další hovor.

▶ Zobrazit stav

Zobrazuje stav dalšího hovoru na lince.

Upozornění po minutách

(Menu 9.6.5)

Zvolíte-li **Zapnuto [Zap.]**, budete každou minutu pípnutím upozorňováni na délku hovoru.

Automatické opakování vytáčení

(Menu 9.6.6)

► Zapnuto [Zap.]

Pokud je tato funkce aktivována a hovor se nespojí, telefon se bude automaticky pokoušet vytočit toto číslo znovu.

► Vypnuto [Vyp.]

Pokud se hovor nespojí, telefon nebude automaticky vytáčet toto číslo znovu.

Nastavení zabezpečení

Menu 9.7

Požadavek kódu PIN (Menu 9.7.1)

V tomto menu si můžete nastavit, aby při zapnutí telefon vždy vyžadoval zadání kódu PIN vaší SIM karty. Je-li tato funkce aktivována, bude vyzváni k zadání kódu PIN.

1. V menu nastavení vyberte volbu Požadavek kódu PIN a potom stiskněte  [Vybrat].

2. Nastavit Aktivovat/Deaktivovat.

3. Chcete-li toto nastavení změnit, musíte nejprve po zapnutí telefonu zadat svůj kód PIN.
4. Pokud zadáte více než 3x nesprávný kód PIN, telefon se zablokuje. Je-li zadávání kódu PIN zablokováno, budete muset zadat kód PUK.
5. Kód PUK můžete zadat maximálně 10x. Pokud zadáte více než 10x špatný kód PUK, nemůžete sami telefon odblokovat. V tomto případě se budete muset obrátit na poskytovatele služby.

Zamknutí telefonu (Menu 9.7.2)

Můžete použít bezpečnostní kód, abyste zabránili neoprávněnému používání telefonu. Pokud nastavíte zámek telefonu na hodnotu Při zapnutí, bude telefon při každém zapnutí telefonu vyžadovat bezpečnostní kód.

Pokud nastavíte zámek telefonu na hodnotu Při změně karty SIM, bude telefon vyžadovat bezpečnostní kód pouze při výměně karty SIM.

Blokování hovoru (Menu 9.7.3)

Služba Blokování hovoru umožňuje zamezit volání i příjmu určitého typu hovorů. U této funkce je třeba zadat heslo sítě. Máte na vybranou z těchto podnabídek.

▶ **Všechny odchozí**

Blokování všech odchozích hovorů.

▶ **Mezinárodní**

Blokování všech odchozích mezinárodních hovorů.

▶ **Mezinárodní při roamingu**

Zablokovány jsou všechny mezinárodní odchozí hovory kromě domovské sítě.

▶ **Všechny příchozí**

Blokovány jsou všechny příchozí hovory.

▶ **Příchozí při roamingu**

Jsou zablokovány všechny příchozí hovory při roamingu.

▶ **Zrušit vše**

Můžete zrušit všechny služby blokování hovorů.

▶ **Změnit heslo**

Můžete změnit heslo pro službu Blokování hovoru.

Podmenu:

• **Aktivovat**

Umožňuje požádat síť o zablokování hovorů.

• **Zrušit**

Vybrané zablokování hovorů se zruší.

• **Náhled stavu**

Zobrazí se náhled, zda jsou hovory blokovány či nikoliv.

Omezení odchozích čísel (Menu 9.7.4) (závisí na SIM kartě)

Odchozí hovory můžete omezit na vybraná telefonní čísla. Tato čísla jsou chráněna kódem PIN2. Čísla, na která má být po zapnutí této služby povolený přístup, se musí přidat do kontaktů po aktivaci funkce Pevná volba čísla.

▶ Aktivovat

Odchozí hovory můžete omezit na vybraná telefonní čísla.

▶ Zrušit

Funkci volby pevných čísel můžete zrušit.

▶ Seznam čísel

Umožňuje zobrazit seznam čísel s pevnou volbou.

Změnit kódy (Menu 9.7.5)

PIN (osobní identifikační kód) slouží k zabránění nepovolaným osobám v manipulaci s telefonem.

Můžete změnit tyto přístupové kódy: Bezpečnostní kód, Kód PIN, Kód PIN2.

1. Chcete-li kód PIN/kód PIN2/ bezpečnostní kód změnit, zadejte nejprve původní kód a potom stiskněte tlačítko  [Vybrat].
2. Zadejte nový kód PIN/kód PIN2/ bezpečnostní kód a potvrďte jej.

Zámek touchpadu (Menu 9.7.6)

Nastaví, zda mají být při zavřeném výsuvné části použita dotyková tlačítka.

Zapnuto: S otevřenou výsuvnou částí není možné aktivovat dotyková tlačítka. (Dotyková tlačítka je možné používat pouze tehdy, je-li výsuvná část vysunutá.)

Vypnuto: Dotyková tlačítka je možné aktivovat pomocí tlačítka Hlasitost, i když je výsuvná část zavřená.

Stav paměti

Menu 9.8

Můžete zkontrolovat volné místo a využití paměti pro jednotlivá úložiště: Paměť telefonu a Multimediální paměť. Můžete otevřít nabídku jednotlivých pamětí.

Původní nastavení

Menu 9.9

Můžete obnovit všechny výchozí parametry. K aktivaci této funkce je třeba zadat bezpečnostní kód. Můžete rovněž vymazat multimediální paměť.

- ▶ **Obnovit původní nastavení:** Umožňuje obnovit nastavení telefonu zpátky na výchozí nastavení.
- ▶ **Vymazat multimediální paměť:** Umožňuje formátovat multimediální paměť a vytvořit výchozí složku.

Příslušenství

K vašemu mobilnímu telefonu existuje různé příslušenství, které si můžete vybrat podle svých komunikačních nároků.

Cestovní adaptér

Tato nabíječka umožňuje dobíjet baterii mimo domov nebo pracoviště.



Standardní baterie



Datový kabel/ CD

Když telefon připojíte k PC, můžete mezi nimi přenášet data.



Sada sluchátek a mikrofonu pro handsfree a ovladače pro přehrávač hudby



Stereofonní sluchátka

Ovladač: Tlačítko Odpovědět a ukončit, ovládání přehrávače hudby, ovládání hlasitosti, tlačítko Přidržet a mikrofon.

Po připojení sluchátek a ovladače připojte ovladač ke konektoru pro sluchátka na pravé straně telefonu.

Poznámka

- ▶ Vždy používejte pouze originální příslušenství LG.
- ▶ Pokud tak neučiníte, může dojít ke zrušení platnosti záruky.
- ▶ Příslušenství se může v různých oblastech lišit; vyžádejte si další informace od naší místní pobočky nebo zastoupení.

Technické údaje

Všeobecné

Název výrobku: KG800

Systém: GSM 900/DCS 1800/PCS 1900

Okolní teploty

Max: +55 °C

+45 °C

Min: -10 °C

Declaration of Conformity LG Electronics

Suppliers Details

Name

LG Electronics Inc

Address

: LG Twin Tower 20, Yeoukdo-dong, Yeongdeungpo-gu Seoul, Korea 150-721

Product Details

Product Name

E-GSM 900 / DCS 1800 / PCS 1900 Tri Band Terminal Equipment

Model Name

KG800/KG808/MG800C

Trade Name

LG

CE 0168

Applicable Standards Details

R&TTE Directive 1999/5/EC

EN 301 489-01 v1.6.1 / EN 301 489-07 v1.3.1 / EN 301 489-17 v.1.2.1
EN 300 328 V 1.6.1
EN 60950-1 : 2001
EN 50360/EN 50361 : 2001
3GPP TS 61.010-1, EN 301 511 V9.0.2

Supplementary Information

The conformity to above standards is verified by BABT.

Declaration

I hereby declare under our sole responsibility that the product mentioned above to which this declaration relates complies with the above mentioned standards and Directives

Name

Issued Date

Jin Seog, Kim / Director

27.Feb. 2006

LG Electronics Inc. Amsterdam Office
Veluwezoom 15, 1327 AE Almere, The Netherlands

Tel : +31 - 36 - 547 - 8940, e-mail : seokim @ lge.com

LG Electronics CZ s.r.o. tímno prohlašuje, že zařízení mobilní telefon KG800 je ve shodě se základními požadavky a dalšími příslušnými ustanoveními směrnice 1999/5/ES [NV č.426/2000Sb.]

Signature of representative



„Vývojem tohoto telefonu motivovaného snahou o zlepšení jeho funkcí, ovladatelnosti a použitelnosti, mohlo dojít ke vzniku rozdílů mezi jeho ovládním a návodem k ovládním uvedeným v této příručce. Tyto případné rozdíly způsobené změnami softwaru, které mohou být provedeny i na přání Vašeho poskytovatele, Vám ochotně vysvětlí náš prodejce či servisní středisko. Tyto případné rozdíly způsobené vývojovými změnami softwaru mobilního telefonu provedené výrobcem nejsou vadami výrobku ve smyslu uplatnění práv z odpovědnosti za vady a nevztahuje se na ně poskytnutá záruka.“

IKG800 Návod Na Používanie I

Slovensky



Likvidácia vášho starého prístroja

1. Keď sa na produkte nachádza tento symbol prečiarknutej smetnej nádoby s kolieskami, znamená to, že daný produkt vyhovuje európskej Smernici č. 2002/96/EC.
2. Všetky elektrické a elektronické produkty by mali byť zlikvidované oddelene od komunálneho odpadu prostredníctvom na to určených zberných zariadení, ktoré boli ustanovené vládou alebo orgánmi miestnej správy.
3. Správnou likvidáciou starých zariadení pomôžete predchádzať potenciálnym negatívnym následkom pre prostredie a ľudské zdravie.
4. Podrobnejšie informácie o likvidácii starých zariadení nájdete na miestnom úrade, v službe na likvidáciu odpadu alebo u predajcu, kde ste tento produkt zakúpili.

Obsah

Ako používať navigačné tlačidlo	5	Základné funkcie	25	Register hovorov	40
Úvod	8	Volanie a prijímanie hovorov		Zmeškané hovory	
Pre vašu bezpečnosť	9	Písanie textu	27	Prijaté hovory	
Pokyny na bezpečné a účinné používanie	10	Zmena režimu písania textu	28	Volané hovory	
Vlastnosti telefónu KG800	16	Kontakty	30	Všetky hovory	41
Časti telefónu		Výber funkcií a volieb	31	Zmazať posledné hovory	
Informácie zobrazené na displeji	20	Menu počas hovoru	32	Tarifikácia hovoru	
Ikony na displeji		Počas hovoru		Trvanie hovoru	
Začíname	22	Konferenčné hovory	33	Cena hovoru	
Vloženie SIM karty a batérie		Strom menu	36	Nastavenia	42
Nabitie batérie	23	Profily	38	Informácie o GPRS	
Odpojenie nabíjačky	24	Aktivovať		Trvanie hovoru	
		Prispôbiť		Objem dát	
		Premenovať	39	Nástroje	43
				Obľúbené	
				Budík	
				Kalkulačka	
				Prevodník jednotiek	44
				Svetový čas	
				Menu SIM	45

Organizér	46	Správy	52	Nastavenia	61
Kontakty		Nová správa		Textová správa	
Hľadať kontakty		Napísať textovú správu		Multimediálna správa	
Pridať	47	Vytvoriť multimediálnu správu	53	E-mail	62
Skupiny volajúcich		Napísať emailovú správu	55	Číslo hlasovej schránky	63
Rýchla voľba	48	Prijaté správy	56	Informačná správa	64
Vlastné číslo		Emailová schránka	57	Push správy	
Vizitka		Koncepty	58		
Nastavenia		Odoslané správy		Multimédiá	65
Kalendár	50	Počúvať hlasovú schránku	59	Fotografovať	
Pridať		Informačná správa		Videokamera	66
Zobraziť dnešné úlohy	51	Čítať		Hlasový záznamník	67
Zmazať po uplynutí		Témy	60	Nahrať	
Zmazať všetko		Šablóny		Zobraziť zoznam	
Ísť na dátum		Textové šablóny		MP3	68
Nastavte tón budíka		Multimediálne šablóny		Môj album	70
Poznámka				Moje video	71
				Nastavenia	
				Fotoaparát	
				Videokamera	

Obsah

Prehľadaci program

72

Domov 73

Záložky

Prejsť na URL

Nastavenia

Profily 74

Cache 75

Cookie

Vyprázdiť cache

Vyprázdiť cookie

Zabezpečenie

Osobné 76

Hry a aplikácie

Hry a aplikácie

Profily

Videá 80

Fotografie

Hudba 81

Text

Obrázky 82

Zvuky 82

Ostatné 83

Nastavenia 84

Dátum a čas

Nastaviť dátum

Nastaviť čas

Displej

Tapeta

Vzhľad menu

Úvítanie

Doba podsvietenia 85

Jas

Názov siete

Skratka na počiatočnú obrazovku

Farba písma vytáčania

Úsporný režim

Jazyky

Konektivita

Bluetooth

Modem 88

Sieť

Pripojenie GPRS

Volanie 89

Presmerovanie hovoru

Režim prijatia hovoru 90

Odoslať vlastné číslo

Ďalší hovor na linke 91

Tón po minúte

Automatické opakované vytáčanie

Bezpečnostné nastavenia

Vyžiadanie kódu PIN

Telefón zamknutý 92

Blokovanie hovoru

Pevná voľba 93

Zmeniť kódy

Zámok touchpadu 94

Stav pamäte

Pôvodné nastavenia

Príslušenstvo 95

Technické údaje 96

Ako používať navigačné tlačidlo

- ▶ Tlačidlá výrobku na vysúvacom kryte sú navigačné tlačidlá.
- ▶ Pred použitím navigačných tlačidiel si prečítajte "Upozornenia pre navigačné tlačidlá".

Upozornenia pre navigačné tlačidlá

1. Uistite sa, že máte čisté a suché ruky.
 - Vo vlhkom prostredí odstráňte z vašich rúk alebo z navigačných tlačidiel všetku vlhkosť.



2. Na to, aby navigačné tlačidlá pracovali normálne, ich nemusíte stláčať silno. Výrobok chráňte pred silnými nárazmi, pretože môže dôjsť k poškodeniu snímačov navigačných tlačidiel.
3. Použite končeky vašich prstov na stlačenie presne toho navigačného tlačidla, ktoré chcete a dávajte pozor, aby ste nestlačili tlačidlá iných funkcií.
4. Keď je vypnuté podsvietenie východiskovej obrazovky a aj navigačného tlačidla, stlačenie navigačného tlačidla nezapne podsvietenie východiskovej obrazovky. Stlačte tlačidlo Koniec a podsvietenie východiskovej obrazovky sa znovu zapne (navigačné tlačidlá nefungujú pri vypnutom podsvietení navigačných tlačidiel).

Ako používať navigačné tlačidlo

5. Ak je vysúvací kryt zavretý a funkcia Ochrana pred stlačením je zapnutá, počas hovorov je funkcia Zamknutia navigačného tlačidla automaticky zapnutá. (Podrobnosti nájdete v časti „Stav navigačného tlačidla počas používania mobilného telefónu“.)
6. Navigačné tlačidlá nemusia pracovať normálne, ak sú zakryté puzdrom na mobilný telefón alebo plastom. Navigačné tlačidlá nemusia pracovať normálne aj ak máte pri ich používaní ruky v rukaviciach.
7. Nepribližujte kovy a iné vodivé materiály k povrchu navigačných tlačidiel, pretože kontakt s nimi môže viesť k chybe.



Stav navigačného tlačidla počas používania mobilného telefónu

Keď je vysúvací kryt zavretý, kvôli zamedzeniu neopatrnej činnosti navigačných tlačidiel počas používania telefónu alebo počas telefonovania, je funkcia Ochrana pred stlačením automaticky zapnutá. (V takomto prípade nebudú navigačné tlačidlá fungovať, ani keď budú stlačené)

1. Keď je vysúvací kryt zavretý

- Keď je vysúvací kryt zavretý, automaticky sa zapne funkcia Ochrana pred stlačením. (Otvorenie vysúvacieho krytu ju automaticky vypne.)
- Na vypnutie Ochrany pred stlačením pri zavretom vysúvacom kryte stlačte dvakrát tlačidlo hlasitosti.
- Po vypnutí Ochrany pred stlačením sa táto funkcia znovu sama zapne, ak nedôjde v určitom čase (5 sekundy) k nijakej činnosti tlačidiel.

2. Počas hovorov

- Počas hovorov, bez ohľadu na stav vysúvacieho krytu, sa automaticky zapne funkcia Ochrany pred stlačením.
- Pre vypnutie Ochrany pred stlačením stlačte tlačidlo MP3 alebo číselné tlačidlo, tlačidlo  alebo tlačidlo .
- Po vypnutí Zámku navigačného tlačidla sa funkcia Ochrana pred stlačením sama znovu zapne, ak nedôjde v určitom čase (5 sekundy) k nijakej činnosti tlačidiel.

Poznámka

- ▶ Pre pohodlie používateľa je pri kúpe výrobkov na východiskovej obrazovke zobrazený obrázok navigačného tlačidla s funkciami každého navigačného tlačidla.

Úvod

Blahoželáme vám k zakúpeniu pokročilého a kompaktného mobilného telefónu KG800 navrhnutého na prácu s najnovšími technológiami v oblasti digitálnej mobilnej komunikácie.



Tento návod na používanie obsahuje dôležité informácie o používaní tohto telefónu. Prečítajte si pozorne všetky informácie, aby ste dosiahli optimálny výkon prístroja a aby ste sa vyhli poškodeniu, či nesprávnemu použitiu telefónu. Akékoľvek zmeny alebo úpravy, ktoré nie sú vyslovene v tomto návode schválené, môžu zneplatniť záruku na toto zariadenie.

Použitie telefónnych puzdier s magnetickými zámkami na vysúvateľné telefóny spôsobovalo problémy, ako napríklad stratu sieťového signálu a vypínanie telefónu.

Pre vašu bezpečnosť

Prečítajte si tento jednoduchý návod. Neriadenie sa týmto návodom môže byť nebezpečné alebo protizákonné. Ďalšie podrobné informácie nájdete v tomto návode.

VAROVANIE!

- V lietadlách musia byť mobilné telefóny vždy vypnuté.
- Počas šoférovania nedržte telefón v ruke.
- Telefón nepoužívajte v blízkosti čerpacích staníc, skladov paliva, chemických závodov alebo odpaľovacích úkonov.
- Pre vašu bezpečnosť používajte IBA predpísané **ORIGINÁLNE** batérie a nabíjačky.
- Telefónu sa počas nabíjania nedotýkajte mokrymi rukami. Mohlo by to spôsobiť elektrický šok alebo vážne poškodenie vášho telefónu.
- Telefón odkladajte na bezpečné miesto mimo dosahu detí. Obsahuje malé časti, ktoré by pri oddelení mohli spôsobiť udusenie.

UPOZORNENIE!

- Telefón vypnite vo všetkých oblastiach, kde to vyžadujú osobitné nariadenia. Napríklad, nepoužívajte váš telefón v nemocniciach, pretože môže mať vplyv na citlivé zdravotnícke zariadenia.
- Tiesňové volania nemusia byť dostupné vo všetkých mobilných sieťach. Preto by ste sa nikdy nemali celkom spoliehať na váš telefón.
- Na zabránenie poškodenia vášho telefónu používajte len **ORIGINÁLNE** príslušenstvo.
- Pri tesnej blízkosti tvoria všetky rádiové vysielace nebezpečenstvo rušenia elektroniky. Rušenie menšieho rozsahu môže ovplyvňovať TV prijímače, rádiá, počítače, atď.
- Batérie by mali byť zlikvidované v súlade s príslušnou legislatívou.
- Telefón ani batériu nezoberajte.

Pokyny na bezpečné a účinné používanie

Prečítajte si prosím tieto jednoduché pokyny. Nedodržanie týchto pokynov môže byť nebezpečné alebo protizákonné. Ďalšie podrobné informácie sú obsiahnuté v tomto návode.

Stupeň rizika vystavenia vysokofrekvenčnej (VF) energii

Informácia o stupni rizika vysokofrekvenčných vln a špecifickom absorbovanom výkone (SAR)

Model mobilného telefónu KG800 bol navrhnutý tak, aby vyhovoval bezpečnostným požiadavkám na expozíciu vysokofrekvenčnými vlnami. Tieto požiadavky sú založené na vedeckých smerniciach, ktoré zahŕňajú bezpečnostné rezervy, aby zaistili bezpečnosť všetkých osôb nezávisle od veku a zdravotného stavu.

- ▶ Expozičné normy pre mobilné telefóny používajú meraciu jednotku, ktorá je známa ako špecifický absorbovaný výkon. Merania SAR sa vykonávajú v štandardných prevádzkových polohách s telefónom, ktorý vysiela na maximálnom certifikovanom výkone vo všetkých testovaných frekvenčných pásmach.
- ▶ Hoci sa hodnoty SAR jednotlivých modelov telefónov LG môžu odlišovať, sú všetky v súlade s príslušnými smernicami na expozíciu VF žiarením.
- ▶ Limit SAR, odporúčaný Medzinárodnou komisiou na ochranu pred neionizujúcim žiarením, je 2 W/kg, pričom ide o priemernú hodnotu na 10 gramov tkaniva.
- ▶ Najvyššia hodnota SAR testovaná DASY4 pri tomto modeli používanom pri uchu je 0.084 W/kg (10 g).

Starostlivosť o telefón a jeho údržba

VAROVANIE! Používajte výlučne batérie, nabíjačky a príslušenstvo schválené na používanie s týmto modelom telefónu. Použitie iných typov môže spôsobiť zneplatnenie záruky vzťahujúcej sa na telefón a môže byť nebezpečné.

- ▶ Nerozoberajte prístroj. Ak je potrebná oprava, zverte ho kvalifikovanému servisnému stredisku.
- ▶ Udržiavajte telefón vo väčšej vzdialenosti od elektrických zariadení, ako sú televízor, rádio alebo osobný počítač.
- ▶ Nenechávajte telefón v blízkosti zdrojov tepla, ako sú radiátory alebo sporáky.
- ▶ Nikdy neumiestňujte telefón do mikrovlnnej rúry. Jeho batéria by mohla vybuchnúť.
- ▶ Zabráňte pádu telefónu na zem.
- ▶ Nevystavujte prístroj mechanickým vibráciám ani nárazom.
- ▶ Povrchová úprava telefónu sa môže poškodiť v prípade vloženia prístroja do drsného alebo vinylového obalu.
- ▶ Na čistenie povrchu prístroja používajte suché tkaniny. (Nepoužívajte rozpúšťadlá ako benzén, riedidlo alebo alkohol.)
- ▶ Nevystavujte prístroj nadmernému dymu ani prachu.
- ▶ Nenechávajte telefón v blízkosti kreditných kariet alebo cestovných lístkov, môže pôsobiť na informáciu na magnetických pásoch.
- ▶ Nedotýkajte sa displeja ostrými predmetmi, môže to poškodiť telefón.
- ▶ Nevystavujte telefón nadmernej vlhkosti.
- ▶ Používajte príslušenstvo (napríklad slúchadlá) opatrne. Uistite sa, že káble nie sú zmotané a že sa zbytočne nedotýkajú antény.

Pokyny na bezpečné a účinné používanie

Elektronické zariadenia

Všetky mobilné telefóny môžu interferovať, čo môže ovplyvniť výkon iných elektronických zariadení.

- ▶ Nepoužívajte mobilný telefón v blízkosti zdravotníckych prístrojov bez výslovného povolenia. Vyhybajte sa umiestneniu telefónu do blízkosti kardiostimulátora (napríklad v náprsnom vrecku).
- ▶ Niektoré typy načúvacích zariadení môžu byť rušené mobilnými telefónmi.
- ▶ Menšie rušenie môže ovplyvniť televízory, rádiá, počítače a pod.

Bezpečnosť cestnej premávky

Zistite si pravidlá používania mobilných telefónov v oblastiach, kde vediete vozidlo.

- ▶ Počas riadenia vozidla nedržte telefón v ruke.
- ▶ Venujte plnú pozornosť riadeniu.
- ▶ Ak môžete, používajte sadu „hands-free“.
- ▶ Keď to dopravná situácia umožňuje, pred uskutočnením hovoru odbočte z vozovky a zaparkujte.
- ▶ Vysokofrekvenčná energia môže ovplyvniť niektoré elektronické systémy v motorovom vozidle, ako napríklad autorádio či bezpečnostný systém.

- ▶ Ak máte vozidlo vybavené airbagom, neumiestňujte žiadne predmety, vrátane inštalovaných alebo prenosných bezdrôtových zariadení, do oblasti pred airbagom alebo do oblasti, kam sa airbag rozpína. Mohlo by to v prípade aktivácie airbagu spôsobiť vážne zranenia.

Ak počúvate hudbu keď ste vonku, nezabudnite mať hlasitosť nastavenú tak, aby ste vedeli o okolitých zvukoch. To je obzvlášť naliehavé v prípade, keď prechádzate cez ulicu.

Zabránenie poškodeniu vášho sluchu

Ak ste dlhšie vystavení hlasitým zvukom, môže to poškodiť váš sluch. Preto vám odporúčame, aby ste svoj telefón nezapínali ani nevypínali v blízkosti vašich uší. Odporúčame vám tiež, aby ste hlasitosť hudby a hovorov nastavili na rozumnú úroveň.

Oblasť odstrelových prác

Nepoužívajte telefón v oblasti, kde sa uskutočňujú odstrelové práce. Všímajte si obmedzenia a dodržujte všetky nariadenia a predpisy.

Potenciálne explozívne prostredia

- ▶ Nepoužívajte telefón na čerpacích staniách. Nepoužívajte ho v blízkosti paliva alebo chemikálií.
- ▶ Neprevážajte a neskladujte horľavé plyny, kvapaliny alebo výbušné materiály v rovnakom priestore ako telefón alebo jeho príslušenstvo.

Pokyny na bezpečné a účinné používanie

V lietadle

Bezdrôtové prístroje môžu v lietadlách spôsobovať rušenie.

- ▶ Vypnite telefón pred nastúpením do akéhokoľvek lietadla.
- ▶ Nepoužívajte telefón na letisku bez povolenia posádky.

Deti

Udržujte telefón v bezpečnej vzdialenosti z dosahu malých detí. Obsahuje totiž malé súčiastky, ktoré by mohli v prípade uvoľnenia a prehĺtnutia spôsobiť udusenie.

Tiesňové volania

Tiesňové volania nemusia byť dostupné vo všetkých mobilných sieťach. Preto by ste nikdy nemali byť závislí len od tiesňových volaní pomocou telefónu. Viac informácií získate od operátora.

Informácie o batérii a jej údržbe

- ▶ Pred nabíjaním nemusíte batériu úplne vybiť. Na rozdiel od iných batériových systémov nemá batéria pribalená k prístroju žiadny pamäťový efekt, ktorý by mohol znížiť jej výkon.
- ▶ Používajte len batérie a nabíjačky značky LG. Nabíjačky LG sú navrhnuté tak, aby maximalizovali životnosť batérie.
- ▶ Nerozoberajte a neskratujte batérie.
- ▶ Udržujte kovové kontakty batérie čisté.

- ▶ Vymeňte batériu, ak už neposkytuje prijateľný výkon. Životnosť batérie je až niekoľko stoviek nabíjacích cyklov.
- ▶ Ak ste batériu dlhší čas nepoužívali, nabite ju, aby ste maximalizovali jej použiteľnosť.
- ▶ Nevystavujte nabíjačku batérií priamemu slnečnému žiareniu ani vysokej vlhkosti (napríklad v kúpeľni).
- ▶ Nenechávajte batériu na horúcich alebo studených miestach, môže to zhoršiť jej výkon.

Vlastnosti telefónu KG800

Časti telefónu

Zobrazenie v otvorenom stave

Reproduktor

Navigačné tlačidlá

- ▶ **v pohotovostnom režime:**
 - ▲ krátko: Zoznam obľúbených položiek
 - ▼ krátko: Zoznam kontaktov
 - ◀ krátko: Zoznam profilov (Podržanie tlačidla: Zapnutie/ Vypnutie vibračného režimu)
 - ▷ krátko: Zoznam správ
- ▶ **v ponuke:** posúvať sa v zozname nahor a nadol

Hlavný LCD displej

- ▶ **Hore:** Ikony zobrazujúce silu signálu, úroveň batérie a rôzne ďalšie funkcie.
- ▶ **Dole:** Zobrazenia kontextových tlačidiel

Alfa-numerické tlačidlá

- ▶ **V pohotovostnom režime:** Zadať čísla na vytočenie. Držte stlačené
 - ☎ - Medzinárodné hovory
 - ☎ - Volanie centra hlasovej pošty.
 - ☎ až ☎ - Rýchle voľby
- ▶ **V editovacom režime:** Vložte čísla a písmená



Vlastnosti telefónu KG800

Pohľad z ľavej strany



Postranné tlačidlá

- ▶ V pohotovostnom režime (otvorený): Hlasitosť zvuku tlačidla
- ▶ V pohotovostnom režime (zavretý):
Krátke stlačenie - Zapnutie podsvietenia hlavného LCD.
Dlhé stlačenie - Zobrazí sa len tapeta.
- ▶ V ponuke: posúvanie nahor a nadol
- ▶ Počas hovoru: hlasitosť slúchadla

Poznámka

- ▶ Kvôli ochrane sluchu je pri otvorenom vysúvacom kryte maximálna úroveň hlasitosti 3.

Pohľad z pravej strany



Konektor nabijania batérie/ Konektor kábla a Konektor na slúchadlá

Tlačidlo Koniec

- ▶ Zapnutie/Vypnutie (podržte stlačené)
- ▶ Ukončenie alebo odmietnutie hovoru.

Klávesová skratka Fotoaparát/MP3 a Multimédia

- ▶ Priamo aktivuje MP3 prehrávač (dlhé stlačenie) a ponuku Multimédia (krátke stlačenie).

Pohľad zozadu



Poznámka

- ▶ Pred pripojením USB kábla sa uistite, že je telefón zapnutý a v režime nečinnosti.

Vlastnosti telefónu KG800

Informácie zobrazené na displeji

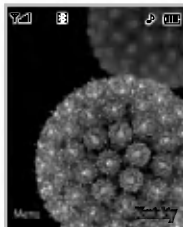

Oblasť ikoniek

Textová a grafická oblasť

Zobrazenia kontextových tlačidiel

Oblasť	Opis
Prvý riadok	Zobrazuje viacero ikoniek.
Stredné riadky	Zobrazujú správy, inštrukcie a všetky údaje, ktoré zadáte, ako napríklad číslo na vytočenie.
Posledný riadok	Ukazuje funkcie, ktoré sú aktuálne priradené k dvom kontextovým tlačidlám.









Obrazovka zobrazuje viacero ikoniek. Tieto sú popísané nižšie.

Ikony na displeji

Ikona	Opis
	Informuje o sile signálu siete. *
	Informuje o prebiehajúcom hovore.
	Informuje o možnosti použitia služby GPRS.
	Indikátor používania roamingu v inej sieti.
	Informuje, že budík je nastavený a zapnutý.
	Zobrazuje stav nabitia batérie.
	Upozorňuje na príjem správy.
	Upozorňuje na príjem hlasovej správy.

Poznámka

- * Kvalita hovoru sa môže meniť v závislosti od pokrytia sieťou. Ak je sila signálu menšia ako dve čiarky, môže sa vyskytnúť výpadok zvuku alebo spojenia a znížená kvalita zvuku. Počet čiarok indikátora informuje o kvalite spojenia. Keď na displeji nie je zobrazená žiadna čiarka, znamená to, že ste mimo pokrytia sieťou; v takom prípade nebudete mať prístup k žiadnej službe siete (volanie, správy a podobne).

Ikona	Opis
	Informuje o zapnutí vibračného vyzváňania.
	Informuje o zapnutí normálneho profilu.
	Informuje o zapnutí hlasného profilu.
	Informuje o zapnutí tichého profilu.
	Informuje o zapnutí profilu Slúchadlá.
	Je nastavené presmerovanie hovorov.
	Informuje o sprístupňovaní služby WAP.
	Informuje o používaní služby GPRS.
	Bluetooth je aktivovaný.

Začínáme

Vloženie SIM karty a batérie

Pred vybratím batérie sa uistite, že je telefón vypnutý.

1. Vyberte batériu.

Stlačte a držte stlačené tlačidlo uvoľnenia batérie a posuňte batériu nadol.

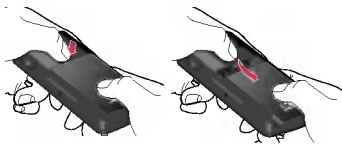

2. Vložte SIM kartu.

Vložte a zasuňte SIM kartu do štrbiny na SIM kartu. Uistite sa, že je SIM karta riadne zasunutá a že pozlátená kontaktná plocha karty je obrátená smerom dovnútra prístroja. Ak chcete SIM kartu vytiahnuť, jemne ju zatlačte a potiahnite opačným smerom.



Vloženie SIM karty

Vybratie SIM karty

Poznámka

- ▶ Kovový kontakt SIM karty sa môže ľahko poškriabať. Pri zaobchádzaní so SIM kartou preto dávajte veľký pozor. Postupujte podľa pokynov priložených k SIM karte.

3. Vloženie batérie.

Batériu posuňte nahor, pokým nezapadne späť na miesto.



Nabitie batérie

Pred pripojením cestovného adaptéra k telefónu musíte najprv nainštalovať batériu.



1. Pred prvým použitím telefónu sa presvedčte, že batéria je plne nabitá.
2. Konektor nabíjačky vsuňte do otvoru v spodnej časti telefónu tak, aby šípka na konektore ukazovala na telefón (pozri obrázok). Po „zacvaknutí“ je nabíjačka pripravená na použitie.
3. Zapojte nabíjačku do sieťovej zásuvky. Používajte len nabíjačku, ktorá je súčasťou balenia.
4. Keď sa prestanú pohybovať čiarky na indikátore stavu batérie, je nabíjanie dokončené.

UPOZORNENIE!

- Keď pripájate nabíjačku, nepoužívajte silu. V opačnom prípade hrozí poškodenie telefónu a/alebo nabíjačky.
- Ak používate nabíjačku mimo svojej krajiny, možno budete potrebovať adaptér do zástrčky.
- Nevyberajte batériu ani SIM kartu, ak sa telefón nabíja.

VAROVANIE!

- Aby ste sa vyhli zásahu elektrickým prúdom alebo požiaru, počas búrky odpojte napájací kábel a nabíjačku.
- Zaistite, aby sa do kontaktu s batériou nemohli dostať žiadne ostré predmety, ako napríklad zuby zvierat alebo kľince. Mohlo by dôjsť k požiaru.
- Kým sa telefón nabíja, netelefonujte; mohlo by to skratovať telefón a/alebo spôsobiť zásah elektrickým prúdom alebo požiar.

Odpojenie nabíjačky



Cestovný adaptér odpojte od telefónu podľa obrázka dole.



Základné funkcie

Volanie a prijímanie hovorov

Volanie



1. Uistite sa, že je telefón zapnutý.
2. Navolte telefónne číslo vrátane medzimestskej predvoľby.
 - ▶ Ak tlačidlo na vymazanie  podržíte stlačené, budú sa postupne vymazávať ďalšie číslice.
3. Stlačte tlačidlo Odoslať  a číslo sa vytočí.
4. Hovor ukončíte tlačidlom na ukončenie  alebo pravým kontextovým tlačidlom.

Uskutočnenie hovoru pomocou zoznamu posledných hovorov

1. Stlačte v pohotovostnom režime tlačidlo Odoslať  a zobrazia sa posledné prijaté, volané a zmeškané hovory.

2. Vyberte telefónne číslo prostredníctvom horného/dolného navigačného tlačidla.
3. Stlačte  a číslo sa vytočí.

Medzinárodné hovory

1. Podržte tlačidlo  na medzinárodnú predvoľbu. Znak „+“ automaticky vyberie medzinárodnú predvoľbu.
2. Navolte predvoľbu krajiny, medzimestskú predvoľbu a telefónne číslo.
3. Stlačte  a číslo sa vytočí.

Ukončenie hovoru

Ak ste dokončili hovor, stlačte tlačidlo na ukončenie .

Základné funkcie

Volanie s použitím telefónneho zoznamu

Mená a telefónne čísla, ktoré často používate, môžete uložiť medzi Kontakty. Kontakty môžete uložiť na kartu SIM a/alebo do pamäte telefónu. Číslo môžete vytočiť po jednoduchom vyhľadani v telefónnom zozname a stlačením tlačidla .

Nastavenie hlasitosti

Ak chcete nastaviť hlasitosť slúchadla počas hovoru, použijete postranné tlačidlá . Horným postranným tlačidlom zvýšite hlasitosť, dolným postranným tlačidlom ju znížite.

Poznámka



- ▶ V pohotovostnom režime (otvorený alebo zatvorený telefón) nastavíte stlačením postranných tlačidiel hlasitosť klávesov.

Prijatie hovoru

Keď vám niekto telefonuje, telefón vyzvára a na displeji sa objaví blikajúca ikona. Ak môže byť hovor identifikovaný, zobrazí sa na displeji telefónne číslo volajúceho (alebo jeho meno, ak je uložené v telefónnom zozname).

1. Ak chcete prijať prichádzajúci hovor, otvorte telefón. (Ak je ako režim prijatia hovoru nastavený **Otvorený telefón** (Menu 9.6.2).)

Poznámka

- ▶ Ak je telefón nastavený tak, že hovor prijmete stlačením ľubovoľného tlačidla, môžete prijať hovor stlačením ktoréhokoľvek tlačidla okrem tlačidla  a pravého kontextového tlačidla.
 - ▶ Hovor môžete prijať, i keď si práve prezeráte telefónny zoznam alebo iné menu.
2. Ak chcete hovor ukončiť, zatvorte telefón alebo stlačte tlačidlo .

Režim zmeny profilu (rýchle aktivovanie)

Režim zmeny profilu môžete po otvorení telefónu aktivovať stlačením a podržaním tlačidla .

Sila signálu

Silu signálu zobrazuje indikátor signálu (📶) na displeji telefónu. Sila signálu sa môže meniť, najmä vnútri budov. Ak sa presuniete k oknu, môže sa zlepšiť kvalita signálu.

Písanie textu

Pomocou klávesnice telefónu môžete písať písmená a číselné znaky. Môžete napríklad ukladať mená do telefónneho zoznamu, písať správy a vytvárať osobný pozdrav.

Telefón umožňuje tieto možnosti písania textu:

Režim T9

Tento režim umožňuje písať slová pomocou jedného stlačenia tlačidla pre každé písmeno. Každé tlačidlo na klávesnici telefónu obsahuje viac ako jedno písmeno. Režim T9 automaticky porovnáva stlačenia tlačidiel s interným slovníkom a určí príslušné slovo, takže potrebujete omnoho menej stlačení ako pri režime klasickej klávesnice ABC. Tento režim sa niekedy označuje ako prediktívne písanie textu.

Režim klasickej klávesnice (režim ABC)

V tomto režime vkladáte písmená opakovaným stláčaním príslušného tlačidla, až kým sa nezobrazí žiadane písmeno.

Číselný režim (režim 123)

Stlačením tlačidiel vkladáte príslušné čísla. Ak chcete zmeniť režim v textovom poli na číselný, stláčajte tlačidlo , až kým sa nezobrazí režim 123.



Základné funkcie

Zmena režimu písania textu





1. Keď sa nachádzate v poli, ktoré umožňuje vloženie znakov, indikátor režimu písania textu je zobrazený v pravom hornom rohu displeja.
2. Režim písania textu môžete zmeniť stlačením tlačidla . Aktuálny textový režim je zobrazený v pravom hornom rohu displeja.



Do slovníka môžete pridávať aj nové slová. Keď sú vložené nové slová, odráža sa to na priorite jednotlivých ponúk zo slovníka. Režim T9 môžete zapnúť a vypnúť a podržaním tlačidla  zmeniť jazyk T9.

1. Keď píšete v režime T9, stláčajte tlačidlá  až . Každé tlačidlo iba raz.
- ▶ Slovo sa s pribúdajúcimi písmenami mení. Nevšímajte si to, čo je na displeji, až kým neskončíte vkladanie písmen.
 - ▶ Ak je slovo po skončení vkladania písmen stále nesprávne, pomocou dolného navigačného tlačidla si môžete vybrať zo slov v slovníku, ktoré náležia k danej kombinácii tlačidiel.



Príklad: Stlačte     na napísanie slova home.

Stlačte     [dolné navigačné tlačidlo] a vyberte slovo good.

- ▶ Ak požadované slovo nie je v ponuke slovníka, pridajte ho použitím režimu ABC.

Používanie režimu T9



Prediktívny režim písania textu T9 umožňuje písať slová jednoduchšie a s minimálnym počtom stlačených klávesov. Postupne so stláčaním jednotlivých tlačidiel telefón zobrazuje znaky, o ktorých predpokladá, že ich chcete napísať. Toto rozhodnutie uskutočňuje na základe vstavaného slovníka.



- ▶ Jazyk režimu T9 si môžete vybrať. Stlačte ľavé kontextové tlačidlo [Možnosti] a vyberte voľbu Jazyky T9. Zvoľte požadovaný jazyk režimu T9. Režim T9 vypnete výberom voľby T9 vyp.. V štandardnom nastavení telefónu je režim T9 zapnutý.
- 2. Najprv vložte celé slovo a potom ho upravte alebo vymažte ľubovoľné písmená.
- 3. Každé slovo ukončíte medzerníkom – stlačením tlačidla . Ak chcete vymazať písmená, stlačte . Ak podržíte tlačidlo , budú sa písmená postupne mazať.

Poznámka

- ▶ Ak chcete ukončiť písanie textu a neuložiť ho do pamäte, stlačte . Telefón prejde do pohotovostného režimu.

Používanie režimu ABC











Na písanie textu používajte tlačidlá  až .

1. Stlačte tlačidlo označené príslušným písmenom:
 - ▶ Jedenkrát pre prvé písmeno.
 - ▶ Dvakrát pre druhé písmeno.
 - ▶ A tak ďalej.
2. Medzeru vložíte tlačidlom . Ak chcete vymazať písmená, stlačte tlačidlo . Ak podržíte tlačidlo , vymažete celý displej.

Poznámka

- ▶ Ďalšie podporované znaky nájdete v nasledujúcej tabuľke.

Základné funkcie

Tlačidlo	Znaky v poradí, v akom sa zobrazujú	
	Veľké písmená	Malé písmená
	., / ? ! - : ' " 1	., / ? ! - : ' " 1
	ABC2ÁĀČĀŇĀŇ	abc2áāčāňāň
	DEF3ĐĚĚĚĚ	def3ďěěě
	GHI4ÍÎ	ghi4íî
	JKL5ĹĹĹĹ	jkl5ĺĺĺĺ
	MNO6ŇŇŇŇ	mno6ňňňň
	PQRS7ŘŠŘŠ	pqrs7řšřš
	TUV8ŤÚŤŤ	tuv8ťúťť
	WXYZ9ÝŽŽŽ	wxyz9ýžžž
	Medzerník 0	Medzerník, 0

Používanie režimu 123

Režim 123 umožňuje vkladať do textu čísla (napríklad telefónne číslo).

Stlačte tlačidlá prislúchajúce jednotlivým číslciam a potom sa manuálne prepnite do príslušného textového režimu.

Podržaním tlačidla  môžete rýchlo prepínať medzi znakmi a číslicami.

Používanie režimu symbolov

Použitím režimu symbolov vám tento režim umožňuje vložiť viacero symbolov alebo špeciálnych znakov.

Pre vloženie symbolu stlačte tlačidlo .

Použite smerové klávesy na posun medzi symbolmi a stlačte príslušné tlačidlo a potom stlačte tlačidlo [OK].



Kontakty

Do pamäte SIM karty si môžete ukladať telefónne čísla a k nim náležiacie mená.

Navyše do pamäte telefónu môžete uložiť 1000 čísel a mien.

Pamäť SIM karty aj telefónu sa v menu **Kontakty** používajú rovnakým spôsobom.

Výber funkcií a volieb

Telefón ponúka sadu funkcií, vďaka ktorým si ho môžete prispôbiť. Tieto funkcie sa nachádzajú v menu a podmenu a sú prístupné prostredníctvom dvoch kontextových tlačidiel  a . Každé menu a podmenu umožňuje prezrieť si a pozmeniť aktuálne nastavenia príslušných funkcií.

Úloha kontextových tlačidiel sa mení v závislosti od aktuálneho kontextu. Pomenovanie v spodnej časti displeja nad každým tlačidlom zobrazuje jeho aktuálnu funkciu.



Stlačte ľavé kontextové tlačidlo a vstúpite do menu.

Stlačte pravé kontextové tlačidlo a vstúpite do menu Kontakty.

Menu počas hovoru

Telefón poskytuje množstvo funkcií, ktoré môžete využívať počas hovoru. Toto menu sa otvorí po stlačení ľavého kontextového tlačidla [Možnosti].

Počas hovoru

Menu zobrazené na displeji počas hovoru sa od východiskového menu v pohotovostnom režime líši. Voľby sú opísané v nasledujúcom texte.

Uskutočnenie druhého hovoru

Z telefónneho zoznamu si môžete vybrať ľubovoľné číslo a vytočiť ho. Stlačte pravé kontextové tlačidlo a vyberte voľbu **Hľadať**. Ak chcete vytočené číslo počas hovoru uložiť do telefónneho zoznamu, stlačte pravé kontextové tlačidlo a vyberte voľbu **Pridať**.

Prepínanie medzi dvoma hovormi

Medzi hovormi prepínate stlačením ľavého kontextového tlačidla a výberom voľby **Vymeniť**.

Prijatie prichádzajúceho hovoru

Ak chcete prijať prichádzajúci hovor, stlačte tlačidlo . Telefón vás môže upozorniť na ďalší prichádzajúci hovor aj počas prebiehajúceho hovoru. V slúchadle sa ozve zvuk a displej signalizuje, že máte druhý hovor.

Táto funkcia sa volá **Ďalší hovor na linke** a k dispozícii je iba vtedy, ak ju podporuje sieť. Podrobnosti o tom, ako funkciu aktivovať a deaktivovať, nájdete v časti **Ďalší hovor na linke** (Menu 9.6.4).

Ak je funkcia **Ďalší hovor na linke** aktivovaná, môžete podržať prvý hovor a prijať druhý – stlačte  alebo ľavé kontextové tlačidlo a vyberte voľbu **Podržať a prijať**. Stlačením ľavého kontextového tlačidla a výberom voľby **Ukončiť a prijať** môžete ukončiť aktuálny hovor a prijať čakajúci hovor.

Odmietnutie prichádzajúceho hovoru

Prichádzajúci hovor odmietnete stlačením tlačidla **6**.

Počas hovoru môžete odmietnuť prichádzajúci hovor stlačením ľavého kontextového tlačidla [Menu] a vybratím voľby Konferenčný hovor/Odmietnuť alebo stlačením tlačidla **6**.

Stlmenie mikrofónu

Počas hovoru môžete stlmiť mikrofón stlačením tlačidla [Menu] a vybratím voľby [Stlmiť]. Mikrofón môžete opäť aktivovať výberom voľby **Zrušiť tlmenie**. Keď je mikrofón stlmený, volajúci vás nepočuje, ale vy môžete počuť jeho.

Prepnutie tónov DTMF počas hovoru

Ak chcete zapnúť tóny DTMF počas hovoru, stlačte ľavé kontextové tlačidlo a vyberte voľbu **DTMF zap.**. Rovnakým spôsobom sa tóny DTMF vypínajú. Tóny DTMF umožňujú telefónu používať automatickú ústredňu.

Konferenčné hovory

Služba konferenčných hovorov umožňuje viesť hovor súčasne s viacerými volajúcimi za predpokladu, že operátor túto funkciu podporuje. Konferenčný hovor sa dá zostaviť len vtedy, keď máte jeden hovor aktívny a druhý podržíte, teda ak ste prijali obidva hovory. Keď je konferenčný hovor zostavený, osoba, ktorá ho zostavila, môže hovory spojiť, ukončiť alebo rozdeliť (čo znamená odpojiť ich od konferencie, ale pokračovať v súkromnom hovore mimo nej). Tieto možnosti sú dostupné v menu Počas hovoru. Konferencie sa môže zúčastniť maximálne päť osôb. Kontrolu nad zostaveným konferenčným hovorom má iba ten, kto ho zostavil, a iba ten k nemu môže pridávať ďalšie hovory.

Menu počas hovoru

Uskutočnenie druhého hovoru

Počas telefonovania môžete uskutočniť druhý hovor. Vložte druhé číslo a stlačte tlačidlo . Keď sa druhý hovor spojí, prvý zostane automaticky podrzaný. Medzi hovormi prepínate stlačením ľavého kontextového tlačidla a výberom voľby **Vymeniť**.

Zostavenie konferenčného hovoru

Dajte jeden hovor medzi čakajúce a kým je druhý hovor aktívny, stlačte ľavé kontextové tlačidlo a vyberte voľbu **Konferenčný hovor/ Pripojiť všetkých**.

Podržanie konferenčného hovoru

Stlačte ľavé kontextové tlačidlo a vyberte voľbu **Konferenčný hovor/ Podržať všetkých**.

Aktivácia podržaného konferenčného hovoru

Stlačte ľavé kontextové tlačidlo a vyberte voľbu **Konferenčný hovor/ Pripojiť všetkých**.

Pripojenie hovorov ku konferenčnému hovoru

Ak chcete pripojiť ďalší hovor k existujúcemu konferenčnému hovoru, stlačte ľavé kontextové tlačidlo a vyberte voľbu **Konferenčný hovor/ Pripojiť všetkých**.

Zobrazenie účastníkov konferenčného hovoru

Ak chcete zobrazíť telefónne čísla účastníkov konferenčného hovoru na displeji, použite horné a dolné navigačné tlačidlá.

Súkromný hovor počas konferenčného hovoru

Ak chcete hovoriť s jedným účastníkom konferenčného hovoru súkromne, vyberte jeho číslo a stlačte ľavé kontextové tlačidlo. Vyberte voľbu **Konferenčný hovor/ Súkromný** a ostatné hovory budú podržané.

Ukončenie konferenčného hovoru

Účastníka konferenčného hovoru, ktorého číslo je práve zobrazené na displeji, môžete odpojiť stlačením tlačidla . Stlačením ľavého kontextového tlačidla a výberom voľby **Konferenčný hovor/ Ukončiť konferenčný hovor** ukončíte konferenčný hovor. Stlačením ľavého kontextového tlačidla a výberom voľby **Konferenčný hovor/Ukončiť všetky** ukončíte všetky aktívne aj podržané hovory.

Strom menu

Nasledujúci obrázok ukazuje dostupnú štruktúru ponuky a udáva:

- ▶ Číslo priradené ku každej možnosti ponuky.

1. Profily
1.x.1 Aktivovať
1.x.2 Prispôbiť
1.x.3 Premenovať
2. Register hovorov
2.1 Zmeškané hovory
2.2 Prijaté hovory
2.3 Volané hovory
2.4 Všetky hovory
2.5 Zmazať posledné hovory
2.6 Tarifikačia hovoru
2.7 Informácie o GPRS

3. Nástroje
3.1 Obľúbené
3.2 Budík
3.3 Kalkulačka
3.4 Prevodník jednotiek
3.5 Svetový čas
3.6 Menu SIM
4. Organizér
4.1 Kontakty
4.2 Kalendár
4.3 Poznámka

5. Správy
5.1 Nová správa
5.2 Prijaté správy
5.3 Emailová schránka
5.4 Koncepty
5.5 Odoslané správy
5.6 Počúvať hlasovú schránku
5.7 Informačná správa
5.8 Šablóny
5.9 Nastavenia

6. Multimédia

- 6.1 Fotografovať
- 6.2 Videokamera
- 6.3 Hlasový záznamník
- 6.4 MP3
- 6.5 Mój album
- 6.6 Moje video
- 6.7 Nastavenia

7. Prehliadaci program

- 7.1 Domov
- 7.2 Záložky
- 7.3 Prejsť na URL
- 7.4 Nastavenia

8. Osobné

- 8.1 Hry a aplikácie
- 8.2 Videá
- 8.3 Fotografie
- 8.4 Hudba
- 8.5 Text
- 8.6 Obrázky
- 8.7 Zvuky
- 8.8 Ostatné

9. Nastavenia

- 9.1 Dátum a čas
- 9.2 Displej
- 9.3 Úsporný režim
- 9.4 Jazyky
- 9.5 Konektivita
- 9.6 Volanie
- 9.7 Bezpečnostné nastavenia
- 9.8 Stav pamäte
- 9.9 Pôvodné nastavenia

Profily

V menu Profily si môžete nastaviť a prispôbiť tóny telefónu na rozličné udalosti, podľa prostredia alebo skupín volajúcich. V telefóne je prednastavených päť profilov: **Normálny**, **Tichý**, **Len vibrovanie**, **Hlasný** a **Slúchadlá**. Každý z profilov si môžete prispôbiť. Stlačte ľavé kontextové tlačidlo [Menu] a použitím navigačných tlačidiel vyberte voľbu **Profily**.

Aktivovať (Menu 1.x.1)

1. Na displeji sa zobrazí zoznam profilov.
2. V zozname **Profily** prejdite na profil, ktorý chcete aktivovať, a stlačte ľavé kontextové tlačidlo  [Zvoliť] alebo tlačidlo OK.
3. Vyberte voľbu **Aktivovať**.

Prispôbiť (Menu 1.x.2)

Presuňte sa v zozname profilov na požadovaný profil. Po stlačení ľavého kontextového tlačidla  alebo tlačidla OK zvolte **Prispôbiť**. Otvorí sa voľba nastavenia profilu. Nastavte možnosti podľa potreby.

- ▶ **Typ ohlásenia hovoru:** Nastavte typ upozornenia na prichádzajúce hovory.
- ▶ **Vyzváňací tón:** Vyberte si zo zoznamu požadovaný vyzváňací tón.
- ▶ **Hlasitosť zvonenia:** Nastavenie hlasitosti zvonenia.
- ▶ **Typ ohlásenia správy:** Nastavte typ upozornenia na prichádzajúcu správu.
- ▶ **Tón správy:** Vyberte upozorňovací tón na prichádzajúce správy.
- ▶ **Tón klávesnice:** Vyberte požadovaný tón tlačidiel.
- ▶ **Hlasitosť klávesnice:** Nastavenie hlasitosti klávesnice.
- ▶ **Tón vysunutia:** Umožňuje vám nastaviť zvuk posúvania.
- ▶ **Hlasitosť zvukového efektu:** Nastavte hlasitosť zvukov telefónu.
- ▶ **Hlasitosť zapnutia/vypnutia:** Nastavenie hlasitosti tónu pri zapnutí/vypnutí telefónu.
- ▶ **Automatické prijímanie:** Táto funkcia bude aktivovaná, len ak je váš telefón pripojený k handsfree sade.



- **Vypnúť:** Telefón nebude prijímať hovor automaticky.
- **Po 5 sekundách:** Telefón automaticky prijme hovor po 5 sekundách.
- **Po 10 sekundách:** Telefón automaticky prijme hovor po 10 sekundách.

Premenovať (Menu 1.x.3)

Profily môžete ľubovoľne premenovať.

Poznámka

- ▶ Profily **Len vibrovanie**, **Tichý** a **Slúchadlá** nemožno premenovať.

1. Presuňte sa na profil, ktorý chcete premenovať, a po stlačení ľavého kontextového tlačidla  alebo tlačidla OK zvolte **Premenovať**.
2. Napíšte nové meno profilu a stlačte tlačidlo OK alebo ľavé kontextové tlačidlo  [OK].

Register hovorov

Záznamy o zmeškaných, prijatých a volaných hovoroch si môžete prezerat len v prípade, že sieť podporuje technológiu zobrazenia čísla volajúceho (angl. Calling Line Identification Presentation – CLIP).

Číslo a meno (ak je k dispozícii) sa objavia spolu s dátumom a časom, kedy sa hovor uskutočnil. Môžete si prezerat aj časy hovorov.

Zmeškané hovory Menu 2.1

Táto voľba umožňuje zobraziť desať posledných neprijatých hovorov. Takisto môžete:

- ▶ Zobrazíť číslo (ak je k dispozícii) a zavolať naň alebo ho uložiť medzi Kontakty.
- ▶ Pridať k tomuto telefónnemu číslu nové meno a uložiť ho medzi Kontakty.
- ▶ Odoslať na toto číslo správu
- ▶ Zmazať hovor zo zoznamu

Prijaté hovory Menu 2.2

Táto voľba umožňuje zobraziť posledných desať prijatých hovorov. Takisto môžete:

- ▶ Zobrazíť číslo (ak je k dispozícii) a zavolať naň alebo ho uložiť medzi Kontakty.
- ▶ Pridať k tomuto telefónnemu číslu nové meno a uložiť ho medzi Kontakty.
- ▶ Odoslať na toto číslo správu
- ▶ Zmazať hovor zo zoznamu

Volané hovory Menu 2.3

Táto voľba umožňuje zobraziť posledných dvadsať volaných čísel (prepojených aj neprepojených). Takisto môžete:

- ▶ Zobrazíť číslo (ak je k dispozícii) a zavolať naň alebo ho uložiť medzi Kontakty.
- ▶ Pridať k tomuto telefónnemu číslu nové meno a uložiť ho medzi Kontakty.

- ▶ Odoslať na toto číslo správu
- ▶ Zmazať hovor zo zoznamu

Všetky hovory Menu 2.4

Môžete si prezeráť všetky zoznamy odchádzajúcich a prichádzajúcich hovorov.

Zmazať posledné hovory Menu 2.5

Umožňuje vám zmazať zoznamy **Zmeškané hovory** a **Prijaté hovory**. Môžete takisto zmazať **Volané hovory** a **Všetky hovory**.

Tarifikácia hovoru Menu 2.6

Trvanie hovoru (Menu 2.6.1)

Umožňuje vám zobrazíť trvanie prichádzajúcich a odchádzajúcich hovorov. Môžete v ňom aj vynulovať počítadlo. K dispozícii sú tieto údaje:

- ▶ **Posledný hovor:** Dĺžka posledného hovoru.
- ▶ **Všetky hovory:** Dĺžka všetkých hovorov od posledného vymazania počítadla.
- ▶ **Prijaté hovory:** Dĺžka prijatých hovorov.
- ▶ **Volané hovory:** Dĺžka odchádzajúcich hovorov.
- ▶ **Zmazať všetko:** Stlačením ľavého kontextového tlačidla  [Áno] môžete vymazať dĺžku všetkých hovorov.

Cena hovoru (Menu 2.6.2)

Umožňuje zistiť cenu za posledný hovor, všetky hovory, zostávajúci kredit a vynulovať cenu. Na potvrdenie vymazania je potrebný kód PIN2.

Register hovorov

Nastavenia (Menu 2.6.3) (Závisí od SIM)

- ▶ **Nastaviť tarifu:** Nastavenie meny a ceny za jednotku. Viac informácií o cene za jednotku hovoru získate od operátora. Na potvrdenie volieb meny alebo jednotky v tomto menu je potrebný kód PIN2.
- ▶ **Nastaviť kredit:** Táto služba siete umožňuje obmedziť čiastku platenú za hovory vzhľadom na platobné jednotky. Výberom voľby **Čítať** sa zobrazí počet zostávajúcich jednotiek. Limit môžete zmeniť pomocou voľby **Zmeniť**.
- ▶ **Automatické zobrazovanie:** Táto služba siete automaticky zobrazí cenu posledného hovoru. Ak v menu Automatické zobrazenie vyberiete voľbu **Zapnúť**, zobrazí sa cena posledného hovoru hneď po jeho ukončení.

Informácie o GPRS

Menu 2.7

Pomocou tejto voľby môžete zistiť množstvo dát prenesených sieťou cez GPRS. Okrem toho môžete zistiť, ako dlho ste boli pripojení.

Trvanie hovoru (Menu 2.7.1)

V tomto menu možno zistiť dobu trvania **Posledný hovor** a **Všetky hovory**. Môžete v ňom aj vynulovať počítadlo.

Objem dát

(Menu 2.7.2)

V tomto menu môžete zistiť objem odoslaných a prijatých dát alebo ich celkový objem. Počítadlo môžete vynulovať.

Nástroje

Oblíbené

Menu 3.1

Táto možnosť vám umožňuje pridávať vaše vlastné oblíbené položky už do poskytnutého zoznamu. Keď si vytvoríte vlastnú ponuku, môžete rýchlo vyberať požadovanú funkciu na obrazovke režimu nečinnosti stlačením horného navigačného tlačidla.

Poznámka

- ▶ Ponuka SMS, MMS, Hry a aplikácie, Konektivita, Budík, MP3 a Fotografovať už je zahrnutá vo vašich vlastných oblíbených položkách.

Budík

Menu 3.2

Môžete si nastaviť až päť rôznych budíkov v rozličných časoch budenia.

1. Zvoľte **Zapnúť** a vložte požadovaný čas budenia.

2. Zvoľte periódu opakovania:

Raz, Po - Pia, Po - So, Denne.

3. Zvoľte tón budíka a stlačte  [OK].

4. Doplňte názov budíka a stlačte  [OK].

Kalkulačka



Menu 3.3

Obsahuje štandardné funkcie ako +, -, x, ÷ : **Sčítanie, Odčítanie, Násobenie a Delenie.**

Naviac môžete použiť rôzne funkcie kalkulačky, ako napríklad +/_, sin, cos, tan, log, IN, exp, sqrt.

1. Vložte prvé číslo.
2. Stlačte príslušné navigačné tlačidlo matematického úkonu.
3. Vložte druhé číslo.
4. Stlačte tlačidlo  na zobrazenie výsledku.

Nástroje





5. Na vloženie desatinného čísla stlačte tlačidlo . Ak stlačíte tlačidlo , môžete zadať ().
6. Funkciu **Kalkulačka** ukončíte pravým kontextovým tlačidlom  [Späť].

Prevodník jednotiek

Menu 3.4

Táto aplikácia prevedie akýkoľvek rozmer na požadované jednotky. Je 9 typov, ktoré môžu byť prevedené na jednotky:

Mena, Plocha, Dĺžka, Hmotnosť, Teplota, Objem, Rýchlosť, Topánky a Šaty.

1. Jeden z deviatich typov jednotiek vyberiete stlačením tlačidla  [OK].
2. Jednotku, ktorú chcete previesť, vyberte stlačením  a . Nie je možné vložiť symbol „.“ do jednotky prevodníka.
3. Zvoľte štandardné hodnoty použitím  a .

Svetový čas

Menu 3.5

Môžete skontrolovať aktuálny Greenwichský stredný čas (GMT) a hlavných miest na celom svete použitím ľavého/právneho navigačného tlačidla.

Obrazovka ukazuje názov mesta, aktuálny dátum a čas.

Na výber časového pásma, v ktorom sa nachádzate, postupujte nasledovne:

1. Zvoľte mesto zodpovedajúce vášmu časovému pásmu stlačením ľavého/právneho navigačného tlačidla jeden alebo viackrát. Zobrazený je miestny dátum a čas.
2. Ak chcete zmeniť zobrazenie času v pohotovostnom režime na zvolený čas, stlačte ľavé kontextové tlačidlo a zvoľte **Nastaviť**.

Menu SIM

Menu 3.6

Táto ponuka závisí na službách SIM a sieti.

Poznámka

- ▶ V prípade, že SIM karta podporuje služby SAT (t.j. Aplikačná sada nástrojov SIM karty), táto ponuka bude názov danej služby operátora uloženej na SIM karte.
- ▶ V prípade, že SIM karta nepodporuje služby SAT, touto ponukou budú Profily.

Organizér

Kontakty

Menu 4.1

Hľadať kontakty (Menu 4.1.1)

1. Zvoľte Hľadať kontakty stlačením pravého kontextového tlačidla  [Kontakty] alebo [OK].
2. Zadajte meno, ktoré chcete vyhľadať.

Poznámka

- ▶ Okamžité hľadanie je dostupné zadáním počítačového písmena mena alebo čísla, ktoré chcete vyhľadať.

3. Ak chcete upravovať, mazať alebo kopírovať položku, stlačte ľavé kontextové tlačidlo  [Možnosti]. Zobrazí sa nasledujúce menu:
 - ▶ **Upraviť:** Pomocou navigačných tlačidiel môžete upraviť meno, číslo, skupinu volajúcich, znak, obrázok.
 - ▶ **Napísať správy:** Na číslo, ktoré ste vyhľadali, môžete odoslať textovú alebo multimediálnu správu.

- ▶ **Odoslať cez Bluetooth:** Dáta telefónneho zoznamu môžete cez Bluetooth odoslať na zariadenia kompatibilné s Bluetooth.
- ▶ **Kopírovať do telefónu:** Kontakty uložené na SIM karte môžete prekopírovať do pamäte telefónu alebo naopak.
- ▶ **Priradiť rýchlu voľbu:** Zápis môžete priradiť ako rýchlu voľbu.
- ▶ **Zobraziť skupiny volajúcich:** Pre ďalšie podrobnosti pozri (Menu 4.1.3).
- ▶ **Zmazať:** Vymaže záznam z telefónneho zoznamu.

Poznámka



- ▶ Na použitie funkcie Fotografická identifikácia volajúceho, v Telefónnom zozname musia existovať kontakty a fotky musia byť v rozlíšení 72x72. Pre viac informácií o pripájaní fotografie ku kontaktu si, prosím, pozrite časť Fotoaparát.





Pridať (Menu 4.1.2)

Pomocou tejto voľby vložíte do telefónneho zoznamu nový záznam. Kapacita pamäte telefónu je 1000 záznamov. Kapacita pamäte SIM karty závisí od operátora. V pamäti telefónu môžete uložiť mená so 40 znakmi a ukladať znaky na SIM kartu. Počet znakov závisí od SIM karty.

Poznámka

- ▶ Maximálna uložená dĺžka mena a čísla závisí na type SIM karty.

1. Stlačením ľavého kontextového tlačidla [Zvoliť] alebo [OK] vyberte voľbu **Pridať**.
2. Vyberte pamäť, do ktorej chcete záznam uložiť: **SIM** alebo **Telefón**. Ak ste zvolili Telefón, vyberte číslo, ktoré bude hlavné.
 - a. Stlačte  [OK] a napíšte meno.
 - b. Vložte číslo a potom stlačte  [Uložiť].

- c. Skupinu volajúcich môžete nastaviť stlačením  ,  .
- d. K záznamu môžete pridať znak a obrázok; stlačte  ,  .

Skupiny volajúcich (Menu 4.1.3)



Do každej skupiny môžete pridať maximálne 20 členov, maximálny počet skupín je sedem.



- ▶ **Zoznam členov:** Zobrazí zoznam členov príslušnej skupiny volajúcich.
- ▶ **Vyzváňací tón skupiny:** Umožňuje vybrať vyzváňací tón skupiny volajúcich.
- ▶ **Logo skupiny:** Vybratá ikona sa bude zobrazovať zakaždým, keď vám zavola niekto z danej skupiny.
- ▶ **Pridať člena:** Umožňuje pridať do skupiny nového člena. V žiadnej skupine nesmie byť viac ako 20 členov.
- ▶ **Odstrániť člena:** Vymaže člena z danej skupiny. Meno a číslo naďalej zostanú uložené v telefónnom zozname.

Organizér

- ▶ **Premenovať:** Priradí skupine nové meno.
- ▶ **Odstrániť všetko:** Umožňuje vám vymazať všetkých členov v skupine.

Rýchla voľba (Menu 4.1.4)

K ľubovoľnému tlačidlu  až  môžete priradiť niektorý kontakt z telefónneho zoznamu. Telefónne číslo potom môžete vytočiť stlačením príslušného číselného tlačidla.

1. Stlačením pravého kontextového tlačidla  [Kontakty] v pohotovostnom režime otvorte telefónny zoznam.
2. Vyberte menu **Rýchla voľba** a stlačte ľavé kontextové tlačidlo  [Novy].
3. Ak chcete priradiť k telefónnemu číslu rýchlu voľbu, vyberte (**prázdne**). Potom vyhládajte meno v telefónnom zozname.
4. Po priradení čísla k rýchlej voľbe môžete záznam zmeniť alebo zmazať. Toto číslo môžete vytočiť alebo naň odoslať správu.



Vlastné číslo (Menu 4.1.5) (závisí od SIM karty)





V tomto menu môžete zistiť a uložiť si do neho telefónne číslo SIM karty.

Vizitka (Menu 4.1.6)



Táto možnosť vám umožňuje vytvárať vaše vlastné vizitky, ktoré obsahujú meno a mobilné telefónne číslo. Na vytvorenie novej vizitky stlačte ľavé kontextové tlačidlo  [Pridať] a do políček zadajte informácie.

Nastavenia (Menu 4.1.7)

1. V pohotovostnom režime stlačte a podržte pravé kontextové tlačidlo  [Kontakty].
 2. Vyberte menu **Nastavenia** a stlačte ľavé kontextové tlačidlo  [Zvoliť].
- ▶ **Nastaviť pamäť**
Prejdite na voľbu **Nastaviť pamäť** a stlačte ľavé kontextové tlačidlo  [Zvoliť].

- Ak zvolíte **Vždy sa opýtať** pri pridávaní záznamu, telefón sa opýta, kde ho chcete uložiť.
 - Ak vyberiete **SIM** alebo **Telefón**, uloží sa záznam na SIM kartu alebo do telefónu.
- ▶ **Zobraziť možnosti**
- Prejdite na voľbu **Zobraziť možnosti** a stlačte ľavé kontextové tlačidlo  [Zvoliť].
- **Iba meno:** V telefónnom zozname sa zobrazia len mená.
 - **Meno a číslo:** V telefónnom zozname sa zobrazia mená a čísla.
 - **S obrázkami:** V telefónnom zozname sa zobrazia informácie so znakmi a obrázkami.
- ▶ **Kopírovať/Presunúť všetko**
- V tomto menu môžete prekopírovať/presunúť záznamy zo SIM karty do pamäte telefónu alebo naopak.
1. Stlačením pravého kontextového tlačidla  [Kontakty] v pohotovostnom režime otvorte telefónny zoznam .
 2. Vyberte menu **Kopírovať/Presunúť všetko** a stlačte ľavé kontextové tlačidlo  [Zvoliť].
 - **Zo SIM karty do telefónu:** Použite túto voľbu, ak chcete kopírovať/presunúť záznamy zo SIM karty do pamäte telefónu.
 - **Z telefónu na SIM kartu:** Použite túto voľbu, ak chcete kopírovať/presunúť záznamy z pamäte telefónu na SIM kartu.
- ▶ **Stav pamäte:** Táto funkcia vám umožňuje vidieť, koľko záznamov sa používa alebo je voľných vo vašom telefónnom zozname.
- ▶ **Vymazať kontakty**
- Môžete zmazať všetky záznamy na SIM karte a v telefóne. Táto funkcia vyžaduje Bezpečnostný kód.
1. Posúvajte na zvýraznenie **Vymazanie kontaktov** a potom stlačte ľavé kontextové tlačidlo  [OK].
 2. Označte pamäť, ktorú chcete zmazať, a stlačte ľavé kontextové tlačidlo  [Zvoliť].

Organizér

3. Vložte Bezpečnostný kód a stlačte ľavé kontextové tlačidlo  [OK] alebo pravé kontextové tlačidlo  [Späť].

► Číslo služby

Použite túto funkciu na zobrazenie čísel služieb, ktoré poskytuje operátor (ak SIM karta podporuje túto funkciu).

Kalendár

Menu 4.2

Keď vstúpite do tohto menu, na displeji sa zobrazí kalendár. Mesiac a rok sa zobrazujú v hornej časti displeja. Vždy, keď zmeníte v menu Nastavenia dátum, kalendár sa automaticky aktualizuje. Aktuálny dátum je označený zelenou farbou; červený trojuholník v ľavom hornom rohu príslušného štvorca označuje úlohy a poznámky. K poznámkam a pripomienkam môžete nastaviť zvukový alarm.

Zmena dňa, mesiaca a roka:



Tlačidlo	Opis
 	Posun o rok
 	Posun o mesiac
 	Posun o týždeň
 	Posun o deň



V režime kalendára stlačte ľavé kontextové tlačidlo  [Možnosti] nasledovne;

Pridať (Menu 4.2.1)

Umožňuje pridať k vybranému dňu novú úlohu. Môžete pridať až 20 poznámok. Zadajte predmet a stlačte ľavé kontextové tlačidlo  [Zvoliť]. V nasledujúcej časti zapíšte príslušné informácie; Čas, Opakovať a Budík.

Zobraziť dnešné úlohy (Menu 4.2.2)

Pre zvolený deň zobrazte všetky rozvrhy a poznámky. Na prehliadanie zoznamov poznámok používajte , . Ak nastavíte budík pre poznámku, zobrazí sa ikona budíka.

Ak si chcete pozrieť poznámku podrobne, stlačte ľavé kontextové tlačidlo  [Možnosti]. Na vymazanie alebo úpravu zvolenej poznámky stlačte ľavé kontextové tlačidlo  [Možnosti].

Zmazať po uplynutí (Menu 4.2.3)

Uplynuté rozvrhy, o ktorých ste boli informovaní, môžete vymazať.

Zmazať všetko (Menu 4.2.4)

Vybratím tejto voľby môžete vymazať všetky poznámky.

Ísť na dátum (Menu 4.2.5)



Umožňuje priamo prejsť na vybraný dátum.

Nastavte tón budíka (Menu 4.2.6)

Tón budíka môžete nastaviť pre každý zvolený dátum.

Poznámka

Menu 4.3

1. Stlačením ľavého kontextového tlačidla  [Zvoliť] vyberte voľbu Poznámka.
2. Ak je zoznam prázdny, stlačením ľavého kontextového tlačidla  [Písať] môžete pridať novú poznámku.
3. Napíšte poznámku a stlačte ľavé kontextové tlačidlo  [Zvoliť].

Poznámka

- ▶ Ak chcete zmeniť režim písania textu, postupne stláčajte .

Správy

Nová správa

Menu 5.1

Táto ponuka zahŕňa funkcie spojené s SMS (Služba krátkych správ), MMS (Služba multimediálnych správ), Emailom, hlasovou schránkou, ako aj servisnými správami siete.

Napísať textovú správu (Menu 5.1.1)

Môžete písať a upravovať textové správy, kontrolovať počet strán správy.

1. Vstúpte do ponuky Nové správy stlačením ľavého kontextového tlačidla  [OK].
2. Ak chcete napísať novú správu, zvolte Napísať textovú správu.
3. Na zjednodušenie vkladania textu používajte T9.
4. Stlačte [Vložiť] na pripojenie nasledovného;

Vložiť

- ▶ **Obrázok:** Môžete vložiť Predvolenú grafiku alebo grafiky v Mojich obrázkoch, ktoré sú prístupné pre krátke správy.

- ▶ **Zvuk:** Môžete vložiť zvuky, ktoré sú prístupné pre krátke správy.
 - ▶ **Textové šablóny:** Môžete použiť textové šablóny, ktoré sú uložené v telefóne.
 - ▶ **Kontakty:** Môžete pridať telefónne čísla alebo e-mailové adresy z adresára.
 - ▶ **Symbol:** Do správy môžete vložiť špeciálne znaky.
 - ▶ **Vizitka:** K správe môžete pridať vašu vizitku.
5. Po dokončení správy pre zvolenie požadovanej možnosti stlačte ľavé kontextové tlačidlo  [Možnosti].

Možnosti

- ▶ **Odoslať:** Odošle textové správy.
1. Zadajte číslo príjemcu.
 2. Stlačte tlačidlo  na pridanie viacerých príjemcov.
 3. V adresári môžete pridávať telefónne čísla.

4. Po zadání čísel stlačte ľavé kontextové tlačidlo  na odoslanie správy. Všetky správy sa automaticky ukladajú v schránke odoslaných správ aj po neúspešnom odoslaní.
- ▶ **Uložiť do konceptov:** Uloží správy v schránke Koncepty.
 - ▶ **Typ písma a zarovnanie:** Môžete si zvoliť Veľkosť a Štýl písma a Zarovnanie textu.
 - ▶ **Farba:** Môžete tiež nastaviť Farbu textu (popredia) a pozadia.
 - ▶ **Pridať do slovníka T9:** Do slovníka môžete pridávať vlastné slová. Toto menu sa zobrazí iba v prediktívnom režime písania textu 123/abc/ABC.
 - ▶ **Jazyky T9:** Zvoľte požadovaný jazyk režimu T9. Režim T9 vypnete výberom voľby „T9 vyp.“.
 - ▶ **Ukončiť:** Ak počas písania správy stlačíte Ukončiť, budete vrátení späť do ponuky správ. A napísaná správa nebude uložená.

Poznámka

- ▶ Tento telefón podporuje odosielanie EMS 5, takže je možné odosielať farebné obrázky, zvuky, texty, atď. Ak telefóny druhých strán nepodporujú takéto možnosti, odoslané obrázky, zvuky alebo text nemusia byť na ich telefónoch správne zobrazené.

Vytvoriť multimedialnú správu

(Menu 5.1.2)

Multimedialná správa môže obsahovať text, obrázky a/alebo hudobné klipy. Táto funkcia môže byť využitá, len ak ju podporuje váš sieťový operátor alebo poskytovateľ služby. Prijímať a odosielať multimedialne správy môžu len prístroje poskytujúce kompatibilnú funkciu multimedialných správ alebo e-mailu.

1. Vstúpte do ponuky Nové správy stlačením ľavého kontextového tlačidla  [OK].
2. Ak chcete napísať novú správu, zvolte Napísať multimedialnú správu.

3. Môžete vytvoriť novú správu alebo si vybrať z už vytvorených šablón multimedialných správ.
4. Stlačte **Vložiť** na pridanie obrázka, zvuku, kontaktu, symbolu, novej fotky, textovej šablóny, vizitky.

Maximálna možná veľkosť súboru, ktorý môže byť vložený do MMS správy je 100 KB.

Možnosti

- ▶ **Odoslať:** Multimedialné správy môžete poslať viacerým príjemcom a tiež ich uložiť pre neskoršie odoslanie.

Poznámka

- ▶ Všetky správy sa automaticky ukladajú v schránke odoslaných správ aj po neúspešnom odoslaní.
- ▶ **Zobraziť:** Multimedialné správy, ktoré ste vytvorili, si môžete prezerať.
- ▶ **Uložiť:** Multimedialné správy môžete ukladať Ako koncept alebo Ako šablónu.

- ▶ **Upraviť predmet:** Umožňuje vám upraviť vami vybranú multimedialnú správu.
- ▶ **Pridať snímku:** Môžete pridať snímku pred alebo za aktuálnu snímku.
- ▶ **Posun na snímku:** Môžete prejsť na predchádzajúcu alebo ďalšiu snímku.
- ▶ **Zmazať snímku:** Aktuálne priečinky môžete odstrániť.
- ▶ **Nastaviť formát snímky**

- **Nastaviť časovač:** Môžete nastaviť časovanie Snímka, Text, Obrázok a zvuk.

- **Vymeniť text a obrázok:** Umožňuje navzájom vymeniť umiestenie obrázka a textu v správe.

- ▶ **Odstrániť médium:** Zo snímky môžete odstrániť obrázky alebo zvuky. Táto voľba sa zobrazí len vtedy, ak ste do správy pridali nejaký mediálny súbor.
- ▶ **Pridať do slovníka T9:** Do slovníka môžete pridávať vlastné slová. Toto menu sa zobrazí iba v prediktívnom režime písania textu T9ABC/T9Abc/T9abc.

- ▶ **Jazyky T9:** Zvoľte jazyk režimu T9. Režim T9 vypnete výberom voľby „T9 vyp.“.
- ▶ **Ukončiť:** Vrátí vás späť do ponuky správ.



Poznámka

- ▶ Ak pri tvorbe multimedialnej správy odovzdávate obrázok (50K) zistíte, že počas načítavania obrázka nebudete schopní vykonávať iné činnosti, až pokým sa obrázok úplne nenačíta.

Napísať emailovú správu

(Menu 5.1.3)

Na odosielanie/príjem e-mailov musíte nastaviť e-mailové konto.

1. Môžete zadať až 12 e-mailových adries do poľa Komu a Skrytá kópia
Tip: Ak chcete zadať znak „@“, stlačte tlačidlo  a vyberte znak „@“.
2. Zadajte predmet e-mailu a stlačte tlačidlo OK.
3. Po napísaní e-mailovej správy stlačte ľavé kontextové tlačidlo  [Možnosti]. K dispozícii sú nasledujúce možnosti ponuky.
 - ▶ **Odoslať:** Odošle e-mailovú správu.
 - ▶ **Upraviť príjemcov:** Môžete upraviť adresátov.
 - ▶ **Upraviť predmet:** Môžete upraviť predmet.
 - ▶ **Uložiť do kontaktov:** Zvoľte pre uloženie tejto správy medzi Koncepty.
 - ▶ **Jazyky T9:** Zvoľte jazyk režimu T9. Režim T9 vypnete výberom voľby „T9 vyp.“.
 - ▶ **Ukončiť:** Keď vyberiete túto voľbu počas písania správy, vrátite sa späť do menu správ. Rozpísaná správa sa neuloží.





Poznámka

- ▶ Pre každé e-mailové konto môžete uložiť až 50 správ (spolu 150 pre tri kontá). V schránke prijatých správ nemôžete uložiť viac ako 30 správ, v konceptoch a schránke odchádzajúcich správ - 5 správ a v schránke odoslaných správ najviac 10 správ. V prípade zaplnenia schránky konceptov, odchádzajúcich alebo odoslaných správ sa pokúšate uložiť novú správu do jedného z týchto priečinkov, prvá uložená správa bude automaticky zmazaná.
- ▶ Maximálna veľkosť pre jednu odoslanú správu je 300 KB vrátane príloh a maximálna veľkosť pre jednu prijatú správu je 100 KB. V prípade prijatia správy s viac ako 5 prílohami bude prijatých iba 5 z nich. Niektoré prílohy nemusia byť zobrazené správne.

Prijaté správy

Menu 5.2

Telefón vás upozorní na prijatie správy. Správa sa potom uloží do zložky Prijaté správy. V schránke Prijaté správy môžete správy rozlišovať pomocou ikon. Viac informácií nájdete v tabuľke.

Ikona	Opis ikon
	Multimediálna správa
	Textová správa
	Správa na SIM karte
	Prečítaná multimediálna správa
	Prečítaná textová správa
	Push správa
	Oznámená multimediálna správa

Ak telefón zobrazí „Nedostatok miesta na správy na SIM karte“, treba vymazať niektorú správu zo schránky prijatých správ uložených na SIM karte.

Ak telefón zobrazí oznam „Nedostatok miesta na správu“, môžete miesto v pamäti uvoľniť vymazaním správ, médií alebo aplikácií.

* Správa na SIM karte

Správa na SIM karte znamená, že správa je uložená len na SIM karte. Túto správu môžete presunúť do pamäte telefónu.

Keď vás telefón upozorní, že ste obdržali multimedialnú správu, musíte pred tým, než si ju pozriete, počkať, kým sa správa stiahne zo servera.

Správu si môžete prečítať, keď si ju vyberiete ľavým kontextovým tlačidlom



- ▶ **Zobraziť:** Môžete si pozrieť prijaté správy.
- ▶ **Odpovedať:** Umožňuje zaslať odpoveď odosielateľovi správy.
- ▶ **Poslať ďalej:** Vybratú správu môžete poslať ďalším príjemcom.
- ▶ **Zmazať:** Aktuálnu správu môžete vymazať.

- ▶ **Volat' naspäť:** Umožňuje vytočiť číslo odosielateľa správy.
- ▶ **Zobraziť informácie:** Pri každej správe si môžete prezrieť tieto informácie: Číslo odosielateľa, Predmet (iba pri Multimedialných správach), Dátum a čas, Typ správy, Veľkosť správy.
- ▶ **Zmazať všetko:** Vybratím tejto voľby môžete vymazať všetky správy.

Emailová schránka

Menu 5.3

Keď vstúpíte do tejto ponuky, môžete sa pripojiť k vašej vzdialenej poštovej schránke na prijatie nových emailových správ, alebo môžete prezerat' predtým prijaté emailové správy bez prihlasovania na emailový server.

Môžete kontrolovať uložené e-maily, koncepty, schránku odchádzajúcich správ a odoslané emaily. V schránke prijatých správ sa ukladá až 30 emailov.

Koncepty

Menu 5.4

V tomto menu si môžete prednastaviť maximálne päť typov správ, ktoré používate najčastejšie. Toto menu zobrazí zoznam prednastavených multimediálnych správ.







Môžete si vybrať z týchto možností:

- ▶ **Zobraziť:** Zobrazí multimediálne správy.
- ▶ **Upraviť:** Umožní vám upraviť zvolenú správu.
- ▶ **Zmazať:** Vybratú správu môžete vymazať.
- ▶ **Zobraziť informácie:** Zbrazí informácie o vybratej správe.
- ▶ **Zmazať všetko:** Zmaže všetky správy v priečinku.

Odoslané správy

Menu 5.5

Táto ponuka vám umožňuje prezerat' správy, ktoré ste odoslali, ktoré sa práve odosiľajú alebo správy, ktoré sa predtým nepodarilo odoslať.



Ikona	Opis ikon
	Neodoslaná MMS
	Odoslaná MMS
	Potvrdené doručenie MMS
	Neodoslaná SMS
	Odoslaná SMS
	Potvrdené doručenie SMS

- ▶ **Zobraziť:** Môžete si prezerat' správu.
- ▶ **Poslať ďalej:** Zvolenú správu môžete preposlať ďalšej strane.
- ▶ **Zmazať:** Môžete vymazať správu.
- ▶ **Zobraziť informácie:** Môžete skontrolovať informácie o každej správe.

- ▶ **Zmazať všetko:** Vybratím tejto voľby vymažete všetky správy zo schránky odoslaných správ.

Počúvať hlasovú schránku

Menu 5.6

Po zvolení tejto ponuky jednoducho stlačte ľavé kontextové tlačidlo  [Zvolit] na vypočutie hlasovej pošty. Na vypočutie hlasovej pošty môžete v pohotovostnom režime držať stlačené tlačidlo .

Poznámka

- ▶ Po prijatí hlasovej pošty váš telefón zobrazí ikonu a budete počuť upozornenie. Overte si, prosím, u vášho poskytovateľa siete údaje o ich službách v záujme správneho nastavenia telefónu.



Informačná správa

Menu 5.7

(voľba závisí od siete a do objednaných služieb)

Správy Informačnej služby sú textové správy zasielané sieťou na mobilné telefóny užívateľov. Poskytujú všeobecné informácie ako predpovede počasia, dopravné informácie, sprostredkovanie taxíkov, informácie o lekárňach a cenách akcií. Keď obdržíte správu Informačnej služby, objaví sa oznam o prijatí novej správy alebo sa správa Informačnej služby zobrazí priamo na displeji. Na opätovné prezeranie správy použite postup uvedený dole;

Čítať (Menu 5.7.1)

1. Keď prijmete informačnú servisnú správu a zvolíte Čítať na prezretie správy, zobrazí sa táto na obrazovke. Inú správu môžete čítať posúvaním ,  alebo  [OK].
2. Správa bude zobrazená, pokiaľ nebude zvolená ďalšia správa.

Témy (Menu 5.7.2)

(V závislosti od siete a predplatených služieb)

- ▶ **Pridať:** Do pamäte telefónu môžete pridať čísla informačných servisných správ spolu s ich prezývkou.
- ▶ **Zobraziť zoznam:** Môžete vidieť čísla vami pridaných informačných servisných správ. Ak stlačíte  [Možnosti], môžete upraviť alebo zmazať kategórie informačných správ, ktoré ste pridali.
- ▶ **Aktívny zoznam:** V aktívnom zozname môžete zvoliť čísla informačných servisných správ. Ak aktivujete číslo informačného servisu, môžete prijímať správy odoslané z toho čísla.

Šablóny

Menu 5.8

Textové šablóny (Menu 5.8.1)

Nižšie je uvedených 6 textových šablón;

- **Prosím, zavolajte mi naspäť.**
- **Meškám. Prídem o ...**
- **Kde si teraz?**
- **Som na ceste**
- **Súrne. Zavolajte mi, prosím.**
- **Milujem ťa.**

Multimediálne šablóny (Menu 5.8.2)

Po uložení novej šablóny môžete používať nasledovné možnosti.

- ▶ **Zobraziť:** Môžete vidieť šablóny multimédií.
- ▶ **Zmazať:** Môžete zmazať šablóny multimédií.
- ▶ **Pridať:** Umožňuje vám pridávať nové šablóny multimédií.
- ▶ **Napísať správy:** Môžete písať a posilať multimediálne správy.

- ▶ **Upraviť:** Môžete upravovať šablóny multimédií.
- ▶ **Zmazať všetko:** Umožňuje vám zmazať všetky multimediálne správy.

Nastavenia

Menu 5.9

Textová správa (Menu 5.9.1)

▶ Typ správy:

Text, Hlas, Fax, Narod. paging, X.400, Email, ERMES

Typ správy je zvyčajne nastavený na Text. Textovú správu môžete prekonvertovať do ďalších formátov. Bližšie informácie o tejto funkcii získate od operátora.

- ▶ **Doba platnosti:** Táto služba siete umožňuje nastaviť, ako dlho budú textové správy uložené v centre správ.
- ▶ **Správa o doručení:** Ak nastavíte **Áno**, môžete si overiť, či bola vaša správa úspešne doručená.

- ▶ **Platená odpoveď:** Keď odošlete správu, môžete adresátovi umožniť, aby na ňu odpovedal, ale cena za odpoveď sa pripíše na váš účet.
- ▶ **SMS centrum:** Prostredníctvom tohto menu môžete zistiť číslo centra SMS správ, ktoré je potrebné, aby ste mohli správy odosielať.

Multimediálna správa (Menu 5.9.2)

- ▶ **Priorita:** Pomocou tejto voľby môžete nastaviť požadovanú prioritu správy.
- ▶ **Doba platnosti:** Táto služba siete umožňuje nastaviť, ako dlho budú multimediálne správy uložené v centre správ.
- ▶ **Predmet správy:** Keď je táto ponuka zapnutá, môžete zadať predmet multimediálnej správy.
- ▶ **Správa o doručení:** Ak nastavíte **Áno**, môžete si overiť, či bola vaša správa úspešne doručená.

- ▶ **Automatické sťahovanie:** Ak vyberiete **Zapnúť**, obdržíte multimediálne správy automaticky. Ak vyberiete **Vypnúť**, obdržíte do schránky prijatých správ len notifikačnú správu (oznam) a potom si môžete toto oznámenie pozrieť. Ak vyberiete **Len domáca sieť**, obdržíte multimediálne správy iba v dosahu svojej domácej siete.
- ▶ **Nastavenia siete:** Ak vyberiete server multimediálnych správ, môžete nastaviť URL servera multimediálnych správ.
- ▶ **Povolené typy**
 - Osobné:** Osobné správy.
 - Reklama:** Komerčné správy.
 - Informácie:** Potrebné informácie.

E-mail (Menu 5.9.3)

Pomocou tejto voľby môžete upraviť, zmazať a pridať e-mailový účet.

▶ Účet

Výberom voľby **Pridať** môžete vytvoriť maximálne 3 e-mailové účty. Pomocou menu **Upraviť** môžete nastaviť nasledujúce hodnoty.

Nastaviť ako predvolené

Upraviť

- **Názov:** Meno účtu.
- **ID užívateľa:** Zadajte vašu e-mailovú identifikáciu.
- **Heslo:** Zadajte heslo pre váš e-mail.
- **Emailová adresa:** Vložte e-mailovú adresu, ktorú vám dal váš operátor.
- **Odchádzajúci server:** Vložte adresu SMTP a číslo portu počítača, ktorý odošle váš e-mail.
- **Prichádzajúci server:** Vložte adresu POP3 a číslo portu servera, ktorý prijme vašu poštu.

- **Nechať správu na serveri:** Zvoľte Áno na ponechanie správ na serveri.
 - **Vložiť podpis:** Zvoľte Áno na pripojenie vášho podpisu k emailovej správe.
 - **Prístupový bod:** Zo zoznamu môžete vybrať prístupový bod.
 - **Číslo portu SMTP:** Umožňuje upraviť číslo SMTP portu.
 - **Port:** Umožňuje upraviť číslo POP3 portu.
 - **ID/heslo odchádzajúceho:** Vložte ID a heslo na odosielanie vašich e-mailov.
 - **Zmazať:** Zmaže zo zoznamu zvolený účet.
- **Prístupový bod**
- Môžete upravovať prístupové body. Niektorí operátori majú štandardné prístupové body, ktoré sú uložené v pamäti telefónu.
- Názov:** Meno prístupového bodu.
- APN:** Vložte APN prístupového bodu.

ID užívateľa: Vložte ID užívateľa svojho prístupového bodu.

Heslo: Vložte heslo svojho prístupového bodu.

DNS adresa: Nastavte DNS adresu.

► Podpis

Môžete si vytvoriť podpis.

Číslo hlasovej schránky (Menu 5.9.4)

Hlasovú poštu môžete prijímať do odkazovej schránky, ak túto službu podporuje operátor. Keď príde do odkazovej schránky nová hlasová správa, na displeji sa zobrazí príslušný symbol. Bližšie informácie potrebné na správne nastavenie tejto funkcie získate od operátora.

- **Domov:** Po vybratí tejto voľby si budete môcť vypočítať hlasové správy
- **Roaming:** Prístup k hlasovej pošte máte aj v zahraničí, ak využívate službu roamingu.

Informačná správa (Menu 5.9.5)

► Prijímať

Áno: Ak vyberiete túto voľbu, telefón bude prijímať správy informačnej služby.

Nie: Ak vyberiete túto voľbu, telefón nebude prijímať správy informačnej služby.

► Upozornenie

Áno: Telefón pípnutím oznámi prijatie správy informačnej služby.

Nie: Telefón neoznámi prijatie správy informačnej služby.

► Jazyky

Požadovaný jazyk vyberiete stlačením [Zap./Vyp.]. Správy informačnej služby sa budú zobrazovať v požadovanom jazyku.

Push správy (Menu 5.9.6)

Pomocou tejto voľby nastavíte, či bude telefón prijímať push správy.

Fotografovať

Menu 6.1

Táto aplikácia vám umožňuje fotografovať. Môžete odfoťiť obrázok ľubovoľnej veľkosti a použiť ho ako fotografiu ku kontaktom, úvodnú obrazovku a na rôzne iné účely. Po odfotografovaní môžete obrázok odoslať ako multimediálnu správu alebo e-mail.



Stlačte ľavé kontextové tlačidlo a zobrazia sa nasledujúce položky menu:

- ▶ **Jas:** Nastavenie intenzity jasu.
 - ▶ **Veľkosť:** Nastavenie veľkosti fotografie.
 - ▶ **Časovač:** Nastavenie oneskorenia spúšte.
 - ▶ **Kvalita:** Nastavenie kvality obrázka.
 - ▶ **Vyváženie bielej:** Umožňuje zmeniť nastavenia podľa prostredia.
 - ▶ **Album:** Zobrazí nasnímané fotografie.
 - ▶ **Ukončiť:** Ukončenie menu Fotoaparát.
 - ▶ **Režim:** Nastavenie odfotografovania jednej snímky alebo sekvenčného snímania.
- ▶ **Efekty:** Nastavenie špeciálnych efektov, ktoré sa použijú na obrázok.
 - ▶ **Blesk:** Zapnutie blesku.
 - ▶ **Priblíženie:** Nastavenie hodnoty priblíženia.

Poznámka

- ▶ Zábery snímok sú dostupné len v bodovom rozlíšení nastavenom na 176 x 220.
- ▶ Viaczáberové snímky sú dostupné pri nastavení bodového rozlíšenia na 320 x 240 alebo 640 x 480.
- ▶ Na použitie funkcie fotografickej identifikácie volajúceho musíte mať fotky, ktoré chcete pridať ku kontaktom v rozlíšení 72 x 72.
- ▶ Po vytvorení a uložení fotky choďte do Kontakty a zvolte kontakt, ku ktorému chcete fotku pridať alebo zvolte Pridať nový na vytvorenie nového kontaktu (uvedomte si, prosím, že fotka môže byť priradená len ku kontaktu uloženému v pamäti telefónu a nie na SIM karte).
- ▶ Zvoľte Upraviť. Ak nechcete upraviť meno, stlačte OK a potom použite navigačné tlačidlá na zvýraznenie položky obrázok.

Poznámka

- ▶ Použite tlačidlá  a  na posúvanie medzi fotkami (uvedomte si, prosím, že tu budú uvedené len fotky v rozlíšení 72x72).
- ▶ Po zvolení fotky, ktorú chcete použiť, stlačte ľavé kontextové tlačidlo na uloženie tejto fotky v kontaktovom profile.
- ▶ Fotka sa zobrazí, keď vám bude volať príslušný kontakt (pokým tento kontakt nebude mať nastavené skryté telefónne číslo).

Videokamera

Menu 6.2

Táto aplikácia vám umožňuje zaznamenať videosekvenciu. Pomocou tejto funkcie môžete prehrať a prezeráť uložený videosúbor.

Stlačte ľavé kontextové tlačidlo [Možnosti] a zobrazia sa nasledujúce položky menu:

- ▶ **Jas:** Nastavenie intenzity jasů.
- ▶ **Veľkosť:** Nastavenie veľkosti záznamu.
- ▶ **Časovač:** Nastavenie oneskorenia spúšťa.
- ▶ **Kvalita:** Nastavenie kvality videoklipu.
- ▶ **Vyváženie bielej:** Umožňuje zmeniť nastavenia podľa prostredia.
- ▶ **Čas nahrávania:** Nastavenie času nahrávania.
- ▶ **Ukončiť:** Ukončenie menu Videokamera.
- ▶ **Efektý:** Nastavenie špeciálnych efektov, ktoré sa použijú na videoklip.
- ▶ **Blesk:** Zapnutie blesku.
- ▶ **Priblíženie:** Nastavenie hodnoty priblíženia.



Hlasový záznamník

Menu 6.3

S funkciou hlasového záznamu môžete nahráť až 20 hlasových správ a každý záznam môže mať až 20 sekúnd.

Nahráť (Menu 6.3.1)

Môžete nahráť hlasovú poznámku v menu Hlasový záznamník.

1. Keď sa začne nahrávanie, zobrazí sa na displeji správa „Nahrávanie...“ a zostávajúci čas.
2. Keď chcete ukončiť nahrávanie, stlačte ľavé kontextové tlačidlo  [Uložiť].
3. K hlasovej poznámke pridajte názov a stlačte ľavé kontextové tlačidlo  [OK].

Zobraziť zoznam (Menu 6.3.2)

Zobrazí sa zoznam hlasových záznamov. Nahrané hlasové záznamy môžete prehrávať a vymazávať. K dispozícii budú nasledujúce ponuky Možnosti].

MP3

Menu 6.4

Telefón KG800 má vstavaný MP3 prehrávač. Pomocou kompatibilných slúchadiel alebo reproduktora telefónu si môžete vypočuť hudobné súbory MP3, ktoré máte uložené v pamäti telefónu.

Poznámka

- ▶ Pre malé rozmery reproduktora môže byť zvuk v niektorých prípadoch skreslený, najmä pri maximálnej hlasitosti a veľkom množstve basových tónov. Preto vám odporúčame vychutnávať si vysokú kvalitu hudby cez stereoslúchadlá.

Hudobný prehrávač podporuje formáty:

- ▶ MPEG-1 Layer III, MPEG-2 Layer III, MPEG-2.5 Layer III vzorkovacia frekvencia od 8 kHz do 48 kHz. Prenosová rýchlosť do 320 kb/s, stereo.
- ▶ AAC: Formáty ADIF, ADTS (vzorkovacia frekvencia od 8 kHz do 48 kHz)

- ▶ AAC+: V1 : (Prenosová rýchlosť 16-128 kb/s)
V2 : (Prenosová rýchlosť 16-48 kb/s)
(vzorkovacia frekvencia od 8 kHz do 48 kHz)
- ▶ MP4, M4A: vzorkovacia frekvencia od 8 kHz do 48 kHz, prenosová rýchlosť do 320 kb/s, stereo.
- ▶ WMA: vzorkovacia frekvencia od 8 kHz do 48 kHz, prenosová rýchlosť do 320 kb/s, stereo.

Poznámka

- ▶ Telefón KG800 nepodporuje variabilnú prenosovú rýchlosť súborov MP3 a AAC. Preto nemôžete zmeniť súbor z formátu VBR MP3 na AAC.

Súbory MP3 môžete preniesť do svojho telefónu z kompatibilného PC pomocou funkcie hromadného ukladania (Mass Storage). Po pripojení telefónu k počítaču pomocou kábla USB (súčasť balenia) sa bude telefón v programe Prieskumník systému Windows (Windows Explorer)

zobrazovať ako vymeniteľný disk . Ak používate Windows 98 SE, musíte nainštalovať jednotku hromadného ukladania (Mass storage drive) pre Windows 98, ktorá sa nachádza na disku CD-ROM.

Poznámka

- ▶ Súbory MP3 by ste mali kopírovať do zložky Moje médiá\Hudba. Ak ich kopírujete do inej zložky, nezobrazia sa súbory MP3.
- ▶ Počítač by mal pracovať pod operačným systémom Windows 98 SE, Windows ME, Windows 2000 alebo Windows XP.

Táto ponuka vám umožňuje zobraziť celý zoznam prehrávania. Medzi stopami sa môžete posúvať stlačením navigačného tlačidla. Navyše po zvolení stopy môžete súbor zmazať alebo zobraziť informáciu o ňom cez ponuku možností.

1. Prejsť na MP3 prehrávač: Prejde na MP3 prehrávač.

Stlačte ľavé kontextové tlačidlo  [Možnosti] a zobrazí sa nasledujúce menu.

- ▶ **Zobraziť zoznam skladieb:** Zobrazenie zoznamu skladieb, ktoré si môžete vypočúť.
- ▶ **Opakovanie oblasti:** Ak v menu vyberiete „Zap.“, bude sa z prehrávanej hudby opakovať špeciálna časť.
- ▶ **Nastaviť ako vyzváňací tón:** Táto voľba vám umožní nastaviť MP3 súbor ako vyzváňací tón. Môžete ho tiež nastaviť ako vyzváňací tón v rámci Profilu.
- ▶ **Nastavenia:**
 - **Ekvalizér**
Táto voľba vám umožňuje nastaviť zvukový dojem prostredia, v ktorom počúvate hudbu. Tento telefón podporuje štyri prednastavené menu. Keď vstúpite do tohto menu, zobrazí sa aktuálna hodnota ekvalizéra.
 - **Režim prehrávania**
Táto voľba umožňuje nastaviť režim prehrávania.
 - **Náhodné prehrávanie**
Môžete počúvať skladby v náhodnom poradí.

- Vizualný efekt

Môžete si vybrať z menu vizualných efektov: Dúha, Základné a Modré. Táto voľba umožňuje zmeniť pozadie hlavného a vedľajšieho displeja počas prehrávania MP3 súboru.

2. **Zmazať:** Odstráni zvolený súbor.
3. **Zobraziť podrobnosti:** Na zobrazenie informácií o zvolenom súbore.
4. **Zmazať všetko:** Odstráni všetky súbory.

Poznámka

- ▶ Autorské práva na hudbu môžu byť chránené medzinárodnými zmluvami a národnými autorskými právami. Preto možno budete musieť na prehrávanie alebo kopírovanie hudby získať povolenie alebo licenciu. V niektorých krajinách zakazujú národné právne predpisy kopírovanie materiálu chráneného autorským právom na vlastné účely. Pred stiahnutím alebo kopírovaním súboru si zistite, aká vnútroštátna legislatíva príslušnej krajiny sa vzťahuje na používanie takéhoto materiálu.

Môj album

Menu 6.5

Obrázky si môžete prezerat' a odosielať ich pomocou správ. Okrem toho môžete fotografiu nastaviť ako tapetu (pozadie displeja).

- ▶ **Multi zobrazenie:** Na displeji môžete zobraziť maximálne 9 zmenšených fotografií.
- ▶ **Odoslať ako email:** Pošlite zvolený súbor do iného prístroja cez email, ak je veľkosť súboru menšia ako 300 Kбайtov.
- ▶ **Odoslať cez Bluetooth:** Fotku môžete odoslať cez Bluetooth.
- ▶ **Vytvoriť multimediálnu správu:** Môžete písať a upravovať multimediálne správy a zároveň kontrolovať veľkosť správy.
- ▶ **Nastaviť ako tapetu:** Fotku môžete nastaviť ako pozadie displeja.
- ▶ **Prezentácia:** Obrázky môžete prezerat' v prezentácii.
- ▶ **Zmazať:** Vybratú fotku môžete vymazať.

- ▶ **Upraviť názov:** Umožňuje upraviť názov obrázka.
- ▶ **Zobraziť informácie:** Zobrazí informácie o uloženom obrázku.

Poznámka

- ▶ Fotoalbum zobrazí len obrázky odfotené fotoaparátom telefónu.

Moje video

Menu 6.6

Môžete si pozerať videá, ktoré boli uložené v pamäti.

- ▶ **Prehrávanie:** Videá môžete prehrávať stlačením tlačidla OK alebo zvolením ponuky prehrávania v ponuke možnosti.
- ▶ **Odoslať cez Bluetooth:** Pošlite zvolený súbor do iného prístroja cez Bluetooth.
- ▶ **Premenovať:** Zmeňte názov zvoleného súboru.
- ▶ **Zmazať:** Vymazanie súboru.

- ▶ **Zmazať všetko:** Vymazanie všetkých súborov v zozname.
- ▶ **Informácie:** Zobrazenie informácií o súbore.

Nastavenia

Menu 6.7

Fotoaparát (Menu 6.7.1)

- ▶ **Automatické ukladanie:** Ak túto funkciu zapnete, obrázok sa uloží automaticky bez zobrazenia okna uloženia v ponuke.
- ▶ **Zmazať všetky fotografie:** Môžete vymazať všetky fotky uložené v pamäti.

Videokamera (Menu 6.7.2)

- ▶ **Zmazať všetky videá:** Umožňuje vám zmazať všetky videá uložené v pamäti.

Prehliadaci program

S týmto telefónom môžete pristupovať k rôznym službám WAP (bezdrôtové aplikačné protokoly) ako internetbanking, správy, predpovede počasia a letové informácie. Tieto služby sú špeciálne navrhnuté pre mobilné telefóny a ponúkajú ich poskytovatelia služieb WAP.

Zistite si dostupnosť služieb WAP, ich spoplatňovanie a tarify operátora a/alebo poskytovateľa týchto služieb. Poskytovatelia služieb vám tiež poradia, ako používať ich služby.



Po pripojení sa zobrazí domovská stránka. Jej obsah závisí od poskytovateľa služby. Prehliadač ukončíte tlačidlom . Telefón sa vráti do predchádzajúceho menu.

Navigácia v prehliadači WAP

Po internete môžete surfovať buď pomocou telefónnych tlačidiel, alebo pomocou menu v prehliadači WAP.

Používanie tlačidiel telefónu

Keď surfujete po internete, funkcie telefónnych tlačidiel sa odlišujú od režimu telefónu.

Tlačidlo	Opis
	Presúvanie medzi jednotlivými oblasťami
	Návrat na predchádzajúcu stránku
	Vyberie voľbu a potvrdí akciu

Používanie menu prehliadača WAP

Počas prehliadania stránok prostredníctvom bezdrôtového pripojenia sú k dispozícii odlišné menu.

Poznámka

- ▶ Menu prehliadača WAP sa môže líšiť v závislosti od verzie vášho prehliadača.

Domov

Menu 7.1

Pripojí sa k domovskej stránke. Zobrazí sa domovská stránka, ktorá je definovaná v aktivovanom profile. Definovať ju poskytovateľ služby, ak ste si ju nedefinovali v aktivovanom profile.

Záložky

Menu 7.2

Toto menu umožňuje uložiť URL obľúbených internetových stránok, aby ste sa k nim mohli jednoduchšie vrátiť.

Vytvorenie záložky

1. Stlačte ľavé kontextové tlačidlo  [Možnosti].
2. Vyberte Pridať a stlačte tlačidlo OK.
3. Po vložení požadovanej URL a názvu stlačte tlačidlo OK.

Po výbere požadovanej záložky sa zobrazia tieto možnosti:

- ▶ **Pripojiť:** Pripojenie k vybratej záložke.
- ▶ **Pridať:** Vytvorenie novej záložky.

- ▶ **Upraviť:** Úprava URL a/alebo mena vybratej záložky.
- ▶ **Zmazať:** Vymazanie vybratej záložky.
- ▶ **Zmazať všetko:** Vymazanie všetkých záložiek.

Prejsť na URL

Menu 7.3

Ak vložíte konkrétne URL, pripojíte sa priamo na stránku, ktorú chcete zobraziť. Po vložení URL stlačte tlačidlo OK.

Nastavenia

Menu 7.4

Môžete nastaviť profil, vyrovnávaciu pamäť, súbor cookie a zabezpečenie spojené s internetovou službou.

Prehľadaci program

Profilý (Menu 7.4.1)

Profil je informácia pre sieť a slúži na pripojenie k internetu.

V pamäti telefónu sú uložené predvolené profily niektorých operátorov. Nie je možné premenovať predvolené profily.

Každý profil má takéto podmenu:

- ▶ **Aktivovať:** Aktivuje vybraný profil.
 - ▶ **Nastavenia:** Úprava a zmena nastavení WAP konkrétneho profilu.
 - **Domovská stránka:** Nastavenie adresy URL, ktorú chcete používať ako domovskú stránku. Na začiatok URL nemusíte písať http://, pretože prehliadač WAP túto časť adresy pridá automaticky.
 - **Nosič dát:** Nastavenie služby nosiča dát. 1 Dáta / 2 GPRS
 - **Nastavenia dát:** Zobrazí sa iba vtedy, ak zvolíte ako Nosič dát voľbu Dáta.
- Vytáčané číslo:** Vložte telefónne číslo, pomocou ktorého sa chcete pripojiť k bráne WAP.

ID užívateľa: Identifikácia užívateľa na vytáčané pripojenie (NIE pre bránu WAP).

Heslo: Heslo potrebné na telefónny server (a nie pre bránu WAP), ktoré slúži na identifikáciu.

Typ hovoru: Vyberte typ dátového hovoru: Analógový alebo Digitálny (ISDN).

Čakacia doba: Určte čakaciu dobu. Po uplynutí tejto doby sa stane navigačná služba WAP nedostupná a nebude možné vložiť ani preniesť žiadne dáta.

- **Nastavenia GPRS:** Tieto nastavenia sú dostupné iba v prípade, ak je ako nosič dát zvolené GPRS.

APN: Vložte APN služby GPRS.

ID užívateľa: Totožnosť užívateľa požadovaná serverom APN.

Heslo: Heslo vyžadované serverom APN.

- **Nastavenia proxy**

Server proxy: Zapína alebo vypína proxy server.

IP adresa: Vložte IP adresu proxy servera, ku ktorému sa chcete pripojiť.

Číslo portu: Určte port servera proxy.

- Nastavenia DNS

Primárny server: Vložte IP adresu primárneho servera DNS, ku ktorému sa chcete pripojiť.

Sekundárny server: Vložte IP adresu sekundárneho servera DNS, ku ktorému sa chcete pripojiť.

- ▶ **Premenovať:** Umožňuje premenovať profil.
- ▶ **Pridať:** Umožňuje pridať nový profil.

Cache (Menu 7.4.2)

Informácie alebo služby, ktoré ste použili, sú uložené vo vyrovnávacej pamäti telefónu.

Cookie (Menu 7.4.3)

Informácie alebo služby, ktoré ste použili, sú uložené vo vyrovnávacej pamäti telefónu.

Vyprázdiť cache (Menu 7.4.4)

Vymazanie obsahu vyrovnávacej pamäte.

Poznámka

- ▶ Vyrovnávacia pamäť je pamäť používaná na dočasné uloženie údajov.

Vyprázdiť cookie (Menu 7.4.5)

Vymaže všetky súbory cookie.

Zabezpečenie (Menu 7.4.6)

Zobrazenie zoznamu dostupných certifikátov.

- ▶ **Inštitúcia:** Zobrazenie zoznamu úradných certifikátov, ktoré sú uložené v telefóne.
- ▶ **Osobné:** Zobrazenie zoznamu osobných certifikátov, ktoré sú uložené v telefóne.

Hry a aplikácie Menu 8.1

Hry a aplikácie (Menu 8.1.1)

- **Predinštalované:** V tomto menu môžete spravovať aplikácie Java, ktoré sú nainštalované v telefóne. Stiahnuté aplikácie môžete spustiť alebo zmazať alebo nastaviť voľbu pripojenia. Stiahnuté aplikácie sú uložené v zložkách. Stlačte ľavé kontextové tlačidlo  [Zvoliť] a otvorí sa vybratá zložka alebo sa spustí vybratý midlet.

Po zvolení priečinka stlačte [Možnosti], zobrazia sa dostupné vedľajšie ponuky pre viaceré možnosti.

- ▶ **Otvoriť:** Môžete si prezerat' uložené hry.
- ▶ **Nová zložka:** Vytvoríť nový priečinok.

Profily (Menu 8.1.2)

Profil je informácia siete používaná na pripojenie k internetu.

Ak chcete vidieť podrobnosti profilu, pozrite si, prosím, Ponuku 7.4.1.

Java™ je technológia vyvinutá spoločnosťou Sun Microsystems. Podobne ako môžete v internetovom prehliadači sťahovať Java Applet, môžete pomocou telefónu používajúceho WAP sťahovať Java MIDlet. V závislosti od operátora je možné stiahnuť a spustiť v telefóne všetky programy založené na Java, ako napríklad Java hry. Keď stiahnete program Java, môžete si ho prezrieť v menu **Hry a aplikácie**, v ktorom sa dá program vybrať, spustiť alebo vymazať. Súbor programov Java sú v telefóne uložené vo formáte JAD alebo JAR.

Poznámka

- ▶ Súbor JAR je komprimovaný program Java a súbor JAD je opisný súbor, ktorý obsahuje všetky detailné informácie. Ešte pred stiahnutím programu zo siete si môžete prezrieť všetky detailné informácie prostredníctvom súboru JAD.
- ▶ Aj keď je postavený na štandardnom programovacom jazyku (J2ME), nie všetky Java aplikácie sú kompatibilné so všetkými predávanými telefónmi, keďže pre model telefónu môžu byť použité špecifické knižnice. Softvér môže byť blokovaný alebo sa sám zapína pri preberaní Java aplikácií nevyvinutých špeciálne pre telefón, na ktorý odkazuje tento návod, čo vedie k nutnosti "reštartovať" telefón. Z dôrazujeme, že takéto problémy sú spôsobené nekompatibilitami aplikáciami a nie sú chybou výrobku.

UPOZORNENIE

- V telefóne je možné spustiť len programy založené na technológii J2ME (Java 2 Micro Edition). Programy založené na technológii J2SE (Java 2 Standard Edition) sa dajú spustiť len v počítači.

Nový fantastický telefón LG s funkciou hromadného ukladania (Mass Storage) KG800. Ak pripojíte USB kábel, môžete telefón používať ako vymeniteľný disk.

Môžete preberať MP3 súbory, fotky, videá, textové súbory atď. Toto vám dáva rýchly prístup z PC do telefónu jednoduchým pripojením USB kábla.

Táto funkcia nepotrebuje inštaláciu ďalšieho softvéru.

1. Kým telefón zobrazuje pohotovostnú obrazovku, pripojte telefón k PC použitím dodávaného USB kábla. PC by malo telefón rozpoznať v priebehu niekoľkých sekúnd.
2. Telefón na obrazovke zobrazí « USB ».
3. V adresári Mój počítač bude telefón identifikovaný ako « Vymeniteľný disk ». PC by sa malo ku KG800 správať ako k bežnému disku, ktorý vám umožňuje premiestňovať súbory z pamäte a do pamäte telefónu. Na prenos obsahu môžete používať metódy systému Windows (ahaj a pusti alebo kopírovať a prilepiť).

4. Dvakrát kliknite na « Vymeniteľný disk » a otvorte. Zobrazí sa priečinko Moje médiá. Vnútri tohto priečinku je ďalších 5 priečinkov. Neodpájajte telefón počas prenosu súboru, pretože to môže poškodiť pamäť a znehodnotiť súbor.

5. Keď chcete telefón odpojiť od PC, použite Windows na bezpečné odstránenie prístroja a potom odpojte USB kábel z telefónu.

▶ Ak počas režimu hromadnej pamäte budete mať prichádzajúci hovor, tento bude odmietnutý. Po odpojení telefónu vám KG800 zobrazí informáciu o všetkých neprijatých hovoroch.

Moje médiá

V priečinku Moje médiá nájdete nasledujúcich 5 priečinkov; Hudba, Iné, Fotky, Dokumenty a Videá.

Nemeňte mená týchto priečinkov, pretože to spôsobí, že ich obsah nebude telefón vidieť.

Hudba

▶ V tomto priečinku môžete ukladať hudobné súbory.

▶ Podporované formáty sú: MP3, AAC, AAC+, AAC++, WMA, MP4 (audio).

▶ Súbory v tomto priečinku môžu byť prehrávané funkciami telefónu MP3 prehrávač a zoznam prehrávaných skladieb.

▶ Ak stiahnete MP3 súbor do iného priečinku, nebude pre telefón možné tento súbor nájsť a prehrať.

▶ Nevytvárajte tu podpriečinky, pretože MP3 súbory obsiahnuté v tomto priečinku nebudú nájdené, a preto ich nebude možné prehrať hudobným prehrávačom.

▶ Pre nastavenie MP3 súboru ako vyzváňacieho tónu urobte v telefóne nasledovné: možnosti>Chod' na MP3 prehrávač>možnosti>nastav ako vyzváňací tón.

Ostatné

- ▶ Tu môžu byť uložené všetky typy súborov. Tento priečinkok je používaný najmä na prenos súborov z jedného PC do druhého.
- ▶ Telefón vie robiť náhľad JPG (Max 460K), GIF (Max 200K).
- ▶ Súbor obrázka nie väčší ako 30K môžete nastaviť ako pozadie, pre iné formáty použijete, prosím, program PC Suite.

Fotografie

- ▶ Tento priečinkok je vyhradený obrázkom urobeným digitálnym fotoaparátom telefónu.
- ▶ Napriek tomu môžu byť do tohto priečinku odovzdané fotky z vášho PC, nebudú ale dostupné vo fotoalbeume telefónu alebo v priečinku Moje fotky. Preto odporúčame neodovzdávať do tohto priečinku nijaké fotky.

Text

- ▶ Tento priečinkok podporuje súbory s príponou .txt. Ak sem umiestnite súbor bez prípony .txt, telefón ich nezobrazí.

Videa

- ▶ Videá natočené digitálnou kamerou fotoaparátu môžete stiahnuť do PC a odovzdať nové videá do telefónu.
- ▶ Tento priečinkok podporuje formát súboru 3GP, MP4, 3G2.
- ▶ Pokým nie je zaplnená pamäť, môžete odovzdávať akokoľvek veľké súbory.
- ▶ Súbory uložené v tomto priečinku môžu byť sprístupnené v telefóne nasledovným spôsobom:
Menu>Multimédia>Moje video.

Videa

Menu 8.2

Zobrazí zoznam súborov 3GP a MP4.

- ▶ **Prehrávanie:** Video súbor môžete prehrať stlačením tlačidla OK alebo zvolením Prehraj v ponuke Možnosti.
- ▶ **Odoslať cez Bluetooth:** Pošlite zvolený súbor do iného prístroja cez Bluetooth.
- ▶ **Premenovať:** zmeňte názov zvoleného súboru. Maximálny počet znakov je 200. A nemôžete zmeniť príponu súboru.

VAROVANIE!

Nasledujúce znaky, \ / : * ? " < > | sa nemôžu používať.

- ▶ **Zmazať:** Vymazanie súboru.
- ▶ **Zmazať všetko:** Vymaže všetky súbory v zozname .
- ▶ **Informácie:** Ukazuje informácie o súboroch.

Fotografie

Menu 8.3

Ukazuje zoznam súborov JPG.

- ▶ **Zobraziť:** JPG súbor si môžete prezrieť stlačením tlačidla OK alebo zvolením Zobrazíť v ponuke Možnosti.
- ▶ **Odoslať ako multimediálnu správu:** Môžete písať a posilať multimediálne správy.
- ▶ **Odoslať ako email:** Pošlite zvolený súbor do iného prístroja cez email, ak je veľkosť súboru menšia ako 300Kbajtov.
- ▶ **Odoslať cez Bluetooth:** Pošlite zvolený súbor do iného prístroja cez Bluetooth.

Poznámka

- ▶ Pre nastavenie súboru .JPG (.JPEG) z prezentácie fotiek ako pozadia choďte do Ponuka-Multimédia-Môj album a potom zvolte Nastaviť ako pozadie v ponuke Možnosti.

- ▶ **Premenovať:** zmeňte názov zvoleného súboru. Maximálny počet znakov je 200. A nemôžete zmeniť príponu súboru.
- ▶ **Zmazať:** Vymazanie súboru.
- ▶ **Zmazať všetko:** Vymaže všetky súbory v zozname .
- ▶ **Informácie:** Ukazuje informácie o súboroch.

Hudba

Menu 8.4

Zobrazuje zoznam súborov MP3, MP4, AAC, M4A a WMA.

- ▶ **Prehrávanie:** MP3 súbor môžete prehrať stlačením tlačidla OK alebo zvolením Prehraj v ponuke Možnosti.
- ▶ **Odoslať cez Bluetooth:** Pošlite zvolený súbor do iného prístroja cez Bluetooth.
- ▶ **Premenovať:** zmeňte názov zvoleného súboru. Maximálny počet znakov je 100. A nemôžete zmeniť príponu súboru.

- ▶ **Zmazať:** Vymazanie súboru.
- ▶ **Zmazať všetko:** Vymaže všetky súbory v zozname .
- ▶ **Informácie:** Ukazujúcom informácie o súboroch.

Text

Menu 8.5

Ukazuje zoznam súborov TXT.

- ▶ **Zobraziť:** TXT súbor si môžete prezrieť stlačením tlačidla OK alebo zvolením Zobraziť v ponuke Možnosti.
- ▶ **Odoslať ako email:** Pošlite zvolený súbor do iného prístroja cez email, ak je veľkosť súboru menšia ako 300Kbajtov.
- ▶ **Odoslať cez Bluetooth:** Pošlite zvolený súbor do iného prístroja cez Bluetooth.
- ▶ **Premenovať:** zmeňte názov zvoleného súboru. Maximálny počet znakov je 100. A nemôžete zmeniť príponu súboru.
- ▶ **Zmazať:** Vymazanie súboru.

- ▶ **Zmazať všetko:** Vymaže všetky súbory v zozname .
- ▶ **Informácie:** Ukazujúcom informácie o súboroch.

Obrázky

Menu 8.6

Po zvolení obrázku stlačte ľavé tlačidlo



[Zobraziť] a potom môžete skontrolovať možnosti nasledovným spôsobom:

- ▶ **Nastaviť ako tapetu:** Aktuálne zvolený obrázok sa dá nastaviť ako tapeta.
- ▶ **Napísať správy:** Obrázky prevzaté zo siete môžu byť odoslané službou Multimédiá alebo Email. Maximálna veľkosť správy je 100 KB pre MMS správu a 300 KB pre E-mailovú správu.

- ▶ **Odoslať cez Bluetooth:** Zvuky prevzaté zo siete môžu byť odoslané cez Bluetooth.

Zvuky

Menu 8.7

Po zvolení zvuku stlačte ľavé tlačidlo [Možnosti].

Nasledovne môžete skontrolovať možnosti:

- ▶ **Nastaviť ako vyzváňací tón:** Aktuálne zvolený zvuk môže byť nastavený ako vyzváňací tón.
- ▶ **Napísať správy:** Zvuk stiahnutý zo siete môže byť odoslaný službou SMS, MMS alebo Emailom. Maximum pre MMS správu je 100 KB a pre e-mail je 300 KB.
- ▶ **Odoslať cez Bluetooth:** Zvuky prevzaté zo siete môžu byť odoslané cez Bluetooth.

Ostatné

Menu 8.8

Tu môžu byť uložené všetky typy súborov. Tento priečinok je používaný najmä na prenos súborov z jedného PC do druhého.

- ▶ **Zobraziť:** Môžete zobraziť súbor, ak je v jednom z nasledujúcich formátov; JPG, GIF, WBMP, PNG a TXT. Telefón vie robiť náhľad JPG (Max 460K), GIF (Max 200K).
- ▶ **Odoslať cez Bluetooth:** Pošlite zvolený súbor do iného prístroja cez Bluetooth.

Nastavenia

Dátum a čas

Menu 9.1

V tomto menu môžete nastaviť funkcie súvisiace s dátumom a časom.

Nastaviť dátum (Menu 9.1.1)

Nastaviť dátum

Umožňuje vložiť aktuálny dátum.

Formát dátumu

Formát dátumu môže mať podobu: DD/MM/RRRR, MM/DD/RRRR, RRRR/MM/DD (D: Deň/M: Mesiac/R: Rok)

Nastaviť čas (Menu 9.1.2)

Nastaviť čas

Umožňuje vložiť aktuálny čas.

Formát času



Formát času môžete nastaviť na 24-hodinový alebo 12-hodinový.

Displej

Menu 9.2

Tapeta (Menu 9.2.1)

Umožňuje vybrať obrázok, ktorý sa bude zobrazovať v pohotovostnom režime na pozadí displeja.

- ▶ **Pôvodné:** Stlačením tlačidla  alebo  môžete zvoliť obrázok alebo animáciu tapety.
- ▶ **Moja zložka:** Ako tapetu môžete zvoliť obrázok alebo animáciu.

Vzhľad menu (Menu 9.2.2)

Telefón vám poskytuje 2 farebné témy ponuky. Nastavte farbu ponuky posúvaním a stlačením ľavého kontextového tlačidla  [OK].

Uvítanie (Menu 9.2.3)

Ak zvolíte Zapnúť, môžete vložiť text, ktorý sa zobrazí v pohotovostnom režime.

Doba podsvietenia (Menu 9.2.4)

Umožňuje nastaviť dobu podsvietenia displeja.

Jas (Menu 9.2.5)

Jas obrazovky je možné upraviť v rozmedzí 40% až 100%.

Názov siete (Menu 9.2.6)

Ak zvolíte Zapnúť, zobrazí sa v pohotovostnom režime na hlavnom displeji meno operátora.

Skratka na počiatočnú obrazovku (Menu 9.2.7)

Zvolením Zapnuté sa zobrazia funkcie 4 navigačných tlačidiel a tlačidla Ponuka ako obrázky v strede nečinného okna.

Farba písma vytáčania (Menu 9.2.8)

Môžete nastaviť farbu zobrazeného čísla stlačením numerických tlačidiel v kludovom stave pre spojenie hovoru.

Úsporný režim Menu 9.3

Táto funkcia šetrí energiu batérie udržiavaním jasú podsvietenia na maxime 40%.

Jazyky Menu 9.4

Umožňuje zmeniť jazyk, v ktorom sa zobrazuje text na displeji. Táto zmena sa týka aj jazyka, ktorý sa používa na písanie textu.

Konektivita Menu 9.5

Bluetooth (Menu 9.5.1)

Technológia Bluetooth umožňuje kompatibilným mobilným zariadeniam, perifériám a počítačom, ktoré sú v blízkosti, vzájomnú bezdrôtovú komunikáciu. Tento telefón má vstavané pripojenie prostredníctvom Bluetooth, ktoré umožňuje prepojenie s kompatibilnými Bluetooth náhlavnými súpravami, počítačmi atď.

Poznámka

- ▶ Ak použijete LG PC Sync cez Bluetooth, môžete vymieňať údaje len v rámci adresára.
- ▶ Keď obdržíte dáta z iného zariadenia Bluetooth, požiada vás telefón o potvrdenie prenosu. Po potvrdení prenosu sa súbor skopíruje do vášho telefónu.
- ▶ V závislosti od typu súboru sa uloží v týchto zložkách:
 - MP3 (.mp3, mp4, aac, m4a, wma): Hudobný priečinok.
 - Video (.3GP, MP4, 3G2): video priečinok.
 - Kontakty telefónneho zoznamu (.VCF): Telefónny zoznam.
 - Text (.txt): Textový priečinok.
 - Iné súbory (*.*) : Priečinok na ukladanie súborov.
- ▶ Náhľavná súprava normálne pracuje s ovládačom WIDCOMM (verzia 1.4.3.4) alebo ovládačom WIDCOMM (verzia 1.4.2.10). A nepodporuje „LG Contents Bank with Bluetooth“.

Nastaviť Bluetooth

Funkciu Bluetooth môžete aktivovať alebo vypnúť.

Moje zariadenia/Zariadenia handsfree

Môžete vidieť všetky zariadenia, s ktorými je vaša KG800 spárovaná.

Ak ste zadali Spárované zariadenia alebo Handsfree zariadenia, uvidíte v oboch ponukách nasledujúce možnosti.

- ▶ **Pripojiť/Odpojiť:** Umožňuje pripojenie k spárovaným Bluetooth zariadeniam.
- ▶ **Pridať:** Umožňuje vyhľadávať nové Bluetooth zariadenia a pridať ich k zoznamu spárovaných zariadení vášho telefónu. Keď zvolíte Pridať nové, váš telefón začne hľadať dostupné Bluetooth zariadenia. Potom, ako sa na zozname objaví zariadenie, ktoré chcete spárovať, stlačte pravé kontextové tlačidlo [Zastaviť].

Posuňte sa na želané zariadenie a stlačte ľavé kontextové tlačidlo [Párovať]. Budete potom vyzvaní, aby ste zadali heslo. Heslo môže byť akýkoľvek kód, ktorý chcete používať (rovnaké heslo

musia používať obe zariadenia) alebo je predvolené výrobcom zariadenia, ktoré chcete spárovať. Skontrolujte, prosím, Uživatelskú príručku zariadenia, ktoré idete párovať, aby ste zistili, či má zadané predvolené heslo.

- ▶ **Priradiť meno:** Umožňuje vám zmeniť meno spárovaného Bluetooth zariadenia a jeho zobrazenie v telefóne.
- ▶ **Nastaviť ako autorizované/Nastaviť ako neautorizované:** Umožňuje vám nastaviť autorizované spojenie medzi jednotlivými Bluetooth zariadeniami. Napríklad, ak pravidelne používate Bluetooth náhlavnú súpravu s vaším telefónom, potom nastavenie autorizovaného spojenia znamená, že keď je náhlavná sústava zapnutá, vždy sa automaticky spojí s telefónom.
- ▶ **Všetky služby:** Umožňuje vám zobrazit všetky služby, ktoré sú podporované Bluetooth zariadením.
- ▶ **Zmazať:** Umožňuje vám zmazať spárované Bluetooth zariadenie.
- ▶ **Zmazať všetko:** Umožňuje vám zmazať všetky spárované Bluetooth zariadenia.

Nastavenia

▶ Viditeľnosť môjho telefónu

Toto indikuje, či bude váš telefón viditeľný pre ostatné Bluetooth zariadenia.

▶ Meno môjho telefónu

Môžete vybrať názov zariadenia bluetooth. Predvolený názov je LG KG800.

Podporované služby

Zobrazuje zoznam Bluetooth služieb podporovaných telefónom.

- ▶ **Slúchadlá**
- ▶ **Súprava handsfree**
- ▶ **Prenos súboru**
- ▶ **Tlačenie snímky**
- ▶ **Vytáčané pripojenie**
- ▶ **Prenos vizitky**
- ▶ **Vyhľadávanie ostatných zariadení**
- ▶ **Profil sériový port**

Modem (Menu 9.5.2)

Pomocou modemu môžete pristupovať k službám siete. Ak chcete použiť aplikácie LG PCsync, Contents banks, Internet Cube, vstúpte do menu, aktivujte modem a pripojte USB kábel.

Sieť (Menu 9.5.3)

Sieť, ku ktorej sa telefón prihlási, môžete vybrať buď automaticky, alebo ručne. Zvyčajne je výber siete nastavený na voľbu Automaticky.

Výber siete

Môžete zvoliť typ siete.

- ▶ **Automaticky:** Ak vyberiete režim Automaticky, telefón automaticky vyhledá a zvolí sieť. Ak ste zvolili režim Automaticky, tento režim zostane nastavený, aj keď telefón vypnete a znovu zapnete.
- ▶ **Ručne:** Telefón nájde zoznam sietí, ktoré sú k dispozícii, a zobrazí ho. Potom môžete zvoliť sieť, ktorú chcete používať (ak má sieť dohodu o roamingu s vaším domovským

operátorom). Ak sa telefón nemôže pripojiť k vybratej sieti, ponúkne vám inú sieť.

- ▶ **Preferované:** Umožňuje vytvoriť zoznam preferovaných sietí a telefón sa bude prihlasovať najprv do nich; ak sa to nepodarí, bude skúšať ostatné siete. Zoznam zostavujete výberom z preddefinovaného zoznamu známych sietí, ktorý je uložený v telefóne.

Voľba pásma

- ▶ **EGSM/DCS:** V závislosti na stave siete môžete zvoliť EGSM/DCS.
- ▶ **Len PCS:** V závislosti na stave siete môžete zvoliť len PCS.

Pripojenie GPRS (Menu 9.5.4)

Umožňuje nastaviť službu GPRS v závislosti od rôznych situácií.

Zapnúť

Ak si zvolíte túto ponuku, telefón je pri zapnutí automaticky registrovaný v sieti GPRS. Pri službe WAP alebo pri vytáčaní pomocou PC je možné vytvorenie spojenia medzi telefónom a sieťou a

prenos dát. Po ukončení aplikácie, sa spojenie GPRS ukončí, ale registrácia v sieti GPRS pretrváva.

Podľa potreby

Ak vyberiete túto ponuku, vytvorí sa GPRS spojenie po pripojení služby WAP a zruší sa, keď ukončíte WAP spojenie.

Volanie

Menu 9.6

Presmerovanie hovoru (Menu 9.6.1)

Menu Presmerovanie hovoru umožňuje presmerovať prichádzajúce hlasové hovory, faxy a dátové spojenia na iné číslo. Podrobnejšie informácie vám poskytne operátor.

▶ Všetky hovory

Presmeruje všetky hlasové hovory.

▶ Ak mám obsadené

Presmeruje hlasový hovor, ak je linka obsadená.

▶ Ak neodpovedám

Presmeruje hlasový hovor, ak ho neprijmete.

▶ Ak som mimo dosahu

Presmeruje hlasový hovor, ak je telefón vypnutý alebo mimo pokrytia sieťou.

▶ Všetky dátové hovory

Presmeruje hovory na číslo s pripojením k počítaču.

▶ Všetky faxové hovory

Presmeruje hovory na číslo s pripojením k faxu.

▶ Zrušiť všetko

Zruší všetky presmerovania.

Podmenu

Položky menu Presmerovanie hovorov majú takéto podmenu:

• Aktivovať

Aktivuje príslušnú službu.

Nastavenia

Do centra hlasovej pošty

Presmeruje hovor do hlasovej schránky.

Táto funkcia sa nevzťahuje na voľby

Všetky dátové hovory a Všetky faxové

hovory.

Na iné číslo

Vložte číslo, na ktoré sa hovory

presmerujú.

Na obľúbené číslo

V tomto podmenu môžete zobrazit'

posledných päť čísel, na ktoré boli

hovory presmerované.

• Zrušiť

Zruší vybrané presmerovanie.

• Zobrazit' stav

Zobrazí aktuálny stav služby.

Režim prijatia hovoru (Menu 9.6.2)

▶ Otvorený telefón

Hovor môžete prijať otvorením telefónu.

▶ Ľubovoľné tlačidlo

Hovor môžete prijať stlačením

ľubovoľného tlačidla okrem tlačidla  [Koniec].

▶ Iba tlačidlo Odoslať

Hovor môžete prijať len stlačením

tlačidla  [Odoslať].

Odoslať vlastné číslo (Menu 9.6.3) (závisí od siete a objednaných služieb)

▶ Nastaviť podľa siete

Ak vyberiete túto voľbu, bude sa vaše číslo pri službe dvoch liniek zobrazovať ako linka 1 alebo linka 2.

▶ Zapnúť

Môžete odoslať príjemcovi svoje telefónne číslo. Vaše telefónne číslo sa zobrazí na telefóne príjemcu.

▶ Vypnúť

Vaše telefónne číslo sa nezobrazí na telefóne príjemcu.

Ďalší hovor na linke (Menu 9.6.4) (závisí od siete)

▶ Aktivovať

Ak vyberiete Aktivovať, môžete prijať ďalší čakajúci (prichádzajúci) hovor.

▶ Zrušiť

Ak vyberiete Zrušiť, telefón nebude upozorňovať na ďalší hovor.

▶ Zobrazíť stav

Zobrazí aktuálne nastavenie menu Ďalší hovor na linke.

Tón po minúte (Menu 9.6.5)

Ak zvolíte Zapnúť, telefón pípnutím oznámi každú minútu odchádzajúceho hovoru, aby informoval o dĺžke hovoru.

Automatické opakované vytáčanie (Menu 9.6.6)

▶ Zapnúť

Ak je funkcia aktivovaná, telefón bude automaticky znova vytáčať číslo, ak hovor nebol spojený.

▶ Vypnúť

Ak funkcia nie je aktivovaná, telefón nebude opakovane vytáčať číslo, ak hovor nebol spojený.

Bezpečnostné nastavenia

Menu 9.7

Vyžiadanie kódu PIN (Menu 9.7.1)

V tomto menu môžete nastaviť telefón tak, aby po každom zapnutí požadoval kód PIN vašej SIM karty. Ak je funkcia aktivovaná, bude telefón požadovať vloženie kódu PIN.

1. V menu Bezpečnostné nastavenia vyberte položku Vyžiadanie kódu PIN a potom stlačte  [Zvoliť].
2. Nastavte Aktivovať/Blokovať.
3. Ak chcete zmeniť nastavenie, musíte po zapnutí telefónu vložiť kód PIN.
4. Ak vložíte nesprávny kód PIN viac ako trikrát, telefón sa zablokuje. Na odblokovanie bude potrebný kód PUK.

5. Na vloženie kódu PUK máte 10 pokusov. Ak vložíte nesprávny kód PUK viac ako desaťkrát, telefón sa už nedá odblokovať. V takom prípade sa musíte obrátiť na svojho operátora.

Telefón zamknutý (Menu 9.7.2)

Na zabránenie neautorizovanému použitiu telefónu, môžete použiť bezpečnostný kód. Vždy keď zapnete telefón, bude telefón požadovať bezpečnostný kód, ak nastavíte zámok na Keď je zapnutý.

Ak nastavíte zámok telefónu na Pri výmene SIM karty, váš telefón bude požadovať bezpečnostný kód, len keď vymeníte SIM kartu.

Blokovanie hovoru (Menu 9.7.3)

Služba Blokovanie hovoru nedovoľuje uskutočniť niektoré kategórie hovorov z telefónu alebo niektoré kategórie hovorov na telefóne prijať. Táto funkcia vyžaduje heslo blokovania hovorov. Po vybratí tejto voľby sa zobrazí toto podmenu:

▶ Všetky odchádzajúce

Zablokuje všetky odchádzajúce hovory.

▶ Medzinárodné

Zablokuje všetky odchádzajúce medzinárodné hovory.

▶ Medzinárodné v zahraničí

Zablokuje všetky odchádzajúce medzinárodné hovory okrem hovorov do vlastnej domovskej siete.

▶ Všetky prichádzajúce

Zablokuje všetky prichádzajúce hovory.

▶ Prichádzajúce v zahraničí

Zablokuje všetky prichádzajúce hovory v zahraničí.

▶ Zrušiť všetko

Zruší všetky služby blokovania hovorov.

▶ Zmeniť heslo

Zmení heslo služby blokovania hovorov.

Podmenu:• **Aktivovať**

Aktivuje vybranú službu blokovania hovorov.

• **Zrušiť**

Zruší nastavené blokovanie hovorov.

• **Zobraziť stav**

Zobrazí aktuálne nastavenie blokovania hovorov.

Pevná voľba (Menu 9.7.4)**(závisí od typu SIM karty)**

Odchádzajúce hovory môžete obmedziť iba na vybrané telefónne čísla. Tieto čísla sú chránené kódom PIN2. Po zapnutí tejto služby musia byť čísla, ktorými chcete povoliť prístup pridané do kontaktov po zapnutí Pevného vytáčacieho čísla.

▶ **Aktivovať**

Odchádzajúce hovory môžete obmedziť iba na vybrané telefónne čísla.

▶ **Zrušiť**

Zruší funkciu obmedzenia odchádzajúcich hovorov.

▶ **Zoznam čísel**

Umožňuje zobraziť zoznamu povolených čísel na Pevnú voľbu.

Zmeniť kódy (Menu9.7.5)

Skratka PIN znamená Personal Identification Number (osobné identifikačné číslo) a bráni neoprávnenému používaniu telefónu. Môžete zmeniť tieto prístupové kódy: Bezpečnostný kód, Kód PIN, Kód PIN2.

1. Ak chcete zmeniť Bezpečnostný kód/ PIN/ PIN2, vložte aktuálny kód a stlačte  [OK].
2. Vložte nový Bezpečnostný kód/ PIN/ PIN2 a potvrdte ho.

Nastavenia

Zámok touchpadu (Menu 9.7.6)

Nastaví možnosť používať dotykový panel pri zatváraní vysúvacieho krytu.

Zapnut: Nie je možné aktivovať dotykový panel pri zavretom vysúvacom kryte. (Dotykový panel môžete používať len po otvorení vysúvacieho krytu.)

Vypnut: Je možné aktivovať dotykový panel použitím tlačidla hlasitosti, aj keď je vysúvací kryt zavretý.

Stav pamäte (Menu 9.8)

Môžete skontrolovať voľné miesto a využitie pamäte každej schránky, Pamat telefonu, Multimedialna pamat. Môžete prejsť do každej schránky ponuky.

Pôvodné nastavenia

Menu 9.9

Umožňuje obnoviť všetky pôvodné nastavenia telefónu. Na aktiváciu tejto funkcie budete potrebovať Bezpečnostný kód.

- ▶ **Obnoviť pôvodné nastavenia:** Umožňuje vám obnoviť pôvodné nastavenia telefónu.
- ▶ **Vymazať multimedialnu pamäť:** Umožňuje vám formátovanie multimedialnej pamäte a vytvorenie predvoleného priečinku.

Príslušenstvo

K tomuto mobilnému telefónu existuje veľké množstvo príslušenstva. Môžete si vybrať podľa svojich požiadaviek na komunikáciu.

Cestovná nabíjačka

Táto nabíjačka umožňuje nabiť batériu, keď ste mimo domova alebo práce.



Štandardná batéria



Dátový kábel/ dátové CD

Telefón môžete pripojiť k počítaču a presúvať medzi nimi dáta.

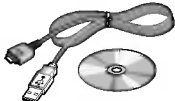

Sada hands-free slúchadlo a mikrofón a ovládač hudobného prehrávača



Stereo náhlavná sada

Ovládač: Tlačidlo Odpovedať a Koniec, ovládanie hudobného prehrávača, ovládanie hlasitosti, tlačidlo Držať a mikrofón.

Po spojení náhlavnej sady a ovládača zapojte koniec ovládača do zdiery náhlavnej sady na pravej strane telefónu.

Poznámka

- ▶ Vždy používajte originálne príslušenstvo LG.
- ▶ Ak tak neurobíte, môže sa stať vaša záruka neplatná.
- ▶ Príslušenstvo môže byť rôzne v rozdielnych oblastiach; pre ďalšie informácie kontaktujte našu regionálnu servisnú spoločnosť alebo zástupcu.

Technické údaje

Všeobecný

Názov výrobku: KG800

Systém: GSM 900/DCS 1800/PCS 1900

Teploty prostredia

Max. +55 °C

+45 °C

Min. -10 °C

Declaration of Conformity



LG Electronics

Suppliers Details

Name

LG Electronics Inc

Address

: LG Twin Tower 20, Yeouido-dong, Yeongdeungpo-gu Seoul, Korea 150-721

Product Details

Product Name

E-GSM 900 / DCS 1800 / PCS 1900 Tri Band Terminal Equipment

Model Name

KG800/KG808/MG800C

Trade Name

LG

CE 0168

Applicable Standards Details

R&TTE Directive 1998/5/EC

EN 301 489-01 v1.6.1 / EN 301 489-07 v1.3.1 / EN 301 489-17 v1.2.1

EN 300 328 V 1.6.1

EN 60950-1 : 2001

EN 50360/EN 50361 : 2001

3GPP TS 51.010-1, EN 301 511 V9.0.2

Supplementary information

The conformity to above standards is verified by BABT.

Declaration

I hereby declare under our sole responsibility that the product mentioned above to which this declaration relates complies with the above mentioned standards and Directives

Name

Issued Date

Jin Saog, Kim / Director

27 Feb. 2006

LG Electronics Inc, Amsterdam Office
Veluwezoom 15, 1327 AE Almere, The Netherlands
Tel: +31 - 36- 547 - 8940, e-mail : seckim @ lge.com

Signature of representative

„Práca na vývoji tohto telefónu, ktorú motivovala snaha o zlepšenie jeho funkcií, ovládateľnosti a použiteľnosti, mohla spôsobiť rozdiely medzi spôsobom jeho ovládania a pokynmi pre užívateľa uvedenými v tejto príručke. Tieto prípadné rozdiely spôsobené zmenami softvéru, ktoré mohli byť vykonané aj na prianie vášho operátora, vám ochotne vysvetlí náš predajca či servisné stredisko. Tieto prípadné rozdiely spôsobené vývojovými zmenami softvéru mobilného telefónu, ktoré vykonal výrobca, nie sú nedostatkami výrobku v zmysle uplatnenia práv zodpovednosti za poruchy a nevzťahuje sa na ne poskytnutá záruka.“

|KG800 User Guide|

- English



Disposal of your old appliance

1. When this crossed-out wheeled bin symbol is attached to a product it means the product is covered by the European Directive 2002/96/CE.
2. All electrical and electronic products should be disposed of separately from the municipal waste stream via designated collection facilities appointed by the government or the local authorities.
3. The correct disposal of your old appliance will help prevent potential negative consequences for the environment and human health.
4. For more detailed information about disposal of your old appliance, please contact your city office, waste disposal service or the shop where you purchased the product.

Table of Contents

How to Use Touch Button	5	General functions	23	Call register	37
Introduction	7	Making and answering calls		Missed calls	
For Your Safety	8	Entering text	25	Received calls	
Guidelines for safe and efficient use	9	Changing the text input mode		Dialled calls	
KG800 features	14	Contacts	28	All calls	38
Parts of the phone		Selecting Functions and Options	29	Delete recent calls	
Display information	18	In-Call Menu	30	Call charges	
On-Screen Icons		During a call		Call duration	
Installation	20	Multiparty or conference calls	31	Call costs	
Installing the SIM card and the handset battery		Menu Tree	33	Settings	
Charging the battery	21	Profiles	35	GPRS information	39
Disconnecting the charger	22	Activate		Call duration	
		Personalise		Data volume	
		Rename	36	Tools	40
				Favourites	
				Alarm clock	
				Calculator	
				Unit converter	41
				World time	
				SIM-Menu	

Organiser	42	Messages	48	Multimedia	60
Contacts		New message		Camera	
Search contacts		Write text message		Video camera	61
Add new		Write multimedia message	49	Voice recorder	
Caller groups	43	Write email message	51	Record	
Speed dial	44	Inbox	52	View list	62
Own number		Mailbox	53	MP3	
My business card		Drafts	54	Photo album	64
Settings		Outbox		Video album	65
Calendar	46	Listen to voice mail	55	Settings	
Add new		Info message		Camera	
View daily schedules		Read		Video camera	
Delete past		Topics			
Delete all		Templates	56		
Go to date	47	Text templates			
Set alarm tone		Multimedia templates			
Memo		Settings			
		Text message			
		Multimedia message	57		
		Email			
		Voice mailbox number	58		
		Info message	59		
		Push message			

Table of Contents

Browser	66	Settings	78	Call waiting	85
Home	67	Date & time		Minute minder	
Bookmarks		Date		Auto redial	
Go to URL		Time		Security	
Settings		Display		PIN code request	
Profiles		Wallpaper		Handset lock	86
Cache	69	Menu colour		Call barring	
Cookie		Standby text		Fixed dial number	87
Clear cache		Backlight	79	Change codes	
Clear cookie		Brightness		Touchpad lock	
Security		Network name		Memory status	88
		Home screen shortcut		Internal memory	
My stuff	70	Dial font colour		Multimedia memory	
Games & apps		Power saving		Reset settings	
Games & apps		Language		Restore default settings	
Profiles		Connectivity		Clear multimedia memory	
Videos	74	Bluetooth			
Photos		Modem	82	Accessories	89
Music	75	Network		Technical Data	90
Text		GPRS attach	83		
Images	76	Calling			
Sounds		Call divert			
Others	77	Answer mode	84		
		Send my number			

How to Use Touch Button

- ▶ This product's buttons on the slide are touch buttons.
- ▶ Be sure to read "Cautions for Touch Buttons" before using touch buttons.

Cautions for Touch Buttons

1. Make sure your hands are clean and dry.
 - Remove all moisture from the surface of your hands or the touch buttons in a humid environment.

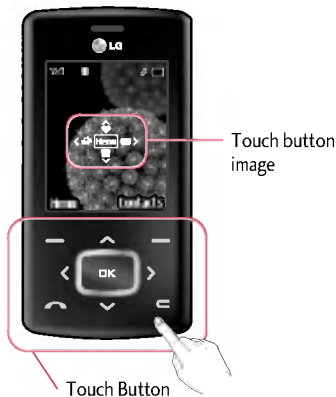

2. You do not need to press hard on the touch buttons to make it work normally. Keep product from severe impact, as sensors of the touch buttons may be damaged.
3. Use the **tip** of your finger to press exactly on the touch button you want, being careful not to touch the buttons for other functions.
4. When both the home screen and touch button lights are off, pressing a touch button will not turn on the home screen light. Press the End button and the home screen light will turn back on (touch buttons do not work when the touch button lights are off).
5. If the slide is closed and the **Touch Protection** function is on, during calls the **Touch button Lock** function is automatically enabled. (For details, see 'Touch Button Status When Using Mobile Phone'.)

How to Use Touch Button

6. Touch buttons may not work normally if a mobile phone case or plastic is covering the touch buttons. Also, touch buttons may not work normally if you are using it wearing a glove.
7. Keep metal and other conductive material away from the surface of touch buttons, as contact with them may result in error.

Touch Button Status When Using Mobile Phone



When the slide is closed, to prevent indiscreet action of the touch buttons whilst using the phone or during calls, the **Touch Protection** function is automatically enabled. (In this case, the touch buttons will not work even if they are pressed)

1. When slide is closed

- When the slide is closed, Touch Protection function is automatically enabled. (Opening the slide will automatically disable it.)

- To disable Touch Protection when slide is closed, press volume button twice.
- After disabling Touch Protection, if there is no button action for a certain duration (5 seconds), Touch Protection function is enabled again.

2. During calls

- During calls, regardless of slide status, Touch Protection function is automatically enabled.
- To disable Touch Protection, press the MP3 button or number button,  button, or  button.
- After disabling Touch button Lock, if there is no button action for a certain duration (5 seconds), the Touch Protection function is enable again.

Note

- ▶ For user convenience, touch button image with functions of each touch button is shown on the home screen when purchasing products.

Introduction

Congratulations on your purchase of the advanced and compact KG800 cellular phone, designed to operate with the latest digital mobile communication technology.



This user's guide contains important information on the use and operation of this phone. Please read all the information carefully for optimal performance and to prevent any damage to or misuse of the phone. Any changes or modifications not expressly approved in this user's guide could void your warranty for this equipment.

Use of phone cases with magnetic locks with slide type phones has caused problems such as loss of network signal and phones powering off.

For Your Safety

Please read these simple guidelines. Not following these guidelines may be dangerous or illegal. Further detailed information is given in this manual.

WARNING!

- *Mobile Phones must be switched off at all times in aircrafts.*
- *Do not hold the phone in your hand while driving.*
- *Do not use your phone near petrol stations, fuel depots, chemical plants or blasting operations.*
- *For your safety, use ONLY specified ORIGINAL batteries and chargers.*
- *Do not handle the phone with wet hands while it is being charged. It may cause an electric shock or seriously damage your phone.*
- *Keep the phone in a safe place out of small children's reach. It includes small parts which, if detached, may cause a choking hazard.*

CAUTION!

- *Switch off the phone in any area where required by special regulations. For example, do not use your phone in hospitals or it may affect sensitive medical equipment.*
- *Emergency calls may not be available under all mobile networks. Therefore, you should never depend solely on your mobile phone for emergency calls.*
- *Only use ORIGINAL accessories to avoid damage to your phone.*
- *All radio transmitters carry risks of interference with electronics in close proximity. Minor interference may affect TVs, radios, PCs, etc.*
- *Batteries should be disposed of in accordance with relevant legislation.*
- *Do not dismantle the phone or battery.*

Guidelines for safe and efficient use

Radio wave exposure and Specific Absorption Rate (SAR) information

This mobile phone model KG800 has been designed to comply with applicable safety requirements for exposure to radio waves.

This requirement is based on scientific guidelines that include safety margins designed to assure the safety of all persons, regardless of age and health.

- ▶ The radio wave exposure guidelines employ a unit of measurement known as the Specific Absorption Rate, or SAR. Tests for SAR are conducted using standardised methods with the phone transmitting at its highest certified power level in all used frequency bands.
- ▶ While there may be differences between the SAR levels of various LG phone models, they are all designed to meet the relevant guidelines for exposure to radio waves.

- ▶ The SAR limit recommended by the International Commission on Non-Ionizing Radiation Protection (ICNIRP) is 2W/kg averaged over ten (10) gram of tissue.
- ▶ The highest SAR value for this model phone tested by DASY4 for use at the ear is 0.084 W/kg (10g).
- ▶ SAR data information for residents in countries/ regions that have adopted the SAR limit recommended by the Institute of Electrical and Electronics Engineers (IEEE) is 1.6 W/kg averaged over one (1) gram of tissue.

Product care and maintenance

WARNING!

Only use batteries, chargers and accessories approved for use with this particular phone model. The use of any other types may invalidate any approval or warranty applying to the phone, and may be dangerous.

Guidelines for safe and efficient use

- ▶ Do not disassemble this unit. Take it to a qualified service technician when repair work is required.
- ▶ Keep away from electrical appliances such as a TV's, radios and personal computers.
- ▶ The unit should be kept away from heat sources such as radiators or cookers.
- ▶ Do not drop.
- ▶ Do not subject this unit to mechanical vibration or shock.
- ▶ The coating of the phone may be damaged if covered with wrap or vinyl wrapper.
- ▶ Do not use harsh chemicals (such as alcohol, benzene, thinners, etc.) or detergents to clean your phone. There is a risk of this causing a fire.
- ▶ Do not subject this unit to excessive smoke or dust.
- ▶ Do not keep the phone next to credit cards or transport tickets; it can affect the information on the magnetic strips.
- ▶ Do not tap the screen with sharp objects as, it may damage the phone.
- ▶ Do not expose the phone to liquid or moisture.
- ▶ Use the accessories like an earphone cautiously.
- ▶ If you put your phone in a pocket or bag without covering the receptacle of the phone (power plug pin), metallic articles (such as a coin, paperclip or pen) may short-circuit the phone. Always cover the receptacle when not in use.
- ▶ Never place your phone in a microwave oven as it will cause the battery to explode.
- ▶ Only authorised personnel should service the phone and its accessories. Faulty installation or service may result in accidents and consequently invalidate the warranty.
- ▶ Do not use the phone if the antenna is damaged. If a damaged antenna contacts skin, it may cause a slight burn. Please contact an LG Authorised Service Centre to replace the damaged antenna.
- ▶ The label on the phone contains important information for customer support purposes. Do not remove it.

- ▶ Use accessories, such as earphones and headsets, with caution. Ensure that cables are tucked away safely and do not touch the antenna unnecessarily.

Efficient phone operation

To enjoy optimum performance with minimum power consumption please:

- ▶ Hold the phone as you speak to any other telephone. While speaking directly into the microphone, angle the antenna in a direction up and over your shoulder. If the antenna is extendable/retractable, it should be extended during a call.
- ▶ Do not hold the antenna when the phone is in use.
If you hold it, it can affect call quality, it also may cause the phone to operate as a higher power level than needed and shorten talk and standby times.
- ▶ If your mobile phone supports infrared, never direct the infrared ray at anyone's eyes.

Electronics devices

All mobile phones may get interference, which could affect performance.

- ▶ Do not use your mobile phone near medical equipment without requesting permission. Avoid placing the phone over pacemakers, (i.e. in your breast pocket).
- ▶ Some hearing aids might be disturbed by mobile phones.
- ▶ Minor interference may affect TVs, radios, PCs, etc.
- ▶ Do not bend, scratch, or expose to static electricity.

Road safety

Check the laws and regulations on the use of mobile phones in the areas when you drive.

- ▶ Do not use a hand-held phone while driving.
- ▶ Give full attention to driving.
- ▶ Use a hands-free kit, if available.

Guidelines for safe and efficient use

- ▶ Pull off the road and park before making or answering a call if driving conditions so require.
- ▶ RF energy may affect some electronic systems in your motor vehicle such as a car stereo or safety equipment.
- ▶ When riding in a car, do not leave your phone or set up the hands-free kit near to the air bag. If wireless equipment is improperly installed and the air bag is activated, you may be seriously injured.
- ▶ Do not transport or store flammable gas, liquid, or explosives in the compartment of your vehicle, which contains your mobile phone and accessories.

Blasting area

Do not use the phone where blasting is in progress. Observe restrictions, and follow any regulations or rules.

Potentially explosive atmospheres

- ▶ Do not use the phone at a refueling point. Don't use near fuel or chemicals.

In aircraft

Wireless devices can cause interference in aircraft.

- ▶ Turn off your mobile phone before boarding any aircraft.
- ▶ Do not use it on the ground without crew permission.

Battery information and care

- ▶ You do not need to completely discharge the battery before recharging. Unlike other battery systems, there is no memory effect that could compromise the battery's performance.

- ▶ Use only LG batteries and chargers. LG chargers are designed to maximize the battery life.
- ▶ Do not disassemble or short-circuit the battery pack.
- ▶ Keep the metal contacts of the battery pack clean.
- ▶ Replace the battery when it no longer provides acceptable performance. The battery pack may be recharged hundreds of times until it needs replacing.
- ▶ Recharge the battery if it has not been used for a long time to maximize usability.
- ▶ Do not expose the battery charger to direct sunlight or use it in high humidity, such as the bathroom.
- ▶ Do not leave the battery in hot or cold places, this may deteriorate the battery performance.

Network service

- ▶ Some services and functions described in this user's guide are dependent on network or subscription. Therefore, all menus may not be available in your phone. Please consult your network operator for more information about your subscription.

Avoid damage to your hearing

- ▶ Damage to your hearing can occur if you are exposed to loud sound for long periods of time. We therefore recommend that you do not turn the handset on or off close to your ear. We also recommend that music and call volumes are set to a reasonable level.
- ▶ If you are listening to music whilst out and about, please ensure that the volume is at a reasonable level so that you are aware of your surroundings. This is particularly imperative when attempting to cross the street.

KG800 features

Parts of the phone

Open view



**Left soft key/ Right soft key**

These keys perform the function indicated in the bottom of the display.

Confirm key

Selects menu options and confirms actions.

Clear key

Deletes a character with each press.
Hold the key down to clear all input.
Use this key to go back to a previous screen.

Send key

- ▶ Dial a phone number and answer a call.
- ▶ **In standby mode:** shows a history of calls made, received, and missed.

KG800 features

Left side view



Side keys

- ▶ **In standby mode (opened):**
Volume of key tone
- ▶ **In standby mode (closed):**
Short press - The main LCD light on.
Long press - Only display a wallpaper.
- ▶ **In menu:** scroll up & down
- ▶ **During a call:** volume of the earpiece

Note

- ▶ To protect the sense of hearing while Slide open, maximum volume level is 3.

Right side view



Battery charging connector/
Cable connector and Ear jack

End key

- ▶ **Switch on/off**
(hold down)
- ▶ **End or reject a call.**

Camera/MP3 and Multimedia hot key

- ▶ Activates the MP3 player (long press) and Multimedia menu (short press) directly.

Rear view

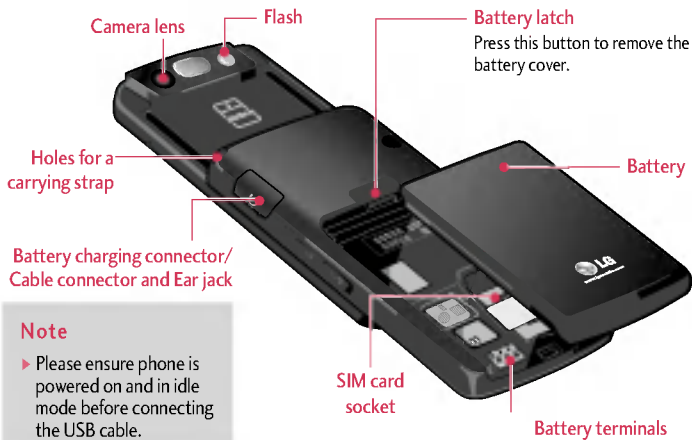

KG800 features



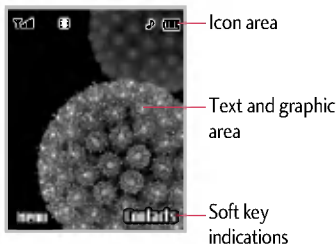





Display Information



Area	Description
First line	Displays various icons.
Middle lines	Display messages, instructions and any information that you enter, such as number to be dialed.
Last line	Shows the functions currently assigned to the two soft keys.









The screen displays several icons. These are described below.

On-Screen Icons

Icon/Indicator	Description
	Tells you the strength of the network signal.
	Call is connected.
	You can use GPRS service.
	Shows that you are using a roaming service.
	The alarm has been set and is on.
	Tells you the status of the battery.
	You have received a text message.
	You have received a voice message.

Note

- ▶ The quality of the conversation may change depending on network coverage. When the signal strength is below 2 bars, you may experience muting, call drop and poor audio. Please refer to this signal as an indicator for your calls. When there are no bars, that means that there is no network coverage: in this case, you won't be able to access the network for any service (call, messages and so on).

Icon/Indicator	Description
	Vibrate only menu in profile.
	General menu in profile.
	Loud menu in profile.
	Silent menu in profile.
	Headset menu in profile.
	You can divert a call.
	Indicates that the phone is accessing the WAP.
	Indicates that you are using GPRS.
	You have activated Bluetooth menu.

Installation

Installing the SIM card and the handset battery

Make sure the power is off before you remove the battery.

1. Remove the battery.

Press and hold down the battery release button and slide the battery down.

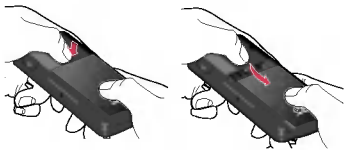

2. Install the SIM card.

Insert and slide the SIM card into the SIM card holder. Make sure that the SIM card is inserted properly and that the gold contact area on the card is facing downwards. To remove the SIM card, press down lightly and pull it in the reverse direction.



To insert the SIM card To remove the SIM card

Note

- ▶ The metal contact of the SIM card can be easily damaged by scratches. Pay special attention to the SIM card while handling. Follow the instructions supplied with the SIM card.

3. Install the battery.

Slide the battery upwards until it snaps back into place.



Charging the Battery

Before connecting the travel adapter to the phone you must first install the battery.



1. Ensure the battery is fully charged before using the phone for the first time.
2. With the arrow facing you as shown in the diagram push the plug on the battery adapter into the socket on the side of the phone until it clicks into place.
3. Connect the other end of the travel adapter to the mains socket. Use only the charger included in the box.
4. The moving bars of battery icon will stop after charging is complete.

Installation

CAUTION!

- Do not force the connector as this may damage the phone and/or the travel adaptor.
- If you use the battery pack charger out of your own country, use an attachment plug adaptor for the proper configuration.
- Do not remove your battery or the SIM card while charging.

WARNING!

- Unplug the power cord and charger during lightning storms to avoid electric shock or fire.
- Make sure that no sharp-edged items such as animal teeth or nails, come into contact with the battery.
There is a risk of this causing a fire.
- Do not place or answer calls while charging the phone as it may short-circuit the phone and/or cause electric shock or fire.



Disconnecting the charger

Disconnect the travel adaptor from the phone as shown in the diagram below.





Making and answering calls



Making a call

1. Make sure your phone is switched on.
2. Enter a phone number, including the area code.
 - ▶ Press and hold the clear key  to erase the entire number.
3. Press the send key  to call the number.
4. To end the call, press the end key .

Making a call from the call history list

1. In standby mode, press the send key , and the latest incoming, outgoing and missed phone numbers will be displayed.
2. Select the desired number by using the up/down navigation keys.
3. Press  to call the number.

Making an international call

1. Press and hold the  key for the international prefix. The '+' character automatically selects the international access code.
2. Enter the country code, area code, and the phone number.
3. Press  to call the number.

Ending a Call

When you have finished your call, press the end  key.

Making a call from the phonebook

You can save the names and phone numbers dialled regularly in Contacts. You can save them to the SIM card and/or phone memory. You can dial a number by simply looking up the desired name in the phonebook and pressing the  key.

General Functions

Adjusting the volume

If you want to adjust the earpiece volume during a call, use the side keys . Press the up side key to increase and down side key to decrease the volume.

Note



- ▶ In standby mode with the phone open, pressing the side keys adjusts the key tone volume.

Answering a call

When you receive a call, the phone rings and the flashing phone icon appears on the screen. If the caller can be identified, the caller's phone number (or name/photo if saved in the phonebook) is displayed.

1. To answer an incoming call, open the phone. (When Slide open has been set as the answer mode. (Menu 9.6.2).)

Note

- ▶ If Press any key has been set as the answer mode any key press will answer a call except for the  or the right soft key.
- ▶ You can answer a call while using the address book or other menu features.
 2. To end the call, close the phone or press the  key.

Manner mode (Quick)

You can activate the manner mode by pressing and holding down the  key after opening the phone.

Signal strength

You can check the strength of your signal by the signal indicator () on the LCD screen of your phone. Signal strength can vary, particularly inside buildings. Moving near to a window may improve reception.

Entering text

You can enter alphanumeric characters by using the phone's keypad. For example, storing names in the phonebook, writing a message, creating a personal greeting. The following text input methods are available in the phone.

T9 mode

This mode lets you enter words with only one keystroke per letter. Each key on the keypad has more than one letter. The T9 mode automatically compares your keystrokes with an internal dictionary to determine the correct word, thus requiring far fewer keystrokes than the traditional ABC mode. This is sometimes known as predictive text.

ABC mode

This mode lets you enter letters by pressing the key labelled with the required letter once, twice, three or four times until the letter is displayed.

123 mode (Number mode)

Type numbers using one keystroke per number. To change to 123 mode in a text entry field, press the  key until 123 mode is displayed.

Changing the text input mode

1. When you are in a field that allows characters to be entered, you will notice the text input mode indicator in the top right corner of the LCD screen.





General Functions

2. Change the text input mode by pressing . You can check the current text input mode in the top right corner of the LCD screen.

Using the T9 mode

The T9 predictive text input mode lets you enter words easily with a minimum number of key presses. As you press each key, the phone begins to display the characters that it thinks you are typing based on the built-in dictionary.



You can also add new words in the dictionary. As new words are added, the word changes to reflect the most likely candidate from the dictionary. You can turn the T9 mode on or off, and change the T9 language by holding down the () key.

1. When you are in the T9 predictive text input mode, start entering a word by pressing keys  to . Press one key per letter.
 - ▶ The word changes as letters are typed. Ignore what's on the screen until the word is typed completely.

- ▶ If the word is still incorrect after typing completely, press the down navigation key once or more to cycle through the other word options.

Example: Press     to type **Good**.

Press    
[down navigation key] to type **Home**.



- ▶ If the desired word is missing from the word choice list, add it using the ABC mode.
 - ▶ You can select the language of the T9 mode. Press the left soft key [Option], then select T9 languages. Select the desired language of T9 mode. You can also turn off the T9 mode by selecting T9 off. The default setting on the phone is T9 enabled mode.
2. Enter the whole word before editing or deleting any keystrokes.
 3. Complete each word with a space by pressing the  key. To delete letters, press . Press and hold down  to erase entire words.

Note

- ▶ To exit from the text input mode without saving your input, press . The phone goes back to standby mode.











Using the ABC mode

Use the  to  keys to enter your text.

1. Press the key labelled with the required letter:
 - ▶ Once for the first letter.
 - ▶ Twice for the second letter.
 - ▶ And so on.
2. To insert a space, press the  key once. To delete letters, press the  key. Press and hold down the  key to clear the whole display.

Note

- ▶ Refer to the table below for more information on the characters available using the alphanumeric keys.

Key	Characters in the order display	
	Upper Case	Lower Case
	.,/?!-:'"1	.,/?!-:'"1
	A B C 2	a b c 2
	D E F 3	d e f 3
	G H I 4	g h i 4
	J K L 5	j k l 5
	M N O 6	m n o 6
	P Q R S 7	p q r s 7
	T U V 8	t u v 8
	W X Y Z 9	w x y z 9
	Space 0	Space 0

General Functions

Using the 123 (Number) mode

The 123 mode enables you to enter numbers in a text message (a telephone number, for example).

Press the keys corresponding to the required digits before manually switching back to the appropriate text entry mode. You can quickly switch from letters to numbers by pressing and holding down the  key.

Using the Symbol Mode

Using the Symbol Mode The Symbol Mode enables you to enter various symbols or special characters.

To enter a symbol, press the  key. Use the navigation keys to scroll through the symbols and press the corresponding key and then press the [OK] key.



Contacts

You can store phone numbers and their corresponding names in the memory of your SIM card.

In addition, you can store up to 1000 numbers and names in the phone memory.

The SIM card and phone are both used in the same way in the Contacts menu.

Selecting Functions and Options

Your phone offers a set of functions that allow you to customise the phone. These functions are arranged in the menus and sub-menus, accessed via the two soft keys marked  and . Each menu and sub-menu lets you view and alter the settings of a particular function.

The role of the soft keys vary according to the current context or the label on the bottom line of the screen just above each key indicates its current role.



Press the left soft key to access the available menu.

Press the right soft key to access the available Contacts.

In-call menu

Your phone provides a number of control functions that you can use during a call. To access these functions during a call, initially press the MP3 key to unlock the touch screen and then press the left soft key [Options].

During a call

The menu displayed on the handset screen during a call is different to the default main menu displayed when in standby mode, and the options are described below.

Making a second call

You can get a number you wish to dial from the phonebook to make a second call. Press the right soft key selecting **Contacts**. To save the dialled number into the phonebook during a call, press the right soft key then select **Add new**.

Switching between two calls

To switch between two calls, press the left soft key then select **Swap**.

Answering an incoming call

To answer an incoming call when the handset is ringing, slide open the phone then press the  key. The handset is also able to warn you of an incoming call while you are already on a call. A tone sounds in the earpiece, and the display will show that a second call is waiting.

This feature, known as **Call waiting**, is only available if your network supports it. For details of how to activate and deactivate it see **Call waiting** (Menu 9.6.4)

If **Call waiting** is activated, you can put the first call on hold and answer the second, by pressing or by selecting the left soft key, then Hold & Answer. You can end the current call and answer the waiting call by selecting the Right soft key and then **End & Answer**.

Rejecting an incoming call

You can reject an incoming call without answering by simply pressing the  key.

During a call, you can reject an incoming call by pressing the Right soft key [Menu] key and selecting the **Conference/Reject** or by pressing the .

Muting the microphone

You can mute the microphone during a call by pressing the [Options] key then selecting **Mute on**. The handset can be unmuted by selecting **Mute off**. When the handset is muted, the caller cannot hear you, but you can still hear them.

Switching DTMF tones on during a call

To turn DTMF tones on during a call, press the left soft key, and then select DTMF on. DTMF tones can be turned off the same way. DTMF tones allow your phone to make use of an automated switchboard.

Multiparty or conference calls

The multiparty or conference service provides you with the ability to have a simultaneous conversation with more than one caller, if your network operator supports this feature. A multiparty call can only be set up when you have one active call and one call

on hold, both calls having been answered. Once a multiparty call is set up, calls can be added, disconnected or separated (that is, removed from the multiparty call but still connected to you) by the person who set up the multiparty call. These options are all available from the In-Call menu. The maximum callers in a multiparty call are five. Once started, you are in control of the multiparty call, and only you can add callers to the multiparty call.

Making a second call

You can make a second call while currently on a call. Enter the second number and press the  key. When the second call is connected, the first call is automatically placed on hold. You can swap between calls by pressing the left soft key then selecting **Swap**.

Setting up a conference call

Place one call on hold and while the active call is on, press the left soft key and then select the **Conference/Join all**.

In-call menu

Putting a conference call on hold

Press the left soft key, then select the **Conference/Hold all**.

Activate the conference call on hold

Press the left soft key, then select the **Conference/Join all**.

Adding calls to the conference call

To add a call to an existing conference call, press the left soft key, then select the **Conference/Join all**.

Displaying callers in a conference call

To scroll through the numbers of the callers who make up a conference call on the handset screen, use the up/down navigation keys.

Taking a private call during a conference call

To have a private call with one caller from a conference call, display the number of the caller you wish to talk to on the screen, then press the left soft key. Select the **Conference/Private** to put all the other callers on hold.

Ending a conference call

The currently displayed caller from a conference call can be disconnected by pressing the **End** key. To end a conference call, press the left soft key, then select the **Conference/End multiparty**.

After pressing the left soft key, selecting **all** will end all the active and onhold calls.

Menu Tree

The following illustration shows the available menu structure and indicates the:

- ▶ Number assigned to each menu option.

1. Profiles	3. Tools	5. Messages
1.X.1 Activate	3.1 Favourites	5.1 New message
1.X.2 Personalise	3.2 Alarm clock	5.2 Inbox
1.X.3 Rename	3.3 Calculator	5.3 Mailbox
	3.4 Unit converter	5.4 Drafts
	3.5 World time	5.5 Outbox
	3.6 SIM-Menu	5.6 Listen to voice mail
2. Call register	4. Organiser	5.7 Info message
2.1 Missed calls	4.1 Contacts	5.8 Templates
2.2 Received calls	4.2 Calendar	5.9 Settings
2.3 Dialed calls	4.3 Memo	
2.4 All calls		
2.5 Delete recent calls		
2.6 Call charges		
2.7 GPRS information		

Menu Tree

6. Multimedia

- 6.1 Camera
- 6.2 Video camera
- 6.3 Voice recorder
- 6.4 MP3
- 6.5 Photo album
- 6.6 Video album
- 6.7 Settings

7. Browser

- 7.1 Home
- 7.2 Bookmarks
- 7.3 Go to URL
- 7.4 Settings

8. My stuff

- 8.1 Games & apps
- 8.2 Videos
- 8.3 Photos
- 8.4 Music
- 8.5 Text
- 8.6 Images
- 8.7 Sounds
- 8.8 Others

9. Settings

- 9.1 Date & time
- 9.2 Display
- 9.3 Power saving
- 9.4 Language
- 9.5 Connectivity
- 9.6 Calling
- 9.7 Security
- 9.8 Memory status
- 9.9 Reset settings

In Profiles, you can adjust and customise the phone tones for different events, environments, or caller groups.

There are five preset profiles: **General**, **Silent**, **Vibrate only**, **Loud** and **Headset**. Each profile can be personalised. Press the left soft key [Menu] and select **Profiles** using up/down navigation keys.

Activate (Menu 1.X.1)

1. A list of profiles is displayed.
2. In the Profiles list, scroll to the profile you want to activate and press the left soft key  OK key.
3. Then, select Activate.

Personalise (Menu 1.X.2)

Scroll to the desired profile in the Profile list. After pressing the left soft key  or the OK key, select **Personalise**. The profile setting option opens. Set the option as required.

- ▶ **Call alert type:** Set the alert type for incoming calls.

- ▶ **Ring tone:** Select the desired ring tone from the list.
- ▶ **Ring volume:** Set the volume of the ringing tone.
- ▶ **Message alert type:** Set the alert type for messages.
- ▶ **Message tone:** Select the alert tone for messages.
- ▶ **Keypad tone:** Select the desired keypad tone.
- ▶ **Keypad volume:** Set the volume of keypad tone.
- ▶ **Slide tone:** Allows you to set the slide tone.
- ▶ **Effect sound volume:** Set the volume of effect sound.
- ▶ **Power on/off volume:** Set the volume of the ringing tone when switching the phone on/off.
- ▶ **Auto answer:** This function will be activated only when your phone is connected to the handsfree kit.
 - **Off:** The phone will not answer automatically.

Profiles



- **After 5 secs:** After 5 seconds, the phone will answer automatically.
- **After 10 secs:** After 10 seconds, the phone will answer automatically.

Rename (Menu 1.X.3)

You can rename a profile and give it any name you choose to.

Note

- ▶ **Vibrate only, Silent** and **Headset** profiles cannot be renamed.

1. To change the name of a profile, scroll to the profile in the profile list and after pressing the left soft key  or the OK key, select **Rename**.
2. Key in the desired name and press the OK key or the left soft key  [OK].

Call register

You can check the record of missed, received, and dialled calls only if the network supports the Calling Line Identification (CLI) within the service area.

The number and name (if available) are displayed together with the date and time at which the call was made. You can also view call times.

Missed calls

Menu 2.1

This option lets you view the last 10 unanswered calls. You can also:

- ▶ View the number if available and call it, or save it in the Address Book
- ▶ Enter a new name for the number and save both in the Address Book
- ▶ Send a message to this number
- ▶ Delete the call from the list

Received calls

Menu 2.2

This option lets you view the last 10 incoming calls. You can also:

- ▶ View the number if available and call it or save it in the Address Book
- ▶ Enter new name for the number and save both in the Address Book
- ▶ Send a message to this number
- ▶ Delete the call from the list

Dialled calls

Menu 2.3

This option lets you view the last 20 outgoing calls (called or attempted).

You can also:

- ▶ View the number if available and call it or save it in the Address Book
- ▶ Enter new name for the number and save both in the Address Book
- ▶ Send a message to this number
- ▶ Delete the call from the list

Call register

All calls

Menu 2.4

You can view all lists of outgoing or incoming calls.

Delete recent calls

Menu 2.5

Allows you to delete Missed calls and Received calls lists. You can delete Dialed calls and All calls lists at one time.

Call charges

Menu 2.6

Call duration (Menu 2.6.1)

Allows you to view the duration of your incoming and outgoing calls. You can also reset the call times.

The following timers are available:

- ▶ **Last call:** Length of the last call.
- ▶ **All calls:** Total length of all calls made and incoming calls since the timer was last reset.

- ▶ **Received calls:** Length of the incoming calls.
- ▶ **Dialed calls:** Length of the outgoing calls.
- ▶ **Reset all:** Allows you to reset the timers of all calls by pressing the left soft key  [Yes].

Call costs (Menu 2.6.2)

Allows you to check the cost of your last call, all calls, remaining and reset the cost. To reset the cost, you need to know your PIN2 code.

Settings (Menu 2.6.3) (SIM Dependent)

- ▶ **Set tariff:** You can set the currency type and the unit price. Contact your service providers to obtain charging unit prices. To select the currency or unit in this menu, you need the PIN2 code.
- ▶ **Set credit:** This network service allows you to limit the cost of your calls by selected charging units. If you select **Read**, the number of remaining unit is shown. If you select **Change**, you can change your change limit.

- ▶ **Auto display:** This network service allows you to automatically see the cost of your last calls. If set to **On**, you can see the last cost when the call is released.

GPRS information Menu 2.7

You can check the amount of data transferred over the network through the GPRS information option. In addition, you can also view how much time you are online.

Call duration (Menu 2.7.1)

You can check the duration of **Last call** and **All calls**. You can also reset the call timers.

Data volume (Menu 2.7.2)

You can check The **Sent**, **Received** or **All** data volumes and **Reset all**.

Tools

Favourites

Menu 3.1

This option allows you to add your own favourites to the list already provided. Once you create your own menu, you can access the desired function quickly in the idle screen by pressing the up navigation key.

Note

- ▶ The menu of SMS, MMS, Games & apps, Connectivity, Alarm clock, MP3 and Camera is already provided in your own favourites.

Alarm clock

Menu 3.2

You can set up to 5 alarm clocks to go off at a specified time.

1. Select **On** and enter the alarm time you want.
2. Select the repeat period: **Once**, **Mon.-Fri.**, **Mon.-Sat.**, **Everyday**.
3. Select the alarm tone you want and press  [OK].





4. Edit the alarm name and press  [OK].

Calculator

Menu 3.3

This contains the standard functions such as +, -, x, ÷ : **Addition**, **Subtraction**, **Multiplication**, and **Division**.

Furthermore, you can use the various function of calculator such as +/-, **sin**, **cos**, **tan**, **log**, **IN**, **exp**, **sqrt**.





1. Input the numbers by pressing numeric keys.
2. Use a navigation key to select a sign for calculation.
3. Then input the numbers.
4. Press  key to view the result.
5. To input the decimal number, press  key. If you press  key, you can enter ().
6. To end **Calculator**, press the right soft key  [Back].

Unit converter

Menu 3.4

This converts any measurement into a unit you want. There are 9 types that can be converted into units:

Currency, Area, Length, Weight, Temperature, Volume, Velocity, Shoes and Clothes.

1. You can select one of nine unit types by pressing  [OK] key.
2. Select the unit you want to convert by pressing  and . It's impossible to input "-" symbol in unit converter.
3. Select the standard value by using  .

World time

Menu 3.5

You can check the current time of Greenwich Mean Time (GMT) and major cities around the world, using the left/right navigation keys.

The screen shows the city name, current date and time.

To select the time zone in which you are located, proceed as follows:

1. Select the city corresponding to your time zone by pressing the left/right navigation keys one or more times. The local date and time are displayed.
2. If you want to change the time display in standby mode to the selected time, press the left soft key and select **Set**.

SIM-Menu

MENU 3.6

This menu depends on SIM and the network services.

Note

- ▶ In case the SIM card support SAT (i.e. SIM Application Toolkit) services, this menu will be the operator specific service name stored on the SIM card.
- ▶ In case the SIM card does not support SAT services, this menu will be Profiles.

Organiser

Contacts

Menu 4.1

Search contacts (Menu 4.1.1)

1. Select **Search** by pressing the right soft key  [Contacts] or [OK].
2. Enter the name that you want to search.

Note

- ▶ Instant searching is available by inputting the initial letter of the name or number you want to search.

3. If you want to edit, delete or copy an entry, select the left soft key  [Options]. The following menu will be displayed.
 - ▶ **Edit:** You can edit the name, number, group, character and picture by using the navigation key.
 - ▶ **Write messages:** After you have found the number you want, you can send a text/multimedia message to the selected number.

- ▶ **Send via Bluetooth:** You can send the data of phone book to devices which is compatible with Bluetooth through Bluetooth.
- ▶ **Copy to handset:** You can copy an entry from SIM to phone or from phone to SIM.
- ▶ **Assign speed dial:** You can assign the entry as a speed dial.
- ▶ **View caller groups:** For further details see (Menu 4.1.3).
- ▶ **Delete:** You can delete an entry.

Note

- ▶ To use the Photo Caller ID feature, contacts must exist within the Phone Book and photos must be taken in 72x72 resolution. For more information about associating a photo to a contact please refer to the Camera section.







Add new (Menu 4.1.2)

You can add a phonebook entry by using this function. Phone memory capacity is 1 000

entries. SIM card memory capacity depends on the mobile service provider. You can also save 40 characters of name in The Phone memory, and save characters in the SIM card. The number of characters is a SIM dependent feature.

Note

- ▶ Maximum stored name and number length depends on SIM-card type.



1. Select **Add new** by pressing the left soft key  [OK] or [OK].
2. Select the memory you want to save: **SIM** or **Phone**. If you set to Phone, you need to select which number you want as a main number.
 - a. Press  [OK] to input a name.
 - b. Press  [Save], then you can input a number.
 - c. You can set a group for the entry by pressing , .
 - d. You can set a picture for the entry by pressing , .

Caller groups (Menu 4.1.3)



You can add up to 20 members per group, with up to a maximum of 7 groups in total.

- ▶ **Member list:** Shows the group members you have selected.
- ▶ **Group ring tone:** Allows you to specify ring tone for the group members' call.
- ▶ **Group icon:** Allows you to select the icon dependent on Group.
- ▶ **Add member:** You can add group members. Each group should not exceed 20 members.
- ▶ **Remove member:** You can remove the member from the Group member list. But the name and the number will remain in the phonebook.
- ▶ **Rename:** You can change a group name.
- ▶ **Remove all:** Allows you to delete all the members in the group.

Speed dial (Menu 4.1.4)

Assign contacts to any of the keys  to .

You can then call that contact by pressing the corresponding number key.

1. Open the phonebook first by pressing the right soft key  [Contacts] in standby mode.
2. Scroll to **Speed dial**, then press the left soft key  [OK].
3. If you want to add speed dial, select (**empty**). Then, you can search the name in phonebook.
4. After assigning the number as speed dial, you can change and delete the entry. You can also make a call or send a message to this number.



Own number (Menu 4.1.5) (Sim dependent)

You can save and check your own number in SIM card.

My business card (Menu 4.1.6)

This option allows you to create your own business card featuring Name and a mobile phone number. To create a new business card, press the left soft key  [Add] and enter the information into the fields.

Settings (Menu 4.1.7)

1. Press the right soft  [Contacts] in standby mode.
2. Scroll to **Settings**, then press the left soft key  [OK].

▶ Default memory

Scroll to highlight **Default memory**, and then press the left soft key  [OK].

- If you select **Always ask**, when adding an entry, the phone will ask where to store it.

- If you select **SIM** or **Handset**, the phone will store an entry to the SIM or phone.



▶ View options

Scroll to highlight **View options**, and then press the left soft key  [OK].

- **Name only:** Set the phonebook list by displaying the name only.
- **Name & number:** Set the phonebook list by displaying the name and number.
- **With pictures:** Set the phonebook list with the information and picture of contact.

▶ **Copy/Move all**





You can copy/move entries from SIM card memory to Phone memory and vice versa.

1. Open the Phonebook first by pressing the right soft key  [Contacts] in standby mode.
2. Scroll to **Copy/Move all**, and then press the left soft key  [OK] to enter this menu.
 - **SIM to Handset:** You can copy/move the entries from SIM Card to Phone memory.
 - **Handset to SIM:** You can copy/move the entries from Phone memory to SIM Card.

- ▶ **Memory in use:** This feature allows you to see how many entries are in use, or free in your phonebook.

▶ **Clear contacts**

You can delete all the entries in the SIM and Phone. This function requires the Security code.

1. Scroll to highlight Clear contacts, and then press the left soft key  [OK].
2. Highlight the memory you wish to erase, and then press the left soft key  [OK].
3. Enter the security code and press the left soft key  [OK] or the right soft key  [Back].

▶ **Service dial number**

Use this function to access a particular list of services provided by your network operator (if supported by the SIM card).









Organiser

Calendar

Menu 4.2

When you enter this menu a calendar will be displayed. The month and year are shown at the top of the screen. Whenever you the change the date under the Settings menu, the calendar will update automatically. The current date will be highlighted in green and any schedule or memos will be indicated with a red triangle at the top left hand corner of the corresponding square. An audible alarm can be set for memo's and reminders.

To change the day, month and year.



Key	Description	Key	Description
 	Yearly	 	Weekly
 	Monthly	 	Daily



In calendar mode, press the left soft key  [Options] as follows;

Add new (Menu 4.2.1)

Allows you to add a new schedule and memo for the chosen day. You can store up to 20 notes. Input the subject and then press left soft key  [OK]. You enter the appropriate information in the following section; **Time**, **Repeat** and **Alarm**.

View daily schedules (Menu 4.2.2)

View all schedules and memo for the chosen day. Use   to browse through the note lists. If you set the alarm for a note, the alarm icon is displayed.

If you want to view the note in detail, press the left soft key  [OK]. Press the left soft key  [Options] to delete or edit the note you have selected.

Delete past (Menu 4.2.3)

You can delete the past schedule that you have already been notified of.

Delete all (Menu 4.2.4)

You can delete all the notes.

Go to date (Menu 4.2.5)



You can go the chosen date directly.

Set alarm tone (Menu 4.2.6)

You can set the alarm tone of each chosen date.

Memo

Menu 4.3

1. Select the **Memo** by pressing the left soft key  [OK].
2. If the entry is empty, press the left soft key  [Write].
3. Input the memo and then press the left soft key  [OK].

Note

- ▶ If you want to change the text input mode, press the  in order.

Messages

New message

Menu 5.1

This menu includes functions related to SMS (Short Message Service), MMS (Multimedia Message Service), Email, voice mail, as well as the network's service messages.

Write text message (Menu 5.1.1)



You can write and edit text message, checking the number of message pages.

1. Enter the **New messages** menu by pressing the left soft key  [OK].
2. If you want to write a new message, select **Write text message**.
3. To make text input easier, use T9.
4. Press [Insert] to attach the following:

Insert

- ▶ **Images:** You can insert the Default graphics or graphics in My pictures that are available for short messages.
 - ▶ **Sounds:** You can insert sounds that are available for short messages.
 - ▶ **Text templates:** You can use Text templates already set in the phone.
- ▶ **Contacts:** You can add phone numbers or e-mail addresses in the address book.
 - ▶ **Symbol:** You can add special characters.
 - ▶ **My business card:** You can add your Business card to the message.
5. After you complete the message, to select the required option, press the left soft key  [Options].

Options

- ▶ **Send:** Sends text messages.
1. Enter numbers of recipient.
 2. Press  key to add more recipients.
 3. You can add phone numbers in the address book.
 4. Once the numbers have been entered, press the left soft key  to send the message. All messages will automatically be saved in the outbox folder, even after a sending failure.
- ▶ **Save to drafts:** Stores messages in the Drafts folder.
 - ▶ **Font & Alignment:** You can select the **Size** and **Style** of font, and the **Alignment** of text.

- ▶ **Colour:** You can also set the **Colour** of the text (foreground) and the background.
- ▶ **Add T9 dictionary:** You can add your own words. This menu will only be shown when the edit mode has been set to T9ABC/T9Abc/T9abc.
- ▶ **T9 languages:** Select the desired language for T9 input mode. You can also deactivate the T9 input mode by selecting 'T9 off'.
- ▶ **Exit:** If you press Exit whilst writing a message, you will be taken back to the message menu. Also the written message will not have been saved.

Note

- ▶ This phone supports EMS release 5, so is available to send colour pictures, sounds, text styles, etc.. If the other parties handsets do not support such options, the pictures, sounds or texts sent may not be displayed correctly on their phones.

Write multimedia message

(Menu 5.1.2)

A multimedia message can contain text, images, and/or sound clips. This feature can be used only if it is supported by your network operator or service provider. Only devices that offer compatible multimedia message or e-mail features can receive and send multimedia messages.

1. Enter the **New message** menu by pressing the left soft key  [OK].
2. If you want to write a new message, select **Write multimedia message**.
3. You can create a new message or choose one of the multimedia message templates already made.
4. Press **Insert** to add Image, Sound, Contacts, Symbol, New photo, New sound, Text templates, My business card.

Maximum available file size, that can be inserted to MMS-message, is 100 kb.

Messages

Options

- ▶ **Send:** You can send multimedia messages to multiple recipients, as well as save it to send at a later time.

Note

- ▶ All messages will be automatically saved in the outbox folder, even after a sending failure.

- ▶ **Preview:** You can preview multimedia messages you have created.
- ▶ **Save:** You can save multimedia messages **To drafts** or **As template**.
- ▶ **Edit subject:** Allows you to modify the multimedia message you have chosen.
- ▶ **Add slide:** You can add a slide before or after current slide.
- ▶ **Move to slide:** You can move to the previous or the next slide.
- ▶ **Delete slide:** You can delete current folders.

▶ Set slide format

- **Set timer:** You can set a timer for slide, text, picture and sound.
- **Swap text and picture:** You can switch the position of picture and text of the message.
- ▶ **Remove media:** You can remove a picture or sound in the slide. This option can be shown only when any media file has been added.
- ▶ **Add T9 dictionary:** You can add your own words. This menu will only be shown when the edit mode has been set to 123/abc/ABC.
- ▶ **T9 languages:** Select the desired language for T9 input mode. You can also deactivate T9 input mode by selecting 'T9 off'.
- ▶ **Exit:** Will take you back to the Message menu.

Note

- ▶ When creating a multimedia message, if you upload a picture (50K) you may find that whilst the picture is loading you will not be able to carry out any other actions until the picture has completed loading.

Write email message (Menu 5.1.3)

To send/receive an email, you should set up the email account.

1. You can input up to 12 email addresses in the To and Cc field.

Tip: To input “@”, press the  and select “@”.

2. Key in the subject of the mail and press OK.
3. After writing an email message, press the left soft key  [Options]. You can access the following option menus.
 - ▶ **Send:** Sends the email message.
 - ▶ **Edit recipients:** You can edit recipients.
 - ▶ **Edit subject:** You can edit the subject.

- ▶ **Save to drafts:** Select this to save the message in **Drafts**.
- ▶ **T9 languages:** Select the language for T9 input mode. You can also deactivate the T9 input mode by selecting ‘T9 off’.
- ▶ **Exit:** If you select Exit whilst writing a message, you will be taken back to the message menu. Also the written message will not have been saved.

Messages







Note

- ▶ For each e-mail account you may save up to 50 messages (totally 150 for three accounts). In Inbox slide you may save not more than 30 messages, in Drafts and Outbox folders - 5 messages, and in Sent slide up to 10 messages. In case Drafts Outbox or Sent slide is full, and you try to save new message to one of this folders, first saved message will be automatically deleted.
- ▶ Maximum size for one sent message is 300 kb with attachments, and maximum size for one received message is 100 kb. In case you have received message with more than 5 attachments, only 5 of them will be received. Some attachment may display incorrectly.

Inbox

Menu 5.2

You will be alerted when you have received a message. They will be stored in the Inbox. In the Inbox, you can identify each message by icons. For detail, see the icon directive.

Icon	Icon directive
	Multimedia message
	Short message
	SIM message
	Read multimedia message
	Read text message
	Push message
	Notified multimedia message

If the phone shows 'No space for SIM message', you only have to delete the SIM messages from the Inbox. If the phone displays 'No space for message', you will then need to delete messages, media or applications to free up space.

* SIM message

SIM message means that the message is exceptionally stored in the SIM card. You can move this message to the phone.

When you are notified that you have received a multimedia message, you have to wait for the message to be downloaded before you can view it.

To read a message, select one of the messages by pressing the left soft key  [Options].

- ▶ **View:** You can view the received messages.
- ▶ **Reply:** You can reply to the sender.
- ▶ **Forward:** You can forward the selected message to another party.
- ▶ **Delete:** You can delete the current message.
- ▶ **Return call:** You can call back the sender.
- ▶ **Information:** You can view information about received messages; Sender's address, Subject (only for Multimedia message), Message date & time, Message type, Message size.
- ▶ **Delete all:** You can delete all messages.

Mailbox

Menu 5.3

When you access this menu, you can either connect to your remote mailbox to retrieve your new email messages, or you can view the previously retrieved email messages without logging in to the email server.

You can check the saved emails, drafts, outbox, and sent emails. In the Inbox, up to 30 emails are stored.

Messages

Drafts

Menu 5.4

Using this menu, you can preset up to five multimedia messages that you use most frequently. This menu shows the preset multimedia message list.







The following options are available.

- ▶ **View:** You can see the multimedia messages.
- ▶ **Edit:** Allows you to modify the chosen message.
- ▶ **Delete:** Deletes the message you choose.
- ▶ **Information:** To view the information of the message.
- ▶ **Delete all:** Deletes all of the messages in the slide.

Outbox



Menu 5.5

This menu allows you to view the messages which you have sent, those that are currently sending or messages that have failed sending previously.

Icon	Icon directive
	MMS Unsent
	MMS sent
	MMS delivery confirmed
	SMS unsent
	SMS sent
	SMS delivery confirmed

- ▶ **View:** You can view the message.
- ▶ **Forward:** You can forward the selected message to another party.
- ▶ **Delete:** You can delete the message.
- ▶ **Information:** You can check the information of each message.
- ▶ **Delete all:** You can delete all the messages in the outbox.

Listen to voice mail Menu 5.6

Once this menu has been selected, simply press the left soft key  [OK] to listen to voice mail. You can also hold down the  key in standby mode to listen to voice mail.

Note



- ▶ When you receive a voice mail, your phone will display an icon and you will hear an alert. Please check with your network provider for details of their service in order to configure the handset correctly.

Info message Menu 5.7 (Dependent to network and subscription)

Info service messages are text messages delivered by the network to your handset. They provide general information such as weather reports, traffic news, taxis, pharmacies, and stock prices. When you receive an info service message, you will see a

popup message show you that or the info service message is directly displayed. To view the message again follow the sequence shown below;

Read (Menu 5.7.1)

1. When you have received an info service message and select Read to view the message, it will be displayed on the screen. You can read another message by scrolling ,  or  [OK].
2. The message will be shown until another message is selected.

Topics (Menu 5.7.2) (Dependent to network and subscription)

- ▶ **Add new:** You can add Info service message numbers in the Phone memory with its nickname.
- ▶ **View list:** You can see Info service message numbers which you have added. If you press  [Options], you can edit and delete info message categories which you have added.

Messages

- ▶ **Active list:** You can select info service message numbers in the active list. if you activate an info service number, you can receive messages sent from the number.

Templates

Menu 5.8

Text templates (Menu 5.8.1)

You have 6 text templates as below;

- **Please call me back.**
- **I'm late. I will be there at**
- **Where are you now?**
- **I am on the way.**
- **Top urgent. Please contact.**
- **I love you.**

Multimedia templates (Menu 5.8.2)

After you have saved a new template, you can use the following options.

- ▶ **View:** You can see multimedia templates.
- ▶ **Delete:** You can delete multimedia templates.

- ▶ **Add new:** Allows you to add new multimedia templates.
- ▶ **Write messages:** You can write and send multimedia messages.
- ▶ **Edit:** You can edit multimedia templates.
- ▶ **Delete all:** Allows you to delete all multimedia messages.

Settings

Menu 5.9

Text message (Menu 5.9.1)

▶ Message types:

Text, Voice, Fax, Natl. paging, X.400, Email, ERMES

Usually, the type of message is set to **Text**. You can convert your text into alternative formats. Contact your service provider for the availability of this function.

- ▶ **Validity period:** This network service allows you to set how long your text messages will be stored at the message centre.

- ▶ **Delivery report:** If you set to **Yes**, you can check whether your message is sent successfully.
- ▶ **Reply charging:** When a message is sent, it allows the recipients to reply and charge the cost of the reply to your telephone bill.
- ▶ **SMS centre:** If you want to send the text message, you can receive the address of SMS centre through this menu.

Multimedia message (Menu 5.9.2)

- ▶ **Priority:** You can set the priority of the message you choose.
- ▶ **Validity period:** This network service allows you to set how long your text messages will be stored at the message centre.
- ▶ **Subject:** You can enter multimedia messages subject when this menu is on.
- ▶ **Delivery report:** If it is set to **Yes** in this menu, you can check whether your message is sent successfully.
- ▶ **Auto retrieve:** If you select **On**, you receive multimedia messages automatically. If you select **Off**, you receive

only notification message in the inbox and then you can check this notification. If you select **Home network only**, you receive multimedia messages depends on Homenetwork.

- ▶ **Network settings:** If you select multimedia message server, you can set URL for multimedia message server.
- ▶ **Permitted message types**
 - Personal:** Personal message.
 - Advertisements:** Commercial message.
 - Information:** Necessary information.

Email (Menu 5.9.3)

This menu allows you to edit, delete or add an email account.

▶ Account

You can set up to 3 email accounts by selecting Add new. Using the **Edit** menu, you can set the following values.

Set as default

Edit

- **Title:** Account name.

Messages

- **User ID:** Enter your email ID.
- **Password:** Enter your email password.
- **Email address:** Enter the email address given to you by your service provider.
- **Outgoing server:** Enter the SMTP address and Port number of computer that sends your email.
- **Incoming server:** Enter the POP3 address and Port number of the that receives your email.
- **Leave msg on server:** Select Yes to leave the messages on the server.
- **Insert signature:** Select **Yes** to attach your signature to your email messages.
- **Access point:** Allow you to select the access point from the list.
- **SMTP port number:** Allow you to edit SMTP port number.
- **POP3 port number:** Allow you to edit POP3 port number.
- **Outgoing server ID/PW:** Enter the ID and password for sending your email.

Delete: Deletes the selected account from the list.

▶ Access point

You can edit the access points. There are default access points for some operators, stored in phone memory.

Title: Access point name.

APN: Input the APN of Access point.

User ID: Enter the User ID of your access point.

Password: Enter the Password of your access point.

DNS address: Set DNS address.

▶ Signature

You can make your signature.

Voice mailbox number (Menu 5.9.4)

You can receive voicemail if your network service provider supports this feature. When a new voicemail has arrived, the symbol will be displayed on the screen. Please check with your network service provider for details of their service in order to configure the phone accordingly.

- ▶ **Home:** You can listen to voice mails by selecting Home.
- ▶ **Roaming:** Even when you are abroad, you can listen to voice mails if a roaming service is supported.

Info message (Menu 5.9.5)

▶ Receive

Yes: If you select this menu, your phone will receive Info service messages.

No: If you select this menu, your phone will not receive Info service messages any more.

▶ Alert

Yes: Your phone will beep when you have received Info service message numbers.

No: Your phone will not beep even though you have received info service messages.

▶ Languages

You can select the language you want by pressing [On/Off]. Then, the info service message will be shown in the language that you selected.

Push message (Menu 5.9.6)

You can set the option whether you will receive the message or not.

Multimedia

Camera

Menu 6.1

This application enables you to take a still picture. You can take a picture in your desired size, and use it for the contacts photo, home screen and other more general purposes. Once taken, a still image can be sent via Multimedia msg or Email.

Press the left soft key **☰** to display the following popup menu items.

- ▶ **Brightness:** Determines the brightness.
 - ▶ **Size:** Determines the size of an image.
 - ▶ **Timer:** Determines the delay time.
 - ▶ **Quality:** Determines the quality of an image.
 - ▶ **White Balance :** Allows you to change the settings according to the environment.
 - ▶ **Album:** Shows the still images taken.
 - ▶ **Exit:** To exit the Camera.
 - ▶ **Mode:** Determines whether to take a single , multishot or frame shot photo.
 - ▶ **Effect:** Determines the special effect to the picture.
- ▶ **Flash:** Determines the flash operation.
 - ▶ **Zoom:** Determines the zoom rate.

Note

- ▶ Frame shots are only available with the pixel resolution set to 176 x 220.
- ▶ Multi shots are only available when the pixel resolution is set to 320 x 240 or 640 x 480.
- ▶ To use the Photo Caller ID feature, you must take photos you wish to associate with your contacts in 72x72 resolution.
- ▶ Once the photo has been taken and saved, go to **Contacts** and select the contact you wish to associate the photo to or select **Add new** to create a new contact (please note that a photo can only be associated with a contact stored in the phone's memory and not on the SIM).
- ▶ Select **Edit**. Unless you wish to edit the name, press OK and then use the navigation keys to highlight the picture tab.

Note

- ▶ Use the ◀, ▶ keys to scroll through the photos (please note that only pictures taken in 72 × 72 resolution will be listed here).
- ▶ Once you have selected the photo you wish to use press the left soft key to save this in the contacts profile.
- ▶ The photo will be shown when this particular contact calls you (as long as the contact does not have their telephone number set to hidden).

Video camera

Menu 6.2

This application enables you to record a video clip. You can play and watch a saved video file while using this function.

Press the left soft key  to display the following popup menu items.

- ▶ **Brightness:** Determines the brightness.
- ▶ **Size:** Determines the size of an image.
- ▶ **Timer:** Determines the delay time.

- ▶ **Quality:** Determines the quality of a video clip.
- ▶ **White Balance :** Allows you to change the settings according to the environment.
- ▶ **Record Time:** Determines the recording time.
- ▶ **Exit:** To exit the Video camera.
- ▶ **Effect:** Determines the special effect to the video clip.
- ▶ **Flash:** Determines the flash operation.
- ▶ **Zoom:** Determines the zoom rate.

Voice recorder



Menu 6.3

With the voice memo feature you can record up to 20 voice messages and each memo can be up to 20 seconds long.

Record (Menu 6.3.1)

You can record a voice memo in the Voice recorder menu.

Multimedia

1. Once recording has started, the message Recording and the remaining time is displayed.
2. If you want to finish recording, press the left soft key  [Save].
3. Key in Voice memo title, press the left soft key  [OK].

View list (Menu 6.3.2)

The list of voice memos are displayed. You can playback and delete the recorded voice memo. The following [Options] menus are available

MP3

Menu 6.4

The KG800 has an integrated MP3 player built-in. You can enjoy listening to MP3 music files on your phone memory using a compatible headset or via the internal loudspeaker.

Note

- ▶ Because of the small dimension of the speaker, in some cases the audio could be distorted, especially at maximum volume and when there are lots of bass sounds. Therefore, we recommend you to use the stereo headset in order to appreciate the high quality of your music.

The music player supports:

- **MPEG-1 Layer III, MPEG-2 Layer III, MPEG-2.5 Layer III** Sampling frequency up from 8KHz to 48KHz. Bit rate up to 320Kbps, stereo.
- **AAC:** ADIF, ADTS formats (Sampling frequency from 8KHz to 48KHz)
- **AAC+:** V1 : (Bit rate 16-128Kbps)
V2 : (Bit rate 16-48Kbps)
(Sampling frequency from 8KHz to 48KHz)
- **MP4, M4A:** Sampling frequency up from 8KHz to 48KHz, Bit rate up to 320Kbps, stereo.
- **WMA:** Sampling frequency up from 8KHz to 48KHz, Bit rate up to 320Kbps, stereo.

Note

- ▶ KG800 doesn't support the variable rate of MP3 and AAC file. Therefore, you can't change the file from VBR MP3 format to AAC.

You can transfer MP3 files from a compatible PC to the memory in your phone using the Mass Storage. When you connect the phone to a PC using the USB cable (supplied in the same package), this will be displayed as a removable disk through Windows Explorer. If you are using Win98 SE, you will have to install the Mass storage driver for Windows 98 on CD-ROM.

Note

- ▶ You should copy MP3 to my media\Music folder. If you copy to another folder, you will not be able to view the MP3 files.
- ▶ The PC should run Windows 98 SE, Windows ME, Windows 2000, Windows XP operating system.

This menu allows you to view the whole play list. You can move through the tracks by pressing the navigation key. In addition, once you have selected the track, you can delete the file or view its information via the options menu.

1. **Go to MP3 player** : Move to MP3 player.

Press the left soft key  [Options] to access the following menus.

- ▶ **View play list**: You can view the play list on listening to the music.
- ▶ **Area repeat**: The special area part of the current music is repeated when you select ON of the menu.
- ▶ **Set as ring tone**: This menu allows to set the MP3 file as a ring tone. You can also set it as a ring tone in Profile.
- ▶ **Setting**
 - **Equalizer**
This menu helps you to adjust to a variety of environments when listening to music. This phone supports four preset menus. When you enter this menu, you can view current value of equalizer.

- Playmode

This menu allows to set the play mode.

- Set shuffle

You can listen to your MP3 music randomly.

- Visual effect

You can select the visual effect menus: Rainbow, Basic and Blue. This menu allows to change the background of main LCD and sub LCD on playing MP3 file.

2. **Delete:** Deletes the file selected.
3. **View details:** To view the information of the file you selected.
4. **Delete all:** Deletes all of the files.

Note

- ▶ Music is copyright protected in international treaties and national copyright laws. It may be necessary to obtain permission or a license to reproduce or copy music. In some countries national law prohibits private copying of copyrighted material. Please check the national legislation of the applicable country concerning the use of such material.

Photo album

Menu 6.5

You can view and send a picture. In addition, you can set the picture as a wallpaper.

- ▶ **Multi view:** You can view the maximum of 9 thumbnails in a screen.
- ▶ **Send via email:** Send the selected file to another device via email if the file size is less than 300Kbytes.
- ▶ **Send via Bluetooth:** You can send a picture by Bluetooth.
- ▶ **Write multimedia message:** You can write and edit multimedia messages, checking message size.
- ▶ **Set as wallpaper:** You can set a picture as a wallpaper.
- ▶ **Slide show:** You can view the pictures in a slide show.
- ▶ **Delete:** You can delete a picture.
- ▶ **Edit title:** You can edit the title of picture.
- ▶ **Information:** Displays information about the saved picture.

Note

- ▶ The Photo Album will only display pictures taken by the handsets camera.

Video album

Menu 6.6

You can view videos which have been saved in the memory.

- ▶ **Play:** You can play the video file when pressing the OK key or selecting Play menu of the Options menu.
- ▶ **Send via Bluetooth:** Send the selected file to another device via Bluetooth.
- ▶ **Rename:** Change the file name of selected file.
- ▶ **Delete:** Delete a file.
- ▶ **Delete all:** Delete all files in the list
- ▶ **Information:** Show the file information.

Settings

Menu 6.7

Camera (Menu 6.7.1)

- ▶ **Auto save:** If you set this feature to On, the images will be saved automatically without displaying the menu bar to save.
- ▶ **Delete all photos:** You can delete all the photos which have been saved in the memory.

Video camera (Menu 6.7.2)

- ▶ **Delete all videos:** Allows you to delete all the videos which have been saved in the memory.

Browser

You can access various WAP (Wireless Application Protocol) services such as banking, news, weather reports and flight information. These services are specially designed for mobile phones and they are maintained by WAP service providers.

Check the availability of WAP services, pricing and tariffs with your network operator and/or the service provider whose service you wish to use. Service providers will also give you instructions on how to use their services.



Once connected, the homepage is displayed. The content depends on the service provider. To exit the browser at any time, press the  key. The phone will return to the idle menu.

Navigating with the WAP browser

You can surf the Internet using either the phone keys or the WAP browser menu.

Using the phone keys

When surfing the Internet, the phone keys function differently to phone mode.

Key	Description
	Scrolls each line of the content area
	Returns to the previous page
	Selects options and confirmations and confirms actions

Using the WAP browser menu

There are various menu options available when surfing the Mobile Web.

Note

- ▶ The WAP browser menus may vary, depending on your browser version.

Home

Menu 7.1

Connects to a homepage. The homepage will be the site which is defined in the activated profile. It will be defined by the service provider if you have not defined it in the activated profile.

Bookmarks

Menu 7.2

This menu allows you to store the URL of favourite web pages for easy access at a later time.

To create a bookmark

1. Press the left soft key  [Options].
2. Select Add new and press the OK key.
3. After entering the desired URL and title, press the OK key.

After selecting a desired bookmark, the following options are available.

- ▶ **Connect:** Connects to the selected bookmark.
- ▶ **Add new:** Select this to create a new bookmark.

- ▶ **Edit:** You can edit the URL and/or the title of the selected bookmark.
- ▶ **Delete:** Deletes the selected bookmark.
- ▶ **Delete all:** Deletes all the bookmarks.

Go to URL

Menu 7.3

You can connect directly to the site you want. After entering a specific URL, press the OK key.

Settings

Menu 7.4

You can set the profile, cache, cookie and security related to internet service.

Profiles (Menu 7.4.1)

A profile is the network information used to connect to the Internet. There are default profiles for some operators, stored in phone memory. It's impossible to rename default profiles.

Each profile has submenus as follows:

- ▶ **Activate:** Activates the selected profile.
- ▶ **Settings:** Use this to edit and change WAP settings for the selected profile.

- **Homepage:** This setting allows you to enter the address (URL) of a site you want to use as homepage. You do not need to type http:// at the front of each URL as the WAP Browser will automatically add it.

- **Bearer:** You can set the bearer data service. 1 Data/2 GPRS

- **Data settings:** Appears only if you select Data Settings as a Bearer/service.

Dial number: Enter the telephone number to dial to access your WAP gateway.

User ID: The users identity for your dial-up server (and NOT the WAP gateway).

Password: The password required by your dial-up server (and NOT the WAP gateway) to identify you.

Call type: Select the type of data call : Analogue of Digital (ISDN).

Linger time: You need to enter timeout period. After entering that, the WAP navigation service will be unavailable if any data is not input or transferred.

- **GPRS settings:** The service settings are only available when GPRS is chosen as a bearer service.

APN: Input the APN of the GPRS.

User ID: The users identify for your APN server.

Password: The password required by your APN server.

- **Proxy settings**

Proxy: Activates or cancels proxy.

IP address: Input the IP address of the Proxy server you access.

Port number: Input the Proxy Port.

- **DNS settings**

Primary server: Input the IP address of the primary DNS server you access.

Secondary server: Input the IP address of the secondary DNS server you access.

- ▶ **Rename:** You can change the profile name.
- ▶ **Add new:** You can add a new profile.
- ▶ **Delete:** Deletes the selected profile from the list.

Cache (Menu 7.4.2)

The information or services you have accessed are saved in the cache memory of the phone.

Cookie (Menu 7.4.3)

The information or services you have accessed are saved in the cache memory of the phone.

Clear cache (Menu 7.4.4)

Removes all context saved in cache.

Note

- ▶ A cache is a buffer memory, which is used to save data temporarily.

Clear cookie (Menu 7.4.5)

Removes all context saved in cookie.

Security (Menu 7.4.6)

A list of the available certification is shown.

- ▶ **Authority:** You can see the list of authority certificates that have been stored in your phone.
- ▶ **Personal:** You can see the list of personal certificates that have been stored in your phone.

My stuff

Games & apps

Menu 8.1

Games & apps (Menu 8.1.1)

- **Default Games:** In this menu, you can manage the Java applications installed in your phone. You can play or delete downloaded applications, or set the connect option. The downloaded applications are organised in folders. Press the left soft key  [OK] to open the selected slide or launch the selected midlet.

After selecting a folder, press [Options] and then sub menus available to several options are displayed.

- ▶ **Open:** You can see the stored games.
- ▶ **New folder:** Create a new slide.

Java™, is a technology developed by Sun Microsystems. Similar to the way you would download the Java Applet using the standard MS Internet Explorer browsers, Java MIDlet can be downloaded using a WAP enabled phone. Depending on the service provider, all Java based programs such as Java games can be downloaded and run on a phone. Once downloaded, the Java program can be viewed in the **Games & Apps** menu where you can select, execute, or delete. The Java program files saved in the phone are in .JAD or .JAR format.

Profiles (Menu 8.1.2)

A profile is the network information used to connect to the Internet.

If you want to see the details of a profile, please refer to Menu 7.4.1.

Note

- ▶ The JAR file is a compressed format of the Java program and the JAD file is a description file that includes all detailed information. From the network, prior to download, you can view all detailed file descriptions from the JAD file.
- ▶ While being based on a standard language (J2ME), not all Java applications are compatible with all handsets on sale insofar as specific libraries may be used for a telephone model. The software may be blocked or switch itself on when Java applications not specifically developed for the phone this manual refers to are downloaded, making it necessary to “restart” the handset. We would like to point out that these problems are caused by incompatible applications and are not a product fault.

CAUTION!

Only J2ME (Java 2 Micro Edition) based programs will run in a phone environment. The J2SE (Java 2 Standard Edition) based programs will only run in a PC environment.

New Fantastic LG There is Mass Storage function in the KG800. if you connect the USB cable, you can use the phone as a Removable Disk.

You can download MP3 files, and photos, video, txt files etc. this gives you fast access from PC to Phone, by just connecting the USB cable.

This function does not require the installation of additional software.

1. Whilst the phone is displaying the standby screen, connect the phone to the PC using the supplied USB cable. The PC should recognise the handset within a few seconds.
2. The phone will display « USB » on the screen.
3. The phone will be identified as « Removable disk » in My Computer. The PC should then treat the KG800 as a standard drive allowing you to place files to and from the handset's memory. You can either use Window's drag and drop or copy and paste methods to transfer content.

My stuff

4. Double click on « Removable disk » and open. A folder called My media will be displayed. Within that folder there are a further 5 folders. Do not disconnect the phone whilst a file transfer is in progress, doing so may damage the memory and corrupt the file.
5. When you want to disconnect the phone from your PC, use Windows to safely remove the hardware and then disconnect the USB cable from the handset.
 - ▶ If you receive a call whilst in mass storage mode, the call will be rejected. Once the handset is disconnected, the KG800 will display information about any calls missed.

My media

In the My media folder you will find the following 5 folders; Music, Others, Photos, Text and Videos.

Do not change the names of these folders, doing so will cause content stored in them to not be seen by the handset.

Music

- ▶ You can store music files in this folder.
- ▶ The supported formats are:
MP3,AAC,AAC+,AAC++,
WMA,MP4(audio).
- ▶ The files in this folder can be played using the MP3 player and Playlist features of the phone.
- ▶ If you download an MP3 file to a different folder, it will be not be possible for the phone to locate and play the file.
- ▶ Do not create subfolders here because the MP3 files contained in that folder will not be found and, therefore, will unable to be played by the music player.
- ▶ To set an MP3 file as a ringtone then please do the following on the handset: options>Go to MP3 player>options>set as ringtone.

Others

- ▶ Any type of file can be stored here. This folder is mainly used for transporting files from one PC to another.
- ▶ The handset can preview JPG (Max 460K), GIF (Max 200K).
- ▶ You can set an image file as wallpaper as long as it does not exceed 30k in size, for other formats please use the PC Suite.

Photos

- ▶ This folder is reserved for pictures taken using the phone's digital camera.
- ▶ Even though photos can be uploaded to this folder from your PC, they will not be available on the phone's photo album or My photos folder. Therefore, we recommend that no photos are uploaded to this folder.

Text

- ▶ This folder supports .txt files. If you place non .txt files here then the handset will not display them.

Videos

- ▶ You can download videos taken with the phone's digital camera onto the PC and upload new videos onto the phone.
- ▶ This folder supports the 3GP, MP4 and 3G2 file format.
- ▶ You can upload files of any size until the memory is full.
- ▶ Files stored in this folder can be accessed by doing the following on the handset: Menu>Multimedia>Video album.

Videos

Menu 8.2

Show the list of 3GP and MP4 files .

- ▶ **Play:** You can play the video file by pressing the OK key or selecting Play from the Option menu.
- ▶ **Send via Bluetooth:** Send the selected file to another device via Bluetooth.
- ▶ **Rename:** change the file name of the selected file. The maximum length of characters is 200. And You can not change the extension of file.

WARNING!

*The following characters, \ / : * ? " < > | can not be used.*

- ▶ **Delete:** Delete a file.
- ▶ **Delete all:** Deletes all the files in the list
- ▶ **Information:** Shows the file information.

Photos

Menu 8.3

Shows the list of JPG files.

- ▶ **View:** You can see the JPG file by pressing the OK key or selecting View from the Option menu.
- ▶ **Send via multimedia message:** You can write and send multimedia messages.
- ▶ **Send via email:** Send the selected file to another device via email if the file size is less than 300Kbytes.
- ▶ **Send via Bluetooth:** Send the selected file to another device via Bluetooth.

Note

- ▶ To setup .JPG (JPEG) file from Photo slide as wallpaper, go to Menu-Multimedia-Photo album and then please select Set as wallpaper in Options menu.
- ▶ **Rename:** change the file name of selected file. The maximum length of characters is 200. And You can not change the extension of file.

- ▶ **Delete:** Delete a file.
- ▶ **Delete all:** Deletes all the files in the list
- ▶ **Information:** Shows the file information.

Music

Menu 8.4

Shows the list of MP3, MP4, AAC, M4A and WMA files.

- ▶ **Play:** You can play the MP3 file by pressing the OK key or selecting Play from the Option menu.
- ▶ **Send via Bluetooth:** Send the selected file to another device via Bluetooth
- ▶ **Rename:** change the file name of selected file. The maximum length of characters is 100. And You can not change the extension of file.
- ▶ **Delete:** Delete a file.
- ▶ **Delete all:** Deletes all files in the list
- ▶ **Information:** Shows the file information.

Text

Menu 8.5

Show the list of TXT files.

- ▶ **View:** You can see the TXT file by pressing the OK key or selecting View from the Option menu.
- ▶ **Send via email:** Send the selected file to another device via email if the file size is less than 300Kbytes
- ▶ **Send via Bluetooth:** Send the selected file to another device via Bluetooth.
- ▶ **Rename:** change the file name of selected file. The maximum length of characters is 100. And You can not change the extension of file.
- ▶ **Delete:** Delete a file.
- ▶ **Delete all:** Delete all files in the list
- ▶ **Information:** Show the file information.

Images

Menu 8.6

After selecting a image, press the left key  [View] and then you can check the options as follow:

- ▶ **Set as wallpaper:** Currently selected image can be set as a wallpaper.
- ▶ **Write messages:** The images downloaded from the network can be sent by Multimedia or Email service. Maximum message size is 100 kb for MMS message and 300 kb for E-mail message.
- ▶ **Send via Bluetooth:** The sound downloaded from network can be sent by Bluetooth.

Sounds

Menu 8.7

After selecting a sound, press the left key [Options].

You can check the options as follow:

- ▶ **Set as ringtone:** Currently selected sound can be set as a ringtone.
- ▶ **Write messages:** The sound downloaded from network can be sent by SMS or MMS, Email service. Maximum MMS message is 100 kb, and for e-mail is 300 kb.
- ▶ **Send via Bluetooth:** The sound downloaded from network can be sent by Bluetooth.

Others

Menu 8.8

Any type of file can be stored here. This folder is mainly used for transporting files from one PC to another.

- ▶ **View:** You can view a file if it is one of the following types; JPG, GIF, WBMP, PNG and TXT. The handset can preview JPG (Max 460K), GIF (Max 200K).
- ▶ **Send via Bluetooth:** Send the selected file to another device via Bluetooth

Settings

Date & time

Menu 9.1

You can set functions relating to the date and time.

Date (Menu 9.1.1)

Set date

You can enter the current date.

Date format

You can set the Date format such as DD/MM/YYYY, MM/DD/YYYY, YYYY/MM/DD.
(D: Day / M: Month / Y: Year)

Time (Menu 9.1.2)

Set time

You can enter the current time.

Time format



You can set the time format between 24-hour and 12-hour.

Display

MENU 9.2

Wallpaper (Menu 9.2.1)

You can select the background pictures in standby mode.

- ▶ **Default:** You can select a picture or an animation of wallpaper by pressing  or .
- ▶ **My folder:** You can select a picture or an animation as wallpaper.

Menu colour (Menu 9.2.2)

Your phone provides you with 2 menu colour themes. Set the menu colour by scrolling and pressing the left soft key  [OK].

Standby text (Menu 9.2.3)

If you select **On**, you can edit the text which is displayed in standby mode.

Backlight (Menu 9.2.4)

You can set the light-up duration of the display.

Brightness (Menu 9.2.5)

The screen brightness can be adjusted from 40% to 100%.

Network name (Menu 9.2.6)

If this function is activated, network name will be displayed on main LCD.

Home screen shortcut (Menu 9.2.7)

Selecting On displays the functionalities of 4 Navigation keys and Menu key as pictures on the middle of the idle window.

Dial font colour (Menu 9.2.8)

You can set the colour of displayed number when press the number keys in idle state for call connection.

Power saving

Menu 9.3

This function saves battery power by keeping backlight brightness to max 40%.

Language

Menu 9.4

You can change the language for the display texts in your phone. This change will also affect the Language Input mode.

Connectivity

Menu 9.5

Bluetooth (Menu 9.5.1)

Bluetooth enables compatible mobile devices, peripherals and computers that are in close proximity to communicate directly with each other without wires. This handset supports built-in Bluetooth connectivity, which makes it possible to connect them with compatible Bluetooth headsets, computer applications and so on.

Note

- ▶ If you use LG PC Sync via Bluetooth, you can exchange data only within the phonebook.
- ▶ When you receive data from another Bluetooth device, the phone requests confirmation. After confirming the transfer, the file will be copied on to your phone.
- ▶ Depending on the file type, it will be stored in the following folders:
 - **MP3 (.mp3, mp4, aac, m4a, wma):** Music folder.
 - **Video (.3GP, MP4, 3G2):** video folder.
 - **Phonebook contacts (.VCF):** Phonebook.
 - **Text (.txt):** Text folder.
 - **Other files (*.*):** File storage folder.
- ▶ The handset normally operates with WIDCOMM driver(version 1.4.3.4) or WIDCOMM driver(version 1.4.2.10). And it does not support the LG Contents Bank with Bluetooth.

Set Bluetooth

You can activate or cancel the Bluetooth function.

Paired devices/Handsfree devices

You can view all devices which your KG800 is already paired to.

If you have entered Paired devices or Handsfree devices, you will see the following options in both those menus.

- ▶ **Connect/Disconnect:** Allows you to connect to your paired Bluetooth devices.
- ▶ **Add new:** Allows you to search for new Bluetooth devices and add them to your phone's list of paired devices. When you select **Add new** your handset will start to search for Bluetooth devices within range. Once the device you wish to pair appears on the list press the right soft key [Stop].
Scroll to the desired device and press the left soft key [Pair]. You will then be asked to enter a passcode. The passcode can be any code you wish to use (the same passcode must be used by both devices) or is one that is pre-determined by the

manufacturer of the device you are trying to pair with. Please check the User Manual of the device you are initiating the pair with to see if it already has a predetermined passcode in place.

- ▶ **Assign name:** Allows you to change the name of the paired Bluetooth device and how it is displayed on the handset.
- ▶ **Set as authorised/Set as unauthorised:** Allows you to set an authorised connection between each Bluetooth device. For example if you regularly use a Bluetooth headset with your phone then setting the connection as authorised will mean the headset will automatically connect to the handset each time the headset is powered on.
- ▶ **All services:** Allows you to view all services which are supported by a Bluetooth device.
- ▶ **Delete:** Allows you to delete a paired Bluetooth device.

- ▶ **Delete all:** Allows you to delete all paired Bluetooth devices.

Settings

▶ My handset's visibility

This indicates whether or not your handset will be visible to other Bluetooth devices.

▶ My handset's name

You can set the name of your Bluetooth device. The default name is LG KG800.

Supported services

Displays a list of Bluetooth services the handset supports.

- ▶ **Headset**
- ▶ **Handsfree kit**
- ▶ **File transfer**
- ▶ **Image printing**
- ▶ **Dial-up networking**
- ▶ **Business card transfer**
- ▶ **Browsing other device**
- ▶ **Serial Port Profile**

Settings

Modem (Menu 9.5.2)

You can access the network services through the Modem. If you want to use the LG PC Sync, Contents bank or Internet Cube, you should access the menu and activate the modem and then plug in the USB cable.

Network (Menu 9.5.3)

You can select a network which will be registered either automatically or manually. Usually, the network selection is set to **Automatic**.

Network selection

You can select a network type.

- ▶ **Automatic:** If you select Automatic mode, the phone will automatically search for and select a network for you. Once you have selected "Automatic", the phone will be set to "Automatic" even though the power is off and on.

- ▶ **Manual:** The phone will find the list of available networks and show you them. Then you can select the network which you want to use if this network has a roaming agreement with your home network operator. The phone let you select another network if the phone fails to access the selected network.
- ▶ **Preferred:** You can set a list of preferred networks and the phone attempts to register with first, before attempting to register to any other networks. This list is set from the phone's predefined list of known networks.

Band selection

- ▶ **EGSM/DCS:** Depending on Network situation, you can select EGSM/DCS.
- ▶ **PCS only:** Depending on Network situation, you can select PCS only.

GPRS attach (Menu 9.5.4)

You can set GPRS service depending on various situations.

Switch on

If you select this menu, the phone is automatically registered to a GPRS network when you switch the phone on. Starting a WAP or PC dial-up application created the connection between phone and network and data transfer is possible. When you end the application, GPRS connection is ended but the registration to the GPRS network remains.

When needed

If you select this menu, the GPRS connection is established when you connect a WAP service and closed when you end the WAP connection.

Calling

Menu 9.6

Call divert (Menu 9.6.1)

The Call divert service allows you to divert incoming voice calls, fax calls, and data calls to another number. For details, contact your service provider.

▶ All voice calls

Diverts voice calls unconditionally.

▶ If busy

Diverts voice calls when the phone is in use.

▶ If no reply

Diverts voice calls which you do not answer.

▶ If out of reach

Diverts voice calls when the phone is switched off or out of coverage.

▶ All data calls

Diverts to a number with a PC connection unconditionally.

Settings

▶ All fax calls

Diverts to a number with a fax connection unconditionally.

▶ Cancel all

Cancels all call divert service.

The submenus

Call divert menus have the submenus shown below.

• Activate

Activate the corresponding service.

To voice mail centre

Forwards to message centre. This function is not shown at All data calls and All fax calls menus.

To other number

Inputs the number for diverting.

To favourite number

You can check back to last five diverted numbers.

• Cancel

Deactivate the corresponding service.

• View status

View the status of the corresponding service.

Answer mode (Menu 9.6.2)

▶ Slide up

If you select this menu, you can receive an incoming call when you open the slide.

▶ Any key

If you select this menu, you can receive a call by pressing any key except  [End] key.

▶ Send key only

If you select this menu, you can receive a call by only pressing  [Send] key.

Send my number (Menu 9.6.3) (network and subscription dependent)

▶ Set by network

If you select this, you can send your phone number depending on two line service such as line 1 or line 2.

▶ **On**

You can send your phone number to another party. Your phone number will be shown on the receiver's phone.

▶ **Off**

Your phone number will not be shown.

Call waiting (Menu 9.6.4) (network dependent)

▶ **Activate**

If you select Activate, you can accept a waiting (receiving) call.

▶ **Cancel**

If you select Cancel, you cannot recognize the waiting (receiving) call.

▶ **View status**

Shows the status of Call waiting.

Minute minder (Menu 9.6.5)

If you select On, you can check the call duration by a beep sound given every minute during a call.

Auto redial (Menu 9.6.6)

▶ **On**

When this function is activated, the phone will automatically try to redial in the case of failure to connect a call.

▶ **Off**

Your phone will not make any attempts to redial when the original call has not connected.

Security

Menu 9.7

PIN code request (Menu 9.7.1)

In this menu, you can set the phone to ask for the PIN code of your SIM card when the phone is switched on.

If this function is activated, you'll be requested to enter the PIN code.

1. Select PIN code request in the security settings menu, and then press  [OK].
2. Set **Enable/Disable**

Settings

3. If you want to change the setting, you need to enter PIN code when you switch on the phone.
4. If you enter wrong PIN code more than 3 times, the phone will lock out. If the PIN is blocked, you will need to key in PUK code.
5. You can enter your PUK code up to 10 times. If you put wrong PUK code more than 10 times, you can not unlock your phone. You will need to contact your service provider.

Handset lock (Menu 9.7.2)

You can use a security code to avoid unauthorised use of the phone. Whenever you switch on the phone, the phone will request security code if you set phone lock to **When switch on**.

If you set phone lock to **When SIM changed**, your phone will request security code only when you change your SIM card.

Call barring (Menu 9.7.3)

The Call barring service prevents your phone from making or receiving certain category of

calls. This function requires the call barring password. You can view the following submenus.

▶ All outgoing calls

The barring service for all outgoing calls.

▶ Outgoing international

The barring service for all outgoing international calls.

▶ Outgoing international when roaming

The barring service for all international outgoing calls except home network.

▶ All incoming

The barring service for all incoming calls.

▶ Incoming when roaming

The barring service for all incoming calls when roaming.

▶ Cancel all

You can cancel all barring services.

▶ Change password

You can change the password for Call Barring Service.

The submenus:

- **Activate**

Allows to request the network to set call restriction on.

- **Cancel**

Set the selected call restriction off.

- **View status**

View the status whether the calls are barred or not.

Fixed dial number (Menu 9.7.4) (SIM dependent)

You can restrict your outgoing calls to selected phone numbers. The numbers are protected by your PIN2 code. The numbers you wish to allow access to once this service has been enabled, must be added to the contacts after enabling Fixed dial number.

- ▶ **Enable**

You can restrict your outgoing calls to selected phone numbers.

- ▶ **Disable**

You can cancel fixed dialling function.

- ▶ **Number list**

You can view the number list saved as Fixed dial number.

Change codes (Menu 9.7.5)

PIN is an abbreviation of Personal Identification Number to prevent use by unauthorised person. You can change the access codes: **Security code**, **PIN code**, **PIN2 code**.

1. If you want to change the Security code/PIN1 / PIN2 code input your original code, and then press  [OK].
2. Input new Security code/PIN1/PIN2 code and verify them.

Touchpad lock (Menu 9.7.6)

Sets whether to use the touch pad when closing a slide.

On: It is impossible to activate the touch pad with slide closed. (You can use the touch pad only when slide opens.)

Off: It is possible to activate the touch pad using the Volume key even with slide closed.

Settings

Memory status

Menu 9.8

You can check free space and memory usage of each repository, Internal memory, Multimedia memory. You can go to each repository menu.

Reset settings

Menu 9.9

You can initialise all factory defaults. You will need the Security code to activate this function.

- ▶ **Restore default settings:** Allows you to restore the phone back to its default settings.
- ▶ **Clear multimedia memory:** Allows you to format the multimedia memory and create a default directory.

There are various accessories for your mobile phone. You can select these options according to your personal communication requirements.

Travel Adapter

This charger allows you to charge the battery while away from home or your office.



Standard Battery



Data cable/CD

You can connect your phone to PC to exchange the data between them.

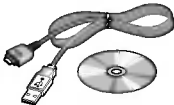

Hands free ear-microphone and music player controller combo



Stereo headset

Controller: Answer & End button, music player control, volume control, Hold button and microphone.

After connecting the headset and the controller, plug the end of controller into the headset jack on the right side of the phone.

Note

- ▶ Always use genuine LG accessories.
- ▶ Failure to do so may invalidate your warranty.
- ▶ Accessories may vary in different regions; please check with our regional service company or agent for further information.

Technical Data

General

Product name: KG800

System : GSM 900 / DCS 1800 / PCS 1900

Ambient Temperatures

Max: +55°C

Min: -10°C

Declaration of Conformity



LG Electronics

Suppliers Details

Name

LG Electronics Inc

Address

: LG Twin Tower 20, Yeouido-dong, Yeongdeungpo-gu Seoul, Korea 150-721

Product Details

Product Name

E-GSM 900 / DC9 1800 / PCS 1900 Tri Band Terminal Equipment

Model Name

KG800/KG808/MG800C

Trade Name

LG

CE 0168

Applicable Standards Details

R&TTE Directive 1999/5/EC

EN 301 489-01 v1.8.1 / EN 301 489-07 v1.3.1 / EN 301 489-17 v1.2.1
EN 300 328 V 1.8.1
EN 60950-1 : 2001
EN 50360/EN 50361 : 2001
3GPP TS 51.010-1, EN 301 511 V9.0.2

Supplementary information

The conformity to above standards is verified by BABT.

Declaration

I hereby declare under our sole responsibility that the product mentioned above to which this declaration relates complies with the above mentioned standards and Directives

Name

Issued Date

Jin Seog, Kim / Director

27.Feb. 2006

LG Electronics Inc. Amsterdam Office
Veluwezoom 15, 1327 AE Almere, The Netherlands
Tel : +31 -36-547 - 8940, e-mail : seokim @ lge.com

Signature of representative

