

目 录

安全注意事项	2	单独脱水功能操作	15
部件名称	4	童锁功能	16
产品特点	5	洗衣前的准备/洗涤剂的投放	17
安装	6	维护保养	18
操作键功能介绍	8	故障诊断	19
洗衣程序介绍	10	其它	21
预约功能的使用	12	规格	22
洗涤剂追加投放	14	LG电子产品保修说明	23

安全注意事项(请务必遵守)

为了防止危害或损伤到使用人和他人的人身与财产，就安全方面需务必遵守的事项作如下说明：

■ 对无视表示内容，错误地使用时，会引起危害或损伤的程度，用下列符号进行分类、说明。



警告

违反标识事项时有可能发生严重的伤害或死亡的内容



注意

违反标识事项时有可能发生轻微的伤害或产品损伤的内容

■ 对希望遵守的内容的种类，用下列符号进行分类/说明。例如：

	该图标是对有可能发生危险的事项和操作唤起注意的记号。
	该图标在特定条件下，唤起有可能触电的注意的记号。
	该图标在特定条件下，唤起有可能发生火灾的注意的记号。
	该图标在特定条件下，有可能发生爆炸的注意的记号。
	该图标在特定条件下，有可能因高温引起烧伤或伤害的记号。

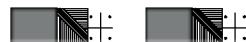

安全注意事项(请务必遵守)

警告



● 有可能触电

1. 除修理技术者外请不要随意拆卸或改造洗衣机。
2. 使用完毕、进行维护或清洗时,应拔掉电源插头。



● 有可能触电

1. 请单独使用 220V ~, 10A 以上的三芯电源插座, 请勿使用接线板通电。
2. 插座要可靠接地。
3. 电源线采用 Y 形连接, 如有损坏, 必须由专业人员更换或与我公司售后服务热线联系。



● 有可能触电

1. 请勿用湿手插/拔电源插头。
2. 保持电源插头清洁, 勿用湿布除尘。
3. 当机器被损坏, 出故障时, 部件散开或部件丢失损坏时, 不要操作洗衣机。



● 可能发生爆炸

1. 请勿将易燃/挥发性物质或沾有上述物质的衣物放入或靠近洗衣桶。
2. 不要将氯气漂白剂同氨或酸性物质(如醋或除锈剂)混合。混合不同的化学物质会产生有毒气体危及生命。
3. 煤气泄漏时请勿操作洗衣机。



● 有可能发生火灾或漏电

1. 不要让洗衣机接触或靠近热源/明火(如:蚊香、蜡烛、香烟等)。
2. 请不要将洗衣机放在 0℃ 以下的环境下, 暴露在户外或湿气大的地方使用。
3. 请勿将机器放置在地毯上使用, 放置的地面(地板)需平整、牢固。
4. 请使用低泡洗衣粉。



● 有可能发生火灾、短路、漏电

1. 清洁时请不要往洗衣机上洒水。
2. 电源插头接触过松时请勿使用。
3. 请勿强弯、绑扎、重压电源线。
4. 拔插头时请勿拽拉电源线。
5. 宠物与害虫(如老鼠、蟑螂等)多的地方请经常注意机器的安全状态, 防止电源线, 水管被咬坏。
6. 使用前请固定好排水管, 并确认下水道有无堵塞, 如发现洗衣机下面有水时请勿靠近。



● 有可能因高温引起烧伤或伤害

1. 高温洗涤时玻璃门会变热, 使用时请勿接触机门, 尤其是儿童。
2. 高温洗涤排水的水温高, 请勿接近。
3. 高温洗涤中需强制打开机门前必须在热水排完后进行。

● 会引起人身伤害

1. 拆卸下来的包装物请及时废弃, 勿让儿童接触或吞食。
2. 请勿让幼童接触或靠近洗衣机。
3. 洗衣机不用时请关好机门, 以防止小孩藏进里面。

安全注意事项(请务必遵守)

⚠ 注意

● 可能引起损坏

1. 不要让水在机器中残留, 以免冻结。
2. 移动/搬运时必须要有 2 人进行。
3. 洗衣机的主要目的是用来洗衣物的, 而不是用作其它用途的。

● 可能发生变形/振动

1. 用温水洗涤时, 请勿超过 95°C。
2. 请勿攀爬或搁置重物在洗衣机上。
3. 洗衣前先确保掏空衣物口袋中所有的物品(如硬币、别针、钩子等坚硬物品)。
4. 请勿在飞机及轮船上使用。

● 可能引起衣物损坏

1. 请不要洗涤防水性衣物(如: 雨披、羽绒服、浴帘、睡袋等)。
2. 只能洗涤可以机洗的衣物, 如有疑问, 请遵从衣物上的洗涤指南标识。

部件名称

使用之前, 必须将固定螺栓取出后再使用。

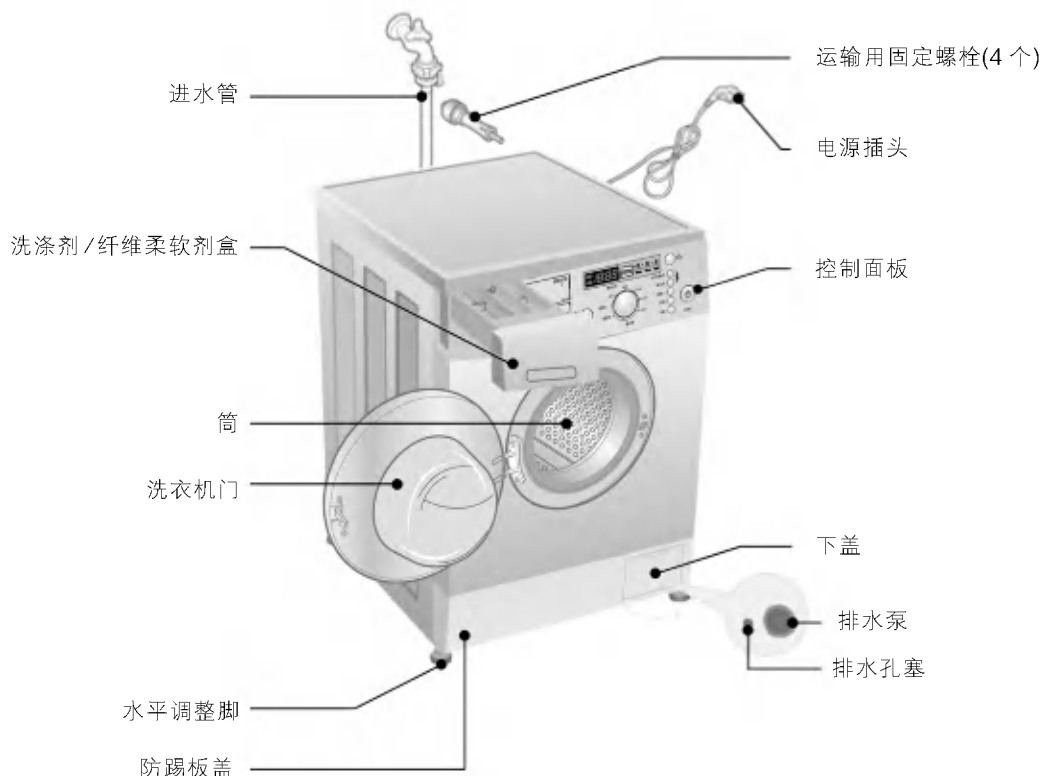

产品特点

采用直接驱动式无刷变频电机

既安静又省电。

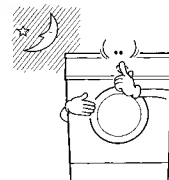

节约水和洗涤剂

筒内无需注满水,所以会节水、节洗涤剂,经济实用。

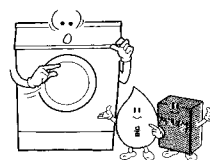

在 95°C 的水温里,洗涤更卫生

可加热至 95°C 进行洗涤,既消毒又杀菌,使洗涤更干净卫生。



磨损少

因是滚筒洗涤,对洗涤物无损伤。脱水后,缠绕少,便于拿出。



安 装

■ 拆除运输用固定螺栓

- 为在运输期间保护洗衣机,洗衣机加装有 4 枚特别保护螺栓,使用之前,须将这 4 枚螺栓拆除。(若不拆除,洗衣机使用时可能会出现强烈振动,噪音及功能异常)

1. 找出固定洗衣机的 4 枚螺栓。
2. 用放置于包装底托上随机提供的扳手松开它们。
3. 取下 4 枚螺栓。
4. 保存好螺栓及扳手以备日后使用。

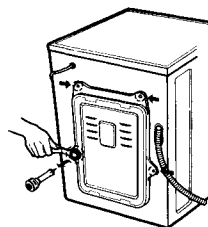

■ 水平调整

- 洗衣机安装不平时,使用时可能会发出噪音及振动。

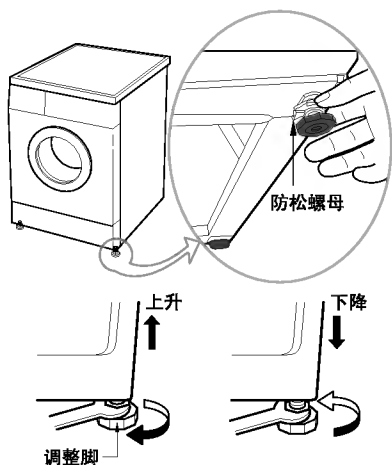

1. 选择安装位置

- 安装在坚硬,平整的地面。
- 洗衣机距离墙壁应超过 2cm。

2. 检查间隙

- 确保洗衣机各支脚稳立在地面上。

3. 调整水平后,摇晃洗衣机,检查是否平稳。必要时再作调整。调整好位置后,旋紧防松螺母以保持稳固。

- * 如果洗衣机安装在铺有地毯的地面上时,不要挡住底座的通风处。

- * 倾斜角度不应超过 1.5 度

■ 排水

- 用一根塑料软管吊绳,把排水软管钩挂在一个洗脸池的边缘上。注意软管应无缠绕及破裂。
- 固定软管,使它在洗衣机运行时不会移动。
- 排水管的放置位置不得超过地面 1m。

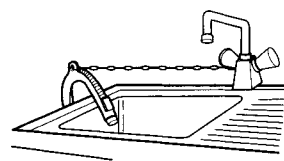

■ 电源连接

- 不要使用电源拖线及电源接插板。
如电源插头损坏,必须由专业人员维修以防伤害。
- 洗衣机使用完毕后,应拔下电源插头及关掉水龙头。
- 将洗衣机连接于带接地的额定 220V ~ 电源输出。

进水管连接

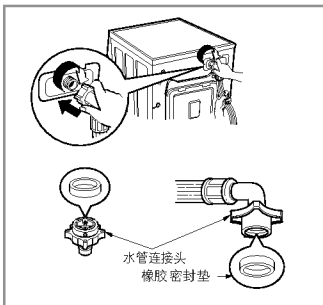

- ▶ 供水压力应该在 30kPa 和 1000kPa 之间。
- ▶ 在连接进水管和阀的时候不要使螺纹滑丝。
- ▶ 如果供水压力超过 1000kPa 就应该安装降压装置。
- 进水管两端接头里提供有 2 个密封圈,防止漏水。
- 打开水龙头检查连接是否漏水。
- 定期检查水管情况,如果有必要请更换水管。
- 确保管子无缠绕,无破损。

使用标准水龙头

标准水龙头



加长水龙头



方型水龙头



进水管与水龙头的连接

- 1** 一手拿着连接座,一手按住扣环往下拉,将连接座与进水管分开。

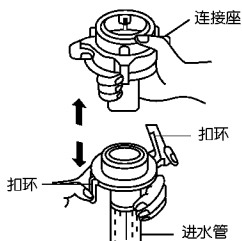

- 2** 将上连接头上的四颗固定螺钉拧松,旋转下连接头,使上下连接头间有 3 个螺纹的间隙。

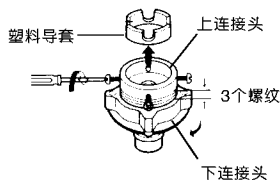

❗ 如果水龙头管径过粗,可去掉里面的塑料导套。

- 3** 均匀调整连接头的四个螺钉,使靠墙壁侧的两个螺钉首先与水龙头外侧充分接触。

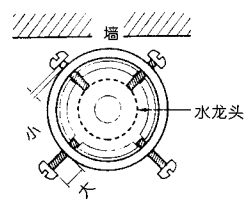

❗ 靠近墙壁的螺钉可预先用手拧进一些。

- 4** 将上连接座抵住水龙头口,使其内部密封垫与水龙头充分接触(请注意不可取出密封垫)。

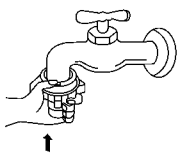

❗ 请选用标准水龙头。水龙头口部必须平整,如不平,请垫平。

- 5** 如图旋转墙对侧的两个螺钉使其与水龙头接触后,再用螺丝刀旋紧。

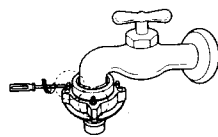

- 6** 旋转下连接头直到上下连接头拧紧为止(如未拧紧,会发生漏水)。旋转后,上下连接头之间的间隙在 3mm 以下。

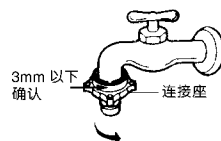

- 7** 取下进水管时:将进水管的扣环向下按。

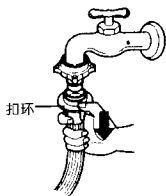

- 8** 安装进水管时:将进水管向上插入下连接座,然后松开扣环。

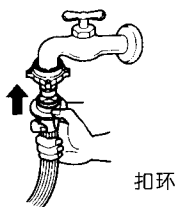

- 9** 确认下连接座与进水管连接是否牢靠。

- 将进水管连接座与进水阀拧紧,然后慢慢打开水龙头,看是否漏水。
- 如果漏水,请关上水龙头,重新安装。(如果上连接座没有装好,或者,上,下连接座没有拧紧,都可能发生漏水。)
- 长时间使用后,可能会松动。此时请按 1-9 顺序重新安装。(搬家等需重新安装进水管接头时,也请按相同的顺序进行。)

操作键功能介绍

程序旋钮

- 按洗涤物的种类和受污染程度，可选择 10 个程序。
- 依次可选择[棉麻织物↔经济↔人造纤维↔快速洗 30↔漂洗+脱水↔手洗/羊毛↔精细织物↔大件洗涤↔活性↔超柔呵护洗]。
- 首先按“电源”键，其次按“启动/暂停”键，自动进行标准程序。

显示

- 显示剩余时间。
- 剩余时间随洗涤进行逐渐减少。
- 洗涤进行中，有异常现象，将会显示相应符号（具体查看 P19-21）。
- 显示预约时间。
- 剩余时间与实际不完全一致时，是程序根据实际情况所做的正常调整，并非故障。
- 程序运行时，显示详细进程。

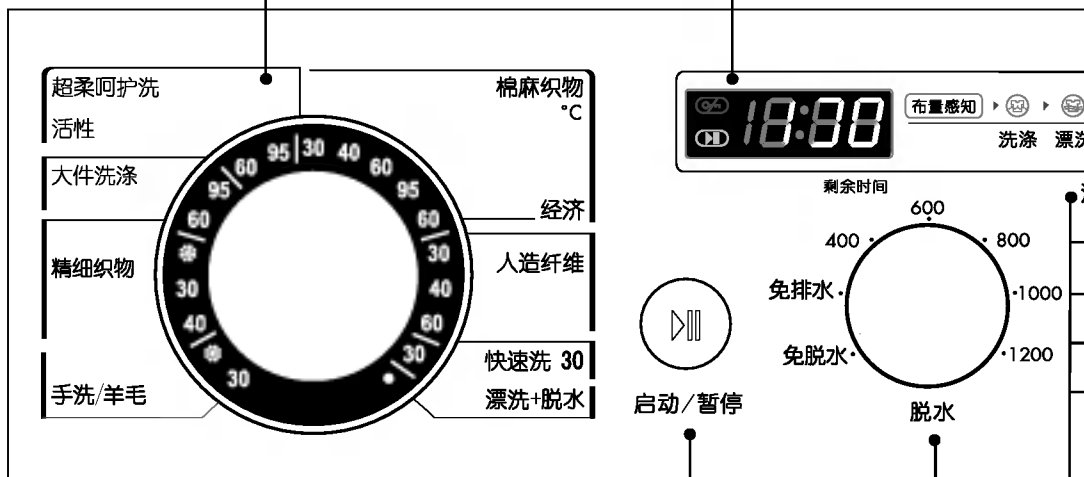

启动/暂停

- 用来启动或暂停洗衣机工作，或运行中变更功能。
- 暂停状态下，4 分钟后电源自动断电。
- 若筒内水位高于门下边沿，机门不可以打开，否则会有水流出。

脱水旋钮

- 单独变更脱水转速，旋转此钮可选择 1200 ↔ 免脱水 ↔ 免排水 ↔ 400 ↔ 600 ↔ 800 ↔ 1000。

预约键

- 预约时使用。
- 第一次按钮出现“3:00”，最多可以预约到“19:00”。
- 每按一次增加一个小时，继续按就自动增加。
- 如需取消预约，按“电源”键或按“预约”键一个循环即可。
- 预约时间是指从预约到洗涤结束的时间。
- 预约时间要在选择好所需程序之后，按“启动”键之前选择。

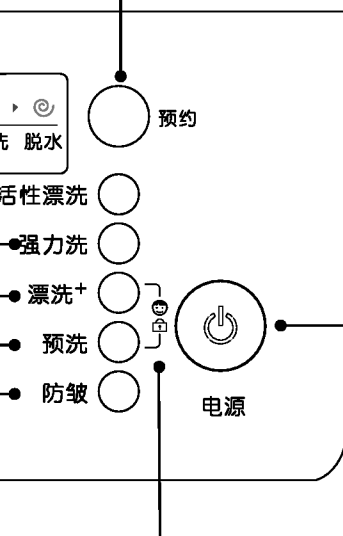

电源键

- 按此键来开关电源。
- 程序结束后，电源自动断电。

活性漂洗/强力洗/漂洗+/预洗/防皱

- 活性漂洗：此功能可增强漂洗效果，使衣物更洁净。
- 强力洗：延长洗涤的时间，用来洗较脏的衣服。
- 漂洗+：增加漂洗次数，使衣物更洁泽。
- 预洗：如果衣物污染比较严重，选择此功能进行洗涤。
- 防皱：如果您想防止皱折，此功能是有用的。

童锁功能

- 洗衣机运行过程中同时按“漂洗+”键和“预洗”键3秒，即可设定/解除童锁。设置了童锁，除了电源键外所有按键将不起作用。
- 童锁可在运行期间进行设定，该功能在出现操作错误讯息后自动取消。

洗衣程序介绍

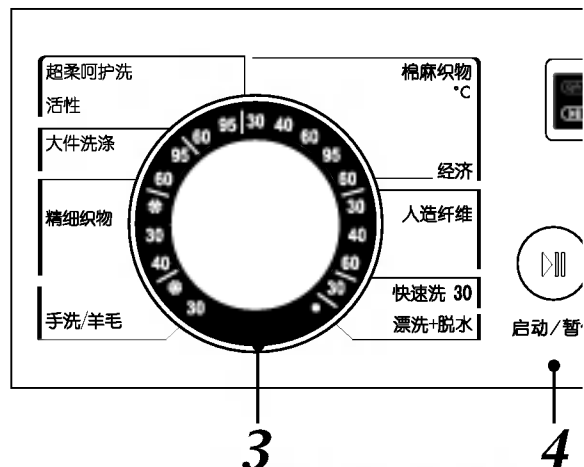

程序	衣物类型	可选择的功能	脱水	可选温度 (°C)
棉麻织物	首先检查一下衣物是否能机器洗。(白色棉麻, 亚麻毛巾和被单)有色织物(衬衫, 晚礼服, 睡衣……)和轻微污染的白色棉麻织物(内衣……)	强力洗、活性漂洗、漂洗+、预洗、防皱	1200↔免脱水↔免排水↔ 400↔600↔800↔1000	30、40、60、95
经济	白色棉麻、亚麻毛巾和被单, 有色织物和轻微污染白色棉麻织物	活性漂洗、强力洗、漂洗+、预洗、防皱	1200↔免脱水↔免排水↔ 400↔600↔800↔1000	60
人造纤维	纤维化合物	活性漂洗、强力洗、漂洗+、预洗、防皱	1000↔免脱水↔免排水↔ 400↔600↔800↔1000	30、40、60
快速洗 30	供快速洗涤不太脏的衣物或经常使用的毛巾	漂洗+	400↔免脱水↔免排水↔ 600↔800↔1000↔1200	30
漂洗+脱水	不洗涤直接进行漂洗和脱水时使用	活性漂洗、防皱、漂洗+	1200↔免脱水↔免排水↔ 400↔600↔800↔1000	冷水
手洗/羊毛	容易变形或损坏的精细衣物只适用具纯新羊毛标签的可机洗羊毛织品	强力洗、漂洗+	1000↔免脱水↔免排水↔ 400↔600↔800	冷水、30
精细织物	容易损坏的精细衣物(丝织品, 窗帘等……)	强力洗、漂洗+	800↔免脱水↔免排水↔400↔600	冷水、30、40
大件洗涤	窗帘、床单等……	活性漂洗、强力洗、漂洗+、防皱	800↔免脱水↔免排水↔400↔600↔800	60、95
活性	儿童服装等……	活性漂洗、强力洗、漂洗+、预洗、防皱	1200↔免脱水↔免排水↔ 400↔600↔800↔1000	60
超柔呵护洗	儿童服装等……	活性漂洗、强力洗、漂洗+、预洗、防皱	800↔免脱水↔免排水↔400↔600	95

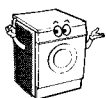

■ **预洗:** 主洗之前, 首先洗涤约 10 分钟, 排除污水的洗涤方式; 适用于污垢多的洗衣物, 使洗涤效果更佳。

■ **主洗:** 无需预洗, 直接进行洗涤的洗涤方式, 一般是选择过程时自动设定。

- 洗涤筒内有水的情况下, 打开门前, 选择脱水。排完水后, 首先按“电源”键, 等到门锁显示消失后, 再拉门把手即可开门。
- 高温洗涤时, 门表面会形成水蒸气。
- 可选择的功能中: 活性漂洗和漂洗+程序不能同时选择。

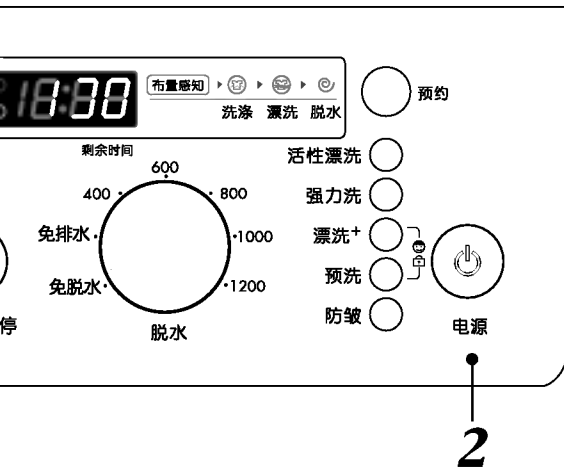

1

准备洗涤

- 打开门后,放入洗涤物,关上门。
- 抽出洗涤剂盒后,放入洗涤剂及纤维柔软剂后,关上洗涤剂盒。

2

按“电源”键

- 程序中的所有灯会亮。

3

旋转“程序”旋钮选择所需洗衣程序,可选择[棉麻织物↔经济↔人造纤维↔快速洗 30↔漂洗+脱水↔手洗/羊毛↔精细织物↔大件洗涤↔活性↔超柔呵护洗]

- 需要选择活性漂洗、强力洗、漂洗+、预洗、防皱时,按各键,选择所需的功能。(P10 表格)

4

按“启动/暂停”键

- 如对程序不进行选择,将按“标准”程序进行。
- 感知衣物量,进行最佳洗涤。



洗涤完成:

- 显示屏显示“End”,并伴有蜂鸣声。
- “End”数秒后,自动消失。
- 打开机门,取出衣物。
- 拔掉插头和关水龙头。

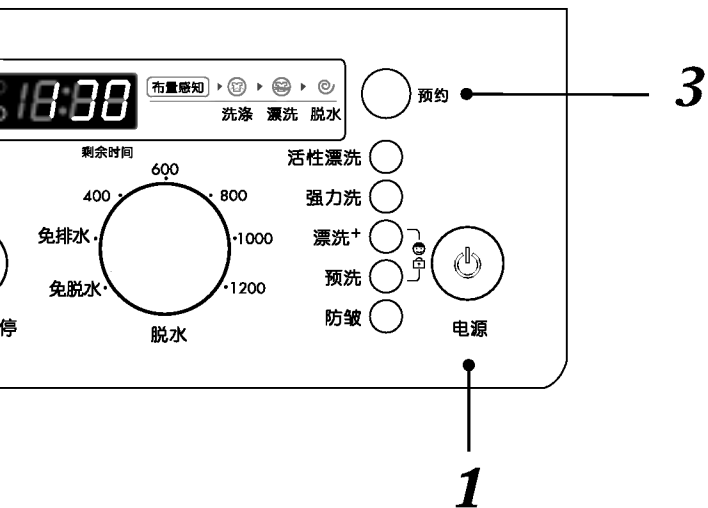

● 预约洗涤功能的操作步骤：

1

按下“电源”键

- 打开门后,放入洗涤物,关上门。
- 抽出洗涤剂盒,放入洗涤剂及纤维柔软剂后,关上洗涤剂盒。

2

旋转“程序”旋钮选择想要的程序

- 要选择“活性漂洗、强力洗、漂洗+、预洗、防皱”功能时,请按各键选择。(P10 表格)

3

按“预约”键设定预约时间

- 视窗上显示 **3:00**。
- 连续按“预约”键,设定所需的洗衣结束时间(预约时间)。

4

按“启动/暂停”键

- 预约时间显示。如果预约时间少于设定程序所需时间,则显示程序所需时间。
- 取消预约时间请按“电源”键或按“预约”键一个循环。

洗涤剂追加投放

- 洗衣机动作中追加投放洗涤剂时使用。
- 洗涤初期追加投放洗涤剂效果最好。

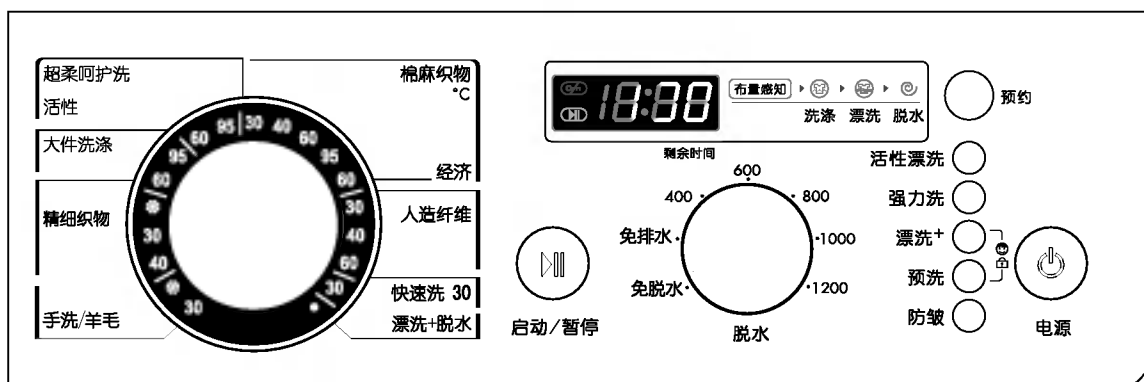

1 按“启动/暂停”键



- 洗衣机停止运转。
- 判断门是否可以安全打开，门锁指示灯灭才可以安全开门。

2 打开门后，放入洗涤剂，关上门。

- 注意：
- 洗涤剂要完全放入桶内。
 - 不要让门夹住衣物，这样会造成漏水及故障。

3 按“启动/暂停”键洗衣机会继续洗涤。

- 注意：
- 强制开门可能会发生部品损伤、破损、安全等问题。
 - 内筒中泡沫和水多的时候打开机门水和泡沫会流到地上。

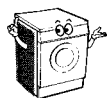

- 洗衣机内筒在旋转过程中，内筒内水温在 45°C 以上及还有大量水在内筒中都不是安全状态，不可以强制开门。
- 若要开门，请按照以下的方法做：
 - (1) 要等到内筒停止旋转。
 - (2) 内筒中水的温度要降到 45°C 以下。如果想在 45°C 以上的高温打开机门请先关闭电源，5 分钟后再开门。
 - (3) 当有大量水残留在筒内时，请重新打开电源选择脱水转速键排完水后再开门。

单独脱水功能操作

1 放入衣物



- 放入衣物并关好机门。

2 打开电源



电源

- 程序中的所有灯亮。
- 按“电源”键后不要旋转“程序”旋钮,这样会转到洗涤程序中。

3 旋转“脱水”旋钮

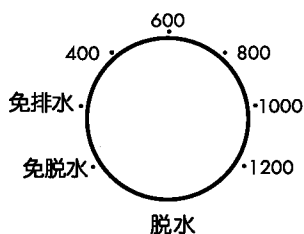

- 旋转“脱水”旋钮选择脱水功能。

4 启动



启动/暂停

- 按“启动/暂停”键,开始排水→脱水。

5 注意事项

- 脱水前请确定没有钉子,钥匙等异物混在筒内,以免造成不必要的损失。
- 按“电源”键后不要旋转“程序”旋钮,这样会转到洗涤程序中,从而无法单独选择“脱水”功能。
- 在脱水过程中,实际的脱水转速可能与程序设定的转速不一致,这是由于洗衣机自动感知衣物的平衡后调整所引起的。

童锁功能

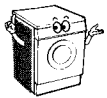
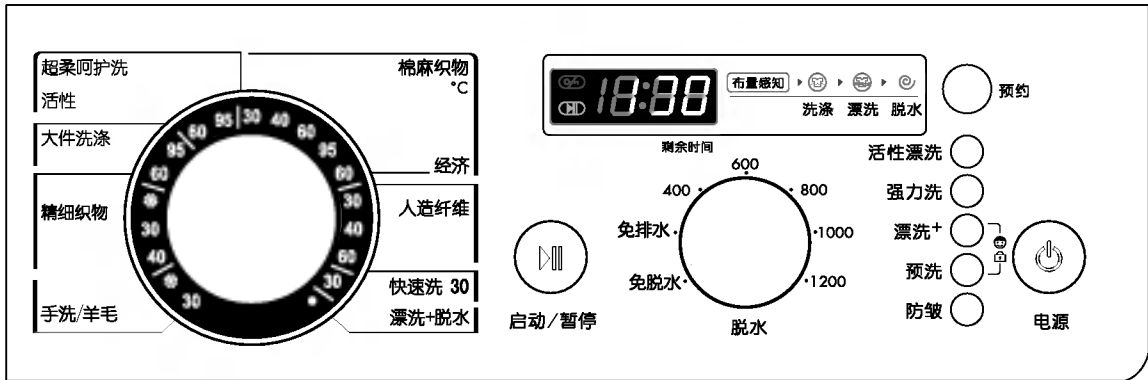

- 防止小孩操作洗衣机时使用。
- 洗衣机运行时,设定“童锁功能”,除了电源键外其他键将不起作用,在洗衣机运行中发生故障时,该功能自动取消,程序正常运行结束后,需同时按“漂洗+”和“预洗”键方可解除“童锁功能”。
- 若运行时想要变更程序时,先将“童锁功能”解除后再变更,按“启动/暂停”键即可。
- 洗衣机运行期间或在暂停时,显示窗将显示剩余时间。

如何在已设定了“童锁功能”的状态下变更程序

1 同时按“漂洗+”、“预洗”键持续3秒。
用来解除童锁功能。

2 按“启动/暂停”键停止运行。



3 选择想要变更的功能后,再按“启动/暂停”键即可。

洗衣前的准备

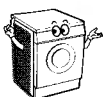

- 检查口袋里有无物品(硬币、别针、卡子、纸张等)。
- 拉上拉链,固定钮扣及钩子、系好松动的腰带及丝带等。
- 不要将有色织物与白色织物放在一起洗涤。
- 遵守衣物洗涤标识上的指南及生产厂家的洗涤说明。

受污程度		水 温	
严重	-预洗 -主洗	白色棉物	: 冷水~95℃
		有色棉物	: 冷水~60℃
	合成物	: 冷水~60℃	
	精细织物	: 冷水~40℃	
一般	-主洗	羊毛织品	: 冷水~40℃
		化学纤维类	: 冷水~40℃

洗涤剂的投放

投放洗涤剂和纤维柔软剂

1. 洗涤剂分配盒

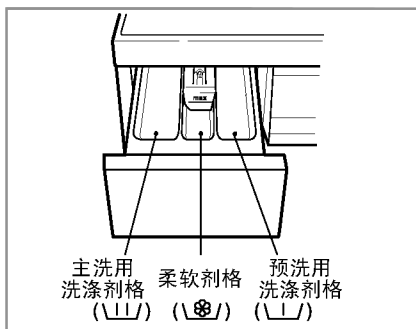

- 主洗 → \\) /)
- 预洗+主洗 → \\) /) · \\) /)

2. 添加织物柔软剂



- 不能超过最大用量,过量会导致柔软剂的提前分配。
- 不要将纤维柔软剂在洗涤剂分配盒中存放超过两天(易变硬)。
- 在最后一次漂洗时,柔软剂会自动投入。
- 进水时不要打开分配盒。
- 不要使用溶剂(苯等)。
- 较浓的柔软剂在倒入洗涤剂分配盒前应用水调和,注意去除结块,以防止虹吸管被阻塞。

注意 不要直接将纤维柔软剂投放在衣物上。

3. 洗涤剂用量

- 洗涤剂的使用依据洗涤剂厂家的说明。
- 如使用过量洗涤剂,将产生过多泡沫,这样会减弱洗涤效果,也可能导致功能故障。
- 使用滚筒专用洗涤剂。
- 洗涤剂用法应按照水温,水质硬度,衣物尺寸,受污程度而调整。为了达到最好的洗涤效果,应避免过量泡沫。
- 当选择“预洗”功能时,请将“预洗”用洗涤剂投入“\\) /)”格,“主洗”用洗涤剂投入“\\) /)”格,不选择“预洗”功能时,洗涤剂投入“\\) /)”格。

* 洗涤剂量提示

全负载:根据洗涤剂厂家说明
半负载:标准用量的 3/4
少 量:全负载用量的 1/2

- 洗涤剂在程序开始前从分配盒投入。

维护保养

- 进行保养工作前,请拔掉电源插头。
- 每3个月定期清洁滤网1次。

清洁进水阀滤网

- 清洁滤网前,将进水管取下。

1 关上水龙头。

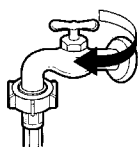

2 拔下电源插头。

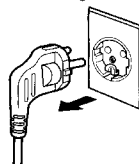

3 取下进水管。

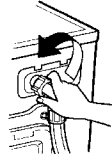

4 用工具或手取出滤网,用刷子去除杂质。

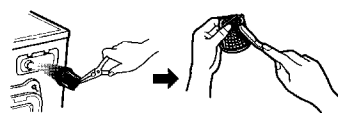

清洁排水泵滤网

1 用硬币打开下盖板(滤网盖)。

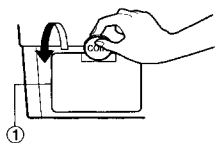

2 取下排水塞(①),让水流出来,当再没有水流出来时,向左转动排水泵滤网(②),直到将其打开。

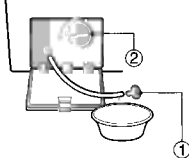

3 清除排水泵滤网中的杂质。清洁完,顺时针转动排水泵滤网,将排水塞插回原处。关上下盖。

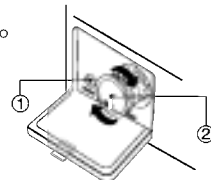

防止冬季冻结

1 拆下进水管。

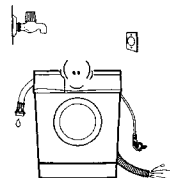

2 拔出排水塞,将机内的水排除。

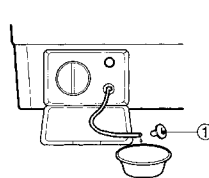

维护保养

洗衣机冻结时

1

将约 50°C 的热水浇在水龙头上，然后再拆下进水管。

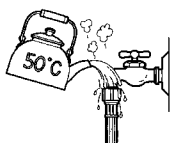

2

将拆下的进水管浸泡于约 50°C 的热水中。

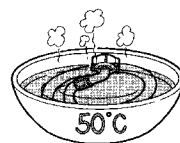

3

将热水浇到洗涤剂分配盒中，等待 10 分钟让其溶解。

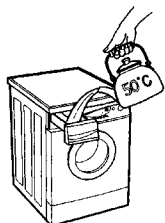

4

将进水管连接到水龙头上，打开水龙头，插上电源启动洗衣机检查排水。

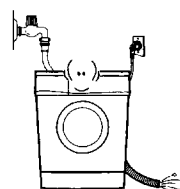

分配盒的保养

1

轻轻拉出分配盒。

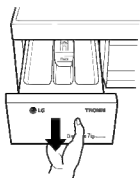

2

清洗。

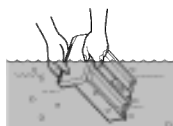

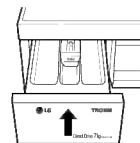

3

分配盒插回原位。

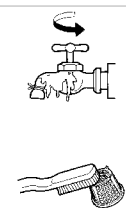

故障诊断

□ 若洗涤、漂洗或脱水过程中显示以下故障现象，打电话要求维修前请根据下表进行自检。

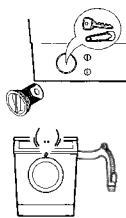

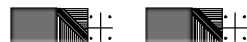

故障现象	检查要点	解决方法
 (不进水, 请阅读使用说明书)	 <ul style="list-style-type: none"> ● 水龙头是否关掉? ● 水是否冻结? ● 水压偏低还是过滤网堵塞? 	<ul style="list-style-type: none"> ● 打开水龙头。 ● 用 50°C 的热水溶解。 ● 拆下进水管, 清洁滤网。
 (不排水, 请阅读使用说明书)	 <ul style="list-style-type: none"> ● 确认一下, 排水泵中是否被异物堵塞? ● 排水管放置是否合适 (1m 以上)? ● 管内是否被异物堵塞? ● 管内水是否冻结? 	<ul style="list-style-type: none"> ● 打开泵盖, 取出异物。 ● 管子变形或放置过高, 便不能排水, 必须将管子放于 1m 高度内。 ● 用 50°C 的热水化冻。

故障诊断

故障现象	检查要点	解决方法
 <p>(不脱水, 请阅读使用说明书)</p>	 <ul style="list-style-type: none"> ● 洗涤物是否在筒里不均匀。使用洗涤网了吗? ● 洗衣机是水平放置的吗? ● 除了洗涤衣物, 禁用于其他用途。 	<ul style="list-style-type: none"> ● 按“启动 / 暂停”键, 消除“No Spinning”信息后, 选择“脱水”。 ● 选择水平、平坦的地面, 并维持水平状态。
 <p>(门未关, 请关紧门)</p>	 <ul style="list-style-type: none"> ● 是否在门未关紧的状态下启动了洗衣机? 	<ul style="list-style-type: none"> ● 关紧门。
 <p>(请阅读使用说明书)</p>	<ul style="list-style-type: none"> ● 拔下电源插头, 委托给售后服务。 	
<p>洗衣机不启动</p> 	 <ul style="list-style-type: none"> ● 有无按“电源”键?  <ul style="list-style-type: none"> ● 确认一下, 电源插头有没有被拔掉?  <ul style="list-style-type: none"> ● 漏电切断器是否关着的? 是否连接在 110V~上? 	<ul style="list-style-type: none"> ● 按“电源”键。 ● 接好电源插头。 ● 打开漏电切断器。本产品是 220V~专用, 不能使用 110V~。



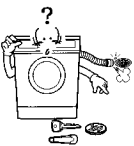









故障诊断

故障现象	检查要点	解决方法
泡沫过多 	 <ul style="list-style-type: none"> 加入的洗涤剂量是否超过建议使用量? 是否使用滚筒洗衣机专用低泡洗涤剂? 	<ul style="list-style-type: none"> 放入适量的洗涤剂。 正确使用洗涤剂。
过度振动及噪音 	 <ul style="list-style-type: none"> 是否去除了运输螺栓? 洗衣机是否水平? 排水泵是否有杂物堵塞? 洗衣机衣物是否超负载? 	<ul style="list-style-type: none"> 去除。 安放水平。 去除杂物。 去除过量的衣物。
 <p>(进水不停, 请阅读使用说明书)</p>	因进水阀异常而导致的不断进水和排水, 显示此符号。	<ul style="list-style-type: none"> 关紧水龙头。 拔掉电源插头。 委托给售后服务。
 <p>(调不好水位, 请阅读使用说明书)</p>	调节水位的感知器有异常而导致, 调不好水位时, 显示此符号。	
 <p>(洗涤筒不转, 请阅读使用说明书)</p>	拔掉电源插头后, 委托给售后服务。	

其它

国际纺织品维护标志 (ITCL) 说明

							
洗衣温度	可漂白	不可漂白	不可机洗	放平干衣	不可洗	干洗	可用化学品
							
不可干洗	不可脱水	可机内烘干	不可机内烘干	晾干	高温熨烫	不可熨烫	低温熨烫

规格

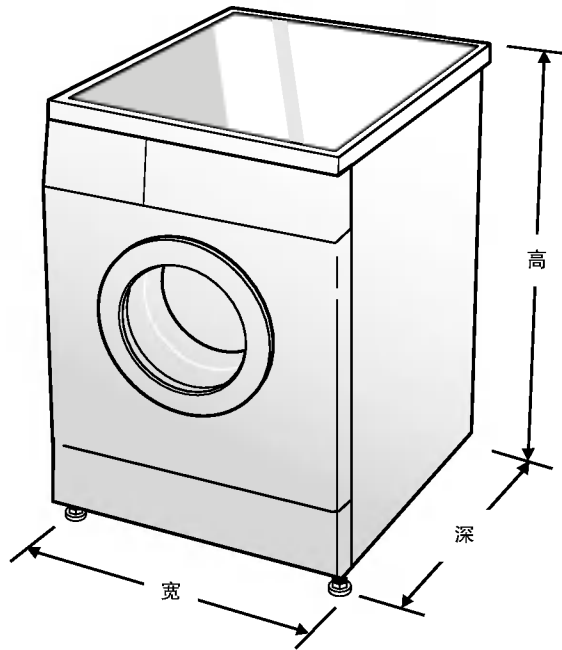

参数	型号	WD-N12150D/WD-N12155D
电 源		220V~, 50Hz
外形尺寸 (宽×深×高)		600mm×440mm×850mm
重 量		59kg
最大洗涤容量		5.2kg
最大功率		2000W
脱水转数		400/600/800/1000/1200rpm
标准水压		30kPa~1000kPa

- 为了提高整机性能而对外观和规格进行的更改,不再另行通知。
- 本产品执行 :
 - GB4706. 1 家用和类似用途电器的安全 第一部分:通用要求
 - GB4706. 20 家用和类似用途电器的安全 滚筒式干衣的特殊要求
 - GB4706. 24 家用和类似用途电器的安全 洗衣机的特殊要求
 - GB4706. 26 家用和类似用途电器的安全 离心式脱水机的特殊要求
 - GB4343 家用和类似用途电动、电热器具, 电动工具以及类似电器无线电干扰特性测量方法和允许值
 - GB17625. 1 电磁兼容 限值 谐波电流发射限值(设备每相输入电流≤16A)



LG 电子产品保修说明

感谢您购买 LG 电子产品,本着对您负责的精神,并为了确保我们向您提供优质的售后服务,现对您所享受的保修事宜作如下说明:

一、您的义务

- 1.您在购机时,应要求经销商在购机发票上填写以下内容:型号、机身编号、购机日期及购买商场,并盖经销商的有效专用公章。
- 2.请您将随机的《顾客档案卡》中详细内容填写完整后,寄回我公司。
- 3.当洗衣机出现故障后,请您务必与我公司联系。为确保您得到优质的售后服务,请不要联系其他电话。全国服务电话:

8008288008(免费) **025-84876315**

二、LG 电子产品售后服务规定

LG 电子为了使中国消费者放心满意的使用公司的产品,将严格遵守国家颁发的有关法律,遵照《中国消费者权益保护法》,《中国产品质量法》的具体条款及“三包”的有关规定,规范我公司售后服务制度:

- 1.您所购买的产品整机保修期为三年,下列情况为非保修范围:
 - * 用户自己使用操作不当;
 - * 人为搬动后造成产品损伤;
 - * 产品发生故障后,用户自行到非 LG 电子指定维修点修理;
 - * 用户自行拆修,涂改机身编号;
 - * 无购机发票;
 - * 遭受自然灾害或意外事故(如火灾、水灾、地震、煤气爆炸等);
 - * 用户运输过程中损坏;
 - * 用于营业、公用等非家庭用机。
- 2.对超过保修期和属于非保修范围的产品,我们将实行收费服务,收费项目为:修理费+零件费+上门费;
- 3.产品保修期从购机之日起计算。在以上规定的保修期内如产品出现任何故障,我公司将不收取顾客的修理等任何费用。如有任何疑问或产品故障,顾客均可拨打此说明上的电话寻求帮助;
- 4.如因零部件供应等原因,导致产品修复期超过三个月时,我公司将按照顾客要求给予调换;
- 5.超过保修期的产品,当产品修复后三个月内又出现重复故障时,维修网点将免费为顾客重新修复;
- 6.我公司对产品的维修实行上门服务制。我们将在登记后 24 至 48 小时到位服务,如顾客家处市郊或外埠地区,我公司仍可在 48 至 72 小时内长途出差至顾客处服务;
- 7.如顾客有特殊需要,我们可提供以下有偿供给:
 - 加长进水管,加长排水管。