



LCD TV

GUIDE DE L'UTILISATEUR

MODÈL: 23LX1RV



Internet Home Page : <http://us.lge.com>
<http://www.lg.ca>



Lire attentivement ce manuel avant de faire fonctionner votre appareil.

Le conserver à des fins de références.

Noter les numéros de modèle et de série de l'appareil.

Voir l'étiquette au dos du moniteur et donner cette information au marchand si un service est requis.

Avertissement



AVERTISSEMENT

RISQUE D'ELECTROCUTION
NE PAS OUVRIR



AVERTISSEMENT :

POUR PRÉVENIR LES RISQUES DE CHOC ÉLECTRIQUE, N'ENLEVEZ PAS LE COUVERCLE (OU DOS). IL N'Y A AUCUNE PIÈCE NÉCESSITANT UN ENTRETIEN PAR L'UTILISATEUR À L'INTÉRIEUR. CONSULTEZ UN TECHNICIEN CERTIFIÉ.



L'éclair avec une pointe de flèche à une extrémité à l'intérieur d'un triangle équilatéral est le symbole utilisé pour avertir l'utilisateur de la présence de composants non isolés à l'intérieur du boîtier pouvant générer un (niveau de tension dangereux), d'une amplitude suffisante pour représenter un risque de choc électrique.



point d'exclamation à l'intérieur d'un triangle équilatéral avertit l'utilisateur de la présence d'une notice d'utilisation ou d'entretien importante dans la documentation d'accompagnement.

NOTE À L'INSTALLATEUR DE LA CÂBLODISTRIBUTION :

Ceci est un rappel à l'installateur de la câblodistribution de tenir compte de l'article 820-40 du National Electric Code (É.-U.). On y trouve les lignes directrices portant sur une mise à la terre conforme. On y stipule, entre autres, que le conducteur de terre du câble doit être raccordé au système de mise à la terre de l'immeuble, aussi près que possible du point d'entrée du câble.

INFORMATION SUR LA RÉGLEMENTATION

Ce matériel a été testé et il est conforme aux exigences limitatives édictées dans la Section 15 des règles FCC concernant les dispositifs numériques de classe B. Ces exigences limitatives ont été arrêtées dans le but d'offrir une protection raisonnable contre un brouillage préjudiciable dans le cadre d'une installation résidentielle. Cet équipement génère, utilise et peut émettre une fréquence radioélectrique qui pourrait causer un brouillage préjudiciable aux communications radio dans le cas d'installations défectueuses.

Toutefois, nous ne garantissons pas l'absence totale de brouillage dans le cas d'une installation particulière. Si ce matériel est la source d'un brouillage préjudiciable à la réception d'émissions de télévision ou de radio, que l'on peut vérifier en mettant successivement l'appareil hors et sous tension, nous conseillons à l'utilisateur d'essayer d'éliminer le brouillage en appliquant une ou plusieurs des mesures suivantes :

- Réorienter ou déplacer l'antenne de réception;
- Éloigner le récepteur de l'équipement;
- Brancher l'équipement dans une prise raccordée à un circuit différent de celui du récepteur;
- Communiquer avec le dépositaire ou avec un technicien expérimenté en radio et télévision pour obtenir de l'aide.

Toute modification non expressément approuvée par la partie responsable de la conformité pourrait entraîner l'annulation du droit de l'utilisateur d'utiliser l'équipement.

ATTENTION :

Toute modification de ce produit est interdite sans l'autorisation écrite de LGE Corporation.

Toute modification non autorisée de ce produit pourrait entraîner l'annulation du droit d'utilisation.

U.S.A. seulement -----

COMPLIANCE:

The responsible party for this product's compliance is:

LG Electronics U.S.A., Inc.

1000 Sylvan Avenue, Englewood Cliffs, NJ 07632

Phone: 1-201-816-2000

<http://www.lgusa.com>

Conseils de sécurité

AVERTISSEMENT :

Pour réduire le risque d'incendie ou de choc électrique, n'exposez pas cet appareil à la pluie ou à l'humidité

L'appareil ne doit pas être exposé à de l'eau d'égouttement ni être arrosé. Ne déposez pas de contenants, tels des vases pleins d'eau sur cet appareil

IMPORTANTES DIRECTIVES DE SÉCURITÉ

1. Lisez ces instructions.



2. Conservez ces instructions.

3. Tenez compte de tous les avertissements.

4. Suivez toutes les instructions.

5. N'utilisez pas cet appareil près de l'eau.



6. Nettoyez à l'aide d'un chiffon sec uniquement.



7. N'obstruez pas les prises d'air de ventilation. Installez conformément aux directives du fabricant.



8. N'installez pas l'appareil près des sources de chaleur comme les radiateurs, les registres de chaleur, les poêles ou d'autres appareils générant de la chaleur (y compris les amplificateurs).



9. Ne tentez pas de rendre inopérants les dents de sécurité de la fiche d'alimentation polarisée ou à trois broches. Une fiche polarisée comporte deux broches dont une est plus large que l'autre. La fiche de type mise à la terre comporte trois broches, dont une sert de mise à la terre. La broche large et la broche de mise à la terre sont des dents de sécurité. S'il est impossible d'insérer la fiche dans la prise, faites remplacer la fiche défectueuse par un électricien.

10. Protégez le cordon d'alimentation afin qu'il ne soit pas piétiné ni pincé, particulièrement au niveau de la prise de courant, des prises utilitaires et de son point de sortie de l'appareil.



11. N'utilisez que les accessoires/composantes recommandés par le fabricant.

12. N'utilisez que les chariots, bases, tables, équerres ou trépieds recommandés par le fabricant ou vendus avec l'appareil. Si vous transportez l'appareil à l'aide d'un chariot, soyez prudent afin d'éviter que l'ensemble ne bascule et vous blesse.



S3125A

13. Débranchez l'appareil pendant les orages ou s'il n'est pas utilisé pendant de longues périodes.



14. Confiez tout travail d'entretien à un technicien compétent. Il est recommandé de vérifier l'appareil s'il a été endommagé d'une façon quelconque, par exemple, si le cordon d'alimentation ou la fiche ont été endommagés, si on a renversé du liquide sur l'appareil ou si on y a introduit des objets, si l'appareil a été exposé à la pluie ou à l'humidité, si l'appareil ne fonctionne pas normalement ou si on l'a laissé tomber.

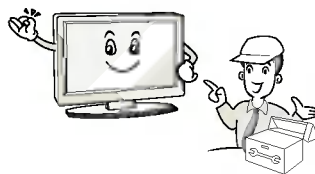

Remarque

- Si du téléviseur est froid, il peut y avoir un léger vacillement lorsqu'il est mis en circuit. Ceci est normal. Il n'y a aucun problème avec du téléviseur.
- Certains points défauts peuvent figurer à l'écran, comme des points rouges, verts ou bleus. Toutefois, ceci ne modifie pas le rendement du moniteur.
- Éviter de toucher l'écran LCD ou appuyer le(s) doigt(s) contre l'écran pendant de longue période. Ceci eut produire une distorsion temporaire sur l'écran.

MISE EN GARDE concernant le cordon d'alimentation

Il est recommandé de placer la plupart des appareils sur un circuit réservé; c'est-à-dire un circuit à prise unique qui n'alimente qu'un seul appareil et ne comporte pas de prises additionnelles ou de circuits de dérivation. Consultez la page des spécifications du présent manuel pour plus de renseignements.

Ne surchargez pas les prises murales. Des prises murales surchargées, mal fixées ou endommagées, des cordons d'alimentation qui se défont, qui sont endommagés ou qui sont élimés, ou des isollements de fils endommagés ou craqués représentent un danger.

De telles conditions pourraient causer un choc électrique ou un incendie. Examinez périodiquement le cordon de votre appareil; s'il semble endommagé ou détérioré, débranchez-le, cessez d'utiliser l'appareil et faites remplacer le cordon par une pièce de rechange exactement identique en faisant appel à un réparateur autorisé.

Protégez le cordon d'alimentation contre les dommages physiques ou mécaniques (ex.: évitez les torsions, nœuds, pincements; coincements dans une porte ou piétinement).

Prêtez une attention particulière aux fiches et aux prises de courant, et à l'endroit où le cordon sort de l'appareil.

Mise en décharge sûre

- a. La lampe fluorescente utilisée dans ce produit contient une petite quantité de mercure.
- b. Ne jetez pas cet appareil avec le reste de vos déchets ménagers.

L'élimination de ce produit doit s'effectuer conformément aux réglementations en vigueur dans votre pays.

Accessorie

Assurez-vous que les accessoires suivants accompagnent votre écran du téléviseur. Si un accessoire est manquant, veuillez communiquer avec le marchand chez qui vous avez acheté l'appareil.

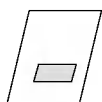

Manuel du propriétai



Cordon d'alimentation

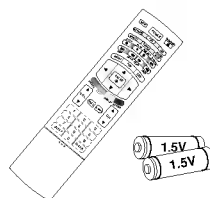

Télécommande /Piles



Chiffon sec
Nettoyez l'écran avec le
chiffon sec.



DVI-D cable (PC)



DVI to D-Sub cable (PC)



Audio cable (PC)



Attache de câble
Arrangez les câbles à l'aide de
l'attache de câble.

Contents

Introduction

- 5 Accessorie
- 8 **Controls**
- 9 **Options de connexion Options de connexion**
- 10 **Télécommande Télécommande**

Installation

- 13 **Connexion de base Connexion de base**
- 14 **Connexion de l'équipement externe Connexion de l'équipement externe**
- 14 Connexion de l'antenne
- 15 Réglage du magnétoscope
- 16 Réglage de la source audiovisuelle externe
- 17 Réglage du lecteur DVD externe
- 18 Installation de la sortie DVD
- 19 Configuration de la télévision numérique
- 20 Configuration du PC
- 20 Branchement du cordon d'alimentation

Mode d'emploi

Opération de base
Opération de base

Options du menu
Canal

Options du menu
Image

Options du menu
Sound

Options du menu
Heure

Options du menu
Spécial

TV

- 21 Mettre l'appareil sous tension/hors tension
- 21 Réglage du volume
- 21 Sélection de canal
- 21 Sélection de langue pour les à l'écran
- 22 Réglage des paramètres d'affichage à l'écran
- 23 Mise en mémoire des canaux au moyen de Déchiffrage
- 24 Ajout/suppression de canaux au moyen de Manual Program (réglage manuel des canaux)
- 24 Configuration des canaux favoris
- 25 Vidéo
- 25 Contrôle manuel de l'image (option Personnel [utilisateur])
- 26 Configuration du mode Cinéma
- 26 Grandeur de l'image (ARC) (Correction du format de l'image)
- 27 EZ Audio
- 27 Réglage de l'atténuateur
- 28 AVL (limiteur automatique de volume)
- 28 Équilibrage du son
- 29 Configuration de la diffusion en stéréophonie/SAP
- 30 Réglage automatique de l'horloge
- 30 Réglage manuel de l'horloge
- 31 Configuration de la Heure marche-arrêt
- 31 Réglage de la Minuterie sommeil
- 32 Arrêt Auto (arrêt automatique)
- 33 **Sous-titres codés Sous-titres codés**
- 34 Sous-titre/TX(texte)
- 34 Sous-titres
- 35 Verrouillage
- 35 Logo lumineux
- 36 **Verrouillage des options du Menu**

Contents

Mode d'emploi Mode d'emploi

Options de menu
du PC

Options de menu
DVD

Mode d'emploi du
lecteur DVD

Référence

- 37 Auto Configure
- 37 Position H / Position V
- 38 Horloge / Phase
- 38 Réajusté

DVD

39 Remarques sur les disques

41 LANGAGE

- 41 Menu Langage
- 41 Disque Audio / Sous Titre Du Disque / Menu De Disque

42 AFFICHAGE

- 42 Progressive Scan

43 AUDEO

- 43 Dolby Digital/DTS/MPEG
- 43 Fréquence d'échantillonnage (Fréquence)
- 44 DRC (Commande de gamme dynamique)
- 44 Vocal

45 BLOQUE BLOQUE

- 45 Classement
- 46 Mot De Passe
- 46 Code régional

47 AUTRES AUTRES

- 47 PBC
- 47 AUTO PLAY (LECTURE AUTOMATIQUE)
- 48 B.L.E. (Expansion du niveau du noir)
- 49 DivX(R) VOD (Vidéo à la demande DivX(R))

50 Lecture d'un DVD ou d'un CD vidéo

- 50 Lecture de base / Arrêt de la lecture / Pause de la lecture (mode d'arrêt sur image)
- 50 Image fixe et lecture image par image / Avance rapide en marche avant ou en marche arrière
- 51 Ralenti
- 51 Déplacement vers un autre CHAPITRE ou une PISTE
- 51 Répétition de la lecture
- 52 Menu du disque / Menu du titre
- 53 Affichage à l'écran
- 54 Lecture répétitive de A à B / Lecture aléatoire / Angle de prise de vues
- 55 Sous-titres / Recherche de point de repère / Zoom

56 Lecture d'un CD audio ou d'un disque MP3/WMA

- 56 Pause de la lecture (mode d'arrêt sur image)
- 56 Avance rapide en marche avant ou en marche arrière
- 56 Déplacement vers une autre piste
- 57 Répétition de la lecture / Lecture répétitive du point A au point B / Lecture aléatoire / Son d'ambiance

58 Lecture programmée Lecture programmée

59 Visualisation d'un disque JPEG

60 Lecture d'un DVD de format VR

61 Lecture d'un film DivX

62 Codes de langue

62 Codes régionaux

Introduction

Controls

- Voici une représentation simplifiée du panneau avant.
- L'image peut différer quelque peu de votre téléviseur.

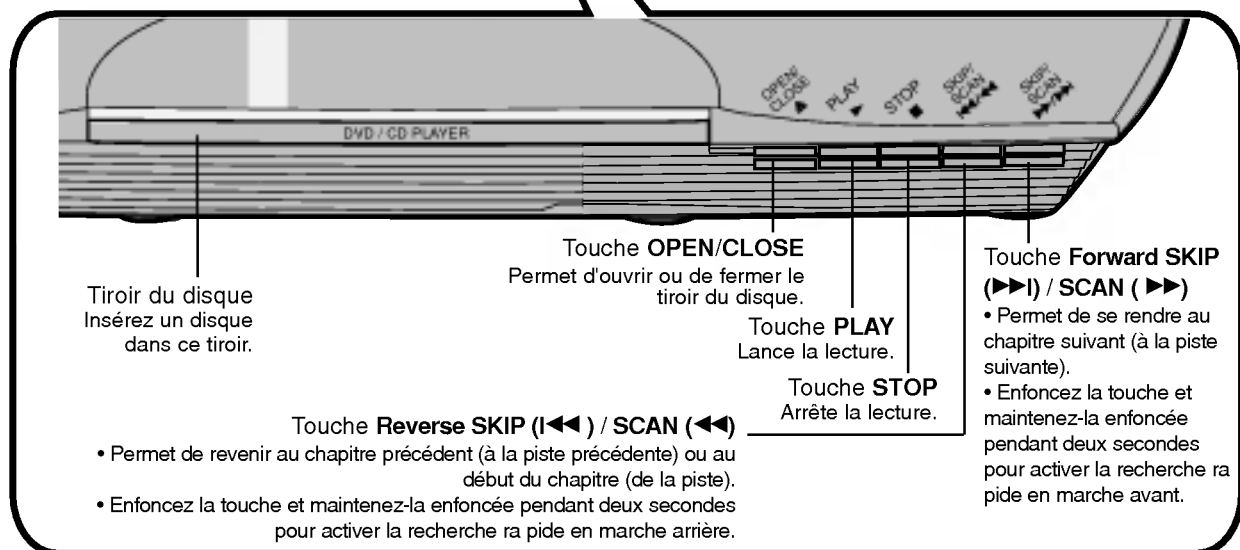
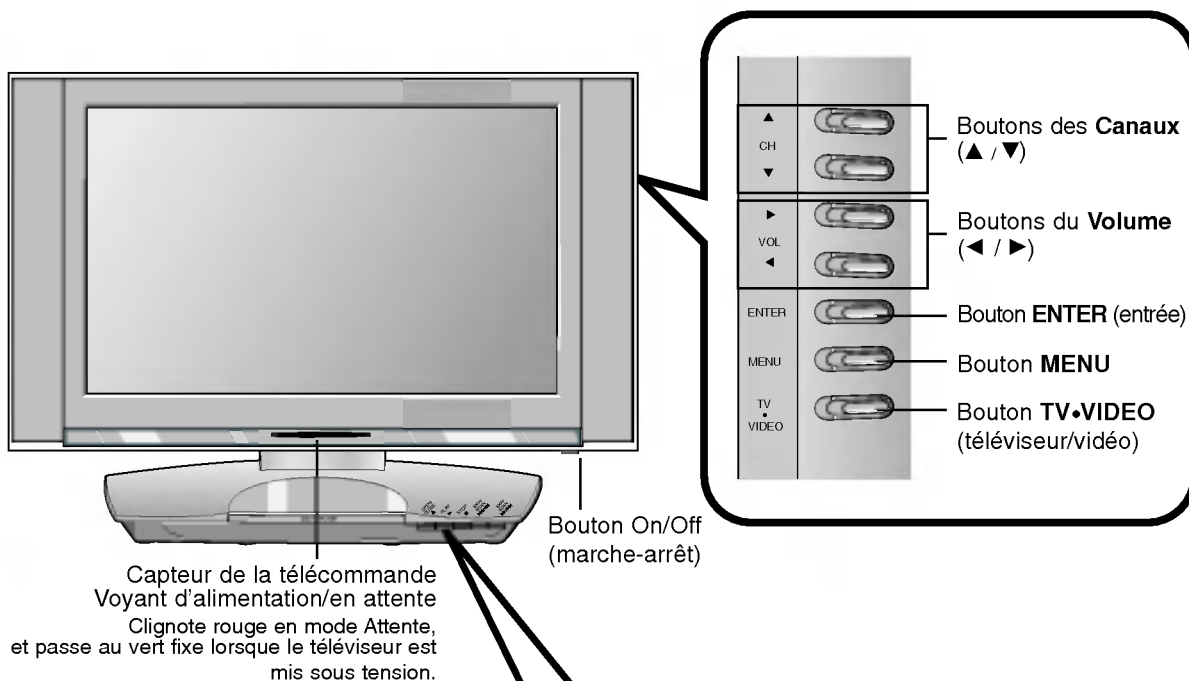

Introduction

Options de connexion

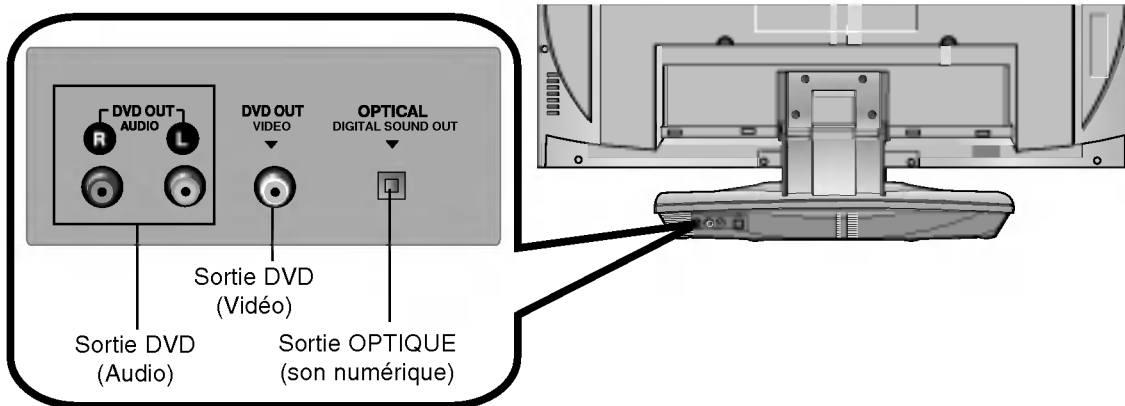
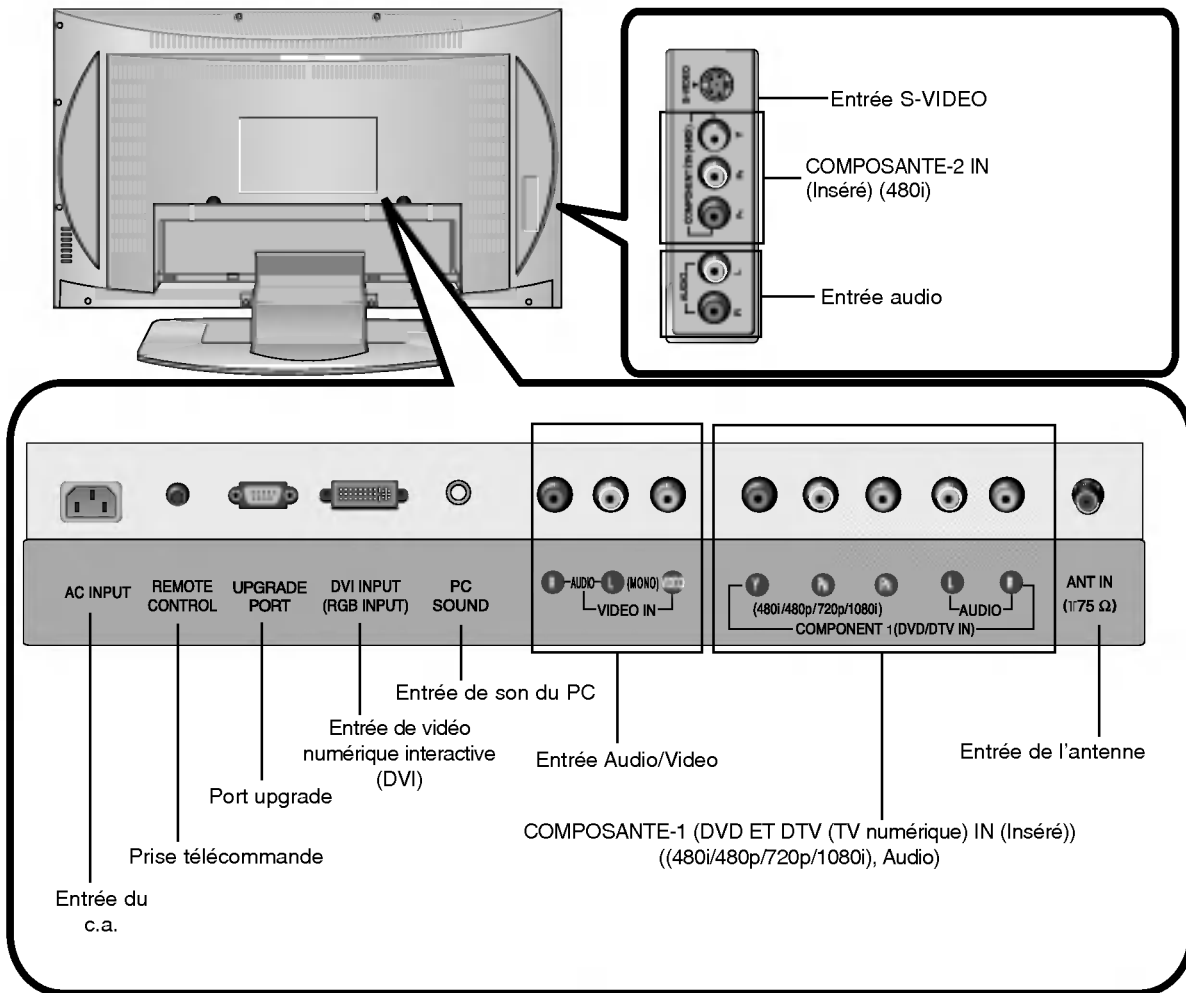

Télécommande

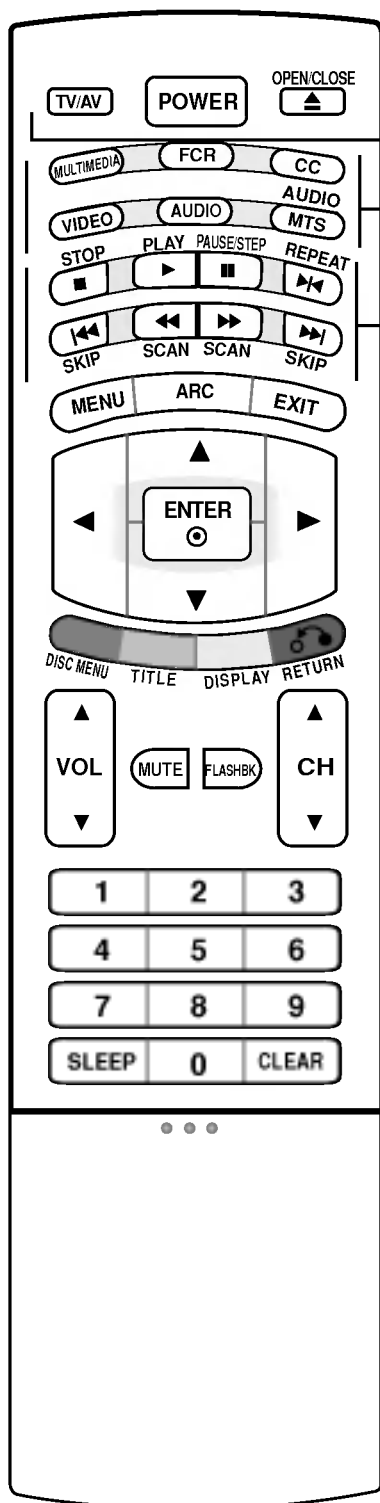

POWER

Place le téléviseur en circuit à partir du mode d'attente, ou hors circuit, en mode d'attente.

TV/AV

- Permet de sélectionner les modes : **TV, Video, S-Video, DVD, Component 1, Component 2**, ou **PC**.
- Retire le menu de l'écran.
- Place le téléviseur à **On (Marche)** à partir du mode d'attente.

OPEN/CLOSE

Permet d'ouvrir ou de fermer le tiroir du disque.

MULTIMEDIA

- Permet de sélectionner les modes : **TV, DVD, Component 1, Component 2**, ou **PC** mode.
- Retire le menu de l'écran.
- Place le téléviseur à **On (Marche)** à partir du mode d'attente.

FCR

Permet d'afficher séquentiellement les canaux favoris. (Voir p.24)

CC

Permet de choisir un mode de sous-titrage : **Arrêt, EZ Sourdi** or **En marche**. (Voir p.34)

VIDEO

Permet de rappeler vos paramètres de préférence pour l'image. (Voir p.25)

AUDIO

Permet de rappeler vos paramètres de préférence pour le son. (Voir p.27)

MTS

Appuyez sur cette touche pour parcourir les différents paramètres de réglage du signal audio (Mono, MTS Stereo et SAP). (Voir p.29)

Touches de commande du lecteur DVD

■ STOP

Arrête la lecture.

▶ PLAY

Lance la lecture.

II PAUSE / STEP

Arrête momentanément la lecture.

◀◀ SCAN / ▶▶ SCAN

Permet d'effectuer une recherche en marche arrière ou en marche avant.

I◀◀ SKIP

Permet de revenir au début d'un chapitre (d'une piste) ou de revenir au chapitre précédent (à la piste précédente).

▶▶ I SKIP

Permet de se rendre au chapitre suivant (à la piste suivante).

▶◀ (REPEAT)

Pour obtenir de plus amples détails, voir la section '**Mode d'emploi du lecteur DVD : Lecture d'un DVD ou d'un CD vidéo**'. (Voir p.50)

Introduction

Télécommande

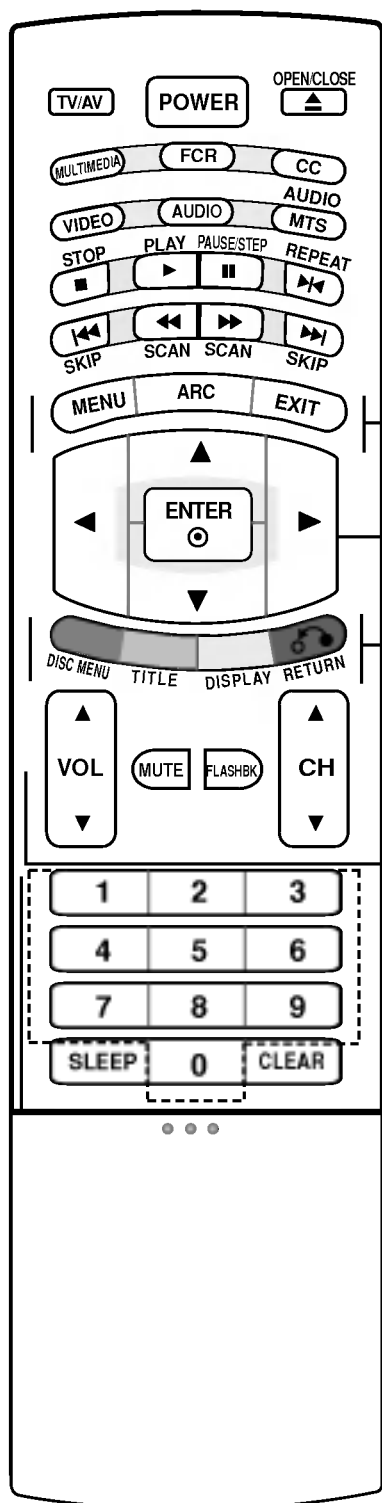

MENU

Permet de sélectionner un menu.

ARC

Permet de choisir le format de l'image désiré. (Voir p.26)

EXIT

Permet de quitter un mode.

▲ / ▼ / ◀ / ▶ (haut/bas/gauche/droite)

Permet de sélectionner les éléments de menu et d'en régler les paramètres.

ENTER

Permet d'accepter une sélection ou d'afficher le mode actuel.

DISC MENU

Permet d'accéder au menu d'un DVD. (Voir p.52)

TITLE

Permet d'afficher le titre du menu, s'il est disponible. (Voir p.52)

DISPLAY

Permet d'accéder à la fonction d'affichage à l'écran durant la lecture d'un DVD. (Voir p.53)

RETURN

- Permet de revenir au mode de lecture.
- Permet également de masquer l'information d'un fichier lors de la visualisation d'un fichier JPEG. (Voir p.59)

VOL (Volume) ▲ / ▼

Permet de régler le volume.

MUTE

Permet de **Couper** ou de **Remettre** le son.

FLASHBK

Permet de revenir au programme visualisé précédemment.

CH (Canal) ▲ / ▼

Permet de sélectionner un canal.

Touches numériques de 0 à 9

- Permettent de sélectionner un canal.
- Permettent également de sélectionner les éléments de menu numérotés.

SLEEP

Permet de régler la minuterie de mise en veille. (Voir p.31)

CLEAR

Permet de supprimer une piste du **Canal** ou de supprimer un point de repère du menu **MARKER SEARCH (RECHERCHE DE POINTS DE REPÈRE)**. (Voir p.55)

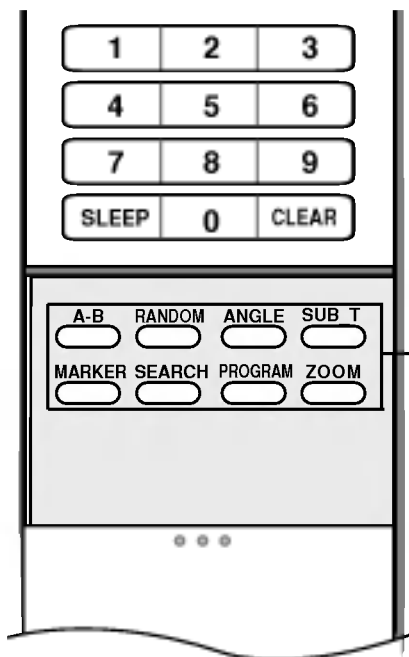

A-B

Répétition d'une séquence. (Voir p.54)

RANDOM

Permet d'effectuer la lecture des chapitres ou des pistes en ordre aléatoire. (Voir p.54)

ANGLE

Permet de sélectionner un angle de prise de vues lors de la lecture d'un DVD, si différents angles sont disponibles. (Voir p.54)

SUB_T (SUBTITLE)

Permet de choisir une langue de sous-titrage. (Voir p.55)

MARKER

Permet de poser un point de repère en cours de lecture. (Voir p.55)

SEARCH

Permet d'afficher le menu **MARKER SEARCH (RECHERCHE DE POINTS DE REPÈRE)**. (Voir p.55)

PROGRAM

Permet d'insérer une piste dans un programme. (Voir p.58)

ZOOM

Permet de modifier le taux d'agrandissement de l'image lors de la lecture d'un DVD. (Voir p.55)

Installation des piles

1 Ouvrez le compartiment à piles à l'arrière en faisant glisser le couvercle

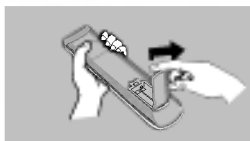

2 Insérez deux piles de 1.5V en respectant la polarité (+ avec +, - avec-). Ne mariez pas les nouvelles piles aux anciennes.



3 Fermez la couvercle.

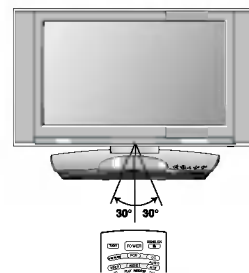
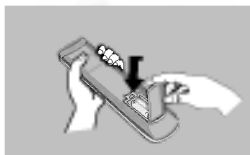

* Dirigez la télécommande vers le capteur de la télécommande du téléviseur sans fil à une distance de sept mètres au plus.

* Mettez les piles usées au recyclage, car elles peuvent avoir un effet néfaste sur l'environnement.

Installation

Connexion de base

- 1** Retirez le couvercle arrière du moniteur en poussant les deux onglets puis soulevez-le.

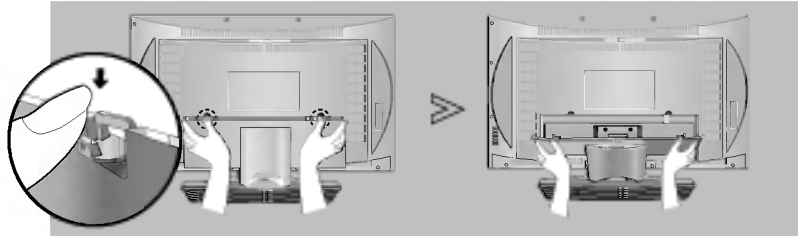

- 2** Connectez les câbles au besoin.
- Pour brancher un équipement supplémentaire, référez-vous à la section **Connexion de l'équipement externe**.

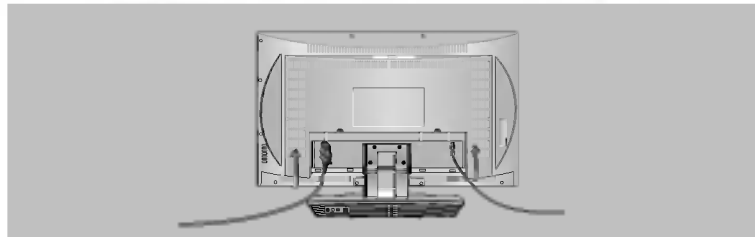

- 3** Insérez en alignant les quatre aspérités du couvercle arrière audio-vidéo (A/V) dans les trous du panneau arrière du téléviseur.

- Organisation des câbles
 Passez les câbles par le trou pratique dans le téléviseur et attachez-les à l'aide de l'attache à torsade fournie.

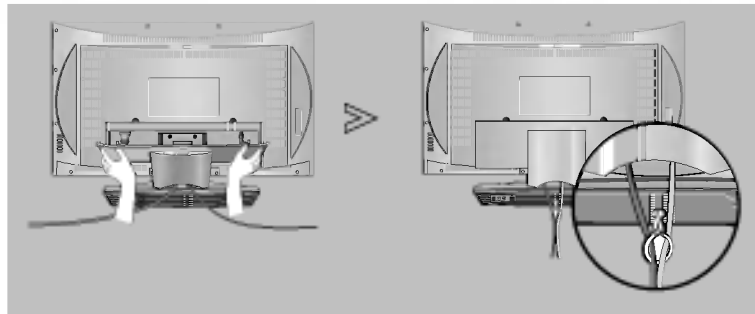

Installation sur socle



Prévoyez un dégagement de 10 cm (4 po) de chaque côté, et du mur pour une ventilation adéquate.

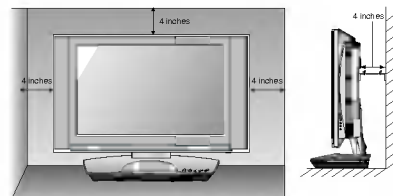

Connexion de l'équipement externe

Afin de ne pas endommager le matériel, ne branchez jamais de cordon d'alimentation avant d'avoir effectué toutes les connexions.

Connexion de l'antenne

- Antenne ou câblodistribution sans boîte de connexion.
- Pour une qualité d'image optimale, orientez l'antenne au besoin.

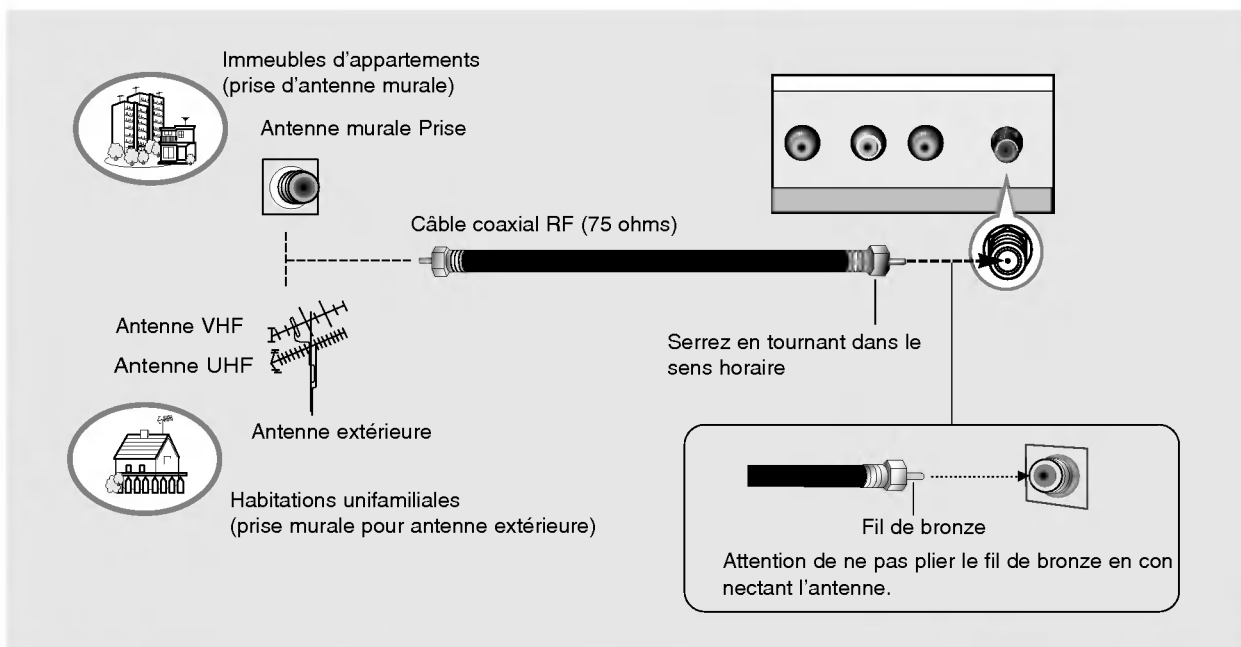

- Pour améliorer la qualité de l'image dans les zones à faible signal, achetez et installez un amplificateur de signaux.
- Si l'antenne doit alimenter deux téléviseurs, dotez les connexions d'un diviseur à deux voies.
- Si l'antenne n'est pas installée correctement, demandez l'aide de votre détaillant.

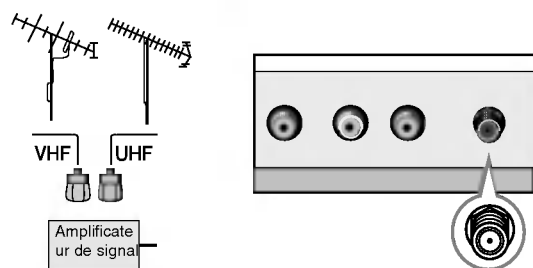

Installation

Connexion de l'équipement externe

Réglage du magnétoscope

- Pour éviter la perturbation de l'image (brouillage), prévoyez un dégagement adéquat entre le magnétoscope et le téléviseur.
- Habituellement une image fixe du magnétoscope. Lorsqu'on utilise le format d'image 4:3, les images fixes dans les côtés de l'écran peuvent demeurer visibles.

When connecting with an antenna cable

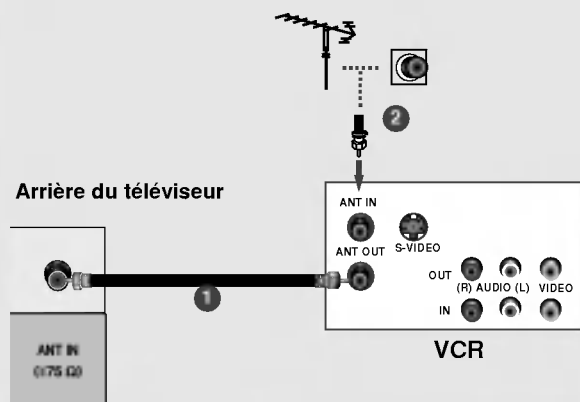

- 1 Raccordez la prise de sortie (OUT) de l'antenne RF sur le magnétoscope à la prise de l'antenne sur le téléviseur.
- 2 Branchez le câble de l'antenne à la prise d'entrée (IN) de l'antenne RF sur le magnétoscope.
- 3 Réglez le commutateur de sortie VCR (magnétoscope) à 3 ou 4 puis sélectionnez le même canal au téléviseur.
- 4 Insérez une cassette vidéo dans le magnétoscope et appuyez sur la touche PLAY (marche) du magnétoscope. (Reportez-vous au guide de l'utilisateur du magnétoscope.)

When connecting with a RCA cable

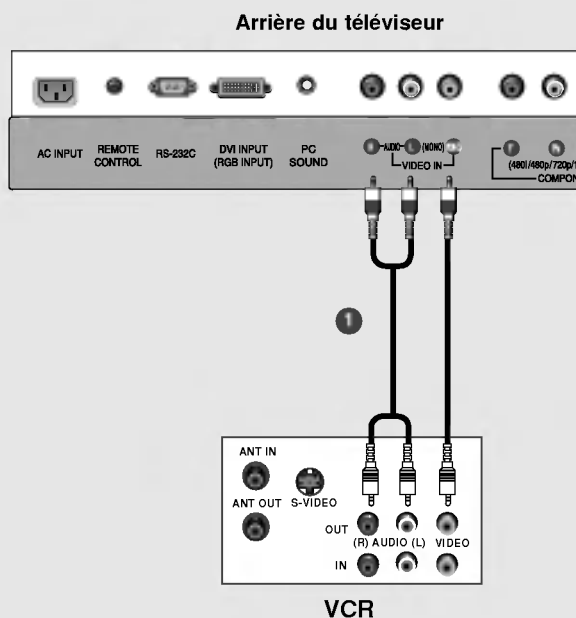

- 1 Branchez les prises **AUDIO/VIDEO** au téléviseur et à VCR. Appariez la couleur des prises (vidéo: jaune, audio gauche: blanc et audio droit: rouge).
- 2 Insérez une cassette vidéo dans le magnétoscope et appuyez sur la touche PLAY (marche) du magnétoscope. (Reportez-vous au guide de l'utilisateur du magnétoscope.)
- 3 Sélectionnez la source d'entrée **Vidéo** à l'aide du bouton **TV/AV** de la télécommande.



- Si votre magnétoscope ne dispose que d'une sortie mono, vous devrez connecter ce dernier à la prise **AUDIO L/MONO** gauche située du téléviseur.

Branchement à l'aide du câble S-Vidéo

Face latérale du téléviseur

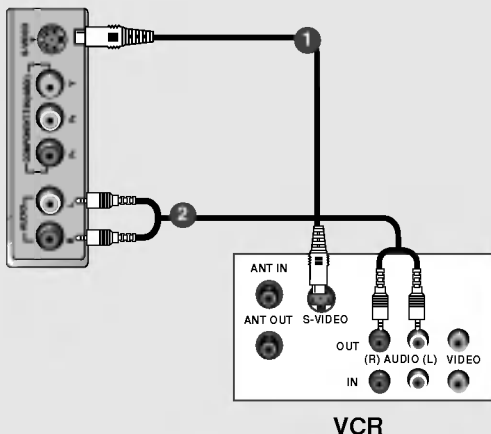

- ❶ Raccordez la sortie **S-VIDEO** du magnéto-scope à l'entrée **S-VIDEO** du téléviseur. La qualité de l'image est meilleure, en comparaison avec l'entrée composite normale (câble RCA).
- ❷ Raccordez les sorties audio du VCR aux prises d'entrée **AUDIO** du téléviseur.
- ❸ Insérez une cassette vidéo dans le magnéto-scope et appuyez sur la touche **PLAY** (marche) du magnéto-scope. (Reportez-vous au guide de l'utilisateur du magnéto-scope.)
- ❹ Sélectionnez la source d'entrée **Video** à l'aide du bouton **TV/AV** de la télécommande.



N'utilisez pas en même temps les connexions Video et S-Video.

Réglage de la source audiovisuelle externe

Face latérale du téléviseur

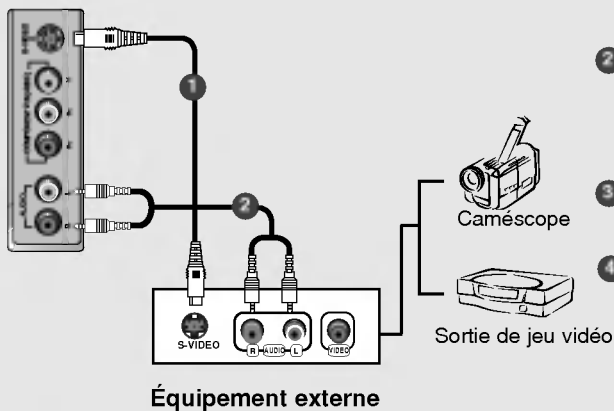

- ❶ Raccordez la sortie **S-VIDEO** de l'appareil externe à l'entrée **S-VIDEO** du téléviseur.
- ❷ Branchez les prises **AUDIO** au téléviseur et à l'équipement externe. Appariez la couleur des prises (vidéo: jaune, audio gauche: blanc et audio droit: rouge).
- ❸ Sélectionnez la source d'entrée **S-Video** à l'aide du bouton **TV/AV** de la télécommande.
- ❹ Activez l'équipement externe correspondant. Reportez-vous au guide d'utilisation de l'équipement externe.



Caméscope



Sortie de jeu vidéo

Installation

Connexion de l'équipement externe

Réglage du lecteur DVD externe

Branchement à l'aide du câble composante

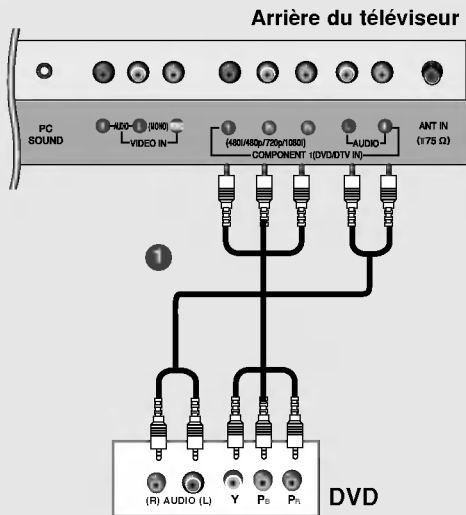

- 1 Raccordez les sorties vidéo (Y, PB, PR) du DVD aux prises **COMPONENT DVD IN (Y, PB, PR)** sur le téléviseur.
- 2 Raccordez les sorties audio du DVD aux prises d'entrée **AUDIO** du téléviseur.
- 3 Mettez le lecteur de DVD sous tension et insérez un disque DVD.
- 4 Sélectionnez la source d'entrée **Component1** à l'aide du bouton **TV/AV** de la télécommande.
- Si l'appareil est raccordé à l'entrée **COMPONENT2 IN** sélectionnez la source d'entrée **Component2**.
- 5 Reportez-vous au guide du lecteur de DVD pour des directives d'utilisation.



• **Ports d'entrée de composantes**

Pour une image de meilleure qualité, connectez le lecteur de DVD aux ports d'entrée de la composante tel qu'illustré ci-dessous.

Ports de sortie vidéo du lecteur de DVD	Y	Pb	Pr
	Y	B-Y	R-Y
	Y	Cb	Cr
Ports de composante du téléviseur	Y	Pb	Pr
	Y	Pb	Pr

Face latérale du téléviseur

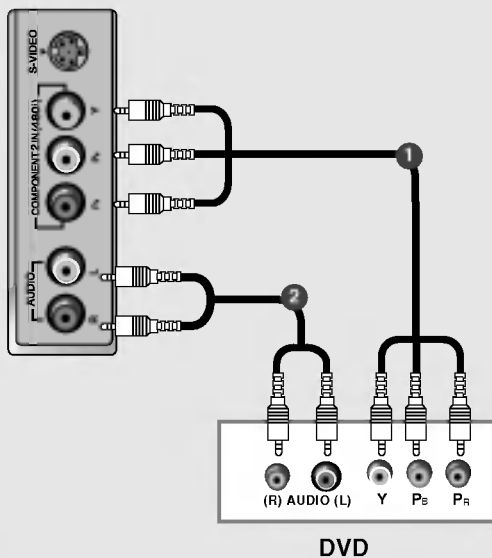

Branchement à l'aide du câble S-Vidéo

Face latérale du téléviseur

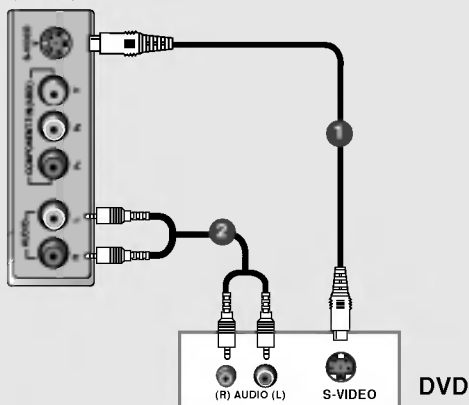

- 1 Raccordez la sortie S-VIDEO du DVD à l'entrée **S-VIDEO** du téléviseur.
- 2 Raccordez les sorties audio du DVD aux prises d'entrée **AUDIO** du téléviseur.
- 3 Mettez le lecteur de DVD sous tension et insérez un disque DVD.
- 4 Sélectionnez la source d'entrée **S-Video** à l'aide du bouton **TV/AV** de la télécommande.
- 5 Reportez-vous au guide du lecteur de DVD pour des directives d'utilisation.

Installation de la sortie DVD

Le téléviseur possède un signal de sortie spécial qui vous permet de brancher un second téléviseur ou moniteur.

- 1 Branchez le second téléviseur ou moniteur à la **DVD OUT (VIDEO)** et **DVD OUT (AUDIO)** du téléviseur.
 - 2 Voir le manuel d'utilisation du second téléviseur ou moniteur pour de plus amples détails sur les paramètres d'entrée de cet appareil.
- 1 Branchez le second téléviseur ou moniteur à la **DVD OUT (VIDEO)** et **OPTICAL DIGITAL SOUND OUT** du téléviseur.
 - 2 Voir le manuel d'utilisation du second téléviseur ou moniteur pour de plus amples détails sur les paramètres d'entrée de cet appareil.

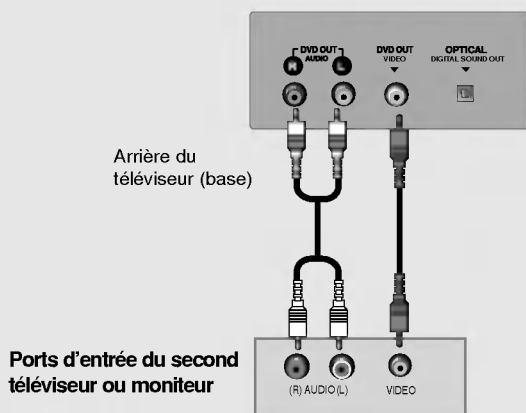

Arrière du téléviseur (base)
Ports d'entrée du second téléviseur ou moniteur

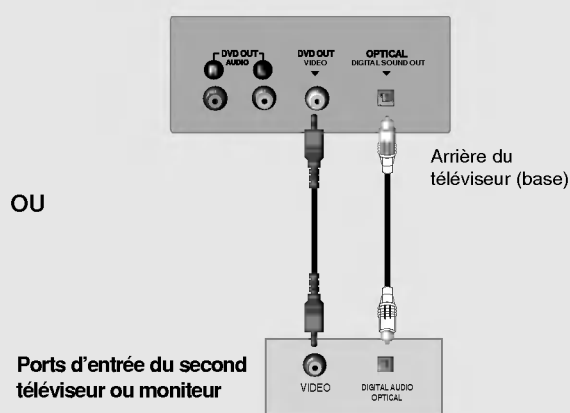

OU

Arrière du téléviseur (base)
Ports d'entrée du second téléviseur ou moniteur



Remarque

- a. Si votre second téléviseur ou moniteur ne possède aucune prise d'entrée audionumérique optique, vous ne pourrez pas utiliser la sortie audionumérique du DVD.
- b. Ne regardez pas directement le port de sortie optique. Si vous regardez le faisceau laser, votre vision risque de se détériorer.
- c. Si votre équipement audio externe possède un port d'entrée audionumérique optique, vous pouvez le raccorder à votre téléviseur.

Installation

Connexion de l'équipement externe

Configuration de la télévision numérique

Branchement à l'aide du câble composante

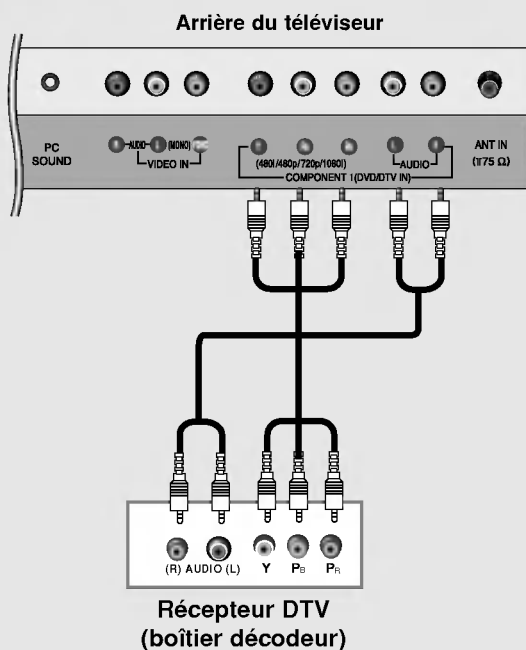

- 1 Connectez les sorties vidéo du boîtier décodeur numérique aux prises de la **Component1** (Y, PB, PR).
- 2 Connectez les sorties **AUDIO** du boîtier décodeur numérique aux prises audio.
- 3 Mettez le boîtier décodeur numérique sous tension. (Reportez-vous au guide de l'utilisateur du boîtier décodeur numérique.)
- 4 Sélectionnez la source d'entrée **Component1** à l'aide du bouton **TV/AV** de la télécommande.

Configuration du PC

- 1 Connectez le téléviseur au PC au moyen du câble du PC.
- 2 Connectez la sortie audio du PC à l'entrée **PC SOUND** (son du PC) du téléviseur.
- 3 Mettez le PC sous tension.
- 4 Sélectionnez **PC** à l'aide du bouton **TV/AV** de la télécommande.

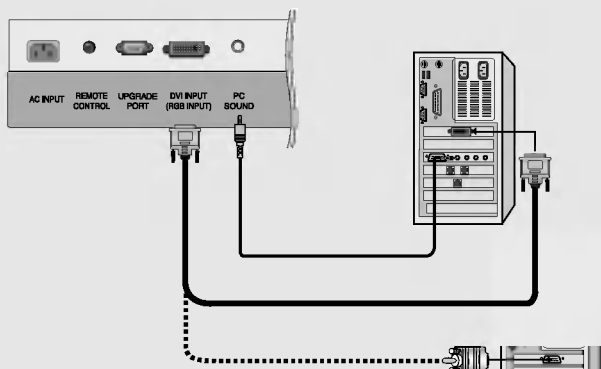

REMARQUES

Branchez le câble d'interconnexion (câble de TV numérique et de DVD au câble secondaire du DVD) de la prise de sortie de courant de la TV numérique de l'OP à la prise d'entrée de courant de la TV numérique lorsque vous utilisez un OP qui possède une sortie de TV numérique. Pour certaines cartes vidéo, la sortie analogique de la TV numérique peut ne pas être compatible.

Caractéristiques d'affichage du moniteur

MODE	Resolution	Fréquence horizontale (kHz)	Fréquence Vertical (Hz)
VGA	640x480	31,4	60
SVGA	800x600	37,8	60
XGA	1024x768	48,3	60
WXGA	1280x768	47,6	60
	1360x768	47,6	60



REMARQUES

- a. Pour obtenir une image de qualité optimale, utilisez une sortie d'ordinateur WXGA standard 1360x768 à un taux de rafraîchissement de 60Hz. L'utilisation d'autres formats (VGA, SVGA, etc.) ou d'autres taux de rafraîchissement peuvent affecter la qualité de l'image. (Pour changer le format de sortie vidéo de l'ordinateur, veuillez vous référer au manuel d'utilisation de l'ordinateur que vous utilisez).
- b. Si le message **Hors fréquence** apparaît à l'écran, réglez la sortie du PC au format qui figure dans le tableau **Displayable Monitor Output Format Specifications** (spécification du format de sortie de moniteur affichable) ci-dessus.
- c. La formule de saisie des données de synchronisation est indépendante pour les fréquences de balayage vertical et horizontal.

Mode DPM (gestion d'alimentation d'écran)

Si le PC adopte le mode économie d'énergie, le moniteur passe automatiquement en mode DPM. Il se peut que le mode DPM ne fonctionne pas si vous n'utilisez pas le câble de PC fourni.

Branchement du cordon d'alimentation

- Raccordez le cordon d'alimentation convenablement, comme illustré.

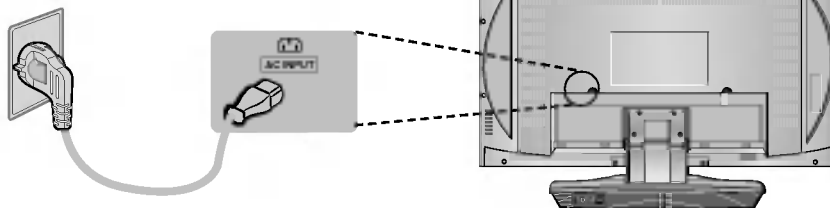

Mode d'emploi

Opération de base

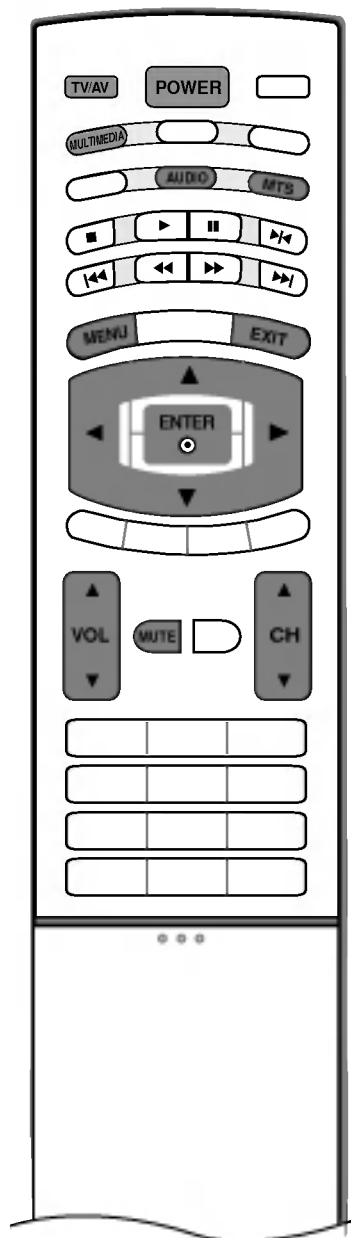

Mettre l'appareil sous tension/hors tension

- 1 Raccordez d'abord toutes les composantes. Branchez l'adaptateur de c.a. d'abord dans le téléviseur, puis dans une prise de courant. Appuyez sur la touche **POWER** du téléviseur pour mettre l'appareil sous tension. Le témoin d'alimentation s'allumera.
 - En mode Attente, appuyez sur l'un ou l'autre des boutons **POWER**, **CH ▲ / ▼**, **TV/AV**, **MULTIMEDIA** ou bouton nombre de la télécommande.
- 2 Si vous voulez fermer le téléviseur, appuyez sur le bouton **POWER** du téléviseur. Si vous partez en vacances, débranchez le cordon d'alimentation de la prise de courant.

Réglage du volume

- 1 Appuyez sur le bouton **VOL ▲ / ▼** pour régler le volume.
- 2 Si vous voulez couper le son, appuyez sur le bouton **MUTE**. Vous pouvez désactiver cette fonction en appuyant sur le bouton **MUTE**, **VOL ▲ / ▼**, **AUDIO** ou **MTS**.

Sélection de canal

- 1 Appuyez sur les boutons **CH ▲ / ▼** ou **NUMBER** pour sélectionner un canal.

Sélection de langue pour les à l'écran

- 1 Presser **MENU** et utiliser les touches **▲ / ▼** pour afficher le menu **Spécial**.
- 2 Presser **▶** et **▲ / ▼** pour choisir la **Langage**.
- 3 Presser **▶** et **▲ / ▼** pour choisir la langue désirée. À partir de ce point les menus à l'écran figurent dans la langue choisie.
- 4 Appuyez sur le bouton **ENTER**.
- 5 Presser **EXIT** pour reprendre le visionnement normal.

Mode d'emploi

Réglage des paramètres d'affichage à l'écran

- 1 Appuyez sur la touche **MENU**, puis sur la touche **▲** / **▼** pour afficher chacun des menus.
- 2 Appuyez sur la touche **▶** puis sur la touche **▲** / **▼** pour sélectionner un élément du menu.
- 3 Modifiez le paramètre d'un élément de menu à partir du menu déroulant qui s'affiche en appuyant sur la touche **◀** / **▶**.
Vous pouvez passer à un niveau supérieur du menu en appuyant sur la touche **ENTER** ou **MENU**.

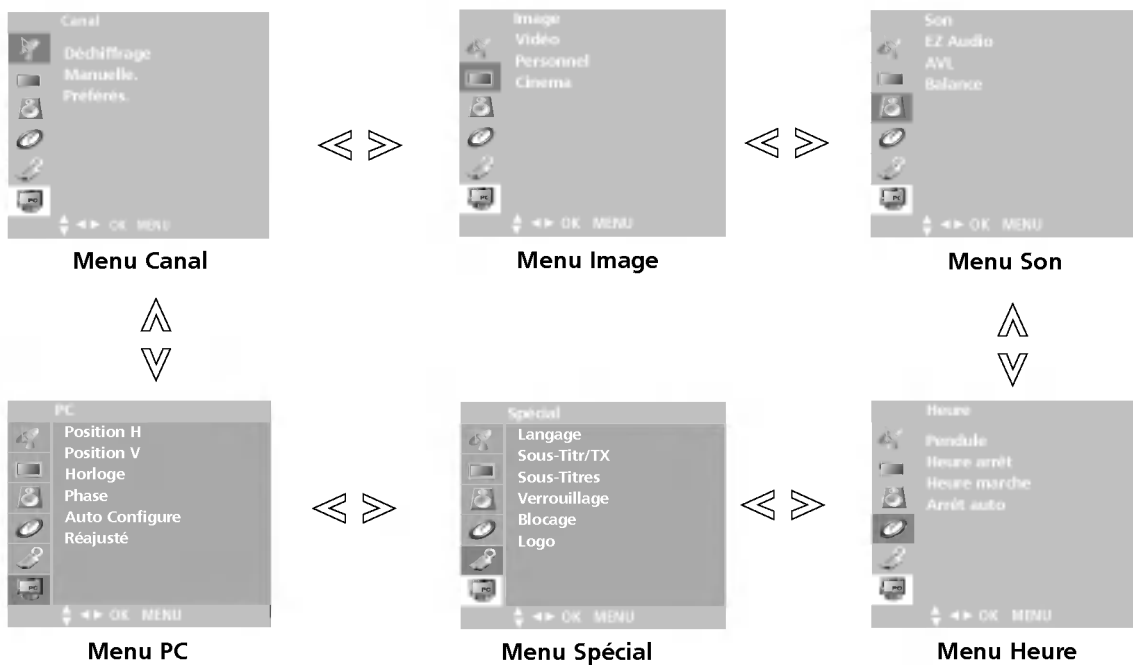

Remarque

Dans les modes **TV**, **Video**, **S-Video**, **DVD**, **Component 1** et **Component 2** l'option de menu PC n'est pas affichée.



Options du menu Canal

Mise en mémoire des canaux au moyen de Déchiffrage

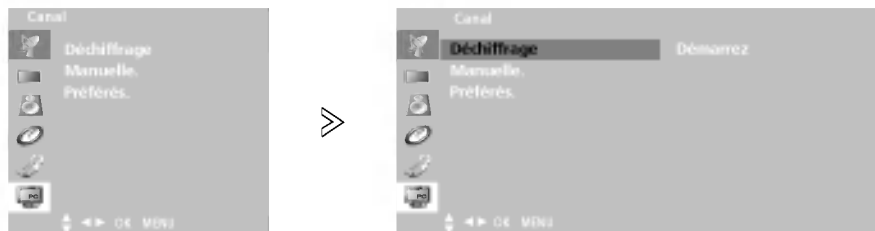

- Pour que la fonction de réglage automatique des canaux s'exécute, la source de programmation doit être connectée au téléviseur et celui-ci doit recevoir les signaux nécessaires soit par liaison radio soit par l'entremise d'un câblodistributeur.

- 1 Appuyez sur le bouton **MENU**, puis sur le bouton ▲ / ▼ pour sélectionner le menu **Canal**.
- 2 Appuyez successivement sur les boutons ► et ▲ / ▼ pour sélectionner **Déchiffrage**.
- 3 Appuyez sur le bouton ► pour lancer la recherche des canaux.
 - Attendez la fin du cycle complet d'enregistrement des canaux avant de choisir un canal. Le téléviseur recherche les canaux en liaison radio et ceux offerts par les services de câblodistribution.



Remarque

- a. Lorsque la recherche de canaux est terminée, utilisez les boutons ▲ / ▼ pour consulter les canaux en mémoire.
- b. Si vous appuyez sur **ENTER** pendant l'enregistrement automatique des canaux, la tâche se terminera et seuls les canaux déjà mis en mémoire seront conservés.
- c. La fonction d'enregistrement automatique des canaux ne peut garder en mémoire que les canaux déjà captés au moment de l'interruption.

Ajout/suppression de canaux au moyen de Manual Program (réglage manuel des canaux)

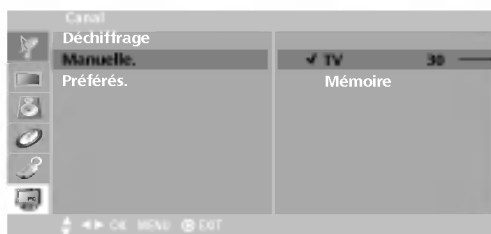

Le numéro du canal courant s'affiche.

- Il est possible d'ajouter ou de supprimer individuellement des canaux.

- 1 Appuyez sur le bouton **MENU**, puis sur le bouton ▲ / ▼ pour sélectionner le menu **Canal** menu.
- 2 Appuyez sur le bouton ►, puis sur le bouton ▲ / ▼ pour sélectionner **Manuelle. (réglage manuel des canaux)**.
- 3 Appuyez sur le bouton ►, puis sélectionnez le canal à ajouter en mémoire ou à supprimer en appuyant sur le bouton ◀ / ►.
- 4 Appuyez sur le bouton ▼, puis sélectionnez **Mémoire** or **Efface** en appuyant sur le bouton ◀ / ►.
- 5 Appuyez sur **ENTER** pour enregistrer vos modifications. Le canal courant est soit ajouté en mémoire, soit supprimé de liste des canaux.

Configuration des canaux favoris

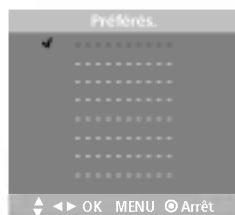

- La fonction Favorite Channels (canaux favoris) vous permet de synchroniser directement jusqu'à huit canaux au choix sans que vous ayez à attendre le déroulement de tous les canaux précédant le canal voulu.

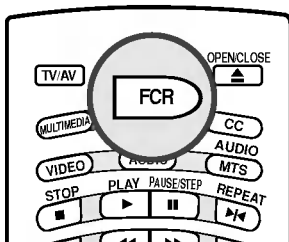

- 1 Appuyez sur le bouton **MENU**, puis sur le bouton ▲ / ▼ pour sélectionner le menu **Canal**.
- 2 Appuyez successivement sur les boutons ► et ▲ / ▼ pour sélectionner **Préférés**.
- 3 Appuyez successivement sur les boutons ► et ▲ / ▼ pour sélectionner la position de votre premier canal favori.
- 4 Utilisez le bouton ▲ / ▼ pour sélectionner le numéro de votre premier canal favori.
- 5 Répétez les étapes 3 et 4 pour ajouter d'autres canaux à la mémoire.
- 6 Appuyez sur **ENTER** pour enregistrer vos modifications.

Options du menu Image

Vidéo

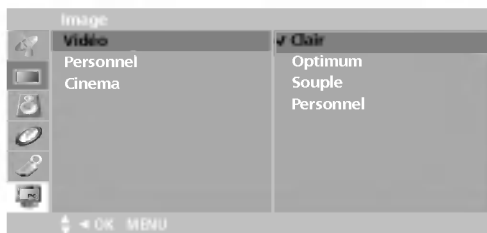

- Cette fonction règle le téléviseur pour l'obtention d'une image de qualité optimale.

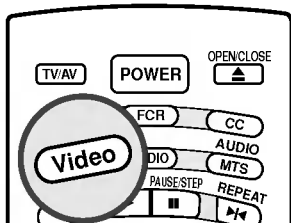

- 1 Appuyez sur le bouton **MENU**, puis sur le bouton ▲ / ▼ pour sélectionner le menu **Image**.
- 2 Appuyez sur le bouton ►, puis le bouton ▲ / ▼ pour choisir **Vidéo**.
- 3 Appuyez successivement sur les boutons ► et ▲ / ▼ pour sélectionner les options d'image voulues (**Clair, Optimum, Souple, Personnel**).
- 4 Appuyez sur **ENTER** pour enregistrer vos modifications.

Contrôle manuel de l'image (option Personnel [utilisateur])



- Vous pouvez régler les options **Contraste, Brillance, Couleur, Netteté** et **Teinte** aux valeurs voulues.

- 1 Appuyez sur le bouton **MENU**, puis sur le bouton ▲ / ▼ pour sélectionner le menu **Image**.
- 2 Appuyez successivement sur les boutons ► et ▲ / ▼ pour sélectionner **Personnel**.
- 3 Appuyez successivement sur les boutons ► et ▲ / ▼ pour sélectionner les options d'image voulues (**Contraste, Brillance, Couleur, Netteté** et **Teinte**).
- 4 Utilisez le bouton ◀ / ▶ pour effectuer les réglages nécessaires.
 - Les valeurs de réglage des options **Contrast, Brightness, Color** et **Sharpness** se situent entre 0 et 100.
 - L'option **Teinte** est ajustable de -50 à +50.
- 5 Appuyez sur **ENTER** pour enregistrer vos modifications.



Remarque

- a. Seules les options **Contraste** et **Brillance** sont affichées en mode PC.

Options du menu Image

Configuration du mode Cinéma



- Configurez le téléviseur afin d'obtenir une image de qualité lors du visionnement de films.

- 1 Appuyez sur le bouton **MENU**, puis le bouton **▲** / **▼** pour choisir le menu des **Image**.
- 2 Appuyez sur le bouton **▶**, puis le bouton **▲** / **▼** pour choisir **Cinema**.
- 3 Appuyez sur le bouton **▶**, puis le bouton **▲** / **▼** pour choisir **Marche** ou **Arrêt**.
- 4 Appuyez sur le bouton **ENTER** pour sauvegarder.

Grandeur de l'image (ARC) (Correction du format de l'image)

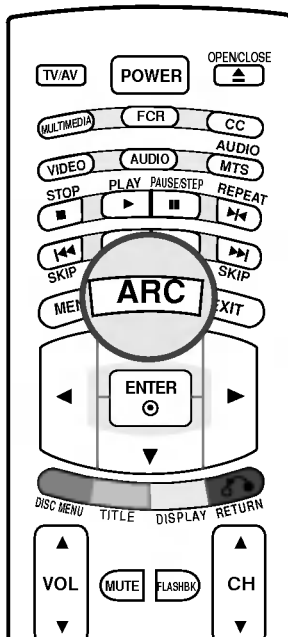

- Vous pouvez regarder la télévision en différentes grandeurs d'image : **16:9, Zoom et 4:3**.

Appuyez à plusieurs reprises sur le bouton ARC (Correction du format de l'image) pour choisir la grandeur de l'image désirée.

• 16:9

Vous pouvez regarder un film (grandeur de l'image à 16:9) ou des programmes réguliers de télévision en mode 16:9.

L'écran à 16:9 apparaît comme en mode 4:3, mais il est grossi à gauche et à droite de manière à remplir pleinement l'écran à 16:9.

• Zoom

Cette transformation du format 4/3 en format 16/9 vous permettra d'avoir une image agrandie.

• 4:3

Pour l'ensemble des téléviseurs, la grandeur de l'image se situe entre quatre (4) et trois (3).



Remarque

- a. L'option **Zoom** n'est pas disponible en mode PC.



Options du menu Sound

EZ Audio



- Cette fonction vous permet de tirer avantage du meilleur son possible puisque c'est le téléviseur qui sélectionne le réglage optimal selon le contenu de l'émission.

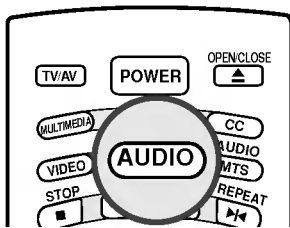

- 1 Appuyez sur le bouton **MENU**, puis sur le bouton **▲ / ▼** pour sélectionner le menu **Son**.
- 2 Appuyez successivement sur les boutons **▶** et **▲ / ▼** pour sélectionner **EZ Audio**.
- 3 Appuyez sur la touche **▶**, puis servez-vous de la touche **▲ / ▼** pour sélectionner l'option sonore appropriée ; **Flat**, **Musique**, **Cinéma**, **Sports**.
- 4 Appuyez sur **ENTER** pour enregistrer vos modifications.

Réglage de l'atténuateur

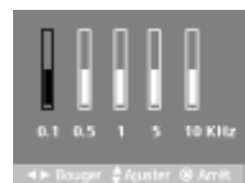

- 1 Appuyez sur le bouton **MENU**, puis sur le bouton **▲ / ▼** pour sélectionner le menu **Son**.
- 2 Appuyez successivement sur les boutons **▶** et **▲ / ▼** pour sélectionner **EZ Audio**.
- 3 Appuyez successivement sur les boutons **▶** et **▲ / ▼** pour sélectionner **Personnel**.
- 4 Appuyez sur le bouton **▶**, puis sélectionnez la bande que vous voulez régler en appuyant sur le bouton **◀ / ▶**. Utilisez ensuite le bouton **▲ / ▼** pour effectuer les réglages nécessaires.
- 5 Appuyez sur **ENTER** pour enregistrer vos modifications.



Options du menu Sound

AVL (limiteur automatique de volume)



- L'option AVL permet de conserver automatiquement un volume uniforme peu importe le canal synchronisé.

- 1 Appuyez sur le bouton **MENU**, puis sur le bouton ▲ / ▼ pour sélectionner le menu **Son**.
- 2 Appuyez successivement sur les boutons ► et ▲ / ▼ pour sélectionner **AVL**.
- 3 Appuyez successivement sur les boutons ► et ▲ / ▼ pour sélectionner **Marche** ou **Arrêt**.
- 4 Appuyez sur **ENTER** pour enregistrer vos modifications.

Équilibrage du son



- 1 Appuyez sur le bouton **MENU**, puis sur le bouton ▲ / ▼ pour sélectionner le menu **Son**.
- 2 Appuyez successivement sur les boutons ► et ▲ / ▼ pour sélectionner **Balance**.
- 3 Appuyez successivement sur les boutons ► et ◀ / ▶ pour équilibrer le son.
 - L'option Équilibre (équilibrage) est ajustable de Left (gauche) 50 à Right (droite) 50.
- 4 Appuyez sur **ENTER** pour enregistrer vos modifications.

Configuration de la diffusion en stéréophonie/SAP

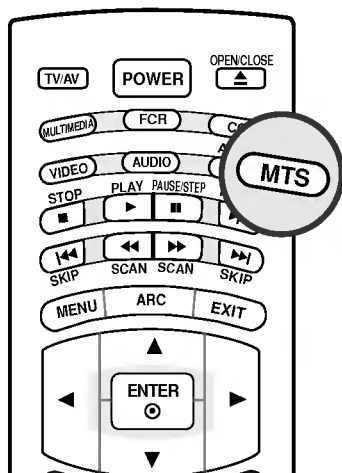

- Le téléviseur peut recevoir les émissions stéréo MTS et les émissions mixtes qui accompagnent l'émission stéréo si le télédiffuseur émet un signal sonore supplémentaire en plus du signal original.
- Mono : La langue principale se fait entendre des haut-parleurs gauche et droit. Le signal est en mode mono.
- Stéréo : La langue principale se fait entendre des haut-parleurs gauche et droit. Le signal est en mode stéréo.
- SAP : La langue seconde se fait entendre des haut-parleurs gauche et droit.

1. Appuyez à plusieurs reprises sur le bouton **MTS**.

- Sélectionnez le mode de son mono si le signal est diffusé ou dans les zones où le signal est faible.
- Les modes **Stéréo** et **SAP** ne sont disponibles que s'ils sont compris dans le signal de télédiffusion.

Options du menu Heure

Réglage automatique de l'horloge



- L'horloge est réglée automatiquement par le signal de radiodiffusion PBS. Le signal du canal PBS donne des informations relatives à l'heure exacte et à l'heure avancée.

- 1 Appuyez sur le bouton **MENU**, puis sur le bouton **▲ / ▼** pour sélectionner le menu **Heure**.
- 2 Appuyez successivement sur les boutons **▶** et **▲ / ▼** pour sélectionner **Pendule**.
- 3 Appuyez successivement sur les boutons **▶** et **▲ / ▼** pour sélectionner **Auto**.
- 4 Appuyez successivement sur les boutons **▶** et **▲ / ▼** pour sélectionner votre fuseau horaire. Vous pouvez choisir entre : **Auto**, **E.S.T (heure normale de l'est)**, **C.S.T (heure normale du Centre)**, **M.S.T (heure normale des Rocheuses)**, **P.S.T (heure normale du Pacifique)**, **Alaska** et **Hawaii**.
- 5 Appuyez successivement sur les boutons **▶** et **▲ / ▼** pour régler le **Chaîne PBS**.
- 6 Appuyez successivement sur les boutons **▶** et **▲ / ▼** pour activer ou désactiver la fonction **H.A.E. Auto (réglage automatique de l'heure avancée)**, **Arrêt** ou **Marche**, selon que votre zone de télédiffusion y est assujettie ou non.
- 7 Appuyez sur **ENTER** pour enregistrer vos modifications.

Réglage manuel de l'horloge



- Si l'heure affichée est inexacte, réglez l'horloge manuellement.

- 1 Appuyez sur le bouton **MENU**, puis sur le bouton **▲ / ▼** pour sélectionner le menu **Heure**.
- 2 Appuyez successivement sur les boutons **▶** et **▲ / ▼** pour sélectionner **Pendule**.
- 3 Appuyez successivement sur les boutons **▶** et **▲ / ▼** pour sélectionner **Manuelle**.
- 4 Appuyez sur le bouton **▶** et utilisez le bouton **▲ / ▼** pour régler l'heure.
- 5 Appuyez sur le bouton **▶** et utilisez le bouton **▲ / ▼** pour régler les minutes.
- 6 Appuyez sur **ENTER** pour enregistrer vos modifications.

Configuration de la Heure marche-arrêt



- Le réglage de la minuterie n'est possible que si l'horloge est configurée.
- La fonction Off-Timer (minuterie désactivée) a la priorité sur On-Timer (minuterie activée) si les deux fonctions sont réglées à la même heure.
- Le téléviseur doit être en mode Attente pour que la minuterie fonctionne.
- Si vous n'appuyez sur aucun bouton dans les deux heures suivant la mise sous tension du téléviseur par la fonction On-Timer (minuterie activée), le téléviseur se placera automatiquement en mode Attente.

- 1 Appuyez sur le bouton **MENU**, puis sur le bouton **▲ / ▼** pour sélectionner le menu **Heure**.
- 2 Appuyez successivement sur les boutons **▶** et **▲ / ▼** pour sélectionner **Heure arrêt** ou **Heure marche**.
- 3 Appuyez sur le bouton **▶** et utilisez le bouton **▲ / ▼** pour régler l'heure.
- 4 Appuyez sur le bouton **▶** et utilisez le bouton **▲ / ▼** pour régler les minutes.
- 5 **Pour la fonction Heure marcher seulement :**
Appuyez successivement sur les boutons **▶** et **▲ / ▼** pour régler le canal au moment de l'activation. Appuyez ensuite sur le bouton **▶** et utilisez le bouton **▲ / ▼** pour régler le volume du son d'activation.
- 6 Appuyez successivement sur les boutons **▶** et **▲ / ▼** pour sélectionner l'une ou l'autre des fonctions **Défile** ou **Pause**.
 - **Pause** : Les fonctions **Heure arrêt/Heure marche** ne fonctionneront pas.
 - **Défile** : Les fonctions **Heure arrêt/Heure marche** sont en vigueur.
- 7 Appuyez sur **ENTER** pour enregistrer vos modifications.

Réglage de la Minuterie sommeil

- La fonction Sleep Timer (minuterie de sommeil) met le téléviseur hors tension à une heure prédéterminée.

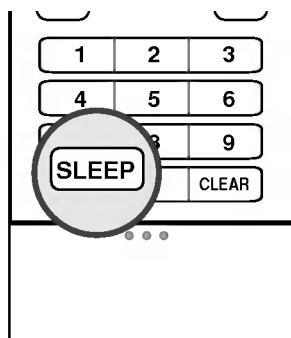

- 1 Appuyez à plusieurs reprises sur le bouton **SLEEP** pour déterminer le nombre de minutes. L'option **Minuterie ---** apparaît en premier à l'écran, suivie des options de sommeil suivantes : 10, 20, 30, 60, 90, 120, 180 et 240 minutes.
- 2 La minuterie commence le compte à rebours dès que le nombre de minutes est sélectionné.
- 3 Pour vérifier le nombre de minutes restant avant la mise hors tension du téléviseur, appuyez une fois sur le bouton **SLEEP**.
- 4 Pour annuler la minuterie, appuyez à plusieurs reprises sur le bouton **SLEEP** jusqu'à ce que l'option **Minuterie ---** apparaisse.

Options du menu Heure

Arrêt Auto (arrêt automatique)



- Si vous sélectionnez **Marche** à partir du menu **Arrêt auto**, le téléviseur passe auto matiquement en mode d'attente environ dix minutes après que la station de télévision cesse de diffuser.
- Dans les modes **Component**, **DVD** et **PC**, la fonction **Arrêt auto** n'est pas disponible.

- 1 Appuyez sur le bouton **menu**, puis sur le bouton **▲ / ▼** pour sélectionner le menu **Heure**.
- 2 Appuyez successivement sur les boutons **▶** et **▲ / ▼** pour sélectionner **Arrêt auto (arrêt automatique)**.
- 3 Appuyez successivement sur les boutons **▶** et **▲ / ▼** pour sélectionner **Marche** ou **Arrêt**.
- 4 Appuyez sur **ENTER** pour enregistrer vos modifications.

Options du menu Spécial

Sous-titres codés

Le sous-titrage codé pour malentendants est un processus par lequel la partie audio d'une émission de télévision est convertie en texte qui apparaît à l'écran sous forme de sous-titres. Les sous-titres codés permettent au téléspectateur de lire les dialogues et la narration des émissions de télévision.

Fonctionnement des sous-titres codés



Les dialogues et la narration des émissions de télévision sont convertis en sous-titres. Dans le cas d'émissions préenregistrées, les dialogues peuvent être structurés à l'avance en sous-titres. Il est possible de regarder une émission sous-titrée en direct grâce à un processus appelé sous-titrage en temps réel par lequel les sous-titres s'affichent instantanément à l'écran.

Le sous-titrage en temps réel est normalement réalisé par des journalistes professionnels au moyen d'un système de sténotypie et d'un ordinateur pour la traduction vers le français.

Le sous-titrage est un système efficace qui s'adresse aux malentendants. On s'en sert également pour l'apprentissage des langues.

- L'image de gauche illustre un sous-titrage type.

Conseils pour le sous-titrage

- * Ce ne sont pas toutes les émissions de télévision qui offrent le sous-titrage.
- * Il arrive parfois que certaines stations de télévision diffusent quatre types de sous-titrage sur le même canal. Vous pouvez afficher un de ces signaux en choisissant une valeur de **CC 1** à **CC 4**. **CC 1** est habituellement le signal qui présente les sous-titres, tandis qu'un des **autres modes** pourrait afficher des informations sur la programmation.
- * Il se peut que votre téléviseur ne capte pas adéquatement les signaux de sous-titrage si l'une des situations suivantes se présente :

1. Faible qualité d'image :



- **ALLUMAGE :**
L'image pourrait scintiller, dériver, présenter des points noirs ou des lignes horizontales. Ce problème est habituellement causé par le système d'allumage d'une automobile, des fluorescents, une perceuse électrique ou d'autres appareils électriques.



- **IMAGE FANTÔME :**
L'image fantôme est causée par l'éclatement du signal de télédiffusion, chaque segment suivant son propre chemin. L'un est le chemin direct, et l'autre est le chemin reflété par des immeubles en hauteur, des collines ou d'autres objets. Le fait de modifier la direction ou la position de l'antenne pourrait améliorer la réception.



- **NEIGE :**
Si votre récepteur est situé à la limite de diffusion du signal, ou dans une zone de faible réception, la qualité de l'image pourrait être médiocre en raison de la présence de petits points. Il pourrait être nécessaire d'installer une antenne spéciale pour corriger ce problème.

2. Une cassette vidéo ancienne, piratée ou de mauvaise qualité est en cours de visionnement.
3. Des signaux puissants et intermittents en provenance d'un avion ou d'une automobile brouillent le signal de télédiffusion.
4. L'antenne émet un signal faible.
5. L'émission n'était pas sous-titrée lors de la télédiffusion, la transmission ou l'enregistrement.

Options du menu Spécial

Sous-titre/TX(texte)

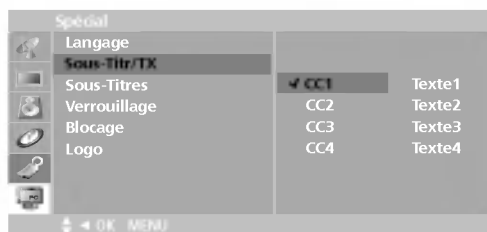

- 1 Appuyez sur le bouton **MENU**, puis sur le bouton **▲ / ▼** pour sélectionner le menu **Spécial**.
- 2 Appuyez sur le bouton **▶** et utilisez le bouton **▲ / ▼** pour sélectionner **Sous-Titr/TX**.
- 3 Appuyez successivement sur les boutons **▶** et **▲ / ▼** pour sélectionner le sous-titrage : **CC1, CC2, CC3, CC4, Texte1, Texte2, Texte3** ou **Texte4**.
 - **SOUS-TITRAGE**
Terme utilisé pour désigner le texte qui défile au bas de l'écran du téléviseur. Il s'agit habituellement de la partie audio d'une émission qui s'adresse aux malentendants.
 - **TEXTE**
Terme utilisé pour désigner les mots qui apparaissent dans l'encadré noir qui couvre l'écran presque en entier; il s'agit habituellement de messages produits par le télédiffuseur.
- 4 Appuyez sur **ENTER** pour enregistrer vos modifications.

Sous-titres

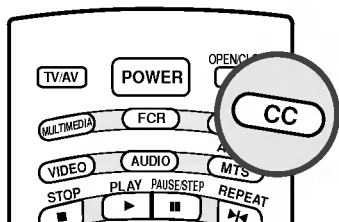

- 1 Appuyez à plusieurs reprises sur le bouton **cc** pour sélectionner **Caption Arrêt, EZ Sourdi** ou **En marche**.
 - **EZ Sourdi** démarre l'option de sous-titrage sélectionnée (si cette émission le permet) lorsque l'option de sourdine du téléviseur est activée.
- 2 Appuyez sur **ENTER** pour enregistrer vos modifications.

Verrouillage

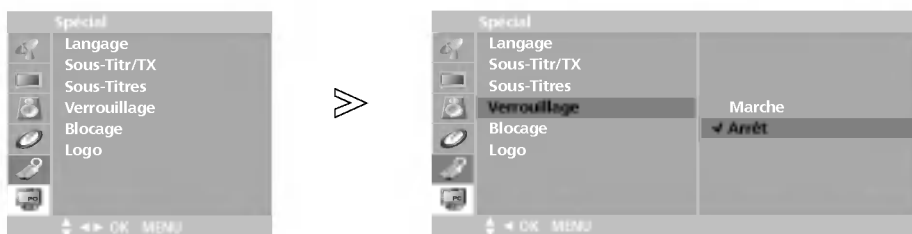

- Vous pouvez programmer le téléviseur afin qu'il ne fonctionne qu'avec la seule télécommande. Cette caractéristique peut prévenir le visionnement non autorisé.

- 1 Appuyez sur le bouton **MENU**, puis sur le bouton ▲ / ▼ pour sélectionner le menu **Spécial**.
- 2 Appuyez successivement sur les boutons ► et ▲ / ▼ pour sélectionner **Verrouillage**.
- 3 Appuyez successivement sur les boutons ► et ▲ / ▼ pour sélectionner **Marche** ou **Arrêt**.
- 4 Appuyez sur **ENTER** pour enregistrer vos modifications.

Logo lumineux



- Si vous sélectionnez **Marche**, le logo LG ou "**Liquid Crystal Display**" du panneau avant du téléviseur s'affiche.

- 1 Appuyez sur le bouton **MENU**, puis sur le bouton ▲ / ▼ pour sélectionner le menu **Spécial**.
- 2 Appuyez successivement sur les boutons ► et ▲ / ▼ pour sélectionner **Logo**.
- 3 Appuyez successivement sur les boutons ► et ▲ / ▼ pour sélectionner **Marche** ou **Arrêt**.
- 4 Appuyez sur **ENTER** pour enregistrer vos modifications.



Options du menu Spécial

Verrouillage des options du Menu

Le menu Parental (Blocage) fonctionne seulement en mode TV, AV et S-Video.

Vous pouvez utiliser l'option de contrôle parental pour bloquer certains canaux, des émissions ayant une cote spécifique ou d'autres sources de télédiffusion.

On utilise la fonction de contrôle parental (puce V) pour bloquer la réception de certaines émissions selon la cote que lui a attribuée la station de télévision. Le paramètre par défaut permet la réception de toutes les émissions. On peut bloquer des émissions selon le type et la catégorie. Il est également possible de bloquer toutes les émissions pour une période de temps donnée. Pour utiliser cette fonction, vous devez d'abord exécuter les étapes suivantes :

1. Déterminer les cotes et les catégories à bloquer.
2. Définir un mot de passe
3. Activer le verrouillage

Catégories et cotes de la puce V

Ce sont les stations de télévision qui déterminent les principes directeurs concernant le classement des émissions. On peut bloquer la plupart des films et des émissions de télévision selon leur classement ou leur catégorie individuelle. Les films qui ont déjà été présentés dans les cinémas ou qui sortent directement en vidéo sont uniquement assujettis au système de classement des films MPAA.

Dans le cas des films déjà présentés en salle :

Classement :

- Non bloqué
- G et supérieur (général)
- PG et supérieur (supervision parentale suggérée)
- PG-13 et supérieur (13 ans et plus)
- R et supérieur (réservé aux adultes)
- PG-17 et supérieur (18 ans et plus)
- X (adultes)

Si vous réglez la valeur à PG-13 and Above (PG-13 et supérieur) : Les films classés G et PG seront disponibles et ceux classés PG-13, R, NC-17 et X seront bloqués.

Dans le cas des émissions de télévision, y compris les films tournés pour le petit écran :

Classement général pour la télévision :

- Non bloqué
- TV-G et supérieur (général) (les catégories individuelles ne s'appliquent pas)
- TV-PG et supérieur (supervision parentale suggérée)
- TV-PG-14 et supérieur (14 ans et plus)
- TV-MA (adultes)

Classement pour la télévision - enfants :

- Non bloqué
- TV-Y et supérieur (jeunesse) (les catégories de contenu individuelles ne s'appliquent pas)
- TV-Y7 (jeunesse, 7 ans et plus)

Catégories de contenu :

- Dialogue – langage érotique (voir les classements TV-PG et supérieur, TV-14)
- Langage – langage adulte (voir les classements TV-PG et supérieur, TV-14 et supérieur, TV-MA)
- Éléments visuels érotiques – scènes d'érotisme (voir les classements TV-PG et supérieur, TV-14 et supérieur, TV-MA)
- Violence (voir les classements TV-PG et supérieur, TV-14 et supérieur, TV-MA)
- F Violence – violence fantaisiste (voir uniquement la catégorie TV-Y7)
- No Rating (non classé – diffusion bloquée)

Système de classement destiné aux canadiens français/anglais :

Système de classement en langues française et anglaise :

- C & supérieur (enfants)
- C8+ (8 ans et plus)
- G & supérieur (général - aucune limite d'âge).
- PG & supérieur (supervision parentale suggérée)
- 14+ (14 ans et plus)
- 18+ (adultes)

Système de classement en langue française :

- G & supérieur (général)
- 8 ans+ (8 ans et plus)
- 13 ans+ (13 ans et plus)
- 16 ans+ (16 ans et plus)
- 18 ans+ (Adultes)



Options de menu du PC

Après la configuration, sélectionnez la source **PC** pour afficher l'image du PC sur le téléviseur.

Auto Configure



- Détermine automatiquement la position de l'écran, l'horloge et la phase de l'horloge. (L'écran se videra pendant quelques secondes, le temps nécessaire à la configuration automatique.)

- 1 Appuyez sur le bouton **MENU**, puis sur le bouton ▲ / ▼ pour sélectionner le menu **PC**.
- 2 Appuyez successivement sur les boutons ► et ▲ / ▼ pour sélectionner **Auto Configure**.
- 3 Appuyez sur le bouton ► pour lancer **Auto Configure**.

Position H / Position V



• **Position H / Position V**
Détermine l'horizontalité et la verticalité de l'image.

- 1 Appuyez sur le bouton **MENU**, puis sur le bouton ▲ / ▼ pour sélectionner le menu **PC**.
- 2 Appuyez successivement sur les boutons ► et ▲ / ▼ pour sélectionner **Position H** ou **Position V**.
- 3 Utilisez le bouton ◀ / ▶ pour effectuer les réglages nécessaires.



Options de menu du PC

Horloge / Phase

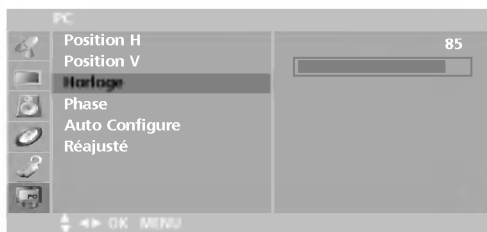

• Horloge

Réduit les barres ou les lignes verticales qui apparaissent à l'écran en arrière plan. La largeur d'écran va également être modifiée.

• Phase

Supprimer le bruit horizontal et clarifier ou accentuer la représentation des caractères.

- 1 Appuyez sur le bouton **MENU**, puis sur le bouton ▲ / ▼ pour sélectionner le menu **PC**.
- 2 Appuyez successivement sur les boutons ► et ▲ / ▼ pour sélectionner **Horloge** ou **Phase**.
- 3 Utilisez le bouton ◀ / ► pour effectuer les réglages nécessaires.
- 4 Appuyez sur **ENTER** pour enregistrer vos modifications.

Réajusté

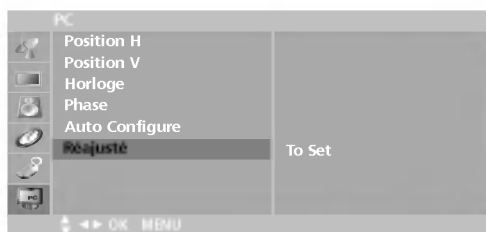









- Retourne aux paramètres par défaut programmés en usine; il est impossible de modifier les paramètres par défaut.

- 1 Appuyez sur le bouton **MENU**, puis sur le bouton ▲ / ▼ pour sélectionner le menu **PC**.
- 2 Appuyez successivement sur les boutons ► et ▲ / ▼ pour sélectionner **Réajusté**.
- 3 Appuyez sur ► bouton pour commencer la **Réajusté**.

Mode d'emploi du lecteur DVD

Remarques sur les disques

Symboles utilisés dans ce guide

-  Disques DVD et DVD±R/RW finalisés
-  CD vidéo
-  CD audio
-  Disques MP3
-  Disques WMA
-  Disques JPEG
-  Disques DivX
-  Ce symbole pourrait apparaître à l'écran du téléviseur en cours de fonctionnement. Il indique que la fonction expliquée dans ce guide d'utilisation n'est pas disponible avec ce DVD particulier.

Remarques sur la manipulation des disques

- Ne touchez pas à la face lisible du disque.

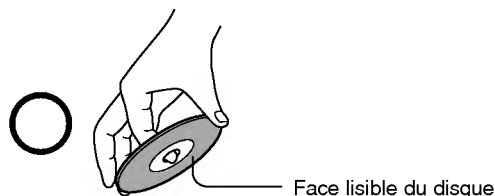

- Ne fixez aucun papier ou ruban aux disques.



Remarques sur le nettoyage des disques

- Les empreintes digitales et la poussière qui se trouvent sur le disque peuvent altérer la qualité du son et de l'image. Nettoyez le disque à l'aide d'un chiffon doux en partant du centre vers le bord. Gardez toujours les disques propres.

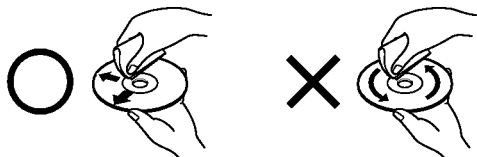

- N'utilisez aucun solvant comme un diluant, du benzène, des agents nettoyants commerciaux ou un agent antistatique pour les vinyles, car ils pourraient endommager le disque.

Remarques sur l'entreposage des disques

- Ne rangez pas les disques dans un endroit exposé à la lumière directe du soleil, ni près d'une source de chaleur.
- Ne rangez pas les disques dans un endroit humide comme une salle de bain, ou dans un endroit poussiéreux comme près d'un humidificateur.
- Rangez les disques à la verticale, dans un coffret de rangement. Le fait d'empiler ou de placer des objets sur des disques hors de leur coffret, ceux-ci pourraient se voiler.

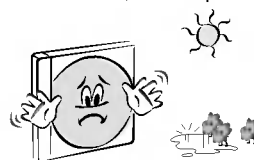

Structure du contenu d'un disque

Normalement, les DVD sont divisés en titres et les titres sous-divisés en chapitres. Les CD vidéo et audio sont divisés en pistes.

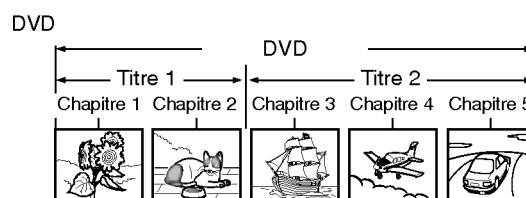

Chaque titre, chapitre ou piste porte un numéro et ces plages sont intitulées par rapport à leur numéro (p. ex., titre x, chapitre x, piste x, etc., où "x" est le numéro).

Il peut y avoir des disques qui ne portent pas de numéros.

- **Titre** : Lorsque deux films ou plus sont enregistrés sur un disque, le disque est divisé en deux ou plusieurs parties. Chaque partie est appelée "TITRE".
- **Chapitre** : Les titres peuvent être divisés en plusieurs sections. Chaque section est appelée un "CHAPITRE".
- **Piste** : Un CD audio peut contenir plusieurs éléments. Ces éléments sont assignés aux pistes.

Remarques

- Si un CD de fichiers MP3 ou JPEG est créé à l'aide d'une méthode incorrecte, le lecteur pourrait ne pas être en mesure de la reconnaître. Dans ce cas, tentez de graver un autre CD après avoir réglé les paramètres d'écriture correctement sur votre ordinateur.

Mode d'emploi du lecteur DVD

Remarques sur les disques

Types de disques compatibles

- DVD (disque de 8 cm ou 12 cm)
- CD vidéo (VCD) (disque de 8 cm ou 12 cm)
- CD audio (disque de 8 cm ou 12 cm)

De plus, ce lecteur peut lire des titres audio, fichiers DivX, MP3, WMA et/ou JPEG contenus sur des disques DVD -R, DVD +R, DVD -RW, DVD +RW, CD image Kodak, SVCD et CD-R / CD-RW.

Remarques

- Selon les conditions d'enregistrement ou le disque utilisé, il se pourrait que certains disques CD-R/RW (ou DVD -R, DVD +R, DVD -RW, DVD +RW) ne puissent être lus par l'appareil.

Code régional du lecteur DVD et des disques DVD



Ce lecteur DVD a été conçu et fabriqué dans le but de lire les logiciels sur DVD encodés pour la région "1". Le code régional apparaissant sur certains DVD indique quel type de lecteur peut lire ces disques. Cet appareil ne peut lire que les

DVD portant la mention de code régional "1" ou "ALL (TOUS)". Si vous tentez de faire jouer d'autres disques, le message "Check Regional Code" (Vérifier le code régional) apparaîtra à l'écran du téléviseur. Certains DVD pourraient ne pas porter d'étiquette de code régional et pourtant voir leur lecture contrôlée par des limites régionales.

Fabriqué sous licence de Dolby Laboratories. "Dolby" et le symbole du double D sont des marques de commerce de Dolby Laboratories. "DTS" et "DTS Digital Surround" sont des marques de commerce de Digital Theater System, Inc.

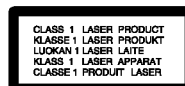

MISE EN GARDE:

Ce lecteur de vidéodisque numérique emploie un système laser. Afin d'utiliser cet appareil de façon adéquate, nous vous prions de bien lire ce guide d'utilisation et de le conserver pour référence ultérieure. Au cas où l'appareil devait faire l'objet d'une réparation, communiquez avec un centre de réparation autorisé (voir la procédure de service).

L'utilisation des commandes, des réglages ou l'accomplissement de procédés autres que ceux définis dans le présent document pourrait présenter des risques d'exposition à des rayonnements dangereux.

Afin de prévenir toute exposition au faisceau laser, ne tentez pas de démonter le boîtier de cet appareil. Le rayonnement laser est visible lorsque le boîtier de l'appareil est démonté. NE REGARDEZ PAS DIRECTEMENT DANS LE FAISCEAU.

MISE EN GARDE: On ne doit pas exposer l'appareil à l'eau (égouttures ou éclaboussures) et on ne doit pas y placer de vases ou autres objets contenant des liquides.

Écran de veille

L'écran de veille s'affiche lorsque vous laissez le lecteur DVD en mode d'arrêt pendant environ cinq minutes. Si l'écran de veille reste affiché pendant plus que cinq minutes, le lecteur DVD se ferme automatiquement.

Mémorisation de la dernière scène

Mémorisation de la dernière scène Ce lecteur mémorise la dernière scène du dernier disque ayant été visualisé. La dernière scène est mémorisée si vous retirez le disque du lecteur ou fermez l'appareil. Si vous remettez le disque duquel la scène a été mémorisée, le lecteur rappelle la scène automatiquement.

Remarque:

Ce lecteur ne mémorise pas la scène d'un disque si vous le fermez avant de commencer la lecture du disque.

REMARQUES

- Insérez le disque puis appuyez sur le bouton **PLAY** pour passer en mode **DVD**, sauf si vous êtes déjà dans ce mode.

Mode d'emploi du lecteur DVD

Options de menu DVD – LANGAGE

Grâce au menu DVD, vous pouvez effectuer divers réglages à des éléments comme l'image ou le son. Vous pouvez, entre autres, régler la langue des sous-titres et du menu DVD.

Langage Menu



- Sélectionnez votre langue de préférence pour l'affichage des menus DVD et des messages à l'écran.

- 1 Appuyez sur la touche **MENU** à deux reprises, puis servez-vous de la touche **▲ / ▼** pour sélectionner le menu **Langage**.
- 2 Appuyez sur la touche **►**, puis servez-vous de la touche **▲ / ▼** pour sélectionner l'option **Langage Menu**.
- 3 Appuyez sur la touche **►**, puis servez-vous de la touche **▲ / ▼** pour sélectionner la langue désirée.
- 4 Appuyez sur la touche **ENTER**.
Les menus et autres messages apparaissant à l'écran s'afficheront dans la langue sélectionnée.
- 5 Appuyez sur la touche **EXIT** pour reprendre le mode de lecture normal.

Disque Audio / Sous Titre Du Disque / Menu De Disque

DVD-V



- Sélectionnez votre langue de préférence pour l'affichage **Disque Audio / Sous Titre Du Disque / Menu De Disque**.

- **Original (Originale)**: Langue d'enregistrement initiale du disque.
- **Autre**: Pour sélectionner une autre langue, entrez un code de langue de quatre chiffres à l'aide des touches numériques, puis appuyez sur la touche **ENTER**. Les codes de langue sont énumérés dans une liste que vous trouverez au chapitre **RÉFÉRENCE**. (Voir p.62) Si vous entrez le mauvais code, appuyez sur la touche **CLEAR**.

- 1 Appuyez sur la touche **MENU** à deux reprises, puis servez-vous de la touche **▲ / ▼** pour sélectionner le menu **Langage**.
- 2 Appuyez sur la touche **►**, puis servez-vous de la touche **▲ / ▼** afin de sélectionner l'une des options suivantes : **Disque Audio / Sous Titre Du Disque / Menu De Disque**.
- 3 Appuyez sur la touche **►**, puis servez-vous de la touche **▲ / ▼** pour sélectionner la langue désirée.
- 4 Appuyez sur la touche **ENTER** button.
- 5 Appuyez sur la touche **EXIT** pour reprendre le mode de lecture normal.

Mode d'emploi du lecteur DVD

Options de menu DVD – AFFICHAGE

Progressive Scan



- La fonction de balayage progressif offre des images de qualité optimale et moins de papillotement. Réglez la fonction **Progressive Scan** à **Marche**.

- 1 Appuyez sur la touche **MENU** à deux reprises, puis servez-vous de la touche ▲ / ▼ pour sélectionner le menu **AFFICHAGE**.
- 2 Appuyez sur la touche ► pour sélectionner l'option **Progressive Scan**.
- 3 Appuyez sur la touche ►, puis servez-vous de la touche ▲ / ▼ pour sélectionner **Marche** ou **Arret**.
- 4 Appuyez sur la touche **ENTER**.
- 5 Appuyez sur la touche **EXIT** pour reprendre le mode de lecture normal.

Mode d'emploi du lecteur DVD

Options de menu DVD – AUDIO

Chaque DVD dispose d'une variété d'options de sortie audio.

Réglez les options AUDIO du lecteur selon le type de système d'écoute que vous utilisez.

Dolby Digital/DTS/MPEG

DVD-V DVD-X



• **Bitstream (Train de bits):**

Sélectionnez **Bitstream** si vous branchez la sortie NUMÉRIQUE du lecteur DVD à un amplificateur ou autre appareil intégrant un décodeur Dolby Digital, DTS ou MPEG.

• **PCM (Modulation par impulsions et codage):**

Sélectionnez cette option si votre appareil est branché à un amplificateur stéréophonique numérique à deux canaux. Les DVD encodés en Dolby Digital, DTS ou MPEG seront automatiquement mélangés à la baisse à un signal audio PCM à deux canaux.

- 1 Appuyez sur la touche **MENU** à deux reprises, puis servez-vous de la touche **▲ / ▼** pour sélectionner le menu **AUDIO**.
- 2 Appuyez sur la touche **▶**, puis servez-vous de la touche **▲ / ▼** pour sélectionner l'une des options **Dolby Digital / DTS / MPEG**.
- 3 Appuyez sur la touche **▶**, puis servez-vous de la touche **▲ / ▼** pour sélectionner **Bitstream (Modulation par train de bits)** or **PCM (Modulation par impulsions et codage)**.
- 4 Appuyez sur la touche **ENTER** button.
- 5 Appuyez sur la touche **EXIT** button to resume normal playback.

Fréquence d'échantillonnage (Fréquence)

DVD-V



- Si votre récepteur ou amplificateur n'est PAS en mesure de traiter les signaux de 96 kHz, sélectionnez la fréquence de 48 kHz. Lorsque cette option est sélectionnée, l'appareil convertit automatiquement tout signal de 96 kHz en un signal de 48 kHz afin que votre système puisse le décoder.

Si votre récepteur ou amplificateur peut traiter les signaux de 96 kHz, sélectionnez la fréquence de 96 kHz. Lorsque cette option est sélectionnée, l'appareil laisse passer chaque type de signal sans aucune autre forme de traitement.

Vérifiez la documentation fournie avec votre amplificateur pour en vérifier les capacités.

- 1 Appuyez sur la touche **MENU** à deux reprises, puis servez-vous de la touche **▲ / ▼** pour sélectionner le menu **AUDIO**.
- 2 Appuyez sur la touche **▶**, puis servez-vous de la touche **▲ / ▼** pour sélectionner l'une des options **Sample Freq. (Fréq. d'échantillonnage)**.
- 3 Appuyez sur la touche **▶**, puis servez-vous de la touche **▲ / ▼** pour sélectionner **48KHz** ou **96KHz**.
- 4 Appuyez sur la touche **ENTER** button.
- 5 Appuyez sur la touche **EXIT** button to resume normal playback.

Mode d'emploi du lecteur DVD

Options de menu DVD – AUDIO

DRC (Commande de gamme dynamique)

DVD-V

DivX



- Dans le format DVD, vous pouvez écouter la bande son du programme dans sa représentation la plus fidèle et la plus réaliste possible, grâce à la technologie audionumérique. Toutefois, vous pourriez vouloir compresser la gamme dynamique de la sortie audio (la différence entre les sons les plus forts et les plus faibles). Ceci vous permet d'écouter un film à un volume sonore plus faible sans perdre de qualité au niveau sonore. Réglez la fonction **DRC** à **Marche** pour obtenir cet effet.

- 1 Appuyez sur la touche **MENU** à deux reprises, puis servez-vous de la touche ▲ / ▼ pour sélectionner le menu **AUDIO**.
- 2 Appuyez sur la touche ►, puis servez-vous de la touche ▲ / ▼ pour sélectionner l'une des options **DRC**.
- 3 Appuyez sur la touche ►, puis servez-vous de la touche ▲ / ▼ pour sélectionner **Marche** ou **Arrêt**.
- 4 Appuyez sur la touche **ENTER**.
- 5 Appuyez sur la touche **EXIT** pour reprendre le mode de lecture normal.

Vocal

DVD-V



- Réglez cette fonction à **Marche** lors de la lecture d'un DVD karaoké multi-canaux. Les canaux de karaoké du disque sont mélangés au son stéréophonique régulier.
- L'option **Vocal** fonctionne lorsque le mode **Dolby Digital** est réglé à **"PCM"**, à partir du menu DVD.

- 1 Appuyez sur la touche **MENU** à deux reprises, puis servez-vous de la touche ▲ / ▼ pour sélectionner le menu **AUDIO**.
- 2 Appuyez sur la touche ►, puis servez-vous de la touche ▲ / ▼ pour sélectionner l'une des options **Vocal**.
- 3 Appuyez sur la touche ►, puis servez-vous de la touche ▲ / ▼ pour sélectionner **Marche** ou **Arrêt**.
- 4 Appuyez sur la touche **ENTER**.
- 5 Appuyez sur la touche **EXIT** pour reprendre le mode de lecture normal.

Mode d'emploi du lecteur DVD

Options de menu DVD – BLOQUE

Classement

DVD-V

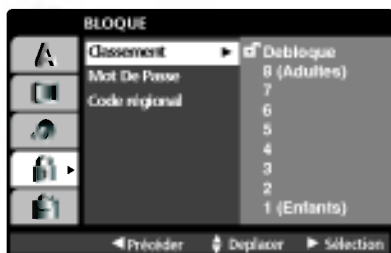

- Certains films contiennent des scènes qui pourraient ne pas convenir aux enfants. Un grand nombre de disques contiennent de l'information permettant aux parents de bloquer la visualisation de tout le disque ou seulement de certaines scènes du disque. Les scènes et les films sont cotés de 1 à 8, selon le pays. Certains disques offrent des scènes plus convenables en remplacement.

La fonction de blocage du contenu vous permet de bloquer les scènes cotées sous un niveau particulier (que vous déterminez), afin que vos enfants ne puissent visualiser du matériel que vous jugez inapproprié.

- 1 Appuyez sur la touche **MENU** à deux reprises, puis servez-vous de la touche **▲ / ▼** pour sélectionner le menu **Bloque**.
- 2 Appuyez sur la touche **▶**, puis servez-vous de la touche **▲ / ▼** pour sélectionner l'une des options **Classement**.
- 3 Appuyez sur la touche **▶**.
Pour accéder à l'option **Classement**, vous devez entrer le mot de passe composé de quatre chiffres que vous avez créé. Si vous n'avez pas encore entré un mot de passe, le système vous y invite.
Entrez un mot de passe de quatre chiffres, puis appuyez sur la touche **OK**. Entrez le mot de passe de nouveau et appuyez sur la touche **OK** pour le confirmer. Si vous avez fait erreur avant d'appuyer sur la touche **OK**, appuyez sur la touche **CLEAR**.
- 4 Choisissez une cote de 1 à 8 à l'aide de la touche **▲ / ▼**.
Cote de 1 à 8: La cote 1 est la plus restrictive et la cote 8 est la moins restrictive.
Débloquer : Si vous sélectionnez débloque, le contrôle parental est désactivé et le disque peut jouer au complet.
- 5 Appuyez sur la touche **ENTER**.
- 6 Appuyez sur la touche **EXIT** pour reprendre le mode de lecture normal.



Remarque

- a. Si vous établissez une cote pour le lecteur, toutes les scènes des disques ayant la même cote ou une cote inférieure peuvent être visualisées. Les scènes ayant une cote supérieure sont bloquées à moins qu'une scène de remplacement ne soit disponible sur le disque. La scène de remplacement doit avoir une cote égale ou moindre. Si aucune scène de remplacement n'est disponible, la lecture s'interrompt. Vous devez alors entrer le mot de passe de quatre chiffres ou modifier la cote de visualisation permise afin d'effectuer la lecture du disque.

Mot De Passe

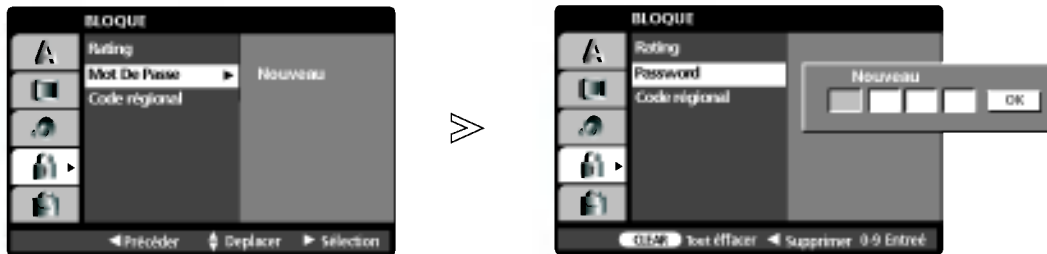

- Vous pouvez entrer un mot de passe ou modifier le mot de passe existant.

- 1 Appuyez sur la touche **MENU** à deux reprises, puis servez-vous de la touche **▲ / ▼** pour sélectionner le menu **Bloque**.
- 2 Appuyez sur la touche **►**, puis servez-vous de la touche **▲ / ▼** pour sélectionner l'une des options **Mot de passe**.
- 3 Appuyez sur la touche **►**, puis sur la touche **ENTER**.
S'il s'agit d'un nouveau mot de passe...
 Entrez un mot de passe de quatre chiffres, puis appuyez sur la touche **OK**. Entrez le mot de passe de nouveau et appuyez sur la touche **OK** pour le confirmer. Si vous avez fait erreur avant d'appuyer sur la touche **OK**, appuyez sur la touche **CLEAR**.
S'il s'agit d'une modification du mot de passe existant...
 1. Entrez le mot de passe de quatre chiffres que vous avez créé auparavant.
 2. Entrez un nouveau mot de passe de quatre chiffres, puis appuyez sur la touche **OK**. Entrez le mot de passe de nouveau et appuyez sur la touche **OK** pour le confirmer. Si vous avez fait erreur avant d'appuyer sur la touche **OK**, appuyez sur la touche **CLEAR**.
- 4 Appuyez sur la touche **EXIT** pour quitter le menu.

Si vous avez oublié votre mot de passe...

Si vous avez oublié votre mot de passe, vous pouvez le supprimer en suivant les étapes suivantes :

1. Appuyez sur la touche **MENU** à deux reprises pour afficher le menu du lecteur DVD.
2. Entrez le numéro de six chiffres "210499" pour supprimer le mot de passe.
3. Entrez ensuite un nouveau mot de passe en suivant la procédure décrite ci-dessus.

Code régional

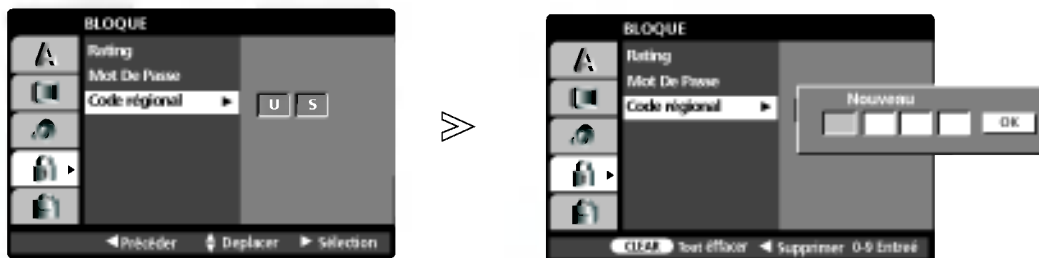

- Entrez le code du pays/régional qui a été utilisé pour coder le DVD, en vous reportant à la liste du chapitre "REFERENCE".
 (Voir p.62)

- 1 Appuyez sur la touche **MENU** à deux reprises, puis servez-vous de la touche **▲ / ▼** pour sélectionner le menu **Bloque**.
- 2 Appuyez sur la touche **►**, puis servez-vous de la touche **▲ / ▼** pour sélectionner l'une des options **Code régional**.
- 3 Appuyez sur la touche **►**.
 Pour accéder à l'option **Code régional**, vous devez entrer le mot de passe composé de quatre chiffres que vous avez créé. Si vous n'avez pas encore entré un mot de passe, le système vous y invite.
 Entrez un mot de passe de quatre chiffres, puis appuyez sur la touche **OK**. Entrez le mot de passe de nouveau et appuyez sur la touche **OK** pour le confirmer. Si vous avez fait erreur avant d'appuyer sur la touche **OK**, appuyez sur la touche **CLEAR**.
- 4 Sélectionnez le premier caractère à l'aide de la touche **▲ / ▼**, puis appuyez sur la touche **ENTER**.
- 5 Sélectionnez le second caractère à l'aide de la touche **▲ / ▼**, puis appuyez sur la touche **ENTER** pour confirmer votre sélection du code de pays.
- 6 Appuyez sur la touche **EXIT** pour quitter le menu.

Mode d'emploi du lecteur DVD

Options de menu DVD – AUTRES

PBC

VCD



- Réglez la fonction de commande de lecture (PBC) à **Marche** ou **Arrêt**.

Marche

: Les CD vidéo avec fonction **PBC** sont lus conformément à la **commande de lecture**.

Arrêt

: Les CD vidéo avec fonction **PBC** sont lus comme s'ils étaient des CD audio.

- 1 Appuyez sur la touche **MENU** à deux reprises, puis servez-vous de la touche ▲ / ▼ pour sélectionner le menu **AUTRES**.
- 2 Appuyez sur la touche ►, puis servez-vous de la touche ▲ / ▼ pour sélectionner l'une des options **PBC**.
- 3 Appuyez sur la touche ►, puis servez-vous de la touche ▲ / ▼ pour sélectionner **Marche** ou **Arrêt**.
- 4 Appuyez sur la touche **ENTER**.
- 5 Appuyez sur la touche **EXIT** pour reprendre le mode de lecture normal.

AUTO PLAY (LECTURE AUTOMATIQUE)

DVD-V



- Vous pouvez régler le lecteur DVD de façon à ce que la lecture soit lancée automatiquement dès que vous insérez un disque.

Si la fonction **Auto Play (Lecture automatique)** est réglée à **Marche**, le lecteur DVD recherche le titre de plus longue durée et en commence la lecture automatiquement

- 1 Appuyez sur la touche **MENU** à deux reprises, puis servez-vous de la touche ▲ / ▼ pour sélectionner le menu **AUTRES**.
- 2 Appuyez sur la touche ►, puis servez-vous de la touche ▲ / ▼ pour sélectionner l'une des options **Auto Play (LECTURE AUTOMATIQUE)**.
- 3 Appuyez sur la touche ►, puis servez-vous de la touche ▲ / ▼ pour sélectionner **Marche** ou **Arrêt**.
- 4 Appuyez sur la touche **ENTER**.
- 5 Appuyez sur la touche **EXIT** pour reprendre le mode de lecture normal.



Remarque

- a. La fonction de lecture automatique pourrait ne pas fonctionner avec certains DVD.
- b. Lorsque vous réinsérez le même disque pour le faire rejouer de nouveau, la lecture commence à l'endroit où elle s'était arrêtée, car l'exécution de la fonction **Last scene memory (Mémorisation de la dernière scène)** est prioritaire à celle de **Auto Play (Lecture automatique)**.

Mode d'emploi du lecteur DVD

Options de menu DVD – AUTRES

B.L.E. (Expansion du niveau du noir)



- Sert à étendre le niveau du noir à la partie noire de l'écran.

- 1 Appuyez sur la touche **MENU** à deux reprises, puis servez-vous de la touche **▲ / ▼** pour sélectionner le menu **AUTRES**.
- 2 Appuyez sur la touche **►**, puis servez-vous de la touche **▲ / ▼** pour sélectionner l'une des options **B.L.E.**
- 3 Appuyez sur la touche **►**, puis servez-vous de la touche **▲ / ▼** pour sélectionner **Marche** ou **Arret**.
- 4 Appuyez sur la touche **ENTER**.
- 5 Appuyez sur la touche **EXIT** pour reprendre le mode de lecture normal.



- Vous pouvez afficher le code d'enregistrement GDN (gestion des droits numériques) DivX seulement pour votre appareil.
Le code d'enregistrement est utilisé par l'agent de service vidéo à la demande. Il vous permet d'acheter ou de louer un film encodé sur fichier.

- 1 Appuyez sur la touche **MENU** à deux reprises, puis servez-vous de la touche ▲ / ▼ pour sélectionner le menu **AUTRES**.
- 2 Appuyez sur la touche ►, puis servez-vous de la touche ▲ / ▼ pour sélectionner l'une des options **DivX(R) VOD (Vidéo à la demande DivX(R))**.
- 3 Appuyez sur la touche ►, puis sur la touche **ENTER** button.
- 4 Appuyez sur la touche **EXIT** pour reprendre le mode de lecture normal.



Remarque

- a. Si vous louez un fichier vidéo à la demande DivX, il aura plusieurs options de visualisation limitatives, comme illustré ci-dessous.

- Affiche le nombre de fois que vous pouvez visualiser le fichier.

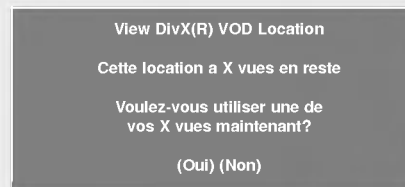

- La location est expirée.



- Affiche une erreur d'autorisation.



Mode d'emploi du lecteur DVD

Lecture d'un DVD ou d'un CD vidéo

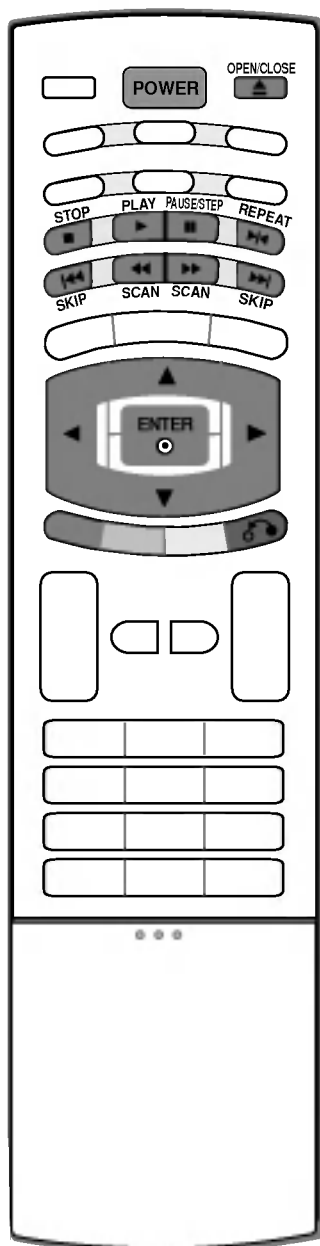

Lecture de base

DVD-V VCD DivX

- 1 Appuyez sur la touche **POWER** pour mettre l'appareil en circuit.
- 2 Appuyez sur la touche **OPEN/CLOSE** pour insérer votre disque dans le tiroir, face lisible vers le bas.
- 3 Appuyez sur la touche **OPEN/CLOSE** afin de fermer le tiroir du disque. La lecture est lancée automatiquement. Si la lecture ne commence pas, appuyez sur la touche ► **PLAY**.

Arrêt de la lecture

DVD-V VCD DivX

- 1 Appuyez sur la touche ■ **STOP** pour arrêter la lecture. Pour l'instant, le lecteur DVD cesse de lire temporairement et maintient la position de lecture actuelle. Si vous appuyez sur la touche ► **PLAY**, la lecture reprendra où elle avait été arrêtée.
- 2 Appuyez sur la touche ■ **STOP** à nouveau pour arrêter complètement la lecture. Si vous appuyez sur la touche ► **PLAY** à ce moment, la lecture commence au début du disque.

Pause de la lecture (mode d'arrêt sur image)

DVD-V VCD DivX

- 1 Appuyez sur la touche II **PAUSE/STEP** en cours de lecture.
- 2 Appuyez sur la touche ► **PLAY** à nouveau pour revenir en mode de lecture normal.

Image fixe et lecture image par image

DVD-V VCD DivX

- 1 Appuyez sur la touche II **PAUSE/STEP** de la télécommande en cours de lecture. Vous pouvez faire avancer le film en mode image après image en appuyant sur la touche II **PAUSE/STEP** à plusieurs reprises.
- 2 Pour quitter le mode d'arrêt sur image, appuyez sur la touche ► **PLAY**.

Avance rapide en marche avant ou en marche arrière

DVD-V VCD DivX

- 1 Appuyez sur la touche ◀◀ **SCAN** ou ▶▶ **SCAN** en cours de lecture.
- 2 Appuyez sur la touche ◀◀ **SCAN** ou ▶▶ **SCAN** à plusieurs reprises pour sélectionner la vitesse désirée.
 - **Disque DVD ou DivX:** X2, X4, X16 or X100
 - **CD vidéo:** X2, X4 or X8
- 3 Appuyez sur la touche ► **PLAY** à nouveau pour revenir en mode de lecture normal.

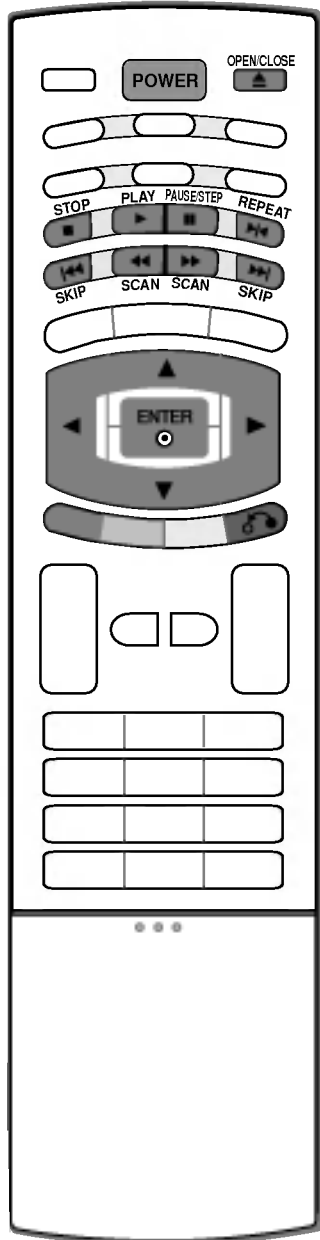

Ralenti

DVD-V VCD DivX

- 1 Appuyez sur la touche **II PAUSE/STEP** de la télécommande en cours de lecture. Le lecteur DVD se met alors en mode PAUSE.
- 2 Appuyez sur la touche **◀◀ SCAN** ou **▶▶ SCAN** pour sélectionner la vitesse désirée : **◀◀ 1/16**, **◀◀ 1/8**, **◀◀ 1/4**, ou **◀◀ 1/2** (en marche arrière), ou **▶▶ 1/16**, **▶▶ 1/8**, **▶▶ 1/4**, ou **▶▶ 1/2** (en marche avant)..
Avec un disque DivX ou un CD vidéo, la vitesse de ralenti est modifiée : **▶▶ 1/16**, **▶▶ 1/8**, **▶▶ 1/4** ou **▶▶ 1/2** (en marche avant).
- 3 Pour quitter le mode de ralenti, appuyez sur la touche **▶**.



Remarque

- a. Il n'y a pas de son durant la lecture accélérée ou ralentie pour les DVD et les CD vidéo.
- b. Il n'est pas possible de lire les CD vidéo et les disques DivX au ralenti en marche arrière.

Déplacement vers un autre CHAPITRE ou une PISTE

DVD-V VCD DivX

- 1 Lorsqu'un titre comporte plus d'un chapitre ou qu'un disque comporte plus d'une piste, vous pouvez vous rendre à un autre chapitre ou une autre piste en suivant les étapes ci-dessous :
 - Appuyez sur la touche **I◀◀ SKIP** ou **▶▶I SKIP** brièvement en cours de lecture pour sélectionner le prochain chapitre (la prochaine piste) ou pour revenir au début du chapitre (de la piste) en jeu.
 - Appuyez sur la touche **I◀◀ SKIP** brièvement à deux reprises pour revenir au chapitre précédent (à la piste précédente).
 - Pour vous rendre directement à un chapitre précis en cours de lecture du DVD, appuyez sur la touche **DISPLAY**, puis sur la touche **▲ / ▼** pour sélectionner l'icône de chapitre ou de piste. Entrez ensuite le numéro de piste ou de chapitre désiré (ou de la piste désirée), ou alors utilisez la touche **◀ / ▶**.

Répétition de la lecture

DVD-V VCD DivX

- Vous pouvez faire jouer un titre, un chapitre ou une piste particulière à répétition.

- 1 Appuyez sur la touche **▶◀ REPEAT** en cours de lecture. Chaque fois que vous appuyez sur la touche **▶◀ REPEAT**, le mode de répétition est modifié comme c'est décrit ci-dessous :
 - DVD : **↻ Chapter (Chapitre)** → **↻ Title (Titre)** → **↻ Off (Arrêt)**
 - CD vidéo et disques DivX : **↻ Track (Piste)** → **↻ All (Toutes)** → **↻ Off (Arrêt)**



Remarque

- a. Pour un CD vidéo avec PBC, vous devez régler la fonction **PBC** à **Off**, à partir du menu DVD, si vous désirez utiliser la fonction de répétition.
- b. Si vous appuyez sur la touche **▶▶I SKIP** une fois pendant la lecture en mode de répétition d'un chapitre (une piste), cela annule le mode de répétition.

Mode d'emploi du lecteur DVD

Lecture d'un DVD ou d'un CD vidéo

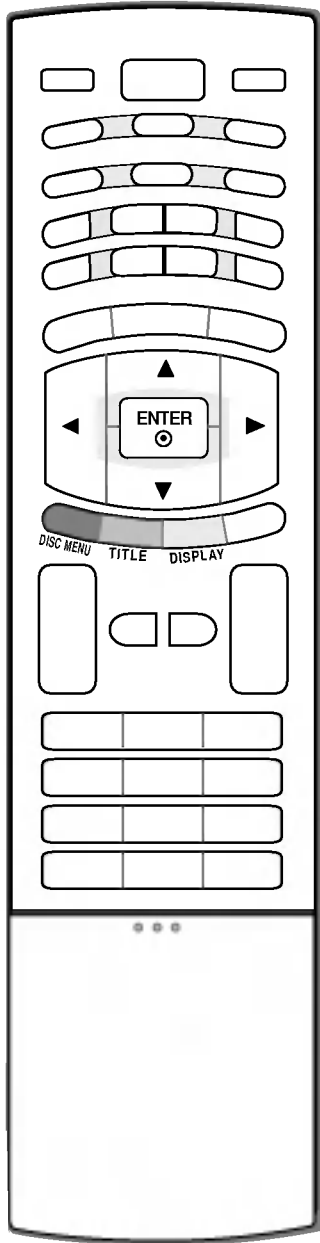

Menu du disque

DVD-V

- 1 Appuyez sur la touche **DISC MENU** en cours de lecture.
- 2 Utilisez la touche ▲ / ▼ / ◀ / ▶ ou la touche **ENTER** pour sélectionner l'option de menu désirée.

Menu du titre

DVD-V

- 1 Appuyez sur la touche **TITLE** en cours de lecture.
- 2 Utilisez la touche ▲ / ▼ / ◀ / ▶ ou la touche **ENTER** pour sélectionner l'élément désiré.



Remarque

- a. Il se peut que l'appareil ne puisse sélectionner le menu du titre ou du disque, selon le type de DVD.

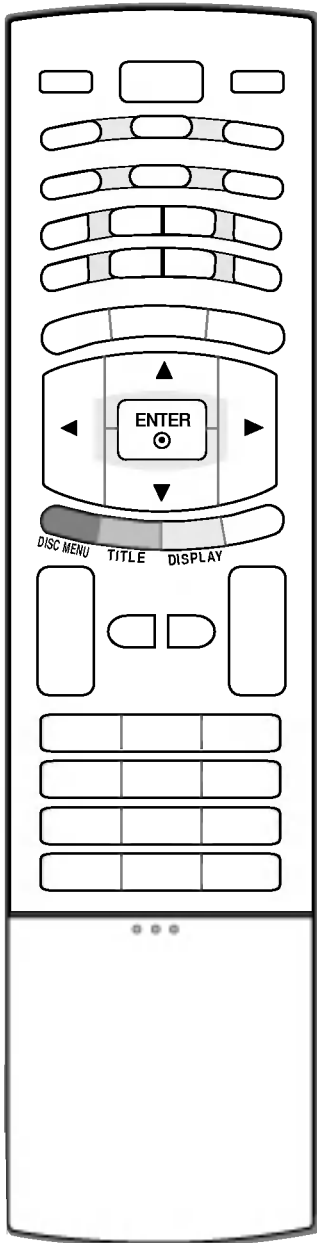

Affichage à l'écran

- 1 Appuyez sur la touche **DISPLAY** en cours de lecture.
- 2 Utilisez la touche ▲ / ▼ pour sélectionner un élément.
- 3 Appuyez sur la touche ◀ / ▶ pour modifier le paramètre. Vous pouvez aussi utiliser les touches numériques, le cas échéant (p. ex., entrer le numéro du titre). Pour certaines fonctions, il faut appuyer sur la touche **ENTER** pour exécuter le paramètre. Certains disques pourraient ne pas offrir toutes les fonctions énumérées ci-dessous.

DVD-V	Éléments	Méthode de sélection
• Numéro du titre	◀ 1 / 3 ▶	• ◀ / ▶, touches numériques → ENTER
• Numéro du chapitre	1 / 12	• ◀ / ▶, touches numériques → ENTER
• Recherche horaire	0:20:09	• Touches numériques → ENTER
• Langue audio et mode de sortie audionumérique	1 ENG D/D/D 3/2.1CH	• ◀ / ▶ ou AUDIO
• Langue de sous-titrage	1 ENG	• ◀ / ▶ ou SUB_T
• Angle	1 / 3	• ◀ / ▶ ou ANGLE
• Son	3D SUR	• ◀ / ▶

VCD	Éléments	Méthode de sélection
• Numéro de piste (ou mode PBC)	◀ 1 / 3 ▶	• ◀ / ▶, touches numériques → ENTER
• Recherche horaire	0:20:09	• Touches numériques → ENTER
• Canal audio	Stereo	• ◀ / ▶ ou AUDIO
• Son	3D SUR	• ◀ / ▶

DivX	Éléments	Méthode de sélection
• Numéro de piste	◀ 1 / 3 ▶	• ◀ / ▶, touches numériques → ENTER
• Recherche horaire	0:20:09	• Touches numériques → ENTER
• Langue audio et mode de sortie audionumérique	1 MP3 2/0 CH	• ◀ / ▶ ou AUDIO
• Langue de sous-titrage	1 ENG	• ◀ / ▶ ou SUB_T
• Son	3D SUR	• ◀ / ▶

Mode d'emploi du lecteur DVD

Lecture d'un DVD ou d'un CD vidéo

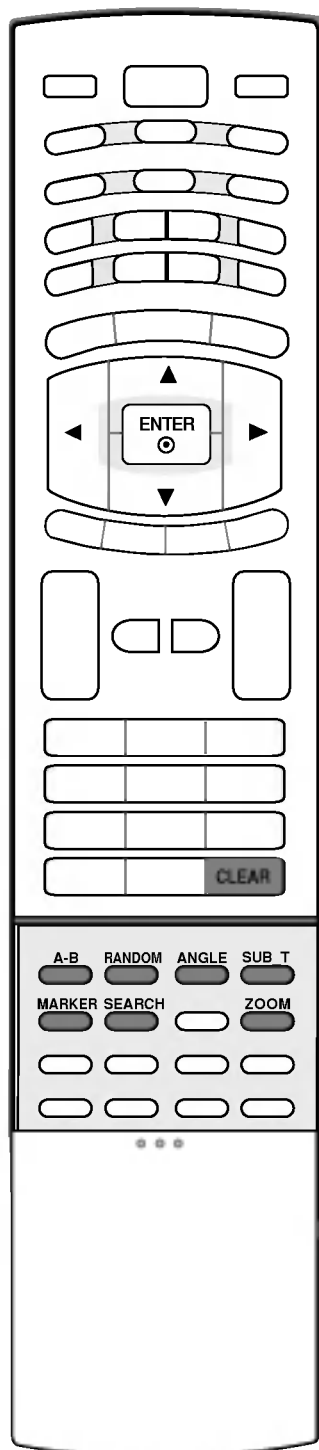

Lecture répétitive de A à B

DVD-V

VCD

DMX

- La fonction de lecture répétitive **A-B** vous permet de répéter la lecture entre deux points de votre choix.

- 1 En cours de lecture, appuyez sur la touche **A-B** pour sélectionner le point de départ. Le message "↻ A*" s'affiche à l'écran du téléviseur et le point de départ de votre choix est réglé.
- 2 En cours de lecture, appuyez sur la touche **A-B** à nouveau pour sélectionner le point d'arrêt. Le message "↻ AB" s'affiche à l'écran du téléviseur et le point d'arrêt du segment est réglé. La lecture commence au point de votre choix. Elle arrête au point d'arrêt, revient automatiquement au point **A**, puis reprend à nouveau.
- 3 Appuyez sur la touche **A-B** à nouveau pour revenir en mode de lecture normal. Le message "Arrêt" s'affiche à l'écran.

Lecture aléatoire

VCD

- 1 Appuyez sur la touche **RANDOM** en cours de lecture. L'appareil se met automatiquement à lire les pièces en ordre aléatoire et le message **RANDOM (ALÉATOIRE)** s'affiche à l'écran du téléviseur.
 - 2 Appuyez sur la touche **RANDOM** de nouveau pour revenir au mode de lecture normal.
- Si vous appuyez sur la touche **▶▶ I SKIP** en cours de lecture aléatoire, l'appareil sélectionne un autre titre (une autre piste) et continue en mode de lecture aléatoire.



Remarque

- a. Pour un CD vidéo avec PBC, vous devez régler la fonction PBC à Off (Arrêt), à partir du menu DVD, si vous désirez utiliser le mode de lecture aléatoire.

Angle de prise de vues

DVD-V

- - Si la scène a été filmée sous plusieurs prises de vues, vous pouvez facilement modifier l'angle de la prise de vues que vous visualisez actuellement.

- 1 Appuyez sur la touche **ANGLE** en cours de lecture.
- 2 Appuyez sur la touche **ANGLE** à plusieurs reprises pour régler l'angle de prise de vues comme vous le désirez.



Remarque

- a. Vous ne pouvez changer l'angle de prise de vues que pour les DVD qui offrent cette possibilité.
- b. La fonction d'angle de prise de vues ne fonctionne pas avec les DVD qui ne contiennent pas de scènes filmées à différents angles de prise de vues.
- c. Le nombre d'angles de prise de vues varie d'un disque à un autre.

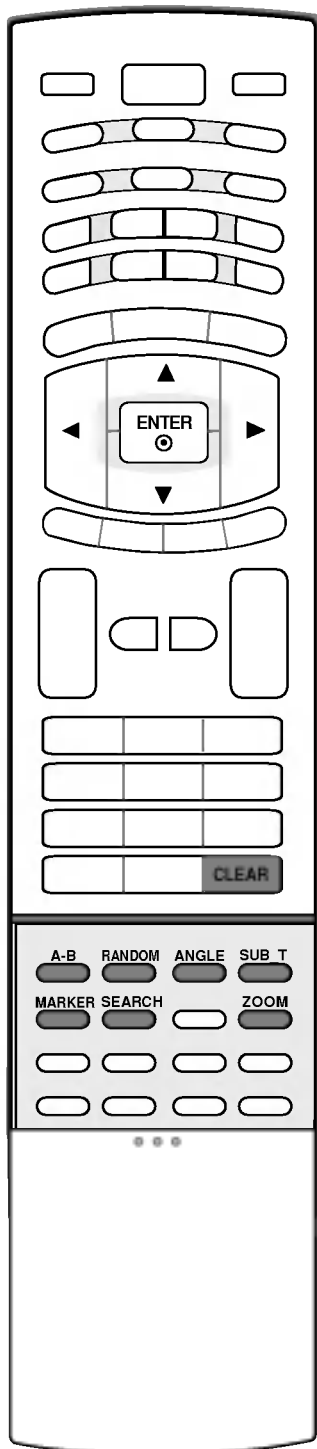

Sous-titres

DVD-V DivX

- Appuyez sur la touche **SUB_T** en cours de lecture pour afficher les différentes langues de sous-titrage.
Si une langue de sous-titrage a déjà été sélectionnée, les sous-titres apparaissent lorsque vous lancez la lecture d'un disque. (Le disque doit contenir les sous-titres pour la langue sélectionnée.)



Remarque

- Le fichier de sous-titres d'un fichier DivX est affiché seulement en smi, srt et sub.
- S'il n'existe aucune information ou s'il y a un code qui ne peut être lu dans le fichier DivX, le message " 1 ", etc., s'affiche.

Recherche de point de repère

DVD-V VCD DivX

- Vous pouvez lancer la lecture à partir d'au plus neuf points de repère mis en mémoire.

■ Pour entrer un point de repère

Appuyez sur la touche **MARKER** en cours de lecture à la position de votre choix sur le disque. Une icône de **point de repère** s'affiche brièvement à l'écran du téléviseur. Vous pouvez entrer jusqu'à neuf points de repère.

■ Pour rappeler ou supprimer un point de repère

- En cours de lecture, appuyez sur la touche **SEARCH**. Le menu **MARKER SEARCH (RECHERCHE DE POINT DE REPÈRE)** apparaît à l'écran.
- Appuyez, en deçà de 10 s, sur la touche ◀ / ▶ pour sélectionner le numéro de point de repère que vous désirez rappeler ou supprimer.
- Appuyez sur la touche **ENTER** et la lecture commence à partir de ce point. Vous pouvez aussi appuyer sur la touche **CLEAR** pour supprimer le point de repère de la liste.
- Vous pouvez lancer la lecture à partir de tout point de repère en saisissant le numéro à partir du menu **MARKER SEARCH (RECHERCHE DE POINT DE REPÈRE)**.

Zoom

DVD-V VCD DivX

- Utilisez la fonction Zoom pour agrandir l'image vidéo.

- Appuyez sur la touche **ZOOM** en cours de lecture ou dans le mode d'arrêt sur image. Un carré apparaît brièvement dans le coin inférieur droit de l'image.
- Chaque fois que vous appuyez sur la touche **ZOOM**, l'agrandissement de l'image se modifie selon la séquence suivante :
100% → 400% → 1600% → Screen fit mode → 100%
 - Mode plein écran :**
Vous pouvez modifier la représentation de l'image à l'écran lorsque vous visualisez un film DVD. Appuyez sur la touche ▲ / ▼ pour effectuer une sélection parmi les modes Normal, Enhanced (Amélioré) et Maximum.
- Servez-vous de la touche ▲ / ▼ / ◀ / ▶ pour vous déplacer dans l'image agrandie.
- Pour revenir en mode de lecture normal, appuyez sur la touche **CLEAR**.



Remarque

- La fonction de zoom pourrait ne pas fonctionner avec certains DVD.
- Le mode plein écran n'est disponible que pour les DVD, disques VR et fichiers de film.

Mode d'emploi du lecteur DVD

Lecture d'un CD audio ou d'un disque MP3/WMA

- Le lecteur DVD peut lire les fichiers de format MP3 et WMA enregistrés sur des disques CD-ROM, CD-R ou CD-RW.

■ CD audio **CD**

1. Lorsque vous insérez un CD audio dans l'appareil, un menu s'affiche à l'écran du téléviseur.
2. Appuyez sur la touche ▲ / ▼ pour sélectionner une piste, puis appuyez sur la touche ► **PLAY** ou **ENTER**. La lecture du fichier commence.

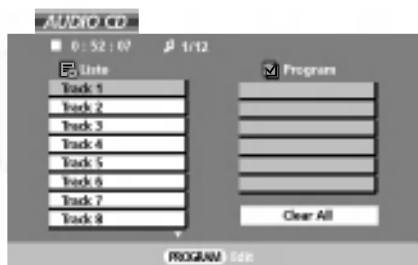

■ MP3 / WMA **MP3** **WMA**

1. Appuyez sur la touche ▲ / ▼ pour sélectionner un dossier, puis appuyez sur la touche **ENTER** pour en visualiser le contenu.
2. Appuyez sur la touche ▲ / ▼ pour sélectionner une piste, puis appuyez sur la touche ► **PLAY** ou **ENTER**. La lecture commence.



■ Étiquette d'identité ID3

- Lorsque vous faites jouer un fichier contenant des renseignements comme le titre de la piste, vous pouvez visualiser cette information en appuyant sur la touche **DISPLAY**. [Titre (Titre), Artiste (Artiste), Album, Year (Année), Comment (Commentaire)]
- S'il n'existe aucune information, le message, **NO ID3 TAG (PAS D'ÉTIQUETTE D'IDENTITÉ ID3)** s'affiche à l'écran.

Pause de la lecture (mode d'arrêt sur image) **CD** **MP3** **WMA**

- 1 Appuyez sur la touche **II PAUSE/STEP** en cours de lecture.
- 2 Pour revenir au mode de lecture, appuyez sur la touche ► **PLAY**, sur **ENTER**, ou alors sur **II PAUSE/STEP** de nouveau.

Avance rapide en marche avant ou en marche arrière **CD** **MP3** **WMA**

- 1 Appuyez sur la touche ◀◀ **SCAN** ou ▶▶ **SCAN** en cours de lecture.
- 2 Appuyez sur la touche ◀◀ **SCAN** ou ▶▶ **SCAN** à plusieurs reprises pour sélectionner la vitesse désirée.
 - X2, X4 or X8
- 3 Appuyez sur la touche ► **PLAY** à nouveau pour revenir en mode de lecture normal.

Déplacement vers une autre piste **CD** **MP3** **WMA**

- 1 Appuyez sur la touche I◀◀ **SKIP** ou ▶▶ I **SKIP** brièvement en cours de lecture pour passer à la prochaine piste ou pour revenir au début de la piste actuelle.
- 2 Appuyez sur la touche I◀◀ **SKIP** brièvement à deux reprises pour revenir à la piste précédente.
- 3 Vous pouvez faire jouer n'importe quelle piste en entrant son numéro.

Répétition de la lecture

CD

MP3

WMA

- Vous pouvez faire jouer une piste ou toutes les pistes du disque, en répétition.

1 Appuyez sur la touche **▶◀ REPEAT** en cours de lecture.

2 Chaque fois que vous appuyez sur la touche **▶◀ REPEAT**, le mode de répétition est modifié tel que décrit ci-dessous : **↻ Track (Piste)** → **↻ All (Toutes)** → (Arrêt)

• Si vous appuyez sur la touche **▶▶ SKIP** une fois pendant la lecture en mode de répétition d'une piste, le mode de répétition s'annule.

Lecture répétitive du point A au point B

CD

- La fonction de lecture répétitive **A-B** vous permet de répéter la lecture entre deux points de votre choix.

1 En cours de lecture, appuyez sur la touche **A-B** pour sélectionner le point de départ. Le message "**↻ A**" s'affiche à l'écran du téléviseur et le point de départ du segment de votre choix est réglé.

2 En cours de lecture, appuyez sur la touche **A-B** à nouveau pour sélectionner le point d'arrêt. Le message "**↻ A B**" s'affiche à l'écran du téléviseur et le point d'arrêt du segment que vous êtes en train de déterminer est réglé. La lecture commence au point que vous avez choisi. Elle arrête au point d'arrêt, revient automatiquement au point **A**, puis reprend à nouveau.

3 Pour quitter la séquence et revenir en mode de lecture normal, appuyez sur la touche **A-B** de nouveau. L'icône de répétition disparaît de l'écran du menu.

Lecture aléatoire

CD

MP3

WMA

1 Appuyez sur la touche **RANDOM** en cours de lecture. L'appareil se met automatiquement à lire les pièces en ordre aléatoire et le message **RANDOM** s'affiche à l'écran du téléviseur.

2 Appuyez sur la touche **RANDOM** de nouveau pour revenir au mode de lecture normal.

• Si vous appuyez sur la touche **▶▶ SKIP** en cours de lecture aléatoire, l'appareil sélectionne une autre piste et continue en mode de lecture aléatoire.

Son d'ambiance

CD

Permet de produire un effet de son ambiophonique à partir de deux haut-parleurs stéréophoniques (plutôt qu'avec les cinq haut-parleurs ou plus normalement requis pour bénéficier de l'audio multi-voix d'un système de cinéma maison).

1 Appuyez sur la touche **AUDIO** en cours de lecture. Le message "**3D SUR.** (SON D'AMBIANCE)" s'affiche à l'écran du menu.

2 Pour revenir en mode de lecture normal, appuyez sur la touche **AUDIO** à plusieurs reprises jusqu'à ce que le message "**3D SUR.** (SON D'AMBIANCE)" disparaisse de l'écran.



■ La compatibilité de cet appareil avec les disques MP3 et WMA est limitée à certains égards :

- Fréquence d'échantillonnage : de 8 kHz à 48 kHz (MP3) et de 32 kHz à 48 kHz (WMA)
- Débit binaire : de 8 kbit/s à 320 kbit/s (MP3) et de 32 kbit/s à 192 kbit/s (WMA)
- Le lecteur ne peut lire un fichier MP3 ou WMA ayant une extension de fichier autre que ".mp3" ou ".wma", respectivement.
- Le format physique d'un CD-R doit être du type ISO 9660 ou JOLIET.
- Si vous enregistrez des fichiers MP3 ou WMA à l'aide d'un logiciel qui ne peut créer de système de fichiers (p. ex., Direct-CD), le lecteur ne pourra lire les fichiers MP3 ou WMA. Nous vous recommandons d'utiliser le logiciel Easy-CD Creator, qui crée un système de fichiers du type ISO 9660.
- Les noms de fichiers doivent comporter au moins huit lettres et doivent se terminer par l'extension ".mp3" ou ".wma".
- Ils ne doivent contenir aucun caractère spécial comme les suivants : / ? * : " < > | etc.
- Il ne doit pas y avoir plus que 650 fichiers sur le disque.
- Lecture de fichiers MP3 conçus par un consommateur pour son usage personnel. Se servir d'un autre lecteur de fichiers MP3 si un fichier MP3 est protégé par le droit d'auteur.

Mode d'emploi du lecteur DVD

Lecture programmée

- La fonction de programmation vous permet d'enregistrer vos pistes préférées de chaque disque dans la mémoire du lecteur. Un programme peut contenir jusqu'à 30 pistes.

- 1 Insérez un disque.
- 2 Appuyez sur la touche **PROGRAM**.
Le symbole  s'affichera à la droite du mot **Program**, du côté droit de l'écran du menu.
 - Appuyez sur la touche **PROGRAM** de nouveau; le symbole  disparaîtra et vous quitterez le mode d'édition de la programmation.

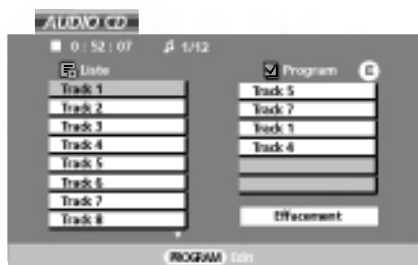

Menu de CD audio

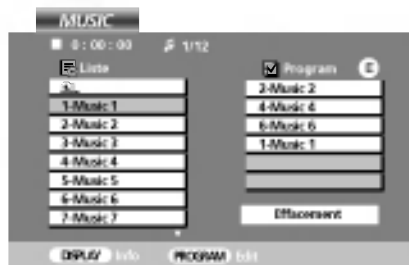

Menu MP3/WMA

- **CD vidéo**: Appuyez sur la touche **PROGRAM** lorsque le lecteur est à l'arrêt (pas en mode de lecture). Le menu de programmation s'affiche. Enfoncez et maintenez enfoncée la touche **PROGRAM** pendant quelques secondes pour sortir du menu.



Remarque

- a. Pour un CD vidéo avec **PBC**, vous devez régler la fonction **PBC** à **Off (Arrêt)** à partir du menu de réglages si vous désirez utiliser la fonction de lecture programmée.

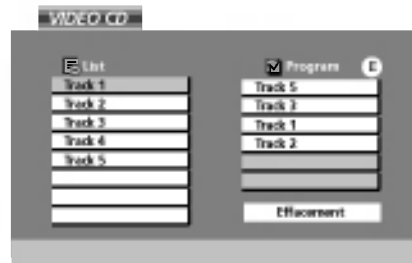

- 3 Sélectionnez une piste de la **Liste**, puis appuyez sur la touche **ENTER** pour ajouter cette piste au **Program**. (**Programme**) Répétez ces étapes pour ajouter d'autres pistes au programme.
- 4 Appuyez sur la touche **▶**. Sélectionnez la première piste que vous voulez écouter du **Program** (**Programme**).
- 5 Appuyez sur la touche **PLAY** ou **ENTER** pour lancer la lecture.
La lecture commence en suivant l'ordre précisé dans le programme. Elle cesse une fois que toutes les pistes du **Program** (**Programme**) ont été lues.
- 6 Pour revenir en mode de lecture normal, à partir du mode de lecture programmé, sélectionnez une piste de la **Liste**, puis appuyez sur la touche **PLAY**.

■ Répétition du programme

1. Appuyez sur la touche **▶◀ REPEAT** en cours de lecture.
2. Chaque fois que vous appuyez sur la touche **▶◀ REPEAT**, le mode de répétition est modifié tel que décrit ci-dessous :  **Track (Piste)** →  **All (Toutes)** → (Arrêt)

■ Suppression d'une piste du programme

1. Servez-vous de la touche **▲ / ▼ / ▶** pour sélectionner les pistes que vous désirez supprimer du programme.
2. Appuyez sur la touche **CLEAR**. Répétez ces étapes pour supprimer d'autres pistes du programme.

■ Suppression complète du programme

1. Appuyez sur la touche **▶** pour vous rendre au **Program** (**Programme**).
2. Servez-vous de la touche **▲ / ▼** pour sélectionner **Effacement**, puis appuyez sur la touche **ENTER**.



Remarque

- a. Les programmes sont également supprimés lorsque vous retirez le disque.

Visualisation d'un disque JPEG

- Ce lecteur DVD vous permet de visualiser des CD image Kodak et des disques contenant des fichiers JPEG.

- 1 Insérez un disque et fermez le tiroir du disque. Le menu **PHOTO** apparaît à l'écran du téléviseur.

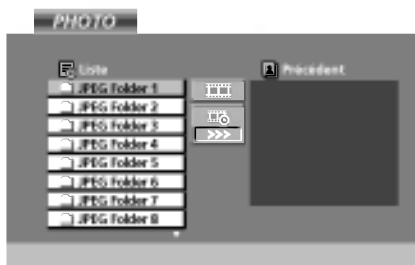

- 2 Appuyez sur la touche ▲ / ▼ pour sélectionner un dossier, puis appuyez sur la touche **ENTER**. Le contenu du dossier s'affiche. Si vous voyez une liste de fichiers mais que vous préférez revenir à la liste des dossiers, servez-vous de la touche ▲ / ▼ de la télécommande pour mettre  en évidence, puis appuyez sur la touche **ENTER**.
 - Appuyez sur la touche **DISC MENU** pour passer à la page suivante.
 - Avec un disque comportant des fichiers MP3/WMA et JPEG, vous pouvez commuter entre MP3/WMA et JPEG. Appuyez sur la touche **TITLE** et le mot MUSIQUE ou PHOTO en haut du menu sera mis en surbrillance.
- 3 Si vous désirez visualiser un fichier particulier, appuyez sur la touche ▲ / ▼ pour mettre le fichier en évidence et appuyez sur la touche **ENTER** ou ► **PLAY**. Le processus de visualisation du fichier commence.
 - Pendant la visualisation d'un fichier, vous pouvez appuyer sur la touche ■ **STOP** pour passer au menu **PHOTO** précédent.
 - Si, pendant la visualisation d'un fichier, vous appuyez sur la touche **RETURN**, l'information du fichier se masque.

■ Diaporama

1. Servez-vous des touches ▲ / ▼ / ◀ / ▶ pour mettre l'option  (Diaporama) en évidence, puis appuyez sur la touche **ENTER**.

■ Vitesse du diaporama

Il y a trois options de vitesse pour le défilement du diaporama :

>>> (Rapide) → >> (Normale) → > (Lente)

1. Servez-vous des touches ▲ / ▼ / ◀ / ▶ pour mettre la vitesse en évidence. Servez-vous ensuite des touches ◀ / ▶ pour sélectionner l'option que vous désirez utiliser, puis appuyez sur la touche **ENTER**.

■ Image fixe

1. Appuyez sur la touche II **PAUSE/STEP** durant le diaporama. Le lecteur se met alors en mode PAUSE.
2. Pour revenir au diaporama, appuyez sur la touche ► **PLAY** ou réappuyez sur la touche II **PAUSE/STEP**.

■ Déplacement vers un autre fichier

1. Appuyez sur la touche I◀◀ **SKIP**, ►►I **SKIP**, ◀ ou ▶ une fois, lorsque vous visualisez une image, pour avancer au fichier suivant ou précédent.

■ Zoom

1. Appuyez sur la touche **ZOOM** en cours de lecture ou dans le mode d'arrêt sur image. Un carré apparaît brièvement dans le coin inférieur droit de l'image.
2. Chaque fois que vous appuyez sur la touche **ZOOM**, l'agrandissement de l'image se modifie selon la séquence suivante : **100%** → **400%** → **1600%** → **100%**
3. Servez-vous des touches ▲ / ▼ / ◀ / ▶ pour vous déplacer dans l'image agrandie.
4. Pour revenir en mode de lecture normal, appuyez sur la touche **CLEAR**.

■ Rotation de l'image

1. Appuyez sur la touche ▲ / ▼, pendant que vous visualisez une image, pour faire tourner l'image dans le sens horaire ou antihoraire.

Mode d'emploi du lecteur DVD

Visualisation d'un disque JPEG

■ Écoute de musique MP3/WMA en visualisant une image

Vous pouvez visualiser des fichiers tout en écoutant des fichiers de musique MP3 ou WMA enregistrés sur le même disque.

1. Insérez le disque contenant les deux types de fichiers dans le lecteur.
2. Appuyez sur la touche **TITLE** pour afficher le menu **PHOTO**.
3. Appuyez sur la touche ▲ / ▼ pour sélectionner un fichier photo.
4. Servez-vous de la touche ► pour sélectionner l'icône , puis appuyez sur la touche **ENTER**.
La lecture commence. La lecture continue tant que vous n'appuyez pas sur la touche ■ **STOP**.

- Pour écouter une sélection de musique de votre choix tout en visualisant les images, programmez les pistes désirées à partir du menu **MUSIC (MUSIQUE)**, puis suivez les étapes ci-dessus.

■ La compatibilité de cet appareil avec les disques JPEG est limitée à certains égards :

- Le lecteur DVD pourrait prendre un certain temps à lire le contenu du disque si le volume et le nombre de fichiers JPEG sont importants. Si vous ne voyez rien apparaître à l'écran au bout de quelques minutes, il se pourrait que les fichiers soient trop volumineux; réduisez la résolution des fichiers JPEG à moins de 2 millions de pixels (2 760 x 2 048 pixels) et gravez un autre disque.
- Il ne doit pas y avoir plus que 650 fichiers et répertoires sur le disque.
- Certains disques pourraient être incompatibles en raison de leur format d'enregistrement ou de leur état.
- Assurez-vous que tous les fichiers sélectionnés portent l'extension ".jpg" lorsque vous les copiez sur le CD.
- Veuillez renommer tous les fichiers portant l'extension ".jpe" ou ".jpeg" à l'extension ".jpg".
- Le lecteur ne peut lire les fichiers ne portant pas l'extension ".jpeg", même si les fichiers sont affichés comme des fichiers de type JPEG dans Windows Explorer.

Lecture d'un DVD de format VR

- Cet appareil peut lire les disques DVD-R/RW enregistrés dans le format DVD-vidéo et finalisés à l'aide d'un graveur DVD.
- Cet appareil peut lire les disques DVD-RW enregistrés dans le format VR (enregistrement vidéo).

- 1 Insérez un disque puis fermez le tiroir du disque. Le menu DVD-VR apparaît à l'écran du téléviseur.

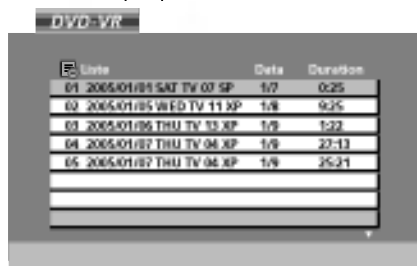

- 2 Appuyez sur la touche ▲ / ▼ pour sélectionner une piste, puis appuyez sur la touche ► **PLAY** ou **ENTER** pour lancer la lecture.



Remarque

- a. Le lecteur ne peut lire les disques DVD-R/RW non finalisés.
- b. Certains disques DVD-VR sont créés avec des données CPRM par DVD RECORDER. Le lecteur ne prend pas en charge ces types de disques et affiche le message **CHECK DISC (VÉRIFIER LE DISQUE)**.

• Qu'est-ce que la CPRM?

Il s'agit d'un système de protection contre les reproductions, incluant un système de cryptage, qui ne permet qu'un seul enregistrement des programmes diffusés. Le sigle CPRM signifie "Content Protection for Recordable Media" (protection de contenu pour médias inscriptibles).

Ce lecteur est compatible à la technologie CPRM, ce qui signifie que vous pouvez enregistrer des programmes diffusés, mais que vous ne pouvez effectuer de copie de ces enregistrements. Les enregistrements CPRM ne peuvent être faits que sur des disques DVD-RW de format VR, et ils ne peuvent être lus qu'avec des lecteurs prenant en charge la technologie CPRM.

Lecture d'un film DivX

- Ce lecteur peut lire des disques DivX (Digital Internet Video eXpress).

1 Insérez un disque puis fermez le tiroir du disque. Le menu **MOVIE (CINÉMA)** apparaît à l'écran.

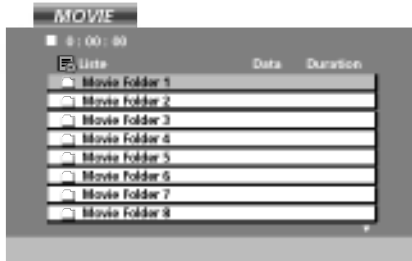

2 Appuyez sur la touche ▲ / ▼ pour sélectionner un dossier, puis appuyez sur la touche **ENTER**. Le contenu du dossier s'affiche. Si vous voyez une liste de fichiers mais que vous préférez revenir à la liste des dossiers, servez-vous de la touche ▲ / ▼ de la télécommande pour mettre **[F]** en évidence, puis appuyez sur la touche **ENTER**.

3 Si vous désirez visualiser un fichier particulier, appuyez sur la touche ▲ / ▼ pour mettre le fichier en évidence puis appuyez sur la touche **ENTER** ou ► **PLAY**.

4 Appuyez sur la touche ■ **STOP** pour quitter.

- Avec un disque comportant des fichiers MP3/WMA, JPEG et des fichiers de film, vous pouvez commuter entre les menus **MUSIC (MUSIQUE)**, **PHOTO** and **MOVIE (CINÉMA)**. Appuyez sur la touche **TITLE** et le mot **MUSIC (MUSIQUE)**, **PHOTO** ou **MOVIE** en haut du menu sera mis en surbrillance.

■ La compatibilité de cet appareil avec les disques DivX est limitée à certains égards :

- Les résolutions possibles pour les fichiers DivX doivent être de moins que 720 pixels x 576 pixels (larg. x haut.).
- Le nom du fichier du sous-titre DivX doit être disponible en deçà de 56 caractères.
- Le lecteur pourrait afficher le caractère " _ " pour les codes du fichier DivX qu'il ne peut afficher à l'écran.
- Si la fréquence de rafraîchissement de l'écran est de plus que 30 cycles/s, l'appareil pourrait ne pas fonctionner normalement.
- Si la structure vidéo et audio du fichier enregistré n'est pas entrelacée, seul le signal vidéo ou audio est produit à la sortie.
- Si le fichier a été enregistré avec **GMC**, l'appareil ne prend en charge qu'un seul point du niveau d'enregistrement.

Qu'est-ce que la '**GMC**'?

Il s'agit de l'acronyme de Global Motion Compensation (compensation de mouvement globale) C'est un outil d'encodage précisé dans la norme MPEG4. Certains encodeurs MPEG4 comme DivX ou Xvid utilisent cette option. Il existe différents niveaux d'encodage GMC, appelés habituellement GMC à 1 point, à deux points ou à trois points.

- Types de fichiers DivX lisibles par cet appareil : ".avi ", ".mpg ", ".mpeg "
- Types de formats Codec lisibles par cet appareil
"DIVX3.xx ", "DIVX4.xx ", "DIVX5.xx ", "XVID ", "MP43 ", "3IVX ".
- Types de formats audio lisibles par cet appareil :
"AC3 ", "DTS ", "PCM ", "MP3 ", "WMA ".
 - Fréquence d'échantillonnage : de 8 kHz à 48 kHz (MP3) et de 32 kHz à 48 kHz (WMA)
 - Débit binaire : de 8 kbit/s à 320 kbit/s (MP3) et de 32 kbit/s à 192 kbit/s (WMA)

Référence

Codes de langue

Utilisez cette liste afin d'entrer votre langue de préférence pour les paramètres initiaux suivants : **Disque Audio / Sous Titre Du Disque / Menu De Disque.**

Langue	Code	Langue	Code	Langue	Code	Langue	Code
Abkhaze	6566	Fidji	7074	LiNgala	7678	Singhalais	8373
Afar	6565	Finnois	7073	Lituanien	7684	Slovaque	8375
Afrikaans	6570	Français	7082	Macédonien	7775	Slovène	8376
Albanais	8381	Frison	7089	Malgache	7771	Somali	8379
Amharique	6577	Galicien	7176	Malais	7783	Espagnol	6983
Arabe	6582	Géorgien	7565	Malayalam	7776	Soudanais	8385
Arménien	7289	Allemand	6869	Maltais	7784	Swahili	8387
Assamais	6583	Grec	6976	Maori	7773	Suédois	8386
Aimara	6588	Groenlandais	7576	Marathi	7782	Tagalog	8476
Azerbaïdjanais	6590	Guarani	7178	Moldave	7779	Tadjik	8471
Bachkir	6665	Gujarati	7185	Mongol	7778	Tamoul	8465
Basque	6985	Haoussa	7265	Nauru	7865	Tatar	8484
Bengali	6678	Hébreu	7387	Népalais	7869	Telugu	8469
Bhutan	6890	Hindi	7273	Norvégien	7879	Thai	8472
Bihari	6672	Hongrois	7285	Oriya	7982	Tibétain	6679
Breton	6682	Islandais	7383	Panjabi	8065	Tigrigna	8473
Bulgare	6671	Indonésien	7378	Afghan, pachto	8083	KiTonga	8479
Birman	7789	Interlangue	7365	Persan	7065	Turc	8482
Biélorusse	6669	Irlandais	7165	Polonais	8076	Türkmenè	8475
Cambodgien	7577	Italien	7384	Portugais	8084	Twi	8487
Catalan	6765	Japonais	7465	Quechua	8185	Ukrainien	8575
Chinois	9072	Javanais	7487	RhétO-roman	8277	Urdu	8582
Corse	6779	Canara	7578	Roumain	8279	Uzbek	8590
Croate	7282	Kachméré	7583	Russe	8285	Vietnamien	8673
Tchèque	6783	Kazakh	7575	Samoan	8377	Volapük	8679
Danois	6865	Kirghiz	7589	Sanskrit	8365	Gallois	6789
Hollandais	7876	Coréen	7579	Gaélique d'Écosse	7168	Wolof	8779
Anglais	6978	Kurde	7585	Serbe	8382	Xhosa	8872
Espéranto	6979	Laotien	7679	Serbo-croate	8372	Yiddish	7473
Estonien	6984	Latin	7665	Shona	8378	Yoruba	8979
Féringien	7079	Lettonien	7686	Sindhi	8368	Zoulou	9085

Codes régionaux

Choisissez un code de pays de cette liste.

Pays	Code	Pays	Code	Pays	Code	Pays	Code
Afghanistan	AF	Éthiopie	ET	Malaisie	MY	Arabie saoudite	SA
Argentine	AR	Fidji	FJ	Maldives	MV	Sénégal	SN
Australie	AU	Finlande	FI	Mexique	MX	Singapour	SG
Autriche	AT	France	FR	Monaco	MC	République slovaque	SK
Belgique	BE	Allemagne	DE	Mongolie	MN	Slovénie	SI
Bhoutan	BT	Grande-Bretagne	GB	Maroc	MA	Afrique du Sud	ZA
Bolivie	BO	Grèce	GR	Népal	NP	Corée du Sud	KR
Bésil	BR	Groenland	GL	Pays-Bas	NL	Espagne	ES
Cambodge	KH	Îles	HM	Antilles néerlandaises	AN	Sri Lanka	LK
Canada	CA	Hong Kong	HK	Nouvelle-Zélande	NZ	Suède	SE
Chili	CL	Hongrie	HU	Nigeria	NG	Suisse	CH
Chine	CN	Inde	IN	Norvège	NO	Taiwan	TW
Colombie	CO	Indonésie	ID	Oman	OM	Thaïlande	TH
Congo	CG	Israël	IL	Pakistan	PK	Turquie	TR
Costa Rica	CR	Italie	IT	Panama	PA	Ouganda	UG
Croatie	HR	Jamaïque	JM	Paraguay	PY	Ukraine	UA
République tchèque	CZ	Japon	JP	Philippines	PH	États-Unis	US
Danemark	DK	Kenya	KE	Pologne	PL	Uruguay	UY
Équateur	EC	Koweït	KW	Portugal	PT	Ouzbékistan	UZ
Égypte	EG	Libye	LY	Roumanie	RO	Vietnam	VN
El Salvador	SV	Luxembourg	LU	Fédération de Russie	RU	Zimbabwe	ZW

Référence

Tableau de dépannage

L'opération ne fonctionne pas normalement.	
La télécommande ne fonctionne pas	<ul style="list-style-type: none">• Vérifiez la présence d'objets entre le téléviseur et la télécommande qui pourraient causer de l'obstruction.• Les piles ont-elles été insérées en respectant la polarité (+ to +, - to -)?• Corrigez l'appareil correspondant au mode de fonctionnement à distance: TV, VCR etc ?• Changez les piles.
L'appareil s'éteint soudainement	<ul style="list-style-type: none">• Le mode veille est peut-être activé.• Vérifiez les réglages de mise sous/hors tension. L'alimentation a été interrompue• Aucune station d'émission n'est syntonisée avec le mode de mise en veille activé.

Mauvais fonctionnement de la fonction vidéo.	
Pas d'image ni de son	<ul style="list-style-type: none">• Vérifiez que l'appareil est allumé.• Essayez de passer sur une autre chaîne. Il s'agit peut-être d'un problème d'émission.• Vérifiez que le cordon d'alimentation est correctement branché sur la prise secteur.• Vérifiez la direction et/ou l'emplacement de l'antenne.• Vérifiez la prise secteur en y branchant un autre appareil.
L'image apparaît lentement après la mise sous tension	<ul style="list-style-type: none">• Cela est normal, l'image est voilée pendant le processus de démarrage du téléviseur. Si l'image n'est pas revenue après cinq minutes, communiquez avec votre centre de service.
Image ou couleur de mauvaise qualité, absence de couleur	<ul style="list-style-type: none">• Sélectionnez Couleur dans le menu.• Gardez une distance suffisante entre le téléviseur et le magnétoscope.• Essayez de passer sur une autre chaîne. Il s'agit peut-être d'un problème d'émission.• Assurez-vous que les câbles du magnétoscope sont correctement installés.• Activez toutes les fonctions visant à rétablir la luminosité de l'image.
Tremblement de l'image ou présence de barres horizontales/verticales	<ul style="list-style-type: none">• Vérifiez la présence d'un appareil ou d'un outil électrique à proximité pouvant créer du brouillage.
Mauvaise réception de certaines chaînes	<ul style="list-style-type: none">• Il se peut que la station d'émission ait des problèmes, syntonisez sur une autre chaîne.• Le signal émis par la station d'émission est faible; changez la direction de l'antenne pour recevoir un signal.• Détectez les sources de possibles interférences.
L'image apparaît avec des raies ou des lignes	<ul style="list-style-type: none">• Vérifiez l'antenne (changez la direction de l'antenne).

Référence

Tableau de dépannage

Mauvais fonctionnement de la fonction audio.	
Image acceptable mais pas de son	<ul style="list-style-type: none">• Appuyez sur le bouton VOL (ou Volume).• La sourdine est-elle activée? Appuyez sur le bouton MUTE (Sourdine).• Essayez de passer sur une autre chaîne. Il s'agit peut-être d'un problème d'émission.• Assurez-vous que les câbles audio sont correctement installés.
Un des haut-parleurs ne fonctionne pas	<ul style="list-style-type: none">• Réglez la fonction Équilibre à partir du menu.
Le téléviseur émet un son inhabituel de l'intérieur	<ul style="list-style-type: none">• L'appareil émet un bruit particulier lorsque vous l'activez et le désactivez. Ce bruit est dû au changement de température ou du taux d'humidité et n'est en aucun cas le signe d'un dysfonctionnement de l'appareil.

Il existe un problème en mode PC. (S'applique seulement au mode PC)	
Le signal est hors de la gamme.	<ul style="list-style-type: none">• Ajustez la résolution, la fréquence de lignes ou la fréquence du balayage vertical.• Vérifiez que le câble de signal est connecté.• Vérifiez la source d'entrée.
Barres verticales ou raies à l'arrière-plan, bruit horizontal, position incorrecte	<ul style="list-style-type: none">• Activez la configuration automatique ou ajustez l'horloge, la phase, ou la position H/V.
La couleur de l'écran n'est pas stable ou devient monochrome	<ul style="list-style-type: none">• Vérifiez le câble du signal.• Réinstallez la carte vidéo du PC.

Référence

Entretien

- Il est possible de prévenir les défaillances avant qu'elles surviennent. Un nettoyage régulier et assidu peut prolonger la durée de vie de votre téléviseur. Veillez à mettre l'appareil hors tension et à débrancher le cordon d'alimentation avant de procéder au nettoyage.

Nettoyage de l'écran

1. Voici un truc pour éloigner la poussière de votre écran pendant un certain temps. Mouillez un chiffon doux avec de l'eau tiède. Ajoutez un peu de produit assouplissant ou de détergent liquide pour vaisselle sur le chiffon. Tordez le chiffon jusqu'à ce qu'il soit presque sec et utilisez-le pour essuyer l'écran.
2. Ne laissez pas l'eau s'accumuler sur l'écran. Laissez sécher avant de mettre le téléviseur sous tension.

Nettoyage du boîtier

Pour enlever la poussière ou les saletés, essayez le boîtier avec un chiffon doux non pelucheux. Ne mouillez pas le chiffon.

Absence prolongée



Si vous prévoyez ne pas utiliser votre téléviseur pour une longue période (comme des vacances), il est conseillé de débrancher le cordon d'alimentation afin de ne pas risquer que la foudre ou les surtensions n'endommagent l'appareil.

Spécifications de l'appareil

Alimentation	AC 100-240V~ 50/60Hz 1,4A
Consommation électrique	120W
Sortie audio	NTSC
Système de télévision	VHF : 2 ~ 13, UHF : 14 ~ 69, Cable : 1 ~ 125
Canaux de télévision	LCD Panel
Écran de télévision	75 Ω
Impédance de l'antenne externe	7 W + 7 W

Nota

Nota

