



Lettoce CD/MP3/WMA per auto

MANUALE DELL'UTENTE

MODELLO : LAC-M5600R

Prima di collegare, mettere in funzione o eseguire regolazioni su questo prodotto, leggere attentamente e per intero le istruzioni di questo manuale.



Note sulla sicurezza



ATTENZIONE
RISCHIO DI SCOSSA ELETTRICA
NON APRIRE



ATTENZIONE: PER RIDURRE IL RISCHIO DI SCOSSE ELETTRICHE, NON RIMUOVERE IL PANNELLO SUPERIORE O POSTERIORE. ALL'INTERNO DEL PRODOTTO NON CI SONO PARTI UTILIZZABILI DIRETTAMENTE DALL'UTENTE. LA RIPARAZIONE DEL PRODOTTO DEVE ESSERE AFFIDATA AL SOLO PERSONALE TECNICO AUTORIZZATO.



Il simbolo del lampo all'interno del triangolo indica all'utente che esiste una "tensione pericolosa" non isolata all'interno del prodotto, tale da costituire un rischio di scossa elettrica per le persone.



Il punto esclamativo all'interno del triangolo indica all'utente che la documentazione fornita assieme al prodotto contiene importanti istruzioni sul funzionamento e sulla manutenzione dello stesso.



Utilizzare sempre il veicolo in modo sicuro. Non distrarsi durante la guida. Fare sempre attenzione a tutte le condizioni di guida. Non modificare le impostazioni o altre funzioni. Accostare in modo sicuro e legale prima di effettuare queste operazioni.



Non utilizzare per molte ore a temperature molto alte o basse (-10~60°C).



Per ridurre il rischio di scosse elettriche, non rimuovere il coperchio o la parte posteriore dell'unità. L'unità non contiene parti riparabili dall'utente. La manutenzione deve essere eseguita esclusivamente da personale qualificato.



Per ridurre il rischio di incendi o scosse elettriche, si consiglia di non esporre il prodotto ad acqua, spruzzi, pioggia o umidità.



A causa delle elevate temperature esternamente all'unità, utilizzarla solo installata in auto.

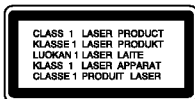

ATTENZIONE: EMISSIONE DI RADIAZIONI LASER VISIBILI E INVISIBILI SE APERTO RIMUOVENDO I BLOCCHI.

ATTENZIONE: Questa unità è dotata di un sistema laser.

Per garantire l'uso corretto del prodotto, leggere il presente manuale di istruzioni a fondo e conservarlo per consultazione futura. In caso di necessità di manutenzione dell'unità, contattare un centro di assistenza autorizzato (consultare la procedura di manutenzione).

L'uso di comandi di impostazione o l'esecuzione di procedure diverse da quelle specificate nel presente manuale possono determinare l'eventuale esposizione a radiazioni pericolose.

Per evitare l'esposizione diretta al fascio laser non aprire il dispositivo.

Dichiarazione di conformità

La società LG ELECTRONICS ITALIA S.p.A. dichiara che il prodotto LAC-M5600R è costruito in conformità alle prescrizioni del D.M.n°548 del 28/8/95, pubblicato sulla G.U.n°301 del 28/12/95 ed in particolare è conforme a quanto indicato nell'art.2, comma 1 dello stesso decreto.

Note sulla sicurezza / Sommario



- Un disco difettoso o sporco all'interno dell'unità può determinare alterazioni del suono durante la riproduzione.
- Il disco deve essere impugnato per la parte interna e i bordi esterni.
- Non toccare la superficie del lato privo di etichetta del disco.



Non attaccare carta o nastro, ecc. Sulla superficie.



Non esporre il disco all'irradiazione solare diretta o a calore eccessivo.



L'unità non funziona con dischi da 8cm (utilizzare solo dischi da 12cm).



- Pulire il disco prima della riproduzione. Pulire il disco dal centro verso l'esterno con un panno.
- Non utilizzare mai solventi come benzina o alcool per pulire il disco.

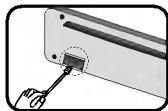

Pulire periodicamente i contatti sul retro del pannello frontale con un panno in cotone inumidito con alcool.

Note sulla sicurezza	2-3
Sommario	3
Prima dell'uso	4
Pannello anteriore	5
Telecomando	6
Installazione	7
Schema dei collegamenti	8
Collegamento	9
Funzionamento base	10-11
Funzionamento dell'USB	12
Funzionamento radio	13
Funzionamento RDS	14-15
Funzionamento di CD/MP3/WMA	15-17
Risoluzione problemi	18
Specifiche tecniche	19



Questo prodotto è stato costruito per soddisfare ai requisiti di interferenza radio stabiliti nelle direttive europee 89/336/CEE, 93/68/CEE e 73/23/CEE.

Prima dell'uso

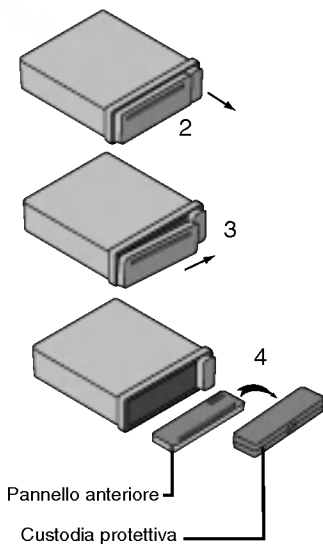

Pannello frontale estraibile

Per evitare i furti il pannello frontale è stato studiato in versione estraibile.

- 1 Premere il pulsante  (RELEASE) per aprire il pannello frontale.
- 2 Tenere la parte destra del pannello frontale.
- 3 Tirarlo delicatamente verso di sé.
- 4 Riporre il pannello frontale nella custodia protettiva in dotazione.

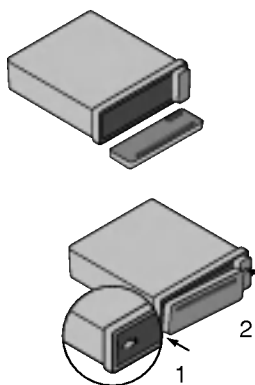

Inserimento pannello frontale

Per evitare i furti il pannello frontale è stato studiato in versione estraibile.

- 1 Allineare il lato sinistro del pannello con il fermo.
- 2 Spingere il lato destro del pannello nell'unità fino a farlo scattare.

Note

- Quando si estrae o si inserisce il pannello frontale, non premere sul display o sui pulsanti di comando.
- Il funzionamento dei pulsanti di comando può risultare anomalo se il pannello frontale non è inserito in modo corretto. In tal caso, premere con delicatezza il pannello frontale.
- Non lasciare il pannello frontale in ambienti esposti ad elevate temperature o alla luce diretta del sole.
- Non lasciar cadere il pannello frontale ed evitare urti molto forti.
- La superficie del pannello frontale non deve entrare in contatto con agenti volatili come benzina, solventi o insetticidi.
- Non tentare di smontare il pannello frontale.

Pannello anteriore

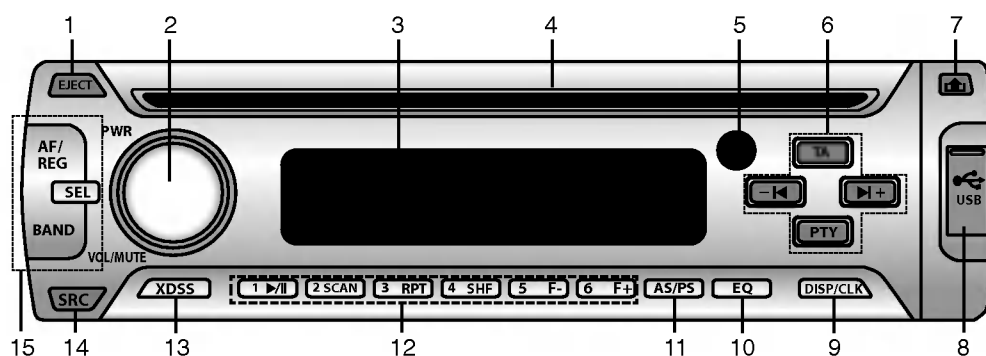

- | | |
|---|--|
| <ol style="list-style-type: none"> 1 ESPELLI [EJECT] 2 • POWER [PWR]
• VOLUME/MUTO [VOL / MUTE] 3 FINESTRA DI VISUALIZZAZIONE 4 Vano porta CD 5 SENSORE REMOTO 6 • SALTA/CERCA CD I◀/▶I
• CERCA/SINTONIZZAZIONE -/+
• TIPO PROGRAMMA [PTY]
• ANNUNCI TRAFFICO [TA] 7 RILASCIA 🏠 8 Porta USB [USB] 9 DISPLAY / OROLOGIO [DISP / CLK] 10 EQUALIZZATORE [EQ] 11 • MEMORIZZAZIONE AUTO [AS]
• MEMORIZZA SCANSIONE [PS] | <ol style="list-style-type: none"> 12 • Stazioni memorizzate [1-6]
• TRACCIA MP3 +10/-10 [MP3 WMA]
• CARTELLA SU/GIU [F+/F-] [MP3 WMA]
• SHUFFLE [SHF]
• RIPETI [RPT]
• SCAN INTRO [SCAN]
• PLAY/PAUSA ▶/II 13 Extreme Dynamic Sound System (sistema del suono ultra dinamico) [XDSS] 14 SORGENTE [SRC] 15 • FREQUENZE ALTERNATIVE [AF]
• REGIONALE [REG]
• SELEZIONA [SEL]
• BANDA [BAND] |
|---|--|

Telecomando

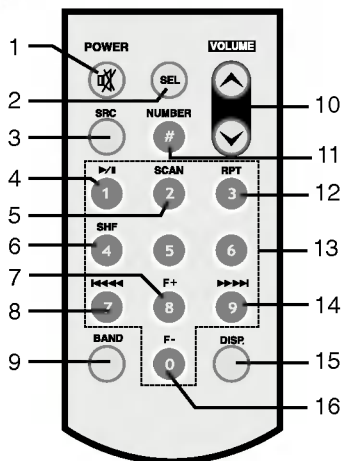

- 1 POWER [PWR] / MUTE
- 2 SELEZIONE [SEL]
- 3 SORGENTE [SRC]
- 4 PLAY/ PAUSA
- 5 SCAN INTRO [SCAN]
- 6 SHUFFLE [SHF]
- 7 • TRACCIA MP3 +10
 - CARTELLA SU [F+]
- 8 • SALTA/CERCA CD
 - CERCA/SINTONIZZAZIONE
- 9 [BAND]
- 10 VOLUME SU / GIÙ
- 11 NUMERO [#]
- 12 RIPETI [RPT]
- 13 NUMERO [0 -9]
- 14 • SALTA / CERCA CD
 - RICERCA/SINTONIZZAZIONE
- 15 DISPLAY [DISP.]
- 16 • TRACCIA MP3 -10
 - CARTELLA GIU' [F-]

Installazione della batteria

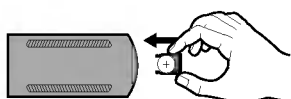
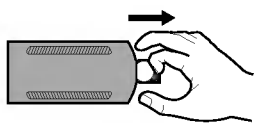
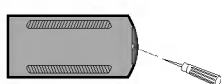

- 1 Rimuovere il supporto batteria con una matita o una penna a sfera.
- 2 Montare la batteria sul supporto.
- 3 Montare il supporto batteria nella posizione originale.

Note

- Utilizzare esclusivamente una batteria al litio CR2025 (3V).
- Rimuovere la batteria se il telecomando non viene utilizzato per lungo tempo.
- La batteria non deve essere ricaricata, smontata, riscaldata o gettata nel fuoco.
- Non manovrare la batteria utilizzando utensili metallici.
- Non conservare la batteria insieme ad utensili metallici.
- In caso di perdita dalla batteria, pulire il telecomando con cura ed installare una nuova batteria.

Installazione

Installazione base

Prima dell'installazione, verificare che l'interruttore di accensione si trovi su OFF e rimuovere il terminale della batteria della vettura per evitare corto circuiti.

- 1 Rimuovere l'unità ricevente in uso.
- 2 Effettuare i collegamenti necessari.
- 3 Installare la slitta di montaggio.
- 4 Installare l'unità nella slitta di montaggio.

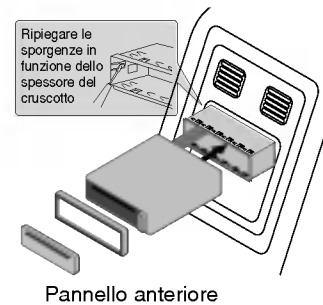

Rimozione dell'unità ricevente in uso

Se nel cruscotto è già presente una slitta di montaggio per l'unità ricevente è necessario rimuoverla.

- 1 Rimuovere il supporto posteriore dall'unità.
- 2 Rimuovere il pannello frontale dall'unità.
- 3 Inserire la leva nel **A** foro presente su un lato dell'unità. Effettuare la stessa operazione sull'altro lato rimuovendo l'unità dalla slitta di montaggio.

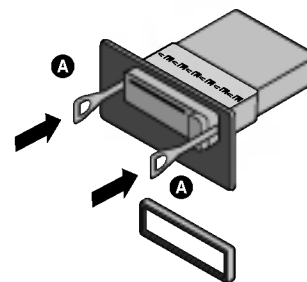

Installazione ISO-DIN

- 1 Far scorrere la radio nel telaio ISO-DIN.
- 2 Installare le viti rimosse dalla vecchia radio.
- 3 Inserire la radio e il telaio nell'apertura del cruscotto.
- 4 Installare il pannello del cruscotto o una piastra adattatrice.
- 5 Installare l'anello di finitura alla radio.
- 6 Installare la piastra frontale inserendo il bordo destro in sede e premendo il bordo sinistro a chiudere.

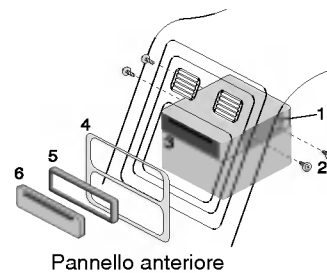

Schema dei collegamenti

Prima di eseguire i collegamenti, verificare che l'interruttore di accensione si trovi su OFF e rimuovere il terminale della batteria ⊖ per evitare corto circuiti.

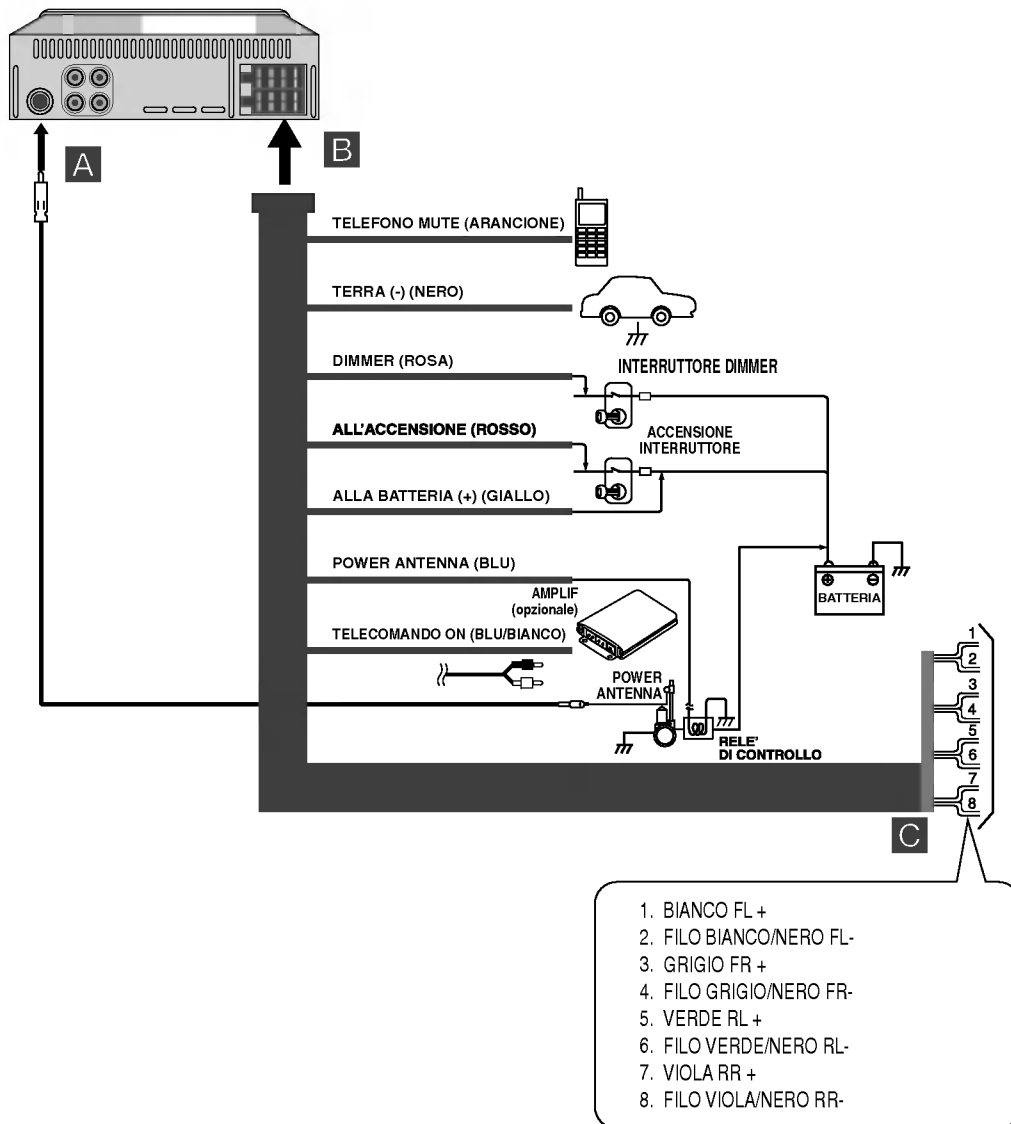

Collegamento

A Dall'antenna

B All'impianto elettrico della vettura Colori dei conduttori

- **BLACK** : Questo cavo serve per il collegamento alla terra.
- **ARANCIONE** : questo cavo serve per il collegamento alla linea telefonica.
- **ROSA** : Questo cavo serve per il collegamento alla linea Dimmer.
- **ROSSO** : Questo cavo è utilizzato per il collegamento al terminale da cui viene fornita l'alimentazione quando l'interruttore di accensione è impostato su ACC.
- **GIALLO** : Questo cavo serve per il collegamento al terminale della batteria (ripristino) da cui viene sempre fornita l'alimentazione.
- **BLU** : Questo cavo serve per il collegamento all'antenna di alimentazione.
- **BLU/BIANCO**: Questo cavo viene utilizzato per il collegamento dell'amplificatore di potenza (Remote on).

Collegamento a un dispositivo aggiuntivo (Opzionale)

Collegare l'USCITA AUDIO di questa unità all'INGRESSO AUDIO dell'apparecchio ausiliario.

C Collegamenti delle casse

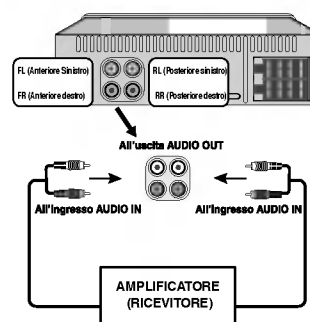
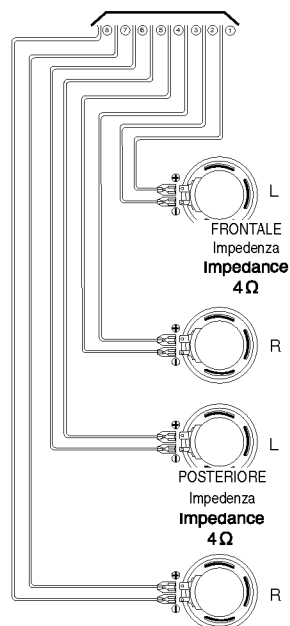

Funzionamento base

Accensione dell'unità

Premere **PWR (POWER/MUTE**  sul telecomando) o qualsiasi altro tasto.

Nota

Inserendo un CD nel vano porta CD, il lettore si accende.

Spegnimento dell'unità

Premere **PWR (POWER/MUTE**  sul telecomando) per almeno 1.2 secondi.

Inserire un disco

- 1 Premere **EJECT**.
- 2 Inserire il disco, la riproduzione partirà automaticamente.

Espulsione di un disco

Premere **EJECT**.

Il disco è espulso automaticamente dalla feritoia di caricamento.

Se il disco è espulso premendo **EJECT** durante la riproduzione, verrà ricaricato automaticamente dopo 10 secondi se non è rimosso dall'unità.

Selezione di una fonte

Premere **SRC** ripetutamente per selezionare una sorgente.

L'indicatore si accende con il seguente ordine. Sintonizzatore → CD → Sintonizzatore...

Regolazione del volume

Ruotare la manopola **VOL/MUTE** (premere **VOLUME**  **▲**  **▼** sul telecomando) per regolare il livello dell'audio.



Nota

Quando si spegne l'unità viene memorizzato automaticamente il livello del volume prima dello spegnimento. Accendendo l'unità, il volume sarà impostato al livello memorizzato.

Impostazione dell'orologio

È possibile visualizzare l'orologio premendo **DISP/CLK (DISP.** sul telecomando).

Mute

- 1 Premere **VOL/MUTE (POWER/MUTE**  sul telecomando) per togliere l'audio.
- 2 Per annullare, premere nuovamente **VOL/MUTE (POWER/MUTE**  sul telecomando).

XDSS Extreme Dynamic Sound System (sistema del suono ultra dinamico)

Tenere premuto **XDSS** per aumentare i toni acuti, i bassi e l'effetto surround.

XDSS off (nessuna visualizzazione) → XDSS

Funzionamento base

Uso di EQ (equalizzatore)

L'equalizzatore consente di regolare l'equalizzazione per soddisfare le caratteristiche acustiche interne della vettura.

Premere ripetutamente **EQ**. L'indicatore si accende con il seguente ordine.

POP → CLASSIC → ROCK → JAZZ → VOCAL → SALSA → SAMBA → USER1 → USER2 → EQ off (nessuna visualizzazione)

- **POP** : Ottimizzata per musica R&B, soul e country.
- **CLASSIC** : Ottimizzata per musica classica
- **ROCK** : Ottimizzata per hard rock e heavy metal.
- **JAZZ** : Suono dolce e soft.
- **VOCAL** : Suono molto realistico di ottima qualità.
- **SALSA** : Riproduce le proprietà acustiche della musica salsa.
- **SAMBA** : Riproduce le proprietà acustiche della musica samba.
- **USER1** : Utilizzare il menu per impostare il livello del suono desiderato.
- **USER2** : Utilizzare il menu per impostare il livello del suono desiderato.

Uso di User1/User2 (livello audio)

- 1 Premere ripetutamente il pulsante **SEL** per selezionare la modalità che si desidera per regolare il volume, i bassi, i toni acuti, il bilanciamento e il regolatore del volume. L'indicatore della modalità si accende con il seguente ordine.
VOL → BAS → MID → TRB → BAL → FAD
- 2 Ruotare la manopola **VOL/MUTE** (premere **VOLUME ▲ ▼** sul telecomando) per regolare la qualità dell'audio.

	Ruotare a destra	Ruotare a sinistra
<i>VOL</i>	Serve per aumentare il livello del volume	Serve per diminuire il livello del volume
<i>BAS</i>	Serve per aumentare il livello dei toni bassi	Serve per diminuire il livello dei toni bassi
<i>MID</i>	Increase the Middle level.	Decrease the Middle level.
<i>TRB</i>	Serve per aumentare il livello dei toni acuti	Serve per diminuire il livello dei toni acuti
<i>BAL</i>	Diminuisce il livello della cassa sinistra (delle casse sinistre)	Diminuisce il livello della cassa destra (delle casse destre)
<i>FAD</i>	Diminuisce il livello della cassa anteriore (delle casse anteriori)	Diminuisce il livello della cassa posteriore (delle casse posteriori)

Nota

Con questa unità è possibile la regolazione dei toni acuti e bassi in modalità **User1**, **User2**, **EQ OFF** o **XDSS OFF**.

Funzionamento dell'USB

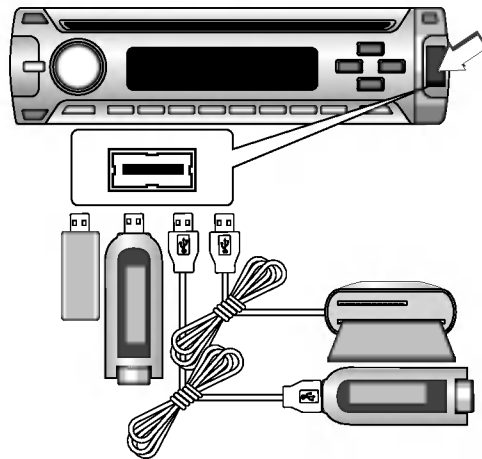

Se la lunghezza della spina della periferica USB è inferiore a 10 mm, la periferica USB potrebbe non essere inserita correttamente o il collegamento potrebbe non riuscire.

Riproduzione di una periferica USB

- 1 Inserire la periferica USB nella porta USB dell'unità.
- 2 Premere ripetutamente **SRC** per selezionare USB.
L'indicatore si accende con il seguente ordine.
TUNER → CD → USB → TUNER...
Se si collega la periferica USB, viene automaticamente selezionato USB.
La modalità d'uso dei file registrati su una periferica di memoria USB è la stessa di quando si utilizza un DISCO.

Spostamento a un altro DRIVER

Quando si collega l'unità a un multi-lettore con partizione di memoria, è usato il **BAND**. Premere brevemente **BAND** per passare al Driver successivo
- Non è possibile selezionare il Driver precedente utilizzando il tasto **BAND**.

★ Note

- Non rimuovere una scheda di memoria o il lettore MP3 durante la riproduzione con USB.
- Il numero massimo di file è di 999 EA.
- Il numero di cartelle disponibili è di massimo 255 EA.
- Dopo la formattazione, salvare il file sulla memory card.
- I lettori MP3 che richiedono l'installazione di un driver non sono supportati.
- Questa unità supporta il formato FAT (512 byte/settore).
- L'hub USB non è supportato. Quando si collega l'unità a un hub USB, apparirà il messaggio "USB CHECKING/NO SERVICE" nella finestra del display.
- La scheda potrebbe non essere riconosciuta, a seconda del tipo di memory card utilizzata.
- Non è presente alcun supporto per dispositivi USB che richieda l'installazione (lettore di schede, scheda di memoria USB, lettore MP3).
- Se il dispositivo collegato non è supportato, apparirà il messaggio "USB ERR1" o "USB ERR2" sulla finestra di visualizzazione.
- Non supporta dispositivi USB che utilizzano il protocollo di trasferimento 2KB.
- Non superare la corrente di alimentazione massima (che è di circa 500 mA).
- Non supporta dispositivi USB che adottano la tecnologia OTG.

Funzionamento radio

Ascolto delle stazioni radio

- 1 Premere **SRC** per selezionare la radio.
- 2 Premere ripetutamente **BAND** per selezionare una banda.
L'indicatore si accende con il seguente ordine. FM1 → FM2 → FM3 → MW(AM)
- 3 **Ricerca di sintonizzazione:** Premere **I◀/▶I** (**I◀◀ ◀◀/▶▶ ▶▶I** sul telecomando).
Il sintonizzatore ricercherà le frequenze fino a quando non individuerà un segnale di trasmissione abbastanza intenso da garantire una buona ricezione.
Sintonizzazione manuale: Tenere premuto **I◀/▶I** (**I◀◀ ◀◀/▶▶ ▶▶I** sul telecomando) per almeno 2 secondi e poi ripetutamente.
Le frequenze aumentano o diminuiscono gradualmente.

✦ Nota

Se la frequenza selezionata viene trasmessa in stereo, si accende l'indicatore "((ST))".

Memoria di ricerca automatica

Questa funzione consente di memorizzare automaticamente le sei frequenze trasmesse con segnale più forte con i pulsanti.

- 1 Premere il pulsante **SRC** per selezionare il sintonizzatore.
- 2 Premere il tasto **AS/PS** sul pannello anteriore per più di un secondo.
La ricerca parte dalla frequenza visualizzata in quel momento spostandosi su frequenze più elevate e si arresta quando sono state preimpostate 6 stazioni o tutte le frequenze ricevibili sono state scansionate una volta.

Storing and recalling broadcast frequencies

È possibile memorizzare molto facilmente fino a un massimo dei 6 frequenze di trasmissione che potranno essere richiamate in seguito, premendo semplicemente il rispettivo pulsante.

- 1 Selezionare la frequenza desiderata.
- 2 Premere uno dei pulsanti delle **stazioni memorizzate 1-6** per più di 1 secondo. Il numero del pulsante premuto lampeggerà nella sezione riservata all'indicatore dei numeri quindi rimarrà illuminato. A questo punto la frequenza della stazione radio selezionata è stata memorizzata.
- 3 Ripetere i passaggi 1 e 2 per memorizzare altre stazioni.
Quando successivamente si premerà lo stesso pulsante della **stazione memorizzata 1-6**, la frequenza della stazione radio verrà richiamata dalla memoria.

✦ Note

- Dato che F1, F2, F3 dispongono della stessa gamma di frequenza, per la banda FM è possibile preimpostare fino a 18 stazioni.
- Quando una stazione è memorizzata sul pulsante di preimpostazione stazioni su cui è stata preimpostata un'altra stazione della stessa banda di frequenza, la stazione precedentemente impostata viene automaticamente cancellata.

Ricerca delle stazioni reimpostate

Premere **AS/PS**. Per interrompere la scansione, premere **AS/PS**.

Sintonizzazione delle stazioni reimpostate

Premere **BAND** per selezionare la frequenza desiderata e premere il pulsante desiderato (1-6) Il numero del pulsante della **stazione memorizzata 1-6** viene visualizzato e la stazione preimpostata viene ricevuta.



Funzionamento RDS

Opzioni di visualizzazione del sistema RDS

Durante il funzionamento normale RDS il display indica il nome della stazione, Premendo **DISP/CLK** posto sul pannello frontale è possibile passare in rassegna i vari tipi di dati in sequenza:

(CT → FREQUENCY → PTY → RT → PS)

- **CT** (orario controllato dal canale)
- **PTY** (Riconoscimento del tipo di programma)
- **RT** (Riconoscimento del testo radio)
- **PS** (Nome del servizio di programmi)
- **PI** (Identificazione programma)
- **AF** (Frequenze alternative per il programma ricevuto)
- **TP** (Identificazione del programma di traffico)
- **TA** (Identificazione del programma di annuncio)

FUNZIONE RDS AF/REG

Per attivare o disattivare la funzione AF (tracciatura della rete) premere brevemente il pulsante **AF/REG**. Per attivare o disattivare la funzione REG (tracciatura della rete regionale) premere per più di 2 secondi il pulsante **AF/REG**.

Funzione PROGRAM TYPE (tipo di programma)

Per selezionare un determinato tipo di programma fuori della banda in ricezione seguire la seguente procedura.

- 1 Premere **BAND** per selezionare la modalità FM.
- 2 Quindi premendo il pulsante **PTY** uno per volta come per selezionare ogni modalità.
music group → speech group → search off
- 3 Premere uno dei pulsanti **preset station 1 ~ 6** brevemente.
Ogni volta che si preme il pulsante i programmi cambiano nel modo seguente.

No	Music group	No	Speech group
1.	Pop M, Rock M	1.	News, Affairs, Info
2.	Easy M, Light M.	2.	Sport, Educate, Drama
3.	Classics, Other M	3.	Culture, Science, Varied
4.	Jazz, Country	4.	Weather, Finance, Children
5.	Nation M, Oldies	5.	Social, Religion, Phone In
6.	Folk M	6.	Travel, Leisure, Document

Nota

RDS è disponibile soltanto in ricezione FM.

Funzionamento RDS

Regolazione MODALITA' RDS

- 1 Premere il pulsante **SEL** per più di 2 secondi attivando la modalità di selezione.
- 2 Quindi premere il pulsante **SEL** uno alla volta come per attivare ciascuna modalità.
- 3 Ruotare la manopola **VOL/MUTE** a destra o sinistra (premere **VOLUME ▲ ▼** sul telecomando) per selezionare l'indicatore.

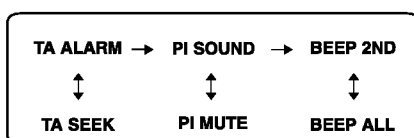

Modalità TA ALARM

Se la stazione appena sintonizzata non riceve le informazioni TP per 5 secondi, viene emesso un doppio bip.

Modalità TA SEEK

Se la stazione appena sintonizzata non riceve le informazioni TP per 5 secondi, il ricevitore risintonizza la stazione successiva che non ha lo stesso PI dell'ultima stazione, ma ha le stesse informazioni TP.

Modalità PI SOUND

Se si riceve il sonoro di una stazione con differente PI, il ricevitore elimina il sonoro dopo 1 secondo.

Modalità PI MUTE

Se si verifica la situazione sopra descritta, il ricevitore elimina il sonoro immediatamente.

Modalità BEEP 2ND

Il segnale acustico viene emesso se il pulsante è premuto troppo a lungo (1 secondo)

Modalità BEEP ALL

Il segnale acustico viene emesso premendo un pulsante qualsiasi.

Funzionamento di CD/MP3/WMA

Playing an Audio CD and MP3/WMA Disc

L'unità è in grado di riprodurre registrazione in formato MP3/WMA memorizzate su dischi CD-ROM, CD-R e CD-RW.

Prima di riprodurre le registrazioni in formato MP3/WMA, leggere le note relative alle registrazioni MP3/WMA a pagina 19.

Questa unità memorizza l'ultima traccia dell'ultimo disco ascoltato. L'ultima traccia resta in memoria anche se si toglie il disco dall'unità o l'unità viene spenta. Se si carica un disco la cui ultima traccia è memorizzata, la traccia viene richiamata automaticamente.

- Per riprodurre direttamente un file, premere il tasto **NUMERO (#)**, quindi premere il numero della traccia mediante i pulsanti **0-9**.

Pause **CD** **MP3** **WMA**

- 1 Premere **▶/II** durante la riproduzione.
- 2 Per tornare alla riproduzione, premere **▶/II** nuovamente.

Passaggio alla traccia/file successivo **CD** **MP3** **WMA**

Premere brevemente **▶I** (**▶▶▶▶I** sul telecomando) per selezionare la traccia o il file successivo.

Passaggio alla traccia/file precedente **CD** **MP3** **WMA**

Premere brevemente **I◀** (**I◀◀◀◀** sul telecomando) entro 3 secondi di tempo di riproduzione.

Come tornare all'inizio della traccia/file attualmente in riproduzione

CD **MP3** **WMA**

Premere brevemente **I◀** (**I◀◀◀◀** sul telecomando) dopo 4 secondi di tempo di riproduzione.

Ricerca **CD** **MP3** **WMA**

Tenere premuto **I◀▶I** (**I◀◀◀◀/▶▶▶▶I** sul telecomando) per circa 1 secondo durante la riproduzione e quindi rilasciare il pulsante nel punto desiderato.

Intro scan **CD** **MP3** **WMA**





- 1 Premere **SCAN**.
 - “**■ SCAN**” viene visualizzato nella finestra del display. **MP3** **WMA**
 - (I primi 10 secondi di ogni file nella cartella selezionata sul disco vengono riprodotti.)
 - “**SCAN**” viene visualizzato nella finestra del display. **CD**
 - (I primi 10 secondi di ogni file sul disco vengono riprodotti.)
 - Tenere premuto **SCAN** per circa 2 secondi durante la riproduzione.
 - “**SCAN**” viene visualizzato nella finestra del display. **MP3** **WMA**
 - (I primi 10 secondi di ogni file sul disco vengono riprodotti.)
- 2 Premere nuovamente **SCAN**.
 - “**SCAN**” o “**■ SCAN**” scompare dalla finestra del display. (l'intro scan viene annullata).

Ripeti **CD** **MP3** **WMA**

- 1 Premere **RPT** durante la riproduzione.
 - “**1 RPT**” viene visualizzato nella finestra del display. **CD** **MP3** **WMA**
 - (il brano del disco selezionato viene riprodotto ripetutamente.)
 - Tenere premuto **RPT** per circa 2 secondi durante la riproduzione.
 - “**■ RPT**” viene visualizzato nella finestra del display. **MP3** **WMA**
 - (la cartella del disco selezionato viene riprodotta ripetutamente.)
- 2 Premere nuovamente **RPT**.
 - “**1 RPT**” o “**■ RPT**” scompare dalla finestra del display. (la modalità di ripetizione viene annullata).

Funzionamento di CD/MP3/WMA

Random

- 1 Premere **SHF** durante la riproduzione.
 - “**SHF**” viene visualizzato nella finestra del display.  
(la cartella del disco selezionato viene riprodotta casualmente.)
 - “**SHF**” viene visualizzato nella finestra del display. 
(tutti i brani del disco sono riprodotti casualmente.)
 - Tenere premuto **SHF** per circa 2 secondi durante la riproduzione.
 - “**SHF**” viene visualizzato nella finestra del display.  
(tutti i brani del disco sono riprodotti casualmente.)
- 2 Premere nuovamente **SHF**.
 - “**SHF**” o “**SHF**” scompare dalla finestra del display. (la modalità di riproduzione casuale viene annullata).

Nota

Durante la riproduzione casuale, se si preme **◀** (**◀◀** **◀◀** sul telecomando) non si passa alla traccia precedente.

CD TEXT / ID3 TAG

È possibile visualizzare le eventuali informazioni CD TEXT/ID3 TAG contenute nel disco in riproduzione.

I CD TEXT contengono alcune informazioni relative al disco (titolo del disco, autore, titoli dei brani).

Un ID3 TAG contiene alcune informazioni relative al file (titolo dell'album, nome dell'autore, titolo del brano, genere musicale e un breve commento).

Se non vi sono informazioni, viene visualizzato il messaggio “NO TEXT”.

Premere ripetutamente il tasto **DISP/CLK** durante la riproduzione dei file MP3/WMA/CD TEXT.

TRACCIA MP3/WMA -10/+10 (se non vi sono cartelle o ve n'è una.)

Durante la riproduzione premere **F-** per indietreggiare alla decima traccia precedente e premere **F+** per avanzare alla decima traccia successiva.

MP3/WMA CARTELLA SU/GIU (se vi sono più di due cartelle).

Durante la riproduzione premere **F-** per indietreggiare alla cartella precedente e premere **F+** per avanzare alla cartella successiva.

Nota

Il tempo visualizzato nel display durante la riproduzione di file VBR può variare e vi potrebbero essere differenze tra il tempo effettivo (il tempo di avanzamento e VBR sono visualizzati contemporaneamente durante la riproduzione di un file).

Risoluzione problemi

Problema	Causa	Soluzioni
L'unità non si accende. L'unità non funziona.	<ul style="list-style-type: none"> ● I cavi e i connettori non sono collegati correttamente. ● Il fusibile è bruciato. ● Disturbi e altri fattori stanno causando l'errato funzionamento del microprocessore integrato. 	<ul style="list-style-type: none"> ● Verificare la correttezza di tutti i collegamenti. ● Correggere la causa di guasto del fusibile, quindi sostituire il fusibile. Fare attenzione a installare fusibili di potenza appropriata. ● Spegner e riaccendere l'unità.
Non è possibile attivare la funzione di riproduzione.	<ul style="list-style-type: none"> ● Il disco è sporco. ● Il disco inserito non è supportato dall'unità. 	<ul style="list-style-type: none"> ● Pulire il disco. ● Verificare il tipo di disco.
L'audio non funziona. Non è possibile aumentare il livello del volume.	<ul style="list-style-type: none"> ● I cavi non sono collegati in maniera corretta. 	<ul style="list-style-type: none"> ● Collegare i cavi in maniera corretta.
Non è visualizzata alcuna immagine.	<ul style="list-style-type: none"> ● Il livello del volume è basso. 	<ul style="list-style-type: none"> ● Regolare il volume.
L'audio viene riprodotto a interruzione.	<ul style="list-style-type: none"> ● L'unità non è collocata su una superficie stabile. 	<ul style="list-style-type: none"> ● Collocare l'unità su una superficie stabile.
L'unità non funziona correttamente anche se vengono premuti i tasti appropriati del telecomando.	<ul style="list-style-type: none"> ● La batteria è scarica. ● Con alcuni dischi, determinate operazioni non sono possibili. 	<ul style="list-style-type: none"> ● Sostituire la batteria. ● Provare a utilizzare un disco diverso.

Specifiche tecniche

La compatibilità dei MP3/WMA con questo DVD ricevitore è limitata nel seguente modo:

1. Frequenza di campionamento / 8 - 48kHz (MP3), 22.05 - 48kHz (WMA)
2. Bit rate / entro 8 - 320kbps (incluso VBR) (MP3) 32 -320kbps (WMA)
3. Il formato fisico del CD-R deve essere "ISO 9660"
4. Se si registra un file MP3/WMA file con un software che non crea un FILE SYSTEM, ad esempio "Direct-CD" etc., è impossibile riprodurre un file MP3/WMA. Sugeriamo di utilizzare "Easy-CD Creator", che crea un file system ISO9660.

Vi preghiamo inoltre di notare che è necessaria un'autorizzazione per scaricare file e musica MP3/WMA da Internet. La nostra compagnia non ha il potere di conferire questa autorizzazione. Richiedere sempre l'autorizzazione del proprietario del copyright.

GENERALE

Potenza in uscita	.50W x 4CH (Max.)
Alimentazione	.DC 12V
Impedenza cassa	.4 Ω
Sistema di messa a terra	Negative
Dimensioni (Larghezza x altezza x lunghezza)	.180 x 51 x 171 mm (Senza pannello frontale)
Peso netto (Appross.)	.1.5 kg

SELEZIONE CD

Frequenza di risposta	.20 Hz-20 kHz
Rapporto segnale/rumore	.80 dB
Distorsione	.0.1%
Separazione canale (1kHz)	.70 dB

SELEZIONE RADIO

FM

Risposta di frequenza	.87.5-107.9 o 87.5-108 MHz
Rapporto segnale/rumore	.55 dB
Distorsione	.0.7%
Sensibilità d'uso	.12 dB μ V

AM (MW)

Risposta di frequenza	.520-1720 o 522-1620 kHz
Rapporto segnale/rumore	.45 dB
Distorsione	.1.0%
Sensibilità d'uso	.28 dB μ V



Smaltimento delle apparecchiature obsolete

1. Quando su un prodotto è riportato il simbolo di un bidone della spazzatura barrato da una croce significa che il prodotto è coperto dalla direttiva europea 2002/96/EC.
2. Tutti i prodotti elettrici ed elettronici dovrebbero essere smaltiti separatamente rispetto alla raccolta differenziata municipale, mediante impianti di raccolta specifici designati dal governo o dalle autorità locali.
3. Il corretto smaltimento delle apparecchiature obsolete contribuisce a prevenire possibili conseguenze negative sulla salute umana e sull'ambiente.
4. Per informazioni più dettagliate sullo smaltimento delle apparecchiature obsolete, contattare il comune, il servizio di smaltimento rifiuti o il negozio in cui è stato acquistato il prodotto.



P/NO :MFL32476316