



La Cara del Futuro

LCD TV

MODELO: 26LC2D

MANUAL DE USUARIO



Internet Home Page : <http://www.lge.com>
<http://ar.lge.com>

Por favor lea este manual cuidadosamente antes de operar la unidad.

Guárdelo para referencias futuras.

Registre el modelo y número de serie de la unidad.

Presente la información de la etiqueta posterior de la unidad al distribuidor cuando requiera servicio.

P/NO : 38289U0527N (0611-REV02)

Printed in Korea

Instrucciones de seguridad

ADVERTENCIA:

Para reducir el riesgo de incendio o descargas eléctricas, no exponga este aparato a la lluvia o humedad.

Este aparato no debe ser expuesto a goteras, escurrimientos o salpicaduras y no deben colocarse sobre el producto los objetos con líquido tales como vasos o floreros.

INSTRUCCIONES IMPORTANTES DE LA SEGURIDAD

1. Lea estas instrucciones.



2. Guarde estas instrucciones.

3. Tenga cuidado con todas las advertencias.

4. Siga todas las instrucciones.

5. No utilice este aparato cerca de agua.

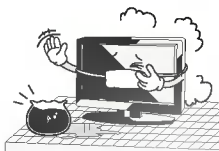

6. Limpie sólo con un paño seco.

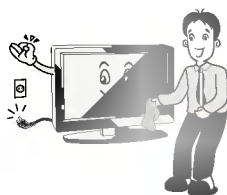

7. No bloquee ninguna abertura de la ventilación. Instalelo de acuerdo a las instrucciones del fabricante.



8. No lo coloque cerca a fuentes de calor tales como radiadores, difusores de calor, estufa o otros aparatos (incluyendo amplificador) que producen calor.



9. No pase por alto el propósito de seguridad del enchufe polarizado o tipo toma tierra. Un enchufe polarizado tiene dos clavijas, una más ancha que la otra.

Un enchufe tipo toma tierra tiene dos clavijas y un tercer diente de toma tierra.

La clavija ancha o el tercer diente están por su seguridad. Si el enchufe facilitado no encaja en la toma, póngase en contacto con un electricista para que sustituya la toma obsoleta.

10. Protega el cordón de alimentación que no sea pisado o presionado particularmente en el enchufe, recipientes de conveniencia, y el punto por donde ellos salen del aparato.



11. Sólo utilice los anexos / accesorios especificados por el fabricante.

12. Utilice sólo con un carrito, base, trípodo, soporte, o mesa especificados por el fabricante, o vendidos con el aparato. Cuando utiliza un carrito usado, tenga cuidado cuando mueve el carrito con el aparato para prevenir la lesión por la caída.

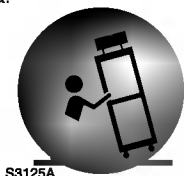

14. Refiérase todos los servicios al personal calificado de servicio. El servicio será requerido cuando el aparato haya dañado en alguna forma como el cordón de alimentación está dañado, algún líquido está derramado, algunos objetos están caídos en el aparato, el aparato ha expuesto en la lluvia o humedad, no se funciona normalmente, o se ha caído.



13. Desenchufe este aparato durante tormentas de relámpago or cuando no está de uso por un periodo largo de tiempo.



ADVERTENCIA respecto al cable de corriente

Se recomienda que la mayoría de los aparatos deben ser ubicados encima de un circuito dedicado; cuya fuerza es un circuito de salida sencillo única del aparato y no tiene tomacorrientes adicionales o circuitos derivados.

No sobrecargar los tomacorrientes de pared. Los tomacorrientes de pared sobrecargados, sueltos o tomacorrientes de pared dañados, cables de extensión, cables de corriente desilachados, dañados o alambres de aislamiento agrietados son peligrosos. Cualquiera de estas condiciones podría resultar en un choque eléctrico o fuego. Periódicamente examine el cable de su aparato y si este muestra una apariencia dañada o deteriorada, desenchufelo, descontinúe el uso del aparato y tenga el cable sustituto con un reemplazo exacto de la parte por un servidor autorizado.

Proteja el cable de corriente de un maltrato físico o mecánico, tal como encontrarse enroscado, retorcido, pellizcado, cerrado con una puerta o que caminen sobre él. Ponga principal atención a los enchufes, los tomacorrientes de pared y al punto donde sale el cable del aparato.

Nota

- Si el TV se siente frío al tocar, puede que haya un pequeño "flicker" cuando se encendió el TV. Esto es normal, no hay nada malo con el TV.
- Algunos puntos defectuosos menores pueden ser visibles en la pantalla, apareciendo en el rojo, verde o azul diminuto. De todos modos, ellos no tienen mal efecto en la función de TV.
- Evite a tocar la pantalla LCD o agarrarla con su(s) dedo(s) por un periodo de tiempo largo. Si lo hace, es probable que produzca una distorsión temporal en la pantalla.

La disposición

- a. La lámpara fluorescente usada contiene una cantidad pequeña de mercurio.
- b. No haga la disposición de este producto junto con la basura general de casa.
La disposición de este producto tiene que ser manejada de acuerdo a las regulaciones de la autoridad de su local.

Índice de Contenido

Introducción		3~4	Instrucciones de seguridad
		7	Accesorios / Opción Extras
		8	Controles
		9	Opciones de conexión
		10~11	Funciones de los botones del control remoto
<hr/>			
		12	Cómo instalar el producto ensamblado en la pared evitando la caída de unidad
		13	Instalación del Pedestal para Escritorio
		14	Conexión básica
		
		15	Conexión de la antena o cable
		16~17	Instalación del VCR
		18~19	Instalación del DVD
		20~21	Instalación del HDSTB
		22	Configuración de una fuente AV externa
		22	Configurando la salida de monitor
23	Salida de audio digital		
24~26	Instalación de la PC		
<hr/>			
		27	Encendido del TV
		27	Ajuste del volumen
		27	Selección de canales
		27	Selección del lenguaje en el menú de la pantalla
		28	Selección y ajuste de los menus de la pantalla
		
		29	EZ Búsqueda (Búsqueda de canales)
		29	Búsqueda manual
		30	Edición de canales
		31	Fuerza de la señal DTV
		31	Señal Entrada
		32	Etiqueta Entradas
		
		33	Control Automático de la Imagen (EZ Video)
		33~34	Control de temperatura de Color
		35	XD
		36	Cine Avanzado
		36	Nivel Negro Avazado
37	Reajuste		
.....			
38	Lenguaje de audio		
38	EZ Audio		
39	Control manual de sonido (EZ Audio-Usuario opción)		
40	Ajuste de Balance		
40	Disposición de TV speaker		

Opciones del menú temporizador	41	Ajuste de reloj manual
	41	Fijando la hora actual
	42	Fijación del apagado/encendido del temporizador
Opciones del menú Funciones	42	Temporizador para dormir
	43	Apagado automático
	44	Control de relación de aspecto
Opciones del menú de bloqueo	45	Texto oculto/Texto
	46	Opciones del texto oculto
	47~48	Configuración de Bloqueo Parental
<hr/>		
	49~53	Instalación de una unidad de control externa
	54~55	Código IR
	56	Programando el Remoto
	57~58	Códigos de Programación
	59~60	Lista de verificación de solución de problemas
	61	Mantenimiento
	62	Especificaciones del producto

Introducción

Accesorios

Asegurese que los siguientes accesorios estén incluidos con su TV. Si algún accesorio no está incluido, favor de contactar al distribuidor del producto en el lugar donde realizó la compra.

El usuario debe usar cables de interfaz de señal recubiertos (cable D-sub de 15 clavijas) con núcleos de ferrita para mantener el cumplimiento estándar para el producto.



Cordón de alimentación



Cable redond de 75Ω

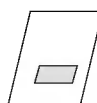

Manual de usuario

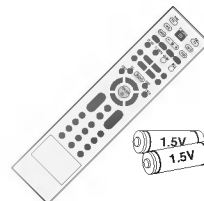

Control remoto /
Baterías



2 soportes para TV
2 soportes para pared



2 pernos para TV



Portacables
Acomode los cables
con el portacables.



Organizador de cables
(Refiérase p.14)

Opción Extras (Adicionales)



Cable D-sub de 15

Controles

- Esta es una representación simplificada del panel frontal.
- Es probable que esta vista no coincida con su TV.

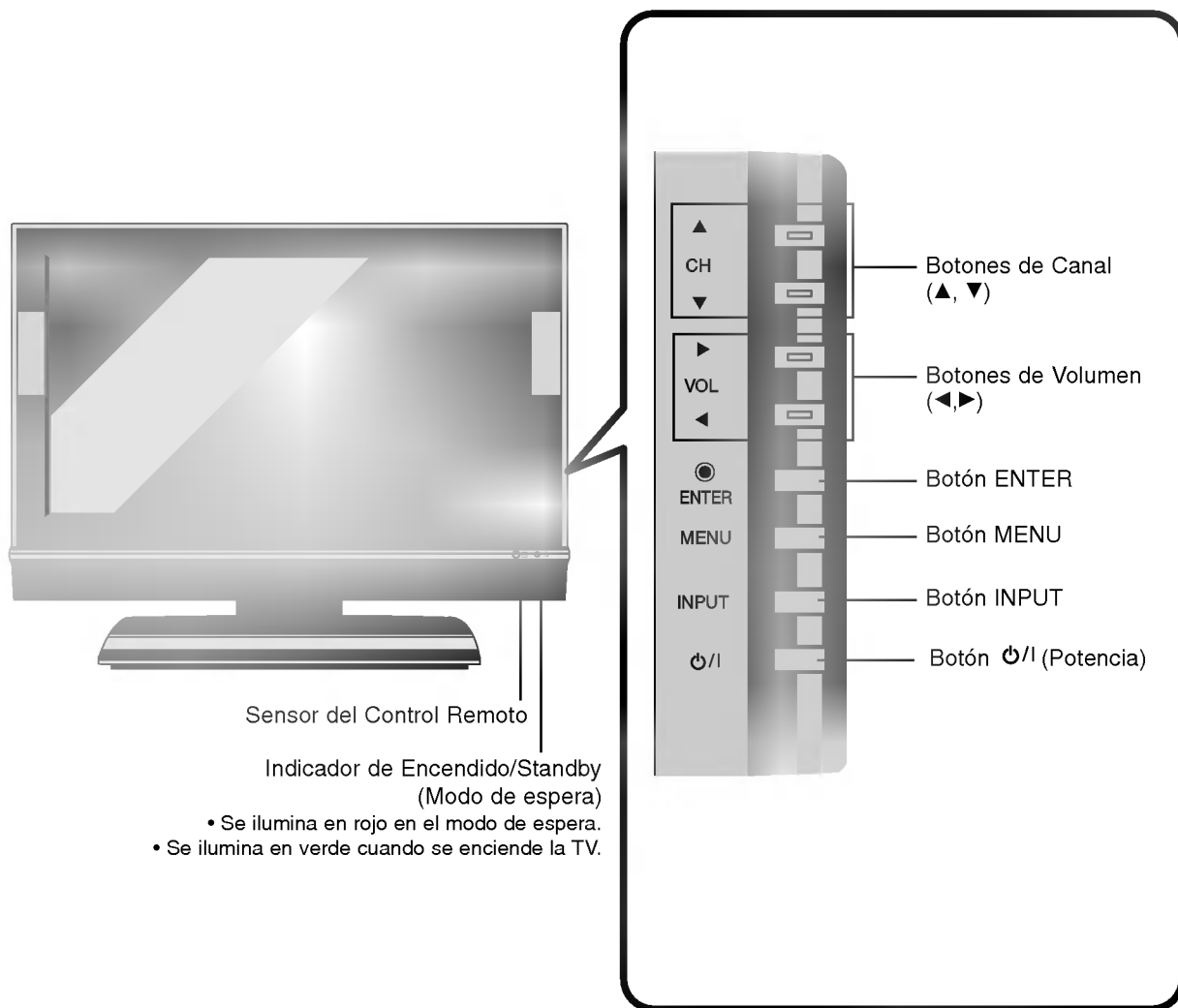

Opciones de conexión

- Es probable que esta vista no coincida con su TV.

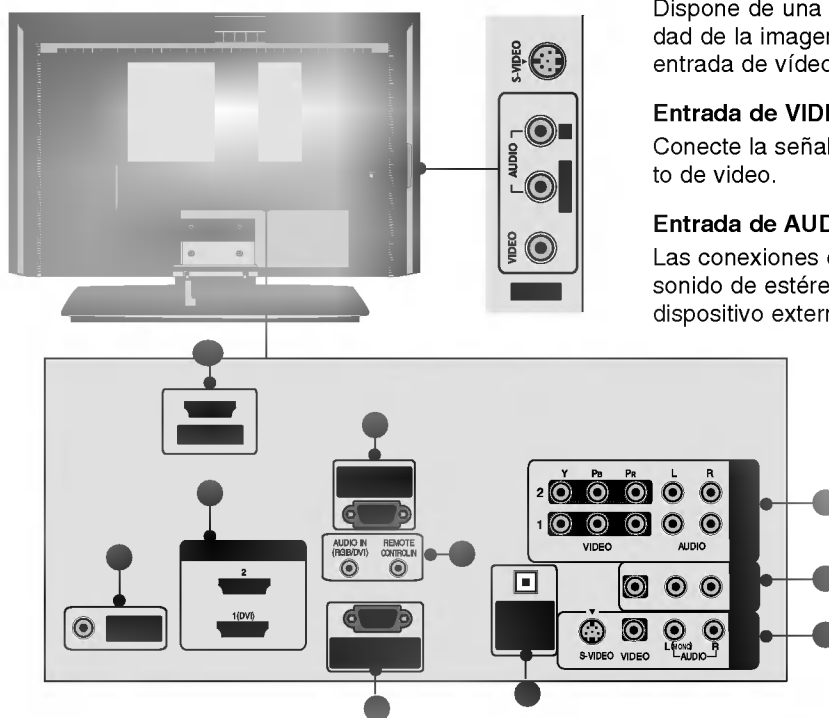

Entrada de S-VIDEO

Dispone de una conexión para que la calidad de la imagen sea mejor que la de la entrada de vídeo

Entrada de VIDEO

Conecte la señal de video desde un aparato de video.

Entrada de AUDIO

Las conexiones están disponibles para el sonido de estéreo escuchado desde un dispositivo externo.

● Entrada de COMPONENT

Conecte un dispositivo de video/audio de componente a estas entradas.

● Salida de AV

Conecte una segunda TV o Monitor.

● AV IN 1(Entrada de Audio/Video)

Conecte la salida de audio/video de un dispositivo externo a estos puertos.

Entrada de S-Video

Conecte la salida de S-Video de un dispositivo de S-VIDEO.

● Entrada de la Antena/Cable

Conecte las señales de la transmisión a este puerto.
Conecte los cables de señal a este conector.

● Salida de Audio Digital Óptico

Conecte audio digital desde diferentes equipos.
Nota: En el modo de espera, estos puertos no funcionan.

● Entrada de HDMI

Conecte una señal de HDMI.
O la señal de DVI(VIDEO) a este puerto con el cable de DVI al HDMI.

● RGB IN (PC)

Para conectar la salida del monitor de un PC al puerto de entrada apropiado.

● Puerto de Control Remoto

Para conectar aquí su control remoto cableado.

AUDIO IN (RGB/DVI)

Para conectar la salida del monitor de un PC al puerto de entrada apropiado.

● Puerto de la entrada de RS-232C (CONTROL/SERVICIO)

Conecte el puerto serial de los dispositivos de control al puerto de RS-232C.

● SERVICE

● Socket del Cordón de Alimentación

Esta TV funciona con alimentación de corriente alterna (ca).

Cuidado: Nunca aplique voltaje de corriente continua (cc) a esta TV.

Funciones de los botones del control remoto

<p>TV INPUT Fuentes de entrada AV 1-2, Componente 1-2, RGB-PC, HDMI1/DVI o HDMI2: El TV volverá al último canal de TV.</p> <p>INPUT Los modos de entrada externa se dan rotación en secuencia regular: TV, AV1-2, Componente 1-2, RGB-PC, HDMI1/DVI o HDMI2.(las fuentes de entrada AV 1-2, Componente 1-2, RGB-PC , HDMI1/DVI o HDMI2 estarán enlazados automáticamente, si ellos están conectados.)</p> <p>POWER Enciende su TV o deja cualquier otro equipo programado encendido o apagado dependiendo del modo.</p>	<p>RATIO Selecciona su formato de imagen deseado. ► p.44</p> <p>+/-</p> <ul style="list-style-type: none"> • Ajusta el brillo de la pantalla. • Se regresa a la programación inicial del brillo cambiando el modo.
<p>THUMBSTICK Le permite navegar a través de los menús en la pantalla y ajustar el sistema de acuerdo a sus preferencias.</p> <p>(Arriba/Abajo/izquierda/Derecha) ENTER</p>	<p>VOLUMEN SUBIR/BAJAR Aumenta/disminuye el nivel de sonido.</p> <p>MUTE Enciende y apaga el sonido.</p> <p>FLASHBK Regresa al último canal visto.</p> <p>CANAL ARRIBA/ABAJO Selecciona los canales disponibles encontrados durante la escaneada manual.</p>
<p>Numerados Botones</p> <p>FAV Selecciona un canales favorito.</p>	

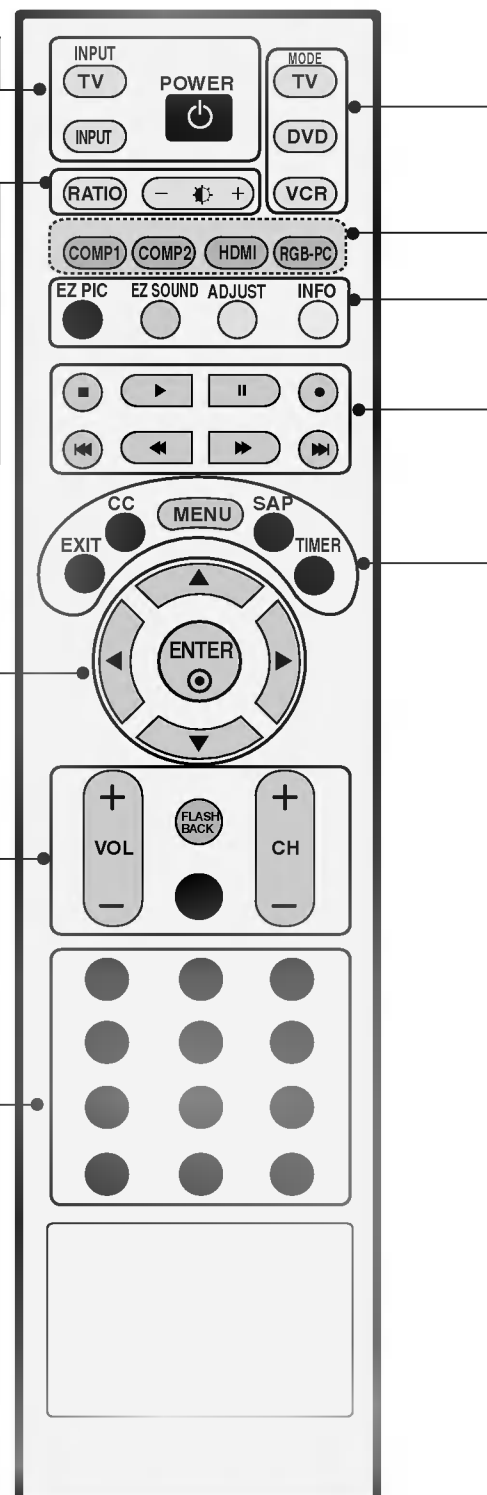

TV, DVD, VCR Selecciona el modo de operación remoto: TV, VCR, DVD. Selecciona otros modos de operación para que el control remoto controle aparatos externos.

COMP1 Directamente, seleccionar Componente1.

COMP2 Directamente, seleccionar Componente2.

HDMI Directamente, seleccionar HDMI1/DVI.

RGB-PC Directamente, seleccionar RGB

EZ PIC Para seleccionar el modo de imagen.(rojo) ► p.33

EZ SOUND Para seleccionar el sonido apropiado de acuerdo al programa. (verde) ► p.38

ADJUST Ajusta la posición, tamaño y fase de la pantalla en el modo PC. (amarillo) ► p.26

INFO Cuando ud. mira la TV, la información se despliega en el superior de pantalla. (azul)

Botones VCR/DVD Controla algunas grabadoras de video o reproductores e DVD cuando ud.

EXIT Borra todos los desplegados en la pantalla y vuelve a la TV donde estaba viendo desde cualquier menú.

CC Selecciona el modo de subtítulos. (*En modo DTV/CADTV) ► p.45

MENU Selecciona un menú.

- SAP**
- En el modo análogo: Selecciona el sonido MTS (Mono, Estéreo y SAP)
 - En el modo DTV: Cambia el idioma de audio.

TIMER Programa el temporizador para dormir. ► p.42

Colocando las Baterías

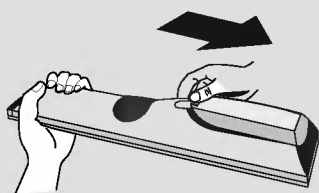

- Abra la tapa del compartimiento de las batería en la parte posterior e instale las baterías con la polaridad correcta.(+con +,-con -)
- Instale dos baterías de 1.5 V tipo AA.No mezcle las baterías nuevas con las usadas.
- Cierre la tapa.

Rango efectivo del Control remoto

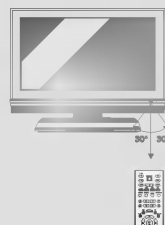

- Use el control remoto con una distancia de más de 7 metros y 30 grados e ángulo (izquierda/derecha) dentro de alcance de la recepción.
- Disponga las baterías en el bote reciclable para proteger el medio ambiente.

Instalación

Cómo instalar el producto ensamblado en la pared evitando la caída de unidad

Instalelo cerca de la pared así el producto no se cae cuando esté presionado hacia atrás.

Las instrucciones mostradas a continuación son más seguras para instalar el producto en la pared así no se caerá cuando el producto esté presionado hacia enfrente. Esto protegerá el producto y la gente de la caída hacia enfrente. También prevendrá el producto del daño causado por la caída.

Cuidado: Favor de estar seguro de que los niños no se suban ni se cuelguen del producto.

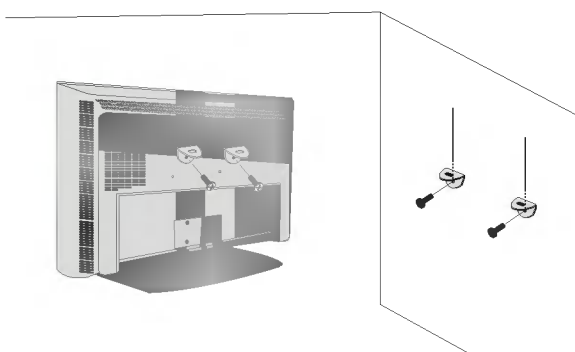

- Use los soportes y los pernos para fijar el producto en la pared como se muestra.

* Si el producto tiene los pernos en el lugar de los pernos de ojo antes de insertar estos últimos, afloje los pernos.

Asegúrese de los soportes con los pernos (no incluidos como las partes del producto, debe comprarlos separadamente) en la pared que estén ajustados firmemente. Para usar el producto seguramente asegúrese de que la altura de los soportes montados en la pared sea la misma que la del producto.

Asegúrese de que los pernos de ojo o soportes estén apretados en forma segura.

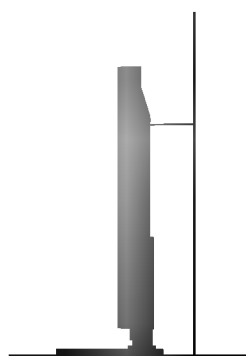

- Use un cordón fuerte (no incluido como la parte del producto, debe comprarlo separadamente) para ajustar el producto. Es más seguro usar un cordón, así se quedará horizontalmente entre la pared y el producto.

Instalación del Pedestal para Escritorio

Para una apropiada ventilación, permita un espacio libre de 4" en cada lado y desde la pared.

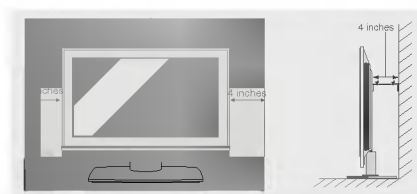
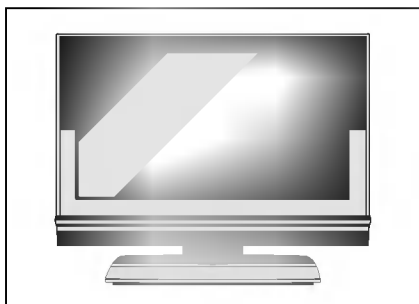

Es probable que esta vista no coincida con su TV.

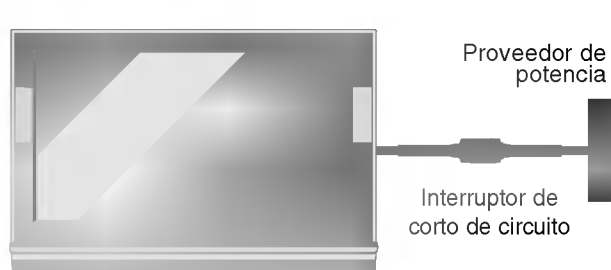

Conexión a tierra

Asegúrese de que un cable a tierra esté conectado para prevenir alguna descarga eléctrica posible. Si los métodos de conexión a tierra no son posibles, contrate a un electricista calificado para que instale un interruptor de circuito separado.

No intente conectar el cable a tierra con los alambres de teléfono, los postes de luz, o las tuberías de gas.

Conexión básica

- 1 Conecte los cables necesarios.
Después de conectar los cables cuidadosamente, acomode los cables en el portacables.

Para conectar un equipo adicional, vea la sección de **Conexiones de equipo externo**.

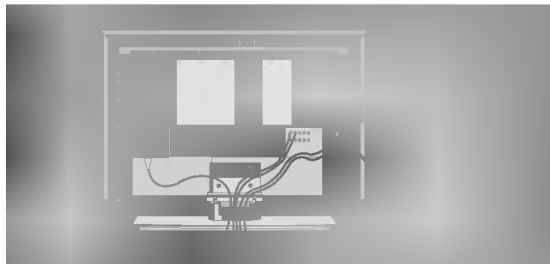

- 2 Reinstale el **Organizador de cables** como la imagen mostrada.

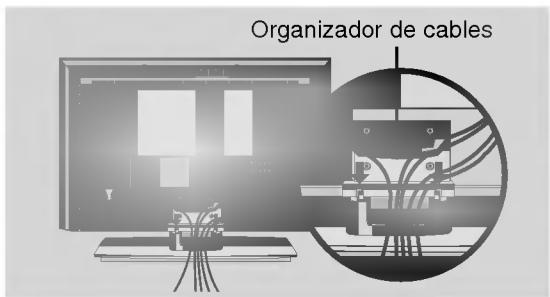

- 3 Ate los cables con el portacables proporcionado.

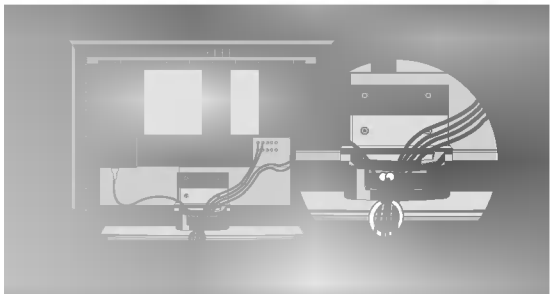

Cómo quitar el organizador de cables

- Agarre el **Organizador de cables** con las dos manos y jalelo hacia atrás.

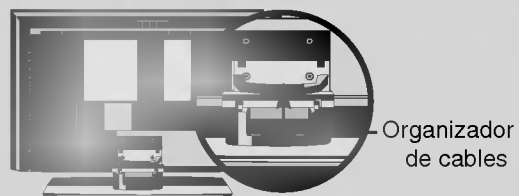

- No agarre el **Organizador de cables** cuando mueve el producto.
- Si el producto se cae, ud. se puede herir o el producto se puede romper.

Conexiones de equipo externo

NOTA: No todos los cables mostrados son incluidos con su Televisor.

- Antena o Servicio de Cable sin Decodificador de Cable.
- Para obtener la mejor calidad en la imagen, ajuste la dirección de la antena si es necesario.



Apartamentos
(conectar a un adaptador de antena de pared)

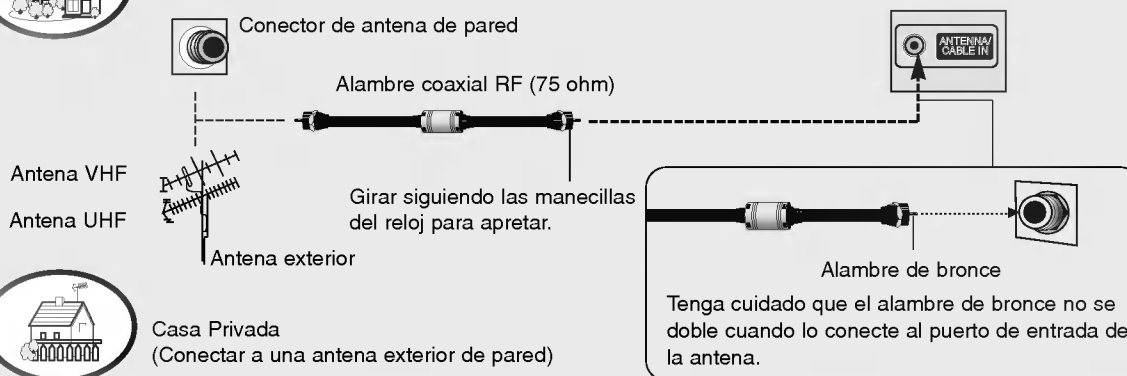

Casa Privada
(Conectar a una antena exterior de pared)



Puerto de TV de Cable en la pared

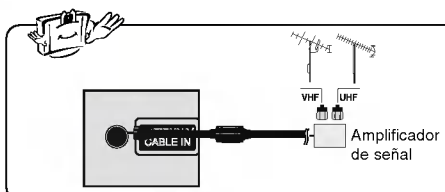
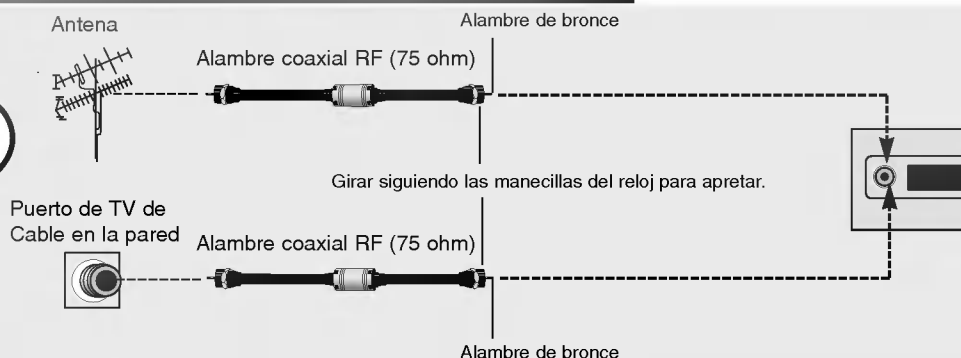

- En áreas de señal deficiente, puede obtener una mejor calidad en la imagen si instala un amplificador de señal.
- Si está siendo utilizada una antena para dos unidades, use "un divisor de señal" para conectarse.
- Si la antena no está instalado apropiadamente, contacte a su distribuidor de para la ayuda.

- Para evitar ruido en la imagen (interferencia), deje una distancia adecuada entre el VCR y la TV.
- Típicamente sale una imagen congelada desde el VCR. Si el formato de imagen es de 4:3, las imágenes congeladas en los lados de la pantalla se pueden quedar visibles permanentemente.

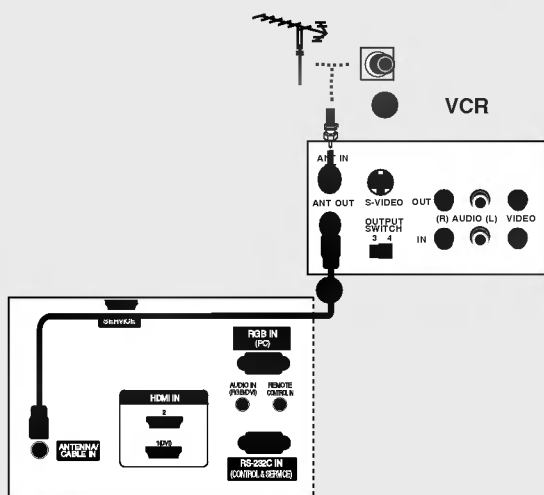

- Conecte la toma de salida de antena RF del VCR al puerto de **ANTENNA/CABLE IN** en la unidad.
- Conecte el cable de antena al puerto de entrada de antena RF del VCR.
- Ponga el interruptor de salida del VCR en 3 ó 4 y luego sintonice el televisor en el mismo número de canal.
- Inserte una cinta de video en el VCR y presione **PLAY** (Reproducir). (Consulte el manual del propietario del VCR.)

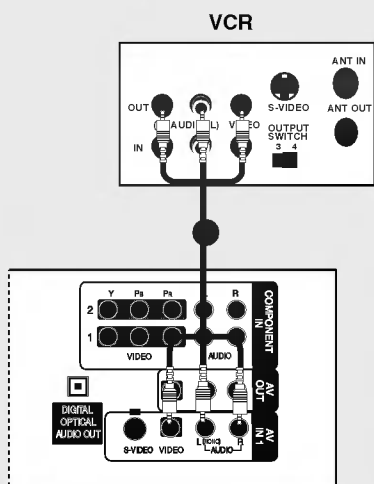

- Conecte los conectores de **AUDIO/VIDEO** entre el televisor y VCR. Haga coincidir los colores de los conectores (Video = amarillo, Audio izquierdo = blanco y Audio derecho = rojo)
- Inserte una cinta de video en el VCR y presione **PLAY** (Reproducir). (Consulte el manual del propietario del VCR.)
- Seleccione la fuente de entrada **AV1** con el botón **INPUT** en el control remoto.
 - Si conectó a **AV IN2**, seleccione la fuente de entrada **AV2**.



- Si ud. tiene un VCR monofónico, conecte el cable de audio de VCR al puerto **AUDIO L/MONO** de la unidad.

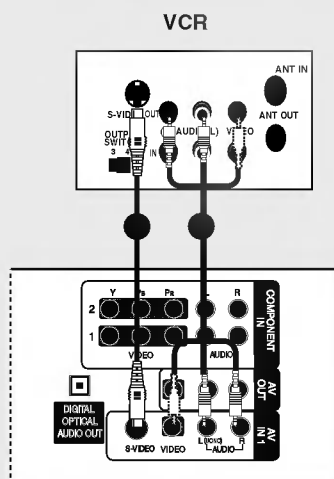

- Conecte la salida S-VIDEO del VCR a la entrada **S-VIDEO** de la TV. La calidad de la imagen está mejorada; en comparación de la conexión a una entrada normal (cable RCA).
- Conecte las salidas de audio del VCR a los conectores de entrada de **AUDIO** en el televisor.
- Inserte una cinta de video en el VCR y presione **PLAY** (Reproducir). (Consulte el manual del propietario del VCR.)
- Seleccione la fuente de entrada **AV1** input source con el botón **INPUT** en el control remoto.
- Si conectó a **AV IN2**, seleccione la fuente de entrada **AV2**.



No conecte los dos Video y S-Video al mismo tiempo. Si ud. conecta los dos Video y S-Video al mismo tiempo, sólo trabajará S-Video.

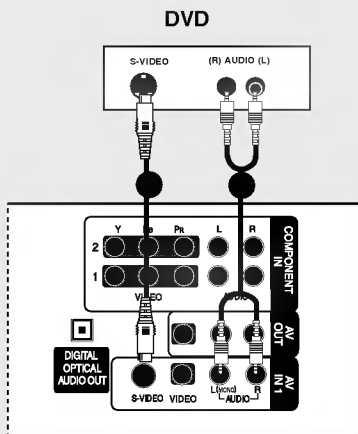

- Conecte la salida **S-VIDEO** del reproductor de DVD a la entrada S-VIDEO del TV.
- Conecte las salidas de audio del reproductor de DVD a los puertos de entrada de **AUDIO** en el TV.
- Encienda el reproductor de DVD e inserte un DVD.
- Seleccione el origen de entrada **AV1** con el botón **INPUT** en el control remoto.
- Si conectó a **AV IN2**, seleccione la fuente de entrada **AV 2**.
- Consulte el manual del reproductor de DVD para obtener instrucciones sobre el funcionamiento del equipo.

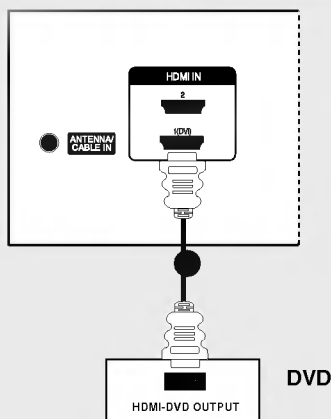

- Conecte la salida HDMI del DVD al conector **HDMI IN 1 (DVI)** o **2** del TV.
- Seleccione la fuente de entrada **HDMI1/DVI** o **HDMI2** con el botón **INPUT** en el control remoto.
- Consulte el manual del reproductor de DVD para obtener instrucciones sobre el funcionamiento del equipo.

 La TV puede recibir las señales de video y audio simultáneamente usando un cable de HDMI.

- Si el DVD soporta la función de Auto HDMI, la resolución de la salida de DVD se quedará automáticamente en 1280x720p.
- Si el DVD no soporta la función de Auto HDMI, ud. debe seleccionar la resolución de la salida apropiadamente. Para tener la mejor calidad de imagen, deje la resolución de la salida de DVD en 1280x720p.

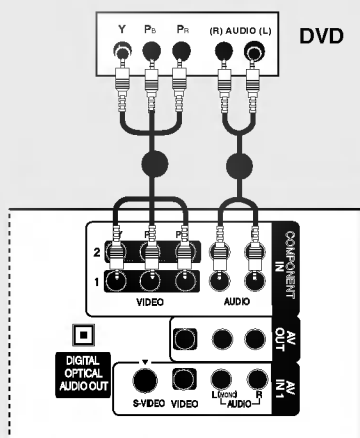

- Conecte las salidas de video (Y, Pb, Pr) del reproductor de DVD a los conectores **COMPONENT IN VIDEO1** del TV.
- Conecte las salidas de audio del reproductor de DVD a los puertos de **COMPONENT IN AUDIO1** en el TV.
- Encienda el reproductor DVD, e inserte un DVD.
- Seleccione la fuente de entrada **Componente 1** con el botón **INPUT** en el control remoto.
- Si conectó a **COMPONENT IN 2**, seleccione la fuente de entrada **Componente 2**.
- Consulte el manual del reproductor de DVD para obtener instrucciones sobre el funcionamiento del equipo.



• **Puertos de Entrada de Componente**

Puede obtener mejor calidad de imagen si conecta el reproductor de DVD a los puertos de entrada del componente como se muestra abajo.

Puertos de Componente del TV	Y	P _B	P _R
Puertos de salida de video del reproductor de DVD	Y	P _b	P _r
	Y	B-Y	R-Y
	Y	C _b	C _r
	Y	P _B	P _R

- Este TV puede recibir señales de la transmisión digital/Cable sin una caja sintonizadora externa. Pero si ud. recibe señales digitales desde una caja sintonizadora o otro dispositivo externo digital, refiérase a las figuras mostradas en la siguiente.

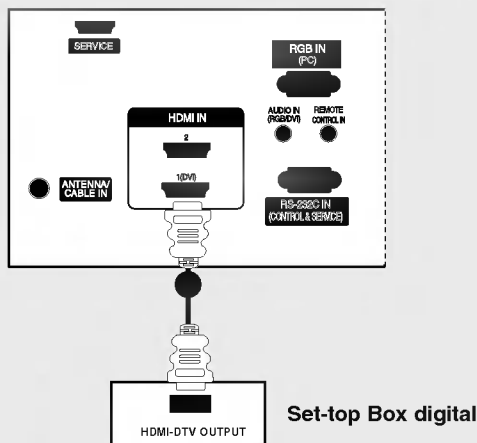

- Conecte la salida HDMI del decodificador de señales digitales al conector **HDMI IN 1 (DVI)** o **2** en el televisor.
- Seleccione la fuente de entrada **HDMI1/DVI** o **HDMI2** con el botón **INPUT** en el control remoto.
- Encienda el set-top box. (Refiérase al manual de usuario de la set-top box digital.)



- La TV puede recibir las señales de video y audio simultáneamente usando el cable de HDMI.
- Si el Set-top box digital soporta la función de Auto HDMI, la resolución de la salida del Set-top box digital se quedará automáticamente en 1280x720p.
- Si el Set-top box digital no soporta la función de Auto HDMI, ud. debe seleccionar la resolución de la salida apropiadamente. Para tener la mejor calidad de imagen, deje la resolución de la salida del Set-top box digital en 1280x720p.

Set-top Box digital

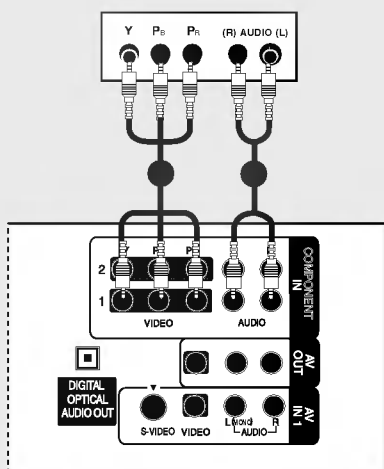

- Conecte las salidas de video (Y, Pb, Pr) del Set-top box digital a los puertos **COMPONENT IN VIDEO 1** del televisor.
- Conecte las salidas de audio del Set-top box digital a los puertos **COMPONENT IN AUDIO1** en el televisor.
- Encienda el set-top box. (Refiérase al manual de usuario del set-top box digital.)
- Seleccione la fuente de entrada **Componente 1** con el botón **INPUT** en el control remoto.
- Si conectó a **COMPONENT IN 2**, seleccione la fuente de entrada **Componente 2**.



Signal	Componente1/2	HDMI1/DVI, HDMI2
480i	Si	No
480p/720p/1080i	Si	Si

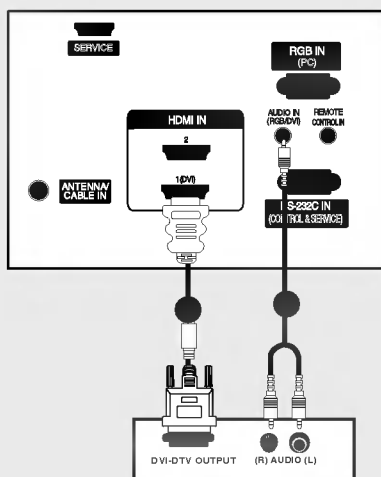

Set-top box digital

- Conecte la salida de DVI del Set-top box digital al puerto de **HDMI IN 1 (DVI)** en la unidad.
- Conecte las salidas de audio del Set-top box al puerto de **AUDIO IN (RGB/DVI)** en la unidad.
- Encienda el Set-top box digital. (Refiérase al manual de usuario del Set-top box digital.)
- Seleccione la fuente de entrada de **HDMI1/DVI** usando el botón **INPUT** del control remoto.



- Si el Set-top box digital tiene la salida de DVI y no la salida de HDMI, se necesita una conexión de audio separada.
- Si el Set-top box digital soporta la función de Auto DVI, la resolución de la salida del Set-top box digital se quedará automáticamente en 1280x720.
- Si el Set-top box digital no soporta la función de Auto DVI, ud. debe seleccionar la resolución de la salida apropiadamente. Para tener la mejor calidad de imagen, deje la resolución de la salida en 1280x720p.



Camcorder

Video Game Set

AV IN1

AV IN2

AV OUT

AV IN1

AV IN2

AV OUT

- Conecte los puertos de **AUDIO/VIDEO** entre la TV y el equipo externo. Haga coincidir los colores de los puertos (Video = amarillo, Audio izquierdo = blanco, y Audio derecho = rojo).
- Seleccione la fuente de entrada **AV2** con el botón **INPUT** en el control remoto.
 - Si conectó a **AV IN1**, seleccione la fuente de entrada **AV1**.
- Opere el equipo externo correspondiente. Refiérase a la guía de operación de equipo externo.

• Esta TV encuentra las fuentes de entrada conectadas automáticamente para AV1, AV2, Component 1-2. Esto presume que las fuentes de RGB, HDMI1/DVI y HDMI2 están conectadas.



- Su TV tiene una capacidad de salida de señal especial que le permite conectar un segundo TV o monitor.

COMPONENT IN 1-2

VIDEO

AUDIO

AV OUT

AV IN1

AV IN2

DIGITAL OPTICAL AUDIO OUT

S-VIDEO IN

(R) AUDIO (L) VIDEO

- Conecte el segundo TV o monitor a los puertos de **AV OUT** de su TV.
- Vea el Manual de operación de dicho TV o monitor para más detalles relacionados con las conexiones de entrada del aparato.

• Las fuentes de entrada de Component 1-2, RGB-PC, HDMI/DVI, DTV no pueden ser usadas para la Salida de Monitor.

• Le recomendamos el uso de los puertos de salida de video y audio para la grabación de VCR.

- Manda el audio de TV al equipo de audio externo (sistema de estéreo) por el puerto de Salida Óptica de Audio Digital.

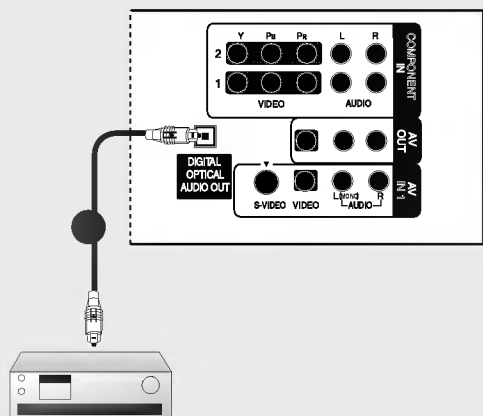

- Conecte un extremo de cable óptico al puerto de salida óptica de audio digital de TV.
- Conecte otro extremo de cable óptico a la entrada de audio digital óptico en el equipo de audio.
- Vea el manual de instrucción de equipo de audio externo para la operación. Cuando se conecta a un equipo de audio externo como amplificadores o bocinas por favor apague las bocinas del TV. (Refiérase a p.40)



CUIDADO

No mire dentro del puerto de salida óptica. Mirar el rayo laser puede dañar su vista.

- Esta TV proporciona la capacidad de Plug and Play, significa que la PC se ajusta automáticamente por las programaciones de la TV.

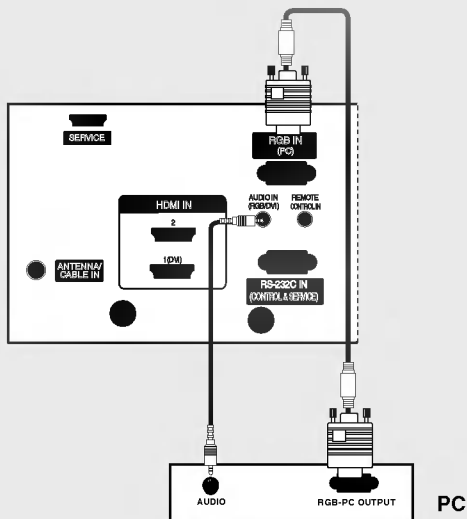

- Conecte la salida de RGB de la PC al puerto de **RGB IN (PC)** en la unidad.
- Conecte las salidas de audio del Set-top box al puerto de **AUDIO IN (RGB/DVI)** en la unidad.
- Encienda la PC y la unidad.
- Seleccione la fuente de entrada **RGB-PC** usando el botón **INPUT** del control remoto.

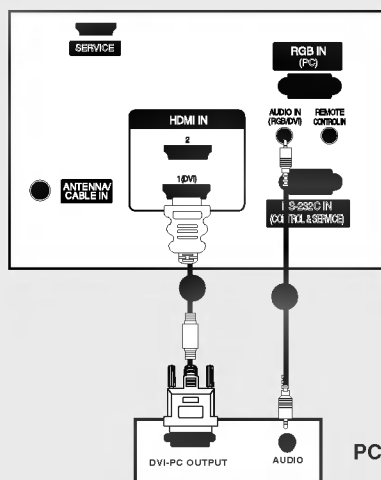

- Conecte la salida DVI de la PC al puerto **HDMI IN 1 (DVI)** en el televisor.
- Conecte la salida de audio para PC al puerto **AUDIO IN (RGB/DVI)** del televisor.
- Encienda la PC y el TV.
- Seleccione la fuente de entrada **HDMI1/DVI** con el botón **INPUT** en el control remoto.



- Si el PC tiene una salida DVI y no posee una salida HDMI, es necesario utilizar una conexión de audio separada.
- Si la PC no soporta Auto DVI, ud. necesita configurar la resolución apropiadamente. Para tener la mejor calidad en imagen, ajuste la resolución de salida de la tarjeta de gráfica de PC en 1024x768, 60Hz.



1. Dependiendo de la tarjeta de gráfica, puede que el modo DOS no funcione si el cable de HDMI a DVI está en uso.
2. Cuando los aparatos de fuente están conectados con la entrada HDMI/DVI, verifique la resolución de PC (VGA, SVGA, XGA), puede que el tamaño y posición no quepan en la pantalla. Presione el botón ADJUST para ajustar la posición de pantalla de TV y contacte al centro de servicio de la tarjeta de gráfica de PC.
3. Cuando los aparatos de fuente están conectados con la entrada HDMI/DVI, verifique la resolución de TV (480p, 720p, 1080i) y el TV despliega la especificación de EIA/CEA-861-B en la pantalla. Si no, refiérase al manual de aparatos de fuente HDMI/DVI o contacte a su centro de servicio.
4. En caso de los aparatos de fuente HDMI/DVI no están conectados al Cable o la conexión es deficiente, Se desplegará el OSD "NO SEÑAL" OSD en la entrada HDMI/DVI. Si la resolución de Video no soporta la salida de TV en los aparatos de fuente HDMI/DVI, se desplegará el OSD "FORMATO INVALIDO". Refiérase al manual de aparatos de fuente HDMI/DVI o contacte a su centro de servicio.
5. Verifique la imagen en su TV. Puede haber ruido relacionado con la resolución, patrón vertical, contraste o brillo en los modos PC, HDMI/DVI. Si se presenta el ruido, cambie el modo PC o HDMI/DVI a otra resolución, cambie la proporción refrescante, o ajuste el brillo o contraste en el menú hasta que la imagen sea limpia. Si no puede cambiar la proporción refrescante de la tarjeta de gráfica de PC, cambie la tarjeta o consulte al fabricante de la tarjeta de gráfica de PC.
6. Evite que se quede la imagen congelada en la pantalla por un largo plazo de tiempo. La imagen congelada puede quedarse permanentemente en la pantalla.
7. La entrada de sincronización está separada para las frecuencias vertical y horizontal.

Resolución de Pantalla Soportada

Resolución	Frecuencia Horizontal (kHz)	Frecuencia Vertical (Hz)	Resolución	Frecuencia Horizontal (kHz)	Frecuencia Vertical (Hz)
*640x350	31.469	70.08	1280x768	47.776	59.87
640x480	31.469	59.94	1360x768	47.720	59.799
*720x400	31.469	70.08	1366x768	47.130	59.65
800x600	37.879	60.31			
1024x768	48.363	60.00			

Resolución	Frecuencia Horizontal (kHz)	Frecuencia Vertical (Hz)	Resolución	Frecuencia Horizontal (kHz)	Frecuencia Vertical (Hz)
720x480	31.469	59.94	1920x1080i	33.720	59.94
	31.500	60.00		33.750	60.00
1280x720	44.960	59.94	1920x1080p	27.000	24.00
	45.000	60.00		33.750	30.00

- Cuando conecta RGB a la entrada PC, seleccione RGB-PC, esta función está usada.
- Cuando conecta HDMI/DVI a la entrada PC, seleccione la entrada HDMI/DVI, esta función está usada.
- Después de conectar RGB-PC o HDMI/DVI a la entrada PC, verifique la calidad de imagen.

*** Ajuste para la Posición, Tamaño y Fase de la pantalla**



Position Esta función es para ajustar la imagen a la izquierda/derecha y arriba/abajo a su preferencia.

Size Esta función es para minimizar cualquier barra vertical o rayas visibles en el fondo de pantalla. Y también cambiará el tamaño de pantalla.

Phase Esta función le deja remover cualquier ruido horizontal y hace clara o nítida la imagen de caracteres.

Resolution Esta función para seleccionar la resolución de XGA/WXGA.

- 1 Presione el botón **ADJUST** y luego utilice los botones **▲ / ▼** para seleccionar **Resolution, Position, Size o Phase**.
- 2 Presione el botón **ENTER** y luego utilice los botones **▲ / ▼ / ◀ / ▶** para hacer ajustes apropiados.
 - El rango de ajuste de **Phase** es -16 ~ +16. (En el modo HDMI/DVI-PC, no está disponible **Phase**.)
 - El rango de ajuste de **Size** es -30 ~ +30. (En el modo HDMI/DVI-PC, no está disponible **Size**.)
- 3 Presione el botón **ENTER**.

*** Cuando cambie la resolución, seleccione la resolución apropiada en la entrada actual para obtener una mejor imagen.**

*** Inicialización (Regreso a los valores originales de la fábrica)**



- Para inicializar valores ajustados

- 1 Presione el botón **ADJUST** y luego utilice los botones **▲ / ▼** para seleccionar la opción **Reset**.
- 2 Presione el botón **ENTER** y luego utilice los botones **◀ / ▶** para seleccionar **Yes**.
- 3 Presione el botón **ENTER**.

Operación

Operación básica

1. Conecte el cordón de alimentación correctamente. En este momento, el TV cambia al modo en espera.

En el modo de espera para encender el TV, presione los botones **⏻/I**, **INPUT**, **CH ▲ / ▼** en el TV o presione los botones **POWER**, **TV INPUT**, **INPUT**, **CH ▲ / ▼** y de números (0 ~ 9) del control remoto .

2. Seleccione la fuente de visualización utilizando el botón **TV INPUT**, **INPUT** en el control remoto.

Esta TV está programada para recordar qué estado de energía se configuró por última vez, incluso si el cable de alimentación se desconecta.

3. Cuando deje de usar la TV, presione el botón **POWER** en el control remoto. El televisor vuelve al modo apagado.

1. Presione el botón **VOL ▲ / ▼** para ajustar el volumen.

2. Si desea apagar el sonido, presione el botón **MUTE** (Silencio).

3. Puede cancelar esta función presionando el botón **MUTE** o **VOL ▲ / ▼**.

Presione los botones **CH ▲ / ▼** (Canales) o de números para seleccionar un número de canal.



- Si usted va a estar ausente en vacaciones, desconecte el TV del tomacorriente.



- El menú puede ser mostrado en pantalla en un idioma seleccionado. Para seleccionar el idioma

- 1 Press the **MENU** y luego presione el botón **▲ / ▼** para seleccionar el menú **OPTION**.
- 2 Presione el botón **▶** y luego presione el botón **▲ / ▼** para seleccionar **Lenguaje**.
- 3 Presione el botón **▶** y luego presione el botón **▲ / ▼** para seleccionar el lenguaje deseado. De aquí en adelante la exhibición en la pantalla aparecerá en el idioma seleccionado.
- 4 Presione el botón **EXIT** para regresar a ver TV o presione el botón **MENU** para regresar al menú previo.

Selección y ajuste de los menús de la pantalla

Cómo ajustar la pantalla OSD

1. Presione el botón **MENU** y luego el botón **▲ / ▼** para mostrar cada menú.
2. Presione el botón **▶** y luego use el botón **▲ / ▼ / ◀ / ▶** para ver los menús disponibles.

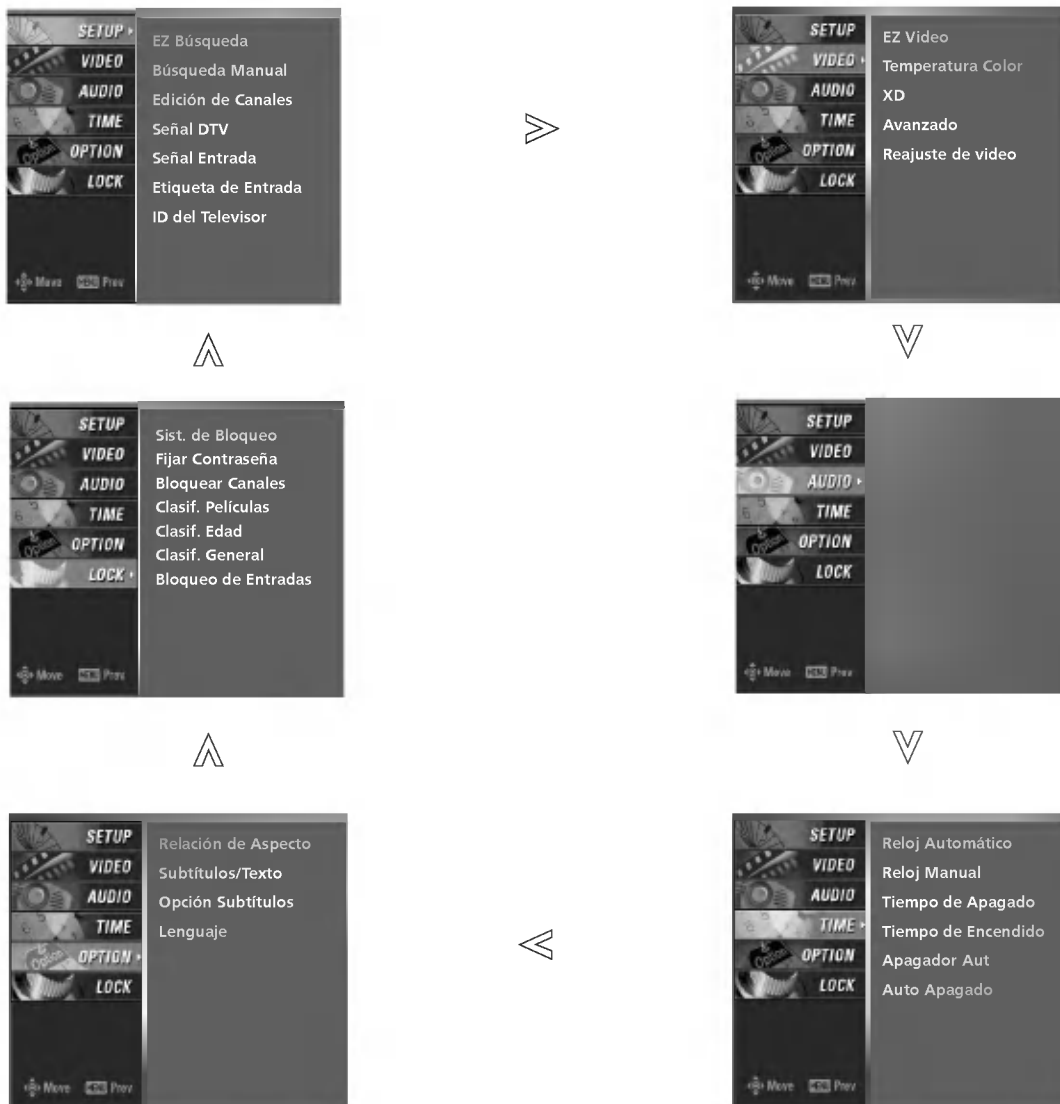

• En este manual tal vez los menús desplegados puedan ser diferentes a los de su TV debido a que esto es solo un ejemplo para ayudar en la operación de su TV.

Opciones del menú Setup

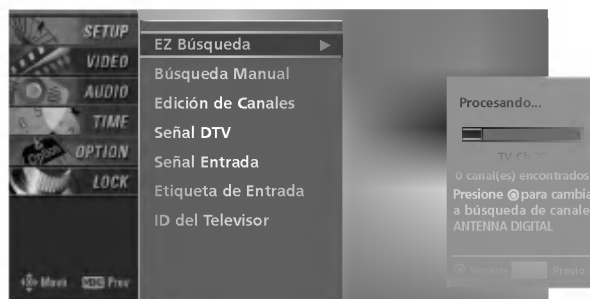
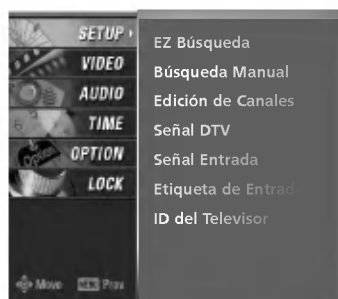

- Busca automáticamente todos los canales disponibles por las entradas de antena o Cable y los guarda en la memoria de la lista de canales.
- Corra EZ Búsqueda otra vez después de cualquier cambio de conexión de antena/Cable.
- Se requiere una contraseña para acceder al menú EZ Búsqueda si el sistema de bloqueo está encendido.

- 1 Presione el botón **MENU** y utilice los botones **▲ / ▼** para seleccionar el menú **SETUP**.
- 2 Presione el botón **▶** y utilice los botones **▲ / ▼** para seleccionar **EZ Búsqueda**.
- 3 Presione el botón **ENTER** para empezar la búsqueda de canales. Deje EZ Búsqueda a completar el ciclo de búsqueda por Antena y Cable.

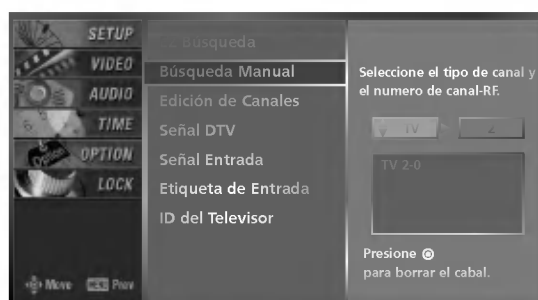
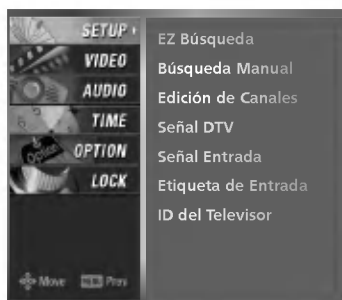

- Se requiere una contraseña para acceder al menú EZ Búsqueda si el sistema de bloqueo está encendido.

- 1 Presione el botón **MENU** y utilice los botones **▲ / ▼** para seleccionar el menú **SETUP**.
- 2 Presione el botón **▶** y utilice los botones **▲ / ▼** para seleccionar **Búsqueda Manual**.
- 3 Presione el botón **▶** y utilice los botones **▲ / ▼** para seleccionar TV, DTV, CATV y CADTV.
- 4 Presione el botón **▶** y utilice los botones **▲ / ▼** para seleccionar un número de canal que ud. quiere agregar o eliminar.
- 5 Presione el botón **ENTER** para agregar o eliminar números de canal.
- 6 Presione el botón **EXIT** para regresar a ver TV o presione el botón **MENU** para regresar al menú previo.

Sigue con las opciones de menú Setup



- Hay dos maneras diferentes para agregar o eliminar los canales encontrados. Una es "Lista de cliente" y otra es "Lista favorita" en la lista de canales. Las dos están disponibles después de **EZ Búsqueda** en el menú **SETUP**.

- La lista de caliente puede ser creada moviendo cada canal encendido o apagado con el botón **ENTER**. Los canales en la lista de cliente se aparecen en el color negro, y los canales eliminados en la lista de cliente se aparecen en el color gris. Una vez un canal está resaltado ud. lo puede agregar o eliminar refiriéndose a la ventana pequeña en la esquina de izquierda superior de pantalla. Ud. puede crear su lista de favoritos propia. Utilice el botón **FAV** del control remoto cuando un canal está resaltado y lo puede agregar o eliminar en la lista de favoritos.

- 1 Presione el botón **MENU** y utilice los botones **▲ / ▼** para seleccionar el menú **SETUP**.
- 2 Presione el botón **▶** y utilice los botones **▲ / ▼** para seleccionar **Edición de Canales**.
- 3 Presione el botón **▶**. Ahora ud. verá una pantalla llena con los números de canales y una imagen prevista.
- 4 Utilice los botones **▲ / ▼ / ◀ / ▶** para seleccionar un canal y luego utilice el botón **ENTER** para agregar o eliminarlo. Presione el botón **FAV** para agregar un canal en la lista de favorito. El símbolo de corazón aparecerá frente de número de ese canal.
- 5 Presione el botón **EXIT** para regresar a ver el TV o presione el botón **MENU** para regresar al menú previo.

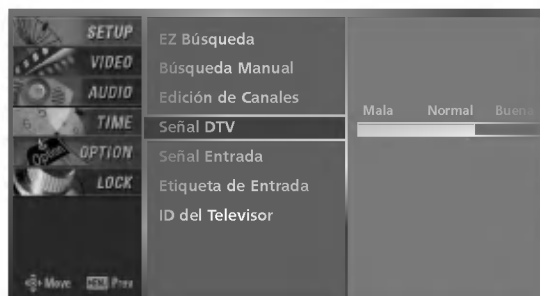

- Muestra que tan fuerte está su señal DTV y si necesita ajustar la entrada digital de su antena o Cable. Cuanto más alta sea la fuerza de la señal, menos probable será que haya una degradación de la imagen.
- Señales DTV: Sólo cuando la señal de entrada es DTV o CADTV, esta función está disponible.

- 1 Presione el botón **MENU** y utilice los botones **▲ / ▼** para seleccionar el menú **SETUP**.
- 2 Presione el botón **▶** y utilice los botones **▲ / ▼** para seleccionar **Señal DTV**.
- 3 Vea el monitor de fuerza de señal de pantalla para verificar la calidad de señal que está recibiendo.
- 4 Presione el botón **EXIT** para regresar a ver el TV o presione el botón **MENU** para regresar al menú previo.

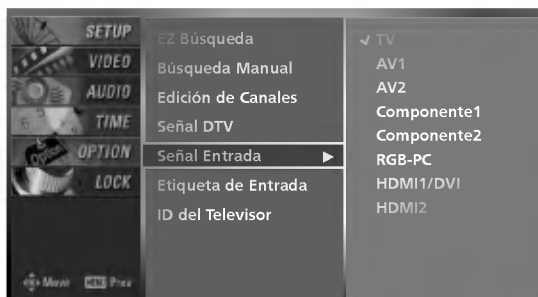
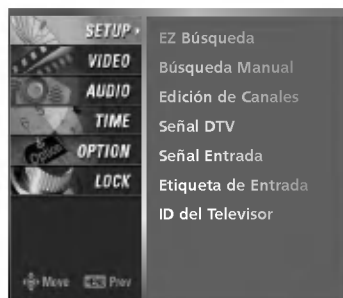

- Cambia la fuente de imagen así ud. puede ver su TV, TV de Cable, VCR, DVD, o cualquier otro aparato que está conectado con su TV.

- 1 Presione el botón **MENU** y utilice los botones **▲ / ▼** para seleccionar el menú **SETUP**.
- 2 Presione el botón **▶** y utilice los botones **▲ / ▼** para seleccionar **Señal Entrada**.
- 3 Presione el botón **▶** y utilice los botones **▲ / ▼** para seleccionar la fuente: TV, AV1, AV2, Componente1, Componente2, RGB-PC, HDMI1/DVI, HDMI2.
- 4 Presione el botón **EXIT** para regresar a ver el TV o presione el botón **MENU** para regresar al menú previo.

Sigue con las opciones de menú Setup

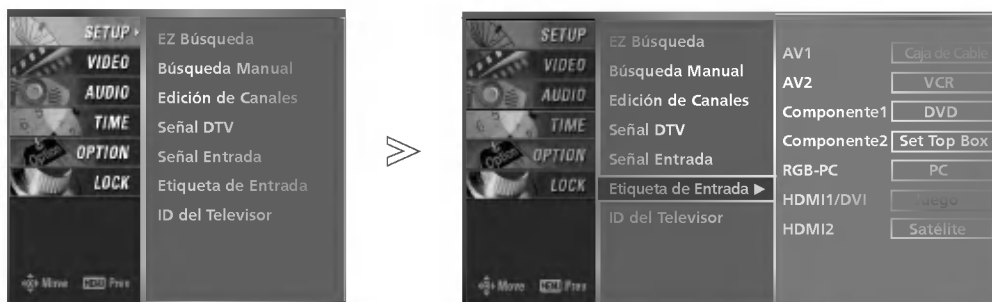

- Configure una etiqueta en cada fuente de entrada o le deja omitir la fuente de entrada que no está en uso cuando ud. presiona el botón **INPUT**.

- 1** Presione el botón **MENU** y utilice los botones **▲ / ▼** para seleccionar el menú **SETUP**.
- 2** Presione el botón **▶** y utilice los botones **▲ / ▼** para seleccionar **Etiqueta de Entrada**.
- 3** Presione el botón **▶** y utilice los botones **▲ / ▼** para seleccionar la fuente: AV1-2, Componente1-2, RGB-PC, HDMI1/DVI o HDMI2.
- 4** Presione los botones **◀ / ▶** para seleccionar la etiqueta.
- 5** Presione el botón **EXIT** para regresar a ver el TV o presione el botón **MENU** para regresar al menú previo.

Opciones de menú Video

- EZ Video ajusta el TV para la mejor apariencia de imagen. Seleccione el valor preajustado en el menú EZ Video basando en la categoría de programa.
- Las configuraciones de **Luz del Día**, **Normal**, **Nocturno** están preajustadas para la calidad óptima en la fábrica y no son ajustables.
- Sólo en los modos **Usuario1** y **Usuario 2** es posible ajustar directamente el contraste, brillo, color, nitidez y tinte.

- 1 Presione el botón **EZ PIC** repetidamente para seleccionar la opción de configuración de la apariencia de imagen como está mostrada en la siguiente:
 - Luz del Día**, **Normal**, **Nocturno**, **Usuario 1** y **Usuario 2** (su propia configuración).
 - Ud. también ajustar **EZ Viedo** en el menú **VIDEO**.
- 2 Presione el botón **EXIT** para salvar el cambio y regresar a ver el TV.

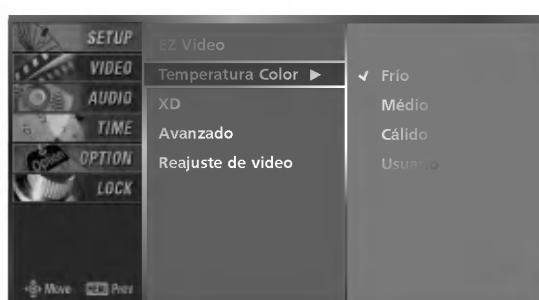
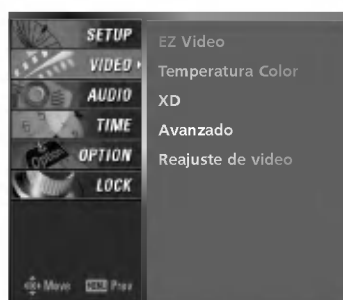

- Elija uno de los tres ajustes automáticos de color. Seleccione **warm** (cálido) para realzar los colores más cálidos, como el rojo, o seleccione **cool** (frío) para ver menos colores intensos y más tonos azules.

- 1 Presione el botón **MENU** y utilice los botones **▲ / ▼** para seleccionar el menú **VIDEO**.
- 2 Presione el botón **▶** y luego presione el botón **▲ / ▼** para seleccionar **Temperatura Color**.
- 3 Presione el botón **▶** y luego presione el botón **▲ / ▼** para seleccionar **Frío**, **Médio**, **Cálido** o **Usuario**.
- 4 Presione el botón **EXIT** para regresar a la TV donde estaba viendo o presione el botón **MENU** para regresar al menú previo.

Opciones de menú Video (continuación)

Control manual de temperatura del color

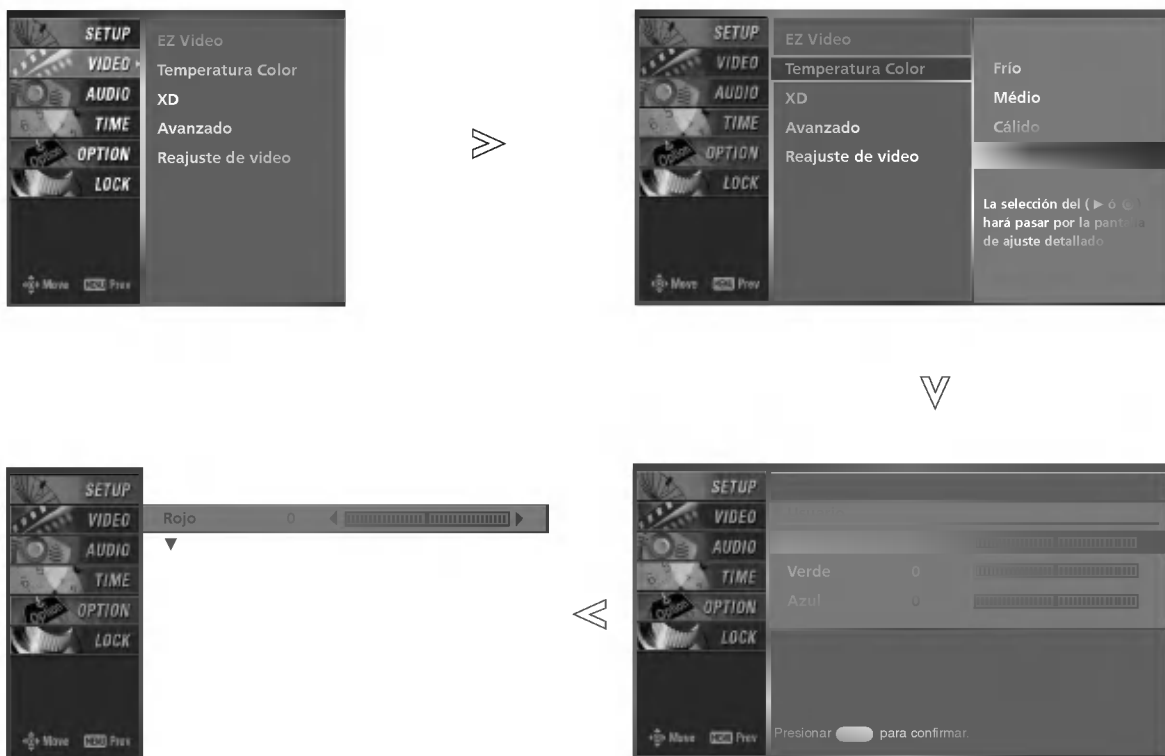

- Puede ajustar el rojo, verde y azul a cualquier temperatura del color que prefiera ud.

- 1 Presione el botón **MENU** y utilice los botones **▲ / ▼** para seleccionar el menú **VIDEO**.
- 2 Presione el botón **▶** y luego presione el botón **▲ / ▼** para seleccionar **Temperatura Color**.
- 3 Presione el botón **▶** y luego presione el botón **▲ / ▼** para seleccionar **Usuario**.
- 4 Presione el botón **▶** y luego presione el botón **▲ / ▼** para seleccionar **Rojo, Verde** o **Azul**.
- 5 Presione el botón **▶** y luego presione el botón **◀ / ▶** para hacer el ajuste apropiado.
 - El rango de ajuste de **Rojo, Verde** o **Azul** es -20~ +20.
- 6 Presione el botón **EXIT** para regresar a la TV donde estaba viendo o presione el botón **MENU** para regresar al menú previo.

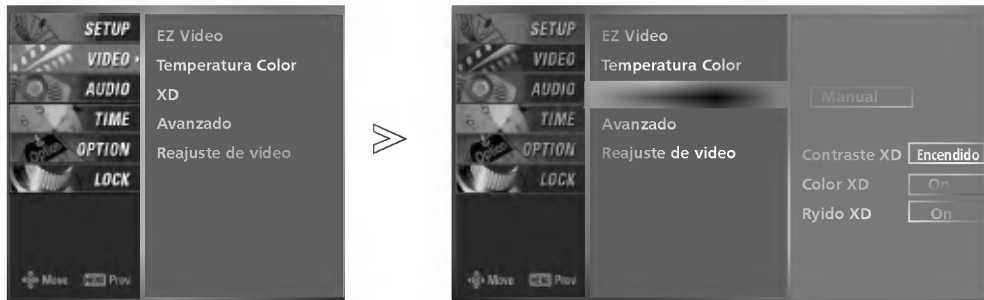

- XD es una tecnología de perfeccionamiento de imagen exclusiva de LG Electronics que permite desplegar una fuente HD a través de un avanzado procesador de algoritmo de señal digital.
- Cuando seleccione las opciones EZ Video (Luz del Día, Normal y Nocturno), XD cambia automáticamente a Automático.
- Cuando seleccione las opciones EZ Video (Usuario 1 y Usuario 2), puede elegir Autom/Manual. Cuando seleccione Manual, puede ajustar Contraste XD, Color XD, Ruido XD.

- 1** Presione el botón **MENU** y utilice los botones **▲ / ▼** para seleccionar el menú **VIDEO**.
- 2** Presione el botón **▶** y luego presione el botón **▲ / ▼** para seleccionar **XD**.
- 3** Presione el botón **▶** y luego presione el botón **▲ / ▼** para seleccionar **Auto** o **Manual**.

*** Seleccionando Manual**

1. Presione el botón **▶** y luego presione el botón **◀ / ▶** para seleccionar **Contraste XD**, **Color XD** o **Ruido (Noise) XD**.

Contraste XD : Optimiza el contraste automáticamente de acuerdo al brillo de reflexión.

Color XD : Ajusta los colores de reflexión automáticamente para reproducir lo más cerca posible a los colores naturales.

Ruido (Noise) XD : Remueve el ruido hasta el punto donde no se daña la imagen original.

2. Presione el botón **▲ / ▼** para hacer el ajuste apropiado.

- 4** Presione el botón **EXIT** para regresar a la TV donde estaba viendo o presione el botón **MENU** para regresar al menú previo.

Opciones de menú Video (continuación)

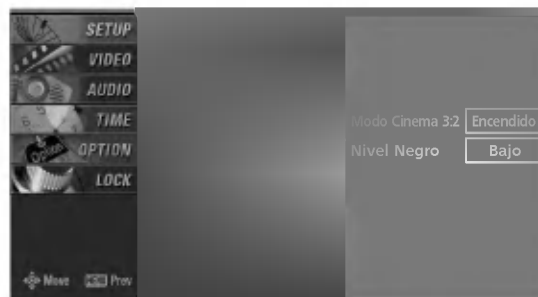

- Configure la TV para la apariencia de la mejor imagen para las películas. Cuando ud. opera el cine (3:2 Modo total o Modo de Corrección del Cine), la TV ajustará a 24 fps de video desde las películas de 30 fps de video para el despliegue. (Esta función sólo se opera en los modos de Análogo, AV1, AV2, Componente 480i.)

- 1 Presione el botón **MENU** y utilice los botones **▲ / ▼** para seleccionar el menú **VIDEO**.
- 2 Presione el botón **▶** y luego presione el botón **▲ / ▼** para seleccionar **Avanzado**.
- 3 Presione el botón **▶** y luego presione el botón **▲ / ▼** para seleccionar **Modo Cinema 3:2**.
- 4 Presione el botón **▶** y luego presione el botón **▲ / ▼** para seleccionar **Encendido** o **Apagado**.
- 5 Presione el botón **EXIT** para regresar a la TV donde estaba viendo o presione el botón **MENU** para regresar al menú previo.

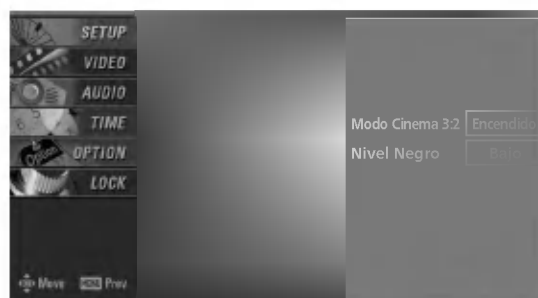

- Ajusta el contraste y brillo de la pantalla usando el nivel negro de pantalla. Esta función trabaja en el modo siguiente: HDMI1/DVI, HDMI2, AV1 o AV2.

- 1 Presione el botón **MENU** y utilice los botones **▲ / ▼** para seleccionar el menú **VIDEO**.
- 2 Presione el botón **▶** y luego presione el botón **▲ / ▼** para seleccionar **Avanzado**.
- 3 Presione el botón **▶** y luego presione el botón **▲ / ▼** para seleccionar **Nivel Negro**.
- 4 Presione el botón **▶** y luego presione el botón **▲ / ▼** para seleccionar **Bajo** o **Alto**
 - **Bajo**
La reflexión de pantalla se pone más oscura.
 - **Alto**
La reflexión de pantalla se pone más clara.
- 5 Presione el botón **EXIT** para regresar a la TV donde estaba viendo o presione el botón **MENU** para regresar al menú previo.



- Use para restablecer rápidamente todas las opciones del menú *Picture (Imagen)* a sus valores predeterminados originales de fábrica.

- 1 Presione el botón **MENU** y utilice los botones ▲ / ▼ para seleccionar el menú **VIDEO**.
- 2 Presione el botón ▶ y luego presione el botón ▲ / ▼ para seleccionar **Reajuste de video**.
- 3 Presione el botón ▶ para inicializar el valor ajustado.

Opciones del menú Audio

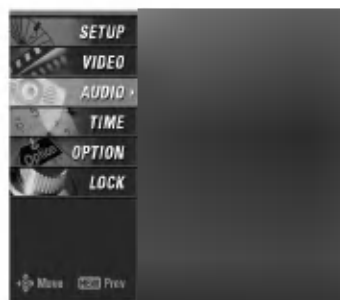

- Es posible que haya otros idiomas disponibles si la emisora proporciona una señal digital.

- 1 Presione el botón **MENU** y luego presione el botón **▲ / ▼** para seleccionar el menú **AUDIO**.
- 2 Presione el botón **▶** y luego presione el botón **▲ / ▼** para seleccionar **Audio Lenguaje**.
- 3 Presione el botón **▶** y luego presione el botón **▲ / ▼** para seleccionar: para seleccionar:
- 4 Presione el botón **EXIT** para regresar a la TV donde estaba viendo o presione el botón **MENU** para regresar al menú previo.

- EZ Audio le permite disfrutar del mejor sonido sin ningún ajuste especial porque la televisión configura las opciones de sonido apropiadas según el contenido del programa.

- Normal, Estadio, Noticias, Música y Teatro se presintonizan por defecto para conseguir una buena calidad de sonido aunque no se pueden ajustar.

- Al seleccionar **Estadio** o **Teatro**, se desactiva la opción **AUDIO** del menú **Balance** y la opción Balance se programa automáticamente en 0. Cuando **SRS** está activado, la opción **Balance** se programa automáticamente en 0. Cuando cambia a los otros modos, el balance se restablece al valor original programado por el usuario.

- 1 Presione el botón **EZ Sound** repetidamente, para seleccionar entre las siguientes opciones de sonido: **Normal, Estadio, Noticias, Música, Teatro** y **Usuario** (su propia configuración) .
 - Usted también puede ajustar **EZ Audio** desde el menú **AUDIO**.
- 2 Presione el botón **EXIT** para regresar a ver TV.



- Usted puede ajustar sonidos balance, graves y agudos a los niveles de su preferencia.

- 1 Presione el botón **MENU** y luego presione el botón **▲ / ▼** para seleccionar el menú **AUDIO**.
- 2 Presione el botón **▶** y luego presione el botón **▲ / ▼** para seleccionar **EZ Audio**.
- 3 Presione el botón **▶** y luego presione el botón **▲ / ▼** para seleccionar **Usuario**.
- 4 Presione el botón **▶** y luego presione el botón **▲ / ▼** para seleccionar el modo de sonido deseado (**Balance, Bajos, Surr.Frontal**)
- 5 Presione el botón **▶** y luego presione el botón **◀ / ▶** para hacer los ajustes apropiados.

* Seleccionando Front Surround

Presione el botón **▶** y luego presione el botón **◀ / ▶** para seleccionar **Apagado** o **SRS (Sound Retrieval System) TruSurround XT**.



Nota: Cuando se selecciona **SRS (Sound Retrieval System) TruSurround XT**, se desactiva la función Audio Balance (Balance de audio) y se programa en 0.

Cuando se selecciona **Apagado**, se activa la función Audio Balance y se restablece el balance anterior.

- 6 Presione el botón **EXIT** para regresar a la TV donde estaba viendo o presione el botón **MENU** para regresar al menú previo.

SRS TruSurround XT

Aprovecha cualquier formato multicanal sin necesidad de añadir ningún otro equipo adicional ni altavoces. Claridad en los diálogos, realce de bajos y mejora del audio estéreo que proporcionan una experiencia de sonido envolvente a partir de material estéreo estándar.

Opciones del menú Audio (continuación)

- Usted puede ajustar sonidos balance, graves y agudos a los niveles de su preferencia.

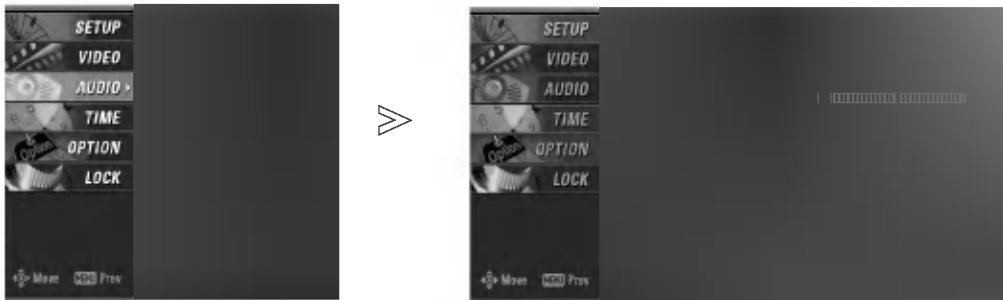

- 1 Presione el botón **MENU** y luego presione el botón ▲ / ▼ para seleccionar el menú **AUDIO**.
- 2 Presione el botón ► y luego presione el botón ▲ / ▼ para seleccionar **Balance**.
- 3 Presione el botón ► y luego presione el botón ◀ / ▶ para hacer los ajustes apropiados.
- 4 Presione el botón **EXIT** para regresar a la TV donde estaba viendo o presione el botón **MENU** para regresar al menú previo.

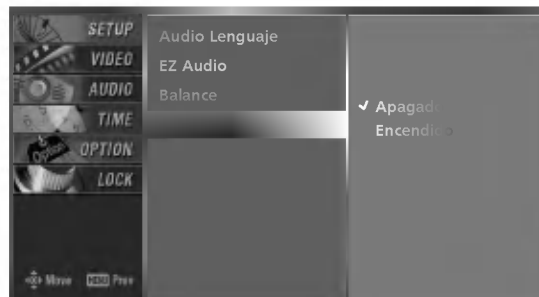
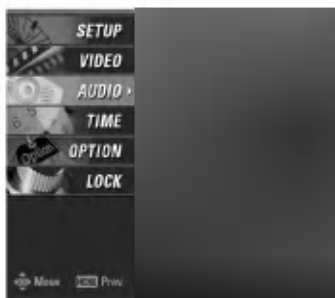
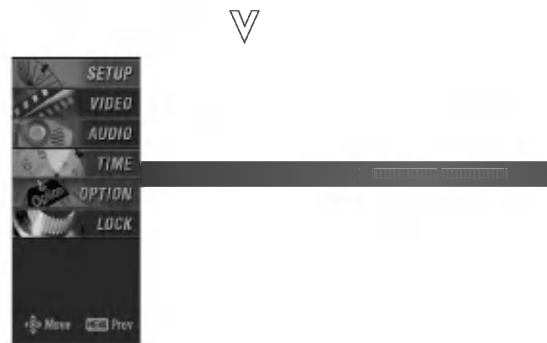

- *Apague los altavoces si está utilizando un equipo de audio externo. La función le permite activar o desactivar los altavoces mediante la opción Apagado / Encendido.*

- 1 Presione el botón **MENU** y luego presione el botón ▲ / ▼ para seleccionar el menú **AUDIO**.
- 2 Presione el botón ► y luego presione el botón ▲ / ▼ para seleccionar **Bocinas de TV**.
- 3 Presione el botón ► y luego presione el botón ▲ / ▼ para seleccionar **Apagado** o **Encendido**.
- 4 Presione el botón **EXIT** para regresar a la TV donde estaba viendo o presione el botón **MENU** para regresar al menú previo.

Opciones del menú temporizador



- Si la hora actual es errónea, vuelva a ajustar el reloj manualmente.

- 1 Presione el botón **MENU** y luego presione el botón **▲ / ▼** para seleccionar el menú **TIME**.
- 2 Presione el botón **▶** y luego presione el botón **▲ / ▼** para seleccionar **Reloj Manual**.
- 3 Presione el botón **▶** y a continuación, utilice el botón **◀ / ▶** para seleccionar bien el año, la fecha o la hora. Una vez lo haya seleccionado, utilice el botón **▲ / ▼** para ajustar el año, la fecha o la hora.
- 4 Presione el botón **EXIT** para regresar a la TV donde estaba viendo o presione el botón **MENU** para regresar al menú previo.



- La señal del canal digital incluye información de la hora actual proporcionada por la emisora que transmite.

- Si la hora actual es incorrecta, puede ajustar manualmente el reloj mediante la función de reloj automático.

- El valor predeterminado de fábrica del **Reloj Automático** está **Apagado**, porque la información de reloj de cada estación transmisora es diferente.

- 1 Presione el botón **MENU** y luego presione el botón **▲ / ▼** para seleccionar el menú **TIME**.
- 2 Presione el botón **▶** y luego presione el botón **▲ / ▼** para seleccionar **Reloj Automático**.
- 3 Presione el botón **▶** y luego presione el botón **▲ / ▼** para seleccionar **Encendido**.
- 4 Presione el botón **▶** y, a continuación, utilice el botón **▲ / ▼** para seleccionar la zona horaria de su área de visionado.
: **Este, Central, Montaña, Pacífico, Alaska o Hawaii**.
- 5 Presione el botón **▶** y luego presione el botón **▲ / ▼** para seleccionar **Auto, Apagado, Encendido**.
- 6 Presione el botón **EXIT** para regresar a la TV donde estaba viendo o presione el botón **MENU** para regresar al menú previo.

Opciones del menú temporizador (continuación)

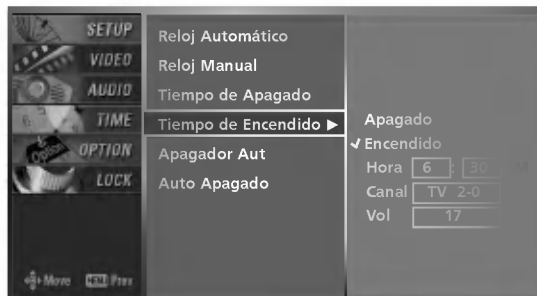

- La función del temporizador solamente puede utilizarse si la hora actual ha sido fijada.
- La función de apagado deberá fijarse antes de la de encendido si son fijadas al mismo tiempo.
- Esta función trabaja solamente en modo de espera.
- A menos que cualquier botón sea presionado dentro de las dos horas siguientes de haberse encendido la TV utilizando la función de encendido del temporizador, la TV se apagará automáticamente.

- 1 Presione el botón **MENU** y luego presione el botón **▲ / ▼** para seleccionar el menú **TIME**.
- 2 Presione el botón **▶** y luego presione el botón **▲ / ▼** para seleccionar **Tiempo de Apagado** o **Tiempo de Encendido**.
- 3 Presione el botón **▶** y luego presione el botón **▲ / ▼** para seleccionar **Encendido**.
 - Para cancelar la función de **Tiempo de Apagado/Encendido**, seleccionar **Apagado**.
- 4 Presione el botón **▶** y luego presione el botón **▲ / ▼** para seleccionar la hora actual.
- 5 Presione el botón **▶** y luego presione el botón **▲ / ▼** para seleccionar los minutos.
- 6 **Para función Tiempo de Encendido solamente**
Presione el botón **▶** y luego presione el botón **▲ / ▼** para seleccionar el volumen que desea.
Presione el botón **▶** y luego presione el botón **▲ / ▼** para seleccionar el canal que desea.
- 7 Presione el botón **EXIT** para regresar a la TV donde estaba viendo o presione el botón **MENU** para regresar al menú previo.

- El Temporizador para Dormir apaga el TV después de un tiempo prefijado. Si apaga el TV después de haber programado el temporizador para dormir, el ajuste se borrará.
- Usted también puede ajustar **Apagador Aut** desde el menú **TIME**.

- 1 Presione el botón **TIMER** para fijar el tiempo para dormir. **Apagado** aparecerá en la pantalla, seguido de 10, 20, 30, 60, 90, 120, 180 y 240.
- 2 Cuando el tiempo de dormir deseado aparece en la pantalla, Presione el botón **TIMER**. El temporizador comienza la cuenta atrás desde el número de minutos seleccionado.
- 3 Para verificar el tiempo de dormir que queda, presione el botón **TIMER** solamente una vez.
- 4 Para cancelar Sleep Timer, presione repetidamente el botón **TIMER** hasta seleccionar **Apagado**.



- Luego de 10 minutos de no recibir señal el televisor cambiará al modo standby automáticamente.

- 1** Presione el botón **MENU** y luego presione el botón **▲ / ▼** para seleccionar el menú **TIME**.
- 2** Presione el botón **▶** y luego presione el botón **▲ / ▼** para seleccionar **Auto Apagado**.
- 3** Presione el botón **▶** y luego presione el botón **▲ / ▼** para seleccionar **Apagado** o **Encendido**.
- 4** Presione el botón **EXIT** para regresar a la TV donde estaba viendo o presione el botón **MENU** para regresar al menú previo.

Opciones del menú Funciones

Por Programa

Selecciona la proporción de imagen adecuada para que se corresponda con la imagen fuente.

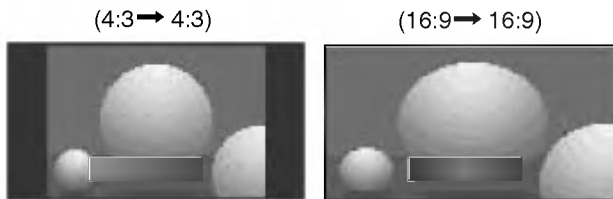

4:3

Seleccione cuando desea ver una imagen con una relación de aspecto original de 4:3.



16:9

Seleccione cuando desea ajustar la imagen horizontalmente, en una proporción lineal para llenar la pantalla completa.



- Esta característica le permite elegir la forma en la que aparece una imagen análoga con una relación de aspecto de 4:3 en el televisor. Cuando recibe una imagen análoga con una relación de aspecto de 4:3 en el televisor de 16:9, es necesario especificar cómo se mostrará la imagen.
- Utilice 4:3 o 16:9 para otras fuentes de RGB-PC/DVI-PC.

Horizonte

Seleccione Horizontal cuando ud. quiere ajustar la imagen en la proporción no-lineal, que es más largo en los dos lados para crear una vista espectacular.



Zoom 1

Seleccione cuando desea ver la imagen sin ninguna alteración. Sin embargo, las porciones superior e inferior de la imagen serán cortadas.

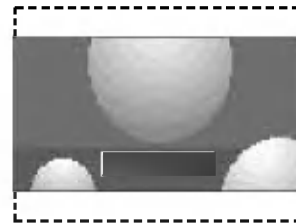

Zoom 2

Seleccione Zoom 2 cuando desee modificar la imagen, ya sea para ampliarla en horizontalmente o reducirla en verticalmente. La imagen está a mitad camino entre la modificación y la cobertura de la imagen.

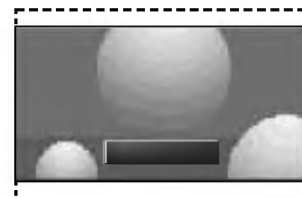

- 1 Presione el botón **RATIO** para seleccionar el formato de imagen deseado.
 - Usted también puede ajustar **Relación de Aspecto** desde el menú **OPTION**.

* Sistemas de texto oculto de programas analógicos

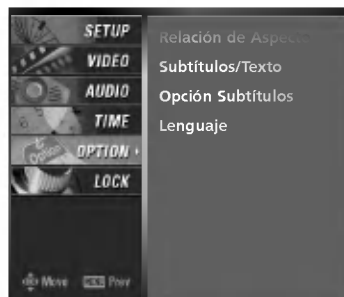

- Seleccione un modo de texto oculto para visualizar la información subtitulada si el programa la proporciona.
- El texto oculto analógico muestra la información en cualquier lugar de la pantalla.
- El texto muestra normalmente la información en la parte inferior y se utiliza como servicio de datos.
- El texto oculto/texto (Caption/Text), si lo proporciona el programa, estará disponible tanto para los canales digitales como los analógicos con conexiones de antena o de cable.
- La televisión está programada para recordar el modo caption/text seleccionado en la última configuración cuando la apague.
- Cuando selecciona CC1~Text4, se debe desactivar la opción Caption.

1 Presione el botón **CC** repetidamente **Apagado**, **Subtít.1**, **Subtít.2**, **Subtít.3**, **Subtít.4**, **Textol**, **Texto2**, **Texto3** o **Texto4**.

2 Presione el botón **EXIT** para regresar a ver TV.

1 Presione el botón **MENU** y luego presione el botón **▲ / ▼** para seleccionar **OPTION**.

2 Presione el botón **▶** y luego presione el botón **▲ / ▼** para seleccionar **Subtítulos/Texto**.

3 Presione el botón **▶** y luego presione el botón **▲ / ▼** para seleccionar: **Subtít.1**, **Subtít.2**, **Subtít.3**, **Subtít.4**, **Textol**, **Texto2**, **Texto3** o **Texto4**.

• **SUBTIT**

Término que se utiliza para las palabras que aparecen en la parte inferior de la pantalla de la televisión.

• **TEXTO**

Término que se utiliza para las palabras que aparecen en un gran marco negro y que cubren casi toda la pantalla; Se trata normalmente de los mensajes proporcionados por el proveedor del programa.

4 Presione el botón **EXIT** para regresar a la TV donde estaba viendo o presione el botón **MENU** para regresar al menú previo.

* Sistemas de texto oculto de programas digitales

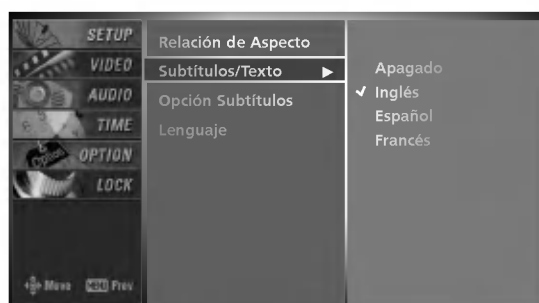

- Seleccione el idioma en el que desea que aparezcan los textos ocultos de DTV/CADTV.
- Es posible seleccionar otros idiomas en las fuentes digitales sólo si están incluidos en el programa.
- Es posible que la opción Caption no esté disponible, esto depende de si el servicio es proporcionado por la estación transmisora digital.

1 Presione el botón **MENU** y luego presione el botón **▲ / ▼** para seleccionar el menú **OPTION**.

2 Presione el botón **▶** y luego presione el botón **▲ / ▼** para seleccionar **Subtítulos/Texto**.

3 Presione el botón **▶** y, a continuación, utilice el botón **▲ / ▼** para seleccionar el texto oculto en los idiomas disponibles: **Inglés**, **Español** o **Francés**

4 Presione el botón **EXIT** para regresar a la TV donde estaba viendo o presione el botón **MENU** para regresar al menú previo.

Opciones del menú Option (continuación)



- Personalice el texto oculto de DTV/CADTV que aparece en la pantalla.

- 1 Presione el botón **MENU** y luego presione el botón **▲ / ▼** para seleccionar el menú **OPTION**.
- 2 Presione el botón **▶** y luego presione el botón **▲ / ▼** para seleccionar **Opción Subtítulos**.
- 3 Presione el botón **▶** y luego presione el botón **◀ / ▶** para seleccionar **Personalizar**.
- 4 Utilice el botón **▲ / ▼** para personalizar el Style (Estilo), Font (Fuente), etc., según sus preferencias. En la parte inferior de la pantalla se proporciona un icono de previsualización. Utilícelo para ver el idioma del texto oculto.
 - **Tamaño:** Ajuste el tamaño en el que aparecerán las palabras.
 - **Fuente:** Seleccione un tipo de letra para las palabras.
 - **Color del Texto:** Escoja un color para el texto.
 - **Palidez del Texto:** Especifique la opacidad del color del texto.
 - **Color de Fondo:** Seleccione un color de fondo.
 - **Palidez del Fondo:** Seleccione la opacidad del color de fondo.
 - **Tipo de Contorno:** Seleccione un tipo de borde.
 - **Color del Contorno:** Seleccione un color para el borde.
- 5 Presione el botón **EXIT** para regresar a la TV donde estaba viendo o presione el botón **MENU** para regresar al menú previo.

Opciones del menú de bloqueo

Es posible utilizar el control paterno para bloquear los canales específicos, las clasificaciones y otras fuentes de visualización.

La función del control paterno (V-Chip) se utiliza para bloquear la visualización de un programa que se basa en las clasificaciones enviadas por la emisora. La configuración por defecto permite ver todos los programas. Es posible bloquear la visualización según el tipo de programa y las categorías que se quieran bloquear. También es posible bloquear la visualización de todos los programas durante un período de tiempo. Para utilizar esta función, debe hacer lo siguiente:

1. Configure las clasificaciones y las categorías que desee bloquear.
2. Especifique una contraseña.
3. Permita el bloqueo

Clasificaciones y categorías V-Chip

Las pautas para la clasificación las proporcionan las emisoras. La mayoría de los programas y películas de televisión se pueden bloquear mediante las clasificaciones de la televisión y/o las categorías individuales. Tanto las películas que se han emitido en los cines como las películas de salida directa de alquiler utilizan únicamente el sistema de clasificación de películas de la Asociación Americana de Películas (MPAA).

Clasificación para las películas que se han emitido anteriormente en los cines:

Clasificación de películas:

- Desbloqueado (Permite todos los programas)
- G (Para todos los públicos)
- PG (Se sugiere la compañía paterna)
- PG-13 (Para mayores de 13 años. Se recomienda la supervisión paterna)
- R (Restringido/Sólo para mayores)
- NC-17 (No recomendado a menores de 17 años)
- X (Sólo para adultos)

Si selecciona PG-13: estarán disponibles las películas G y PG mientras que se bloquearán las PG-13, R, NC-17 y X.

Clasificación para los programas de televisión que incluye a las películas para televisión:

- TV-G (Para todos los públicos)
- TV-PG (Se sugiere la compañía paterna)
- TV-14 (Para mayores de 14 años. Se recomienda la supervisión paterna)
- TV-MA (Sólo público adulto)
- TV-Y (Para todas las edades)
- TV-Y7 (Para niños mayores de 7 años)

Clasificación de la televisión para niños:

- Edad (se aplica a TV-Y y TV-Y7)
- Violencia de fantasía (se aplica a TV-Y7)

Clasificación de la televisión para el público general:

- Edad (se aplica a TV-G, TV-PG, TV-14 y TV-MA)
- Diálogos- diálogos con contenido sexual (se aplica a TV-PG y TV-14)
- Lenguaje- lenguaje adulto (se aplica a TV-PG, TV-14 y TV-MA)
- Sexo - situaciones sexuales (se aplica a TV-PG, TV-14 y TV-MA)
- Violencia (se aplica a TV-PG, TV-14 y TV-MA)

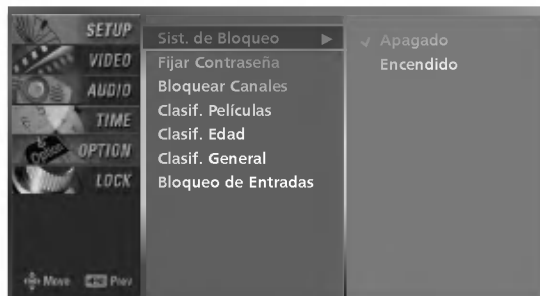

- Le deja configurar la esquema de bloqueo para bloquear unos canales especificados, clasificación y fuentes de vista.
- Una contraseña es requerida para acceder a este menú si el sistema de bloqueo está activado.

- 1 Presione el botón **MENU** y luego presione el botón **▲ / ▼** para seleccionar el menú **LOCK**. Presione el botón **▶**.
 - Si el bloqueo está configurado ya, entre la contraseña como requerido.
 - La TV está configurada con la contraseña inicial '0', '0', '0', '0'.
- 2 Use el botón **▲ / ▼** para seleccionar desde las opciones de Lock Menu siguientes. Una vez las opciones están seleccionadas, cambie la configuración a su preferencia.
 - **Sist. de Bloqueo:** Active o desactive la esquema de bloqueo configurada previamente por ud.
 - **Fijar Contraseña:** Cambie la contraseña por poner una nueva contraseña dos veces.
 - **Bloqueo de canales:** Seleccione el número de canal que desea bloquear.
 - **Clasif. Películas:** Bloquee las películas de acuerdo al límite de clasificación especificado, así los niños no pueden ver ciertas películas. Ud. puede configurar el límite de clasificación bloqueando todas las películas que tengan el límite de clasificación arriba de un nivel especificado. Acuérdesse que el límite de clasificación de películas sólo aplica para las películas vistas en la TV, no los programas de la TV como las tele novelas.
 - **Clasif. Edad:** Mantenga a los niños que vean ciertos programas de la TV que sólo se tratan para los niños de acuerdo al límite de clasificación. La clasificación de niños no aplica para otros programas. Aunque ud. bloquee ciertos programas de TV intentados para el público maduro en el clasificación de la TV- sub menú, sus niños pueden ver estos programas.
 - **Clasif. General:** Se basa en las clasificaciones y bloquea ciertos programas de televisión que usted y su familia no desean ver.
- 3 Presione el botón **EXIT** para regresar a la TV donde estaba viendo o presione el botón **MENU** para regresar al menú previo.



- Si ha olvidado su contraseña, presione el botón '7', '7', '7', '7' en el mando a distancia.

Instalación de una unidad de control externa

- Conecte el enchufe de entrada RS-232C a una unidad de control externa (computadora o un sistema de control de AV) y ajuste las funciones del Monitor externamente.
- Conecte el puerto serial de la unidad de control al conector RS-232C en el panel posterior del TV.
- Los cables de conexión del RS-232C no son suministrados con el TV.

Configuración de RS-232C

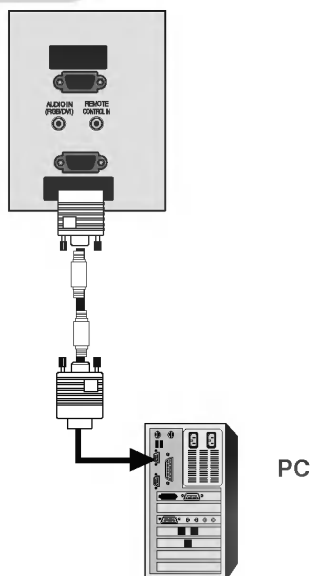

Tipo de conector : macho D-Sub 9-pines

No.	Nombre del pin
1	No hay conexión
2	RXD (Recepción de datos)
3	TXD (Transmisión de datos)
4	DTR (Lado del DTE listo)
5	GND
6	DSR (Lado del DCE listo)
7	RTS (Listo para enviar)
8	CTS (Aprobado para enviar)
9	No hay conexión

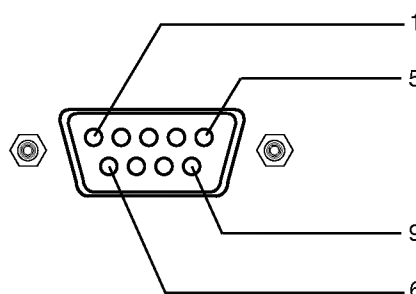

Configuraciones del RS-232C

Configuración del cable de 7-alambres
(Cable estándar RS-232C)

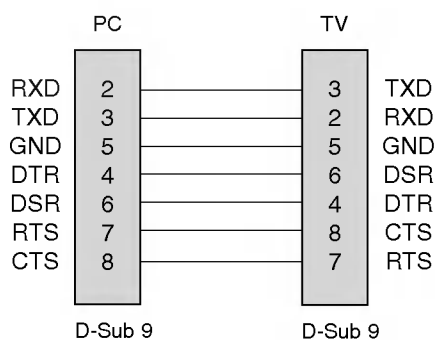

Configuración del cable de 3-alambres
(No estándar)

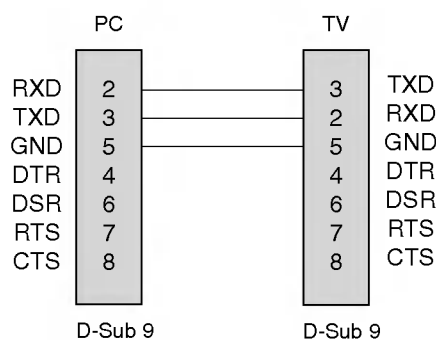

- Use esta función para especificar un número de identificación para el TV.
- Véase la "Mapeo de datos reales". Consulte la página 51.

1. Presione el botón **MENU** y luego presione el botón ▲ / ▼ para seleccionar el menú **SETUP**.
2. Presione el botón ► y luego presione el botón ▲ / ▼ para seleccionar **ID del Televisor**.
3. Presione el botón ► y luego presione el botón ▲ / ▼ para seleccionar **ID del Televisor** para escoger número de ID del TV deseado. El rango de ajuste de **ID del Televisor** es 1 ~ 99.
4. Presione el botón **EXIT** para regresar a la TV donde estaba viendo o presione el botón **MENU** para regresar al menú previo.

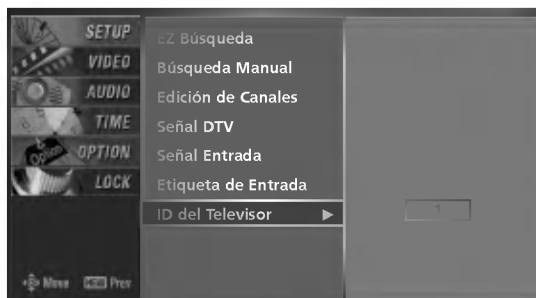

- Velocidad de Banda : 9600 bps (UART)
- Longitud de datos : 8 bits
- Paridad : Ninguna
- Bit de parada : 1 bit
- Código de Comunicación : código ASCII

* Usar un cable cruzado.

Lista de Referencia de los Comandos

	COMMANDO 1	COMMANDO 2	DATO (Hexadecimal)
01. Alimentación	k	a	0 ~ 1
02. Selección de Entrada	k	b	► p.51
03. Relación de Aspecto	k	c	► p.51
04. Pantalla muda	k	d	0 ~ 1
05. Silenciador de volumen	k	e	0 ~ 1
06. Control de volumen	k	f	0 ~ 64
07. Contraste	k	g	0 ~ 64
08. Brillo	k	h	0 ~ 64
09. Color	k	i	0 ~ 64
10. Tinte	k	j	0 ~ 64
11. Nitidez	k	k	0 ~ 64
12. Selección OSD	k	l	0 ~ 1
13. Modo de bloqueo del mando a distancia	k	m	0 ~ 1
14. Agudos	k	r	0 ~ 64
15. Bajos	k	s	0 ~ 64
16. Balance	k	t	0 ~ 64
17. Color temperatura	k	u	0 ~ 3

	COMMAN- DO 1	COMMAN- DO 1	DATO 0 (Hexadecimal)	DATO 1 (Hexadecimal)	DATO 2 (Hexadecimal)	DATO 3 (Hexadecimal)	DATO 4 (Hexadecimal)	DATO 5 (Hexadecimal)
18. Sintonización de canales	m	a	físico/programa alto	mayor/programa bajo	mayor bajo	menor alto	menor bajo	atributo
19. Add/Del Canales	m	b	00 ~ 01					
20. Key	m	c	Código clave					
21. Selección de Entrada	x	b	► p.53					

Protocolo de Transmisión / Recepción

Transmission

[Commando1][Commando2][][Set ID][][Data][Cr]

- * [Commando 1]: Primer comando para controlar el set (j,k,m o x)
- * [Commando 2]: Segundo comando para controlar el set.
- * [Set ID]: Puede ajustar Set ID para escoger el número de ID del Monitor deseado en menú Especial. El rango de ajuste es 1 ~ 99. Set ID es indicado como decimal (1~99) en el menú y como Hexa decimal (0x0~0x63) en transmisión/receiving protocol.
- * [DATA]: Para transmitir los datos de comando.
Transmite datos 'FF' para leer el estado del comando.
- * [Cr]: Retorno
Código ASCII '0x0D'
- * []: Código ASCII 'espacio (0x20)'

OK Acknowledgement

[Commando2][][Set ID][][OK][Dato][x]

- * El Monitor transmite ACK (reconocimiento) basado en este formato cuando recibe datos normales. En este momento, si los datos son de modo de lectura de datos, indica los datos del estado presente. Si los datos son de modo de escritura de datos, regresa los datos del computador PC.

Error Acknowledgement

[Commando2][][Set ID][][NG][Dato][x]

- * El Monitor transmite ACK (reconocimiento) basado en este formato cuando recibe datos no normales de funciones no viables o errores de comunicación.

- Dato 1: Código ilegal
2: Función no respaldada
3: Espere mas tiempo

09. Color (Commando2:i)

- ▶ Para ajustar el color de la pantalla.
También puede ajustar el color en el menú video.

Transmisión

[k][i][][Set ID][][Dato][Cr]

Dato Min : 0 ~ Máx : 64

- Véase 'Mapeo de datos reales'. Consulte p.51.

Reconocimiento

[i][][Set ID][][OK][Dato][x]

10. Tinte (Commando2:j)

- ▶ Para ajustar el tinte de la pantalla.
También puede ajustar el tinte en el menú video.

Transmisión

[k][j][][Set ID][][Dato][Cr]

Dato Rojo : 0 ~ Verde : 64

- Véase 'Mapeo de datos reales'. Consulte p.51.

Reconocimiento

[j][][Set ID][][OK][Dato][x]

11. Nitidez (Commando2:k)

- ▶ Para ajustar la nitidez de la pantalla.
También puede ajustar la nitidez en el menú video.

Transmisión

[k][k][][Set ID][][Dato][Cr]

Dato Min: 0 ~ Máx: 64

- Véase 'Mapeo de datos reales'. Consulte p.51.

Reconocimiento

[k][][Set ID][][OK][Dato][x]

12. Selección OSD (Commando2:l)

- ▶ Para seleccionar OSD (On Screen Display) encendido/apagado.

Transmisión

[k][l][][Set ID][][Dato][Cr]

Dato 0: Apagado de OSD 1: Encendido de OSD

Reconocimiento

[l][][Set ID][][OK][Dato][x]

13. Modo de bloqueo del mando a distancia (Commando2:m)

- ▶ Para bloquear los mandos del panel frontal en el monitor y en el mando a distancia.

Transmisión

[k][m][][Set ID][][Dato][Cr]

Dato 0: Bloquear Apagado 1: Bloquear Encendido

Reconocimiento

[m][][Set ID][][OK][Dato][x]

14. Agudos (Commando2:r)

- ▶ Para ajustar los agudos.
También puede ajustar los agudos en el menú audio.

Transmisión

[k][r][][Set ID][][Dato][Cr]

Dato Min: 0 ~ Máx: 64

- Véase 'Mapeo de datos reales'. Consulte p.51.

Reconocimiento

[r][][Set ID][][OK][Dato][x]

15. Bajos (Commando2:s)

- ▶ Para ajustar los bajos.
También puede ajustar los graves en el menú audio.

Transmisión

[k][s][][Set ID][][Dato][Cr]

Dato Min: 0 ~ Máx: 64

- Véase 'Mapeo de datos reales'. Consulte p.51.

Reconocimiento

[s][][Set ID][][OK][Dato][x]

16. Balance (Commando2:t)

- ▶ Para ajustar el balance.
También puede ajustarse el balance en el menú audio.

Transmisión

[k][t][][Set ID][][Dato][Cr]

Dato Min: 0 ~ Máx: 64

- Véase 'Mapeo de datos reales'. Consulte p.51.

Reconocimiento

[t][][Set ID][][OK][Dato][x]

17. Temperatura de color (Commando2:u)

- ▶ Para ajustar la temperatura de color.

Transmisión

[k][u][][Set ID][][Dato][Cr]

Dato 0: Médio 1: Frio 2: Cálido 3: Usuario

Reconocimiento

[u][][Set ID][][OK][Dato][x]

18. Comando de sintonización (Commando: m a)

► Para sintonizar los canales en el siguiente número físico/mayor/menor.

Transmisión

[m][a][][Set ID][][Dato0][][Dato1][][Dato2][][Dato3][][Dato4][][Dato5][Cr]

Dato 0: Número de canal físico (emitido por el código Hexadecimal)
 NTSC aéreo:02~45
 NTSC por cable: 01~87
 ATSC aéreo:02~45
 ATSC por cable:01~87

Dato 1,Dato 2: número de canal mayor (dos partes) o número de canal (unaparte)
 Dato1: Byte alto
 Dato2: Byte bajo

Número de canal de dos partes: Número mayor-Número menor
 Número de canal de una parte: Puede utilizarse si el canal de banda es un cable digital ATSC. En caso de que utilice el número de canal de una parte, no es necesario el canal menor.

Dato 3, Dato 4: Número de canal menor Dato3: Byte alto Dato4: Byte bajo
 Dato 5:

7	Imagen principal	6	Canal de una o dos partes	5	Utilizando un canal físico	4 Reservado	3	2	1	0	Paso
0	Principal	0	Two	0	Use	x	0	0	0	0	NTSC aéreo
1		1	One	1	No Use	x	0	0	0	1	NTSC por cable
						x	0	0	1	0	ATSC aéreo
						x	0	0	1	1	ATSC Cable std
						x	0	1	0	0	ATSC Cable hrc
						x	0	1	0	1	ATSC Cable irc
						x	0	1	1	0	ATSC cable auto
						x	0	1	1	1	Reservado
						x	x	x	x	x	...
						x	1	1	1	1	Reservado

* Todos los datos se transmiten por el código Hexadecimal

* Canal de una o dos partes: 6º bit

Este bit se utiliza en los sistemas preparados para cable.

* Si utiliza un canal físico: 5º bit

Si la banda del canal es NTSC aérea o NTSC por cable, la sintonización de canales sólo puede realizarse por canales físicos. En este caso, el uso de bits de canales físicos será bajo (0). Pero si la banda del canal es ATSC aéreo o ATSC por cable, existen dos casos en los que los canales físicos se activan o desactivan. Si el envío del canal físico tiene sentido, debería configurar el bit bajo (0). Si el envío del canal físico no tiene sentido, debería configurar el bit alto (1).

Ejemplo)

1. Canal analógico: NTSC por cable, número del canal (35), imagen principal Comando: ma 00 23 xx xx xx xx 01 atributo (0x01): imagen principal, dos partes (no es obligatorio), usando canal físico, NTSC por cable 'xx' datos: no se preocupe de los números de canal mayores y menores en caso de que sintonice un canal analógico.
2. Canal digital: ATSC aéreo, número de canal (no sabe el canal físico, mayor (30), menor(3)), imagen principal Comando: ma 00 xx 00 1E 00 03 22 attribute(0x22): imagen principal, dos partes, sin usar un canal físico, ATSC aéreo 'xx' datos: no se preocupe del número de canal analógico en caso de que sintonice un canal digital.
3. Canal digital: ATSC aéreo, número de canal (físico (20), mayor (30), menor (5)), imagen principal Comando: ma 00 14 00 1E 00 05 02 attribute(0x02): imagen principal, dos partes, usando un canal físico, ATSC aéreo.

Reconocimiento

[a][][Set ID][][OK][Dato0][Dato1][Dato2][Dato3][Dato4][Dato5][x]
 [a][][Set ID][][NG][Dato0][x]

19. Agregar/Borrar Canal (Commando: m b)

► Para agregar o borrar canales.

Transmisión

[m][b][][Set ID][][Dato][Cr]

Dato 0: Borrar canal
 1: Memorizar canal

Reconocimiento

[b][][Set ID][][OK][Dato][x]
 [b][][Set ID][][NG][Dato][x]

20. Tecla de servicio (Key) (Commando: m c)

► Para enviar código de IR.

Transmisión

[m][c][][Set ID][][Dato][Cr]

Dato Código de tecla (Key code): Ver página 55.

Reconocimiento

[c][][Set ID][][OK][Dato][x]

21. Seleccione Entrada (Commando: x b) (Imagen principal de entrada)

► Para seleccionar la fuente de entrada de la TV.

Transmisión

[x][b][][Set ID][][Dato][Cr]

Dato Estructura

DATO (Hex)	INPUT
00	DTV (Antenna)
01	DTV (Cable)
10	Analógico (Antenna)
11	Analog (Cable)
20	AV1
21	AV2
40	Componente 1
41	Componente 2
60	RGB PC
90	HDMI1/DVI
91	HDMI2

Reconocimiento

[b][][Set ID][][OK/NG][Dato][x]

Código IR

Cómo conectar

- ▶ Conecte su control remoto alámbrico al puerto de remoto del TV.

Control Remoto Código IR

▶ Output waveform (forma de ondas de salida)

Pulso simple, modulado con señal de 37,917 KHz en 455 KHz

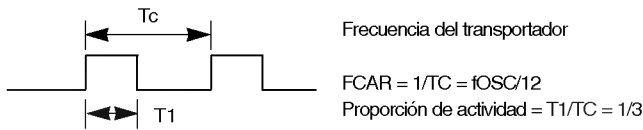

▶ Configuración de cuadros

- Primer cuadro

Código de comando	Código personalizado bajo							Código personalizado alto							Código de datos							Código de datos										
	C0	C1	C2	C3	C4	C5	C6	C7	C0	C1	C2	C3	C4	C5	C6	C7	D0	D1	D2	D3	D4	D5	D6	D7	D0	D1	D2	D3	D4	D5	D6	D7

- Repetir cuadros

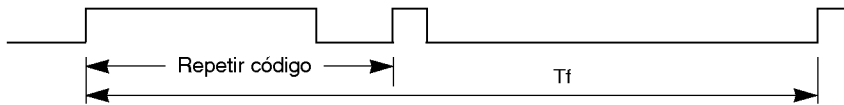

▶ Código de comando

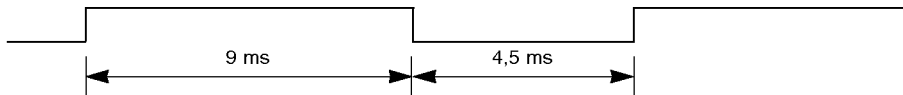

▶ Repetir código

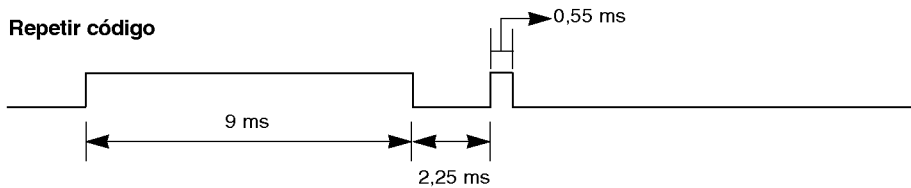

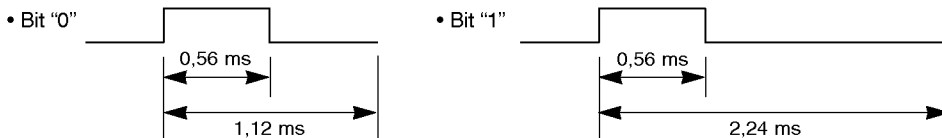

▶ Descripción de bits

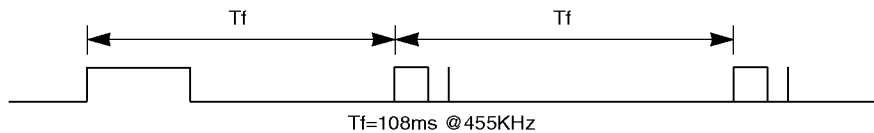

▶ Intervalo de cuadros: Tf

- La forma de onda es transmitida mientras la tecla es presionada.



Código (Hexa)	Función	Nota
0B	INPUT	Botón R/C
0F	TV INPUT	Botón R/C
98	MULTIMEDIA	Botón R/C
08	POWER	Botón R/C (Encendido/apagado)
C4	POWER ON	Discreto IR Code Code (Sólo encendido)
C5	POWER OFF	Discreto IR Code (Sólo apagado)
79	RATIO	Botón R/C
0E	TIMER	Botón R/C
10 ~ 19	Teclas de números 0~ 9	Botón R/C
4C	- (Dash)	Botón R/C
1A	FLASHBK	Botón R/C
09	MUTE	Botón R/C
02	VOL ▲	Botón R/C
03	VOL ▼	Botón R/C
00	CH ▲	Botón R/C
01	CH ▼	Botón R/C
1E	FAV	Botón R/C
AA	INFO	Botón R/C
39	CC	Botón R/C
40	▲	Botón R/C
41	▼	Botón R/C
07	◀	Botón R/C
06	▶	Botón R/C
44	ENTER	Botón R/C
43	MENU	Botón R/C
52	EZ SOUND	Botón R/C
4D	EZ PIC	Botón R/C
5B	EXIT	Botón R/C
0A	SAP	Botón R/C
CB	ADJUST	Botón R/C
D6	TV	Discreto código IR (TV de entrada)
5A	AV1	Discreto código IR (AV1 de entrada)
D0	AV2	Discreto código IR (AV2 de entrada)
BF	COMPONENTE1	Discreto código IR (Component1 de entrada)
D4	COMPONENTE 2	Discreto código IR (Component2 de entrada)
D5	RGB-PC	Discreto código IR (RGB-PC de entrada)
CE	HDMI1/DVI	Discreto código IR (HDMI-DVI de entrada)
CC	HDMI2	Discreto código IR (HDMI2 de entrada)
76	Ratio 4:3	Discreto código IR (sólo modo 4:3)
77	Ratio 16:9	Discreto código IR (sólo modo 16:9)
AF	Ratio Zoom	Discreto código IR (sólo modo Zoom1)
E1	- 	Botón R/C
E0	 +	Botón R/C

Programando el Remoto

- El control remoto es un multi-marcas o un control remoto universal. Puede ser programado para operar la mayoría de los aparatos controlados por remotos de otras manufactureras.

Nota que el control remoto no puede controlar todos los modelos de otras marcas.

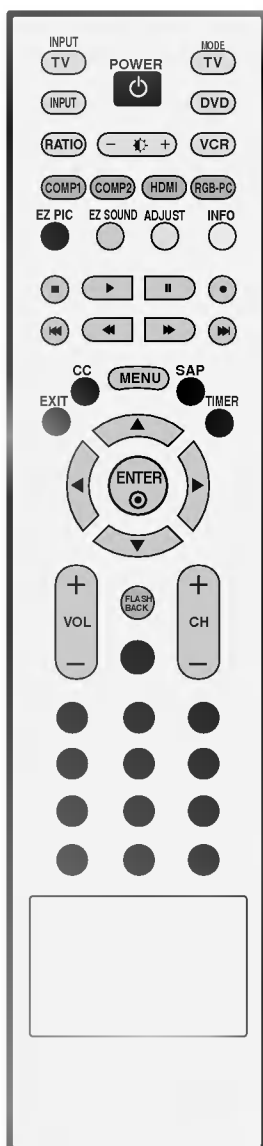

- 1 Pruebe su control remoto.
Para encontrar si su control remoto puede operar el componente sin la programación, encienda el componente tal como una VCR y presione el botón correspondiente del **MODE** deseado en el control remoto, mientras el componente seleccionado es iluminado. Pruebe los botones de **POWER** para ver si el componente responde apropiadamente. Si no, el remoto requiere ser programado para operar el aparato.
- 2 Encienda el componente para ser programado, después presione el botón correspondiente del **MODE** deseado en el control remoto.
- 3 Presione los botones **MENU** y **MUTE** por 2 segundos, el componente del botón seleccionado enciende en el control remoto. Si usted no presiona ningún botón por 20 segundos, el componente del botón seleccionado se apagará en el control remoto. En un momento, usted tiene que repetir desde el paso 2.
- 4 Hay una manera de encontrar el código correcto para el componente. Ingrese un número de código usando los botones del remoto. Cuando presione el botón, la luz parpadea al mismo tiempo. Los números de los códigos de programación para el aparato correspondiente pueden ser encontrados en las siguientes páginas. Una vez más, si el código es correcto el aparato se apagará.
- 5 Presione el botón **MENU** para almacenar el código. Después del parpadeo doble, el código es almacenado.
- 6 Pruebe las funciones del control remoto para ver si el componente responde apropiadamente. Si no, repita desde el paso 2.

Códigos de Programación

VCRs

Marca	Códigos	Marca	Códigos	Marca	Códigos	Marca	Códigos
AIWA	034	KENWOOD	014 034 039 043	PORTLAND	108	TATUNG	039 043
AKAI	016 043 046 124		047 048	PULSAR	072	TEAC	034 039 043
	125 146	LG (GOLDSTAR)	001 012 013 020	QUARTZ	011 014	TECHNICS	031 033 070
AMPRO	072		101 106 114 123	QUASAR	033 066 075 145	TEKNIKA	019 031 033 034
ANAM	031 033 103	LLOYD	034	RCA	013 020 033 034		101
AUDIO DYNAMICS	012 023 039 043	LXI	003 009 013 014		040 041 062 063	THOMAS	034
BROKSONIC	035 037 129		017 034 101 106	REALISTIC	107 109 140 144	TMK	006
CANON	028 031 033	MAGIN	040		145 147	TOSHIBA	008 013 042 047
CAPEHART	108	MAGNAVOX	031 033 034 041		003 008 010 014		059 082 112 131
CRAIG	003 040 135		067 068		031 033 034 040	TOTEVISION	040 101
CURTIS MATHES	031 033 041	MARANTZ	012 031 033 067	RICO	053 054 101	UNITECH	040
DAEWOO	005 007 010 064		069		058	VECTOR RESEARCH	012
	065 108 110 111	MARTA	101	RUNCO	148	VICTOR	048
	112 116 117 119	MATSUI	027 030	SALORA	014	VIDEO CONCEPTS	012 034 046
DAYTRON	108	MEI	031 033	SAMSUNG	032 040 102 104	VIDEOSONIC	040
DBX	012 023 039 043	MEMOREX	003 010 014 031		105 107 109 112	WARDS	003 013 017 024
DYNATECH	034 053		033 034 053 072		113 115 120 122		031 033 034 040
ELECTROHOME	059		101 102 134 139		125		053 054 131
EMERSON	006 017 025 027	MGA	045 046 059	SANSUI	022 043 048 135	YAMAHA	012 034 039 043
	029 031 034 035	MINOLTA	013 020	SANYO	003 007 010 014	ZENITH	034 048 056
	036 037 046 101	MITSUBISHI	013 020 045 046		102 134		058 072 080 101
	129 131 138 153		049 051 059 061	SCOTT	017 037 112 129		
FISHER	003 008 009 010		151		131		
FUNAI	034	MTC	034 040	SEARS	003 008 009 010		
GE	031 033 063 072	MULTITECH	024 034		013 014 017 020		
	107 109 144 147	NEC	012 023 039 043		031 042 073 081		
GO VIDEO	132 136		048	SHARP	101		
HARMAN KARDON	012 045	NORDMENDE	043		031 054 149		
HITACHI	004 018 026 034	OPTONICA	053 054	SHINTOM	024		
	043 063 137 150	PANASONIC	066 070 074 083	SONY	003 009 031 052		
INSTANTREPLAY	031 033		133 140 145		056 057 058 076		
JCL	031 033	PENTAX	013 020 031 033		077 078 149		
JCPENNY	012 013 015 033		063	SOUNDESIGN	034		
	040 066 101	PHILCO	031 034 067	STS	013		
JENSEN	043	PHILIPS	031 033 034 054	SYLVANIA	031 033 034 059		
JVC	012 031 033 043		067 071 101		067		
	048 050 055 060	PILOT	101	SYMPHONIC	034		
	130 150 152	PIONEER	013 021 048	TANDY	010 034		

Caja de TV por cable

Marca	Códigos	Marca	Códigos	Marca	Códigos	Brand	Codes
ABC	003 004 039 042	GOLDEN CHANNEL	030		065 085 090	SPRUCER	047 078
	046 052 053	HAMLIN	049 050 055	PIONEER	034 051 052 063	STARCOM	002 004 008 009
AJIN	112	HITACHI	052 055		076	STARGATE	008 030
ANTRONIK	014	HOSPITALITY	070 077	POST NEWS WEEK	016	TADIRAN	030
ARCHER	005 007 014 024	JERROLD	002 003 004 008	PRUCER	059	TAEKWANG	110
CABLE STAR	026		009 010 052 069	PTS	011 048 071 072	TAIHAN	105
CENTURION	092		074		073 074	TANDY	017
CENTURY	007	LG (GOLDSTAR)	001 106 101 005	PULSAR	100	TEXSCAN	029
CITIZEN	007	M-NET	037	RCA	047	TOCOM	039 040 056
COLOUR VOICE	065 090	MACOM	033	REGAL	049 050	TOSHIBA	100
COMBANO	080 081	MAGNAVOX	010 012 064 079	REGENCY	057	UNIKA	007 014 024
COMTRONICS	019 030	MEMOREX	100	REMBRANT	025	UNITED CABLE	004 053
DIAMOND	023	MOVIE TIME	028 032	SAMSUNG	102 107 030 068	UNIVERSAL	005 007 014 024
EAGLE	020 030 040	NSC	015 028 038 071	SCIENTIFIC ATLANTA	003 011 041 042		026 027 032 035
EASTERN	057 062 066		073		043 045 046	VIEWSTAR	012 015 018 086
ELECTRICORD	032	OAK	016 031 037 053	SHERITECH	022		087 088 089
GE	072	PANASONIC	044 047	SIGNAL	030	ZENITH	100 114 060 093
GEMINI	008 022 025 054	PARAGON	100	SIGNATURE	052		
GI	052 074	PHILIPS	006 012 013 020	SL MARX	030		

Caja de TV satelital o por cable digital

Marca	Códigos	Marca	Códigos	Marca	Códigos	Marca	Códigos
ALPHASTAR DSR	123		133 134	PACE SKY SATELLITE	143		088 090 107 130
AMPLICA	050	GENERAL INSTRUMENT	003 004 016 029	PANASONIC	060 142		137
BIRDVIEW	051 126 129		031 059 101	PANSAT	121	TOSHIBA	002 127
CHANNEL MASTER	013 014 015 018	HITACHI	139 140	PERSONAL CABLE	117	UNIDEN	016 025 042 043
	036 055	HOUSTON TRACKER	033 037 039 051	PHILIPS	071		044 045 048 049
CHAPARRAL	008 009 012 077		057 104	PICO	105		078 079 080 086
CITOH	054	HUGHES	068	PRESIDENT	019 102		101
CURTIS MATHES	050 145	JANIEL	060 147	PRIMESTAR	030 110 111	UNIDEN	135 136
DRAKE	005 006 007 010	JERROLD	061	PROSAT	072	VIEWSTAR	115
	011 052 112 116	KATHREIN	108	RCA	066 106	WINEGARD	128 146
	141	LEGEND	057	REALISTIC	043 074	ZENITH	081 082 083 084
DX ANTENNA	024 046 056 076	LG	001	SAMSUNG	123		091 120
ECHOSTAR	038 040 057 058	LUTRON	132	SATELLITE SERVICE CO	028 035 047 057		
	093 094 095 096	LUXOR	062 144		085		
	097 098 099 100	MACOM	010 059 063 064	SCIENTIFIC ATLANTA	032 138		
	122		065	SONY	103		
ELECTRO HOME	089	MEMOREX	057	STARCAST	041		
EUROPLUS	114	NEXTWAVE	028 124 125	SUPER GUIDE	020 124 125		
FUJITSU	017 021 022 027	NORSAT	069 070	TEECOM	023 026 075 087		

Audio

Marca	Códigos	Marca	Códigos	Marca	Códigos	Marca	Códigos
AIWA	014 028 070 096	JVC	004 013 141	PHILIPS	026 112 143	TOSHIBA	137
	125 129 139 229	KEC	185 186 187	PIONEER	039 042 043 063	THE	061
	230	KENWOOD	038 050 067 089		065 091 093 094	VICTOR	088 131
AKAI	163		170 171 197 206		115 123 127 250	WARDS	089
ANAM	003 014 017 023		215 222	QUASAR	113	YAMAHA	054 055 066 092
	059 106 189 216	KOHEL	030	RCA	080		199
	217 235 236	NAD	045 046	RCX	092		
BURMECTER	252	LOTTE	014 016 036 098	REALISTIC	103 106		
CARVER	086		100 172 173 174	SAMSUNG	124 145 146 182		
CLARION	199		175 176 177 178		193 194 195 203		
DAEWOO	027 053 060 084		179 180 181 183		204 244 245 246		
	102 148 198 221		201 202 208 213	SANSUI	011 135 138 144		
DENON	015 075 130 143		214 219 223 232	SANYO	019 083 234		
FANTASIA	071		238 240	SCOTT	106 186		
FINEARTS	022	LXI	103	SHARP	031 032 051 052		
FISHER	089 099	MAGNAVOX	111		072 082 117 119		
LG(GOLDSTAR)	001 021 024 029	MARANTZ	002 018 020 025		156 184 199 200		
	087 107 108 110		034 041 081 090	SHERWOOD	206 209		
	190 191 192 210		097 112	SONY	005 006 158		
	211 212 239	MCINTOSH	049		044 045 109 114		
HAITAI	034 035 188 222	MCS	104		118 126 248 249		
HARMAN/KARDON	068	MEMOREX	107	TAEKWANG	012 020 073 074		
INKEL	037 058 062 069	NAD	046		076 077 105 161		
	078 079 095 121	ONKYO	013 040 041 047		162 163 164 165		
	122 149 150 151		048 056 057 132		166 167 168 169		
	152 153 154 155		133 140		205 231 233 242		
	157 158 159 160	OPTIMUS	158	TEAC	010 085 106 136		
	189 207 222 224	PANASONIC	007 033 064 113		185 187 237		
	225 226 227 243		142 220 241 251	TECHNICS	101 113 128 134		
	247	PENNEY	104		147 218		

DVD

Marca	Códigos	Marca	Códigos	Marca	Códigos	Marca	Códigos
APEX DIGITAL	022	MAGNAVOX	013	PHILIPS	013	SONY	007
DENON	020 014	MARANTZ	024	PIONEER	004 026	THOMPSON	005 006
GE	005 006	MITSUBISHI	002	PROCEED	021	TOSHIBA	019 008
HARMAN KARDON	027	NAD	023	PROSCAN	005 006	YAMAHA	009 018
JVC	012	ONKYO	008 017	RCA	005 006	ZENITH	010 016 025
LG	001 010 016 025	PANASONIC	003 009	SAMSUNG	011 015		

Lista de verificación de solución de problemas

La operación no funciona normalmente.	
El control remoto no funciona	<ul style="list-style-type: none"> • Compruebe si hay algún objeto entre el producto y el control remoto que cause obstrucción. • Están las baterías instaladas con su polaridad correcta (+ con +, - con -)? • Corrija la configuración del modo del funcionamiento remoto: ¿TV, VCR etc.? • Instale baterías nuevas.
El producto se apaga inesperadamente	<ul style="list-style-type: none"> • Está configurado el temporizador de apagado automático? • Compruebe la configuración del control de encendido y apagado. Interrupción de la alimentación. • No se sintonizan estaciones de transmisión con la función Auto off (Apagado automático) activada.

La función de video no funciona.	
No hay imagen ni sonido	<ul style="list-style-type: none"> • Compruebe si el producto está encendido. • Pruebe con otro canal. Puede ser un problema de la transmisión. • Está el cable de alimentación enchufado a un tomacorriente? • Compruebe la dirección y/o ubicación de la antena. • Pruebe el tomacorriente, enchufe el cable de alimentación de otro producto en el tomacorriente donde enchufó el cable de alimentación del producto.
La imagen aparece lentamente después del encendido	<ul style="list-style-type: none"> • Esto es normal, la imagen está silenciada durante el proceso de encendido del producto. Si la imagen no aparece luego de cinco minutos, comuníquese con su centro de servicio.
Color o imagen deficiente o inexistente	<ul style="list-style-type: none"> • Ajuste el Color en la opción de menú. • Mantenga una distancia suficiente entre el producto y el VCR. • Pruebe con otro canal. Puede ser un problema de la transmisión. • Se han instalado correctamente los cables de video? • Active cualquier función para restaurar el brillo de la imagen.
Barras horizontales o verticales o imagen en movimiento	<ul style="list-style-type: none"> • Compruebe si existe interferencia local como algún artefacto o herramienta eléctrica.
Recepción deficiente en algunos canales	<ul style="list-style-type: none"> • Estación o cable con problemas, sintonice otra estación. • Señal de estación débil, cambie la orientación de la antena para recibir una estación más fuerte. • Compruebe si hay posibles fuentes de interferencia.
Líneas o rayas en las imágenes	<ul style="list-style-type: none"> • Compruebe la posición de la antena (Cambie la dirección de la antena).

La función de audio no funciona.	
Hay imagen pero no hay sonido	<ul style="list-style-type: none"> • Presione el botón VOL (o Volume). • Tiene el sonido silenciado? Presione el botón MUTE. • Pruebe con otro canal. Puede ser un problema de la transmisión. • Se han instalado correctamente los cables de audio?
Uno de los parlantes no tiene sonido	<ul style="list-style-type: none"> • Ajuste el Balance en la opción de menú.
Sonido poco usual dentro del producto	<ul style="list-style-type: none"> • Un cambio de la humedad o temperatura ambiental puede generar un ruido poco usual al encender o apagar el producto y no indica que éste tenga alguna falla.

Hay un problema en el modo PC. (Sólo se aplica al modo PC)	
La señal está fuera de rango.	<ul style="list-style-type: none"> • Ajuste la resolución, frecuencia horizontal o frecuencia vertical. • Compruebe si el cable de señal está conectado o suelto. • Compruebe el origen de entrada.
Barra vertical o franja en el fondo y Ruido horizontal y Posición incorrecta	<ul style="list-style-type: none"> • Modifique la Configuración automática o ajuste el reloj, fase o posición H/V.
Color de la pantalla inestable o color único	<ul style="list-style-type: none"> • Compruebe el cable de señal. • Vuelva a instalar la tarjeta de video de PC.

Mantenimiento

- Se pueden prevenir funcionamientos defectuosos inmediatos. Una limpieza habitual y cuidadosa puede alargar la vida de su televisión. Asegúrese de que apaga y desenchufa el cable de alimentación cuando vaya a limpiarlo.

- 
1. Aquí tiene un buen método para deshacerse del polvo de la pantalla por un tiempo. Humedezca una bayeta con una mezcla de agua tibia con un poco de suavizante o detergente de lavavajillas. Escurra la bayeta hasta que está casi seca y, a continuación, utilícela para limpiar la pantalla.
 2. Asegúrese de que ha eliminado el exceso de agua en la pantalla y, a continuación, deje que se seque antes de encender la televisión de nuevo.



Para eliminar la suciedad y el polvo, limpie la carcasa con una bayeta suave, seca y sin pelusa. Asegúrese de que no utiliza una bayeta húmeda.



Si cree que va a dejar su televisión inactiva durante un largo período de tiempo (durante unas vacaciones), es una buena idea desenchufar el cable de alimentación para protegerla contra posibles daños que le puede causar una subida de tensión.

Especificaciones del producto

Dimensiones (Ancho x Altura x Profundidad)	incluyendo la base	26,8 x 21,6 x 9,2 pulgadas 681,0 x 550,0 x 235,0 mm
	excluyendo la base	26,8 x 19,3 x 4,7 pulgadas 681,0 x 491,0 x 119,4 mm
Peso	incluyendo la base	37,0 libras / 16,8 kg
	excluyendo la base	29,8 libras / 13,5 kg
Potencia requerida		AC100-240V ~ 50/60Hz
Sistema de la TV		NTSC-M, ATSC, 64 & 256 QAM
Cobertura de programas		VHF 2 ~ 13, UHF 14 ~ 69, CATV 1 ~ 135, CADTV 1 ~ 135, DTV 2 ~ 69
Impedancia de Antena Externa		75 Ω
Consumo de la potencia (W)		130 W
Condición de ambiente	Temp.de operación	32 ~ 104°F (0 ~ 40°C)
	Humedad de operación	Menos de 80%
	Temp.para almacenar	-4 ~ 140°F (-20 ~ 60°C)
	Humedad para almacenar	Menos de 85%

- Las especificaciones mostradas arriba pueden cambiar sin ningún aviso para mejora en la calidad.