



Lavatrice

MANUALE D'USO

WD-14312(7)RD
WD-12312(7)RD

Grazie per avere acquistato una lavatrice automatica LG. Leggere attentamente il manuale d'uso. Il manuale fornisce le istruzioni per l'installazione, l'utilizzo e la manutenzione. Conservare il manuale per consultazioni future. Annotare i numeri di modello e di serie della lavatrice.

C aratteristiche del prodotto



■ Sistema di azionamento diretto

L'avanzato motore "brushless" a corrente continua fa girare il cestello direttamente senza bisogno di cinghie e pulegge.



■ Circolazione dell'acqua

L'acqua e il detersivo disciolto vengono spruzzati sul carico in continuazione. Durante il ciclo di lavaggio i capi si impregnano più velocemente e accuratamente del normale. La schiuma del detersivo può essere rimossa più facilmente dal getto a doccia durante il ciclo di risciacquo. Il sistema di circolazione dell'acqua usa sia l'acqua che il detersivo in modo più efficiente.



■ Resistenza incorporata

La resistenza interna scalda automaticamente l'acqua alla temperatura ideale per il ciclo selezionato.



■ Sicurezza bambini

Il sistema di blocco di sicurezza bambini impedisce ai bambini di premere i pulsanti e di cambiare il programma durante il funzionamento.



■ Cestello Jumbo

Il cestello Jumbo di LG è in grado di lavare il 40% di biancheria in più rispetto alle lavatrici tradizionali. Le grandi dimensioni del cestello inoltre migliorano l'efficacia del lavaggio.



■ Maggiore risparmio grazie al Sistema di lavaggio intelligente

Il Sistema di lavaggio intelligente rileva il carico e la quantità dell'acqua, quindi determina il livello d'acqua e il tempo di lavaggio ottimali per ridurre al minimo il consumo elettrico e idrico.



■ Sistema di controllo della velocità a bassa rumorosità

Rilevando la quantità di carico e il bilanciamento, distribuisce il carico in modo uniforme riducendo al minimo la rumorosità dovuta alla rotazione.



■ Riavvio automatico

Se la lavatrice si spegne a causa di un'interruzione dell'energia elettrica, si riavvia automaticamente a partire dal punto in cui era rimasta.



■ Sicurezza (Aqua lock)

Il sistema Aqua Lock è stato studiato allo scopo di rilevare eventuali perdite d'acqua durante il programma, in modo da evitare che si bagni il pavimento.

I ndice

Avvertenze	3
Specifiche	5
Installazione	6
Precauzioni prima del lavaggio	12
Aggiunta di detersivo	13
Funzioni	15
Come usare la lavatrice	16
Manutenzione	24
Ricerca guasti	28
Termini di garanzia	31

Avertenze

LEGGERE TUTTE LE ISTRUZIONI PRIMA DI UTILIZZARE LA MACCHINA

AVVERTENZA

Per la propria sicurezza, si devono seguire tutte le istruzioni contenute in questo manuale al fine di ridurre al minimo i rischi di incendi, esplosioni, scosse elettriche, e per prevenire possibili danni alle cose, lesioni alle persone e rischio di morte.

NORME DI SICUREZZA IMPORTANTI

AVVERTENZA : Al fine di ridurre il rischio di incendi, scosse elettriche o lesioni personali durante l'utilizzo della lavatrice, adottare alcune precauzioni basilari, tra cui:

- Prima dell'installazione, assicurarsi che non siano presenti danni esterni. Nel caso, non procedere con l'installazione.
- Non installare o conservare la lavatrice in luoghi esposti alle intemperie.
- Non manomettere i comandi.
- Non riparare o sostituire componenti della lavatrice o tentare di effettuare interventi di manutenzione non specificatamente raccomandati nel manuale dell'utente o pubblicati in manuali di riparazione se non si hanno le capacità per farlo.
- Mantenere la superficie sotto alla macchina libera da materiali combustibili come carta, stracci, panni, sostanze chimiche ecc.
- Se la macchina viene utilizzata da bambini o in ambienti dove sono presenti bambini è necessario esercitare la massima sorveglianza. Non lasciare che i bambini giochino con questo o con altri elettrodomestici o entrino al suo interno.
- Tenere la lavatrice lontano da fiamme vive.
- Non lasciare aperto lo sportello della lavatrice. Uno sportello aperto può stimolare i bambini ad appendersi o a cercare di infilarsi nella macchina.
- Non infilare mai le mani nella lavatrice mentre questa è ancora in movimento. Attendere che il cestello si arresti completamente.
- Il procedimento di lavaggio può ridurre le capacità di resistenza al fuoco dei tessuti.
- Non lavare o asciugare capi che siano stati puliti, lavati, impregnati o macchiati con sostanze combustibili o esplosive (ad es. cera, oli, vernici, sgrassanti, solventi per lavaggio a secco, kerosene ecc.) in quanto possono incendiarsi o esplodere. Non lavare e asciugare indumenti bagnati di liquidi infiammabili come benzene, benzina e solventi, oli e grassi animali.
- Per evitare questi inconvenienti, seguire attentamente le istruzioni di lavaggio e di cura del fabbricante dell'indumento.
- Evitare di sbattere lo sportello della lavatrice o di tentare di forzarlo quando è bloccato. Così facendo si rischia di danneggiare la macchina.
- Quando la macchina lava ad alte temperature può accadere che lo sportello si surriscaldi. Si consiglia di non toccarlo.
- Per ridurre al minimo i rischi di scosse elettriche, prima di eseguire operazioni di pulizia o di manutenzione scollegare l'alimentazione elettrica della macchina staccando la spina oppure staccando l'interruttore del circuito.
- Per scollegare la spina della lavatrice dalla presa, non tirare il filo di alimentazione per non danneggiarlo.
- Non cercare di azionare la macchina se questa è danneggiata, malfunzionante, parzialmente smontata o se ha delle parti mancanti o rotte, ad esempio se il cavo di alimentazione o la spina sono danneggiati.
- Al momento dello smaltimento della vecchia lavatrice, recidere il cavo immediatamente dietro la lavatrice.
- L'olio potrebbe rimanere nella vasca dopo il ciclo, causando incendi durante l'asciugatura. Non caricare indumenti sporchi d'olio.

* Non forzare eccessivamente l'apertura dello sportello per non danneggiarlo.

CONSERVARE QUESTE ISTRUZIONI

ISTRUZIONI PER LA MESSA A TERRA

La lavatrice deve essere collegata a terra. In caso di malfunzionamento o di guasto, il collegamento a terra riduce i rischi di scosse elettriche in quanto fornisce un percorso di minima resistenza alla corrente elettrica. La macchina è munita di un cavo dotato di un conduttore e di una spina di messa a terra. La spina deve essere inserita in un'apposita presa di terra in conformità alla normativa locale vigente.

- Non usare adattatori e non manomettere la spina di collegamento a terra.
- Se non si dispone di una presa adeguata, rivolgersi a un elettricista.

AVVERTENZA : Un collegamento non corretto del conduttore di messa a terra della macchina può aumentare i rischi di scosse elettriche. Rivolgersi a un elettricista qualificato o a un addetto dell'assistenza se si hanno dei dubbi sulla correttezza del collegamento a terra. Non modificare la spina fornita con la macchina. Se non si inserisce nella presa, fare sostituire la presa da un elettricista qualificato.

Per ridurre al minimo il rischio d'incendio nel cestello dell'asciugatrice, attenersi a quanto segue:

- Capi macchiati o bagnati di olio (vegetale o di cottura) costituiscono un rischio d'incendio e non devono essere inseriti nell'asciugatrice. Capi sporchi d'olio possono incendiarsi spontaneamente, specialmente quando esposti a fonti di calore come nel cestello di un'asciugatrice. Il capo si scalda causando una reazione di ossidazione dell'olio; l'ossidazione crea calore. Se il calore non trova via d'uscita, il capo può scaldarsi abbastanza per prendere fuoco. Impilare, ammucciare, o immagazzinare capi sporchi d'olio può impedire al calore di evacuare e quindi creare un rischio di incendio. Se non si può evitare che tessuti contenenti oli (vegetali o di cottura) o sporchi di prodotti per la cura dei capelli vengano introdotti in un'asciugatrice a tamburo, devono essere precedentemente lavati in acqua bollente con molto detersivo – questo ridurrà, ma non eliminerà, il rischio. Il ciclo di "raffreddamento" dell'asciugatrice a tamburo deve essere usato per ridurre la temperatura dei capi. Questi non devono essere rimossi dall'asciugatrice, impilati o ammucciati ancora caldi.
- Capi che sono stati precedentemente puliti, lavati, bagnati o macchiati con petrolio/benzina, solventi per l'asciugatura a secco o altre sostanze infiammabili o esplosive non devono essere introdotti in un'asciugatrice a tamburo. Sostanze altamente infiammabili comunemente usate in ambiente domestico includono acetone, alcohol denaturato, petrolio/benzina, cherosene, smacchiatori (alcune marche), acqua regia, cere e solventi.
- Capi contenenti gommapiuma (o schiuma di lattice) o gomma di fattura simile: questi materiali non devono essere asciugati in un'asciugatrice a tamburo con impostazione di temperature calde. Materiali in gommapiuma possono, quando scaldati, produrre fuoco per combustione spontanea.
- Ammorbidenti o prodotti simili non devono essere utilizzati in un'asciugatrice a tamburo per non eliminare gli effetti dell'elettricità statica, a meno che questa pratica non sia specificatamente consigliata dal produttore dell'ammorbidente o del prodotto.
- La biancheria intima può contenere rinforzi di metallo che non devono essere introdotti in un'asciugatrice a tamburo.

Se i rinforzi di metallo vengono persi durante l'asciugatura, questi possono danneggiare il cestello dell'asciugatrice. Se è disponibile un ripiano per l'asciugatura, utilizzarlo per questi articoli.

- Capi in plastica come cuffie da bagno o bavaglini idrorepellenti non devono essere introdotti nell'asciugatrice a tamburo.
- Capi rivestiti in plastica, vestiti con imbottitura in gommapiuma o spalline, cuscini, stivali e scarpe da ginnastica rivestite in gomma non devono essere inseriti in un'asciugatrice a tamburo.

Specifiche

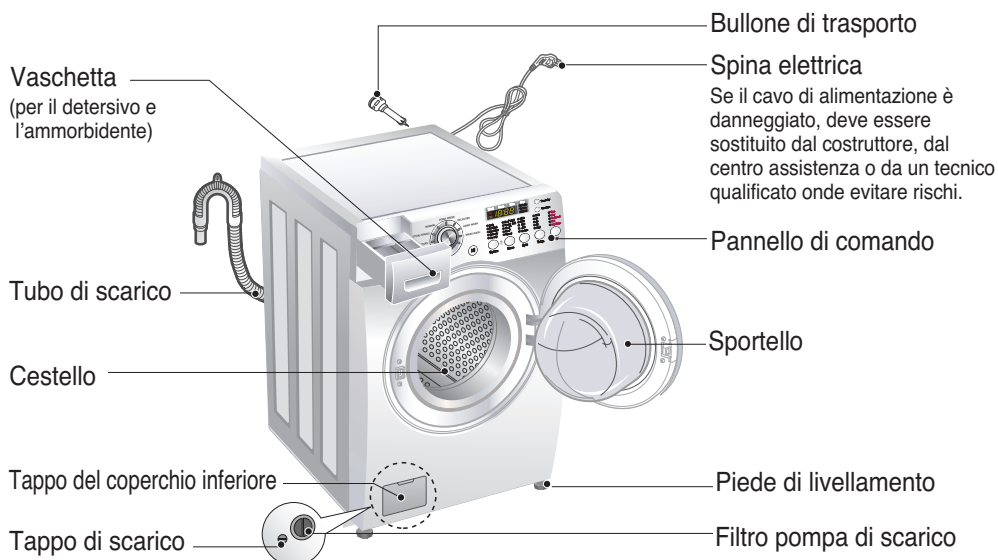

■ Denominazione	: Lavatrice a caricamento frontale
■ Alimentazione	: 220-240 V ~, 50 Hz
■ Dimensioni (mm)	: 600 (largh.) x 645 (prof.) x 850 (alt.)
■ Peso	: 66 kg
■ Capacità di lavaggio	: 8 kg
■ Capacità di asciugatura	: 4 kg
■ Potenza max.	: 2100W (Lavaggio) / 1500W (Asciugatura)
■ Velocità di centrifugazione	: No centrifuga/400/800/1000/1400 [WD-14312(7)RD] No centrifuga/400/800/1000/1200 [WD-12312(7)RD]
■ Consumo idrico	: 144 ℓ (18 ℓ / kg) [WD-14312(7)RD] 148 ℓ (18,5 ℓ / kg) [WD-12312(7)RD]
■ Pressione idrica max.	: 0,3-10 kgf/cm ² (30-1000 kPa)

* L'aspetto e le specifiche della macchina possono essere modificate senza preavviso allo scopo di migliorare la macchina stessa.

■ Accessori

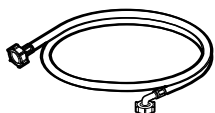

Tubo di alimentazione (1EA)

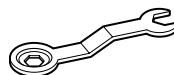

Chiave

I nstallazione

Installare o conservare la macchina in ambienti non esposti a intemperie o a temperature sotto lo zero.

Effettuare il collegamento a terra della lavatrice in base alle normative vigenti.

L'apertura alla base non deve essere ostruita se la macchina viene collocata su un pavimento rivestito da tappeti o moquette.

Installare o immagazzinare in luoghi dove non ci sono rischi di esposizione all'acqua o dove la temperatura potrebbe assumere valori inferiori al punto di congelamento.

Mettere la lavatrice appropriatamente a massa in modo da assicurare la conformità alle direttive e alle raccomandazioni degli enti e istituzioni che legalmente disciplinano la materia.

L'apertura di fondo della lavatrice non deve rimanere ostruita da tappeti quando la macchina viene installata su pavimenti a tappeto o in moquette.

Nei paesi in cui ci sono molte aree suscettibili di essere infestate da scarafaggi o altri insetti, occorre mantenere pulita la macchina e l'ambiente circostante in modo continuo e con particolare attenzione. Ogni danno causato da scarafaggi o altri insetti non è coperto dalla garanzia dell'elettrodomestico.

■ Viti di trasporto

La macchina è munita di viti di trasporto per evitare danni interni durante il trasporto.

- Il materiale di imballaggio ed i dispositivi di fissaggio devono essere rimossi prima di utilizzare la lavatrice.

☞ Mentre si disimballa il fondo in polistirolo, assicurarsi di rimuovere il supporto interno posizionato al centro.

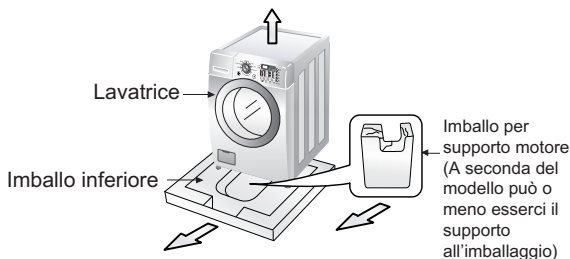

■ Rimozione delle viti di trasporto

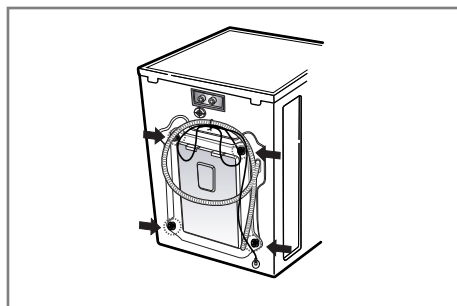

1. Per evitare possibili danni interni durante il trasporto, le 4 viti speciali vengono bloccate. Prima di azionare la macchina, rimuovere le viti unitamente ai tappi di gomma.

• Se le viti non vengono rimosse, possono verificarsi forti vibrazioni, rumore e malfunzionamenti.

2. Svitare le quattro viti con la chiave in dotazione.

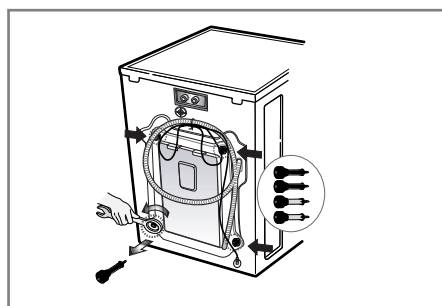

3. Estrarre le 4 viti e i relativi tappi torcendo leggermente i tappi. Conservare le 4 viti e la chiave per un eventuale riutilizzo futuro.

• Le viti di trasporto devono essere utilizzate tutte le volte che la lavatrice viene trasportata.

4. Chiudere i fori con i tappini in dotazione.

I Installazione

■ Luogo di installazione

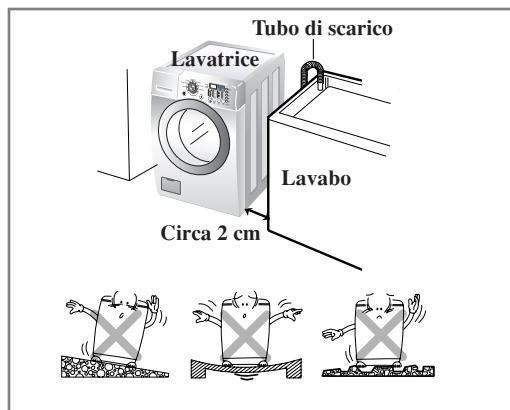

Inclinazione del pavimento:

La massima inclinazione del pavimento consentita sotto la lavatrice è di 1°.

Presa di corrente:

Deve trovarsi nel raggio di 1,5 m dalla lavatrice. Per non sovraccaricarla, evitare di collegare altri elettrodomestici alla stessa presa.

Distanze:

Dalla parete (tenere conto dello spazio per l'apertura dello sportello). Il pavimento deve essere levigato.

(Post.: 10 cm; lato destro e sinistro: 2 cm).

Non appoggiare mai prodotti di lavaggio sopra la lavatrice. Possono danneggiare le finiture e i comandi.

■ Posizionamento

Installare la lavatrice su di un pavimento piano e stabile.

Assicurarsi che la circolazione dell'aria attorno alla lavatrice non sia impedita da moquette, tappeti, ecc...

- Non tentare mai di correggere eventuali imperfezioni del pavimento con pezzi di legno, cartone o materiali simili posizionati sotto la lavatrice.
- Non installare la lavatrice accanto ad un forno a gas o ad una stufa a carbone; altrimenti inserire un isolante tra i due apparecchi.
- La lavatrice non deve essere installata in ambienti dove la temperatura può scendere al di sotto di 0° C.
- Assicurarsi che quando la lavatrice è installata sia facilmente accessibile per il tecnico in caso di guasto.
- A lavatrice installata, sistemare i quattro piedi usando i le viti speciali in dotazione assicurandosi che la lavatrice sia stabile. Nel caso di installazione sotto un piano di lavoro, lasciare circa 20 mm tra la parte alta della lavatrice e il piano di lavoro.

I Installazione

■ Rubinetto normale non filettato e tubo di alimentazione filettato

1. Svitare la vite di fissaggio per fissare il rubinetto.
2. Spingere il connettore verso l'alto finché la guarnizione di gomma non è a stretto contatto con il rubinetto. Quindi stringere le 4 viti.
3. Spingere il tubo flessibile di alimentazione dell'acqua verso l'alto in modo che la guarnizione di gomma interna al tubo possa aderire completamente al rubinetto, quindi stringere ruotando in senso orario.

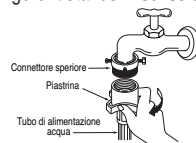
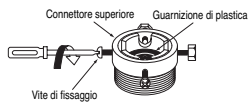

■ Rubinetto normale non filettato e tubo di alimentazione a innesto rapido

1. Allentare la vite del connettore superiore.
2. Spingere il connettore verso l'alto finché la guarnizione di gomma non è a stretto contatto con il rubinetto. Quindi stringere le 4 viti.
3. Collegare il tubo di alimentazione dell'acqua al connettore intermedio, spingendo la piastrina verso il basso.

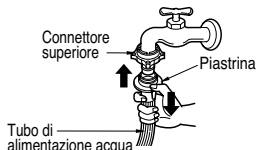
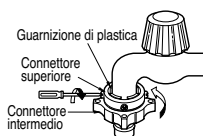
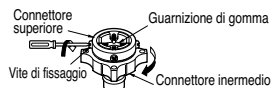

• Nel caso il rubinetto abbia un diametro grande rimuovere la piastra di guida.

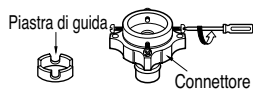

- Ruotare il connettore intermedio per prevenire perdite d'acqua.
- Assicurarsi che la guarnizione di gomma si trovi all'interno del connettore del tubo.

- Per separare il tubo di alimentazione idrica dal connettore intermedio chiudere il rubinetto. Quindi tirare il tubo verso il basso spingendo la piastrina verso il basso.

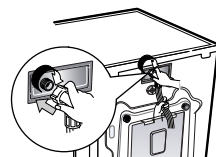
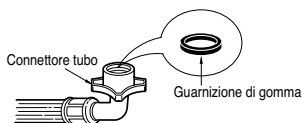

Usare il rubinetto orizzontale

Rubinetto orizzontale



Rubinetto con prolunga



Rubinetto quadrato



- La macchina viene fornita con il solo raccordo per l'acqua fredda.
- Assicurarsi che il tubo non sia piegato o schiacciato.

I Installazione

■ Collegamento elettrico

1. Non usare prolunghe o adattatori doppi.
2. Se il cavo di alimentazione è danneggiato, onde evitare rischi è necessario sostituirlo con un cavo equivalente reperibile presso il proprio concessionario o la casa costruttrice o un elettricista qualificato.
3. Dopo l'utilizzo scollegare sempre la macchina e chiudere l'alimentazione dell'acqua.
4. Collegare la macchina a una presa provvista di messa a terra in conformità alle normative vigenti.
5. La macchina deve essere posizionata in modo che la spina sia facilmente accessibile.

Ogni intervento di riparazione della lavatrice deve essere condotto da personale tecnico legalmente qualificato. Interventi di riparazione effettuati da persone inesperte possono causare infortuni o malfunzionamenti seri. Rivolgersi al proprio centro di assistenza locale.

Non installare la lavatrice in locali dove la temperatura può scendere al di sotto del valore di congelamento. Tubi e condotti congelati possono rompersi o scoppiare per effetto della pressione.

L'affidabilità dell'unità di controllo elettronico può venire meno quando la temperatura assume valori inferiori al punto di congelamento.

Se l'elettrodomestico viene consegnato nei mesi invernali e la temperatura è inferiore al livello di congelamento: tenere la lavatrice per qualche ora alla temperatura del locale in cui si effettuerà l'installazione prima di metterla in opera.

Precauzioni

PRECAUZIONI riguardo il cavo di alimentazione

Si raccomanda il collegamento ad un circuito dedicato; non utilizzare prese danneggiate, prolunghe o prese multiple. Assicurarsi della tensione di alimentazione consultando sempre le istruzioni e le caratteristiche tecniche del prodotto.

Si raccomanda di non utilizzare prolunghe, cavi logori, cavi con isolamento danneggiato o crepato in quanto molto pericolosi: possono provocare scintille, scosse elettriche e incendi. Esaminare periodicamente il cavo dell'apparecchio; se a vista risulta danneggiato o deteriorato, scollegare e non utilizzare l'apparecchio, e fare sostituire il cavo con un ricambio originale da un tecnico autorizzato.

Proteggere il cavo da sollecitazioni meccaniche come l'attorcigliamento, l'intrecciamento con altri cavi, la stiratura, lo schiacciamento in una porta, o il calpestamento. Prestare particolare attenzione alle spine, alle prese a muro, e al punto di connessione del cavo all'apparecchio.

■ La lavatrice deve essere collegata alla presa idrica con tubi flessibili nuovi. Evitare di utilizzare tubi già usati.

■ Collegamento del tubo di alimentazione idrica

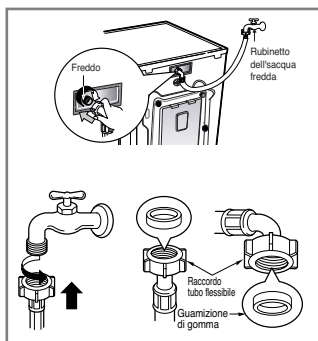

► La pressione di alimentazione dell'acqua deve essere compresa tra 30 kPa e 1000 kPa ($0,3\sim 10\text{ kgf/cm}^2$).

► Evitare di deformare o torcere il tubo di alimentazione quando lo si collega alla valvola.

► Se la pressione idrica è superiore a 1000 kPa, è necessario installare un dispositivo di decompressione.

- Assieme ai tubi flessibili di alimentazione vengono fornite due guarnizioni di gomma al fine di impedire le perdite d'acqua.
- Controllare l'impermeabilità dei collegamenti idrici della macchina aprendo completamente il rubinetto.
- Controllare periodicamente le condizioni del tubo sostituendolo se necessario.
- Assicurarsi che il tubo non sia piegato o schiacciato.

NOTA Una volta terminato l'allacciamento, in caso di perdite d'acqua ripetere la sequenza d'accapo. Utilizzare un rubinetto convenzionale per l'alimentazione dell'acqua. Se questo dovesse risultare troppo grande o di una forma inadatta, rimuovere l'anello prima di inserire il rubinetto nell'adattatore.

I nstallazione

Questa macchina non è predisposta per uso in ambienti marittimi o in installazioni mobili quali camper, roulotte, aeromobili, ecc. Chiudere il rubinetto di arresto se si prevede di non usare la lavatrice per lungo periodo di tempo (p.es., durante le vacanze), particolarmente se nelle immediate vicinanze il pavimento è privo di un canale di drenaggio dell'acqua (scolo). Quando ci si libera dell'elettrodomestico, tagliare il cavo dell'alimentazione di rete, e distruggere la spina. Disabilitare il blocco sportello per evitare che qualche bambino possa rimanere intrappolato all'interno.

Il materiale di imballaggio (p.es., fogli a pellicola, tyrofoam) possono essere dannosi per i bambini. Ci sono dei rischi di soffocamento !

Tenere gli imballaggi lontano dai bambini.

■ Installazione del tubo di scarico

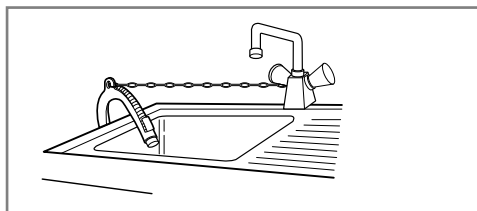
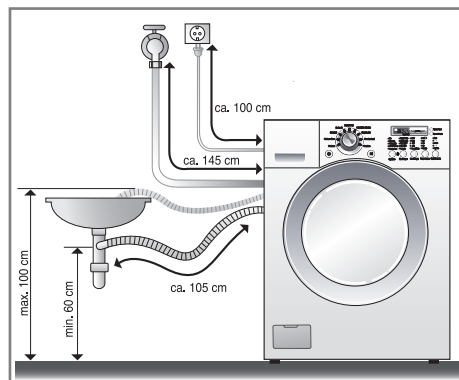

- Nell'installare il tubo di scarico allo scarico del lavandino stringerlo a fondo con una fascetta.
- Un fissaggio accurato del tubo di scarico previene danni al pavimento dovuti alle perdite d'acqua.

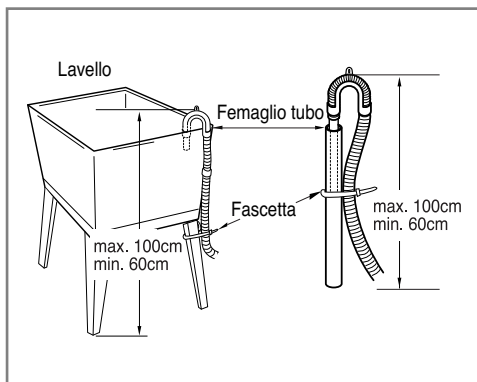
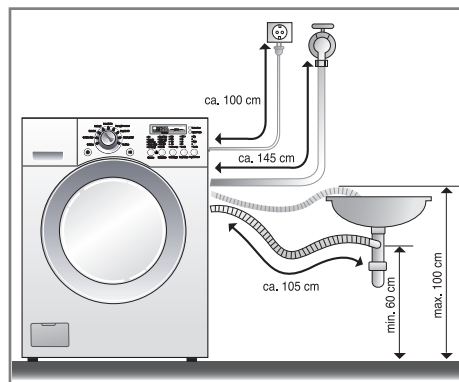

- Il tubo di scarico non deve essere collocato a un'altezza superiore a 100 cm dal pavimento. La lavatrice non scarica o scarica molto lentamente.
- Un fissaggio accurato del tubo di scarico previene danni al pavimento dovuti alle perdite d'acqua.
- Se il tubo di scarico è troppo lungo evitare di infilarlo nella lavatrice per non causare una rumorosità eccessiva.

I nstallazione

■ Livellamento



1. Un corretto livellamento della lavatrice serve a impedire che si producano vibrazioni e rumori eccessivi. Installare la macchina su un pavimento ben livellato e compatto, preferibilmente in un angolo della stanza.

NOTA Pavimenti in legno o soppalchi possono contribuire a verificarsi di vibrazioni eccessive o di errori di bilanciamento del carico

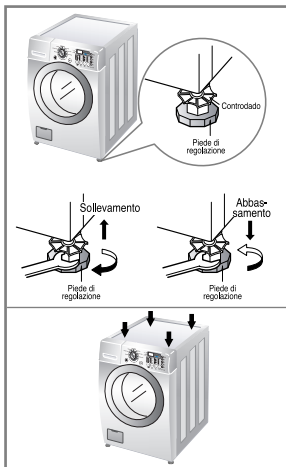

2. Se il pavimento non è uniforme, regolare il piede di regolazione secondo necessità (non inserire spessori di nessun tipo sotto i piedi della macchina). Assicurarsi che tutti quattro i piedi siano stabili e appoggiati al pavimento, quindi verificare che la macchina sia ben livellata (usare una livella a bolla d'aria).

✳ *Dopo aver regolato il piede, bloccare il controdado ruotando in senso antiorario.*

NOTA Se la lavatrice è installata su di un soppalco, fissarla in modo sicuro per evitare qualsiasi rischio di caduta.

✳ *Verifica diagonale*

Spingendo verso il basso i bordi del coperchio superiore della lavatrice in senso diagonale, la macchina non deve alzarsi né abbassarsi (verificare in entrambi i sensi). Se la macchina invece oscilla, è necessario regolare nuovamente i piedi.

■ Pavimenti piastrellati

- La superficie di installazione deve essere pulita, asciutta e piana.
- Installare la lavatrice su di un pavimento solido e piano.

■ Pavimenti piastrellati (Pavimenti scivdosi)

- Per evitare scivolamenti della macchina applicare su pavimento pulito, sotto i piedini della lavatrice, una sezione di gomma adesiva

■ Pavimenti in legno

- I pavimenti in legno sono particolarmente suscettibili alle vibrazioni.
- Per prevenire le vibrazioni si raccomanda di posizionare dei tappi di gomma sotto ad ogni piede per almeno 15mm di spessore sotto la lavatrice; assicurarsi che almeno i 2 piedini anteriori abbiano i tappi in gomma.
- Se è possibile, installare la lavatrice in uno degli angoli della stanza, dove il pavimento è più stabile.



✳ *Inserire i tappi di gomma per ridurre le vibrazioni.*

✳ *E' possibile ricevere i tappi di gomma dai centri assistenza L.G. (P/No.: 4620ER4002B)*

Importante!

- Un corretto posizionamento della lavatrice assicura un'operatività lunga, regolare ed affidabile.
- La lavatrice deve stare in posizione orizzontale e non deve muoversi.
- Non deve oscillare durante il funzionamento.
- La superficie di installazione deve essere pulita, esente da cera da pavimenti e altri rivestimenti oleosi.
- Evitare che i piedini della lavatrice si bagnino, altrimenti la macchina potrebbe scivolare.

P precauzioni prima del lavaggio

■ Prima dell' utilizzo

Selezionare un programma (p.e. Cotone 60°C), inserire met_ dose di detersivo ed effettuare un lavaggio senza bucato. In questo modo verranno rimossi dal cestello eventuali residui di lavorazione.

■ Precauzioni prima del lavaggio

1. Leggere le etichette

Cercare l'etichetta con le istruzioni di lavaggio attaccata agli indumenti. Su questa viene indicato il tipo di tessuto e come deve essere lavato.

2. Suddividere gli indumenti

Per ottenere risultati ottimali, suddividere gli indumenti in carichi che possono essere lavati in un unico ciclo di lavaggio. La temperatura dell'acqua e la velocità di centrifugazione richiedono che tessuti diversi vengano lavati in modi diversi. Separare sempre i colori scuri dai colori chiari e dalla biancheria. Lavare i capi separatamente, altrimenti si possono macchiare, il bianco può scolorirsi ecc. Se possibile evitare di lavare assieme capi molto sporchi e capi appena sporchi.

- Sporco (molto, normale, poco) Separare i capi secondo la quantità di sporco
- Colore (bianco, chiaro, scuro) Separare i capi bianchi da quelli colorati
- Fili (capi che si sfilacciano, Lavare separatamente i capi che si sfilacciano e capi che attirano i filamenti) quelli che attirano i filamenti.

3. Precauzioni prima di caricare la macchina

- In un singolo carico combinare capi grandi con capi più piccoli. Caricare prima i capi grandi. I capi grandi non devono superare la metà del carico totale di lavaggio. Evitare di lavare singoli capi. Può verificarsi uno sbilanciamento del carico. Aggiungere uno o due capi simili.

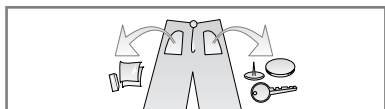

• Controllare che le tasche degli indumenti siano vuote. Oggetti come puntine, fermagli per capelli, fiammiferi, penne, monete e chiavi possono danneggiare sia la lavatrice che gli indumenti.

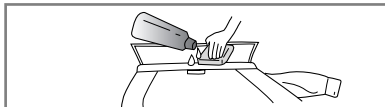

• Chiudere cerniere, ganci e stringhe onde evitare che si impiglino in altri indumenti.

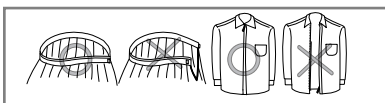

• Pretrattare lo sporco e le macchie con una piccola quantità di detersivo disciolto in acqua spazzolando colli e polsini per togliere lo sporco.

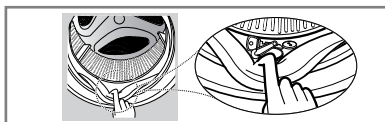

• Per evitare che si danneggino bucato e guarnizioni dello sportello, assicurarsi che non sia rimasto incastrato alcun capo tra lo sportello e le guarnizioni.

• Verificare che non rimanga incastrato alcun capo tra le guarnizioni dello sportello.



• Nel momento in cui si toglie il bucato dalla lavatrice, si raccomanda di non dimenticare alcun capo all'interno di questa per evitare che si stringa o scolorisca con un ulteriore lavaggio.

Aggiunta di detersivo

■ Aggiunta di detersivo e ammorbidente

1. Vaschetta di dosaggio

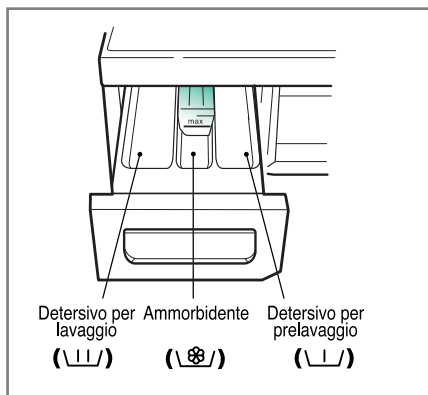

- Solo lavaggio → \\|/
- Prelavaggio + Lavaggio → \\|/ • \\|/

2. Aggiunta di ammorbidente

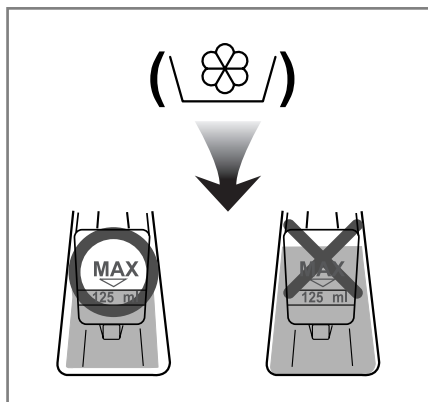

- Non superare la linea di massimo riempimento. Chiudere il cassetto dosatore. Se si riempie troppo la vaschetta l'ammorbidente può fuoriuscire prima del dovuto e macchiare gli indumenti.
- Non lasciare l'ammorbidente nella vaschetta per più di 2 giorni (può solidificarsi).
- L'ammorbidente viene aggiunto all'acqua automaticamente nell'ultimo ciclo di risciacquo.
- Non aprire la vaschetta durante il lavaggio.
- Non usare solventi (benzene ecc.).

NOTA Non versare l'ammorbidente direttamente sugli indumenti.

Aggiunta di detersivo

3. Dosaggio del detersivo

- Usare il detersivo seguendo le istruzioni del fabbricante del detersivo.
- L'utilizzo di una quantità eccessiva di detersivo diminuisce l'efficienza del lavaggio e causa un'appesantimento del carico sul motore.
- Usare detersivo in polvere solo per le lavatrici a caricamento frontale.
- È possibile che per l'uso del detersivo ci si debba regolare in base alla temperatura e alla durezza dell'acqua, alle dimensioni e al grado di sporchezza dei capi caricati nella macchina. Per ottenere risultati ottimali evitare la formazione di schiuma.

4. Addolcitore dell'acqua

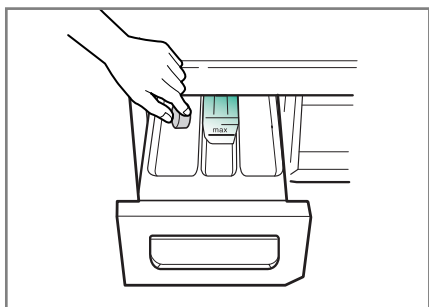

- In presenza di acque particolarmente dure, per limitare l'uso di detersivo si può usare un addolcitore dell'acqua, come il Anticalcare (Calgon). Usarne un quantitativo come da istruzioni sulla confezione. Aggiungere prima il detersivo e quindi l'ammorbidente.
- Utilizzare una quantità di detersivo come per le acque dolci.

* Suggerimenti

Pieno carico: secondo le istruzioni del fabbricante.

Carico parziale: 3/4 della quantità normale.

Carico minimo: 1/2 del carico totale.

- Il detersivo viene distribuito dalla vaschetta all'inizio del ciclo.

5. Uso delle pastiglie

- 1) Aprire lo sportello e inserire le pastiglie nella lavatrice.

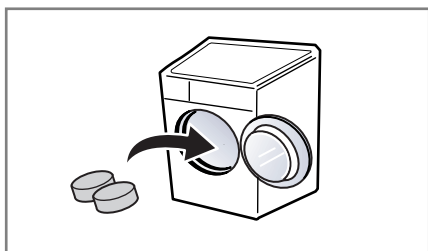

- 2) Caricare il bucato.

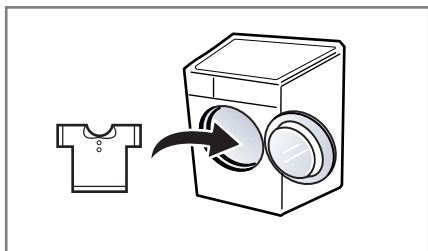

- 3) Chiudere lo sportello.

■ Procedura raccomandata in base al tipo di biancheria

Programma	Tipo di tessuto	Temp. corretta (opzione)	Lavaggio (opzione)	Carico massimo
Cotone	Capi colorati (camicie, camicie da notte, pigiama) e capi bianchi in cotone leggermente sporchi (biancheria intima ecc.)	60°C (Freddo, 30°C, 40°C, 95°C)	Ammollo Prelavaggio Risciacquo+Centrifuga	Nominale
Cotone-Eco	Il tipo di biancheria è lo stesso di Biancheria	60°C(40°C)	Solo centrifuga Solo asciugatura Intensivo	Nominale
Sintetici	Poliamide, acrilici, poliestere	40°C (Freddo, 30°C, 60°C)		4,0 kg
Delicati	Capi delicati (seta, tende ecc.)	30°C (Freddo, 40°C)		3,0 kg
Lana/Seta	Lane lavabili in lavatrice solo con pura Lana/Seta vergine	30°C (Freddo, 40°C)	Risciacquo+Centrifuga Solo centrifuga Intensivo	2,0 kg
Lavaggio a mano	"Lavaggio a mano" contrassegnato Delicati di Lana biancheria	Freddo (30°C,40°C)		2,0 kg
Rapido 30	Il tipo di biancheria è lo stesso dei Sintetici	30°C (Freddo, 40°C)	Risciacquo+Centrifuga Solo centrifuga Solo asciugatura Intensivo	5,0 kg
Grossi volumi	Lenzuola e coperte di cotone, trapuntine, tendaggi, rivestimenti per divani in tessuto leggero	Freddo (30°C, 40°C)	Risciacquo+Centrifuga Solo centrifuga Intensivo	1 capo formato gigante (9 tog)

- * **Temperatura dell'acqua** : selezionare la temperatura dell'acqua in base ai cicli di lavaggio.
Per il lavaggio seguire sempre le istruzioni riportate sulle etichette degli indumenti.
- * **Intensivo** : Se la biancheria è molto sporca utilizzare l'opzione "Intensivo"
- * **Prelavaggio** : se la biancheria è molto sporca, il Prelavaggio sarà attivo.
all Prelavaggio è possibile con i programmi Cotone-Eco, Cotone, Sintetici.
- * L'impostazione di un programma con l'opzione "Intensivo" è conforme agli standard europei EN60456 e IEC60456.

Come usare la lavatrice



1. Uso del programma iniziale (Cotone)

- Per iniziare premere il pulsante di **Accensione**.
- Premere il pulsante **Avvio/Pausa**.
- Condizione iniziale
 - **Lavaggio:** solo lavaggio principale
 - **Risciacquo:** 3 volte
 - **Centrifuga:**
 - 1400 giri/min. [WD-14312(7)RD]
 - 1200 giri/min. [WD-12312(7)RD]
 - **Temperatura acqua:** 60°C
 - **Programma:** Cotone

2. Selezione manuale

- Per iniziare premere il pulsante di **Accensione**.
- Selezionare le condizioni che si desiderano utilizzare premendo i singoli pulsanti.
Per selezionare le singole condizioni, vedere da pagina 17 a pagina 23.
- Premere il pulsante **Avvio/Pausa**.

Come usare la lavatrice



- (1) Pulsante: Accensione
- (2) Manopola: Programma
- (3) Pulsante: Avvio/Pausa
- (4) Pulsante: Opzione
- (5) Sicurezza bambini
- (6) Pulsante: Risciacquo
- (7) Pulsante: Centrifuga
- (8) Pulsante: Temperatura dell'acqua
- (9) Pulsante: Asciugatura
- (10) Pulsante: Intensivo
- (11) Pulsante: Funzione timer

Accensione



1. Accensione

- Premere il pulsante di Accensione per accendere/spegnere la macchina.
- Questo pulsante può essere usato anche per annullare la **Funzione timer**.

2. Programma iniziale

- Premendo il pulsante di accensione, la macchina si predispose per il programma Cotone. Le altre condizioni iniziali sono le seguenti.
- Se si vuole proseguire nel ciclo di lavaggio senza selezionare il programma, premere il pulsante di Avvio/Pausa.

■ Programma iniziale

- **[WD-14312(7)RD]**
- Programma Cotone / Lavaggio principale / Risciacquo normale / 1400 giri/min. / 60° C
- **[WD-12312(7)RD]**
- Programma Cotone / Lavaggio principale / Risciacquo normale / 1200 giri/min. / 60° C

Programma

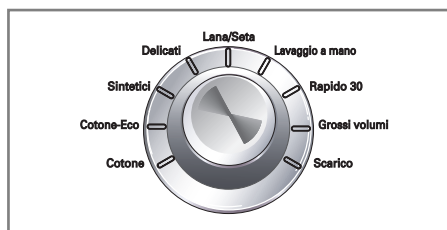

- È possibile selezionare 9 diversi programmi a seconda del tipo di biancheria:
- La segnalazione luminosa si accenderà ad indicare il programma selezionato.
- Premendo il pulsante di **Avvio/Pausa** si seleziona automaticamente il programma Cotone.
- Ruotando la manopola di programma, i programmi vengono selezionati nella sequenza: "Cotone – Cotone-Eco – Sintetici – Delicati – Lana/Seta – Lavaggio a mano – Rapido 30 – Grossi volumi – Scarico".

Come usare la lavatrice

Avvio/Pausa



1. Avvio

- Il pulsante **Avvio/Pausa** serve per avviare il ciclo di lavaggio o mettere in pausa i cicli.

2. Pausa

- Se occorre interrompere temporaneamente un ciclo di lavaggio, premere il pulsante **Avvio/Pausa**.
- Quando posta nello stato di Pausa, la lavatrice si spegne automaticamente dopo 4 minuti.
- **NB.** Lo sportello non si apre fino a che non sono trascorsi da 1 a 2 minuti dal momento in cui lo stato Pausa è stato selezionato, o dalla fine del ciclo di lavaggio.

Verifica



- Quando il display mostra "Verifica", il motore ruota lentamente e rileva la quantità di capi caricati nel cestello. Il procedimento richiede qualche secondo.
- Disponibile per Cotone-Eco e Sintetici.

Opzione

- Ammollo
- Prelavaggio
- Risciacquo+Centrifuga
- Solo centrifuga
- Solo asciugatura



Opzione

- Premendo il tasto Opzione, si possono selezionare tutte le funzionalità opzionali.

1. Ammollo

- Usare questa modalità per lavare capi non delicati molto sporchi.
- Il Ammollo è utilizzabile con i programmi Cotone, Cotone-Eco e Sintetici.

2. Prelavaggio

- Usare questa opzione per carichi che necessitano di pretrattamento. Aggiungere 16 minuti di Prelavaggio e scarico.
- Quando si usa l'opzione Prelavaggio, non introdurre detersivi liquidi nello scomparto del lavaggio principale.
Per il lavaggio principale usare detersivo in polvere.

3. Risciacquo+Centrifuga

- Usare questa opzione per Risciacquare e poi Centrifugare.

4. Solo centrifuga

- Selezionare questa opzione se si desidera effettuare la Solo centrifuga.

5. Solo asciugatura

- Se si vuole asciugare solamente, selezionare questa opzione.
- Il Solo asciugatura è utilizzabile con i programmi Cotone, Cotone-Eco, Sintetici e Rapido 30.

La spia si accende in corrispondenza della funzione selezionata.

Come usare la lavatrice

Sicurezza bambini



È possibile usare questa funzione se si desidera bloccare tutti i pulsanti per impedire l'utilizzo della macchina da parte dei bambini o delle persone inferme.

- La sicurezza bambini può essere impostata premendo contemporaneamente i pulsanti di **Opzione** e di **Risciacquo** per circa 3 secondi.

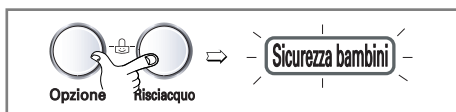

- Con il blocco di sicurezza bambini inserito tutti i pulsanti sono inutilizzabili.
- Per disattivare la sicurezza bambini premere di nuovo contemporaneamente i pulsanti di **Opzione** e di **Risciacquo** per circa 3 secondi.



- Se si desidera cambiare il programma con la Sicurezza bambini inserita:

1. Premere temporaneamente i pulsanti di **Opzione** e di **Risciacquo** per circa 3 secondi.
2. Premere il pulsante di **Avvio/Pausa**.
3. Cambiare il programma desiderato e premere il pulsante di **Avvio/Pausa**.

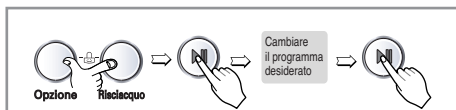

- La Sicurezza bambini può essere inserita in qualsiasi momento e viene automaticamente disattivata quando si verificano degli errori. La sicurezza bambini rimane inserita anche a macchina spenta.

Risciacquo



- Premendo il pulsante Risciacquo è possibile selezionare il tipo di risciacquo.

1. Normale

- Le funzioni *Cotone-Eco / Cotone / Sintetici* eseguono 3 risciacqui.
- Le funzioni *Lana/Seta / Lavaggio a mano / Grossi volumi / Rapido 30 / Delicati* eseguono 2 risciacqui

2. Risciacquo+ & Risciacquo++

- Per rimuovere meglio i residui del detersivo usare il risciacquo addizionale.
- Selezionando la funzione Risciacquo+ o Risciacquo++, il tempo e l'acqua di risciacquo aumentano.

3. Risciacquo tenuto

- Se si desidera lasciare i capi nella macchina senza centrifugarli dopo il risciacquo onde evitare che si stropicciano, è possibile selezionare la funzione di pausa risciacquo premendo il pulsante Centrifuga.
- Per procedere allo scarico oppure alla centrifuga una volta completata la funzione Risciacquo tenuto, utilizzare la manopola programma per selezionare lo scarico oppure il pulsante centrifuga per selezionare la centrifuga.

La spia si accende quando la funzione è selezionata.

Come usare la lavatrice

Funzione timer

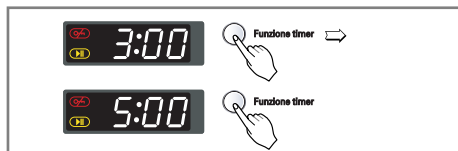

Preparazione del lavaggio prima di avviare la Funzione timer.

- Aprire il rubinetto dell'acqua.
- Caricare la biancheria e chiudere lo sportello.
- Mettere il detersivo e l'ammorbidente nella vaschetta.
- Come impostare la Funzione timer
- Premere il pulsante di **Accensione**.
- Selezionare il programma desiderato con la manopola **Programma**.
- Premere il pulsante Timer e impostare il tempo desiderato.
- Premere il pulsante **Avvio/Pausa**.
(Il "Funzione timer" lampeggia).
- Premendo il pulsante **Funzione Timer** viene visualizzato "3:00". Il tempo di ritardo massimo impostabile è 19:00 ore, il tempo minimo 3:00 ore.
- Ad ogni pressione del pulsante il tempo di ritardo aumenta di un'ora.
- Per annullare l'impostazione del timer, premere il pulsante di **Accensione**.
- La **Funzione timer** serve per impostare il "tempo previsto" dal momento presente fino al completamento del ciclo di lavaggio o del procedimento selezionato.
(Lavaggio, Risciacquo, Centrifuga)
- *Il tempo di ritardo e il tempo di lavaggio effettivo possono variare in funzione dell'alimentazione e della temperatura dell'acqua.*

Centrifuga

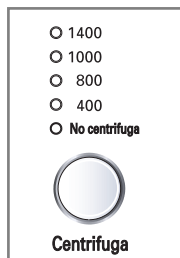

[WD-14312(7)RD]

- Premendo il pulsante Centrifuga, è possibile scegliere la velocità di centrifugazione.

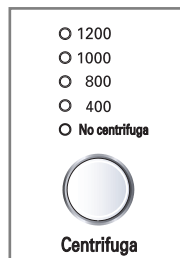

[WD-12312(7)RD]

1. Selezione della centrifuga

- In base al programma sono disponibili le seguenti velocità di centrifugazione (giri/min.):

WD-14312(7)RD

- **Cotone, Cotone-Eco, Rapido 30**
No centrifuga – 400 – 800 – 1000 – 1400
- **Sintetici, Lana/Seta, Lavaggio a mano, Grossi volumi**
No centrifuga – 400 – 800 – 1000
- **Delicati**
No centrifuga – 400 – 800

WD-12312(7)RD

- **Cotone, Cotone-Eco, Rapido 30**
No centrifuga – 400 – 800 – 1000 – 1200
- **Sintetici, Lana/Seta, Lavaggio a mano, Grossi volumi**
No centrifuga – 400 – 800 – 1000
- **Delicati**
No centrifuga – 400 – 800

2. No centrifuga

- Se si sceglie di non centrifugare selezionando "No centrifuga", la lavatrice si ferma dopo lo scarico dell'acqua.

La spia si accende quando la funzione è selezionata.

Come usare la lavatrice

Temperatura dell'acqua

- 95 °C
- 60
- 40
- 30
- Freddo



Temp. acqua

- Premendo il pulsante Temp. è possibile selezionare la temperatura dell'acqua.

- *Freddo*

- 30°C / 40°C / 60°C / 95°C

- La temperatura dell'acqua può essere selezionata come segue in base al programma.

- **Cotone-Eco**

40°C - 60°C

- **Cotone**

Freddo - 30°C - 40°C - 60°C - 95°C

- **Sintetici**

Freddo - 30°C - 40°C - 60°C

- **Delicati, Lana/Seta, Rapido 30, Lavaggio a mano, Grossi volumi**

Freddo - 30°C - 40°C

La spia della temperatura selezionata si accende.

Per maggiori informazioni, vedere a pagina 15.

Intensivo



Intensivo

- Se la biancheria è molto sporca utilizzare l'opzione "Intensivo"
- Selezionando l'opzione Intensivo, il tempo di lavaggio può prolungarsi in misura variabile a seconda del programma selezionato.

Asciugatura

- Tempo
- Secco
- Armadio
- Stiro
- Bassa temp.



Asciugatura

- Il processo automatico dal lavaggio all'asciugatura può essere selezionato facilmente.

- Per un'asciugatura il più possibile uniforme, assicurarsi che i panni caricati siano di materiale e consistenza simili.

- Non sovraccaricare l'asciugatrice introducendo troppi capi nel cestello. I panni devono poter capitolombolare liberamente.

- Se si apre lo sportello e si rimuove il carico prima della fine del ciclo di asciugatura, ricordarsi di premere il pulsante Avvio/Pausa.

- Premendo il pulsante ASCIUGATURA, si possono selezionare

Armadio → **Secco** → **Tempo**

Bassa temp. → **Stiro**

- Al termine dell'asciugatura, "  " viene visualizzato sul display. Il programma termina premendo il pulsante Avvio/Pausa. Se il pulsante Avvio/Pausa non viene premuto, il programma termina dopo circa 4 ore.

"  " Ciclo di raffreddamento.

1. Guida all'asciugatura automatica

- Usare il Ciclo Automatico per asciugare di più la biancheria. Sensori elettronici misurano la temperatura di uscita dallo scappamento per aumentare o diminuire la temperatura di asciugatura, così da ottenere un tempo di reazione più veloce e un controllo più stretto della temperatura
- Ciclo automatico di asciugatura consigliato a seconda del tipo di tessuto
 - a) Sintetici - Bassa temp.
 - b) Se si vogliono stirare vestiti-Stiro
 - c) Cotone - Armadio
 - d) Pannolini - Secco

Nota: Quando si seleziona il ciclo Automatico, il tempo stimato può differire dal tempo reale di asciugatura a causa del tipo di tessuto, della dimensione del carico, e del tipo di asciugatura selezionato.

Come usare la lavatrice

2. Guida al tempo di asciugatura

- Premendo il pulsante Asciugatura, il tempo di asciugatura viene selezionato.
- Il ciclo di asciugatura può durare fino a 100 mm.
Quando si seleziona solo l'asciugatura, il ciclo comincia.
- Questi tempi di asciugatura vengono forniti come guida per aiutare a impostare la propria lavasciuga per l'asciugatura manuale. I tempi di asciugatura possono variare notevolmente a seconda dell'umidità, della temperatura ambiente e del tipo di tessuto; l'esperienza resta la miglior guida.

Capi in lana

- Non asciugare a tamburo capi in lana. Sistemarli ridando loro la forma originale e asciugarli in piano.

Lavorati a uncinetto e a maglia

- Alcuni capi lavorati a uncinetto e a maglia possono restringersi in misure diverse a seconda della loro qualità.
- Stiracchiarli sempre subito dopo l'asciugatura.

Tessuti a stiratura permanente e sintetici

- Non sovraccaricare l'asciugatrice
- Estrarre immediatamente i tessuti a stiratura permanente appena l'asciugatrice si ferma, per ridurre le pieghe.

Capi in fibra o in pelle

- Verificare sempre le istruzioni del produttore.

Vestiti per neonati e camicie da notte

- Verificare sempre le istruzioni del produttore.



Gomma e plastica

- Non asciugare nessun articolo fatto di o contenente gomma o plastica, come:
 - a) grembiuli, bavaglie, fodere per sedie
 - b) tende e tovaglie
 - c) Tappeti da bagno

Fibra di vetro

- Non asciugare nessun articolo in fibra di vetro nell'asciugatrice
Le particelle rimaste nell'asciugatrice potrebbero essere raccolte da altri vestiti ad un uso successivo dell'asciugatrice (ed irritare la pelle quando indossati).

3. Completamento dell'asciugatura



- Quando il ciclo di asciugatura è completo, "  " (Raffreddamento) viene visualizzato sul Multi Display.
- Il Raffreddamento è impostato automaticamente alla fine di ogni ciclo di asciugatura.
- Se non si estraggono i vestiti dall'asciugatrice appena il ciclo termina, si possono formare delle pieghe.
- L'operazione di RAFFREDDAMENTO consiste nel far ruotare periodicamente, risistemare e spostare il carico (senza riscaldamento) per evitare la formazione di pieghe, per una durata fino a 4 ore.
- Il "  " messaggio continuerà ad essere visualizzato fino a quando i capi verranno rimossi o il pulsante Avvio/Pausa verrà premuto.

Come usare la lavatrice

Display



1. Display funzioni speciali

- Quando si imposta l'opzione di blocco dei tasti, la spia "  " si accende.
- Al termine dell'asciugatura, "  " viene visualizzato sul display.
- Quando viene selezionato il lavaggio temporizzato (Funzione timer), viene visualizzato il tempo rimanente per terminare il programma selezionato.

2. Display di autodiagnostica

- Quando la lavatrice ha un problema, viene visualizzato il tipo di problema:
 - " **PE** " : Errore di rilevamento pressione acqua
 - " **FE** " : Problema di acqua in eccesso
 - " **DE** " : Sportello non chiuso
 - " **LE** " : Motore sovraccarico
 - " **CE** " : Motore sovraccarico
 - " **IE** " : Problema di alimentazione acqua
 - " **OE** " : Problema di scarico
 - " **UE** " : Problema di bilanciamento
 - " **EE** " : Problema di temperatura acqua
 - " **dHE** " : Problemi al termostato o alla resistenza dell'asciugatrice
 - " **RE** " : Perdite d'acqua.

Se vengono visualizzate queste lettere vedere a pagina 28 Ricerca guasti e seguire le guida.

3. Fine del lavaggio

- Quando il ciclo di lavaggio è completo, sul "Display multifunzione" viene visualizzata la scritta "  ".

4. Tempo residuo

- Durante il ciclo di lavaggio viene visualizzato il tempo di lavaggio residuo.
- Programmi raccomandati dal costruttore:
 - **Cotone** : circa 1 ora e 50 minuti
 - **Cotone-Eco** : circa 2 ora
 - **Sintetici** : circa 1 ora e 15 minuti
 - **Delicati** : circa 1 ora e 5 minuti
 - **Lana/Seta** : circa 55 minuti
 - **Lavaggio a mano** : circa 50 minuti
 - **Rapido 30** : circa 30 minuti
 - **Grossi volumi** : circa 1 ora
 - **Scarico** : circa 1 minuti
- Il tempo di lavaggio può variare a seconda della quantità di biancheria, della pressione e della temperatura dell'acqua e di altre condizioni di lavaggio.
- Se viene rilevato uno sbilanciamento o se entra in funzione il programma di eliminazione della schiuma, il tempo di lavaggio può essere più lungo (al massimo 45 minuti in più).

Blocco Sportello



- Quando lo sportello della lavatrice è bloccato la spia relativa è accesa.
- Lo sportello può essere sbloccato arrestando il ciclo della lavatrice (premendo il pulsante Avvio/Pausa)
- Lo sportello può essere aperto dopo qualche minuto

Mantenzione

- * Prima di pulire l'interno della lavatrice, scollegare il cavo di alimentazione al fine di prevenire possibili rischi di scosse elettriche.
- * Quando ci si libera dell'elettrodomestico, tagliare il cavo dell'alimentazione di rete, e distruggere la spina. Disabilitare il blocco sportello per evitare che qualche bambino possa rimanere intrappolato all'interno.

■ Filtro di alimentazione acqua

- Il messaggio di errore " *!E* " lampeggia sul pannello di controllo se l'acqua non entra nella vaschetta del detersivo.
- Se l'acqua utilizzata è molto dura o contiene tracce di depositi di calcare, il filtro di alimentazione dell'acqua può intasarsi. Pertanto è opportuno pulirlo di tanto in tanto.

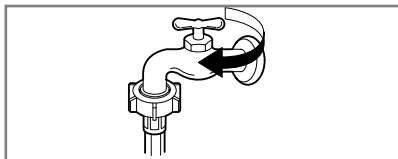

1. Chiudere il rubinetto dell'acqua.

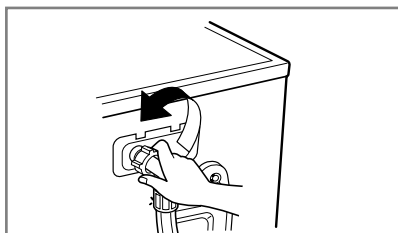

2. Svitare il tubo di alimentazione dell'acqua.

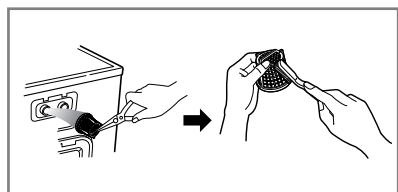

3. Pulire il filtro con una spazzola con setole dure.

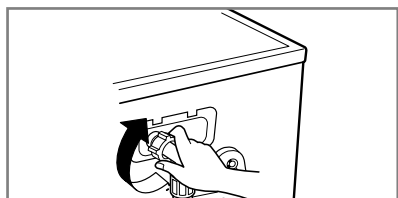

4. Stringere il tubo di alimentazione.

■ Filtro della pompa di scarico

* Il filtro di scarico raccoglie i filamenti e i corpuscoli rimasti nella biancheria. Verificare periodicamente la pulizia del filtro per assicurare il regolare funzionamento della lavatrice.

* Fare raffreddare l'acqua prima di pulire la pompa di scarico, effettuare svuotamenti di emergenza o aprire lo sportello in situazioni di emergenza.

⚠ ATTENZIONE Prima scaricare il filtro attraverso il tubo di scarico, quindi aprirlo per rimuovere gli eventuali corpuscoli rimasti nel filtro stesso. Fare attenzione se si compie questa operazione quando l'acqua è calda.

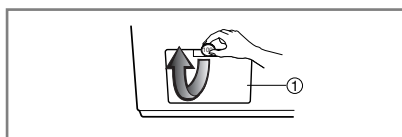

1. Aprire il tappo (1) del coperchio inferiore usando una moneta. Ruotare il tappo di scarico (2) per estrarre il tubo.

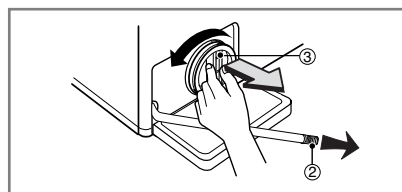

2. Sfilare il tappo di scarico (2) consentendo all'acqua di uscire. In questa fase servirsi di un recipiente per evitare che l'acqua si sparga sul pavimento. Quando l'acqua non esce più, aprire il filtro della pompa (3) ruotandolo a sinistra.

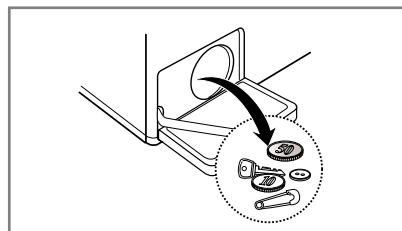

3. Rimuovere tutto il materiale estraneo dal filtro della pompa (3).

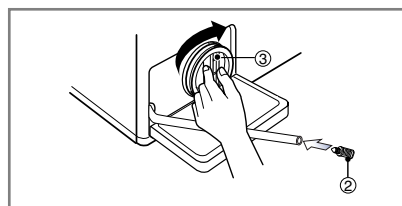

4. Dopo la pulizia, ruotare il filtro della pompa (3) in senso orario e inserire il tappo di scarico (2) nella posizione originale. Chiudere il tappo del coperchio inferiore.

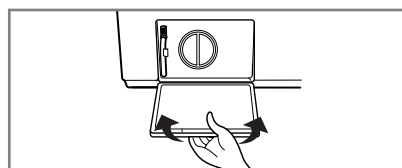

Mantenzione

■ Vaschetta di dosaggio

- * Dopo qualche lavaggio i detersivi e gli ammorbidenti iniziano a lasciare dei depositi nella vaschetta.
- Questi depositi devono essere rimossi periodicamente con un getto d'acqua corrente.
- Se necessario la vaschetta può essere tolta dalla macchina premendola verso il basso e sfilandola.
- Per facilitare la pulizia, la parte superiore dello scomparto dell'ammorbidente può essere rimossa.

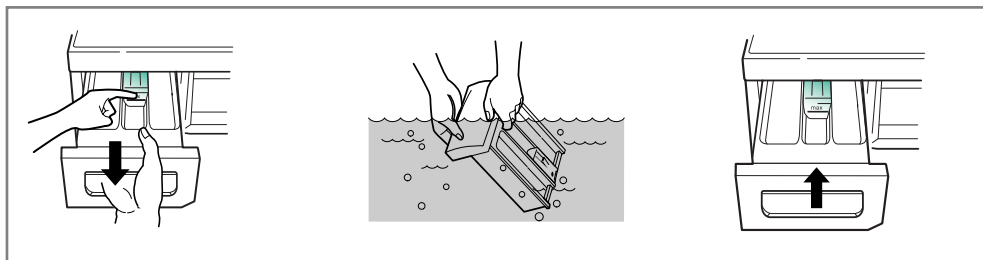

■ Vano della vaschetta

- * Il detersivo può accumularsi anche all'interno del vano della vaschetta, che deve essere pulito di tanto in tanto con uno spazzolino usato.
- Una volta terminata la pulizia, rimettere a posto la vaschetta ed eseguire un ciclo di risciacquo senza biancheria.

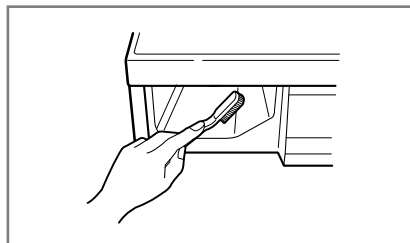

■ Il cestello della lavatrice

- Se vivete in un' area con acqua dura, il calcare si può formare continuamente in posti dove non può essere visto né facilmente rimosso.
- Il continuo crearsi di incrostazioni può intasare i meccanismi e, se non si tiene sotto controllo, può rendere necessaria la sostituzione delle parti.
- Nonostante il cestello sia fatto di acciaio inossidabile, macchioline di ruggine possono essere causate da piccoli oggetti in metallo come graffette o spille, che sono state lasciate nel cestello.
- Il cestello della lavatrice deve essere pulito periodicamente.
Se usate agenti disincrostanti, tinture o candeggianti, assicuratevi prima che siano compatibili per l'uso in lavatrice.
- * Un disincrostante può contenere componenti che possono danneggiare le parti della vostra lavatrice.
- * Rimuovete le macchie con un detergente per acciaio inossidabile.
- * Non usate mai per pulire una paglietta.

■ Girante per il sistema di circolazione dell'acqua

- Mantenere pulita la girante per la circolazione dell'acqua, controllare che non si ostruisca.

■ Pulizia della lavatrice

1. Esterno

Una corretta manutenzione della lavatrice può allungarne notevolmente la vita.

L'esterno della macchina può essere pulito con acqua tiepida e un normale detergente per uso domestico neutro e non abrasivo.

Rimuovere immediatamente le eventuali sostanze versate sulla macchina. Pulire con uno straccio umido.

Fare attenzione a non scalfire la superficie con oggetti appuntiti.

* **IMPORTANTE:** Non utilizzare alcol denaturato, diluenti o prodotti simili.

2. Interno

Asciugare attorno all'apertura dello sportello, la guarnizione flessibile e il vetro dello sportello.

Queste aree devono rimanere sempre pulite al fine di assicurare la tenuta dell'acqua.

Fare eseguire un ciclo completo alla macchina utilizzando acqua calda.

Ripetere il procedimento se necessario.

NOTA Per togliere i depositi di calcare utilizzare solo detersivi etichettati come utilizzabili per lavatrici.

■ Istruzioni per l'inverno

Se la lavatrice viene collocata in un ambiente dove la temperatura può scendere sotto zero, seguire queste istruzioni onde prevenire possibili danni alla macchina:

1. Chiudere il rubinetto di alimentazione dell'acqua.
2. Scollegare i tubi dall'alimentazione idrica e scaricare l'acqua dai tubi.
3. Inserire il cavo di alimentazione elettrica in una presa dotata di messa a terra.
4. Aggiungere nel cestello vuoto circa 3,8 litri (1 gallone) di antigelo atossico di tipo RV (utilizzato per camper e caravan). Chiudere lo sportello.
5. Impostare il ciclo di centrifugazione e far centrifugare per circa 1 minuto in modo da scaricare tutta l'acqua. Non tutti gli antigelo di tipo RV vengono espulsi.
6. Scollegare il cavo di alimentazione elettrica, asciugare l'esterno del cestello e chiudere lo sportello.
7. Togliere la vaschetta di dosaggio. Scaricare l'acqua contenuta negli scomparti della vaschetta e asciugare gli scomparti. Inserire nuovamente la vaschetta.
8. Conservare la lavatrice in posizione orizzontale.
9. Per rimuovere l'antigelo dalla lavatrice al termine del periodo di non utilizzo, eseguire un intero ciclo di lavaggio con detersivo. Non aggiungere capi da lavare.

Ricerca guasti

* Questa lavatrice è dotata di funzioni automatiche di sicurezza che rilevano e diagnosticano i guasti non appena questi si verificano, reagendo di conseguenza.













Se la macchina non funziona correttamente o non funziona affatto, controllare i seguenti punti prima di rivolgersi al Servizio Assistenza.

Sintomo	Possibile causa	Soluzione
Rumore metallico	<ul style="list-style-type: none"> • Corpi estranei come monete o forcine presenti nel cestello o nella pompa. 	<p>Fermare la lavatrice e controllare il cestello e il filtro di scarico.</p> <p>Se il rumore persiste al riavvio della macchina, chiamare il proprio centro assistenza.</p>
Rumore sordo	<ul style="list-style-type: none"> • Questo rumore può essere prodotto da carichi di lavaggio pesanti. Di solito è normale. 	<p>Se il rumore persiste, significa che probabilmente la lavatrice è sbilanciata. Fermarla e ridistribuire il carico di lavaggio.</p>
Vibrazioni	<ul style="list-style-type: none"> • Sono state rimosse tutte le viti di trasporto e gli imballaggi? • I piedi sono appoggiati correttamente al pavimento? 	<p>Se non sono state tolte durante l'installazione, vedere rimozione delle viti di trasporto nel paragrafo Installazione.</p> <p>Il carico di lavaggio non è distribuito uniformemente nel cestello. Fermare la lavatrice e ridistribuire il carico.</p>
Perdite d'acqua	<ul style="list-style-type: none"> • Il raccordo del tubo di riempimento è allentato al rubinetto o alla macchina. • I tubi di scarico dell'abitazione sono intasati. • Formazione eccessiva di schiuma 	<p>Controllare e stringere i raccordi del tubo.</p> <p>Liberare il tubo di scarico. Se necessario chiamare un idraulico.</p> <p>Detersivo in eccesso o inadatto? la formazione di schiuma può causare perdite d'acqua.</p>
L'acqua non entra nella lavatrice o entra lentamente	<ul style="list-style-type: none"> • Alimentazione idrica non adeguata. • Rubinetto di alimentazione non aperto completamente. • Tubo di alimentazione dell'acqua piegato. • Filtro o tubo di alimentazione intasato. 	<p>Provare con un altro rubinetto.</p> <p>Aprire completamente il rubinetto.</p> <p>Raddrizzare il tubo.</p> <p>Controllare il filtro del tubo di alimentazione.</p>
L'acqua nella lavatrice non si scarica o si scarica lentamente	<ul style="list-style-type: none"> • Il tubo di scarico è piegato o intasato. • Il filtro di scarico è intasato. 	<p>Pulire e raddrizzare il tubo di scarico.</p> <p>Pulire il filtro di scarico.</p>

Ricerca guasti

Sintomo	Possibile causa	Soluzione
La lavatrice non si avvia	<ul style="list-style-type: none"> • Il cavo di alimentazione elettrica non è collegato o è collegato male. • Fusibile dell'abitazione bruciato, interruttore di sicurezza scattato o interruzione della corrente elettrica. • Rubinetto di alimentazione acqua chiuso. 	<p>Assicurarsi che la spina sia inserita correttamente nella presa a muro.</p> <p>Ripristinare l'interruttore o sostituire il fusibile. Non aumentare la capacità del fusibile. Se il problema è un sovraccarico del circuito, rivolgersi a un elettricista.</p> <p>Aprire il rubinetto.</p>
Il cestello non gira	<ul style="list-style-type: none"> * Controllare che lo sportello sia ben chiuso. 	<p>Chiudere lo sportello e premere il pulsante di Avvio/Pausa. Una volta premuto questo pulsante, ci vuole qualche secondo prima che la lavatrice inizi a girare. Lo sportello deve essere chiuso.</p>
Lo sportello non si apre		<p>Una volta avviata la lavatrice, lo sportello non può essere aperto per motivi di sicurezza. Attendere uno o due minuti prima di aprire lo sportello per lasciare al meccanismo elettrico di chiusura il tempo di sbloccarsi.</p>
Ciclo di lavaggio ritardato		<p>Il tempo di lavaggio può variare in base alla quantità di biancheria, pressione e temperatura dell'acqua ed altre condizioni d'uso.</p> <p>Se viene rilevato uno sbilanciamento o se entra in funzione il programma di eliminazione della schiuma, il tempo di lavaggio si allunga.</p>
Problemi di asciugatura	Non asciuga	<p>Non sovraccaricare. Verificare che la lavatrice estragga e scarichi correttamente l'acqua dal carico. Il carico di vestiti è troppo piccolo per poter ruotare correttamente.</p> <p>Aggiungere qualche asciugamano</p>

Ricerca guasti

Sintomo	Possibile causa	Soluzione
	<ul style="list-style-type: none"> • Alimentazione idrica non adeguata. • Rubinetto di alimentazione non aperto completamente. • Tubo di alimentazione dell'acqua piegato. • Filtro o tubo di alimentazione intasato. 	<p>Provare con un altro rubinetto. Aprire completamente il rubinetto.</p> <p>Raddrizzare il tubo. Controllare il filtro del tubo di alimentazione.</p>
	<ul style="list-style-type: none"> • Il tubo di scarico è piegato o intasato. • Il filtro di scarico è intasato. 	<p>Pulire e raddrizzare il tubo di scarico. Pulire il filtro di scarico.</p>
	<ul style="list-style-type: none"> • Il carico è troppo ridotto. • Il carico è sbilanciato. • La macchina ha un sistema di rilevazione e correzione degli sbilanciamenti. Se si caricano singoli capi pesanti, ad es. accappatoi ecc., il sistema può interrompere la rotazione o anche tutto il ciclo di lavaggio, se lo sbilanciamento rimane troppo elevato dopo diversi avviamenti. • Se alla fine del ciclo la biancheria è ancora molto umida, aggiungere alcuni capi piccoli per bilanciare il carico e ripetere la centrifugazione. 	<p>Aggiungere 1 o 2 capi simili per bilanciare il carico. Ridistribuire il carico per consentire una corretta centrifugazione.</p>
	 <ul style="list-style-type: none"> • Lo sportello è aperto? 	<p>Chiudere lo sportello. * Se la scritta "dE" non scompare, rivolgersi all'Assistenza.</p>
		<p>Staccare il cavo di alimentazione e chiamare l'Assistenza.</p>
	<ul style="list-style-type: none"> • Se vi è un riempimento eccessivo d'acqua a causa di un difetto della valvola di alimentazione, viene visualizzata la scritta "FE". 	<p>Chiudere il rubinetto dell'acqua. Staccare il cavo di alimentazione elettrica. Chiamare l'Assistenza.</p>
	<ul style="list-style-type: none"> • La scritta "PE" viene visualizzata in caso di avaria del sensore del livello dell'acqua. 	
	<ul style="list-style-type: none"> • Sovraccarico del motore. 	
	<ul style="list-style-type: none"> • Sovraccarico del motore. 	
	<ul style="list-style-type: none"> • Perdite d'acqua. 	<p>Chiamare il centro assistenza.</p>
	<ul style="list-style-type: none"> • Verificare la fornitura d'acqua. 	<p>Aprire il rubinetto dell'acqua. Se il messaggio "dHE" permane, scollegare la spina di alimentazione e chiamare il centro assistenza.</p>

Smaltimento delle apparecchiature obsolete

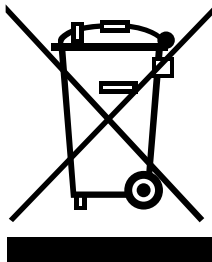

1. Quando su un prodotto è riportato il simbolo di un bidone della spazzatura barrato da una croce significa che il prodotto è coperto dalla direttiva europea 2002/96/EC.
2. Tutti i prodotti elettrici ed elettronici dovrebbero essere smaltiti separatamente rispetto alla raccolta differenziata municipale, mediante impianti di raccolta specifici designati dal governo o dalle autorità locali.
3. Il corretto smaltimento delle apparecchiature obsolete contribuisce a prevenire possibili conseguenze negative sulla salute umana e sull'ambiente.
4. Per informazioni più dettagliate sullo smaltimento delle apparecchiature obsolete, contattare il comune, il servizio di smaltimento rifiuti o il negozio in cui è stato acquistato il prodotto.

Esclusioni dalla garanzia:

- Il nostro servizio a domicilio ti insegnerà come utilizzare il prodotto.
- Se il prodotto è alimentato con un voltaggio diverso da quello indicato sulla placchetta dei dati tecnici.
- Se il guasto è causato da incidenti, negligenza, uso improprio o eventi imprevedibili.
- Se il guasto è causato da fattori diversi dal normale uso domestico fatto secondo le istruzioni del manuale del proprietario.
- Utilizzo delle istruzioni fornite per l'uso del prodotto o il cambiamento della regolazione del prodotto.
- Se il guasto è causato da animali nocivi, per esempio, ratti o scarafaggi ecc.
- Rumori o vibrazioni che sono da considerarsi normali come per esempio il rumore dello scarico dell'acqua, il rumore della ventola o i segnali acustici di riscaldamento.
- Correggendo l'installazione, per esempio, livellamento del prodotto, aggiustamento dell'umidità.
- La normale manutenzione come raccomandata dal manuale d'uso.
- Rimozione di oggetti o sostanze estranee dall'apparecchio compresa la pompa e il filtro del manicotto d'entrata, ad esempio sabbia, unghie, bottoni e oggetti metallici in genere.
- Sostituzione dei fusibili o correzione dei cavi elettrici o delle tubazioni di casa.
- Correzioni di riparazioni non autorizzate.
- Incidenti o danni conseguenti alla proprietà privati causati da possibili difetti di questo apparecchio.
- La garanzia non è valida nel caso questo prodotto venga utilizzato per scopi commerciali. (per esempio per attività commerciale di vendita, luoghi pubblici come bagni, hotel, palestre, locande).



LG Electronics Inc.