



## **ХОЛОДИЛЬНИК С МОРОЗИЛЬНОЙ КАМЕРОЙ РУКОВОДСТВО ПО ЭКСПЛУАТАЦИИ**

ПРОЧИТИТЕ ВНИМАТЕЛЬНО ДАННОЕ  
РУКОВОДСТВО ПЕРЕД ЭКСПЛУАТАЦИЕЙ  
ХОЛОДИЛЬНИКА И ХРАНИТЕ ЕГО В  
ДОСТУПНОМ МЕСТЕ ДЛЯ ПОЛУЧЕНИЯ  
СПРАВОЧНОЙ ИНФОРМАЦИИ.

### **МҰЗДАТҚЫШ КАМЕРАСЫ БАР ТОҢАЗЫТҚЫШ ПАЙДАЛАНУ ЖӨНІНДЕГІ НҰСҚАУ**

ТОҢАЗЫТҚЫШТЫ ПАЙДАЛАНБАС  
БҰРЫН БЕРІЛГЕН НҰСҚАУДАҒЫ  
МӘЛІМЕТТЕРДІ ЗЕЙІН ҚОЙЫП ОҚЫНЫЗ  
ЖӘНЕ ОНЫ АНЫҚТАМА АҚПАРАТТАРЫН  
АЛУ ҮШІН ҚОЛАЙЛЫ ЖЕРДЕ САҚТАҢЫЗ.



## МАЗМҰНЫ

ОРНАТУ .....	15
ЖАБДЫҚТЫҢ СЫЗБАСЫ .....	16
ПАЙДАЛАНЫМ.....	17
Пайдаланым бастамасы	
Температураны реттеу	
Мұз өндірісі	
Таза ауа аймағы	
Мұздың еруі	
Дезодоратор (қосымша)	
<b>АЗЫҚ-ТҮЛІКТЕРДІ САҚТАУҒА АРНАЛҒАН КЕҢЕСТЕР .....</b>	<b>20</b>
<b>ТОҢАЗЫТҚЫШТЫҢ АСИГІН АШЫЛУ ЖАҒЫН ӨЗГЕРТУ .....</b>	<b>21</b>
Алдын ала жүргізетін сақтықшаралары	
Тоңазытқыштың есігінің ашылу бағытын өзгерту	
<b>ТАЗАЛАУ .....</b>	<b>23</b>
<b>ОРТАҚ МӘЛІМЕТТЕР .....</b>	<b>23</b>
<b>ШАМДЫ АУЫСТЫРУ .....</b>	<b>24</b>
<b>МАҢЫЗДЫ ЕСКЕРТУ АҚПАРАТЫ .....</b>	<b>24</b>
<b>ТЕХНИКАЛЫҚ КӨМЕК ШАҚЫРМАС БҰРЫН .....</b>	<b>25</b>

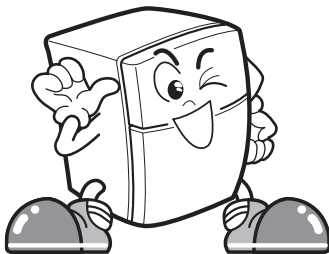



БҰЛ ТОҒАЗЫТҚЫШТЫ ЖАСАП ШЫҒАРУ КЕЗІНДЕ ЕҢ ЖАҢА ТЕХНОЛОГИЯЛАР ҚОЛДАНЫЛЫП, БАРЛЫҚ САҚТЫҚ ШАРАЛАРЫ ОРЫНДАЛДЫ. ОНЫҢ ЖҰМЫС СИПАТЫ МЕН БЕРІКТІГІНЕ СІЗДІҢ РИЗА БОЛАТЫНЫҢЫЗҒА БІЗ СЕНІМДІМІЗ. ТОҒАЗЫТҚЫШТЫ ПАЙДАЛАНБАС БҰРЫН БЕРІЛГЕН КІТАПШАМЕН ЗЕЙІН ҚОЙЫП ТАНЫСЫҢЫЗ. МҰНДА ЖАБДЫҚТА ОРНАТУ, ПАЙДАЛАНУ ЖӘНЕ ЖӨНДЕУ ЖӨНІНДЕ АНЫҚ НҰСҚАУЛАР, СОНЫМЕН ҚАТАР КЕЙБІР МАҢЫЗДЫ КЕҢЕСТЕР КӨРСЕТІЛГЕН.

## ОРНАТУ

### ҚОЛАЙЛЫ ОРЫН ТАҢДАУ

1. Тоңазытқышты пайдалануға оңай болатын жерге орнатыңыз.
2. Тоңазытқышты жылу көздерінің жанына орнатпаңыз, күн сәулесінің тік түсуінен және ылғалдан сақтаңыз.
3. Жабдықтың жақсы жұмысы үшін орнатылған жерде ауаның еркін айналуы қажет. Егер сіздің тоңазытқышыңыз дуалдың ең бұрышында орналасқан болса, онда тоңазытқыштан дуалға дейін ара қашықтық кем дегенде жоғары жақтан 10 дюйм (25 см) және тоңазытқыш пен қабырға арасы 2 дюйм (5 см) немесе оданда көп болуы керек. Тоңазытқыш пен еден арасы, әсіресе, егер еденге кілем төселген болса, 1 дюйм (2,5 см) құрауы керек.
4. Дірілдемес үшін тоңазытқыш дұрыс орнатылған болуы шарт. Қажет болған жағдайда түзу емес еден үстін реттеу үшін орнату бұрандасын (бұрандаларын) жөндеңіз. Есігі оңай ашылу үшін тоңазытқыштың алдыңғы бөлігі артқы бөлігіне қарағанда сәл жоғары орнатылуы қажет. Орнатылған бұрандалар жабдықтың сыртын жеңіл еңкейту әдісімен оңай бұралады. Тоңазытқышты көтеру үшін орнату бұрандаларын сағат тілімен бұраңыз, ал түсіру үшін - сағат тіліне қарсы.

### АРЫ ҚАРАЙ

1. Тасымалдау кезінде жиналған тоңазытқыштағы шаңды сүртіп, оны жақсылап тазалаңыз.
2. Мұз бөліктеріне арналған тартпа, тиісті жерлерді буландыру қақпағы сияқты жинақ бөлшектерін орнатыңыз. Тасымалдау кезіндегі зақымнан сақтау үшін олар бірге қорапталған.
3. Жүйе бауын (немесе жүйе штепселін) қорек розеткасына қосыңыз. Розеткаға өзге жабдықтарды қоспаңыз.
4. Пайдаланбас бұрын тоңазытқышты 2-3 сағат қосып қойыңыз. Мұздатқыш камерасындағы мұздай ауа ағымы қажетті салқындықты қамтамасыз еткеніне көз жеткізіңіз. Енді сіздің тоңазытқышыңыз пайдалануға дайын.



## ЖАБДЫҚТЫҢ СЫЗБАСЫ

### МҰЗДАТҚЫШ КАМЕРАСЫ

Мұз өндіруге (қосымша)  
арналған айналма жабдық  
немесе ортақ түрдегі мұз  
өндіруге арналған жабдық

Мұздатқыш камерасының  
температурасын реттейтін  
тұтқа

Қақпақтың ілгіші  
(мүмкін)

### ТОҢАЗЫТҚЫШ КАМЕРАСЫ

Таза ауа аймағы

Тоңазытқыш  
температурасының  
электронды реттеушісі

Шам

Дезодоратор (қосымша)

Жеміс және көкөністің қорабы  
(мүмкін)

Көкөністерге арналған жәшік  
Жаңа піскен көкөністер  
мен жемістерді сақтауға  
қолданылады.

Төменгі қақпақ (қосымша)

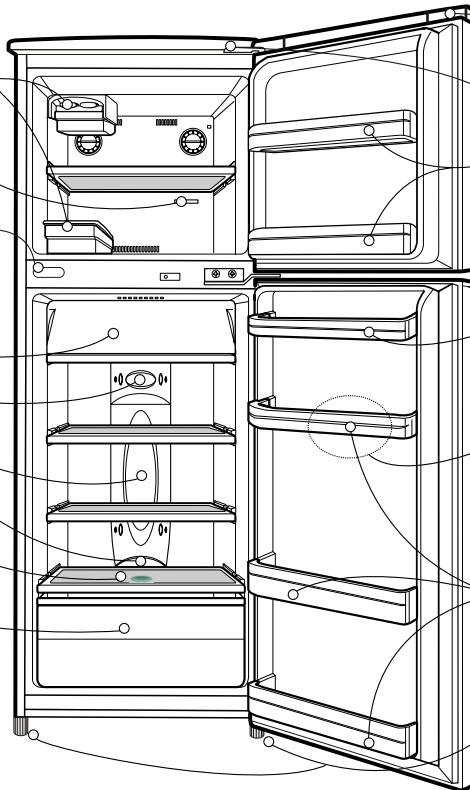

Тесік жапқышы  
(мүмкін)

Үстінгі ілгіш

Мұздатқыш  
камерасының есік  
сәресі

Жұмыртқаны сақтауға  
арналған сөре

(қосымша)

Тоңазытқыш  
камерасының есік  
сәресі

Орнату бұрандалары

**Ескертпе**

• Көрсетілген жинақтың бәрі бірдей әрбір үлгіге сай келмейді.





## ПАЙДАЛАНЫМ

### ПАЙДАЛАНЫМ БАСТАМАСЫ

Сіздің тоңазытқышыңызды алғаш орнатқан кезде, жаңа піскен немесе қатырылған азық-түлікке толтырмас бұрын, оны қалыпты жұмыс температурасында 2-3 сағат жұмыс істету қажет. Тоңазытқыш жұмысы бөлінген жағдайда оның қайта қосылуы үшін 5 минут күту қажет.

### ТЕМПЕРАТУРАНЫ РЕТТЕУ

#### ТОҢАЗЫТҚЫШ

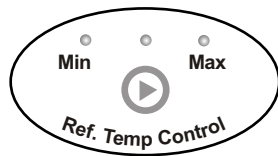

Тоңазытқыш камерасының температурасын реттеу басқышы әдеттегідей ОРТАША ДЕҢГЕЙ жағдайында орнатылған. Тоңазытқыш температурасы ТОҢАЗЫТҚЫШ ТЕМПЕРАТУРАСЫН РЕТТЕУ басқыш арқылы реттеледі. Осы басқышты басқан кезде СВЕТОДИОД жанады. СВЕТОДИОД МИН-нен МАКС-ке өткенде, камера температурасы көтеріледі. Сіз минимум мен максимум арасындағы бес (5) жағдайдың қажеттісін таңдай аласыз. Электр қуатын үнемдеу үшін СВЕТОДИОДті МИН жағдайына орнатыңыз.

	Low	Medium Low	Medium	Medium High	High
Temp Control					
AVERAGE TEMP(°C)*	6	4.5	3	1	-1
ROOM	REFRIGERATOR				

\*This temperature can change based on the freezer temperature control setting.

#### МҰЗДАТҚЫШ КАМЕРА

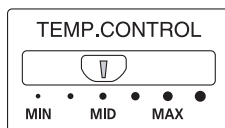

Мұздатқыш камерасының температурасын реттейтін басқышы әдеттегідей ОРТАША ДЕҢГЕЙ жағдайында орнатылған. Төмен температура орнату үшін реттеуші тұтқасын МАКС жағдайына дейін бұраңыз, ал жоғары температура орнату үшін реттейтін тұтқасын МИН жағдайына дейін бұраңыз.





## ПАЙДАЛАНЫМ

### МҮЗ ӨНДІРІСІ

Сізде мұз өндіру жүйесі қандай екенін анықтаңыз.

#### Қалыпты түрде

- Мұз бөліктерін өндіру үшін мұзқалыпты суға толтырып, мұз бөліктеріне арналған тартпаға қойыңыз. Сонан соң жүз бөліктеріне арналған тартпаны мұздатқыш камерасына салыңыз.
- Мұз бөліктерін шығару үшін мұзқалыпта екі шетінен ұстап, жай ғана төмен қаратыңыз.

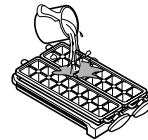
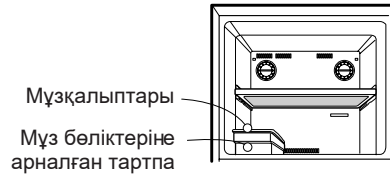

#### Мұз өндіруге арналған айналма жабдық

- Мұз бөліктерін алу үшін мұзқалыпты суға толтырып, оны өз орнына қойыңыз.
- Мұз бөліктерін шығару үшін мұзқалыпта тұтқасынан ұстап, жеңіл айналдырыңыз. Сол кезде мұз бөліктері тартпаға түседі.
- Мұздатқыш камерасын кеңейту үшін мұз өндіруге арналған айналма жабдықты алып тастаса да болады.
- Алдымен мұзқалыптар мен мұз бөліктеріне арналған тартпаны, сонан соң оң жаққа қарай тарта отырып қорапты шығару керек.

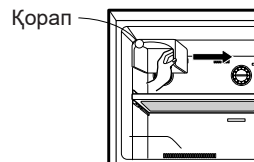



## ПАЙДАЛАНЫМ

### ТАЗА АУА АЙМАҒЫ

Есікті ашқан кезде жылы ауа таза ауа аймағына әсер етпейді. Бұл аймақта сіздің азық-түліктеріңіз қашанда тың болып тұрады.

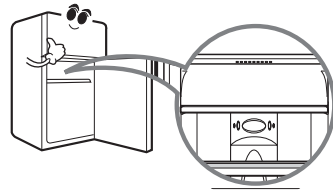

### МҰЗДЫҢ ЕРУІ

- Мұздық еруі автоматты түрде орын алады.
- Еріген су тоңазытқыштың төменгі артқы бөлігінде орналасқан буландыру тартпасына құйылады да, автоматты түрде буға айналады.

### ДЕЗОДОРАТОР (ҚОСЫМША)

- Жағымсыз иістерді жою каталитикалық бейтараптаушының жұмысымен қамтамасыз етіледі.
- Тың азық-түліктерге арналған камерада орналасқан азық-түліктердің жағымсыз иістері сізге және сіздің азық-түліктеріңізге ешқандай кері әсерін тигізбей жойылады.

### Қолдану туралы нұсқау

- Каталитикалық бейтараптаушы тың азық-түліктерге арналған камерадағы салқындатқыш ауа құбырында орнатылады; осыдан кейін оны қозғаудың қажеті жоқ.
- Салқындатқыш ауа құбырын қатты заттармен бітемеңіз, ол каталитикалық бейтараптаушыға зақым келтіруі мүмкін.
- Қатты иісі бар тағамды сақтауда оны оралатын материалда немесе қақпағы бар ыдыста сақтаңыз, әйтпесе оның иісі басқа азықтарға сіңіп кетеді.

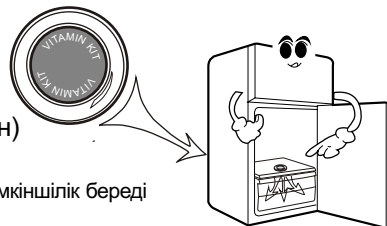
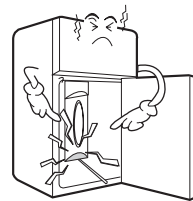

### ЖЕМІС ЖӘНЕ КӨКӨНІСТІҢ ҚОРАБЫ (мүмкін)

Жеміс және көкөністің тез бұзылуына кедергі жасайды осынымен жеміс және көкөністі көп уақыт сақтауына мүмкіншілік береді

Бұл бөлме жеміс және көкөністің ұзақ уақыт бұзылмай сақталып тұруына мүмкіншілік береді, Өйткені есікті жиі ашып жабу сақтау уақытын қысқартады .





## АЗЫҚ-ТҮЛІКТЕРДІ САҚТАУҒА АРНАЛҒАН КЕҢЕСТЕР

### АЗЫҚ-ТҮЛІКТЕРДІ САҚТАУ

- Тың азық-түліктерді тоңазытқыш камерада сақтаңыз. Дәм сапасы мен азықтың жаңалығын сақтауда маңызды фактор сіздің оны қалай қатырып, қалай ерітуіңізде болып табылады.
- Тоңазытқышта, мысалы, банандар, ананастар және лимондар сияқты төменгі температурада тез бұзылатын азық-түліктерді сақтамаңыз.
- Ыстық тағамды тоңазытқышқа салмас бұрын, суытып алыңыз. Тоңазытқышта ыстық тағамды сақтау бөтен азықтардың сапасын төмендетеді және электр қуатын көпмөлшерде қолдануға әкеліп соғады!
- Тағамды сақтаған кезде оны винилді материалмен жабыңыз немесе қақпағы бар ыдыста сақтаңыз. Бұл ылғалдың буға айналуының алдын алады және азық-түліктердің дәм сапасы мен қоректік құндылығын сақтауға көмектеседі.
- Азықтармен ауа шығатын тесіктерді жауып қоймаңыз.
- Тоңазытқыштың есігін сирек ашуға тырысыңыз, өйткені бұл камерадағы температураны көтеретін жылы ауаның ішке кіруіне әкеліп тіреді.

### МҰЗДАТҚЫШ КАМЕРА

- Тағамдармен ауа шығатын тесіктерді жауып қоймаңыз.
- Ерітілген азықтарды қайталап қатырмаңыз. Бұл олардың дәм сапасы мен қоректік құндылығына кері әсерін тигізеді.
- Мысалы, балмұздақ сияқты азықты ұзақ сақтамаңыз, оны есік сәресінде емес мұздатушы камерасының сәресінде ұстаңыз.
- Ауа айналымын қиындатпас үшін азықты мұздатқыш камера сәресінің түпкі бөлігіне жақын жерде сақтамаңыз.

### ТОҢАЗЫТҚЫШ КАМЕРА

- Ылғалды азықты тоңазытқыш камерасының ең түбінде сақтамаңыз, өйткені олар мұздай ауаның тікелей әсерінен қатып қалуы мүмкін.
- Азықты тоңазытқышқа салмас бұрын оны жуу керек. Көкөністер мен жемістерді жуып, келтіру керек, ал жанында сақтаулы тұрған азықтарды кірлетпес үшін қораптағы азықтардың кірін тазалаған жөн.
- Арнайы сәрелерде жұмыртқаны сақтағанда, оның жаңа екеніне қаз жеткізіңіз. Оларды тік жағдайда сақтаңыз, бұл оларға ұзағырақ жаңа болып қалуына мүмкіндік береді.





## ТОҒАЗЫТҚЫШТЫҢ АСІГІН АШЫЛУ ЖАҒЫН ӨЗГЕРТУ

- Есікті тоғазытқыштың барлық үлгісінде алмастырып орнатуға болады

### АЛДЫН АЛА ЖҮРГІЗЕТІН САҚТЫҚ ШАРАЛАРЫ

1. Тоғазытқыштың есігін басқа жаққа қарап ашылатындай етіп есіктің топсасын ауыстырып орнатар алдында, ішіндегі барлық азық тұлкіті, алынып салынатын сөре, табақша сияқты барлық бөлшектері түгелдей алынып қойылуы керек.
2. Болттар мен винттерді бұрау үшін “+” түріндегі отвертка мен айналдыру момнеті шектеулі гайкалық кілттерді, болмаса қәдімгі қарапайым гайкалық кілттерді пайдаланыңыз.
3. Тоғазытқыштың есігінің төменгі топсасын алып немесе салып, болмаса биіктігі өзгермелі сирақты құрастырып жатқанда тоғазытқышты құлатып алмаңыз. Абай болыңыз! Тоғазытқышты еденге жатқызбаңыз, әйтпесе істен шығып қалады.
4. Мұздатқыш пен тоғазытқыш камераларының есіктерін - топсаларын құрастырып тартқанда жерге түсіріп алмаңыз. Орнатылатын орынына байланысты, болмаса иесінің қалауына сәйкес тоғазытқыштың есіктерін оңға, болмаса солға ашылатындай етіп орнатуға болады.

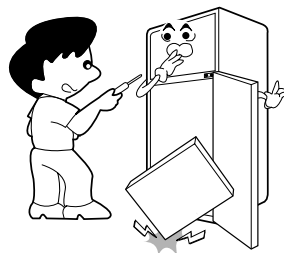

### ТОҒАЗЫТҚЫШТЫҢ ЕСІГІНІҢ АШЫЛУ БАҒЫТЫН ӨЗГЕРТУ (есік сол жаққа емес, оң жаққа ашылсын десеңіз)

**1** Ілгішті жоғарырақ орнату

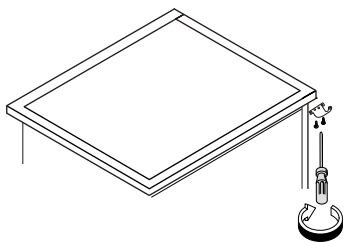

**2** Мұздатқыш камераның есігін алыңыз

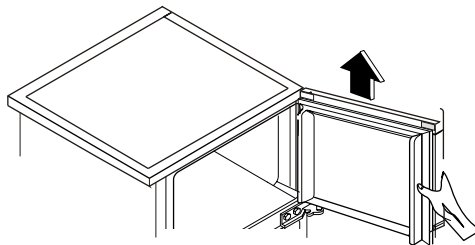

**3** Ортаңғы топсаны алып тоғазытқыш камерасының есігін алыңыз

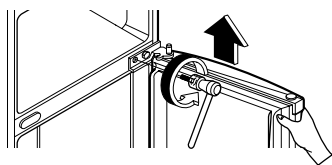

**4** Төменгі топсаны алыңыз

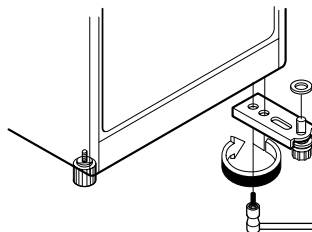



## ТОҢАЗЫТҚЫШТЫҢ АСИГІН АШЫЛУ ЖАҒЫН ӨЗГЕРТУ

**5** Биіктігі өзгермелі топсаны басқа, қарсы жаққа ауыстырыңыз

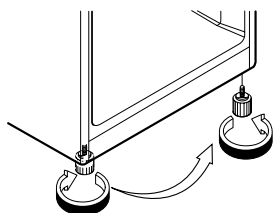

**6** Төменгі топсаны басқа қарса жаққа бекітіңіз

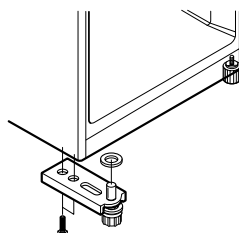

**7** Қалпақ пен қапсырма шегені тоңазытқыш камераның есігінің басқа жағына ауыстырыңыз.

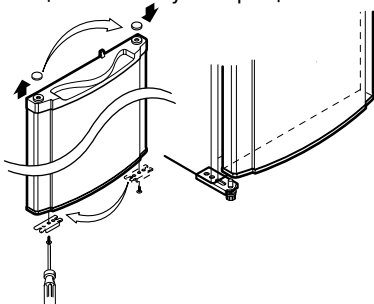

**8** Қапқаты теріс жаққа қаратып аударыңыз да ілгіштерді перпендикуляр орнатыңыз

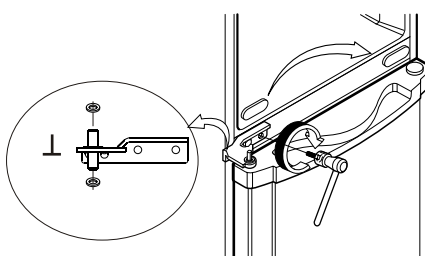

**9** Мұздатқыш бөлменің тоқтатқыштарын дұрыс жаққа орнатыңыз

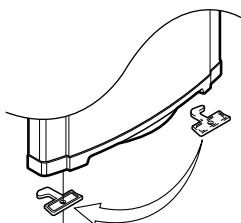

**10** Тесік жапқыштарды мұздатқыш бөлменің теріс жағына орнатыңыз

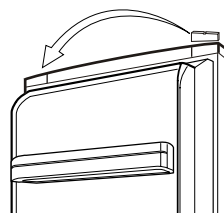

**11** Үстінгі ілгіштің шпилькасын аударып орнатыңыздар

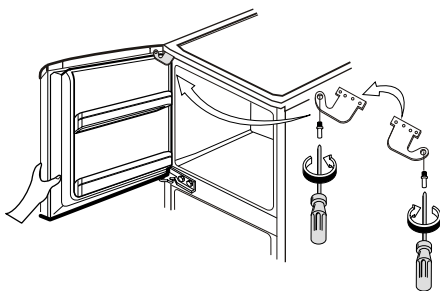

**12** Мұздатқыш есікті ұстап тұру үшін үстінгі бұрандалы шегелерді орнатыңыз (орталық салмағы 5 ~ 7 кг)

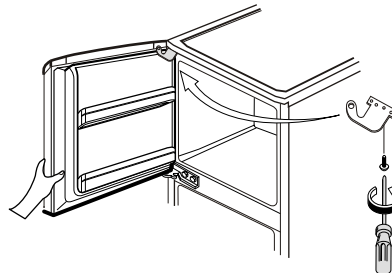



## ТАЗАЛАУ

Тоңазытқыш қашанда таза болу керек; бұл өзге иістердің пайда болуының алдын алады. Тегілген тағамдарды тез арада сүртіп алған жөн, өйткені ол ашып, пластикалық үстемені бүлдіруі мүмкін.

Кез-келген үстемені тазалаған кезде металл щеткаларың, губкаларың, қатты түрпілі тазалағыш заттарын немесе қабыршақтауға негізделген ерітіндісін пайдалануға болмайды.

Ылғалды заттар өте мұздай үстемеге жабысатынын есте ұстаңыз. Мұздай үстемені ылғалды немесе сулы қолыңызбен ұстамаңыз.

**СЫРТҚЫ ҮСТЕМЕ** – Жұмсақ сабынның жылы ерітіндісін немесе сіздің тоңазытқышыңызды ұзақ уақытқа ұстайтын жууға арналған тазалағыш дауаны пайдаланыңыз. Оны ылғалды таза шүберекпен жуып, соңынан құрғақ етіп сүртіңіз.

**ІШКІ ҮСТЕМЕ** – Тоңазытқыштың ішкі үстемесін және ішкі бөліктерін жиі жуып тұру қажет. Егер сізде автоматты түрде ерітетін No Frost үлгісі болса, тазалаған кезде екі есігінде ашық қалдырыңыз.

Жүйелі бауды ажыратыңыз, тоңазытқыштан барлық азық-түліктерді, сөрелерді, табандықтарды және т.б. шығарыңыз. Барлық камераны ас содасының ерітіндісімен жуыңыз. Ерітіндіні шайыңыз да, құрғақ етіп сүртіңіз.

**ІШКІ БӨЛШЕКТЕР** – Сөрелерді, есік сөрелерін, табандықтарды, есіктің магнитті нығыздағышын ас содасының ерітіндісімен немесе жұмсақ тазалағыш дауамен және жылы сумен жуыңыз. Тазалағыш дауаны шайып тастап, құрғақ етіп сүртіңіз.

### НАЗАР АУДАРЫҢЫЗ

Электр бөлшектеріне (шамдар, басқыштар, басқару құралдары және т.б.) жақын тұрған үстемелерді жумас бұрын қашанда жүйелі бауды дуалдағы розеткадан ажыратыңыз. Су немесе басқа сұйық тоңазытқыштың электр бөлшектеріне түсіп, ток ұруға әкеліп соқпас үшін, губканың немесе шүберектің көмегімен ылғал қабатын тазалаңыз. Тез тұтанатын немесе уландыратын тазалағыш сұйықтықтарын пайдаланбаңыз.

## ОРТАҚ МӘЛІМЕТТЕР

### ДЕМАЛЫС УАҚЫТЫ

Ұзақтығы жағынан орташа демалыс кезінде тоңазытқышты қосуды күйінде қалдыруға болады. Қатыруға болатын азықтарды жақсы сақталуы үшін мұздатқыш камерасына салыңыз. Егер сіз ұзақ уақытқа кетуге жиналсаңыз, тоңазытқыштан барлық азық-түліктерді шығарыңыз, жүйелі бауды ажыратыңыз, тоңазытқыштың ішкі үстемесін тазалап жуыңыз да, жаман иіс шықпау үшін екі есігін де АШЫҚ қалдырыңыз.

### ЭЛЕКТР ҚОРЕГІНІҢ ӨШУІ

Көбінесе электр жабдығы бір-екі сағатқа өшеді, бұл сіздің тоңазытқышыңыздағы температураға ешқандай әсерін тигізбейді. Дегенмен, электр жабдығы өшкен кезде тоңазытқыш есігін сирек ашқан жөн. Электр қорегі ұзақ уақытқа өшкен жағдайда қатырылған азықтарға құрғақ мұз бөлігін салып қойыңыз.

### ҚҰРҒАҚ МҰЗДЫ ҚОЛДАНУДАҒЫ

#### САҚТЫҚ ШАРАЛАРЫ

Құрғақ мұзды қолдануда қажетті желдетуді қамтамасыз ету керек. Құрғақ мұз - бұл қатырылған көмір қышқыл газы (CO<sup>2</sup>). Буланған кезде ол оттегі бөледі, бұл басты айналдыру, талдыру және ауа жетпей өлтіруі де мүмкін. Терезені ашып, буды ішке жұтудан сақтану қажет.

### КӨШКЕН ЖАҒДАЙДА

Көшкен кезде тоңазытқыштан (мұздатқыш камерадан) барлық затты алып тастаңыз да, оны ас содасының әлсіз ерітіндісімен және сумен жуыңыз. (1 кварта суға 2 ас қасық сода) Тоңазытқыштың (мұздатқыш камерасының) үстемесі жырылмас үшін соданың толық ерігеніне көз жеткізіңіз. Алмалы-салмалы бөлшектерді, сөрелерді, көрзеңкелерді, мұзқалыптарды және т.б. қатырып қойыңыз. Іші тола тоңазытқышты жылжытып жүрмеңіз.

### АНТИКОНДЕНСАТТЫ ҚҰБЫР

Тоңазытқыш корпусының сыртқы қабырғасы кейде қызуы мүмкін, әсіресе орнатып болған кезде. Қам жемеңіз. Бұл антиконденсатты құбыр мұздатқыш агентті жіберген кезде, корпусстың сыртқы қабырғасының терлеуіне әкеп соққаннан пайда болады.

АНТИКОНДЕНСАТТЫ ҚҰБЫР

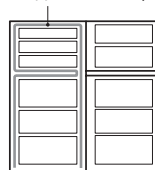



## ШАМДЫ АУЫСТЫРУ

1. Жүйелі бауды розеткадан ажыратыңыз.
2. Тоңазытқыштың сөрелерін алыңыз.
3. Шамдағы қорғағыш қапты алу үшін жалпақ бұрауышты қорғағыш қаптың төменгі бөлігіндегі тесіктердің біріне салып, оны сыртқа суырыңыз.
4. Шамды сағат тіліне қарама-қарсы айналдырыңыз.
5. Жоғарыда істелген істі кері қайталап, шамды орнатыңыз. Екінші шам да шешіп алынған шам сияқты сапаға ие болуы керек.

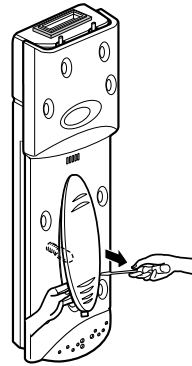

## МАҢЫЗДЫ ЕСКЕРТУ АҚПАРАТЫ

### ҰЗАРТҚЫШТЫ ПАЙДАЛАНБАҢЫЗ

Бұл құрал бөлінген электр тізбегіне қосылу керек, яғни тізбекте бір ғана розетка болу керек. Электр тізбегіндегі артық жүк қысымды төмендетуі, электр жабдығын өшіруі, жабдықтың бұзылуы және мұздататын мүмкіндігінің деңгейін төмендетуі мүмкін. Сіздің жергілікті электрлі стандарттармен салыстырып көріңіз немесе электр маманынан көмек сұраңыз.

### ЖҮЙЕЛІ ШТЕПСЕЛЬГЕ ҚОЛ ЖЕТКІЗУ

Тоңазытқыш-мұздатқыш алат болған жағдайда жүйелі штепсельге қол жететіндей етіп орнатылуы керек.

### ЖҮЙЕЛІ БАУДЫ АУЫСТЫРУ

Егер жүйелі бау зақымданған болса қауіптен сақтану үшін оны шығарушы немесе нағыз маман ауыстыруы қажет.

### ЖЕРГЕ ҚОНУ

Айқас түйықтану кезінде жерге қону тоққа арналған қосымша өткізгіштің арқасында электр соққысын алу қатерін төмендетеді.

Электр соққысынан қашу үшін осы құралды жерге қондыру қажет.

Жерге қондыру штекерін дұрыс қолданбау ток соққысына әкеп соғуы мүмкін.

Егер сізде жерге қондыруға байланысты сұрақтар немесе құралды дұрыс қондырғаныңызға күмәндансаңыз, электр маманымен немесе сервис орталығының маманымен хабарласыңыз.

Қорек сымының түрін өзгертуші немесе ұзындығын ұзартушы болмаңыз.

Бұл электр шогын немесе өрт тудыруы мүмкін.

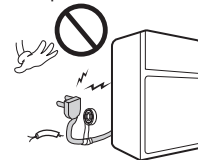

### ӨТЕ ҚАУІПТІ ОЙЫНШЫҚ

Балалар үшін тоңазытқыш өте қауіпті ойыншық болуы мүмкін. Қолданылмайтын құралыңыздан барлық тығыздағыштарды, ілмектерді, қақпақтарды немесе есігін толығымен шешіп тастап, тоңазытқышты қауіпсіз етіп қойыңыз.

Бұл құрал жерге қондырылуы керек

**КҮТПЕҢІЗ! БҰНЫ ҚАЗІР ЖАСАҢЫЗ!**

Тоңазытқышта жеңіл тұтанатын жарылғыш және химиялық заттарды сақтамаңыз.



## ТЕХНИКАЛЫҚ КӨМЕК ШАҚЫРМАС БҰРЫН

КЕЙДЕ ТЕХНИКАЛЫҚ КӨМЕК ШАҚЫРМАЙ-АҚ ЖӨНДЕУГЕ БОЛАДЫ  
ЕГЕР СІЗГЕ ТОҢАЗЫТҚЫШЫҢЫЗ ДҰРЫС ЖҰМЫС ІСТЕМЕЙ ЖАТҚАНДАЙ КӨРІНСЕ, МЫНА  
МӘСЕЛЕЛЕРДІҢ БАР-ЖОҒЫНА КӨЗ ЖЕТКІЗІҢІЗ :

МӘСЕЛЕ	МҮМКІН СЕБЕПТЕР
ТОҢАЗЫТҚЫШ ЖҰМЫС ІСТЕМЕЙДІ	<ul style="list-style-type: none"> <li>• Пәтеріңізде тежегіш күйіп кетпеді ме және сөндіргіш іске кіріспеді ме, тексеріңіз?</li> <li>• Дуалдағы электр розеткасынан жүйелі штепсель қозғалып немесе түсіп кетпеді ме, тексеріңіз?</li> </ul>
ТОҢАЗЫТҚЫШ НЕМЕСЕ МҰЗДАТҚЫШ КАМЕРАДА ТЕМПЕРАТУРАСЫ ТЫМ ЖОҒАРЫ	<ul style="list-style-type: none"> <li>• Температура реттеушісі қажетті ұстанымда орнатылмаған.</li> <li>• Құрал қабырғаға немесе жылу көзіне тым жақын орналасқан.</li> <li>• Сіз есікті тым жиі ашып, ішке жылы ауа жібересіз.</li> <li>• Есік тым көп уақыт ашық қалған.</li> <li>• Тоңазытқышта азықтың өте көп мөлшері сақталады.</li> </ul>
ӨЗГЕШЕ ГУІЛ (ГУІЛДЕР)	<ul style="list-style-type: none"> <li>• Тоңазытқыш орнықсыз немесе түзу емес үстемде орналасқан немесе қажетті орнату бұрандаларын реттеу керек.</li> <li>• Тоңазытқыштың арқасында өзге заттар бар.</li> </ul>
ТОҢАЗЫТҚЫШТА ЖАҒЫМСЫЗ ИІС ПАЙДА БОЛДЫ	<ul style="list-style-type: none"> <li>• Қатты иісі бар азықтарды орап немесе жақсылап жауып қою керек.</li> <li>• Тоңазытқыштың ішкі үстемесін жуу керек.</li> </ul>
КОРПУСТЫҢ СЫРТЫ ТЕРЛЕП ЖАТЫР	<ul style="list-style-type: none"> <li>• Ауа жоғары ылғалды кезде терлеу пайда болады.</li> <li>• Есік шалқасынан ашық болған.</li> </ul>



### Өздеріңіздің ескі аспаптарыңыздан құтылу

1. Егер қоқыс шелегі үстінен сызып тастаған мынандай белгі өнім бетінде қарсетілген болса, онда бұл өнім 2002/96/ЕС Еуропалық нұсқауына кіреді деген сөз.
2. Барлық электірлік және электрондық өнімдер қалалық әкімшілік қоқыс шығару жүйесінен бөлек, үкіметпен немесе жергілікті басқару органдарымен тағайындалған арнайы жинаушы мекеме арқылы тасталуы тиіс.
3. Өздеріңіздің ескі аспаптарыңыздан дұрыс құтылу адам денсаулығы мен қоршаған айналаға тигізуі мүмкін зиянды әсерлерді болғызбауға себін тигізеді.
4. Өздеріңіздің ескі аспаптарыңыздан қалай құтылу керектігі жөнінде қосымша ақпаратты алу үшін, өздеріңіздің қала әкімшілігімен, қоқыс шығаратын қызмет мекемесімен, немесе осы өнімді сатып алған дүкенмен байланысыңыз.



P/No. 3828JP8011R