

GoldStar

website <http://www.LG.ca>

ROOM AIR CONDITIONER **OWNER'S MANUAL**

Please read the operating instructions and safety precautions carefully and thoroughly before installing and operating your room air conditioner.

MANUEL D'UTILISATION **CLIMATISEUR DE FENÊTRE**

Veuillez lire attentivement et en entier ce guide d'utilisation et les mesures de sécurité ci-incluses avant de procéder à l'installation et au fonctionnement de votre climatiseur.

MODEL, MODÉLE
WL Series: R1001E,R1201E,



TABLE OF CONTENTS

Safety Precautions.....	3
Operating Instructions	8
Care and Maintenance.....	11
Hardware Installation	13
Common Issues	27



FOR YOUR RECORDS

Write the model and serial numbers here:

Model #

Serial #

You can find them on a label on the side of each unit.

Dealer's Name

Date Purchased

■ Staple your receipt to this page in the event you need it to prove date of purchase or for warranty issues.



READ THIS MANUAL

Inside you will find many helpful hints on how to use and maintain your air conditioner properly. Just a little preventive care on your part can save you a great deal of time and money over the life of your air conditioner.

You'll find many answers to common problems in the chart of troubleshooting tips. If you review our chart of

Troubleshooting Tips first, you may not need to call for service at all.



PRECAUTION

- Contact the authorized service technician for repair or maintenance of this unit.
- Contact the installer for installation of this unit.
- The air conditioner is not intended for use by young children or invalids without supervision.
- Young children should be supervised to ensure that they do not play with the air conditioner.
- When the power cord is to be replaced, replacement work shall be performed by authorized personnel only using only genuine replacement parts.
- Installation work must be performed in accordance with the National Electric Code by qualified and authorized personnel only.



Safety Precautions



To prevent injury to the user or other people and property damage, the following instructions must be followed.

- Incorrect operation due to ignoring instruction will cause harm or damage. The seriousness is classified by the following indications.

⚠ WARNING This symbol indicates the possibility of death or serious injury.

⚠ CAUTION This symbol indicates the possibility of injury or damage to properties only.

- Meanings of symbols used in this manual are as shown below.

	Be sure not to do.
	Be sure to follow the instruction.

⚠ WARNING

■ Installation

Always install the expansion panel(s).

- No installation may cause fire and electric shock accident.

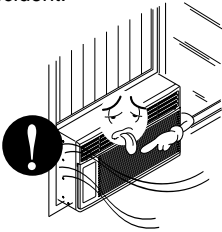

Do not place the power cord near a heater.

- It may cause fire and electric shock.

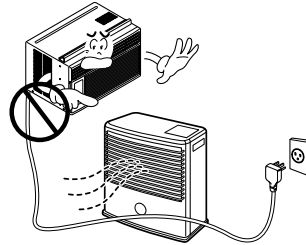

Do not use the power cord near flammable gas or combustibles such as gasoline, benzene, thinner, etc.

- It may cause explosion or fire.

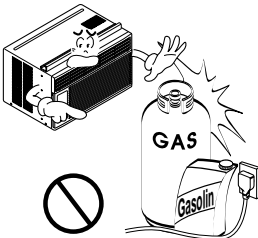

Do not disassemble or modify products.

- It may cause failure and electric shock.

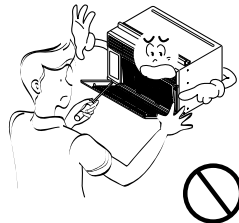

■ Operation

Plug in the power plug properly.

- Otherwise, it will cause electric shock or fire due to heat generation or electric shock.

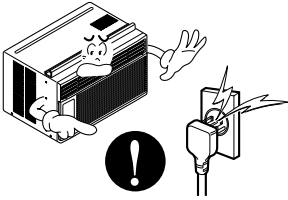

Do not operate or stop the unit by inserting or pulling out the power plug.

- It will cause electric shock or fire due to heat generation.

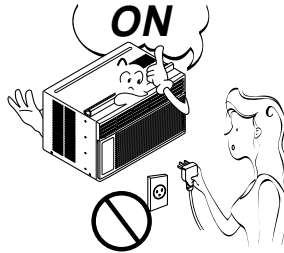

Do not damage or use an unspecified power cord.

- It will cause electric shock or fire.



Do not modify power cord length.

- It will cause electric shock or fire due to heat generation.

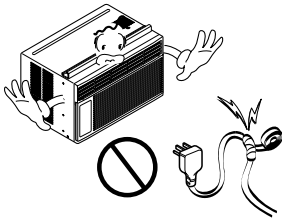

Do not share the outlet with other appliances.

- It will cause electric shock or fire due to heat generation.

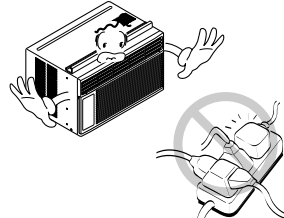

Always plug into a grounded outlet.

- No grounding may cause electric shock (See Installation Manual).

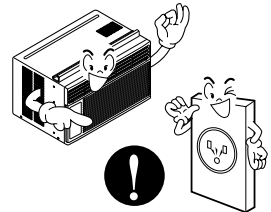

Unplug the unit if strange sounds, odors, or smoke come from it.

- Otherwise it may cause fire and electric shock accident.

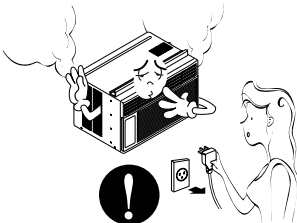

Do not use the socket if it is loose or damaged.

- It may cause fire and electric shock.



Do not operate with wet hands or in damp environment.

- It will cause electric shock.

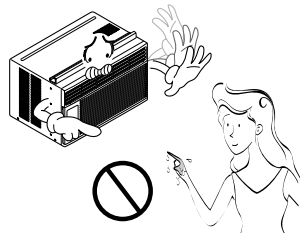

Do not allow water to run into electric parts.

- It will cause failure of machine or electric shock.

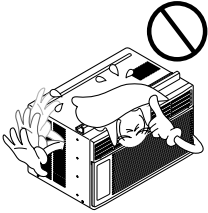

Leave the door closed while the air conditioner is running.

- It is not designed to cool the entire house.

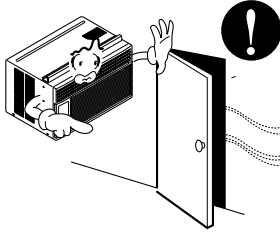

Ventilate before operating air conditioner when gas goes out.

- It may cause explosion, fire, and burn.

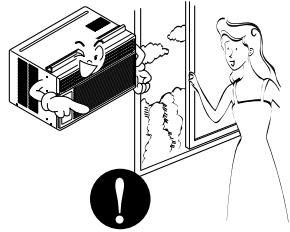

CAUTION

Installation

Never touch the metal parts of the unit when removing the filter.

- They are sharp and may cause injury.

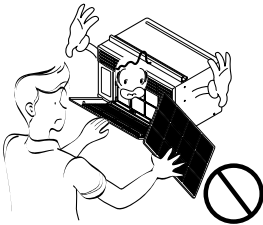

Do not block the inlet or outlet.

- It may cause failure of appliance or accident.

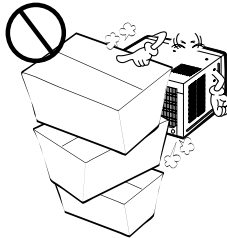

Ensure that the outer case is not damaged by age or wear.

- If leaving appliance damaged, there is concern of damage due to the falling of product.

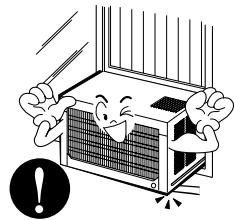

Operation

Be cautious not to touch the sharp edges when installing.

- It may cause injury.

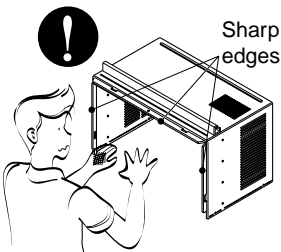

Hold the plug by the head when taking it out.

- It may cause electric shock and damage.

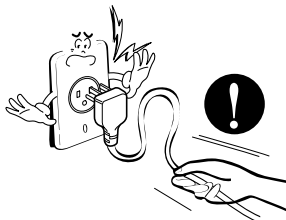

Turn off the main power switch when not using it for a long time.

- Prevent accidental startup and the possibility of injury.

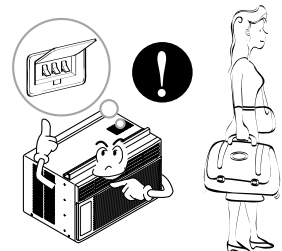

Do not place heavy object on the power cord and take care so that the cord should not be pressed.

- There is danger of fire or electric shock.

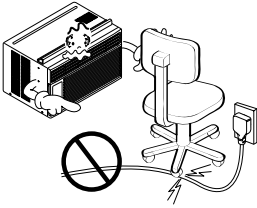

If water enters the product, turn off the the power switch of the main body of appliance. Contact service center after taking the power-plug out from the socket.

Do not clean the air conditioner with water.

- Water may enter the unit and degrade the insulation. It may cause an electric shock.

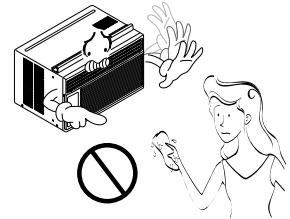

Turn off the power and breaker firstly when cleansing the unit.

- Since the fan rotates at high speed during operation, it may cause injury.



Do not put a pet or house plant where it will be exposed to direct air flow.

- This could injure the pet or plant.

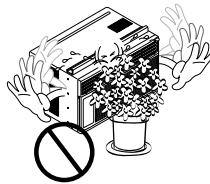

Do not use this appliance for special purposes such as pets, foods, precision machinery, or objects of art.

- It is an air conditioner, not a precision refrigeration system.

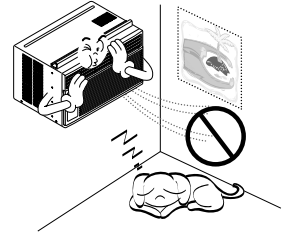

Always insert the filter securely. Clean it every two weeks.

- Operation without filters will cause failure.



Use a soft cloth to clean. Do not use wax, thinner, or a strong detergent.

- The appearance of the air conditioner may deteriorate, change color, or develop surface flaws.

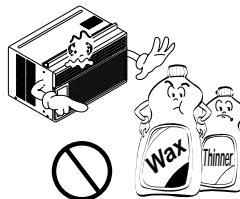

Do not drink water drained from air conditioner. / Do not direct airflow at room occupants only.

- It contains contaminants and will make you sick. / This could damage your health.

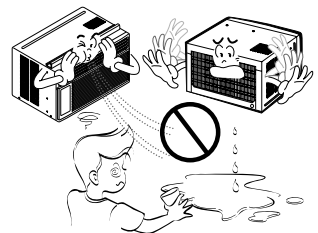

Prior to Operation

Preparing for operation

- 1 Contact an installation specialist for installation.
- 2 Plug in the power plug properly.
- 3 Do not share the same outlet with other appliances
- 4 Do not use an extension cord.
- 5 Do not start/stop operation by plugging/unplugging the power cord.
- 6 If cord/plug is damaged, replace only with an authorized part.

Usage

- 1 Being exposed to direct airflow for an extended period of time could be hazardous to your health. Do not expose occupants, pets, or plants to direct airflow for extended periods of time.
- 2 Due to the possibility of oxygen deficiency, ventilate the room when using together with stoves or other heating devices.
- 3 Do not use this air conditioner for non-specified special purposes (e.g. preserving precision devices, food, pets, plants, and art objects). Usage in such a manner could harm such property.

Cleaning and maintenance

- 1 Do not touch the metal parts of the unit when removing the filter. Injuries can occur when handling sharp metal edges.
- 2 Do not use water to clean inside the air conditioner. Exposure to water can destroy the insulation, leading to possible electric shock.
- 3 When cleaning the unit, first make sure that the power and breaker are turned off. The fan rotates at a very high speed during operation. There is a possibility of injury if the unit's power is accidentally triggered on while cleaning inner parts of the unit.

Service

For repair and maintenance, contact your authorized service dealer.

Location and Function of Controls

Function of Controls

The controls will look like following picture.

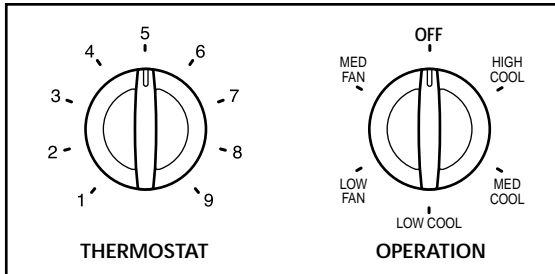

■ OPERATION

High Cool, Med Cool and Low Cool provide cooling with different fan speeds. Med Fan or Low Fan provides air circulation and filtering without cooling. Off turns the air conditioner off.

NOTICE

: If you move the switch from a cool setting to off or to a fan setting, wait at least 3 minutes before switching back to a cool setting.

Cooling Descriptions

For Normal Cooling- Select **High Cool** or **Med Cool** with the **Operation** knob at the midpoint of Thermostat knob.

For Maximum Cooling- Select **High Cool** with the **Operation** knob at the highest number available on your **Thermostat** knob.

For Quieter & Nighttime Cooling- Select **Low Cool** with the **Operation knob** at the midpoint of Thermostat knob.

■ THERMOSTAT

The THERMOSTAT is used to maintain the room temperature. The compressor will cycle on and off to keep the room at the same level of comfort. When you turn the knob to a higher number(the right side) and the indoor air will become cooler.

The 5 or 6 position (the middle position of arc) is a normal setting for average conditions.

⚠ CAUTION

: When the air conditioner has been performed its cooling operation and is turned off or set to the fan position, wait at least 3 minutes before resetting to the cooling operation again.

Remote Control Operations

The remote control and control panel will look like those represented in the following pictures.

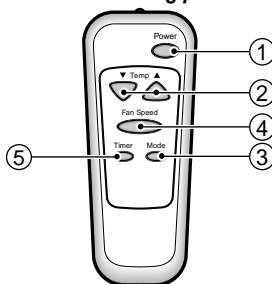
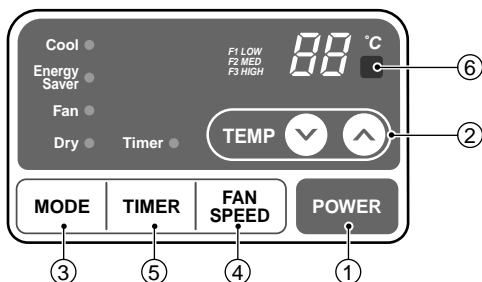

1 POWER

Operation starts when this button is pressed and stops when you press the button again.

2 TEMPERATURE CONTROL

The thermostat monitors room temperature to maintain the desired temperature. The thermostat can be set between 16°C~30°C. The unit takes an average of 30 minutes to adjust the room temperature by 1°C.

3 OPERATION MODE SELECTOR

Select cooling mode to cool the room. Select energy saver mode for energy saving operation.

4 FAN SPEED SELECTOR

For increased power while cooling, select a higher fan speed. 3 steps: High → Low → Med

5 ON/OFF TIMER

The timer can be set to start and stop the unit in hourly increments (up to 12 hours).

6 REMOTE CONTROL SENSOR

Select fan mode for basic ventilating fan operation. Select dry mode for dry operation.

AUTO RESTART

In failure of electric power, the unit runs as previous setting operation.

Inserting the Remote Control Batteries

- 1 Push out the cover on the back of the remote control with your thumb
- 2 Pay attention to polarity and insert two new AAA 1.5V batteries.
- 3 Reattach the cover.



NOTICE

- Do not use rechargeable batteries. Make sure that both batteries are new.
- In order to prevent discharge, remove the batteries from the remote control if the air conditioner is not going to be used for an extended period of time. Keep the remote control away from extremely hot or humid places. To maintain optimal operation of the remote control, the remote sensor should not be exposed to direct sunlight.
- The remote control can be mounted on a wall using the mountable holder.

Adjusting the Air Flow Direction

Vent Control

For maximum cooling efficiency, CLOSE the vent. This will allow internal air circulation.
OPEN the vent to discharge stale air.

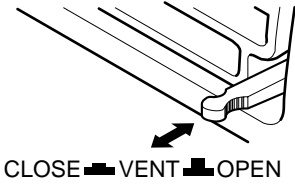

NOTICE

: Before using the ventilation feature, position the vent lever by pulling Part A out straight and snapping it into place.

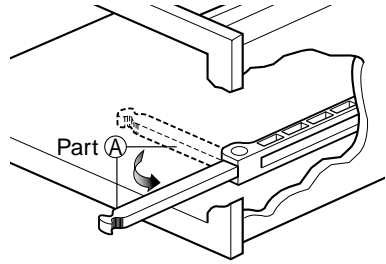

Adjusting the Air Flow Direction

Airflow can be adjusted by changing the direction of the air conditioner's louvers. This can also increase the cooling efficiency of the air conditioner.

• Adjusting Horizontal Air Flow Direction

Adjusting the vertical louvers left and right will change horizontal airflow.

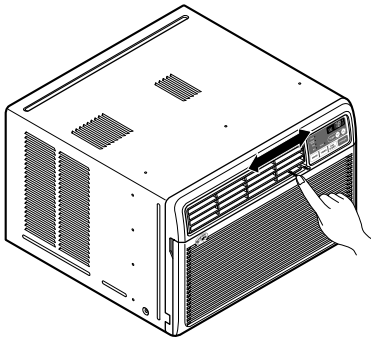

Adjusting horizontal air flow

• Adjusting Vertical Air Flow Direction

Adjusting the horizontal vane up and down will change vertical airflow. The vane can be adjusted by nudging the vane backward or forward.

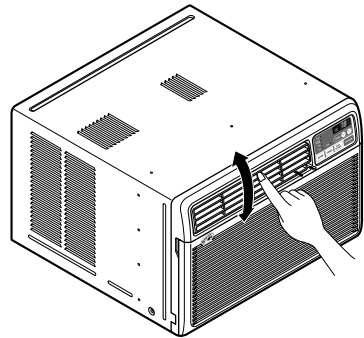

Adjusting vertical air flow

• Recommended orientation of louvers

Adjust louvers to face upwards when cooling to maximize cooling efficiency.

Care and Maintenance

Turn the power off and unplug the power plug before cleaning the air conditioner.

Air Filter

The air filter behind the inlet grille should be checked and cleaned at least once every 2 weeks (or as necessary) to maintain optimal performance of the air conditioner.

How to remove the air filter

- 1 The grille may be opened from the top for easy maintenance after installation.
- 2 Open the inlet grille by pulling off the exposed door on the top of the unit (based on installation).
- 3 Pull the tab slightly to release the filter. Pull the filter in the same direction as the opening.
- 4 Clean the filter with warm, soapy water. The water should be below 40°C (104°F).
- 5 Rinse off and gently shake off excess water from the filter. Let it dry before replacing it.

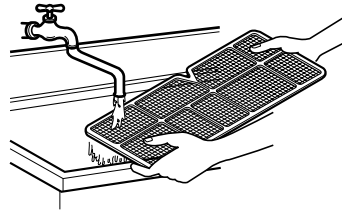
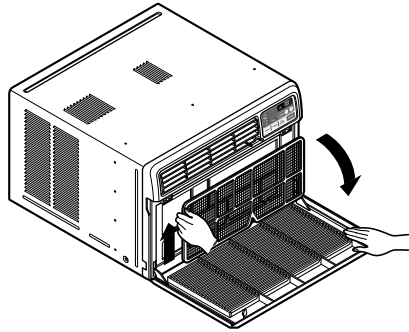

Drainage

The base pan may overflow due to high humidity. To drain the excess water, remove the drain cap from the back of the unit and secure the drainpipe.

When pressing the drainpipe into place, apply force in the direction away from the fins to avoid injuring yourself.

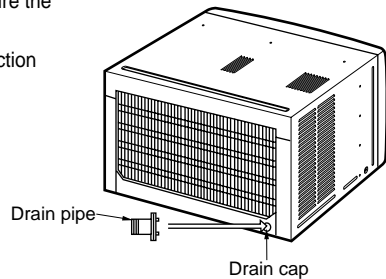

How to Attach Drain Pan (Optional)

The air conditioner employs a proper drain method whereby the condensed water (moisture removed from the air) is drained to the outside.

In very humid weather, (and for reverse cycle models in the reverse mode) excessive condensate water removed from the air may cause some water to collect. To remove this excess water you can install the drain pan as detailed below.

- 1 Take the drain pan which is located in the air discharge.
- 2 Remove the hole rubber from the base-pan (for some models).
- 3 Install the drain pan to the right corner of the cabinet with 4 (or 2) screws.
- 4 Connect the drain hose of 3/5" inside diameter to the outlet located at the bottom of the drain pan. You can purchase the drain hose or tubing locally to satisfy your particular needs. (Drain hose is not supplied).

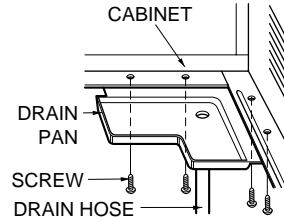

Hardware Installation

Remote Control Operations

⚠ CAUTION

: This appliance should be installed in accordance with national wiring regulations. The following information serves acts as a guide to help to explain product features.

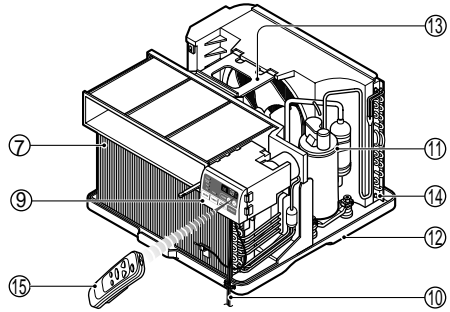
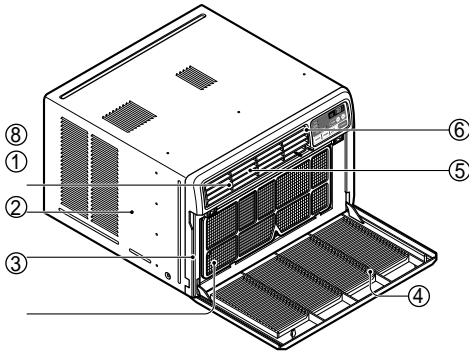

1. CABINET
2. FRONT GRILLE
3. AIR FILTER
4. AIR INTAKE (INLET GRILLE)
5. AIR DISCHARGE
6. VERTICAL AIR DEFLECTOR (HORIZONTAL LOUVER)
7. EVAPORATOR

8. HORIZONTAL AIR DEFLECTOR (VERTICAL LOUVER)
9. CONTROL PANEL
10. POWER CORD
11. COMPRESSOR
12. BASE PAN
13. BRACE
14. CONDENSER
15. REMOTE CONTROLLER(OPTIONAL)

Installing the Power cord

You can choose between two methods below according to your window stool shape and preference.

Using slit "A"

- Fasten the stopper using 2 screw holes, and lead out the power cord through slit "A".

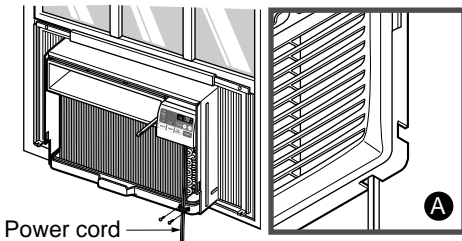

Using slit "B"

- Fasten the stopper using left screw hole, and rotate properly to lead the power cord out through slit "B".

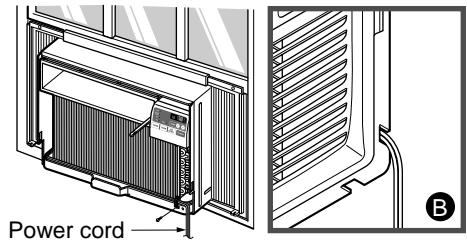

WK Series

How to Install the Unit

- 1 To prevent vibration and noise, make sure the unit is installed securely and firmly.
- 2 Install the unit where the sunlight does not shine directly on the unit.
- 3 The outside of the cabinet must extend outward for at least 12" and there should be no obstacles, such as a fence or wall, within 20" from the back of the cabinet because it will prevent heat radiation of the condenser.
Restriction of outside air will greatly reduce the cooling efficiency of the air conditioner.

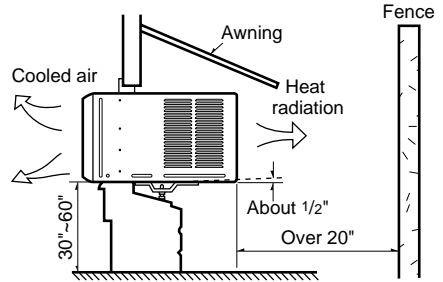

CAUTION

: All side louvers of the cabinet must remain exposed to the outside of the structure.

- 4 Install the unit a little slanted so the back is slightly lower than the front (about 1/2"). This will force condensed water to flow to the outside.
- 5 Install the unit with the bottom about 30"~60" above the floor level.

Window Requirements

NOTICE

: All supporting parts should be secured to firm wood, masonry, or metal.

- This unit is designed for installation in standard double hung windows with actual opening widths from 23" to 36".
- The top and bottom window sash must open sufficiently to allow a clear vertical opening of 15" from the bottom of the upper sash to the window stool.

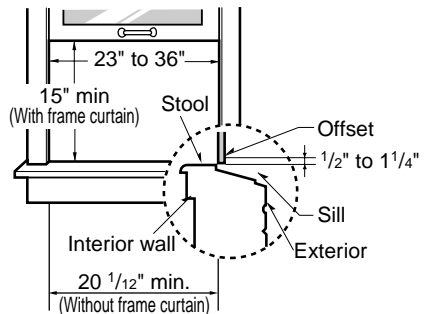

WL Series

How to Install the Unit

- 1 To prevent vibration and noise, make sure the unit is installed securely and firmly.
- 2 Install the unit where the sunlight does not shine directly on the unit.
- 3 The outside of the cabinet must extend outward for at least 12" and there should be no obstacles, such as a fence or wall, within 20" from the back of the cabinet because it will prevent heat radiation of the condenser. Restriction of outside air will greatly reduce the cooling efficiency of the air conditioner.

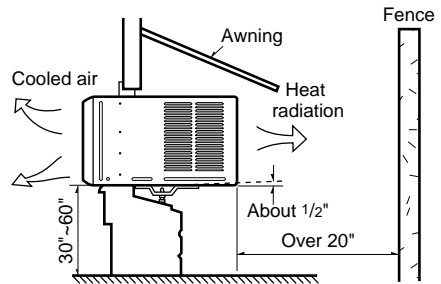

CAUTION

: All side louvers of the cabinet must remain exposed to the outside of the structure.

- 4 Install the unit a little slanted so the back is slightly lower than the front (about 1/2"). This will force condensed water to flow to the outside.
- 5 Install the unit with the bottom about 30"~60" above the floor level.

Window Requirements

NOTICE

: All supporting parts should be secured to firm wood, masonry, or metal.

- This unit is designed for installation in standard double hung windows with actual opening widths from 27" to 39".
- The top and bottom window sash must open sufficiently to allow a clear vertical opening of 16" from the bottom of the upper sash to the window stool.

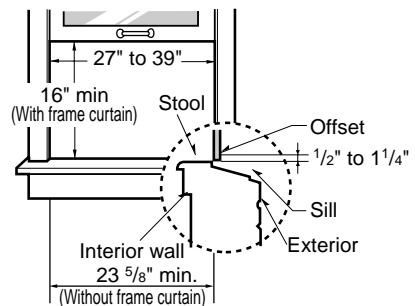

WP Series

How to Install the Unit

- 1 To prevent vibration and noise, make sure the unit is installed securely and firmly.
- 2 Install the unit where the sunlight does not shine directly on the unit.
- 3 There should be no obstacles, such as a fence and wall, within 20" from the back of the cabinet because it will prevent heat radiation of the condenser.
Restriction of outside air will greatly reduce the cooling efficiency of the air conditioner.

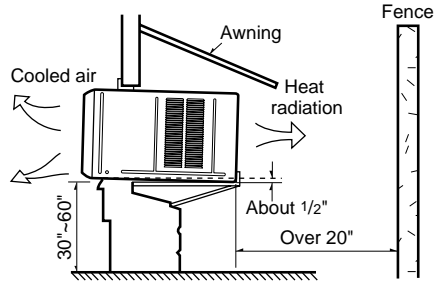

CAUTION

: All side louvers of the cabinet must remain exposed to the outside of the structure.

- 4 Install the unit a little slanted so the back is slightly lower than the front (about 1/2"). This will force condensed water to flow to the outside.
- 5 Install the unit with the bottom about 30"~60" above the floor level.

Window Requirements

NOTICE

: All supporting parts should be secured to firm wood, masonry, or metal.

- This unit is designed for installation in standard double hung windows with actual opening widths from 29" to 41".
- The top and bottom window sash must open sufficiently to allow a clear vertical opening of 18" from the bottom of the upper sash to the window stool.

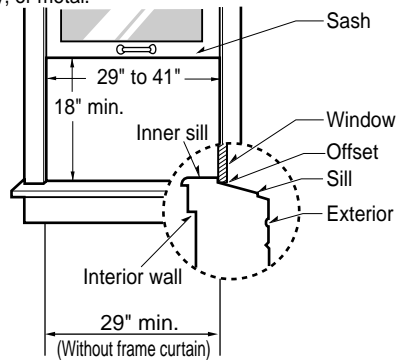

WK, WL Series

Installation Kits Contents

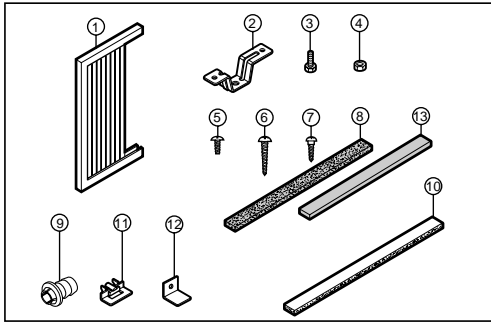

NO.	NAME OF PARTS	Q'TY
1	FRAME CURTAIN	2
2	SILL SUPPORT	2
3	BOLT	2
4	NUT	2
5	SCREW (TYPE A)	16
6	SCREW (TYPE B)	3
7	SCREW (TYPE C)	5
8	FOAM-STRIP	1
9	DRAIN PIPE	1
10	FOAM-PE	1
11	FRAME GUIDE	2
12	WINDOW LOCKING BRACKET	1
13	FOAM-PE	1

Suggested Tool Requirements

SCREWDRIVER(Philips and Flatead), RULER, KNIFE, HAMMER, PENCIL, LEVEL

PREPARATION OF CHASSIS

- 1 Remove the screws which fasten the cabinet at both sides and at the back.
- 2 Slide the unit from the cabinet by gripping the base pan handle and pulling forward while bracing the cabinet.
- 3 Cut the window sash seal to the proper length. Peel off the backing and attach the Foam-PE (13) to the underside of the window sash.
- 4 Remove the backing from the top upper guide Foam-PE (10) and attach it to the bottom of the Upper Guide.
- 5 Attach the upper guide onto the top of the cabinet with 3 Type A screws (5).
- 6 Insert the Frame Guides (11) into the bottom of the cabinet.
- 7 Insert the Frame Curtain (1) into the Upper Guide and Frame Guides (11).
- 8 Fasten the curtains to the unit with 4 Type A screws (5).

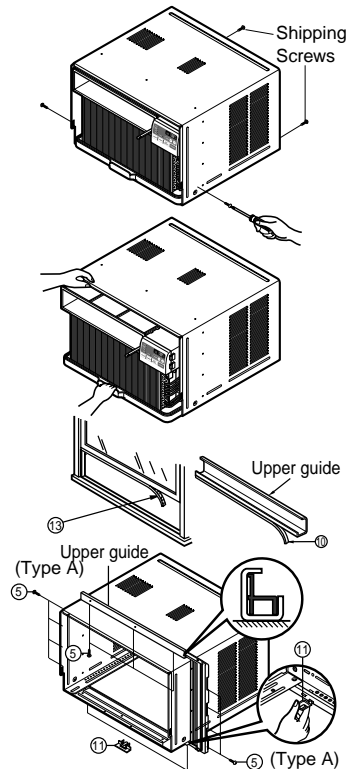

Cabinet Installation

- 1 Open the window. Mark a line on center of the window stool.
Carefully place the cabinet on the window stool and align the center mark on the bottom front with the center line marked in the window stool.

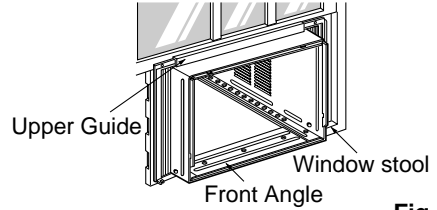

Fig. 1

- 2 Pull the bottom window sash down behind the Upper Guide until it meets.

NOTICE

: Do not pull the window sash down tightly that the movement of Frame Curtain ① is restricted.

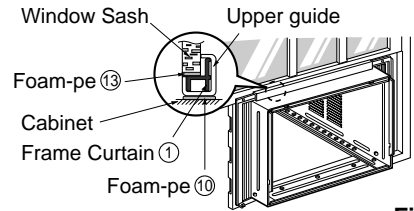

Fig. 2

- 3 Loosely assemble the Sill Support ② using the parts in Fig. 3.

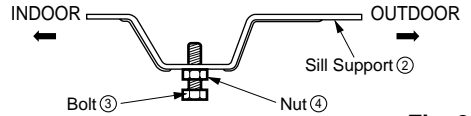

Fig. 3

- 4 Select the position that will place the Sill Support ② near the outer most point on sill (See Fig. 4)

NOTICE

: Be careful when you install the cabinet (Frame Guides ⑪ are broken easily).

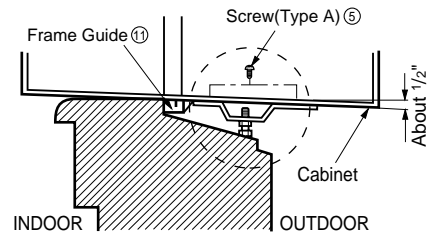
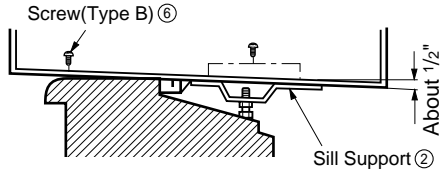

Fig. 4

- 5 Attach the Sill Support ② to the cabinet track hole in relation to the selected position using 2 Type A screws in each support (See Fig. 4).

- 6 The cabinet should be installed with a very slight tilt (about 1/2") downward toward the outside (See Fig. 5).
Adjust the bolt and the nut of Sill Support 2 for balancing the cabinet.



- 7 Attach the cabinet to the window stool by driving the screws 6 (Type B: Length 16mm (5/8 inch) and below.) through the front angle into window stool.
- 8 Pull each Frame Curtain 1 fully to each window sash track, and repeat step 2.

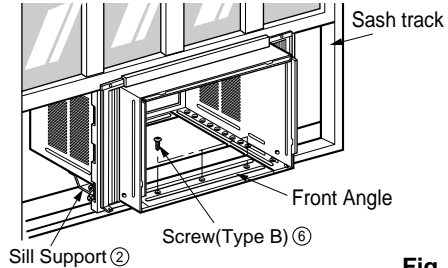

Fig. 5

- 9 Attach each Frame Curtain 1 the window sash using screws 7 (Type C). (See Fig. 6)

⚠ CAUTION

: Do not drill a hole in the bottom pan. The unit is designed to operate with approximately 1/2" of water in bottom pan. There is no need to add water if the pan is dry.

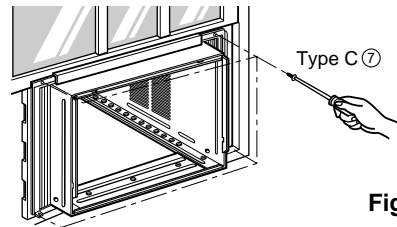

Fig. 6

- 10 Slide the unit into the cabinet. (See Fig. 7)

⚠ CAUTION

: For security purpose, reinstall screws (Type A) at cabinet's sides.

- 11 Cut the Foam-Strip 8 to the proper length and insert between the upper window sash and the lower window sash. (See Fig. 8)

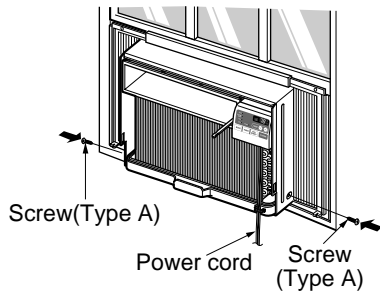

Fig. 7

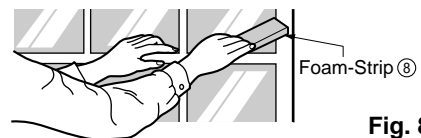

Fig. 8

- 12 Attach the Window Locking Bracket 12 with a Type C screw 7. (See Fig. 9)

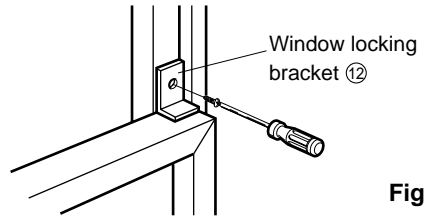

Fig. 9

- 13 Attach the front grille to the cabinet by inserting the tabs on the grille into the tabs on the front of the cabinet. Push the grille in until it snaps into place. (See Fig. 10)

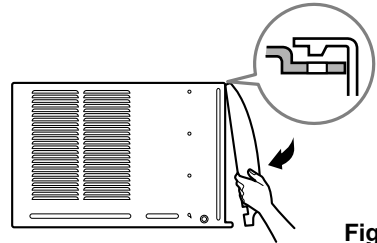

Fig. 10

- 14 Pull down the inlet grille and secure it with a Type A screw 5 through the front grille. (See Fig. 11)

- 15 **Window installation of room air conditioner is now completed. See ELECTRICAL DATA for attaching power cord to electrical outlet.**

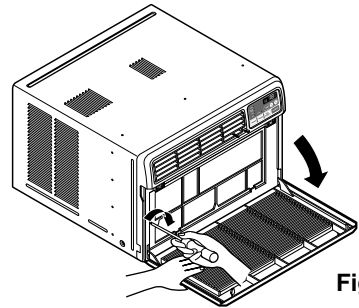
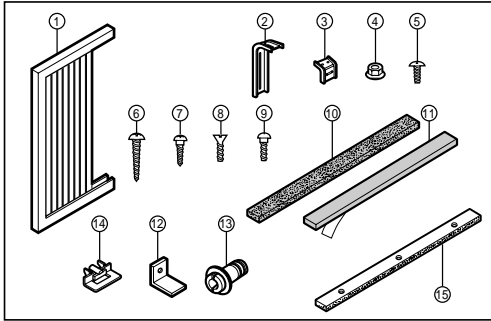

Fig. 11

WP Series

Installation Kits Contents



NO.	NAME OF PARTS	Q'TY
1	FRAME CURTAIN	2
2	SUPPORT BRACKET	2
3	SILL BRACKET	2
4	LOCK NUT	4
5	SCREW (TYPE A)	14
6	SCREW (TYPE B)	7
7	SCREW (TYPE C)	5
8	SCREW (TYPE D)	2
9	CARRIAGE BOLT	2
10	FOAM STRIP	1
11	FOAM SEAL	1
12	WINDOW LOCKING BRACKET	1
13	DRAIN PIPE	1
14	FRAME GUIDE	2
15	FOAM-PE	1

Suggested Tool Requirements

SCREWDRIVER(Philips and Flathead), RULER, KNIFE, HAMMER, PENCIL, LEVEL

PREPARATION OF CHASSIS

- 1 Remove the screws which fasten the cabinet at both sides and at the back.
- 2 Slide the unit from the cabinet by gripping the base pan handle and pulling forward while bracing the cabinet.
- 3 Cut the window sash seal to the proper length. Peel off the backing and attach the Foam-Seal (11) to the underside of the window sash.
- 4 Remove the backing from the top upper guide Foam-PE (15) and attach it to the bottom of the Upper Guide.
- 5 Attach the upper guide onto the top of the cabinet with 3 Type A screws (5).
- 6 Insert the Frame Guides (14) into the bottom of the cabinet.
- 7 Insert the Frame Curtain (1) into the Upper Guide and Frame Guides (14).
- 8 Fasten the curtains to the unit with 10 Type A screws (5).

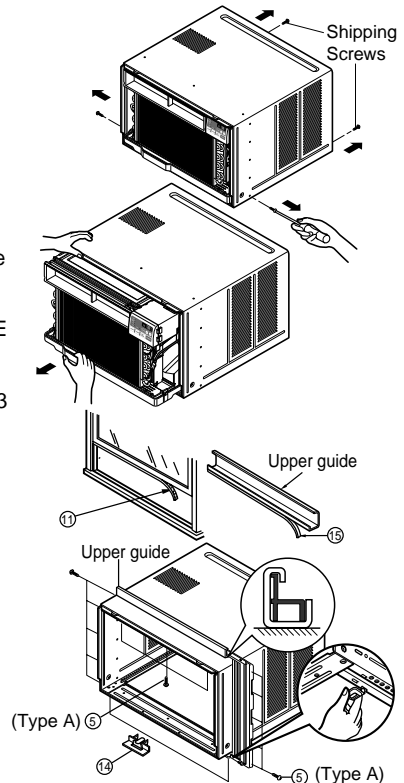

Cabinet Installation

- 1 Open the window. Mark a line on the center of the window stool between the side window stop moldings. Loosely attach the sill bracket to the support bracket using the carriage bolt and the lock nut.

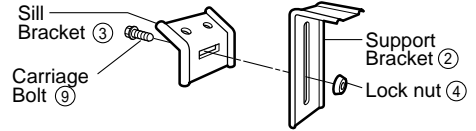

Fig. 1

- 2 Attach the sill bracket to the window sill using the screws (Type B). Carefully place the cabinet on the window stool and align the center mark on the bottom front with the center line marked window stool.

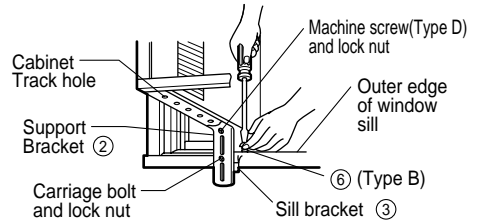

Fig. 2

- 3 Using the M-screw and the lock nut, attach the support bracket to the cabinet track hole. Use the first track hole after the sill bracket on the outer edge of the window sill. Tighten the carriage bolt and the lock nut. Be sure the cabinet slants outward.

CAUTION

: Do not drill a hole in the bottom pan. The unit is designed to operate with approximately 1/2" of water in bottom pan.

- 4 Pull the bottom window sash down behind the Top retainer bar until they meet.

NOTICE

1. Do not pull the window sash down so tightly that the movement of Frame curtain is restricted. Attach the cabinet to the window stool by driving the screws (Type B) through the cabinet into window stool.
2. The cabinet should be installed with a very slight tilt downward toward the outside.

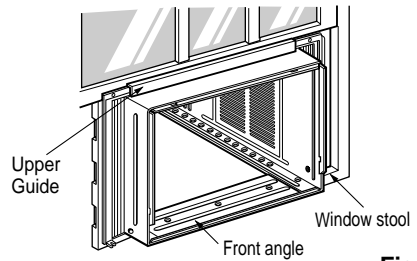

Fig. 3

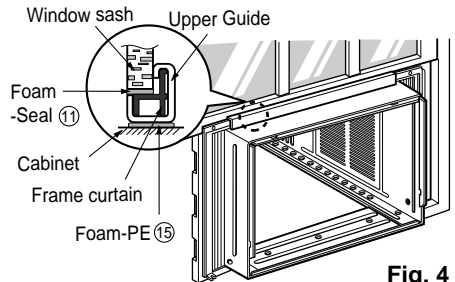

Fig. 4

- 5 Pull each Frame curtain fully to each window sash track, and pull the bottom window sash down behind the Top retainer bar until it meets.

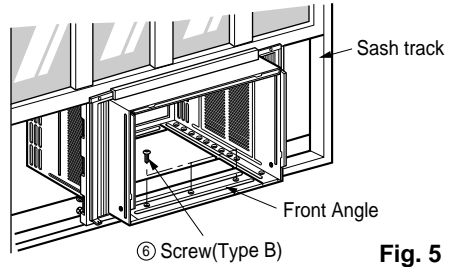

Fig. 5

- 6 Attach each Frame curtain the window sash by using screws (Type C.) (See Fig. 6)

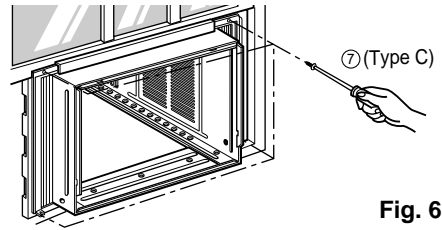

Fig. 6

- 7 Slide the unit into the cabinet. (See Fig. 7)

CAUTION

: For security purpose, reinstall screws (Type A) at cabinet's sides.

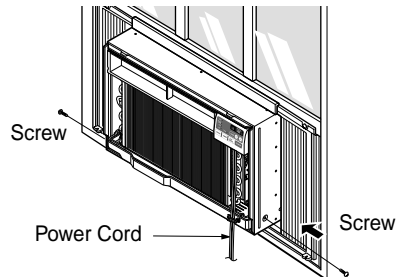

Fig. 7

- 8 Cut the Foam-strip to the proper length and insert between the upper window sash and the lower window sash. (See Fig. 8)

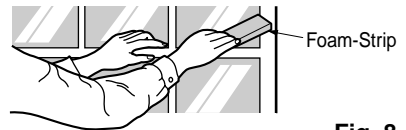

Fig. 8

- 9 Attach the Window locking bracket with a screw (Type C.) (See Fig. 9)

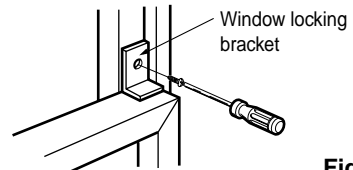
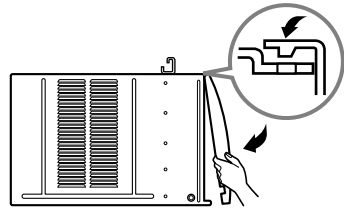

Fig. 9

- 10 Attach the front grille to the cabinet by inserting the tabs on the grille into the tabs on the front of the cabinet. Push the grille in until it snaps into place. (See Fig.10)



- 11 Lift the inlet grille and secure it with a screw (Type A) through the front grille.(See Fig. 10)

- 12 Window installation of room air conditioner is now completed. See ELECTRICAL DATA for attaching power cord to electrical outlet.

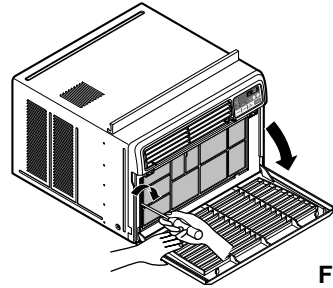





Fig. 10

Electrical Safety

Electrical Data

NOTICE

The shape may be different according to its model.

Use Wall Receptacle	Power Supply
 <p>Standard 125V, 3-wire grounding receptacle rated 15A, 125V AC</p>	<p>Use 15 AMP. time delay fuse or 15 AMP. circuit breaker.</p>
 <p>Standard 250V, 3-wire grounding receptacle rated 15A, 250V AC</p>	
 <p>Standard 250V, 3-wire grounding receptacle rated 20A, 250V AC</p>	<p>Use 20 AMP. time delay fuse or 20 AMP. circuit breaker.</p>

NOTICE

DO NOT USE AN EXTENSION CORD on 230, 208, and 230/208 Volt units.

All wiring should be made in accordance with local electrical codes and regulations.

Aluminum house wiring may pose special problems. Consult a qualified electrician.

Electrical Safety

IMPORTANT (PLEASE READ CAREFULLY)

FOR THE USER'S PERSONAL SAFETY, THIS APPLIANCE MUST BE PROPERLY GROUNDED

The power cord of this appliance is equipped with a three-prong (grounding) plug. Use this with a standard three-slot (grounding) wall power outlet to minimize the hazard of electric shock. The customer should have the wall receptacle and circuit checked by a qualified electrician to make sure the receptacle is properly grounded.

DO NOT CUT OR REMOVE THE THIRD (GROUND) PRONG FROM THE POWER PLUG.

A. SITUATIONS WHEN THE APPLIANCE WILL BE DISCONNECTED OCCASIONALLY:

Because of potential safety hazards, we strongly discourage the use of an adapter plug. However, if you wish to use an adapter, a TEMPORARY CONNECTION may be made. Use UL-listed adapter, available from most local hardware stores. The large slot in the adapter must be aligned with the large slot in the receptacle to assure a proper polarity connection.

⚠ CAUTION

: Attaching the adapter ground terminal to the wall receptacle cover screw does not ground the appliance unless the cover screw is metal, and not insulated, and the wall receptacle is grounded through the house wiring. The customer should have the circuit checked by a qualified electrician to make sure the receptacle is properly grounded.

Disconnect the power cord from the adapter, using one hand on each. Otherwise, the adapter ground terminal might break. DO NOT USE the appliance with a broken adapter plug.

B. SITUATIONS WHEN THE APPLIANCE WILL BE DISCONNECTED OFTEN.

Do not use an adapter plug in these situations. Unplugging the power cord frequently can lead to an eventual breakage of the ground terminal. The wall power outlet should be replaced by a three-slot (grounding) outlet instead.

USE OF EXTENSION CORDS

Because of potential safety hazards, we strongly discourage the use of an extension cord. However, if you wish to use an extension cord, use a CSA certified/UL-listed 3-wire (grounding) extension cord, rated at 15A, 125V.

Common Problems and Solutions

Before calling for service, please review the following list of common problems and solutions.

The air conditioner is operating normally when:

- You hear a pinging noise. This is caused by water being picked up by the condenser on rainy days or in highly humid conditions. This feature is designed to help remove moisture in the air and improve cooling efficiency.
- You hear the thermostat click. This is caused by the compressor cycle starting and stopping.
- You see water dripping from the rear of the unit. Water may be collected in the base pan in highly humid conditions or on rainy days. This water overflows and drips from the rear of the unit.
- You hear the fan running while the compressor is silent. This is a normal operational feature.

The air conditioner may be operating abnormally when:

Problem	Possible Causes	What To Do
The air conditioner does not operate at all	■ The air conditioner is unplugged or not plugged in completely	• Make sure the plug is completely plugged into the outlet
	■ The fuse is blown/circuit breaker is triggered	• Check the fuse/circuit breaker box and replace the fuse or reset the breaker
	■ Power failure.	• In the event of a power failure, set the power control to OFF. When the power is restored, wait 3 minutes to restart the air conditioner to prevent the compressor from overloading
Air conditioner does not cool	■ Air flow is restricted	• Make sure there are no curtains, blinds, furniture or other obstacles in front of the air conditioner
	■ The THERMOSTAT may not be set cool enough	• Turn the knob to a higher setting. The highest setting provides maximum cooling
	■ The air filter is dirty.	• Clean the filter at least every 2 weeks. Refer to the "Care and Maintenance" section (p.11) of the manual.
	■ The air conditioner was just turned on.	• After the air conditioner is turned on, you need to give the air conditioner some time to cool the room.
	■ Cold air is escaping.	• Check for open furnace floor registers and cold air returns. • CLOSE the air conditioner vent
	■ Cooling coils are iced up	• See Ice appears on the air conditioner below
Ice appears on the air conditioner.	■ The cooling coils are iced over.	• Ice may block the air flow and obstruct the air conditioner from properly cooling the room. Set the fan at MED or HIGH while setting the thermostat at 1 or 2 until the ice melts.

TABLE DES MATIERES

Précautions.....	3
Mode d'emploi.....	8
Soins et entretien	11
Installation du matériel	13
Problèmes et solutions.....	27



POUR VOS ARCHIVES

Ecrivez le modèle et le numéro de série ci-après :

Modèle n°

N° de série

Vous les trouverez sur une étiquette dans la partie latérale de chaque unité.

Nom du revendeur

Date d'achat

■ Agrafez votre reçu à cette page au cas où vous en auriez besoin pour prouver la date d'achat ou pour vous prévaloir de la garantie.



LISSEZ CE MANUEL

Vous trouverez dedans plusieurs conseils utiles sur la manière d'utiliser et d'entretenir correctement votre climatiseur. Rien qu'un petit soin préventif de votre part peut vous épargner une grande quantité de temps et d'argent pendant la durée de vie de votre climatiseur. Vous trouverez plusieurs réponses aux problèmes communs dans la charte de conseils de dépannage. Si vous lisez d'abord notre charte de **Conseils de dépannage**, il est possible que vous n'ayez aucun besoin d'appeler le service technique.



PRECAUTION

- Contactez un technicien agréé pour la réparation ou maintenance de cette unité.
- Contactez un installateur pour l'installation de cette unité.
- Le climatiseur n'est pas destiné à l'usage de petits enfants ou des handicapés sans surveillance.
- Les enfants doivent être surveillés afin de vous assurer qu'ils ne jouent pas avec le climatiseur.
- Lorsque le cordon d'alimentation doit être remplacé, ce travail de remplacement ne doit être confié qu'à du personnel autorisé à l'aide de pièces de rechange d'origine.
- Le travail d'installation doit être réalisé conformément au Code Electrique National, seulement par du personnel qualifié et agréé.



Précautions



Pour éviter des blessures à l'utilisateur ou à d'autres personnes et des dommages à la propriété, vous devez suivre les instructions ci-dessous.

- L'utilisation incorrecte de l'appareil due à la méconnaissance des instructions de ce manuel provoquera des blessures ou des dommages, dont la gravité est indiquée au moyen des symboles suivants.

⚠ ATTENTION Ce symbole représente la possibilité de mort ou de blessures graves.

⚠ PRECAUTION Ce symbole indique la possibilité de blessures ou de dommages uniquement à la propriété.

- La signification des symboles utilisés dans ce manuel est indiquée ci-dessous.

	Assurez-vous de ne pas faire.
	Assurez-vous de suivre l'instruction.

⚠ ATTENTION

■ Installation

Installez toujours le(s) panneau(x) extensible(s).

- Ne pas l'installer peut provoquer un incendie ou un incident de choc électrique.

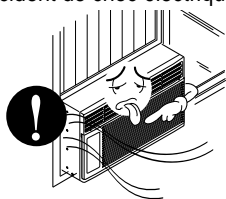

N'utilisez pas le cordon d'alimentation près d'un appareil de chauffage.

- Ceci peut provoquer un incendie ou un choc électrique.

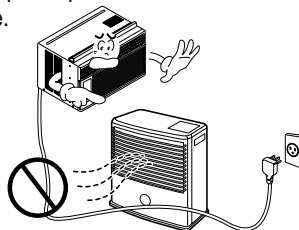

N'utilisez pas le cordon d'alimentation près de substances inflammables ou combustibles, comme essence, benzène, diluant, etc.

- Ceci peut provoquer une explosion ou un incendie.

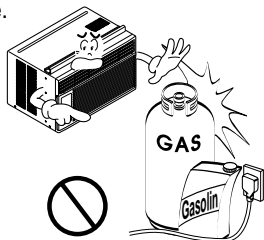

Ne démontez ni modifiez les produits.

- Ceci peut provoquer une défaillance de l'appareil ou un choc électrique.

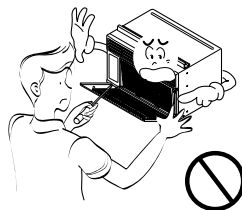

■ Fonctionnement

Branchez correctement cette unité sur une prise de courant.

- Autrement, ceci provoquera un choc électrique ou un incendie dû au dégagement de chaleur ou un choc électrique.

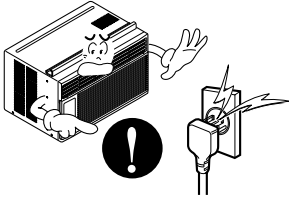

Ne mettez en marche ni arrêtez l'unité en branchant ou débranchant la fiche d'alimentation.

- Ceci risque de provoquer un choc électrique ou un incendie dû au dégagement de chaleur.

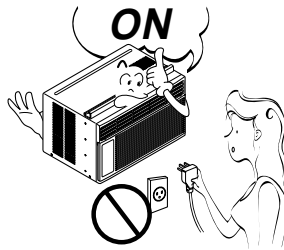

N'utilisez pas de câbles électriques endommagés ou non spécifiés

- Ceci risque de provoquer un choc électrique ou un incendie.



Ne modifiez pas la longueur du cordon d'alimentation.

- Ceci risque de provoquer un choc électrique ou un incendie dû au dégagement de chaleur.

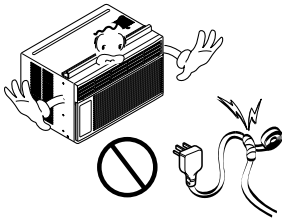

Ne partagez pas la prise de courant avec d'autres appareils.

- Ceci risque de provoquer un choc électrique ou un incendie dû au dégagement de chaleur.

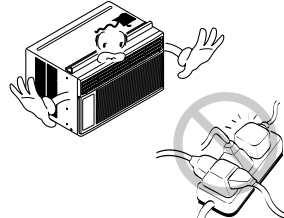

Branchez toujours cette unité sur une prise reliée à la terre.

- L'absence de mise à la terre peut provoquer un choc électrique (Voir le Manuel d'Installation).

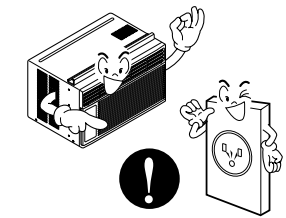

Débranchez l'unité si elle dégage de la fumée, des sons ou des odeurs étranges.

- Ceci peut provoquer un incendie et un incident de choc électrique.

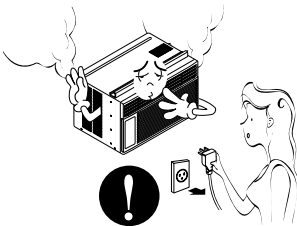

N'utilisez pas une prise de courant desserrée ou endommagée.

- Ceci peut provoquer un incendie et un choc électrique.

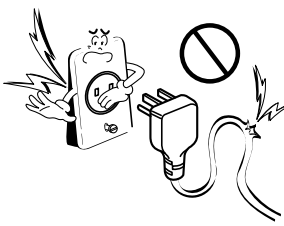

N'utilisez pas cette unité avec les mains humides ou dans une ambiance humide.

- Ceci risque de provoquer un choc électrique.

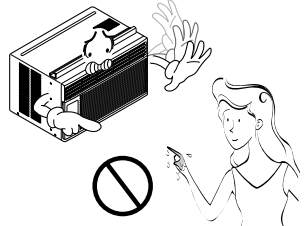

Ne laissez pas que de l'eau coule sur les pièces électriques

- Ceci peut provoquer un dysfonctionnement de l'appareil ou un choc électrique.

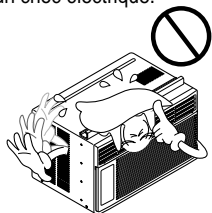

Laissez la porte de la pièce fermée lorsque le climatiseur est en marche.

- Il n'est pas conçu pour refroidir la maison toute entière.

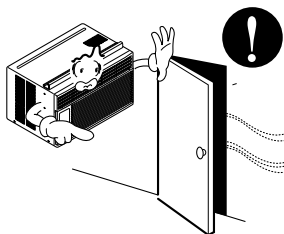

S'il y a eu une fuite de gaz, aérez la pièce avant de mettre en marche le climatiseur.

- Autrement, vous risquez de provoquer une explosion, un incendie ou des brûlures.

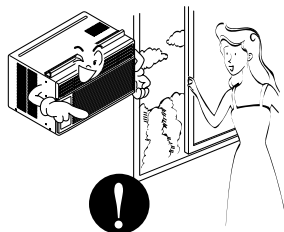

⚠ PRECAUTION

■ Installation

Ne touchez pas les composants métalliques de l'unité lors de l'enlèvement du filtre.

- Il y a des bords aiguisés pouvant vous provoquer des blessures.

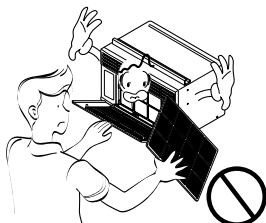

Ne bloquez pas la grille d'entrée ou de sortie d'air.

- Ceci peut provoquer une défaillance de l'appareil ou un incident.

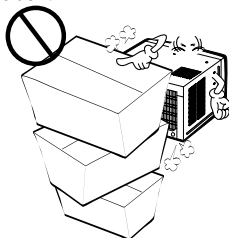

Assurez-vous que le boîtier extérieur n'est pas endommagé par son utilisation prolongée ou par usure naturelle.

- Si vous laissez le support extérieur endommagé, l'unité pourrait tomber par terre et s'abîmer.

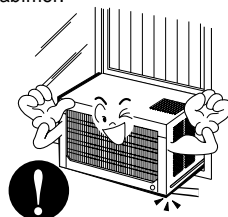

■ Fonctionnement

Prenez soin de ne pas toucher les bords aiguisés lors de l'installation.

- Ceci peut provoquer des blessures.

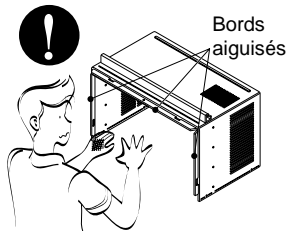

Prenez la fiche par sa tête lorsque vous la débranchez.

- Autrement vous risquez de provoquer un choc électrique et des dommages.

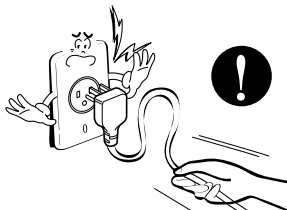

Mettez l'interrupteur principal sur la position arrêt (off) au cas où le climatiseur ne serait pas utilisé pendant une longue période de temps.

- Ceci préviendra un démarrage accidentel et de possibles blessures.

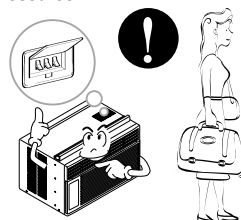

Ne placez pas d'objets lourds sur le cordon d'alimentation et faites attention à ce que le cordon ne soit pas pressé.

- Ceci risquerait de provoquer un incendie ou un choc électrique.

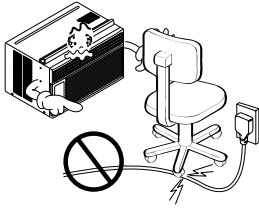

Si de l'eau entre à l'intérieur du climatiseur, placez l'interrupteur principal de l'appareil sur la position arrêt (off). Après avoir débranché la fiche de la prise de courant, contactez le centre de service après-vente.



N'utilisez pas de l'eau pour nettoyer le climatiseur.

- De l'eau pourrait entrer dans l'unité et endommager l'isolement, ce qui pourrait provoquer un choc électrique.



Lors du nettoyage de l'unité, assurez-vous d'abord que l'interrupteur et le disjoncteur sont sur la position Arrêt (OFF).

- Autrement, vous pourriez vous blesser, le ventilateur tournant à une vitesse très forte lorsque l'unité est en marche.



N'exposez pas un animal domestique ou une plante au flux direct de l'air.

- Ceci peut nuire à l'animal ou à la plante.

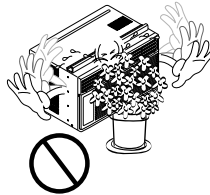

N'utilisez pas cet appareil pour des objectifs spéciaux comme pour des animaux ou des plantes, des dispositifs de précision, ou pour la conservation d'objets d'art.

- C'est un climatiseur, non pas un système de réfrigération de précision.

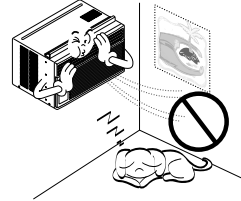

Insérez toujours fermement les filtres. Nettoyez-les toutes les deux semaines.

- Faire marcher le climatiseur sans filtres peut provoquer un dysfonctionnement.



Utilisez un chiffon doux pour le nettoyage. N'utilisez pas de cire, de diluant ou de détergents agressifs.

- L'aspect du climatiseur peut être détérioré, la couleur peut changer ou des imperfections peuvent apparaître sur la surface.

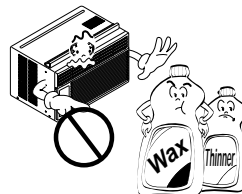

Ne buvez pas l'eau drainée du climatiseur. / N'orientez pas le flux d'air uniquement vers les occupants de la pièce.

- Elle contient des polluants et vous rendra malade. Ceci peut nuire à leur santé.

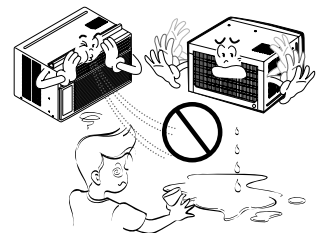

Précédent la mise en service

Précédant la mise en service

- 1 Contactez un installateur professionnel pour l'installation.
- 2 Branchez correctement le cordon d'alimentation
- 3 Ne partagez pas la prise de courant murale avec un autre appareil.
- 4 N'utilisez pas un cordon prolongateur.
- 5 N'allumez pas et n'éteignez pas l'appareil en branchant et en débranchant le cordon d'alimentation.
- 6 Si le corde/bouchon est endommagé, remplace seulement avec une partie autorisée.

Utilisation

- 1 L'exposition prolongée au débit d'air direct peut être dangereux pour la santé. N'exposez pas trop longtemps les animaux ou les plantes au débit d'air direct.
- 2 Etant donné la possibilité de déficience d'oxygène, ventiler la pièce lors de l'utilisation simultanée de poêles ou d'autres appareils de chauffage.
- 3 N'utilisez pas ce climatiseur à des fins non spécifiées (par exemple, conservation d'équipements de précision, nourriture, animaux domestiques, plantes et objets d'art). Cette utilisation peut causer des dommages matériels.

Nettoyage et entretien

- 1 Ne nettoyez pas l'intérieur de l'appareil avec de l'eau. L'eau peut détériorer l'isolation et entraîner la possibilité de chocs électriques.
- 2 Éteignez toujours l'appareil avant de le nettoyer. La haute vitesse de rotation du ventilateur lors du fonctionnement de l'appareil, peut causer des blessures. Il existe un fort risque de blessures si l'appareil est accidentellement allumé lors du nettoyage des pièces internes de l'appareil.

Service

Contactez un centre de service accrédité pour l'entretien et la réparation.

Fonctionnement de la télécommande

Commandes

Les commandes ressembleront à l'une de celles-ci.

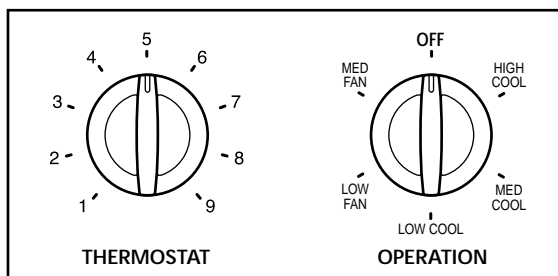

■ FONCTIONNEMENT

HIGH COOL (Froid Fort), **MED COOL (Froid Moyen)** et **LOW COOL (Froid Léger)** produisent du froid à différentes vitesses de ventilateur. **MED FAN (Ventilateur Moyen)** ou **LOW FAN (Ventilateur léger)** font circuler l'air et le filtrent sans le refroidir. **OFF (Arrêt)** éteint la climatisation.

REMARQUE

: Si vous basculez l'interrupteur d'un réglage de refroidissement vers l'arrêt ou vers une commande de ventilateur, attendez au moins 3 minutes avant de le re basculer sur un réglage de refroidissement.

Descriptions de refroidissements

Pour le Normal Cooling (Refroidissement normal) - Sélectionnez **High Cool (Froid Fort)** ou **Med Cool (Froid Moyen)** avec le bouton **Operation (Fonctionnement)** au milieu du bouton **Thermostatique**.

Pour un Maximum Cooling (Refroidissement maximal) - Sélectionnez **High Cool (Froid Fort)** avec le bouton **Operation (Fonctionnement)** sur le chiffre le plus élevé de votre bouton **Thermostatique**

Pour le **Quieter & Nighttime Cooling (Refroidissement plus silencieux et nocturne)** - Sélectionnez **Low Cool (Froid léger)** avec le bouton **Operation (Fonctionnement)** au milieu du bouton **Thermostatique**.

■ THERMOSTAT

Le **THERMOSTAT** sert à maintenir la température de la pièce. Le compresseur mettra en marche et arrêtera le cycle pour garder le même niveau de confort dans la pièce. Quand vous tournez le bouton sur un chiffre supérieur (côté droit), l'air de la pièce se refroidira.

La position **5** ou **6** (au milieu de l'arc) est le réglage normal pour des conditions moyennes.

⚠ PRECAUTION

: Lorsque vous éteignez la climatisation alors qu'elle travaille en mode refroidissement ou qu'elle est réglée sur la position ventilateur (fan), attendez au moins 3 minutes avant de déclencher de nouveau le mode refroidissement.

Fonctionnement de la télécommande

La télécommande et le panneau de contrôle présenteront un aspect similaire à celui qui apparaisse dans la photo ci-dessous.

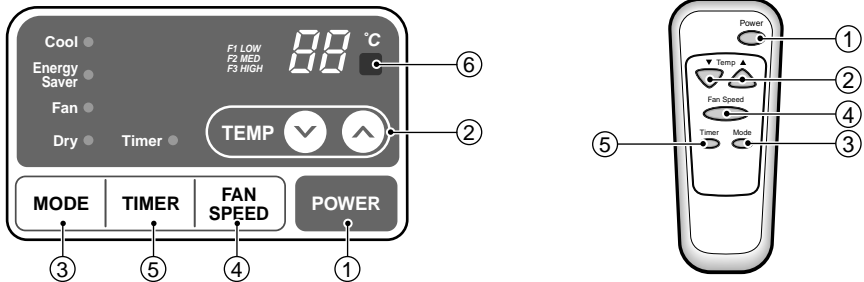

1 POWER

Appuyez sur cette touche pour activer l'appareil et appuyez de nouveau pour le désactiver.

2 CONTRÔLE DE TEMPÉRATURE

Le thermostat surveille la température de la pièce afin d'y maintenir la température souhaitée. Vous pouvez régler le thermostat entre 16°C-30°C. Cet appareil ne requiert qu'environ 30 minutes pour changer la température de la pièce de 1°C.

3 SÉLECTEUR DE MODE DE FONCTIONNEMENT

Rafraîchissez la pièce à l'aide du mode de refroidissement. Pour le fonctionnement en mode d'économie énergétique, sélectionnez le mode économiseur d'énergie.

Pour le fonctionnement normal du ventilateur, sélectionnez le mode ventilateur.

Pour la déshumidification, sélectionnez le mode sans humidité.

4 SÉLECTEUR DE RÉGIME DU VENTILATEUR

Pour un refroidissement accru, réglez le ventilateur à un régime supérieur. 3 niveaux : High → Low → Med

5 MINUTERIE ACTIVATION/DÉSACTIVATION

La minuterie peut être réglée pour l'activation/désactivation de l'appareil à intervalles de une heure (jusqu'à 12 heures).

6 CAPTEUR DE SIGNAL DE TÉLÉCOMMANDE

AUTO-REMISE EN MARCHÉ

En cas de manque de courant, l'unité reprend ses réglages précédents de fonctionnement.

Remplacement des piles de la télécommande

- 1 Retirez le couvercle situé à l'arrière de la télécommande avec votre pouce.
- 2 Notez la polarité des piles et insérez deux piles AAA 1,5V neuves.
- 3 Remplacez le couvercle.

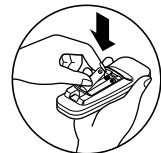

REMARQUE

: N'utilisez pas de piles rechargeables. Remplacez les deux piles à la fois.

- Si vous ne prévoyez pas utiliser le climatiseur pour une longue période de temps, retirez les piles de la télécommande. Assurez-vous de remettre la télécommande à l'écart des endroits excessivement chauds ou humides. Pour vous assurer du meilleur rendement possible de votre télécommande, protégez le capteur de télécommande des rayons directs du soleil.
- Votre télécommande peut être montée au mur à l'aide du dispositif spécial de support.

Réglage de l'orientation du débit d'air

Commande de l'orifice de ventilation

Pour une efficacité maximum du refroidissement, fermez l'ORIFICE DE VENTILATION. Ceci activera la circulation de l'air de la pièce. OUVREZ l'orifice de ventilation afin d'évacuer l'air vicié.

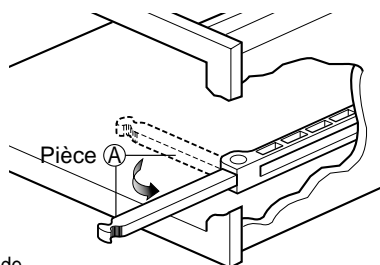
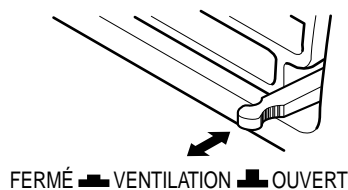

REMARQUE

: Avant d'utiliser le dispositif de ventilation, positionnez le levier de commande en tirant tout droit sur la pièce A et en la cliquant en place.

Réglage de l'orientation du débit d'air

Vous pouvez régler le débit d'air en changeant l'orientation des volets du climatiseur. Cela peut également améliorer l'efficacité de refroidissement du climatiseur.

- **Réglage de l'orientation horizontale du débit d'air**
Le réglage des volets verticaux vers la gauche et la droite changera l'orientation du débit d'air horizontal.

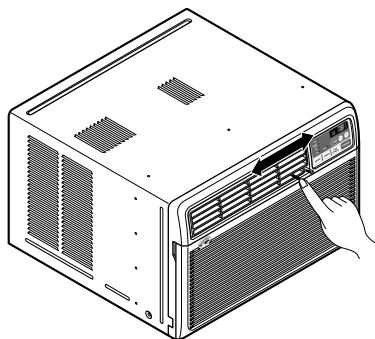

Réglage du débit d'air horizontal

- **Réglage de l'orientation verticale du débit d'air**
Le réglage du déflecteur d'air horizontal vers le haut et le bas changera l'orientation du débit d'air vertical. L'ailette peut être ajustée en poussant celle-ci vers la partie de devant ou vers l'arrière.

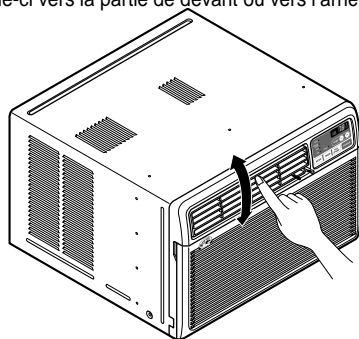

Réglage du débit d'air vertical

- **Orientation recommandée des volets**

En mode refroidissement et afin d'en améliorer le rendement, orientez les volets vers le haut.

Soins et entretien

Avant de nettoyer le climatiseur, éteignez-le et débranchez la fiche d'alimentation.

Filtre à air

Afin de maintenir l'efficacité du climatiseur à son meilleur niveau, vous devriez nettoyer le filtre à air, situé en arrière de la grille de prise d'air, au moins à toutes les deux semaines (ou au besoin).

Comment retirer le filtre à air

- 1 Dans le but de faciliter l'entretien, la grille s'ouvre par le haut.
- 2 Ouvrez la grille de prise d'air en retirant la porte exposée sur la partie supérieure de l'appareil (en fonction de l'installation).
- 3 Libérez le filtre à air en tirant légèrement sur la languette. Tirez le filtre dans la direction de l'ouverture.
- 4 Nettoyez le filtre à air dans de l'eau tiède savonneuse. La température de l'eau doit être inférieure à 40°C (104°F).
- 5 Rincez et essorez délicatement le filtre à air. Laissez-le sécher avant de le réinstaller.

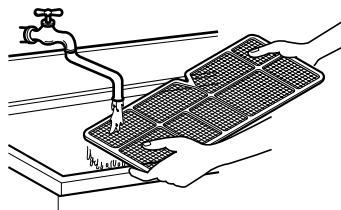
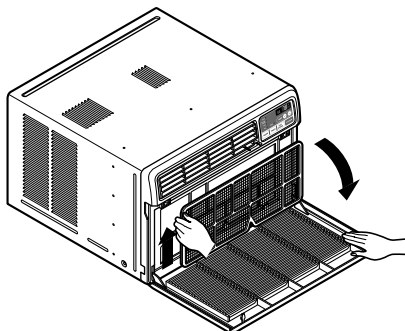

Drainage

Le réceptacle d'eau peut déborder selon le taux d'humidité. Pour évacuer l'excédent d'eau, retirez le bouchon de drainage situé à l'arrière de l'appareil et installez le tuyau de drainage.

En installant le tuyau de drainage, appliquez la pression dans le sens opposé des ailettes de refroidissement de manière à ne pas vous blesser.

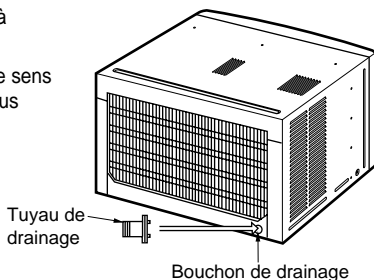

Comment Raccorder le Bac de Drainage(Optionnel)

Ce climatiseur emploie la méthode de drainage correcte, grâce à laquelle l'eau condensée (de l'humidité enlevée de l'air) est drainée vers l'extérieur.

Dans des climats très humides, (et pour les modèles de cycle inversé en mode inversé) une quantité excessive d'eau condensée enlevée de l'air peut produire un peu d'eau à contenir. Pour enlever cet excès d'eau, vous pouvez installer le bac de drainage comme il est expliqué par la suite.

- 1 Prenez le bac de drainage, lequel se trouve dans la décharge d'air.
- 2 Enlevez le bouchon de caoutchouc du bac de récupération (dans certains modèles).
- 3 Installez le bac de drainage au coin droit du boîtier à l'aide de 4 (ou 2) vis.
- 4 Raccordez le tuyau de drainage de 3/5" de diamètre interne à la sortie placée dans la partie inférieure du bac de drainage. Vous pouvez commander le tuyau de drainage ou l'acheter sur place pour satisfaire vos besoins particuliers (le tuyau de drainage n'est pas fourni).

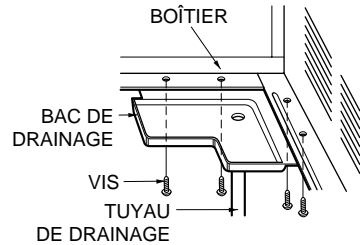

Installation du matériel

Caractéristiques particulières de l'appareil

⚠ PRECAUTION

: Cet appareil doit être installé en fonction des normes électriques locales, régionales et nationales. L'information suivante sert comme guide pour expliquer les caractéristiques du produit.

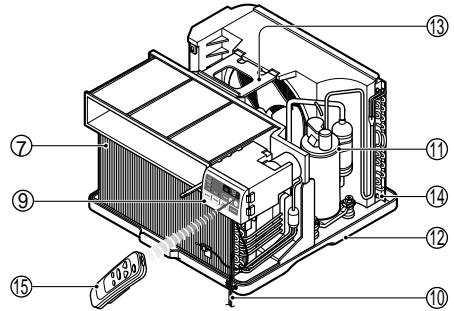
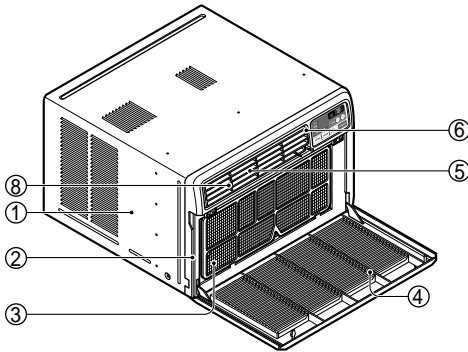

1. BOÎTIER
2. GRILLE AVANT
3. FILTRE À AIR
4. PRISE D'AIR (GRILLE DE PRISE D'AIR)
5. RETOUR D'AIR
6. DÉFLECTEUR D'AIR VERTICAL (VOLET HORIZONTAL).
7. ÉVAPORATEUR

8. DÉFLECTEUR D'AIR HORIZONTAL (VOLET VERTICAL)
9. PANNEAU DE COMMANDE
10. CORDON D'ALIMENTATION
11. COMPRESSEUR
12. RÉCEPTACLE D'EAU
13. ÉQUERRE DE RENFORT
14. CONDENSEUR
15. TÉLÉCOMMANDE (FACULTATIF)

FRANÇAIS

Installer le cordon d'alimentation

Vous pouvez choisir entre deux méthodes ci-dessous selon votre forme et préférence de selles de fenêtre.

Utilisant la fente "A"

- Attachez le taquet en utilisant 2 trous de vis, et sortez le cordon d'alimentation de la fente "A".

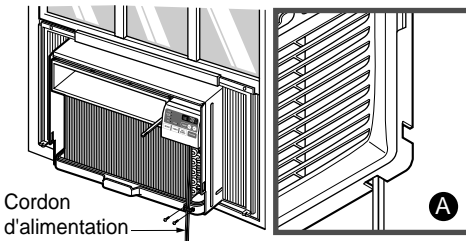

Cordon d'alimentation

A

Utilisant la fente "B"

- Attachez le taquet en utilisant le trou gauche de vis, et tournez correctement pour sortir le cordon d'alimentation de la fente "B".

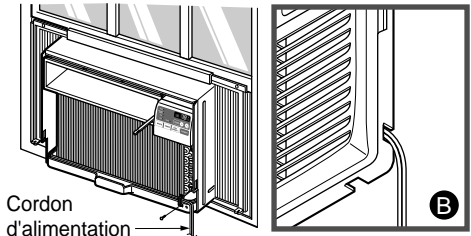

Cordon d'alimentation

B

WK Feuilleton

Installation de l'appareil

- 1 Installez l'appareil solidement et sécuritairement de manière à prévenir la présence de vibrations et bruits.
- 2 Installez l'appareil de manière à ne pas l'exposer directement aux rayons du soleil.
- 3 Le boîtier doit sortir d'au moins 12" à l'extérieur et aucun obstacle du genre clôture ou mur doit se situer à moins de 20" de l'arrière du boîtier car cela nuira à la radiation de chaleur du condenseur. La capacité de refroidissement du climatiseur sera sérieusement affectée par une restriction d'alimentation d'air extérieur.

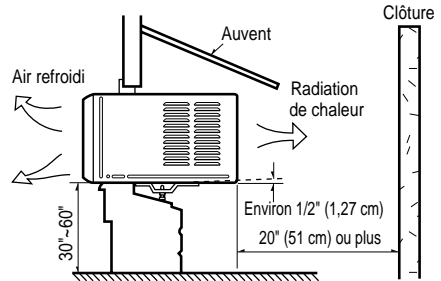

⚠ PRECAUTION

: Toutes les ailettes latérales du boîtier doivent se situer à l'extérieur du bâtiment.

- 4 Installez l'appareil légèrement incliné vers l'extérieur (environ 1/2" [1,27 cm]). Cela permettra à l'eau de condensation de s'écouler vers l'extérieur.
- 5 Installez l'appareil de manière à ce que sa surface inférieure se situe entre 30" et 60" (76 et 152 cm) au-dessus du niveau du plancher.

Dimensions de fenêtre minimales

REMARQUE

: Tous les éléments d'installation doivent être fixés à du bois, de la maçonnerie ou du métal sain et solide.

- Cet appareil est conçu pour installation dans des fenêtres à guillotine normales de largeur variant entre 23" et 36".
- Les châssis supérieur et inférieur de la fenêtre doivent offrir une ouverture verticale d'au moins 15" entre le bas du châssis supérieur et le rebord de la fenêtre.

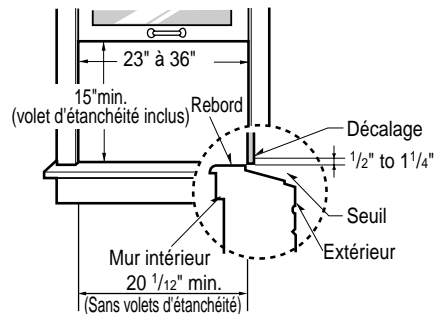

WL Feuilleton

Installation de l'appareil

- 1 Installez l'appareil solidement et sécuritairement de manière à prévenir la présence de vibrations et bruits.
- 2 Installez l'appareil de manière à ne pas l'exposer directement aux rayons du soleil.
- 3 Le boîtier doit sortir d'au moins 12" à l'extérieur et aucun obstacle du genre clôture ou mur doit se situer à moins de 20" de l'arrière du boîtier car cela nuira à la radiation de chaleur du condenseur. La capacité de refroidissement du climatiseur sera sérieusement affectée par une restriction d'alimentation d'air extérieur.

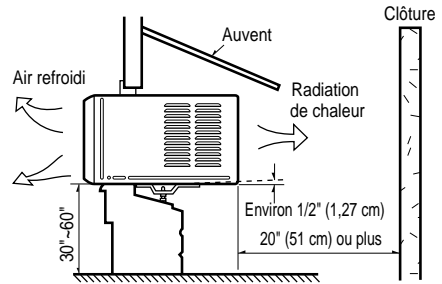

⚠ PRECAUTION

: Toutes les ailettes latérales du boîtier doivent se situer à l'extérieur du bâtiment.

- 4 Installez l'appareil légèrement incliné vers l'extérieur (environ 1/2" [1,27 cm]). Cela permettra à l'eau de condensation de s'écouler vers l'extérieur.
- 5 Installez l'appareil de manière à ce que sa surface inférieure se situe entre 30" et 60" (76 et 152 cm) au-dessus du niveau du plancher.

Dimensions de fenêtre minimales

REMARQUE

: Tous les éléments d'installation doivent être fixés à du bois, de la maçonnerie ou du métal sain et solide.

- Cet appareil est conçu pour installation dans des fenêtres à guillotine normales de largeur variant entre 27" et 39".
- Les châssis supérieur et inférieur de la fenêtre doivent offrir une ouverture verticale d'au moins 16" entre le bas du châssis supérieur et le rebord de la fenêtre.

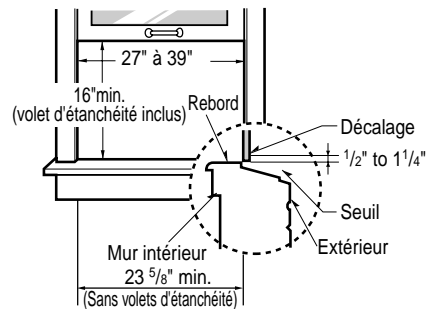

WP Feuilleton

Installation de l'appareil

- 1 Installez l'appareil solidement et sécuritairement de manière à prévenir la présence de vibrations et bruits.
- 2 Installez l'appareil de manière à ne pas l'exposer directement aux rayons du soleil.
- 3 Le boîtier doit sortir d'au moins 12" à l'extérieur et aucun obstacle du genre clôture ou mur doit se situer à moins de 20" de l'arrière du boîtier car cela nuira à la radiation de chaleur du condenseur. La capacité de refroidissement du climatiseur sera sérieusement affectée par une restriction d'alimentation d'air extérieur.

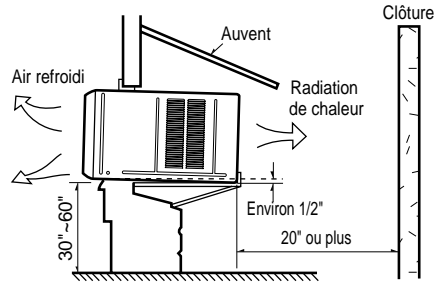

⚠ PRECAUTION

: Toutes les ailettes latérales du boîtier doivent se situer à l'extérieur du bâtiment.

- 4 Installez l'appareil légèrement incliné vers l'extérieur (environ 1/2" [1,27 cm]). Cela permettra à l'eau de condensation de s'écouler vers l'extérieur.
- 5 Installez l'appareil de manière à ce que sa surface inférieure se situe entre 30" et 60" au-dessus du niveau du plancher.

Dimensions de fenêtre minimales

REMARQUE

: Tous les éléments d'installation doivent être fixés à du bois, de la maçonnerie ou du métal sain et solide.

- Cet appareil est conçu pour installation dans des fenêtres à guillotine normales de largeur variant entre 29" et 41".
- Les châssis supérieur et inférieur de la fenêtre doivent offrir une ouverture verticale d'au moins 18" entre le bas du châssis supérieur et le rebord de la fenêtre.

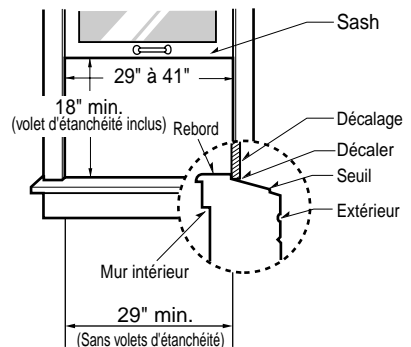

WK, WL Feuilleton

Contenu du nécessaire d'installation

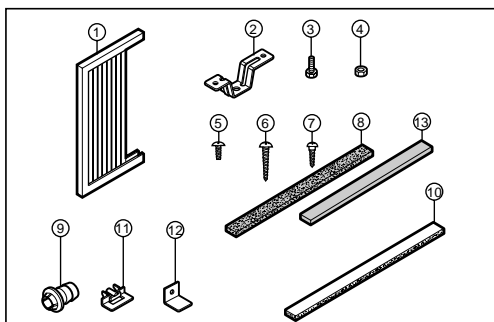

NO.	NOM DES PIÈCES	QTÉ
1	VOLET D'ÉTANCHÉITÉ	2
2	SUPPORT DE SEUIL	2
3	BOULON	2
4	ÉCROU	2
5	VIS (TYPE A)	16
6	VIS (TYPE B)	3
7	VIS (TYPE C)	5
8	BANDE EN MOUSSE	1
9	TUYAU DE DRAINAGE	1
10	JOINT D'ÉTANCHÉITÉ EN MOUSSE	1
11	DISPOSITIF DE GUIDAGE DU CADRE	2
12	ÉTRIER DE VERROUILLAGE DE FENÊTRE	1
13	JOINT D'ÉTANCHÉITÉ EN MOUSSE	1

Outils recommandés

TOURNEVIS (Philips et T Flatead), RÈGLE, COUTEAU, MARTEAU, CRAYON, NIVEAU.

PRÉPARATION DU CADRE

- 1 Déposez les vis situées de part et d'autre et à l'arrière du boîtier.
- 2 Tout en retenant le boîtier, glissez l'appareil hors du boîtier en tirant vers l'avant sur la poignée du réceptacle d'eau.
- 3 Coupez le joint d'étanchéité en mousse à la longueur requise. Pelez le ruban détachable du joint et collez-le sur la face inférieure du châssis inférieur.
- 4 Pelez le ruban détachable du joint d'étanchéité en mousse (10) du rail de guidage supérieur et collez-le sur la face inférieure du rail de guidage supérieur.
- 5 À l'aide de trois vis de type A (5), fixez le rail de guidage supérieur sur le dessus du boîtier.
- 6 Insérez les dispositifs de guidage du cadre (11) dans la partie inférieure du boîtier.
- 7 Insérez les volets d'étanchéité (1) dans le rail de guidage supérieur et dans les dispositifs de guidage du cadre (11).
- 8 Fixez les volets d'étanchéité à l'appareil à l'aide de quatre vis de type A (5).

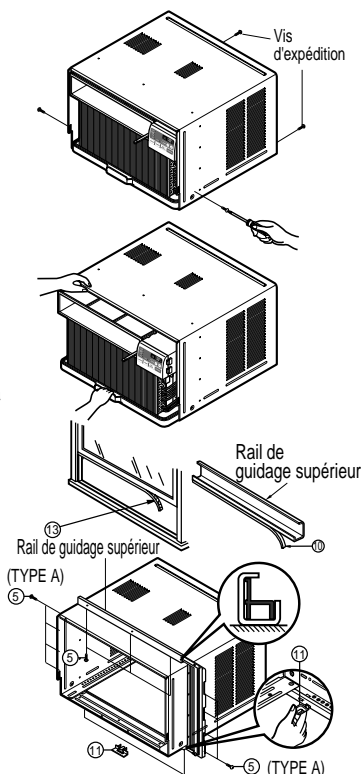

Installation du boîtier

- Ouvrez la fenêtre. Tracez une ligne au centre du rebord de fenêtre.
Placez le boîtier soigneusement sur le rebord de fenêtre et alignez le repère central de sa portion inférieure avant avec la ligne tracée sur le rebord de fenêtre.

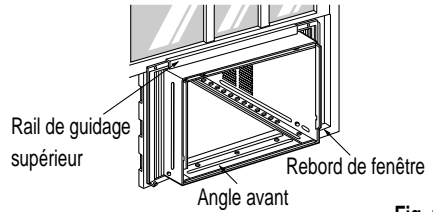

Fig. 1

- Abaissez le châssis inférieur à l'arrière du rail de guidage supérieur jusqu'à ce qu'ils fassent

REMARQUE

: Ne serrez pas le châssis de fenêtre au point où cela nuira au mouvement des volets d'étanchéité ①.

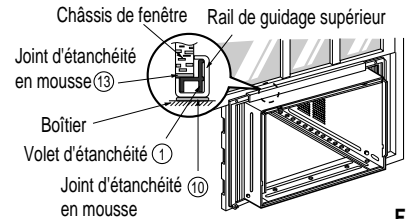

Fig. 2

- Assemblez le support de seuil ② à l'aide des pièces illustrées dans la fig. 3 mais ne les serrez pas. 3.

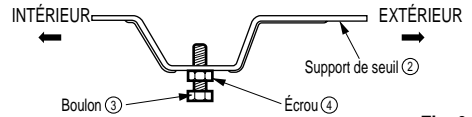

Fig. 3

- Choisissez l'emplacement qui situera le support de seuil ② à l'emplacement le plus à l'extérieur du seuil (Voyez la fig. 4).

REMARQUE

: Installez le boîtier avec précaution (les dispositifs de guidage de cadre ⑪ peuvent briser).

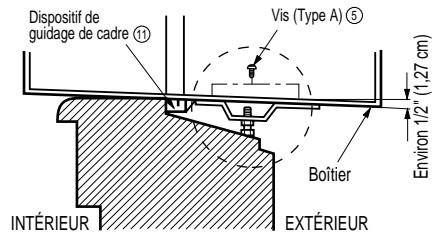
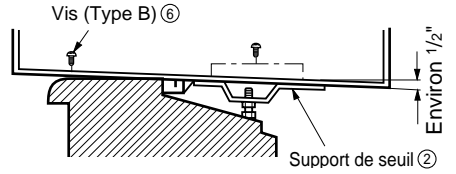

Fig. 4

- Fixez les supports de seuil ② aux orifices de guidage du boîtier, en fonction de l'emplacement sélectionné, à l'aide de 2 vis de type A pour chaque support (Voyez la fig.4).

- 6 Installez le boîtier avec une inclinaison d'environ 1/2" (1,27 cm) vers l'extérieur (Voyez la fig. 5). Réglez l'écrou et le boulon des supports de seuil ② de manière à équilibrer le boîtier.



- 7 Fixez le boîtier au rebord de fenêtre à l'aide de vis de type B ⑥ (16 mm [5/8"] de long) passant à travers de l'angle avant du boîtier et se logeant dans le rebord de fenêtre.
- 8 Tirez chaque volet d'étanchéité ① entièrement contre chaque coulisse de châssis et répétez l'étape 2.

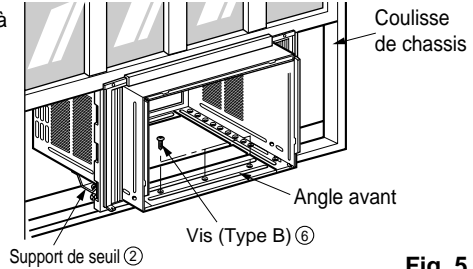

Fig. 5

- 9 Fixez chaque volet d'étanchéité ① à la coulisse de châssis à l'aide de vis de type C ⑦. (Voyez la fig. 6.)

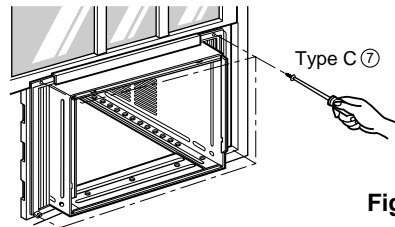

Fig. 6

⚠ PRECAUTION

: Ne percez pas de trous dans le réceptacle d'eau. L'appareil est conçu pour fonctionner avec environ 1/2" (1,27 cm) d'eau présent dans le réceptacle d'eau. S'il n'y a pas d'eau dans le réceptacle, il n'est pas nécessaire d'en ajouter.

- 10 Glissez l'appareil dans le boîtier. (Voyez la fig. 7)

⚠ PRECAUTION

: Pour des raisons de sécurité, réinstallez les vis latérales (Type A) du boîtier.

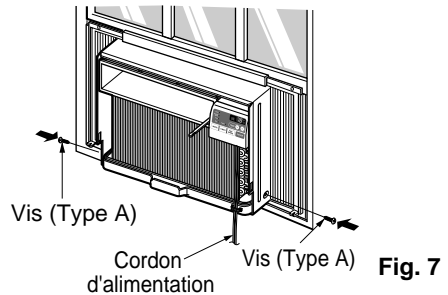

Fig. 7

- 11 Coupez la bande en mousse ⑧ à la longueur appropriée et insérez-la entre les châssis supérieur et inférieur de la fenêtre. (Voyez la fig. 8)

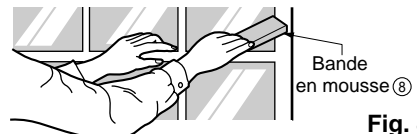

Fig. 8

- 12 Fixez l'étrier de verrouillage de fenêtre 12 à l'aide d'une vis de type C 7. (Voyez la fig. 9)

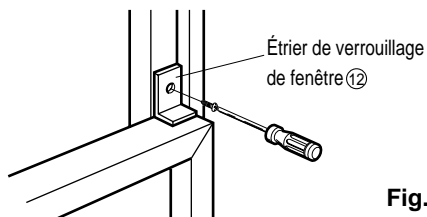

Fig. 9

- 13 Fixez la grille avant au boîtier en en insérant les languettes de la grille dans les encoches situées à l'avant du boîtier. Poussez la grille jusqu'à ce que vous l'entendiez cliquer en place. (Voyez la fig.10)

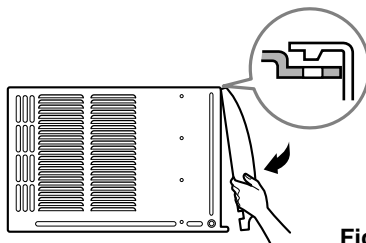

Fig. 10

- 14 Abaissez la grille de prise d'air et et fixez-la à l'aide d'une vis de Type A 5 passant à travers de la grille. (Voyez la fig. 11)

- 15 L'installation du climatiseur de pièce est maintenant complétée. Pour les détails de branchement du cordon d'alimentation à une prise de courant murale, veuillez vous reporter à SPÉCIFICATIONS ÉLECTRIQUES.

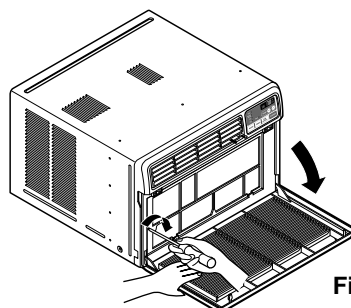
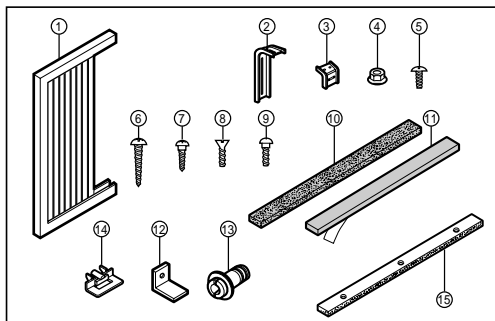

Fig. 11

WP Feuilleton

Contenu du nécessaire d'installation



NO.	NOM DES PIÈCES	QTÉ
1	VOLET D'ÉTANCHÉITÉ	2
2	SUPPORT DE FIXATION	2
3	SUPPORT DE L'APPUI-FENÊTRE	2
4	ÉCROU	4
5	VIS (TYPE A)	14
6	VIS (TYPE B)	7
7	VIS (TYPE C)	5
8	VIS (TYPE D)	2
9	BOULON DE TRANSPORT	2
10	BANDE EN MOUSSE	1
11	JOINT D'ÉTANCHÉITÉ EN MOUSSE	1
12	ÉTRIER DE VERROUILLAGE DE FENÊTRE	1
13	TUYAU D'ÉCOULEMENT	1
14	DISPOSITIF DE GUIDAGE DU CADRE	2
15	JOINT D'ÉTANCHÉITÉ EN MOUSSE	1

Outils recommandés

TOURNEVIS (Philips et T Flatead), RÈGLE, COUTEAU, MARTEAU, CRAYON, NIVEAU.

PRÉPARATION DU CADRE

- 1 Déposez les vis situées de part et d'autre et à l'arrière du boîtier.
- 2 Tout en retenant le boîtier, glissez l'appareil hors du boîtier en tirant vers l'avant sur la poignée du réceptacle d'eau.
- 3 Coupez le joint d'étanchéité en mousse à la longueur requise. Pelez le ruban détachable du joint et collez-le sur la face inférieure du châssis inférieur.
- 4 Pelez le ruban détachable du joint d'étanchéité en mousse 15 du rail de guidage supérieur et collez-le sur la face inférieure du rail de guidage supérieur.
- 5 À l'aide de trois vis de type A 5, fixez le rail de guidage supérieur sur le dessus du boîtier.
- 6 Insérez les dispositifs de guidage du cadre 14 dans la partie inférieure du boîtier.
- 7 Insérez les volets d'étanchéité 1 dans le rail de guidage supérieur et dans les dispositifs de guidage du cadre 14.
- 8 Fixez les volets d'étanchéité à l'appareil à l'aide de quatre vis de type A 5.

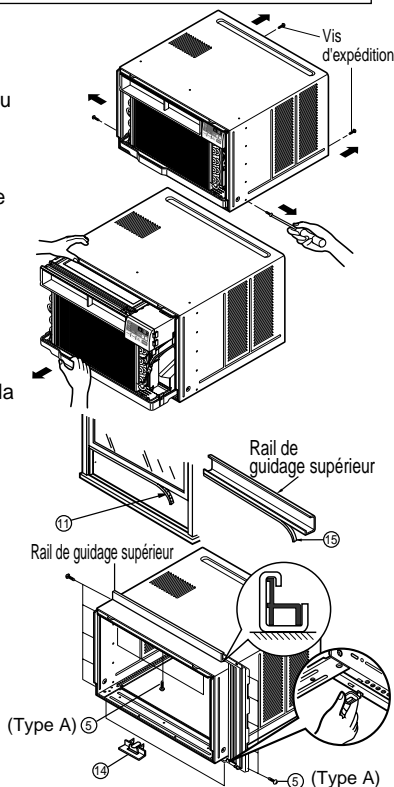

Installation du Boîtier

- 1 Ouvrez la fenêtre. Faites une marque au centre du rebord de la fenêtre, entre les moulures d'arrêt latérales de la fenêtre. Attachez lâchement le support de l'appui-fenêtre au support de fixation à l'aide du boulon de transport et de l'écrou de verrouillage.



Schéma. 1

- 2 Vissez le support de l'appui-fenêtre à l'appui-fenêtre à l'aide des vis de type B. Serrez le boulon de transport et l'écrou de verrouillage. Placez soigneusement le boîtier sur le rebord de la fenêtre et alignez la marque du centre sur la devanture inférieure avec la ligne centrale déjà inscrite sur le rebord.

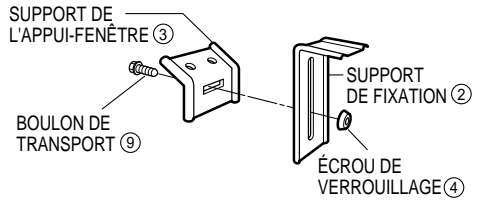

Schéma. 2

- 3 UÀ l'aide de la vis de type M et de l'écrou de verrouillage, fixez le support de fixation à travers le trou de la traverse du boîtier. Utilisez le premier trou de la traverse situé après le support de l'appui-fenêtre, sur le rebord extérieur de celui-ci.

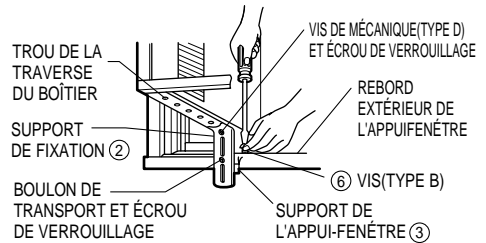

Schéma. 3

⚠ PRECAUTION

: ne percez pas un trou au fond du plateau. L'appareil a été conçu pour fonctionner avec environ 1/2po/ d'eau dans le fond du plateau.

- 4 Installez le boîtier au niveau ou en penchant légèrement l'arrière vers l'extérieur.

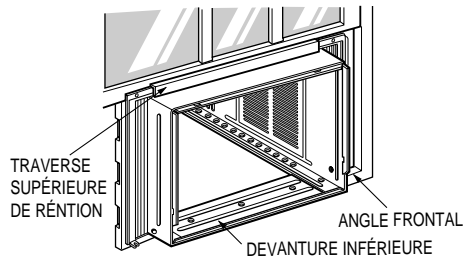
REMARQUE

: Ne descendez pas trop le châssis à guillotine de façon à ne pas bloquer le mouvement des glissières de la fenêtre. Vissez le boîtier à l'appui-fenêtre en insérant les vis (type A ou B) dans l'appui-fenêtre, à travers le boîtier.



Schéma. 4

- 5 irez pleinement sur les tiges-guide jusqu'à ce qu'elles appuient sur chacun des rails de la glissière, puis répétez l'étape 2.



- 6 Attachez chaque tige-guide à la glissière de la fenêtre à aide des vis 7 (Type C). (Référez-vous au schéma 6)

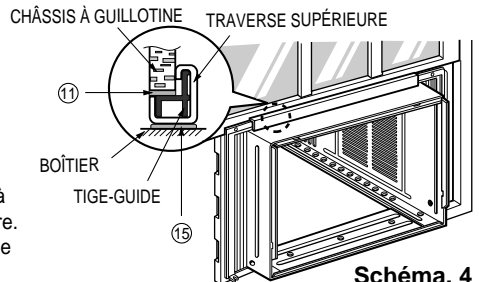
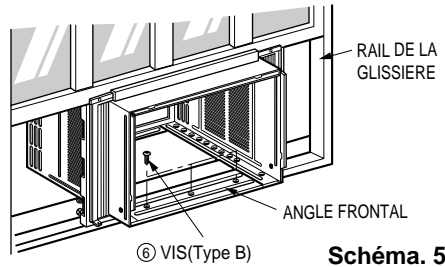
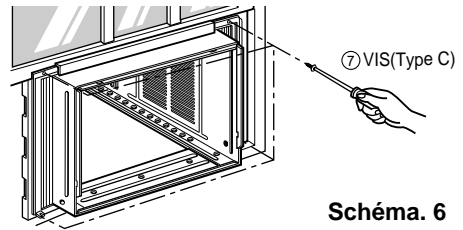

- 7 Faites glisser le châssis dans le boîtier. (Référez-vous au schéma 7)

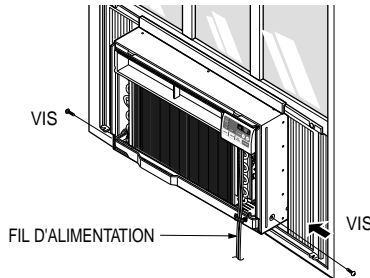

⚠ PRECAUTION

: À des fins sécuritaires, réinstallez les vis sur les côtés du boîtier.

- 8 Coupez la bande de mousse à la bonne longueur et insérez-la entre la glissière du haut et celle du bas. (Référez-vous au schéma 8)

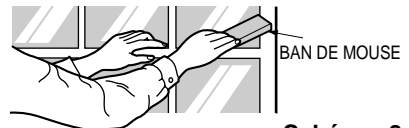

- 9 Glisser le châssis dans la caisse. Attention: Par mesure de sécurité remettre les VIS (Type C) sur les parois de la caisse (Référez-vous au schéma 9)



- 10 Attacher la grille frontale au boîtier en insérant le tabulateur sur la grille dans celui sur le front du boîtier. Pousser la grille jusqu'à ce qu'il encliquette dans la place (Référez-vous au schéma 10)

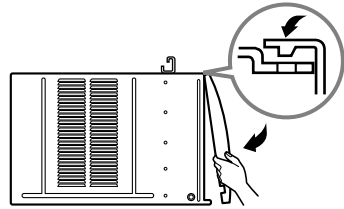

- 11 Lever la grille d'admission et fortifier-la par une vis (Type A) à travers la grille frontale. (Voir schéma 10)

- 12 L'installation de fenêtre du climatiseur de chambre est maintenant achevée. Voir DONNÉES ÉLECTRIQUES pour attacher la corde de puissance à la prise de courant.







Schéma. 10

Sécurité électrique

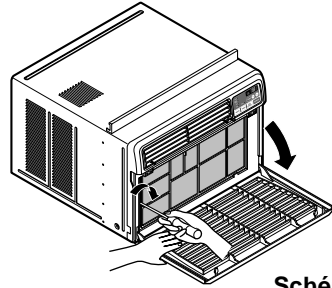
Données électriques

REMARQUE

La forme peut varier en fonction du modèle.

Utilisez une prise murale	Alimentation
 <p>Prise trifilaire standard de 125 V, avec mise à la terre, classée 15 A, pour c.a. de 125 V.</p>	Utilisez un fusible à action différée ou un coupe-circuit de 15 ampères.
 <p>Prise trifilaire standard de 250 V, avec mise à la terre, classée 15 A, pour c.a. de 250 V.</p>	
 <p>Prise trifilaire standard de 250 V, avec mise à la terre, classée 20 A, pour c.a. de 250 V.</p>	Utilisez un fusible à action différée ou un coupe-circuit de 20 ampères.

REMARQUE

N'UTILISEZ PAS DE RALLONGE pour des unités à 230, 208 et 230/208 volts.

Tout le câblage doit être effectué conformément aux réglementations et aux codes électriques locaux.

Une installation électrique en aluminium peut poser des problèmes particuliers. Consultez un électricien qualifié.

Sécurité électrique

IMPORTANT

(VEUILLEZ LIRE ATTENTIVEMENT CETTE SECTION.)

CET APPAREIL DOIT ÊTRE CORRECTEMENT RELIÉ À LA TERRE, AFIN DE PRÉSERVER LA SÉCURITÉ PERSONNELLE DE L'UTILISATEUR

Le cordon d'alimentation de cet appareil est muni d'une fiche tripolaire pour mise à la terre. Pour réduire au minimum le risque de choc électrique, utilisez cette fiche sur une prise murale standard à trois encoches.

Le client doit demander à un électricien qualifié de vérifier la prise murale ainsi que le circuit afin de confirmer que la prise murale est correctement reliée à la terre.

NE COUPEZ NI N'ENLEVEZ LA BROCHE DE MISE A LA TERRE DE LA FICHE

A. SITUATIONS PRÉSENTÉES LORSQUE L'APPAREIL EST DÉBRANCHÉ DE TEMPS EN TEMPS :

En raison des risques potentiels pour la sécurité, nous décourageons vivement l'utilisation d'un adaptateur. Cependant, si vous voulez utiliser un adaptateur, il est possible d'effectuer une **CONNEXION TEMPORAIRE**. Utilisez un adaptateur certifié UL, commercialisé dans la plupart des magasins de matériel électrique.

La grande encoche de l'adaptateur doit être alignée avec la grande encoche de la prise murale afin d'assurer un branchement respectant la polarité.

▲ ATTENTION

: Raccorder la borne de mise à la terre de l'adaptateur à la vis du couvercle de la prise murale n'assure pas la mise à la terre, à moins que la vis du couvercle soit métallique et non isolée et que la prise murale soit mise à la terre par l'intermédiaire de l'installation électrique. Le client doit demander à un électricien qualifié de vérifier le circuit afin de confirmer que la prise murale est correctement reliée à la terre.

Pour débrancher le cordon d'alimentation de l'adaptateur, prenez chacun d'eux avec une main. Autrement, la borne de terre de l'adaptateur pourrait en résulter endommagée. **N'UTILISEZ PAS** cet appareil avec un adaptateur cassé.

B. SITUATIONS PRÉSENTÉES LORSQUE L'APPAREIL EST FRÉQUEMMENT DÉBRANCHÉ.

N'utilisez pas d'adaptateur dans ces situations. Débrancher le cordon d'alimentation fréquemment peut éventuellement endommager la borne de terre. Dans ce cas, la prise murale doit être remplacée par une prise à trois encoches reliée à la terre.

UTILISATION DE RALLONGES

En raison des risques potentiels pour la sécurité, nous décourageons vivement l'utilisation d'une rallonge. Cependant, si vous voulez utiliser une rallonge, utilisez une rallonge trifilaire (pour mise à la terre) certifiée UL et CSA, classée 15 A, pour 125 V.

Problèmes fréquents et solutions

Avant de contacter un centre de service, consultez la liste suivante de problèmes fréquents et solutions.

Le climatiseur fonctionne normalement et :

- Vous entendez un cliquetis. Ceci est dû à l'accumulation d'eau sur le condenseur par temps pluvieux ou lors de conditions très humides. Cette caractéristique est conçue pour aider à déshumidifier l'air et améliorer la capacité de refroidissement.
- Vous entendez cliquer le thermostat. Ceci est dû au démarrage et à l'arrêt du cycle du compresseur.
- Vous apercevez de l'eau s'écoulant de l'arrière du climatiseur. Lors de temps pluvieux ou à haut taux d'humidité, l'eau s'accumule dans le réceptacle d'eau. Cette eau déborde du réceptacle et s'écoule depuis l'arrière de l'appareil.
- Vous entendez fonctionner le ventilateur alors que le compresseur est arrêté. Cela est une caractéristique de fonctionnement normale.

Le climatiseur fonctionne normalement et :

Problème	Causes possibles	Solutions
Le climatiseur ne fonctionne pas du tout.	■ Le climatiseur est débranché ou mal branché.	• Veillez à ce que la fiche soit convenablement insérée dans la prise de courant murale.
	■ Fusible sauté ou disjoncteur ouvert.	• Contrôlez le fusible ou le disjoncteur et remplacez le fusible ou refermez le disjoncteur.
	■ Panne de courant	• Dans le cas d'une panne de courant, placez la commande d'alimentation à OFF. Lorsque le courant revient, attendez 3 minutes avant de redémarrer le climatiseur afin d'éviter de surcharger le compresseur.
Le climatiseur ne refroidit pas.	■ Le débit d'air est restreint.	• Veillez à ce qu'il n'y ait aucun rideau, store, pièce de mobilier ou autre obstacle placé à l'avant du climatiseur.
	■ Il se peut que le THERMOSTAT ne soit réglé à une température assez froide.	• Sélectionnez un réglage supérieur. Le réglage le plus haut fournit le refroidissement maximum.
	■ Le filtre à air est encrassé.	• Nettoyez le filtre à air au moins aux deux semaines. Reportez-vous à la section "Soins et entretien" (p.11) du manuel d'utilisation.
	■ Le climatiseur vient à peine d'être allumé.	• Une fois le climatiseur allumé, il lui faut un certain temps pour refroidir la pièce.
	■ L'air froid se perd.	• Contrôlez la présence de registres de fournaise et de retours d'air froid. • FERMEZ l'orifice de ventilation du climatiseur.
	■ Givrage des serpentins de refroidissement	• Voyez Présence de glace sur le climatiseur ci-dessous.
Présence de glace sur le climatiseur	■ Givrage des serpentins de refroidissement	• La glace peut obstruer le débit d'air et nuire au refroidissement approprié de la pièce. Réglez le ventilateur à MED ou HIGH tout en réglant le thermostat à 1 ou 2 jusqu'à ce que la glace fonde.

GARANTIE LIMITÉE

Si le produit présente un défaut de matériaux ou de fabrication dans des conditions d'utilisation normales pendant la période de garantie indiquée ci-dessous, laquelle période de garantie est en vigueur à partir de la date d'achat d'origine, LG Electronics réparera ou remplacera, à sa discrétion, le produit sans frais.

La garantie est valide seulement pour l'acheteur d'origine du produit, pendant la période de garantie, tant et aussi longtemps que cela soit au Canada.

Période de garantie du climatiseur GoldStar

<u>Composant</u>	<u>Pièces</u>	<u>Main-d'oeuvre</u>
Toutes les pièces	1 ans	1 ans (service à domicile)
Compresseur	5 ans	1 ans (service à domicile)

Aucune autre garantie n'est applicable à ce produit. LA DURÉE DE TOUTE GARANTIE IMPLICITE, INCLUANT LA GARANTIE IMPLICITE DE COMMERCIALISATION, EST LIMITÉE À LA DURÉE DE LA GARANTIE EXPRESSE INDIQUÉE CI-APRÈS. LG ELECTRONICS NE PEUT ÊTRE TENUE RESPONSABLE POUR LA PERTE D'UTILISATION DE CE PRODUIT, INCONVÉNIENT, PERTE OU TOUT AUTRE DOMMAGE, DIRECT OU INDIRECTS, SURVENANT À LA SUITE DE L'UTILISATION OU DE L'INHABILITÉ À UTILISER LE PRODUIT OU POUR TOUT BRIS DE GARANTIE IMPLICITE OU EXPRESSE, INCLUANT LA GARANTIE IMPLICITE DE COMMERCIALISATION OU À DES FINS PARTICULIÈRES, APPLICABLES À CE PRODUIT. Certaines provinces ou territoires ne permettent pas l'exclusion ou la limitation de dommages indirects ou accessoires de limitation sur la durée d'une garantie implicite, par conséquent, ces limitations peuvent ne pas s'appliquer. Cette garantie vous (l'acheteur d'origine) donne des droits spécifiques légaux et vous pouvez en avoir d'autres qui varient d'une province ou territoire à un autre.

LA GARANTIE SUSMENTIONNÉE NE S'APPLIQUE PAS :

1. Au déplacement de service à domicile pour livrer ou cueillir, installer, instruire ou remplacer un fusible ou rebrancher le câblage résidentiel ou la plomberie ou corriger une réparation non autorisée.
2. Aux dommages au produit causés par accident, vermine, incendie, inondation ou actes de Dieu.
3. Aux réparations lorsque le produit GoldStar est utilisé à des fins autres que normales, utilisation résidentielle unifamiliale ou contraire aux instructions données dans le guide du propriétaire du produit.
4. Aux dommages résultant d'accident, modification, mauvaise utilisation, abus ou installation ou entretien inadéquat.
5. Aux produits modifiés ou dont le numéro de série a été enlevé.

Si le produit est installé à l'extérieur de la zone de service normale, tous frais de déplacement nécessaire pour la réparation du produit, ou le remplacement d'une pièce défectueuse seront imputés au propriétaire.

INFORMATION D'AIDE À LA CLIENTÈLE :

Pour obtenir une garantie :

Conserver la facture comme preuve de la date d'achat.
Une copie de la facture doit être présentée lorsqu'un service sous garantie est fourni.
Cette garantie n'est pas valide si le numéro de série apposé en usine a été modifié ou enlevé du produit.

Pour obtenir de l'aide sur le ou pour le service à la clientèle :

Téléphoner au 1.888.LG.CANADA (542 2623)
Presser l'option du menu approprié, et avoir les numéros de modèle et de série et votre code postal sous la main.

Pour obtenir le centre de service autorisé le plus près :

Aller au site web : www.LG.ca (option service) ou téléphoner au 1.888.LG.CANADA (542 2623)
Presser l'option du menu approprié, et avoir les numéros de modèle et de série et votre code postal sous la main.

LIMITED WARRANTY

Should your product prove to be defective in materials or workmanship under normal use during the warranty period listed below, which warranty period runs from the original date of purchase, LG Electronics will, at its option, repair or replace the product at no charge to you.

The warranty is valid only to the original purchaser of the product, during the warranty period, as long as it is in Canada.

GoldStar Room Air Conditioner Warranty Period

<u>Components</u>	<u>Parts</u>	<u>Labor</u>
All Parts	1 Years	1 Years (In-Home Service)
Compressor	5 Years	1 Years (In-Home Service)

No other warranty is applicable to this product. THE DURATION OF ANY IMPLIED WARRANTIES, INCLUDING THE IMPLIED WARRANTY OF MERCHANTABILITY, IS LIMITED TO THE DURATION OF THE EXPRESS WARRANTY HEREIN. LG ELECTRONICS SHALL NOT BE LIABLE FOR THE LOSS OF USE OF THE PRODUCT, INCONVENIENCE, LOSS OR ANY OTHER DAMAGES, DIRECT OR CONSEQUENTIAL, ARISING OUT OF THE USE OF OR INABILITY TO USE, THIS PRODUCT OR FOR ANY BREACH OF ANY EXPRESS OR IMPLIED WARRANTY, INCLUDING THE IMPLIED WARRANTY OF MERCHANTABILITY OR FITNESS FOR A PARTICULAR PURPOSE, APPLICABLE TO THIS PRODUCT.

Some Provinces or Territories do not allow for the exclusion or limitation of incidental or consequential damages of limitations on how long an implied warranty lasts; so these limitations or exclusions may not apply to you.

This warranty gives you, (the original purchaser) specific legal rights and you may also have other rights, which vary from province to province or territory to territory.

THE ABOVE WARRANTY DOES NOT APPLY TO:

1. Service trips to your home to deliver and pickup, install, instruct or replace house fuses, or connect house wiring or plumbing, or correction of unauthorized repairs.
2. Damage to the product caused by accident, pest, fire, floods or acts of God.
3. Repairs when your GoldStar product is used in other than normal, single-family household use or contrary to the instructions outlined in the product's owners manual.
4. Damage resulting from accident, alteration, misuse, abuse, or improper installation or maintenance.
5. Products with altered or removed serial numbers.

If the product is installed outside the normal service area, any cost of transportation involved in the repair of the product, or the replacement of a defective part, shall be borne by you (the owner).

CUSTOMER ASSISTANCE INFORMATION:

To obtain Warranty Coverage:

Retain your Bill of Sale to prove the date of purchase.
A copy of your Sales Receipt must be submitted when warranty service is provided.
This warranty is invalid if the factory applied serial number has been altered or removed from the product.

To obtain Product or Customer Service Assistance:

Call 1-888-LG-CANADA (542 2623)
Press the appropriate menu option, and have your product model and serial numbers and your postal code ready.

To obtain the nearest Authorized Service Center:

Access our web-site at: www.LG.ca (Service Option) or
Call 1-888-LG-CANADA (542 2623)
Press the appropriate menu option, have your product model & serial numbers & your postal code ready.