

Guia do usuário

L194WT
L204WT
L194WTM
L204WTM
L194WTQ
L204WTQ
L194WTX
L204WTX

Certifique-se de que lê as **Precauções Importantes** antes de utilizar o produto.
Mantenha o Guia do usuário (CD) em um local de fácil acesso, para futuras consultas.

Observe a etiqueta colada no produto e passe essas informações ao revendedor quando solicitar manutenção.

Este aparelho foi projetado e produzido para assegurar sua segurança pessoal. No entanto, o uso indevido pode provocar choque elétrico ou incêndio. Para permitir a operação correta de todas as proteções incorporadas neste monitor, observe as seguintes regras básicas para instalação, uso e manutenção.

Segurança

Use somente o cabo elétrico fornecido com o aparelho. Caso seja utilizado outro cabo elétrico, que não o fornecido pelo fornecedor, verifique se ele é aprovado pelos padrões nacionais aplicáveis. Se o cabo de alimentação estiver com algum tipo de problema, entre em contato com o fabricante ou com o fornecedor de serviço autorizado mais próximo para substituí-lo.

O cabo de alimentação é utilizado como o dispositivo principal de desconexão. Depois da instalação, verifique se o acesso à tomada é fácil.

Somente use o monitor com uma das fontes de alimentação indicadas nas especificações deste manual ou listadas no monitor. Caso não tenha certeza do tipo de fonte de alimentação que possui em casa, consulte o revendedor.

Tomadas de corrente alternada sobrecarregadas e cabos de extensão são perigosos. Assim como o são cabos de alimentação desfiados e conectores quebrados, que podem provocar incêndio ou choque elétrico. Procure um técnico de manutenção para troca.

Não abra o monitor:

- Nenhuma peça pode ser manuseada pelo usuário.
- Há voltagens perigosas, até mesmo quando estiver desligado.
- Se o monitor não estiver funcionando adequadamente, entre em contato com o revendedor.

Para evitar ferimentos pessoais:

- Não coloque o monitor em uma prateleira inclinada, a menos que esteja seguro.
- Somente use suportes recomendados pelo fabricante.

Para evitar incêndio ou riscos:

- Sempre DESLIGUE o monitor quando deixar o recinto por um período longo. Nunca deixe o monitor LIGADO quando sair de casa.
- Não deixe que crianças joguem objetos dentro das aberturas do gabinete do monitor. Algumas partes internas possuem voltagens perigosas.
- Não acrescente acessórios que não tenham sido projetados para este monitor.
- Durante uma tempestade com relâmpagos ou quando o monitor for deixado desligado e sem uso por longos períodos, desligue-o da tomada.

Instalação

Não deixe que nada fique ou passe sobre o cabo de alimentação e não coloque o monitor em lugares onde o cabo esteja sujeito a danos.

Não use este monitor próximo à água como, por exemplo, banheiras, lavatórios, pias de cozinha, tanques de lavar roupa, em pisos molhados ou próximo a piscinas. Os monitores são equipados com aberturas de ventilação no gabinete que permitem a liberação do calor gerado durante seu funcionamento. Se essas aberturas forem bloqueadas, o superaquecimento pode causar falhas que podem provocar incêndio. Então, NUNCA:

- bloqueie as aberturas de ventilação localizadas na parte inferior colocando o monitor em cima de camas, sofás, tapetes etc.
- posicione o monitor em uma instalação embutida a menos que haja ventilação apropriada,
- cubra as aberturas com panos ou qualquer outro tipo de material.
- coloque o monitor próximo ou sobre um aquecedor ou outra fonte de calor.

Não esfregue ou bata o Active Matrix LCD em nada rígido uma vez que pode arranhá-lo, estragá-lo ou danificá-lo permanentemente.

Não pressione a tela de cristal líquido com o dedo durante um longo período porque pode resultar em fantasmas na imagem.

Alguns defeitos de ponto podem aparecer como manchas vermelhas, verdes ou azuis na tela. No entanto, isso não terá nenhum impacto ou efeito no desempenho do monitor.

Se possível, use a resolução recomendada para obter uma melhor qualidade de imagem no monitor de cristal líquido. Caso seja usado em um modo diferente da resolução recomendada, algumas imagens escaladas ou processadas podem ser exibidas. Entretanto, essa é uma característica do painel de cristal líquido de resolução fixa.

Limpeza

- Desligue o monitor da tomada antes de limpar a tela.
- Use um pano ligeiramente umedecido (e não molhado). Não use aerossol diretamente na tela do monitor, porque o produto em excesso pode provocar choque elétrico.

Empacotamento

- Não jogue fora a caixa de papelão nem o material de empacotamento para o caso de precisar transportar o aparelho. Se precisar mandar o aparelho para outro lugar, coloque-o novamente em sua embalagem original.

Descarte com segurança

- A lâmpada fluorescente usada neste produto contém uma pequena quantidade de mercúrio.
- Não descarte este produto com o resto do lixo comum.
O descarte deste produto deve ser feito de acordo com a legislação de sua região.

Para ligar o altifalante,

1. Coloque o monitor com a parte da frente para virada para baixo num pano macio.
2. Insira o gancho do altifalante na direcção da ranhura na parte de trás do produto.

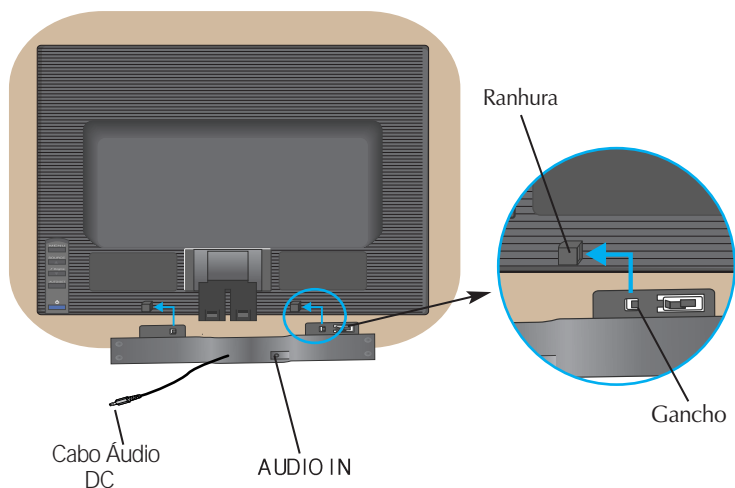

3. Depois de instalar o altifalante, ligue o Cabo Áudio DC In na parte de trás do produto.

■ Monitor de 19 polegadas

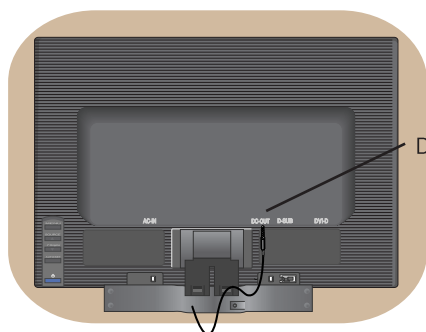

■ Monitor de 20,1 polegadas

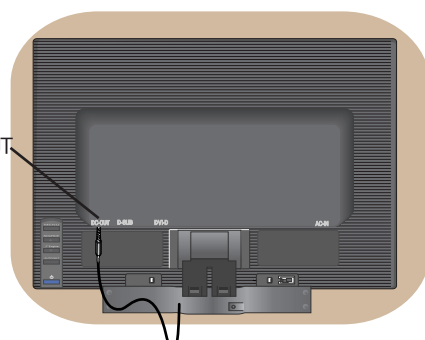

- Antes de conectar o monitor, verifique se ele, o sistema do computador e outros dispositivos conectados estão desligados.

Conectando a base de sustentação

1. Coloque o monitor com a parte da frente para virada para baixo num pano macio.
2. Monte o corpo da base no produto na direção correta, conforme mostrado na figura. Empurre até escutar um clique.

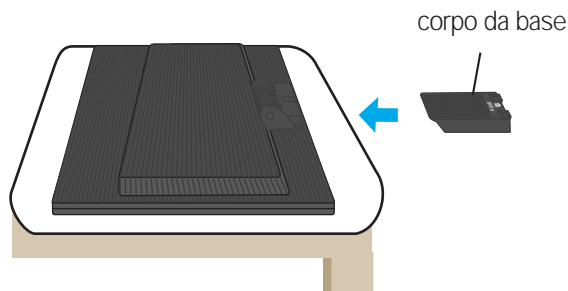

3. Monte o apoio da base no corpo da base na direção correta.
4. Depois de montado que a base estiver montada, levante cuidadosamente o monitor com a tela para frente.

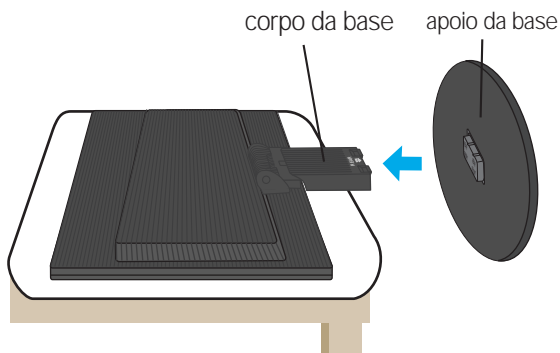

Importante

- A ilustração representa o modelo geral de conexão. O seu monitor pode ter alguns itens diferentes dos mostrados na figura.
- Uma vez conectada a base de sustentação, tente não desconectá-la.
- Não coloque o produto de cabeça para baixo segurando-o pela base de sustentação. O produto pode cair, ser danificado e ainda machucar o seu pé.

Para remover a coluna:

1. Coloque uma almofada ou um pano macio sobre uma superfície plana.
2. Coloque o monitor virado para baixo sobre a almofada ou pano macio.

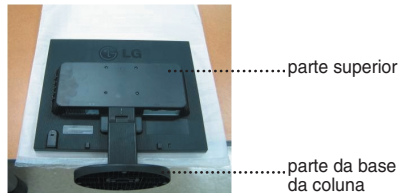

3. Segure o produto da forma indicada e levante ligeiramente a coluna.



4. Mude a forma como segura a coluna do modo indicado e rode a base da coluna na direcção da seta.

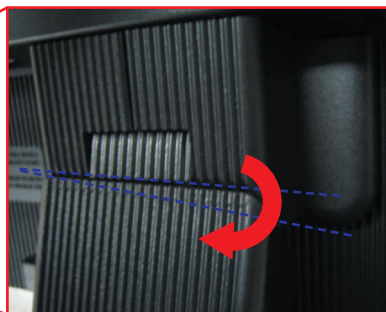
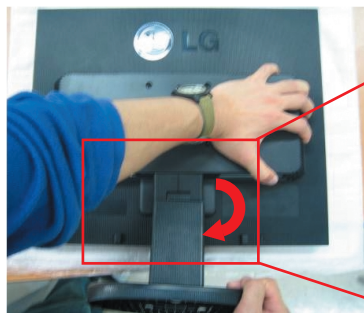

5. Puxe a coluna para fora para remover.



Para remover a base da coluna:

Tipo A

1. Certifique-se de que existem dois trincos curtos e compridos na parte inferior da base da coluna.
2. Segure o corpo da coluna da forma indicada.

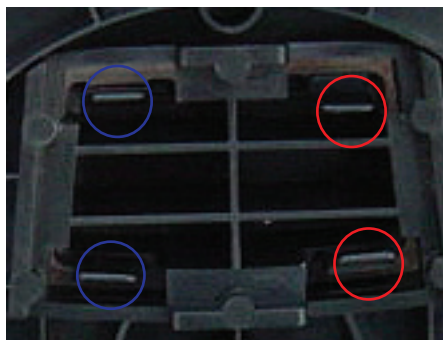

3. Pressione firmeza e simultaneamente a parte de dentro dos dois trincos compridos, com firmeza e simultaneamente, do modo indicado.
4. Continue a pressionar os dois trincos e utilize a outra mão para segurar o corpo da coluna, a fim de empurrar a base da coluna na direção da seta para remover.

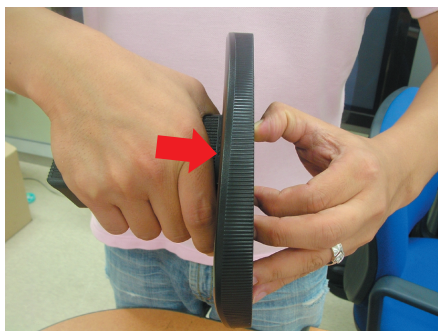
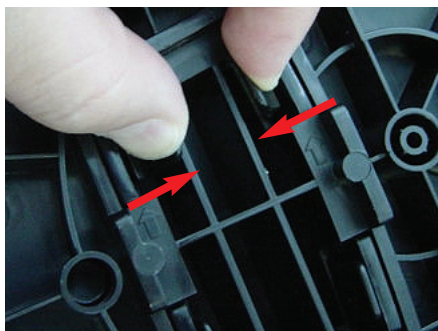

5. O corpo da coluna e a base da coluna são separados com êxito.



Para remover a base da coluna:

Tipo B

1. Certifique-se de que existem quatro trincos na parte inferior da base da coluna.
2. Segure o corpo da coluna da forma indicada.

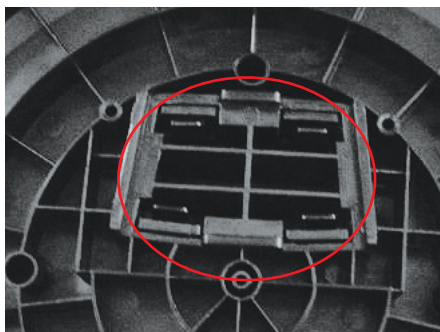

3. Pressione a parte de dentro dos quatro trincos individualmente, em direcção a cada extremidade.

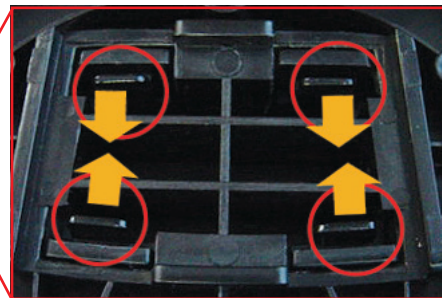
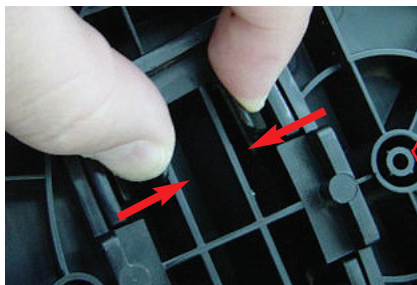

4. Coloque a base da coluna numa superfície plana e puxe o corpo da coluna para cima enquanto segura a base da coluna com a outra mão.
5. O corpo da coluna e a base da coluna são separados com êxito.



- Antes de conectar o monitor, verifique se ele, o computador e outros dispositivos conectados estão desligados.

Posicionando o monitor

1. Ajuste a posição do painel de várias maneiras até encontrar a que lhe proporciona mais conforto.

- Movimento giratório : -5° ~ 20°

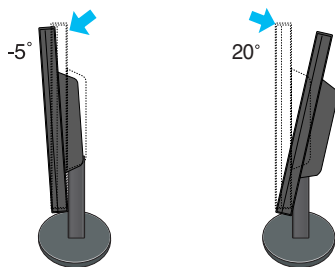

Aviso : Quando ajustar o ângulo do ecrã, não coloque o dedo entre a parte de cima do monitor e a base da coluna. Pode magoar o(s) dedo(s).

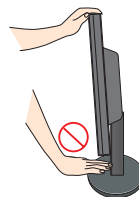

Ergonômico

Para manter uma posição de visualização ergonômica e confortável, recomenda-se que o ângulo de inclinação do monitor não exceda 5 graus.

Utilização do computador

1. Coloque o monitor em um local conveniente e bem ventilado perto da CPU..
2. Conecte o cabo de sinal. Quando conectado, aperte o parafuso para assegurar a conexão. ①
3. Conecte o cabo de alimentação em uma tomada adequada, de fácil acesso e perto do monitor. ②

■ Monitor de 19 polegadas

NOTA

- Esta é uma representação simplificada da visão da parte traseira.
- Essa visão traseira representa um modelo geral; o seu monitor pode ter um aspecto diferente do mostrado.

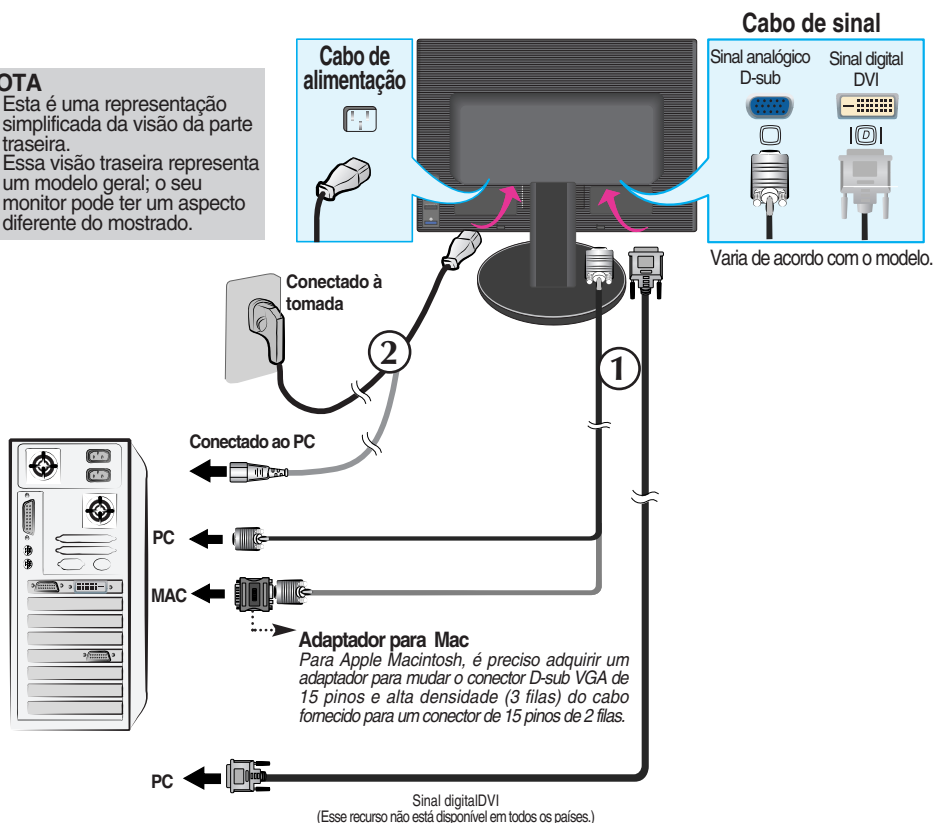

■ Monitor de 20,1 polegadas

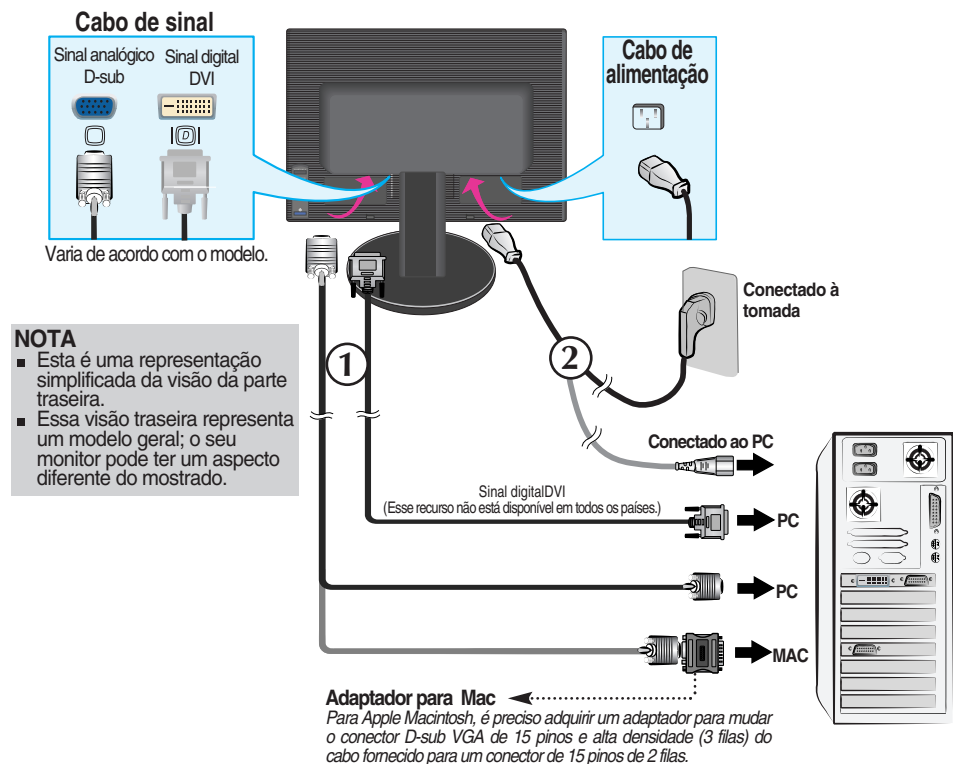

NOTA

- Esta é uma representação simplificada da visão da parte traseira.
- Essa visão traseira representa um modelo geral; o seu monitor pode ter um aspecto diferente do mostrado.

4. Pressione o botão  no painel frontal para ligar o monitor. Quando o monitor é ligado, a "Função de configuração automática da imagem" é executada. (Somente modo analógico)

AJUSTE AUTOMÁTICO
DE IMAGEM

NOTA

'Função de configuração automática da imagem'? Essa função fornece ao usuário as configurações ideais da tela. Quando o usuário conecta o monitor pela primeira vez, essa função ajusta automaticamente a tela de acordo com a configuração ideal para os sinais de entrada individuais. Se desejar ajustar o monitor enquanto em uso ou executar essa função manualmente de novo, pressione o botão "AUTO/SET" no painel frontal do monitor. Caso contrário você pode executar a opção "Conf fabrica" no menu de ajuste do OSD. Entretanto, note que essa opção inicializa todos os itens de menu, exceto "Idioma".

Saídas laterais

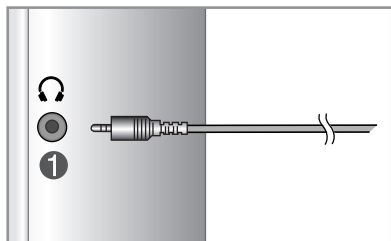

1 Entrada de fone de ouvido

Elimina automaticamente o volume do alto-falante quando o fone de ouvido está conectado.

parte traseira

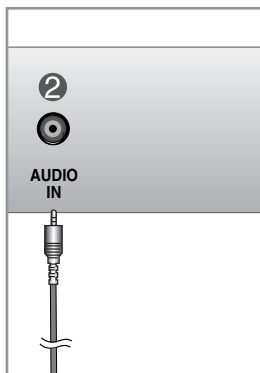

2 Saída de áudio

Conecta-se à saída de linha (*LINE OUT) da placa de som do PC.

*LINE OUT (saída de linha)

Terminal usado para conexão com o alto-falante incluindo um amplificador embutido (Amp). Certifique-se de que o terminal de conexão da placa de som do PC está funcionando antes de conectar. Se a saída de áudio da placa de som do PC for apenas para alto-falante, reduza o volume do PC.

Se a saída de áudio da placa de som do PC permitir tanto saída para alto-falante quanto saída de linha, faça a conversão em saída de linha usando o jumper de placa do programa (consulte o manual da placa de som).

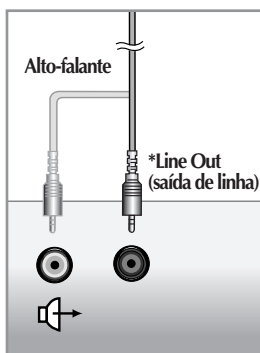

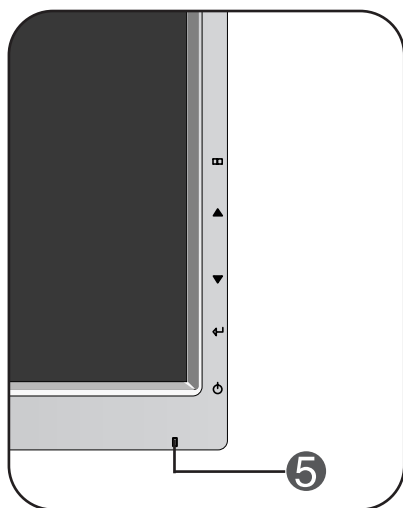

<Saída da placa de som do PC>

Controles do painel frontal

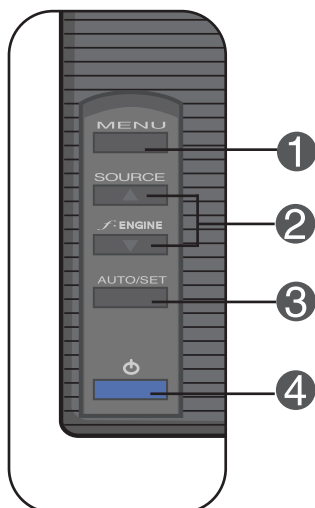

Anterior

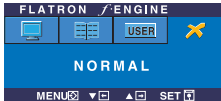

Controle	Função
<p>1 Botão MENU</p>  	<p>Use esse botão para começar ou terminar a exibição na tela.</p> <p>OSD BLOQUEADO/DESBLOQUEADO Esta função permite bloquear as configurações atuais de controle, de forma que elas não possam ser alteradas inadvertidamente. Mantenha premido o botão MENU alguns segundos. A mensagem "OSD BLOQUEADO" deve aparecer. Pode desbloquear os controles OSD quando desejar, premindo o botão MENU alguns segundos. A mensagem "OSD DESBLOQUEADO" deve aparecer.</p>
<p>2 Botão ▲ ▼</p> <p>▼ : f-ENGINE</p> 	<p>Utilize esses botões para selecionar ou ajustar funções na tela OSD.</p> <p>Para obter mais informações, consulte a página F19.</p>
<p>Tecla de acesso SOURCE (Origem)</p>	<p>Use este botão para ativar o conector D-Sub ou DVI. Este recurso é usado quando dois computadores estão conectados ao monitor. A definição padrão é D-Sub.</p>

Controle	Função
<p>3 Botão AUTO /SET</p>  <p>Um botão retangular azul com o texto "AJUSTE PROCESSAMENTO AUTOMÁTICO DA IMAGEM" em branco.</p>	<p>Use esse botão para fazer uma seleção na tela.</p> <p>AJUSTE AUTOMÁTICO DE IMAGEMNT</p> <p>Quando ajustar as configurações de exibição, sempre pressione o botão AUTO/SET antes de realizar alguma modificação na tela. Isso ajustará automaticamente a imagem do monitor para as configurações ideais para o tamanho atual de resolução de tela (modo de exibição).</p> <p>O melhor modo de exibição é</p> <p>Monitor de 19 polegadas: 1440 x 900 Monitor de 20,1 polegadas: 1680 x 1050</p>
<p>4 Botão Power</p>	<p>Use esse botão para ligar ou desligar o monitor.</p>
<p>5 Indicador Power (gerenciamento de energia)</p>	<p>Esse indicador acende uma luz azul quando o monitor está operando normalmente(Modo ligado). Se o monitor estiver no Modo Sleep (Espera - Economia de energia), a cor deste indicador fica âmbar.</p>

Ajuste da tela

Com o sistema On Screen Display Control, é rápido e fácil fazer ajustes no tamanho da imagem, na posição e nos parâmetros operacionais do monitor. Abaixo, segue um pequeno exemplo para familiarizá-lo com o uso dos controles. A próxima seção apresenta um perfil dos ajustes e das seleções disponíveis que podem ser feitos usando o OSD.

NOTA

- Espere pelo menos 30 minutos para que o monitor se estabilize antes de fazer qualquer ajuste na imagem.

Para fazer ajustes no On Screen Display, siga estas etapas:

MENU → ▲ ▼ → **AUTO/SET** → ▲ ▼ → **MENU**

- 1 Pressione o **botão MENU** para exibir o menu principal do OSD.
- 2 Para ter acesso a um controle, use os **botões ▲** ou **▼**. Quando o ícone desejado estiver em destaque, pressione o **botão AUTO/SET**.
- 3 Utilize os botões **▲ / ▼** para ajustar a imagem para o nível desejado. Utilize o **botão AUTO/SET** para selecionar outros itens do submenu.
- 4 Pressione o **botão MENU** uma vez para retornar ao menu principal para selecionar outra função. Pressione o **botão MENU** duas vezes para sair da tela OSD.

Ajuste e seleção do On Screen Display (OSD)

A tabela a seguir indica todos os menus de configuração, controle e ajuste do On Screen Display.

Menu principal	Submenu		A	D	Referência
IMAGEM	BRILHO		●	●	Para ajustar o brilho e o contraste da tela
	CONTRASTE		●	●	
	GAMMA		●	●	
COR	PRÉ DEF	sRGB	●	●	Para personalizar a cor da tela.
		6500K	●	●	
		9300K	●	●	
	VERMELHO		●	●	
	VERDE		●	●	
	AZUL		●	●	
POSIÇÃO	HORIZONTAL		●		Para ajustar a posição da tela.
	VERTICAL		●		
SEGUIR	RELOGIO		●		Ajustar a frequência, ajuste otimizado e nitidez do ecrã.
	FASE		●		
	NITIDEZ		●	●	
INSTALAÇÃO	IDIOMA		●	●	Para alterar o status da tela para um ambiente operacional personalizado.
	POSIÇÃO OSD	HORIZONTAL	●	●	
		VERTICAL	●	●	
	BALANÇO BRANCOS		●		
	LUZ DE ALIMENTAÇÃO		●	●	
	CONF FABRICA		●	●	
FLATRON F-ENGINE	FILME/TEXTO		●	●	Para selecionar ou personalizar configurações desejadas para imagens
	UTILIZADOR		●	●	
	NORMAL		●	●	
<p>● : Ajustáveis A: Entrada analógica D: Entrada digital</p>					

NOTA

- A ordem dos ícones pode ser diferente da apresentada dependendo do modelo (F15-F19).





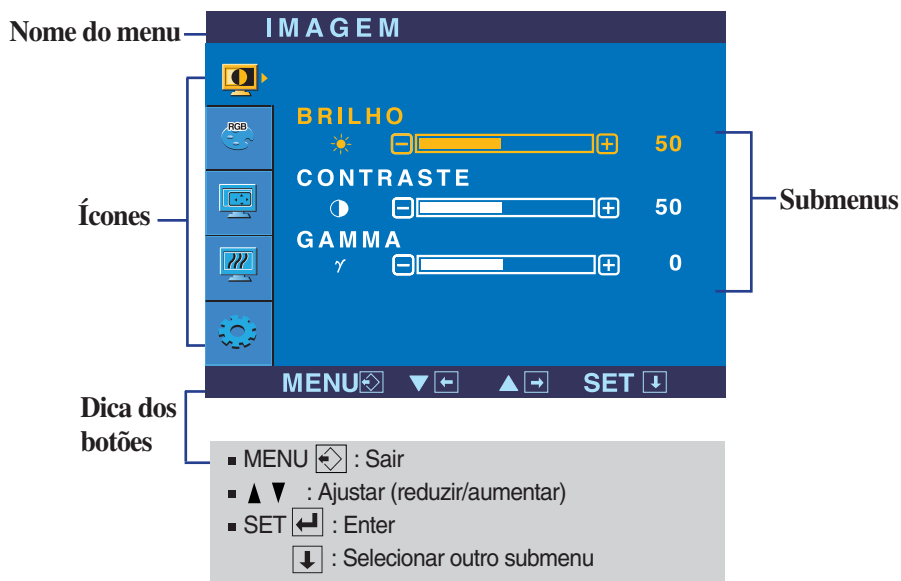

Anteriormente, foi apresentado o procedimento para seleção e ajuste de um item usando o sistema OSD. Abaixo, estão listados os ícones, os nomes dos ícones e as descrições dos ícones de todos os itens do Menu.

Pressione o botão MENU e o menu principal da tela OSD será exibido.



NOTA

- Talvez os idiomas do menu OSD (On Screen Display, informações na tela) do monitor sejam diferentes dos descritos no manual.

Menu principal	Submenu	Descrição
	IMAGEM	
	BRILHO	Para ajustar o brilho da tela.n.
	CONTRASTE	Para ajustar o contraste da tela.
	GAMMA	Defina seu valor gamma.-50/0/50 No monitor, os valores gamma altos exibem imagens esbranquiçadas, e os valores gamma baixos exibem imagens de alto contraste.
		<ul style="list-style-type: none">■ MENU : Sair■ ▼ : Reduzir■ ▲ : Aumentar■ SET : Selecionar outro submenu
	COR	
	PRÉ DEF	Selecione a cor da tela. <ul style="list-style-type: none">• sRGB: Defina a cor da tela para corresponder a especificação de cor padrão SRGB.• 6500K: Branco ligeiramente avermelhado.• 9300K: Branco ligeiramente azulado.
	<input checked="" type="checkbox"/> VERMELHO	Configurar seus próprios níveis de cor vermelha.
	<input checked="" type="checkbox"/> VERDE	Configurar seus próprios níveis de cor verde.
	<input checked="" type="checkbox"/> AZUL	Configurar seus próprios níveis de cor azul.
		<ul style="list-style-type: none">■ MENU : Sair■ ▼ : Reduzir■ ▲ : Aumentar■ SET : Selecionar outro submenu
	POSIÇÃO	
	HORIZONTAL	Para mover a imagem para a esquerda ou direita.
	VERTICAL	Para mover a imagem para cima ou para baixo.
		<ul style="list-style-type: none">■ MENU : Sair■ ▼ : Reduzir■ ▲ : Aumentar■ SET : Selecionar outro submenu

Menu principal	Submenu	Descrição
 <h2>SEGUIR</h2>		
	RELOGIO Para minimizar listras ou barras verticais visíveis no fundo da tela. O tamanho da tela horizontal também mudará. FASE Para ajustar o foco da tela. Este item permite remover qualquer ruído horizontal e torna a imagem de caracteres mais limpa e nítida. NITIDEZ Ajuste a nitidez do ecrã.	
<ul style="list-style-type: none"> ■ MENU : Sair ■ ▼ : Reduzir ■ ▲ : Aumentar ■ SET : Selecionar outro submenu 		

 <h2>INSTALAÇÃO</h2>		
	LANGUAGE Para escolher o idioma no qual os nomes dos controles serão exibidos. POSIÇÃO OSD Para ajustar a posição da janela do OSD na tela. BALANÇO BRANCOS Se a saída da placa de vídeo for diferente das especificações necessárias, o nível da cor pode se deteriorar devido à distorção do sinal de vídeo. Quando você utilizar essa função, o nível do sinal é ajustado de acordo com o nível de saída padrão da placa de vídeo para que se possa obter a imagem ideal. Ative essa função quando as cores preta e branca estiverem presentes na tela.	
	LUZ DE ALIMENTAÇÃO Use essa função para definir o indicador de energia como ON ou OFF , na parte frontal do monitor. Caso coloque na opção OFF , será desligado. Se você o definir como ON em qualquer momento, o indicador de energia será ligado automaticamente. CONF FABRICA Restaura todas as configurações padrão de fábrica exceto a de "IDIOMA". Pressione o botão ▼ para redefinir imediatamente.	
<ul style="list-style-type: none"> ■ MENU : Sair ■ ▼ : Ajustar ■ ▲ : Ajustar ■ SET : Selecionar outro submenu 		

Caso a imagem da tela não melhore, restaure as configurações padrão de fábrica. Se for necessário, execute novamente a função de equilíbrio da cor branca. Essa função será ativada somente quando o sinal de entrada for um sinal analógico.

Ajuste e seleção do On Screen Display (OSD)

- ■ ■ A tela OSD aparecerá quando você tocar o botão **F-ENGINE** ▼ na parte frontal do monitor.



FLATRON F-ENGINE

Quando você executar o recurso F-ENGINE, duas tonalidades aparecerão na tela, conforme mostrado. A tela com as tonalidades aplicadas aparecerá no lado esquerdo, enquanto a outra tela aparecerá no lado direito. Toque o botão SET (Configurar) para usar a tela ajustada.

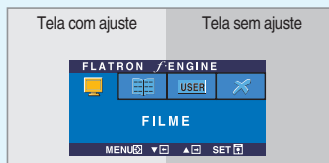

Menu principal

Submenu

Descrição

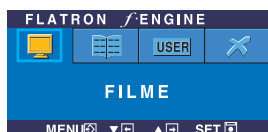

FILME TEXTO

Este recurso permite que você selecione facilmente a melhor condição de imagem desejada, otimizada para o ambiente (iluminação local, tipos de imagem etc.).

FILME: Para imagens com animação em vídeos ou filmes

TEXTO: Para imagens de texto (Processamento de texto etc)



UTILIZADOR

Usuário

Você pode ajustar o brilho, ACE ou RCM manualmente. Você pode salvar ou restaurar o valor ajustado mesmo quando estiver usando uma configuração de ambiente diferente.

Para ajustar a função de submenu

UTILIZADOR1 pressione o botão **SET**

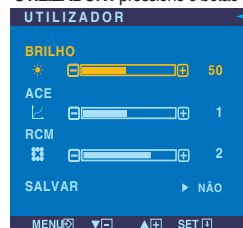

... ● (Brilho): ajusta o brilho da tela.

... **ACE**(Adaptive Clarity Enhancer): seleciona o modo de nitidez.

... **RCM**(Real Color Management): seleciona o modo de cores.

- 0 Não aplicado
- 1 Intensificador de verde
- 2 Tonalidade da tela
- 3 Intensificador de cor

Selecione o submenu **SALVAR** tilizando o **botão SET** e salve o valor **SIM** utilizando os **botões -**.

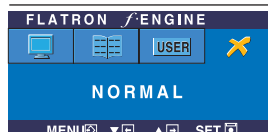

NORMAL Em condições normais de operação.

Antes de chamar a assistência técnica, verifique os seguintes itens.

Não há imagem	
<ul style="list-style-type: none">● O cabo de alimentação do monitor está conectado?	<ul style="list-style-type: none">• Verifique se o cabo de alimentação está devidamente conectado à tomada de alimentação.
<ul style="list-style-type: none">● A luz do indicador de energia está acesa?	<ul style="list-style-type: none">• Pressione o botão Power.
<ul style="list-style-type: none">● O monitor está ligado? O indicador de energia está azul ou verde?	<ul style="list-style-type: none">• Ajuste o brilho e o contraste.
<ul style="list-style-type: none">● O indicador de energia está laranja?	<ul style="list-style-type: none">• Se o computador estiver no modo de economia de energia, tente mover o mouse ou pressionar qualquer tecla do teclado para que a tela apareça.• Tente ligar no PC.
<ul style="list-style-type: none">● A mensagem "FORA DA ESCALA" é exibida na tela?	<ul style="list-style-type: none">• Essa mensagem é exibida quando o sinal do PC (placa de vídeo) está fora da faixa de frequência horizontal ou vertical do monitor. Consulte a seção 'Especificações' deste manual e configure novamente o monitor.
<ul style="list-style-type: none">● Uma mensagem "VERIF SINAL" é exibida na tela?	<ul style="list-style-type: none">• Essa mensagem é exibida quando o cabo de sinal entre o PC e o monitor não está conectado. Verifique o cabo de sinal e tente novamente.

Uma mensagem "OSD BLOQUEADO" é exibida na tela?	
<ul style="list-style-type: none">● Uma mensagem "OSD BLOQUEADO" é exibida quando você pressiona o botão MENU?	<ul style="list-style-type: none">• É possível proteger as configurações atuais dos controles, de forma que não possam ser alteradas inadvertidamente. Pode desbloquear os controles OSD quando desejar, premindo o botão MENU alguns segundos. A mensagem "OSD DESBLOQUEADO" deve aparecer.

A imagem exibida está incorreta

- | | |
|--|--|
| <ul style="list-style-type: none">● A posição da imagem está incorreta. | <ul style="list-style-type: none">● Pressione o botão AUTO/SET para ajustar automaticamente a imagem do monitor para a configuração ideal
Se os resultados não forem satisfatórios, ajuste a posição da imagem usando os ícones H position e V position na tela. |
| <ul style="list-style-type: none">● No fundo da tela, listras ou barras verticais estão visíveis. | <ul style="list-style-type: none">● Pressione o botão AUTO/SET para ajustar automaticamente a imagem do monitor para a configuração ideal. Se os resultados não forem satisfatórios, diminua as listras ou as barras verticais usando o ícone RELOGIO na tela. |
| <ul style="list-style-type: none">● Qualquer ruído horizontal que apareça em uma imagem ou caractere não é claramente representado. | <ul style="list-style-type: none">● Pressione o botão AUTO/SET para ajustar automaticamente a imagem do monitor para a configuração ideal
Se os resultados não forem satisfatórios, diminua as barras horizontais usando o ícone FASE na tela.● Verifique Painel de controle --> Vídeo --> Configurações e ajuste o vídeo para a resolução recomendada ou ajuste a imagem do monitor para a definição ideal. Ajuste a resolução das cores para um valor acima de 24 bits (true color). |

Importante

- Verifique **Painel de controle --> Vídeo --> Configurações** e veja se a frequência ou a resolução foi alterada. Em caso positivo, reajuste a placa de vídeo com a resolução recomendada.
- O método de ajuste pode ser diferente consoante o computador e o S/O (Sistema Operativo) e a resolução acima mencionada poderá não ser suportada pelo desempenho da placa gráfica. Neste caso, consulte o fabricante do computador ou da placa gráfica.

A imagem exibida está incorreta

- | | |
|---|--|
| <ul style="list-style-type: none">● A cor da tela é monocromática ou está anormal. | <ul style="list-style-type: none">• Verifique se o cabo de sinal está conectado corretamente e use uma chave de fenda para soltá-lo, se necessário.• Verifique se a placa de vídeo está inserida corretamente no slot.• Ajuste a resolução das cores para um valor acima de 24 bits (true color) em Painel de controle - Configurações. |
| <ul style="list-style-type: none">● A tela pisca. | <ul style="list-style-type: none">• Verifique se a tela está configurada no modo entrelaçado. Caso esteja, mude para a resolução recomendada. |

O driver do monitor foi instalado?

- | | |
|--|--|
| <ul style="list-style-type: none">● O driver do monitor foi instalado? | <ul style="list-style-type: none">• Verifique se o driver do monitor foi instalado a partir do CD (ou disquete) do driver do monitor que acompanha este produto. Ou também é possível fazer um download do driver a partir do web site: http://www.lge.com. |
| <ul style="list-style-type: none">● Uma mensagem "Monitor desconhecido, monitor Plug&Play (VESA DDC) encontrado" é exibida? | <ul style="list-style-type: none">• Certifique-se de verificar se a placa de vídeo é compatível com a função Plug&Play. |

Monitor	19 polegadas (48,2 cm), Flat Panel Active matrix-TFT LCD Revestimento anti-luminosidade 19 polegadas visualizáveis 0,2835 mm pixel pitch		
Entrada de sincronismo	Freq. horizontal	Analogica: 30 - 83kHz (Automático) Digital: 30 - 83kHz (Automático)	
	Freq. vertical	56 - 75Hz (Automático)	
	Forma de entrada	Separado nível TTL, Positivo/Negativo SOG (Sync On Green) (verde indica sincronismo) Digital	
Entrada de vídeo	Entrada de sinal	Conector D-Sub de 15 pinos Conector DVI - D (Digital)	
	Forma de entrada	Analógico RGB (0,7Vp-p/75ohm), Digital	
Resolução	Máx	Analogica: VESA 1440 x 900 @ 75Hz Digital: VESA 1440 x 900 @ 60Hz	
	Recomendada	VESA 1440 x 900 @ 60Hz	
Plug&Play (conecte e ligue)	DDC 2B		
Consumo de energia	Modo ligado	: 34W(Típico)	
	Modo de dormir	≤ 1W	
	Modo desativado	≤ 1W	
Dimensões & peso (com a base giratória)	Suporte incluído		Suporte excluído
	Largura	43,48 cm / 17,11 polegadas	43,48 cm / 17,11 polegadas
	Altura	36,99 cm / 14,56 polegadas	28,73 cm / 11,31 polegadas
	Profundidade	22,60 cm / 8,89 polegadas	5,87 cm / 2,31 polegadas
	Peso líquido	3,6 kg (7,94 libras)	
Movimentação da base giratória	Variação da inclinação -5° ~ 20°		
Entrada de alimentação	CA 100-240V ~ 50/60Hz 0,8A		
Condições ambientais	Condições operacionais		
	Temperatura	10°C a 35°C	
	Umidade	10% a 80% sem condensação	
	Condições de armazenamento		
	Temperatura	-20°C a 60°C	
Umidade	5% a 90% sem condensação		
Base giratória	Anexada(), Não-anexada (O)		
Cabo de alimentação	Conectado à tomada ou ao PC		

NOTA

- As informações contidas neste documento estão sujeitas a alterações sem aviso prévio.

Monitor	19 polegadas (48,2 cm), Flat Panel Active matrix-TFT LCD Revestimento anti-luminosidade 19 polegadas visualizáveis 0,2835 mm pixel pitch		
Entrada de sincronismo	Freq. horizontal	Analogica: 30 - 83kHz (Automático) Digital: 30 - 83kHz (Automático)	
	Freq. vertical	56 - 75Hz (Automático)	
	Forma de entrada	Separado nível TTL, Positivo/Negativo SOG (Sync On Green) (verde indica sincronismo) Digital	
Entrada de vídeo	Entrada de sinal	Conector D-Sub de 15 pinos Conector DVI - D (Digital)	
	Forma de entrada	Analogico RGB (0,7Vp-p/75ohm), Digital	
Resolução	Máx	Analogica: VESA 1440 x 900 @ 75Hz Digital: VESA 1440 x 900 @ 60Hz	
	Recomendada	VESA 1440 x 900 @ 60Hz	
Plug&Play (conecte e ligue)	DDC 2B		
Consumo de energia (Sem Altifalante)	Modo ligado	: 34W(Típico)	
	Modo de dormir	≤ 1W	
	Modo desativado	≤ 1W	
Dimensões & peso (com a base giratória)	Suporte incluído		Suporte excluído
	Largura	43,48 cm / 17,11 polegadas	43,48 cm / 17,11 polegadas
	Altura	36,99 cm / 14,56 polegadas	28,73 cm / 11,31 polegadas
	Profundidade	22,60 cm / 8,89 polegadas	5,87 cm / 2,31 polegadas
	Peso líquido	3,6 kg (7,94 libras)	
Movimentação da base giratória	Variação da inclinação -5° ~ 20°		
Entrada de alimentação	CA 100-240V ~ 50/60Hz 0,8A		
Condições ambientais	Condições operacionais		
	Temperatura	10°C a 35°C	
	Umidade	10% a 80% sem condensação	
	Condições de armazenamento		
	Temperatura	-20°C a 60°C	
Umidade	5% a 90% sem condensação		
Base giratória	Anexada(), Não-anexada (O)		
Cabo de alimentação	Conectado à tomada ou ao PC		
Áudio	Saída de Audio RMS	1W+1W(D + E)	
	Sensibilidade de entrada	0,7Vrms	
	Impedância auto falante	16 Ω	

NOTA

- As informações contidas neste documento estão sujeitas a alterações sem aviso prévio.

Monitor	20,1 polegadas (51,1 cm), Flat Panel Active matrix-TFT LCD Revestimento anti-luminosidade 20,1 polegadas visualizáveis 0,258 mm pixel pitch		
Entrada de sincronismo	Freq. horizontal	Analgógica: 30 - 83kHz (Automático) Digital: 30 - 83kHz (Automático)	
	Freq. vertical	56 - 75Hz (Automático)	
	Forma de entrada	Separado nível TTL, Positivo/Negativo SOG (Sync On Green) (verde indica sincronismo) Digital	
Entrada de vídeo	Entrada de sinal	Conector D-Sub de 15 pinos Conector DVI - D (Digital)	
	Forma de entrada	Analgógico RGB (0,7Vp-p/75ohm), Digital	
Resolução	Máx	Analgógica: VESA 1680 x 1050 @ 60Hz Digital: VESA 1680 x 1050 @ 60Hz	
	Recomendada	VESA 1680 x 1050 @ 60Hz	
Plug&Play (conecte e ligue)	DDC 2B		
Consumo de energia	Modo ligado	: 45W(Típico)	
	Modo de dormir	≤ 1W	
	Modo desativado	≤ 1W	
Dimensões & peso (com a base giratória)	Suporte incluído		Suporte excluído
	Largura	46,62 cm / 18,35 polegadas	46,62 cm / 18,35 polegadas
	Altura	38,40 cm / 15,11 polegadas	30,54 cm / 12,02 polegadas
	Profundidade	22,60 cm / 8,89 polegadas	6,46 cm / 2,54 polegadas
	Peso líquido	4,8 kg (10,58 libras)	
Movimentação da base giratória	Variação da inclinação -5° ~ 20°		
Entrada de alimentação	CA 100-240V ~ 50/60Hz 1,2A		
Condições ambientais	Condições operacionais		
	Temperatura	10°C a 35°C	
	Umidade	10% a 80% sem condensação	
	Condições de armazenamento		
	Temperatura	-20°C a 60°C	
Umidade	5% a 90% sem condensação		
Base giratória	Anexada(), Não-anexada (O)		
Cabo de alimentação	Conectado à tomada ou ao PC		

NOTA

- As informações contidas neste documento estão sujeitas a alterações sem aviso prévio.

Monitor	20,1 polegadas (51,1 cm), Flat Panel Active matrix-TFT LCD Revestimento anti-luminosidade 20,1 polegadas visualizáveis 0,258 mm pixel pitch			
Entrada de sincronismo	Freq. horizontal	Analogica: 30 - 83kHz (Automático) Digital: 30 - 83kHz (Automático)		
	Freq. vertical	56 - 75Hz (Automático)		
	Forma de entrada	Separado nível TTL, Positivo/Negativo SOG (Sync On Green) (verde indica sincronismo) Digital		
Entrada de vídeo	Entrada de sinal	Conector D-Sub de 15 pinos Conector DVI - D (Digital)		
	Forma de entrada	Analogico RGB (0,7Vp-p/75ohm), Digital		
Resolução	Máx	Analogica: VESA 1680 x 1050 @ 60Hz Digital: VESA 1680 x 1050 @ 60Hz		
	Recomendada	VESA 1680 x 1050 @ 60Hz		
Plug&Play (conecte e ligue)	DDC 2B			
Consumo de energia (Sem Altifalante)	Modo ligado	: 45W(Típico)		
	Modo de dormir	≤ 1W		
	Modo desativado	≤ 1W		
Dimensões & peso (com a base giratória)	Suporte incluído		Suporte excluído	
	Largura	46,62 cm / 18,35 polegadas	46,62 cm / 18,35 polegadas	
	Altura	38,40 cm / 15,11 polegadas	30,54 cm / 12,02 polegadas	
	Profundidade	22,60 cm / 8,89 polegadas	6,46 cm / 2,54 polegadas	
	Peso líquido	4,8 kg (10,58 libras)		
Movimentação da base giratória	Varição da inclinação	-5° ~ 20°		
Entrada de alimentação	CA 100-240V ~ 50/60Hz 1,2A			
Condições ambientais	Condições operacionais			
	Temperatura	10°C a 35°C		
	Umidade	10% a 80% sem condensação		
	Condições de armazenamento			
	Temperatura	-20°C a 60°C		
Umidade	5% a 90% sem condensação			
Base giratória	Anexada(<input type="checkbox"/>), Não-anexada (<input type="checkbox"/>)			
Cabo de alimentação	Conectado à tomada ou ao PC			
Áudio	Saída de Audio RMS	1W+1W(D + E)		
	Sensibilidade de entrada	0,7Vrms		
	Impedância auto falante	16 Ω		

NOTA

- As informações contidas neste documento estão sujeitas a alterações sem aviso prévio.

Modos preestabelecidos (Resolução)

■ Monitor de 19 polegadas

	Modos de exibição (Resolução)	Freq. horizontal (kHz)	Freq. vertical (Hz)
1	640 x 350	31,469	70
2	720 x 400	31,468	70
3	640 x 480	31,469	60
4	640 x 480	37,500	75
5	800 x 600	37,879	60
6	800 x 600	46,875	75
7	832 x 624	49,725	75
8	1024 x 768	48,363	60
9	1024 x 768	60,123	75
10	1152 x 870	68,681	75
11	1152 x 900	61,805	65
12	1280 x 1024	63,981	60
13	1280 x 1024	79,976	75
14	1440 x 900	55,500	60
*15	1440 x 900	55,935	60
**16	1440 x 900	70,635	75

*Modo Recomendada

**Somente modo analógico

■ Monitor de 20,1 polegadas

	Modos de exibição (Resolução)	Freq. horizontal (kHz)	Freq. vertical (Hz)
1	720 x 400	31,468	70
2	640 x 480	31,469	60
3	640 x 480	37,500	75
4	800 x 600	37,879	60
5	800 x 600	46,875	75
6	1024 x 768	48,363	60
7	1024 x 768	60,123	75
8	1152 x 864	67,500	75
9	1280 x 1024	63,981	60
10	1280 x 1024	79,976	75
*11	1680 x 1050	64,674	60
**12	1680 x 1050	65,290	60

*Digital Modo Recomendada

**Analógica Modo Recomendada

Indicator

MODO	LED Colorido
Modo ligado	Azul
Modo de dormir	Âmbar
Modo desativado	Desligado

Indicação de pinos do conector de sinal

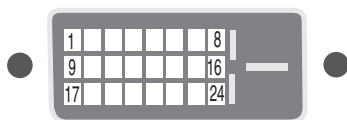

■ Conector DVI-D

Pino	Sinal (DVI-D)	Pino	Sinal (DVI-D)
1	T. M. D. S. Data2-	16	Hot Plug Detect
2	T. M. D. S. Data2+	17	T. M. D. S. Data0-
3	T. M. D. S. Data2/4 Shield	18	T. M. D. S. Data0+
4	T. M. D. S. Data4-	19	T. M. D. S. Data0/5 Shield
5	T. M. D. S. Data4+	20	T. M. D. S. Data5-
6	DDC Clock	21	T. M. D. S. Data5+
7	DDC Data	22	T. M. D. S. Clock Shield
8	Analog Vertical Sync.	23	T. M. D. S. Clock+
9	T. M. D. S. Data1-	24	T. M. D. S. Clock-
10	T. M. D. S. Data1+		
11	T. M. D. S. Data1/3 Shield		
12	T. M. D. S. Data3-		
13	T. M. D. S. Data3+		
14	+5V Power		
15	Ground (retorno para +5V, H. Sync. e V. Sync.)		

T. M. D. S. (Transition Minimized Differential Signaling)

Instalar a placa de montagem na parede

Este produto cumpre as especificações da placa de montagem na parede ou do dispositivo de intercâmbio.

- 1.** Coloque uma almofada ou um pano macio sobre uma superfície plana.
- 2.** Coloque o monitor virado para baixo sobre a almofada ou pano macio.



.....parte superior

.....parte da base da coluna

- 3.** Segure o produto da forma indicada e levante ligeiramente a coluna.



- 4.** Mude a forma como segura a coluna do modo indicado e rode a base da coluna na direcção da seta.

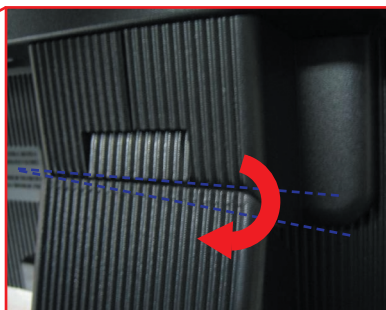
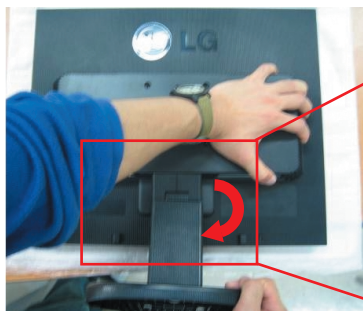

Instalar a placa de montagem na parede

5. Puxe a coluna para fora para remover.



6. Instalar a placa de montagem na parede.

Placa de montagem na parede
(comprada separadamente)
É do tipo vertical ou de montagem na parede e pode ser fixado com a Placa de montagem na parede.
Para mais detalhes, consulte o manual de instalação que é fornecido quando adquire a Placa de montagem na parede.

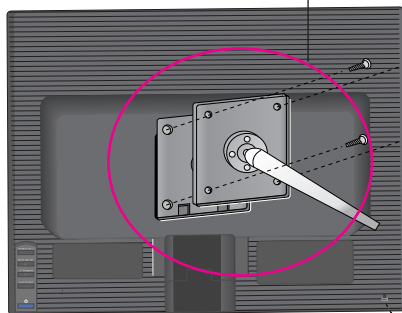

Slot de segurança Kensington
conectado a um cabo de retenção que pode ser comprado separadamente na maioria das lojas de produtos de informática.

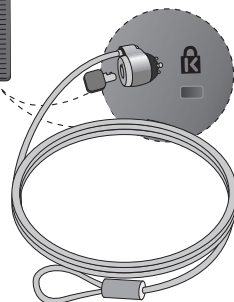

Digitally yours ■■■■■

