



جهاز تسجيل DVD دليل المالك

الطراز: DR275

قبل توصيل مكونات هذا المنتج أو تشغيله أو ضبطه، الرجاء قراءة
كتيب التعليمات هذا كاملاً وبإعتناء.



تنبيه: يجب عدم تعريض الجهاز للماء (المتساقط أو المتناثر)، وكذلك عدم وضع أية أشياء ممتلئة بالماء، كأواني الزهور، على الجهاز.

تنبيه بخصوص سلك الطاقة

يوصى بوضع معظم الأجهزة على دائرة مخصصة؛

وهذا يعني وجود دائرة ذات منفذ واحد والتي توفر الطاقة لجهاز لذلك الجهاز فقط ولا يوجد بها منافذ أخرى إضافية أو دوائر فرعية. افحص صفحة المواصفات الموجودة في دليل المالك هذا للتأكد.

لا تحمل منافذ الحائط فوق طاقتها. منافذ الحائط التي تحمل فوق طاقتها أو أسلاك الاستطالة أو منافذ الحائط المفكوك أو التالفة أو أسلاك الطاقة البالية أو عوازل الأسلاك التالفة أو المشروخة تمثل خطرًا. قد تؤدي أي من هذه الأحوال إلى صدمة كهربائية أو حريق. قم من فترة إلى أخرى بفحص الكبل الخاص بجهازك وإذا ظهر وكأنه تالف أو فاسد، فقم بفصله من مأخذ الطاقة وتوقف عن استخدام الجهاز واستبدل هذا الكبل بقطعة غير مناسبة لدى وكيل خدمة معتمد.

احم سلك الطاقة من سوء الاستخدام المادي أو الميكانيكي مثل تعرضه للثني أو الالتواء أو احتياسه أو غلق الباب عليه أو المشي فوقه. انتبه بصفة خاصة للمقابس ومنافذ الحائط والنقطة التي يخرج عندها السلك من الجهاز.

لفصل الطاقة من المصدر الرئيس، انزع قابس سلك الطاقة الرئيس. عند تثبيت المنتج، تأكد أن القابس يسهل الوصول إليه.



تنبيه: لتقليل خطر التعرض لصدمة كهربائية، لا تنزع الغطاء (أو الغطاء الخلفي) لا توجد قطع داخلية يمكن للمستخدم صيانتها عليك الاستعانة بموظفي الصيانة المختصين للقيام بالصيانة.

يهدف رمز الفلاش المضيء هذا - والمحتوي على رأس سهم والموجود بداخل مثلث متساوي الأضلاع - إلى تنبيه المستخدم إلى وجود جهد كهربائي خطير بدون مادة معزولة داخل الصندوق الحاوي للمنتج، وهو ما يكفي لتشكيل خطر ينبيء بحدوث صدمة كهربائية لأي شخص.

تهدف علامة التعجب الموجودة بداخل المثلث متساوي الأضلاع إلى تنبيه المستخدم بوجود تعليمات تشغيل وصيانة (أعمال خدمة) هامة ضمن الكتيبات المرفقة مع هذا الجهاز.

تحذير: لتجنب خطر حدوث حريق أو صدمة كهربائية، لا تعرض هذا الجهاز للمطر أو الرطوبة.

تحذير: لا تقم بتثبيت هذا الجهاز داخل مكان ضيق كخزانة كتب أو وحدة مشابهة.

تنبيه:

لا تقم بسد أي فتحات تهوية. قم بالتركيب بما يتوافق مع تعليمات الشركة المصنعة. الفتحات والثقوب الموجودة بالخزانة تم تزويدها من أجل التهوية ولضمان تشغيل المنتج تشغيلًا موثوقًا فيه ولحمايته من الحرارة المفرطة. يجب ألا يتم سد الفتحات عن طريق وضع المنتج فوق السرير أو الكنب أو البساط أو أي سطح آخر شبيه بذلك. يجب ألا يتم وضع هذا المنتج في مكان تركيب مدمج مثل خزانة كتب أو رف مالم يتم توفير التهوية المناسبة أو اتباع تعليمات الشركة المصنعة.

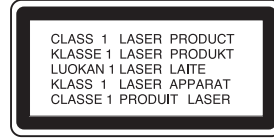

تنبيه:

هناك خطر التعرض لإشعاع ليزر مرئي وغير مرئي من الفئة 2B عند فتح الجهاز وفصل تشييقفة التروس الداخلية. لا تحق في الشعاع.

تنبيه:

هذا المنتج يستخدم نظام ليزر. لضمان الاستخدام السليم لهذا المنتج، يرجى قراءة دليل المالك بعناية والاحتفاظ به للرجوع إليه مستقبلاً. إذا احتاجت الوحدة إلى صيانة، فاتصل بمركز خدمة معتمد. قد ينتج عن القيام بفحوصات أو تعديلات أو تنفيذ إجراءات غير المحددة هنا إلى التعرض لإشعاع خطير. لتجنب التعرض المباشر لشعاع الليزر، لا تحاول فتح الصندوق الحاوي. فهناك إشعاع ليزر مرئي عند الفتح. لا تحق في الشعاع

ملاحظة سلامة هامة

كلية الوصلة للقابس مزودة مع هذا المنتج وتم تثبيتها داخل الوصلة الكهربائية الموجودة التي تم تزويدها، إذا كان لأي سبب

احتجت لتقصير الوصلة.

لا تستعمل مرة أخرى هذا القابس يجب استعمال قابس جديد للتأكد على سلامتك بصورة متواصلة وذلك عن طريق إحكام إدخال القابس إلى الوصلة الكهربائية طبقاً للوائح القابس والمقبس لعام 1994.

المحتويات

٢٨-٢٢	التشغيل	٨-٤	مقدمة
٢٤-٢٢	مميزات التشغيل العامة	٤	حول عرض رمز 0
٢٥	تشغيل أحد ملفات DivX Movie	٤	الرموز المستخدمة في هذا الدليل
٢٦	تشغيل أحد أقراص الصوت المضغوطة أو ملف MP3/WMA	٤	ملاحظات حول الأقراص
٢٨-٢٧	عرض ملف JPEG	٥	الأقراص القابلة للتسجيل عليها والقابلة للتشغيل
٣٣-٢٩	التسجيل	٦	الأقراص القابلة للتشغيل
٣٠-٢٩	حول تسجيل DVD	٦	رمز المنطقة
٣١	التسجيل الأساسي من التلفاز	٦	اللوحة الأمامية
٣١	التسجيل الفوري بالمؤقت	٧	جهاز التحكم عن بعد
٣٢	التسجيل بالمؤقت	٨	تشغيل جهاز التحكم عن بعد
٣٣	التحقق من تفاصيل التسجيل بالمؤقت	٢٢-٩	التوصيل والإعدادات
٣٣	التسجيل من إدخال خارجي	٩	اللوحة الخلفية
٤٠-٣٤	التحرير	٩	توصيل الهوائي
	نظرة عامة على قائمة Title List (لائحة العنوان) و	٩	توصيلات التلفاز
٣٤	Chapter List (لائحة الفصل)	١٠	التوصيل بمضخم صوت
	وضع تسجيل الفيديو (VR): تحرير المحتويات الأصلية/لوائح	١١	توصيلات الصوت/ الفيديو (AV) الإضافية
٣٥	التشغيل	١٢	الإعدادات الأوتوماتيكي
٣٥	إضافة علامات الفصل	١٣	استخدام Home Menu (القائمة الرئيسية)
٣٥	تغيير الصور المصغرة للعنوان	١٣	الإعدادات الأولية
٣٦	عمل قائمة تشغيل جديدة	١٤	التشغيل العام
٣٦	إضافة عنوان إضافي/فصول إضافية إلى لائحة العرض	١٤-١٤	الإعدادات العامة
	حذف عنوان/ فصل من Original (القائمة الأصلية) أو	١٤	البرمجة الأوتوماتيكية
٣٧	Playlist (لائحة العرض)	١٥	تحرير البرنامج
٣٧	حذف جزء	١٥	ضبط الساعة
٣٨	تسمية عنوان	١٥	بعد التلفاز
٣٨	البحث بالوقت	١٦	المسح المتوالي/اتصال AV2
٣٩	تقسيم عنوان واحد إلى عناوين	١٦	تنسيق إخراج الفيديو / وضع توفير الطاقة
٣٩	دمج فصلين في فصل واحد	١٦	إعدادات المصنع
٤٠	تحريك فصل بلانحة العرض	١٦	إعدادات اللغة
٤٠	إخفاء فصل/عنوان	١٦	قائمة العرض
٤٠	حماية عنوان	١٦	قائمة/صوت/ترجمة القرص
٤٦-٤١	مرجع	١٧	إعدادات الصوت
٤١	معلومات إضافية	١٧	Dolby Digital / DTS / MPEG
٤١	الكتابة فوق التسجيل	١٧	التردد العيني
	عرض قائمة لائحة العنوان المعروضة على أجهزة تسجيل أو	١٧	DRC (التحكم في النطاق الديناميكي)
٤١	تشغيل DVD أخرى	١٨-١٧	إعدادات القفل (الرقابة العائلية)
	تشغيل التسجيلات الخاصة بك على أجهزة تشغيل DVD أخرى	١٧	التصنيف
٤١	(الصياغة النهائية للقرص)	١٧	ضبط كلمة المرور / رمز المنطقة
٤٢	رموز اللغات	١٨	إعدادات التسجيل
٤٢	رموز الدول	١٨	ضبط وضع التسجيل
	التحكم في جهاز التلفاز باستخدام جهاز التحكم عن بعد المرفق جهاز	١٨	الفصل الأوتوماتيكي
٤٣	التحكم عن بعد	٢٠-١٩	إعدادات القرص
٤٥-٤٤	استكشاف الأعطال وإصلاحها	١٩	البده/الإنهاء
٤٦	المواصفات	٢٠	ملصق القرص/حماية القرص
		٢٠	رمز تسجيل PBC/DivX
		٢١	شرح عام لعرض الشاشة

مقدمة

ملاحظات حول الأقراص

التعامل مع الأقراص

لا تلمس جانب التشغيل في القرص. احمل القرص من حوافه بحيث لا تبقى بصمات الإصبع على السطح. لا تقم أبداً بلصق ورق أو أشرطة على القرص.



لضمان الاستعمال الصحيح لهذا المنتج، يُرجى قراءة دليل المُستخدم هذا بعناية والاحتفاظ به للرجوع إليه مستقبلاً

يُمدك هذا الدليل بالمعلومات اللازمة عن طريقة تشغيل وصيانة جهاز التسجيل. إذا احتاجت الوحدة إلى الصيانة، فاتصل بأحد مراكز الخدمة المعتمدة.

حول عرض رمز

قد يظهر هذا الرمز «O» في شاشة عرض التلفزيون أثناء التشغيل ويشير إلى أن الوظيفة التي تم شرحها في دليل المالك هذا غير متاحة في تلك الوسائط المحددة.

الرموز المستخدمة في هذا الدليل

ملاحظة:

يشير إلى وجود ملاحظات وخصائص تشغيل خاصة.

تلميح:

يشير إلى النصائح والتلميحات التي تسهل من تنفيذ المهام.

قسم يحتوي عنوانه على أحد الرموز التالية التي لا تنطبق إلا على القرص الممثل بهذا الرمز.

تخزين الأقراص

بعد الانتهاء من التشغيل، قم بتخزينه داخل علبته. لا تُعرض القرص لضوء الشمس المباشر أو لمصادر حرارة أخرى ولا تتركه في السيارة بعد إيقافها مُعرضاً لضوء الشمس المباشر.

تنظيف الأقراص

قد تسبب آثار الأصابع والأتربة على القرص ضعفاً في جودة الصورة وتشويشاً في الصوت. قبل التشغيل، نظف القرص باستخدام قطعة قماش نظيفة. امسح القرص من المركز إلى الخارج.

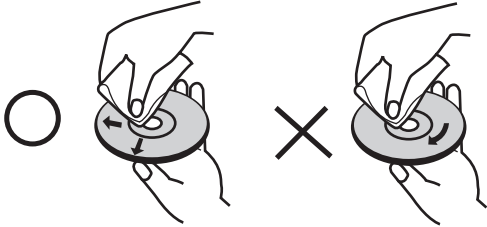

لا تستخدم مواد مذيبة قوية مثل الكحول أو البنزين أو مخفف الطلاء أو المنظفات المتاحة على نطاق تجاري أو مواد الرش ضد الكهرياء الاستاتيكية المخصصة للأسطوانات القديمة المصنوعة من الفينيل.

تكتف الرطوبة

لا تشغل هذا المنتج على الفور بعد تحريكه من مكان بارد إلى مكان دافئ. اتركه ساعتين أو ثلاث دون تشغيله. إذا استخدمت هذا المنتج في تلك الحالة، فإن ذلك قد يتلف الأقراص والأجزاء الداخلية.

DVD ALL فيما يلي قائمة بجميع أقراص DVD.

-RW_{VR} DVD-RW باستخدام وضع تسجيل VR

-RW_{Video} DVD-RW باستخدام وضع تسجيل Video

+RW قرص DVD+RW

-R قرص DVD-R

+R قرص DVD+R

DVD قرص فيديو DVD Video

VCD أقراص الفيديو المضغوطة Video CDs

ACD أقراص الصوت المضغوطة Audio CD

DivX ملفات DivX

MP3 ملفات MP3

WMA ملفات WMA

JPEG ملفات JPEG

الأقراص القابلة للتسجيل عليها والقابلة للتشغيل

DVD-RW (قرص فيديو رقمي-قابل لإعادة الكتابة عليه):



- يمكن تهيئة أقراص DVD-RW من أجل التسجيل في الوضع VR أو التسجيل في وضع الفيديو.
- يمكن التشغيل على هذه الأقراص بصفة متكررة. يمكن مسح ما تم تسجيله وبعد ذلك يمكنك التسجيل على نفس القرص.

[وضع VR]

- يمكن تحرير التسجيلات بشكل شامل
- يتم تشغيلها فقط على أجهزة التشغيل المتوافقة مع وضع VR (بعد الإنهاء)

[وضع الفيديو]

- يمكن تشغيلها فقط على أجهزة تشغيل DVD القياسية (بعد الإنهاء)
- ميزات تحرير محدودة

DVD-R (قرص فيديو رقمي-قابل للتسجيل عليه)



- يمكن التسجيل على هذه الأقراص مرة واحدة فقط. بعد القيام بالصياغة النهائية لقرص DVD-R، فلن تستطيع التسجيل عليه أو تحريره.
- يمكن تهيئة أقراص DVD-R فقط على وضع الفيديو.
- يمكن تشغيلها فقط على أجهزة تشغيل DVD القياسية (بعد الإنهاء)
- ميزات تحرير محدودة

DVD+RW (قرص فيديو رقمي +قابل لإعادة الكتابة عليه):



- يمكن التسجيل على هذه الأقراص بصفة متكررة. يمكنك مسح التسجيلات وبعد ذلك يمكنك التسجيل مرة أخرى على نفس القرص.
- يمكن تشغيلها فقط على أجهزة تشغيل متوافقة مع DVD+RW (يتم الإنهاء أوتوماتيكياً)
- المحتويات التي تم تحريرها لا تكون قابلة للتشغيل على أجهزة تشغيل متوافقة مع DVD+RW إلا بعد الإنهاء.
- يمكن تحرير التسجيلات العنوان/الفصل

DVD+R (قرص فيديو رقمي +قابل لإعادة التسجيل عليه):



- يمكن التسجيل على هذه الأقراص مرة واحدة فقط.
- يمكن التسجيل على هذه الأقراص مرة واحدة فقط. بعد القيام بالصياغة النهائية لقرص DVD+R، فلن تستطيع التسجيل عليه أو تحريره.
- يمكن تشغيلها فقط على أجهزة تشغيل متوافقة مع DVD+R (بعد الإنهاء)
- أي محتويات تم تحريرها لا تتوافق مع أجهزة التشغيل المتوافقة مع DVD+R. (إخفاء، دمج فصل، إضافة علامة فصل وغير ذلك)
- ميزات تحرير عنوان/فصل محدودة

أقراص DVD القابلة للتسجيل الموصى بها

DVD-R	DVD+R	DVD-RW	DVD+RW
Mitsubishi (8x ,16x)	Mitsubishi (8x ,16x)	Mitsubishi (2x ,4x)	Mitsubishi (2.4x ,4x)
Verbatim (8x ,16x)	Verbatim (8x ,16x)	Victor (4x)	Verbatim (4x)
-	-	Maxell (4x)	Philips (4x)

ملاحظة: في حالة تسجيل قرص DVD-RW/DVD+RW باستخدام الكمبيوتر الشخصي أو مسجل DVD آخر، فسيتعذر تنسيق القرص باستخدام نفس المسجل. ولذلك فإذا أردت استخدام القرص على هذا المسجل، فيجب تنسيق القرص باستخدام المسجل الأصلي.

الأقراص القابلة للتشغيل

<p>DVD (قرص ٨ سم / ١٢ سم) أقراص مثل الأفلام التي يمكن شراؤها أو استئجارها</p>	
<p>قرص فيديو مضغوط (قرص ٨ سم / ١٢ سم) VIDEO CDS (أقراص الفيديو المضغوطة) أو أقراص CD-R/CD-RW التي تمت تهيئتها في قرص الفيديو المضغوط/ قرص فيديو مضغوط عالي.</p>	
<p>Audio CD (قرص الصوت المضغوط) (قرص ٨ سم / ١٢ سم) أقراص الموسيقى المضغوطة أو أقراص CD-R/CD-RW التي تمت تهيئتها ملف الموسيقى المضغوط الذي يمكن شراؤه</p>	
<p>CD-R/CD-RW (قرص ٨ سم / ١٢ سم) أقراص CD-R/CD-RW التي تحتوي على عناوين الصوت، ملفات DivX أو MP3 أو WMA أو JPEG.</p>	

ملاحظات:

- اعتماداً على ظروف جهاز التسجيل أو قرص CD-R/RW (أو DVD±R/RW) نفسه، يتعذر تشغيل بعض أقراص CD-R/RW (أو DVD±R/RW) على هذه الوحدة.
- لا تلتصق أي ختم أو ملصق على أي جانب (الجانب الموجود عليه الملصق أو الجانب المسجل عليه) من جانبي القرص.
- لا تستخدم الأقراص المضغوطة ذات الأشكال غير المنتظمة (على سبيل المثال، على شكل القلب أو ثماني الأضلاع). قد يؤدي إجراء ذلك إلى حدوث حالات تلف.
- اعتماداً على برنامج التسجيل والصياغة النهائية، قد لا تعمل بعض الأقراص المسجلة (CD-R/RW أو DVD±R/RW)
- قد لا تعمل أقراص DVD-R/RW و DVD+R/RW و CD-R/RW المسجلة باستخدام كمبيوتر شخصي أو جهاز تسجيل DVD أو قرص مضغوط إذا كان القرص تالفاً أو متسخاً، أو إذا كانت هناك أتربة أو تكثيف على عدسات جهاز التسجيل.
- إذا سجلت قرصاً باستخدام كمبيوتر شخصي، حتى إذا تم تسجيله في تنسيق متوافق، توجد حالات قد لا يعمل فيها هذا القرص بسبب إعدادات برنامج التطبيق المستخدم لإنشاء القرص. (راجع ناشر البرنامج لمزيد من المعلومات المفصلة.)
- يتطلب جهاز التسجيل هذا أقراصاً وتسجيلات تتوافق مع معايير تقنية معينة للحصول جودة التشغيل الأفضل. يتم أوتوماتيكياً ضبط أقراص DVD المسجلة مسبقاً على هذه المعايير. توجد عدة أنواع مختلفة من تنسيق القرص القابلة للتسجيل (تتضمن قرص CD-R الذي يحتوي على ملفات MP3 أو WMA) وتتطلب عمليات التهيئة هذه حالات معينة موجودة مسبقاً (انظر أعلاه) لضمان التشغيل المتوافق.
- يجب على المستهلكين ملاحظة ضرورة وجود إذن لتنزيل ملفات MP3 / WMA والموسيقى من الإنترنت. لا تمتلك شركتنا الحق في منح مثل هذا الأذن. يجب دوماً طلب الترخيص من مالك حقوق النشر.

رمز المنطقة

تحتوي هذه الوحدة على كود منطقة مطبوع على الجزء الخلفي من الوحدة. يمكن فقط لهذه الوحدة تشغيل أقراص DVD التي يوجد عليها نفس الملصق الموجود على الجزء الخلفي من الوحدة أو "ALL" (كل الأقراص).

ملاحظات حول رموز المنطقة

- تحتوي غالبية أقراص DVD على علامة بها رقم أو أكثر ظاهر وواضح على الغطاء. يجب أن يتوافق هذا الرقم مع رمز منطقة الوحدة الخاصة بك وإلا سيتعذر تشغيل القرص.
- إذا حاولت تشغيل قرص DVD باستخدام رمز منطقة مختلف عن الموجود في الوحدة، فتظهر الرسالة "Incorrect region code Can't play back" (رمز منطقة غير صحيح، يتعذر التشغيل) على شاشة التلفاز.

اللوحة الأمامية

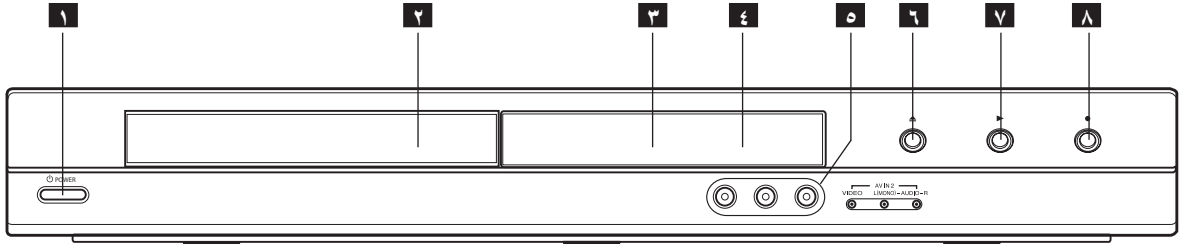

٥ AV IN 2 (VIDEO IN/AUDIO IN)
قم بتوصيل إخراج الصوت/الفيديو الخاص بمصدر خارجي (نظام الصوت والتلفزيون/ شاشة العرض و VCR والكاميرا والخ).

٦ OPEN/CLOSE (فتح/إغلاق)
يفتح درج القرص أو يغلقه.

٧ PLAY (▶) (تشغيل)
يبدأ التشغيل.

١٠ REC (●) (تسجيل)
يبدأ التسجيل. اضغط بشكل متكرر لتعيين وقت التسجيل.

١ I/⏻ (زر الطاقة (الطاقة))
يقوم بتشغيل الجهاز التسجيل أو إيقاف تشغيله.

٢ درج القرص
أدخل قرصاً هنا.

٣ إطار العرض
يعرض الحالة الحالية لجهاز التسجيل.

REC: يقوم جهاز التسجيل بالتسجيل.

⊕: يشير عند وجود جهاز التسجيل في وضع التسجيل بالوقت أو برمجة التسجيل بالوقت.

⏱: يشير إلى الساعة ووقت التشغيل الكلي والوقت المنقضي ورقم العنوان ورقم الفصل/المسار والقناة، الخ.

٤ أداة الاستشعار عن بعد
يقوم بتوجيه أداة الاستشعار عن بعد إلى هنا.

جهاز التحكم عن بعد

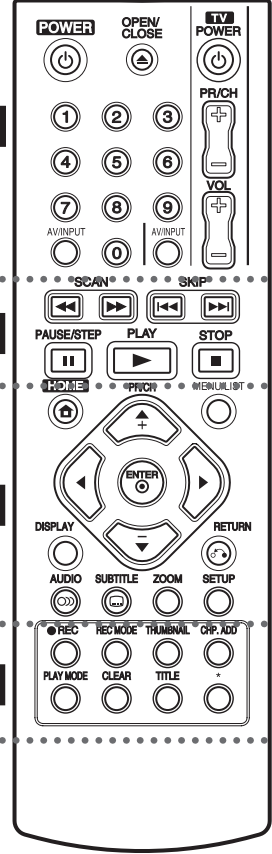

AUDIO (صوت) (⏮): يحدد لغة الصوت أو قناة الصوت.

SUBTITLE (ترجمة) (⏮): يحدد لغة الترجمة.

ZOOM (تكبير): يقوم بتكبير صورة الفيديو.

SETUP (إعداد): للوصول إلى قائمة Setup (إعداد) أو إزالتها.

REC (تسجيل) (●): يبدأ التسجيل.

REC MODE (وضع التسجيل): يحدد وضع التسجيل.

THUMBAIL (صورة مصغرة): تحدد صورة مصغرة.

CHP. ADD (إضافة فصل): لإدراج مؤشر مرجعي للفصل عند التشغيل/التسجيل.

PLAY MODE (وضع التشغيل): يختار وضع تشغيل.

CLEAR (مسح): لإزالة مؤشر في قائمة Marker Search (بحث عن مؤشر مرجعي).

TITLE (عنوان): يعرض قائمة title (عنوان) الخاصة بالأقراص، إذا كانت متاحة.

AV/INPUT (إدخال/فيديو الصوت): يقوم بتغيير الإدخال لاستخدامه للتسجيل (مؤلف أو AV1-2)

الأزرار الرقمية 9-0: يحدد الخيارات المرقمة في قائمة.

أزرار التحكم في التلفاز: انظر صفحة ٤٣.

SCAN (مسح) (⏮ / ⏭): يبحث للخلف أو للأمام.

SKIP (تخطي) (⏮ / ⏭): ينتقل إلى الفصل أو المسار التالي أو السابق.

PAUSE/STEP (إيقاف مؤقت/خطوة) (⏮): يوقف التشغيل أو التسجيل بشكل مؤقت.

PLAY (تشغيل) (▶): يبدأ التشغيل.

STOP (إيقاف) (■): يوقف التشغيل أو التسجيل.

HOME (الرئيسية): تقوم بالوصول إلى القائمة HOME (الرئيسية) أو إزالتها.

MENU/LIST (قائمة/لائحة): للوصول إلى قائمة موجودة على قرص DVD. تقوم بالتبديل بين قائمتي Title List-Original (لائحة العنوان-القائمة الأصلية) و Title List-Playlist (لائحة عنوان-قائمة تشغيل).

(left/right/up/down) ◀ / ▶ / ▲ / ▼ (الليسار/اليمين/الأعلى/الأسفل): يحدد خيارًا في القائمة.

ENTER (إدخال) (⊙): يتعرف على تحديد القائمة.

PR/CH (-/+): يقوم بالمسح لأعلى ولأسفل خلال القنوات المحفوظة في الذاكرة.

DISPLAY (عرض): يقوم بالوصول إلى العرض على الشاشة.

RETURN (رجوع) (⏮): يقوم بإزالة القائمة.

POWER (الطاقة): يقوم بتشغيل جهاز التسجيل أو إيقاف تشغيله.

OPEN/CLOSE (فتح/إغلاق) (⏮): يفتح درج القرص أو يعلقه.

تثبيت بطارية جهاز التحكم عن بعد

انزع غطاء البطارية الموجود على الجزء الخلفي من جهاز التحكم عن بعد وأدخل بطاريتين من نوع R03 (حجم AAA) مزودتين بـ + و - ومتوافقتين بشكل صحيح.

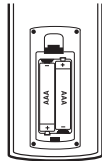

تشغيل جهاز التحكم عن بعد

قم بتوجيه جهاز التحكم عن بعد نحو أداة الاستشعار عن بعد واضغط على الأزرار.

تنبيه

لا تمزج أبدًا بين البطاريات القديمة والجديدة. لا تمزج أبدًا بين أنواع مختلفة من البطاريات (قياسية وقلوية، الخ.).

التوصيل والإعدادات

اللوحة الخلفية

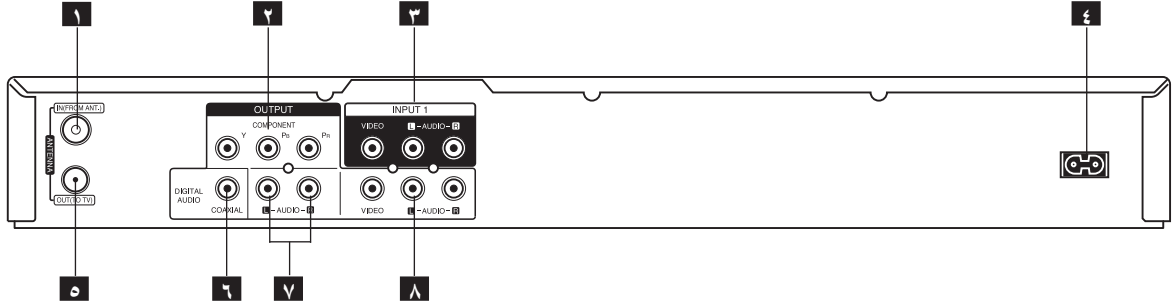

❶ **ANTENNA IN (دخل الهوائي):**
يقوم بتوصيل الهوائي بهذا الطرف.

❷ **COMPONENT OUTPUT (إخراج المكون (Y PB PR)):**
يقوم بالتوصيل بتلفزيون مزود بمدخلات Y PB PR.

❷ **AUDIO OUTPUT (إخراج الصوت) (اليسار/اليمين):**
يتم توصيله بتلفزيون مزود بمدخلات الصوت.

❸ **INPUT 1 (مدخل فيديو/ مدخل صوت (يسار/يمين)):**
صل مخرج الصوت/الفيديو بمصدر خارجي (نظام صوتي، تلفاز، شاشة عرض، VCR، فيديو، كاميرا، إلخ).

❸ **AV OUT (مخرج الفيديو/الصوت) (يسار/يمين):**
يمكنك من التوصيل بالتلفاز باستخدام مداخل الصوت/الفيديو.

❹ **AC Power Cord (سلك طاقة التيار المتردد):**
يتم توصيله بمصدر الطاقة.

❺ **ANTENNA OUT (مخرج الهوائي):**
يمرر الإشارة من مقبس ANTENNA IN (دخل الهوائي) إلى تلفزيونك/شاشة العرض الخاصة بك.

توصيل الهوائي

قم بخلع قابس كبل الهوائي من جهاز التلفاز وأدخله في مقبس الهوائي الموجود على الجزء الخلفي لجهاز التسجيل. قم بتوصيل أحد طرفي كبل الهوائي في مقبس التلفزيون الموجود على جهاز التسجيل والطرف الآخر في مقبس إدخال الهوائي الموجود على جهاز التلفزيون.

التوصيل متحد المحور RF

قم بتوصيل مقبس ANTENNA OUT (مخرج الهوائي) الموجود في جهاز التسجيل بمقبس إدخال الهوائي الموجود على التلفزيون باستخدام الكبل متحد المحور المزود الذي تبلغ مقاومته ٧٥ أوم (R). يمرر مقبس ANTENNA OUT (مخرج الهوائي) الإشارة خلال مقبس ANTENNA IN (دخل الهوائي).

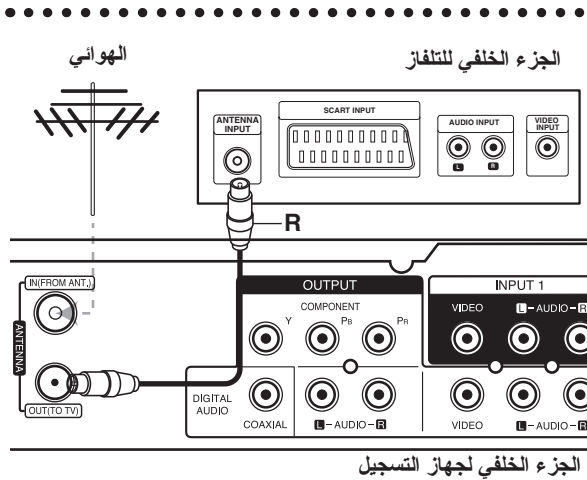

توصيلات التلفاز

- قم بإجراء إحدى التوصيلات التالية اعتماداً على الإمكانيات الموجودة في جهازك.

تلميحات

- اعتماداً على تلفزيونك والجهاز الآخر الذي تريد توصيله، توجد عدة طرق يمكنك بها توصيل جهاز التسجيل. استخدم فقط التوصيلات الموضحة أدناه.
- يرجى الرجوع إلى أدلة التلفزيون و VCR ونظام الاستريو أو الأجهزة الأخرى عند الضرورة لإجراء التوصيلات الأفضل.

تنبيه

- تأكد من توصيل جهاز التسجيل مباشرةً بالتلفزيون.
- لا تقم بتوصيل مقبس AUDIO OUTPUT (إخراج الصوت) الخاص بجهاز التسجيل بمقبس phono in (دخل الفونو) (جهاز التسجيل) لنظام الصوت الخاص بك.
- لا تقم بتوصيل جهاز التسجيل الخاص بك من خلال VCR الخاص بك. يمكن أن يؤدي نظام حماية النسخ إلى تشويه صورة DVD.

توصيل الفيديو

صل قابس VIDEO OUT (مخرج الفيديو) الموجود بالمسجل بمقبس video in (مدخل الفيديو) في التلفاز باستخدام كابل الفيديو (V).

توصيل الصوت (اليسار/اليمن)

قم بتوصيل مقابس AUDIO OUTPUT (إخراج الصوت) اليسرى واليمنى لجهاز التسجيل بمقبس إدخال الصوت اليسرى واليمنى الموجودة على التلفزيون باستخدام كبلات الصوت (A). لا تقم بتوصيل مقبس AUDIO OUTPUT (إخراج الصوت) الخاص بجهاز التسجيل بمقبس phono in (دخل الفونو) (جهاز التسجيل) لنظام الراديو الخاص بك.

توصيل فيديو المكون

قم بتوصيل مقابس COMPONENT OUTPUT (إخراج المكون) الموجودة في جهاز التسجيل بمقبس الإدخال المناسبة الموجودة على التلفزيون باستخدام كبل (C) Y PB PR.

- إذا كان تلفزيونك عالي الدقة أو «معد رقمياً»، يمكنك الاستفادة من إخراج المسح التقدمي لجهاز التسجيل للحصول على أعلى دقة ممكنة للفيديو.
- إذا لم يتقبل تلفزيونك تنسيق Progressive Scan (المسح المتوالي)، فستظهر الصورة متزاحمة إذا حاولت تشغيل Progressive Scan (المسح المتوالي) الموجود على جهاز التسجيل.
- اضبط المسح المتوالي على [ON] (تشغيل) في قائمة الضبط للحصول على الإشارة المتواليّة، انظر صفحة ١٦

تحذير

وبمجرد إدخال ضبط إخراج Progressive Scan (مسح متوالي)، سيتم رؤية الصورة على جهاز التلفاز أو شاشة العرض المتوافقة مع المسح المتوالي فقط. وفي حالة ضبط خاصية Progressive Scan (مسح متوالي) على On (تشغيل) بطريقة خطأ، فيجب إعادة ضبط المسجل أولاً، أزل القرص من المسجل. ثم اضغط على زر STOP (■) «إيقاف» مع الاستمرار لمدة خمس ثواني قبل تحريره. سيتم استعادة إخراج الفيديو إلى الضبط القياسي، وسيتم عرض الصورة مرة أخرى على التلفاز التناظري التقليدي أو على شاشة العرض.

الجزء الخلفي للتلفاز

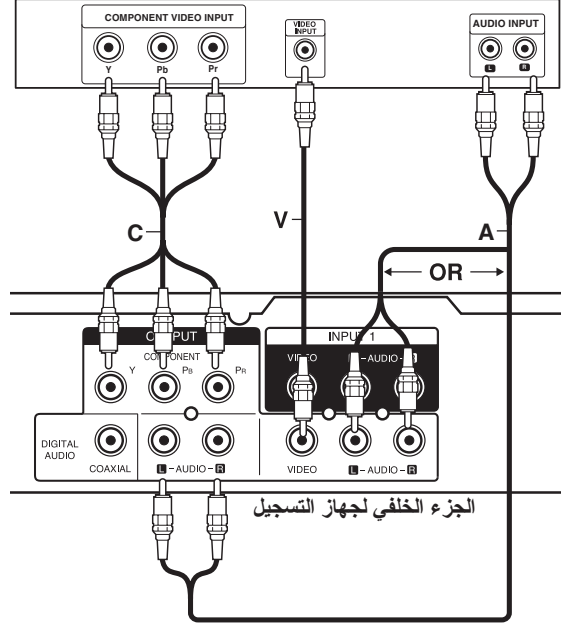

التوصيل بمضخم صوت

التوصيل بمضخم صوت مزود بقناتي استريو تماثلي أو Dolby Pro Logic II/ Pro Logic

قم بتوصيل مقاييس AUDIO OUTPUT (إخراج الصوت) اليسرى واليمنى الموجودة في جهاز التسجيل بمقاييس إدخال الصوت اليسرى واليمنى الموجودة في مضخم الصوت أو جهاز الاستقبال أو نظام الاستريو باستخدام كبلات الصوت (A).

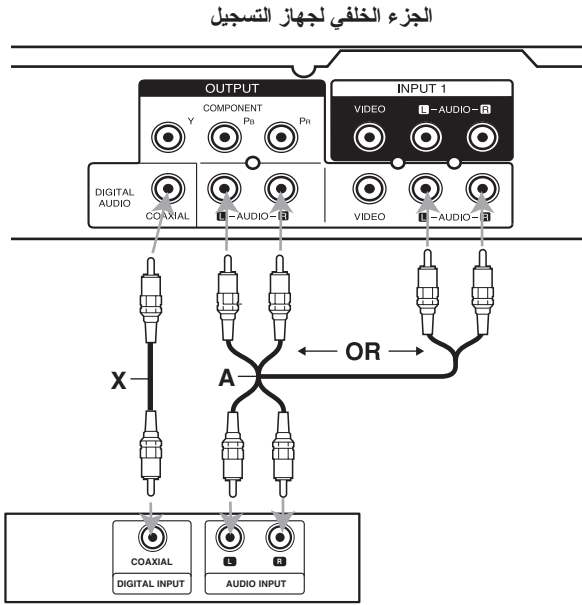

مضخم الصوت (جهاز الاستقبال)

تم تصنيعه وفق ترخيص من معامل Dolby. تمثل "Dolby" و "Pro Logic" ورمز D المزدوج علامات تجارية لمعامل Dolby.

تمثل "DTS" و "DTS Digital Out" علامات تجارية لشركة أنظمة المسرح الرقمية Digital Theater Systems.

التوصيل بمضخم صوت مزود بقناتي استريو رقميتين (PCM) أو بجهاز استقبال صوت/فيديو مزود بجهاز فك تشفير متعدد القنوات (Dolby DigitalTM أو MPEG 2 أو DTS)

١. صل أحد قاييسي DIGITAL AUDIO OUT (مخرج الصوت الرقمي) الخاصة بالمسجل (متعدد المحور) بمقاييس الإدخال المتوافق في مضخم الصوت. استخدم كابل صوت رقمي (coaxial X) (متعدد المحور) اختياري.

٢. ستحتاج إلى تنشيط الإخراج الرقمي لجهاز التسجيل. (انظر «إعدادات الصوت» صفحة ١٧).

الصوت الرقمي متعدد القنوات

يوفر التوصيل الرقمي متعدد القنوات أفضل جودة صوت. ولهذا تحتاج إلى جهاز استقبال صوت/فيديو متعدد القنوات يدعم تنسيق صوت واحد أو أكثر يدعمه جهاز التسجيل الخاص بك (Dolby Digital و MPEG 2 و DTS). راجع دليل جهاز الاستقبال والشعارات الموجودة على الجزء الأمامي لجهاز الاستقبال.

تنبيه:

بموجب اتفاقية ترخيص DTS، سيوجد الإخراج الرقمي في الإخراج الرقمي لـ DTS عند تحديد تدفق صوت DTS.

ملاحظات:

- إذا كان تنسيق صوت الإخراج الرقمي لا يتوافق مع قدرات جهاز الاستقبال الخاص بك، سينتج جهاز الاستقبال صوتاً قوياً ومشوشاً أو لا ينتج صوتاً على الإطلاق.
- يمكن فقط الحصول على الصوت المجهز الرقمي الذي يحتوي على ست قنوات من خلال التوصيل الرقمي إذا كان جهاز الاستقبال الخاص بك مزوداً بجهاز فك تشفير رقمي متعدد القنوات.
- لمشاهدة تنسيق صوت DVD الحالي في العرض على الشاشة، اضغط على AUDIO (صوت).
- لا يقوم جهاز التسجيل هذا بإجراء فك تشفير داخلي (٢ قناة) لمسار صوت DTS. للاستمتاع بصوت مجسم DTS متعدد القنوات، يجب عليك توصيل جهاز التسجيل هذا بجهاز استقبال متوافق مع DTS من خلال أحد إخراجات الصوت الرقمي لجهاز التسجيل.

توصيلات الصوت/ الفيديو (A/V) الإضافية

توصيل مقابس INPUT 1 أو AV IN 2

قم بتوصيل مقابس الإدخال (INPUT 1, AV IN 2) الموجودة على جهاز التسجيل بمقابس خرج الصوت/الفيديو الموجودة على المكون الإضافي الخاص بك باستخدام كبلات الصوت/الفيديو.

لوحة مقبس المكون الإضافي (VCR والكاميرا، الخ).

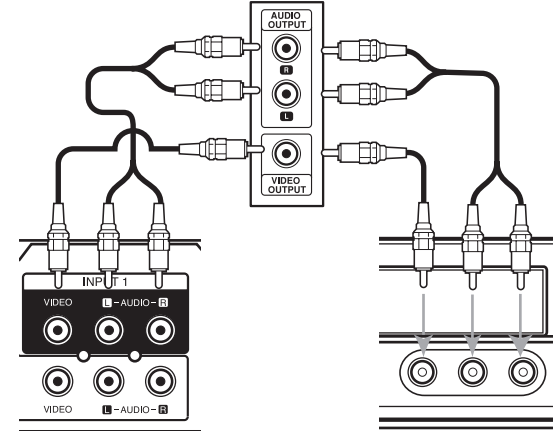

الجزء الخلفي لجهاز التسجيل

الجزء الأمامي لجهاز
التسجيل

الإعدادات الأوتوماتيكي

بعد الضغط على POWER (الطاقة) للمرة الأولى لتشغيل الوحدة أو إعادة تعيين الوحدة، تقوم وظيفة معالج الإعداد الأولي بضبط اللغة والساعة وقنوات الموالف أوتوماتيكيًا.

١. حدد لغة لقائمة الإعداد وشاشة العرض. استخدم ▲ / ▼ لتحديد لغة ثم اضغط على ENTER (إدخال).

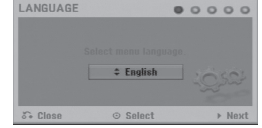

٢. يرجى فحص توصيلات الهوائي الخاصة بك. اضغط على ENTER (إدخال) للانتقال إلى الخطوة التالية.

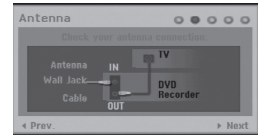

٣. استخدم ▲ / ▼ / ◀ / ▶ لاختيار نظام الصوت ثم اضغط ENTER أثناء تحديد الخيار [Start] (بدء). خلال القنوات المتاحة في المنطقة ويضعها في ذاكرة الموالف.

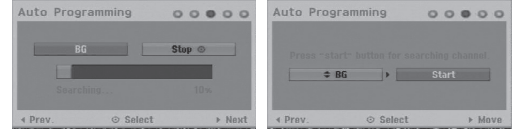

٤. أدخل المعلومات الضرورية للتاريخ والوقت.



• ▲ / ▼ (يسار/يمين): يحرك المؤشر إلى العمود السابق أو التالي.
• ▲ / ▼ (لأعلى/أسفل): يغير الضبط إلى الموضع الحالي للمؤشر.
اضغط ENTER لتأكيد الضبط.

٥. اضغط على ENTER أثناء تحديد [Close] (إغلاق) لإنهاء الإعداد.



استخدام Home Menu (القائمة الرئيسية)

يمكنك الوصول من شاشة Home Menu (القائمة الرئيسية) إلى كافة الوسائط اللازمة حتى يتم تشغيل جهاز التسجيل وقيامه بالتسجيل.

١. اضغط HOME (القائمة الرئيسية) لعرض شاشة Home Menu (القائمة الرئيسية).

٢. ستكون الوحدة دائماً في وضع عرض التلفاز عند ظهور القائمة الرئيسية. تظهر خيارات فرعية.

٣. استخدم أزرار ▲ / ▼ لتحديد الخيار الفرعي الذي تريده.

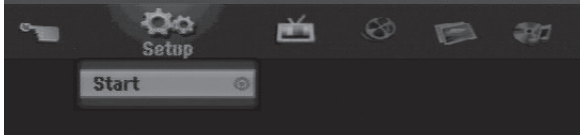

٤. للخروج من القائمة HOME (الرئيسية)، اضغط على HOME (الرئيسية).

الإعداد

• **Start (بدء):** لعرض قائمة Setup (إعداد).

التلفاز

- **Auto Ch. Scan (مسح تلقائي للقنوات):** انظر صفحة ١٤.
- **PR Edit (تحرير برنامج):** انظر صفحة ١٥.
- **Timer Record (تسجيل الموقت):** انظر صفحة ٣٢.

الأفلام

• **DISC (قرص):**

- لعرض قائمة Title List (لائحة العناوين) للأقراص المسجلة (صفحة ٣٤)
- لعرض قائمة Movie List (لائحة الأفلام) لأقراص DivX (صفحة ٢٥)
- لقراءة أقراص الفيديو (Video CD) أو أقراص DVD-Video (صفحة ٢٢-٢٤).

• **Photo (الصور)** (انظر صفحة ٢٧-٢٨)

• **DISC (قرص):** لعرض قائمة Photo List (لائحة الصور) الخاصة بالقرص.

• **Music (موسيقى)** (انظر صفحة ٢٦)

• **DISC (قرص):** لعرض قائمة Music List (لائحة الموسيقى) الخاصة بالقرص.

القائمة السهلة

- **Disc Manager (مدير الأقراص):** لعرض قائمة Disc Settings (إعدادات القرص). (انظر صفحة ١٩-٢٠)
- **Rec. Mode (وضع التسجيل):** لعرض القائمة لاختيار وضع التسجيل. (انظر صفحة ١٨)

الإعدادات الأولية

يوجد في نظام القائمة هذه عدة طرق لتخصيص الإعدادات المتوفرة. تحتوي غالبية القوائم على ثلاث مستويات لإعداد الخيارات، ولكن يتطلب بعضها عمقاً أكبر لتنوع الإعدادات.

التشغيل العام

1. اضغط HOME (القائمة الرئيسية) ثم حدد خيار [Setup] (إعداد).
2. حدد الخيار [Start] (بدء) ثم اضغط ENTER. تظهر قائمة Setup (إعداد).



الإعدادات العامة

البرمجة الأوتوماتيكية

تم تزويد جهاز التسجيل بموالف تردد مركب قادر على استقبال حتى ٨٨ قناة تلفزيونية.

التحضير:

- قم بتوصيل جهاز التسجيل بنوع الهوائي المطلوب كما هو موضح في التوصيل بالهوائي صفحة ٩.

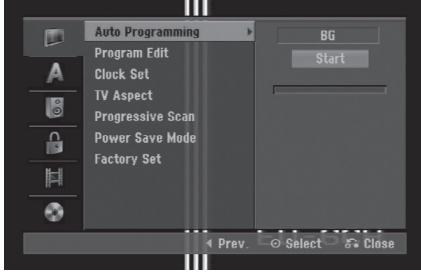

1. حدد خيار [Auto Programming] (البرمجة الأوتوماتيكية).
2. اضغط على ► للانتقال إلى المستوى الثالث.
3. استخدم ▲ / ▼ لاختيار نظام الصوت ثم اضغط ►.
4. اضغط على ENTER (إدخال) لبدء البحث عن القنوات. ينتقل الموالف تلقائياً خلال كافة القنوات المتاحة في المنطقة ويضعها في ذاكرة الموالف.

ملاحظة:

يمكنك تغيير نظام الصوت لكل برنامج باستخدام خيار Program Edit (تحرير برنامج) في قائمة الإعدادات عن اكتمال Auto Programming (برمجة تلقائية) مع نظام الصوت المختار. (انظر «تحرير برنامج»، صفحة ١٥).

3. اضغط ▲ / ▼ لاختيار الخيار المطلوب.

4. عندما يتم اختيار العنصر المطلوب، اضغط ► للانتقال إلى المستوى التالي.

5. اضغط ▲ / ▼ لاختيار الخيار الثاني المطلوب.

6. اضغط ► للانتقال إلى المستوى الثالث.

7. استخدم ▲ / ▼ لتحديد الإعداد المطلوب، ثم اضغط ENTER لتأكيد الاختيار.

تتطلب بعض العناصر خطوات إضافية.

8. اضغط على RETURN (رجوع) بصورة متكررة للخروج من قائمة الإعدادات.

ملاحظة:

اضغط على ◀ للرجوع للخلف إلى المستوى السابق.

ضبط الساعة

1. حدد خيار [Clock set] (ضبط الساعة) ثم اضغط على ▶.
2. أدخل المعلومات اللازمة للتاريخ والوقت.
3. اضغط على ENTER (إدخال) للتأكيد على الإعداد الخاص بك.

TV Aspect (نسبة العرض إلى الارتفاع للتلفزيون)

- حدد نسبة العرض إلى الارتفاع للتلفزيون المتصل (٣:٤ قياسي أو واسع).
- [٤:٣ Letter Box] (صندوق الرسائل ٣:٤) حدد هذا الخيار عند التوصيل بتلفزيون شاشته بأبعاد ٣:٤. يعرض صورة واسعة مع ظهور أشرطة على الأجزاء العلوية والسفلية من الشاشة.
 - [٤:٣ Pan Scan] (المسح الشامل ٣:٤) حدد هذا الخيار عند التوصيل بتلفزيون شاشته ٣:٤. يعرض أوتوماتيكياً صورة واسعة على الشاشة بالكامل ويقطع الأجزاء غير المناسبة.
 - [١٦:٩ Wide] (واسع ٩:١٦) حدد هذا الخيار عند التوصيل بتلفزيون ذي شاشة عريضة أو تلفزيون مزود بوظيفة الوضع العريض.

تحرير البرنامج

- يمكنك تحرير قناة يدوياً (إضافة وحذف وتسمية وانتقال، الخ).
1. حدد خيار [Program Edit] (تحرير البرنامج) ثم اضغط على ▶.
 2. اضغط على ENTER (إدخال) أثناء تحديد [Edit] (تحرير). تظهر قائمة Program List (لائحة البرنامج).

PR-01	PR	Ch	MFT	Station
Program Edit	01	C00	+33	
Station Rename	02	C04	-31	
Move	03	C07	0	
Delete	04	C08	+49	
	05	C11	+17	
	06	C13	0	
	07	C24	+65	
	08	C28	0	
	09	C45	+17	
	10	C48	+65	
	11	C49	-48	

3. استخدم ▲ / ▼ لتحديد رقم PR (سابق) ثم اضغط على ENTER (إدخال).
4. استخدم ▲ / ▼ لتحديد خيار البرنامج ثم اضغط على ENTER (إدخال).
 - يقوم [Program Edit] (تحرير البرنامج) بتعيين القناة يدوياً.
 - انظر "Program Edit" (تحرير البرنامج) على اليمين.
 - يقوم [Station Rename] (إعادة تسمية المحطة) بتغيير اسم المحطة. تظهر شاشة إدخال الأحرف.
 - لإدخال الأحرف، انظر صفحة ٣٨. يمكن أن يصل طول الأسماء حتى ٥ أحرف.
 - يقوم [Move] (نقل) بفرز أوضاع البرنامج على Program List (قائمة البرنامج). اضغط على ▲ / ▼ لنقل وضع البرنامج المحدد إلى موضع جديد.
 - يقوم [Delete] (حذف) بتعطيل وضع البرنامج الذي تحتاجه.
5. اضغط على RETURN (↵) (رجوع) بشكل متكرر للخروج من قائمة Program List (لائحة البرنامج).

تحرير البرنامج

- يمكنك إجراء بحث لتحديد القنوات التلفزيونية وتخزينها يدوياً؛ عندما تحدد [Program Edit] (تحرير البرنامج) في خطوة ٤ السابقة، تظهر شاشة عرض إعداد القنوات.
1. استخدم ▶ / ◀ لتحديد العنصر واضغط على ▲ / ▼ لتغيير الإعداد.

PR	Seek	Ch.	MFT	Audio
07	±	C19	+49	DK OK

- يشير [PR] (سابق) إلى وضع البرنامج المحدد.
 - يبحث [Seek] (طلب) عن قناة تلقائياً. يتوقف البحث عند موافقة جهاز التسجيل في قناة.
 - يقوم [Ch.] (قناة) بتغيير رقم القناة.
 - يضبط [MFT] موافقة القناة للحصول على صورة أوضح.
 - [Audio] (صوت) لتغيير نظام الصوت (BG، أو I، أو DK).
2. اختر OK (موافق) ثم اضغط على ENTER (إدخال) للتأكيد على الإعداد والرجوع إلى قائمة Program List (لائحة البرنامج).

الإعدادات العامة (تابع)

مسح متوالي

يعطي فيديو المسح المتوالي أعلى جودة للصور مع قلة الوميض. إذا كنت تستخدم قوابس COMPONENT OUTPUT (مخرج الفيديو المركب)، ولكن المسجل موصل بجهاز تلفاز قياسي (تناظري)، فاضبط خاصية Progressive Scan (مسح متوالي) على Off (إيقاف تشغيل). إذا كنت تستخدم قوابس COMPONENT OUTPUT (مخرج الفيديو المركب) للتوصيل بالتلفاز أو شاشة العرض المتوافقين مع إشارة المسح المتوالي، فاضبط خاصية Progressive Scan (مسح متوالي) على On (تشغيل).

ملاحظة:

سيتم تعطيل خاصية Progressive Scan (مسح متوالي) في قائمة الإعداد عند ضبط Video Output Format (تسنيق إخراج الفيديو) في قائمة الإعداد على RGB.

تحذير

وبمجرد إدخال ضبط إخراج Progressive Scan (مسح متوالي)، سيتم رؤية الصورة على جهاز التلفاز أو شاشة العرض المتوافقة مع المسح المتوالي فقط. وفي حالة ضبط خاصية Progressive Scan (مسح متوالي) على [ON] (تشغيل بطريقة خطأ، فيجب إعادة ضبط المسجل. أو لا، أزل القرص من المسجل. ثم اضغط على زر [STOP] (إيقاف مع الاستمرار لرملدة خمس ثوان قبل تحريره. سيتم استعادة إخراج الفيديو إلى الضبط القياسي، وسيتم عرض الصورة مرة أخرى على التلفاز التناظري التقليدي أو على شاشة العرض.

Power Save Mode (وضع توفير الطاقة)

يمكنك إعداد الوحدة في وضع توفير طاقة اقتصادي. لا يتم عرض شيء في إطار العرض عند إيقاف تشغيل الوحدة.

- [OFF] (إيقاف تشغيل) Power Save Mode (وضع توفير الطاقة) غير نشط.
- [ON] (تشغيل) Power Save Mode (وضع توفير الطاقة) نشط.

ملاحظة:

وضع توفير الطاقة (Power Save Mode) غير متاح في وضع الاستعداد لتسجيل الموقت.

إعدادات المصنع

إذا أردت، يمكن إعادة ضبط المسجل على كل إعدادات المصنع. اختر رمز "ENTER" ثم اضغط ENTER وستظهر قائمة إعداد تلقائية، انظر صفحة ١٣.

ملاحظة:

لا يمكن إعادة ضبط بعض الخيارات. (التصنيف، كلمة المرور، ورمز المنطقة)

إعدادات اللغة



Display Menu (قائمة العرض)

حدد لغة قائمة الإعداد وشاشة العرض.

قائمة/صوت/ترجمة القرص

- يشير [Original] (أصلية) إلى اللغة الأصلية التي تم تسجيل القرص بها.
- [Others] (أخرى) لاختيار لغة أخرى، اضغط الأزرار الرقمية ثم ENTER لإدخال رقم مطابق مكون من ٤ أرقام وفقاً لقائمة رموز اللغات في الفصل المرجعي (انظر صفحة ٤٢). إذا ارتكبت خطأ أثناء إدخال الأرقام، اضغط CLEAR (مسح) بصورة متكررة لحذف الأرقام واحداً تلو الآخر ثم صححها.
- [Off] (إيقاف تشغيل) (خاص بترجمة القرص): إيقاف تشغيل القرص.

إعدادات الصوت

يحتوي كل قرص DVD على مجموعة من خيارات إخراج الصوت. قم بتعيين إخراج صوت جهاز التسجيل حسب نوع نظام الصوت الذي تستخدمه.

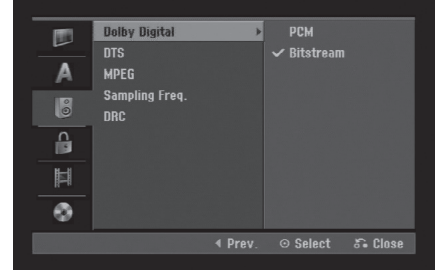

Dolby Digital / DTS / MPEG

- [Bitstream] (التدفق بالبيت): حدد "Bitstream" (التدفق بالبيت) إذا قمت بتوصيل مقبس DIGITAL AUDIO OUT (إخراج الصوت الرقمي) الخاص بجهاز التسجيل بمضخم صوت أو جهاز آخر مزود بجهاز فك تشفير Dolby Digital (Dolby الرقمي) أو DTS أو MPEG.
- [PCM] (خاص بـ Dolby الرقمي / MPEG): حدده عند التوصيل بمضخم صوت استريو رقمي ذي قناتين. سيتم مزج أقراص DVD المشفرة في Dolby Digital (Dolby الرقمي) أو MPEG تلقائياً لصوت PCM الذي يحتوي على قناتين.
- [Off] (إيقاف تشغيل) (خاص بـ DTS): إذا حددت "Off" (إيقاف تشغيل)، لا تمثل إشارة DTS إخراجاً خلال مقبس DIGITAL AUDIO OUT (إخراج الصوت الرقمي).

التردد الرقمي

إذا لم يكن جهاز الاستقبال أو مضخم الصوت الخاصين بك قادرين على معالجة إشارات ٩٦ كيلو هرتز. حدد (٤٨ كيلو هرتز). عند إجراء هذا الخيار، ستقوم هذه الوحدة تلقائياً بتحويل أية إشارات قدرها ٩٦ كيلو هرتز إلى ٤٨ كيلو هرتز بحيث يمكن لنظامك فك تشفيرها. إذا كان جهاز الاستقبال أو مضخم الصوت الخاصين بك قادرين على معالجة إشارات ٩٦ كيلو هرتز، حدد (٩٦ كيلو هرتز). عند تحديد هذا الخيار، ستقوم هذه الوحدة بتمرير كل نوع من الإشارة بدون أية معالجة أكبر.

DRC (التحكم في النطاق الديناميكي)

باستخدام تنسيق DVD، يمكنك سماع مسار صوت البرنامج في أدق وأصدق عرض تقديمي ممكن بفضل تقنية الصوت الرقمي. مع ذلك، قد ترغب في ضغط النطاق الديناميكي الخاص بإخراج الصوت (التفاوت بين أعلى الأصوات وأهدأ الأصوات). ثم يمكنك الاستماع لفيلم بمستوى صوت منخفض بدون فقدان وضوح الصوت. قم بتعيين DRC (التحكم في النطاق الديناميكي) إلى [ON] (تشغيل) لهذا التأثير.

إعدادات القفل (الرقابة العائلية)

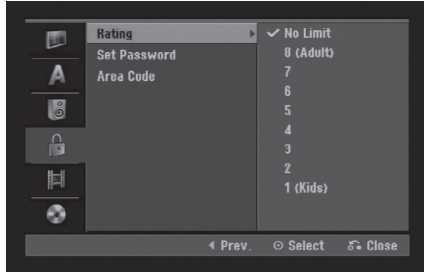

Rating (تصنيف)

يحظر تشغيل أقراص DVD المصنفة على أساس محتواها. لا يتم تصنيف كافة الأقراص.

١. حدد خيار [Rating] (تصنيف) ثم اضغط على ▶.
٢. للوصول إلى ميزات التصنيف وكلمة المرور رمز المنطقة، يجب عليك إدخال كود أمان مكون من ٤ أرقام تقوم بإنشائه. وفي حالة عدم إدخال رمز التأمين، فستطالب بإدخاله. أدخل رمزاً مكوناً من ٤ أرقام. أدخله مرة أخرى للتحقق. إذا ارتكبت خطأ أثناء إدخال الأرقام، اضغط CLEAR (مسح) بصورة متكررة لحذف الأرقام واحداً تلو الآخر ثم صححها.
٣. حدد تصنيفاً باستخدام أزرار ▲ / ▼.
- يحتوي التصنيف الأول (١) على معظم القيود ويحتوي التصنيف الثامن (٨) على أقل القيود.
- [No Limit] (بدون حد): إذا حددت [No Limit] (بدون حد)، تصبح المراقبة العائلية غير نشطة ويعمل القرص بالكامل.
٤. اضغط على ENTER (إدخال) للتأكيد على تحديد التصنيف الخاص بك.

ملاحظة:

إذا قمت بتعيين تصنيف لجهاز التسجيل، يتم تشغيل كافة مشاهد القرص ذات نفس التصنيف أو الأقل. لا تعمل المشاهد عالية التصنيف ما لم يتوفر مشهد بديل على القرص. يجب أن يحتوي المشهد البديل على نفس التصنيف أو تصنيف أقل. إذا لم يوجد مشهد بديل مناسب، يتوقف التشغيل. يجب عليك إدخال كلمة مرور مكونة من ٤ أرقام أو تغيير مستوى التصنيف لتشغيل القرص.

إعدادات التسجيل

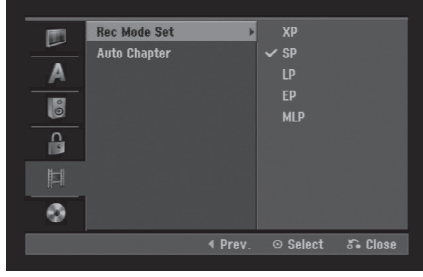

ضبط وضع التسجيل

- يمكنك ضبط جودة الصورة لإجراء التسجيل،
XP (تشغيل ممتاز)، SP (تشغيل قياسي)،
LP (تشغيل طويل)، EP (تشغيل ممتد)
MLP (أقصى تشغيل طويل)

الفصل الأوتوماتيكي

عند التسجيل في وضع الفيديو، يتم وضع مؤشرات الفصول المرجعية في ضبط معين. يمكنك تغيير هذه الفترة إلى ٥ دقائق أو ١٠ دقائق. إذا اخترت [None] (بلا)، أوقف تشغيل مؤشر الفصل المرجعي التلقائي مع إعداد [None] (بلا).

إعدادات التأمين (الرقابة الأبوية) (يتبع)

Set Password (تعيين كلمة المرور)

1. حدد خيار [Set Password] (تعيين كلمة المرور) ثم اضغط على ▶.
2. اتبع الخطوة ٢ كما هو موضح «التصنيف» في الصفحة ١٧.
- لتغيير كلمة المرور، اختر [Change] (تغيير)، اضغط على ENTER ثم أدخل كلمة المرور الجديدة مرتين بعد إدخال كلمة المرور الحالية.
- لحذف كلمة المرور، اختر [Delete] (حذف) ثم أدخل كلمة المرور.

في حالة نسيانك للكود المكون من ٤ أرقام الخاص بك

إذا نسيت كلمة المرور الخاصة بك، ولمسح كلمة المرور الحالية، اتبع الإجراء التالي.

1. استعرض قائمة الإعداد ثم حدد رمز مستوى ١.
2. استخدم أزرار الرقم لإدخال الرقم المكون من ٦ أرقام «٢١٠٤٩٩».
3. حدد [Yes] (نعم) ثم اضغط على ENTER (إدخال).
يتم مسح كلمة المرور المكونة من ٤ أرقام.
أدخل كودًا جديدًا.

رمز المنطقة

أدخل كود المنطقة الذي تم استخدامه لمعايير تصنيف قرص فيديو DVD، وارجع إلى القائمة (انظر «رموز المنطقة»، صفحة ٤٢).

1. حدد خيار [Area Code] (رمز المنطقة) ثم اضغط على ▶.
2. اتبع الخطوة ٢ كما هو موضح «التصنيف» في الصفحة ١٧.
3. حدد الحرف الأول باستخدام أزرار ▲ / ▼
4. قم بتغيير المؤشر باستخدام أزرار ▶ وحدد الحرف الثاني باستخدام ▲ / ▼
5. اضغط على ENTER (إدخال) للتأكيد على تحديد كود المنطقة الخاص بك.

إعدادات القرص

البدء

إذا قمت بتحميل قرص فارغ تماماً، فسيقوم جهاز التسجيل ببدء تهيئة هذا القرص.

DVD-R: يقوم جهاز التسجيل ببدء تهيئة القرص على وضع Video (الفيديو). سيظل وضع التسجيل هو وضع Video (الفيديو) دائماً.

DVD-RW/DVD+RW/DVD+R Initialize: ستظهر قائمة Initialize (البدء). اختر [OK] (موافق) ثم اضغط على ENTER. يتم بدء أقراص DVD-RW على وضع الفيديو.

يمكن أيضاً إعادة تنسيق أقراص DVD-RW/DVD+RW من قائمة Setup (إعداد) كما هو موضح أدناه.

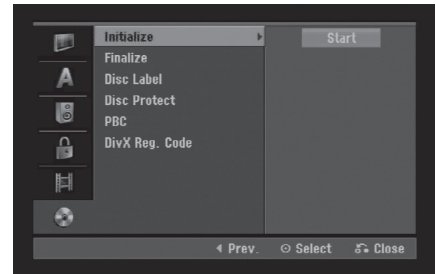
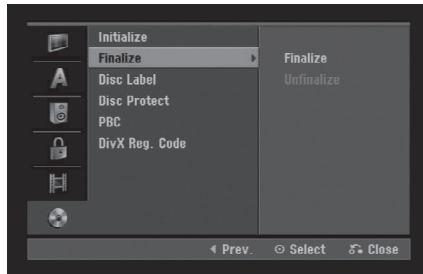

١. حدد خيار [Finalize] (صيغة نهائية)، ثم اضغط على ▶.
٢. اضغط على ENTER (إدخال) بعد تحديد [Finalize] (صيغة نهائية). تظهر قائمة Finalize (صيغة نهائية).
٣. حدد [OK] (موافق)، ثم اضغط على ENTER (إدخال). يبدأ جهاز التسجيل في إنهاء القرص.

ملاحظات:

تعتمد المدة التي تستغرقها عملية الصياغة النهائية على نوع القرص ومقدار المادة المسجلة عليه وعدد العناوين التي يحتوي عليها.

تلميحات

- إذا قمت بتحميل قرص DVD-RW تم صوغه نهائياً بالفعل، فيمكنك إلغاء صوغه نهائياً عن طريق اختيار Unfinalize (إلغاء الصياغة النهائية) من قائمة Finalize (صيغة نهائية). بعد ذلك، يمكنك التحرير وإعادة التسجيل على هذا القرص.
- لا يمكنك إلغاء الصياغة النهائية لقرص DVD-R أو DVD+R.
- إذا كان خيار [Disc Protect] (حماية القرص) مضبوطاً على [ON] (تشغيل)، فستصبح الصياغة النهائية غير متاحة. لإجراء الصياغة النهائية، اضبط خيار [Disc Protect] (حماية القرص) على [OFF] (إيقاف تشغيل).

الصياغة النهائية

تعمل الصياغة النهائية على «تثبيت» المواد المسجلة في مكانها حتى يمكن تشغيل القرص على مشغل DVD عادي أو جهاز كمبيوتر مزود بمحرك DVD-ROM مناسب. ينشأ إنهاء قرص وضع الفيديو شاشة قائمة للتنقل عبر القرص. ويتم الوصول إلى ذلك بالضغط على MENU/LIST (قائمة/لائحة) أو TITLE (عنوان).

تنبيه

وبمجرد إنهاء قرص DVD-R و DVD+R، فسيتم تحرير أو تسجيل أي شيء آخر على القرص فيما عدا قرص DVD+RW. ورغم ذلك، يمكنك تسجيل قرص DVD-RW وتحريره بواسطة تحديد خيار [Unfinalize] (عدم الإنهاء).

١. حدد خيار [Initialize]، ثم اضغط على ▶.

٢. اضغط على ENTER (إدخال) بعد تحديد [Start] (إبدأ).

ستظهر قائمة Format Disc (تنسيق القرص).

٣. استخدم ▶ / ◀ لتحديد الوضع المرغوب (وضع VR أو Video Mode (وضع الفيديو)، ثم اضغط على ENTER (إدخال).

ستظهر رسالة Confirm (التأكيد).

DVD+RWs، انتقل إلى الخطوة ٤.

٤. استخدم ▶ / ◀ لتحديد [OK] (موافق)، ثم اضغط على ENTER (إدخال).

تستغرق عملية بدء تهيئة القرص بضع دقائق.

تنبيه

إذا كنت ترغب في تغيير تنسيق القرص، فسيتم مسح كل المواد المسجلة عليه.

إعدادات القرص (يتبع) ملصق القرص

استخدم هذا الملصق لإدخال اسم للقرص. يظهر هذا الاسم عند تحميل القرص وعند عرض معلومات القرص على الشاشة.

- يمكن أن يتكون اسم القرص من عدد يصل إلى ٣٢ حرفاً.
- بالنسبة للأقرص التي تمت تنسيقها على مسجل آخر، فستظهر مجموعة محدودة من الحروف.

١. حدد خيار [Disc Label] (ملصق القرص)، ثم اضغط على ▶.
٢. اضغط على ENTER (إدخال) بعد تحديد [Edit] (تحرير). ستظهر قائمة Keyboard (لوحة المفاتيح). لإدخال الحروف، انظر صفحة ٣٨.

حماية القرص

عند التسجيل على قرص DVD+RW /+R أو وضع تسجيل الفيديو المنسق بقرص DVD-RW، اضبطه على [ON] (تشغيل) لمنع التسجيل العشوائي، أو التحرير أو المسح للقرص المحمل. إذا كنت بحاجة إلى إلغاء تأمين القرص للقيام بالتحرير، اختر OFF (إيقاف تشغيل).

PBC

PBC هو اختصار Playback Control (التحكم في التشغيل)، ويشير إلى قوائم خاصة وميزات استكشاف متاحة على بعض أقراص الفيديو المضغوطة.

- يتم تشغيل أقراص الفيديو المضغوطة طبقاً لـ PBC، إن وجدت.
- [OFF] (إيقاف التشغيل) يتم تشغيل أقراص الفيديو المضغوطة بنفس طريقة تشغيل أقراص الصوت المضغوطة.

رمز تسجيل DivX

يتم تزويدك برمز تسجيل DivX® VOD (فيديو حسب الطلب) والذي يسمح لك بتأجير وشراء الفيديو باستخدام خدمة DivX® VOD. لمزيد من المعلومات، برجاء زيارة موقع ويب www.divx.com/vod.

١. اختر خيار [About DivX (R)] (حول DivX (R)) ثم اضغط على ▶.
٢. اضغط على ENTER أثناء اختيار [Enter] وسيظهر رمز التسجيل.
٣. استخدم رمز التسجيل لشراء أو تأجير أعمال الفيديو من خدمة DivX® VOD من موقع ويب www.divx.com/vod. اتبع التعليمات قم بتنزيل الفيديو على القرص للقراءة من قبل هذه الوحدة.

ملاحظة:

يمكن قراءة كافة أعمال الفيديو التي تم تنزيلها من خدمة DivX® VOD فقط من قبل هذه الوحدة.

شرح عام لعرض الشاشة

يعطي هذا الدليل تعليمات أساسية حول تشغيل جهاز التسجيل. تتطلب بعض أقراص DVD إجراءات تشغيل خاصة أو تسمح بإجراءات تشغيل محدودة أثناء التشغيل. عند حدوث ذلك، يظهر الرمز ① على شاشة جهاز التلفاز، بما يشير إلى أن إجراء التشغيل غير مسموح به بواسطة جهاز التسجيل أو أنه غير متاح على هذا القرص.

عرض المعلومات أثناء مشاهدة التلفاز

أثناء مشاهدة التلفزيون، اضغط على **DISPLAY** (عرض) لعرض/إزالة المعلومات المعروضة على الشاشة.

عرض معلومات القرص على الشاشة

يمكنك عرض معلومات متنوعة على الشاشة عن القرص الذي تم تحميله.
١. اضغط على **DISPLAY** (عرض) مرة واحدة لعرض حالة القرص الحالية.

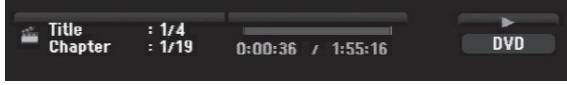

٢. اضغط على **DISPLAY** (عرض) مرة أخرى لعرض معلومات التشغيل المتنوعة.
تتباين العناصر المعروضة ويتوقف ذلك على نوع القرص أو حالة التشغيل.



٣. يمكنك اختيار أحد العناصر عن طريق الضغط على ▲ / ▼ وتغيير أو تحديد الإعداد عن طريق الضغط على ◀ / ▶.
للتعرف على التفاصيل المتعلقة بكل عنصر، انظر الصفحات الواردة بين الأقواس.

- [Title] (العنوان): العنوان الحالي (أو المسار) عدد/إجمالي عدد العناوين الحالية (أو المسارات) (صفحة ٢٤).
- [Chapter] (الفصل): رقم الفصل الحالي/إجمالي عدد الفصول (صفحة ٢٢).
- [Time] (الوقت): الوقت المنقضي من التشغيل (صفحة ٢٤)
- [Audio] (الصوت): لغة الصوت التي تم تحديدها (DVD VIDEO فقط) أو قناة الصوت (صفحة ٢٣)
- [Subtitle] (الترجمة): لغة الترجمة التي تم تحديدها (انظر صفحة ٢٣)
- [Angle] (الزاوية): الزاوية التي تم تحديدها/إجمالي عدد الزوايا (صفحة ٢٤)
- [Sound] (الصوت): وضع الصوت الذي تم تحديده (صفحة ٢٤)

ملاحظة:

إذا لم يتم الضغط على أي زر لمدة عشر ثوان، فسوف يختفي عرض المعلومات على الشاشة.

يشير إلى رقم القناة واسم المحطة وإشارة الصوت MONO (أحادية) التي يستقبلها الموالف.

يشير إلى وضع التسجيل والمساحة الفارغة وشريط وقت التشغيل المنقضي.

يشير إلى اسم القرص وتنسيقه.

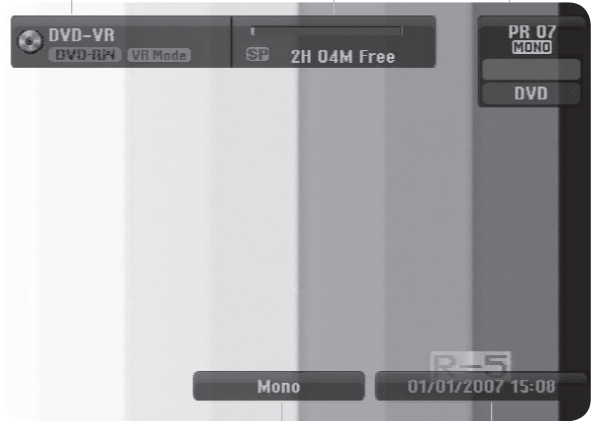

يشير إلى قناة الصوت الحالية

يشير إلى التاريخ والوقت الحاليين.

التشغيل

ميزات التشغيل العامة

1. ضع القرص الذي تريده في درج الأقراص، على أن يتجه جانب التشغيل إلى الأسفل.
2. يبدأ التشغيل باستخدام قائمة HOME (الرئيسية) (انظر صفحة ١٣).
3. لإيقاف التشغيل، اضغط على (■) STOP (إيقاف).
تقوم الوحدة بتسجيل النقطة التي تم الإيقاف عندها، بحسب القرص. يظهر ■■■ على الشاشة لفترة وجيزة.
اضغط على (▶) PLAY (تشغيل) لاستئناف التشغيل (من نقطة المشهد). في حالة الضغط على (■) STOP (إيقاف) مرة أخرى أو إلغاء تحميل القرص (يظهر ■ على الشاشة)، فستقوم الوحدة بمسح نقطة التوقف.
4. اضغط على (▲) OPEN/CLOSE (فتح/غلق) لإخراج القرص.
اضغط على (▲) OPEN/CLOSE (فتح/إغلاق) لإغلاق حاوية القرص أو اضغط على (⏻) POWER (الطاقة)، فيتم غلق حاوية القرص تلقائياً وإيقاف تشغيل الوحدة.

ملاحظة:

إذا تم ضبط Parental Control (الرقابة العائلية) ولم يكن القرص ضمن إعدادات Rating (التصنيف) (غير مصرح به)، فيجب إدخال الكود المكون من أربعة أرقام و/أو التصريح بتشغيل القرص (Rating (التصنيف)، صفحة ١٧).

الأقراص	وظيفة التشغيل	الأزرار
كل الأقراص	افتح درج الأقراص أو إغلاقه.	OPEN / CLOSE (▲)
كل الأقراص	أثناء التشغيل، اضغط على (■) PAUSE/STEP لإيقاف التشغيل مؤقتاً.	PAUSE/STEP(■)
DVD ALL VCD	اضغط على (■) PAUSE/STEP بشكل متكرر لتشغيل صورة بصورة. تلميح: يمكنك تقديم الصورة أو عمل نسخة احتياطية منها صورة بصورة من خلال الضغط على < / > بشكل متكرر أثناء وضع PAUSE. عرض الصورة الواحدة تلو الأخرى بترتيب عكسي غير متاح بالنسبة لقرص الفيديو المضغوط.	
DVD ALL VCD DivX ACD MP3 WMA	أثناء التشغيل، اضغط على (I◀◀ / ▶▶I) SKIP (تجاوز) للتحرك إلى الفصل/المسار التالي أو للرجوع إلى بداية الفصل/المسار الحالي. اضغط على SKIP . (تجاوز) مرتين بسرعة للرجوع إلى الفصل/المسار السابق. تلميحات: • للانتقال مباشرة إلى أي فصل أثناء تشغيل قرص DVD، اضغط على DISPLAY (عرض) مرتين واضغط على ▲ / ▼ لتحديد رمز الفصل. ثم أدخل رقم الفصل أو استخدم < / > . • في حالة أقراص الصوت المضغوطة، للانتقال مباشرة إلى أي مسار، أدخل رقم المسار باستخدام أزرار الأرقام (٠-٩) أثناء التشغيل.	SKIP (I◀◀ / ▶▶I)
DVD ALL VCD DivX ACD	أثناء التشغيل، اضغط على (◀◀ / ▶▶) SCAN (مسح) بصورة متكررة لتحديد سرعة المسح المطلوبة. DVD، ٥ خطوات قرص فيديو، DivX، وقرص صوت، ٣ خطوات	SCAN (◀◀ / ▶▶)
DVD ALL VCD	أثناء إيقاف تشغيل القرص مؤقتاً، اضغط على (◀◀ / ▶▶) SCAN (المسح) بشكل متكرر للتشغيل بالحركة البطيئة. DVD، ٤ خطوات قرص الفيديو المضغوط، ٤ خطوات (تقديم فقط)	
DVD ALL VCD	أثناء وضع التشغيل أو الإيقاف المؤقت، اضغط على ZOOM (تكبير) لتوسيع صورة الفيديو. (Xحجم واحد ← Xضعفا الحجم ← X٤ أضعاف الحجم ← Xحجم واحد (الحجم الطبيعي) يمكنك الانتقال خلال الصورة المكبرة باستخدام أزرار ◀ ▶ ▲ ▼ ▶▶ ◀◀ .	ZOOM

مميزات التشغيل العامة (تابع)

الأقراص	وظيفة التشغيل	الأزرار
DVD ALL VCD ACD MP3 WMA	<p>تكرار القراءة</p> <p>أثناء القراءة، اضغط PLAY MODE (وضع التشغيل) بصفة متكررة لاختيار وضع التكرار المطلوب.</p> <p>DVD (فصل/عنوان/إيقاف تشغيل)</p> <p>وضع تسجيل الفيديو DVD-RW (فصل/عنوان/إيقاف تشغيل)</p> <p>قرص الفيديو، قرص الصوت (مسار/الكل/إيقاف تشغيل)</p> <p>MP3/WMA (مسار/مجلد/إيقاف تشغيل)</p> <p>ملاحظات:</p> <ul style="list-style-type: none"> • في أقراص الفيديو المضغوطة المجهزة بوظائف التحكم في التشغيل (PBC)، يجب ضبط PBC على [OFF] (إيقاف التشغيل) في قائمة Setup (الإعداد) لاستخدام وظيفة Repeat (تكرار). انظر صفحة ٢٠. • في حالة الضغط على SKIP (▶▶) مرة واحدة أثناء تشغيل Repeat (Chapter (Track) (تكرار الفصل (المسار))، يتم إلغاء تشغيل التكرار. 	PLAY MODE
DVD ALL VCD ACD	<p>تكرار A-B</p> <p>أثناء القراءة، اضغط PLAY MODE (وضع التشغيل) بصفة متكررة لاختيار النقطة A ثم اضغط ENTER لاختيار النقطة B.</p> <p>تكرار التسلسل من النقطة A (نقطة البداية) إلى النقطة B (نقطة النهاية).</p> <p>لإيقاف تشغيل تكرار A-B، اضغط PLAY MODE (وضع التشغيل) بصفة متكررة حتى تظهر الرسالة "OFF" (إيقاف التشغيل) على شاشة التلفاز.</p>	
DVD	إذا كان عنوان قرص DVD الحالي يحتوي على قائمة، فستظهر قائمة العنوان على الشاشة. أو ستظهر قائمة القرص.	TITLE
DVD	تظهر قائمة القرص على الشاشة.	MENU/LIST
DVD DivX	أثناء التشغيل، اضغط على SUBTITLE (الترجمة)، ثم اضغط على ◀ / ▶ بشكل متكرر لتحديد لغة الترجمة المطلوبة.	SUBTITLE (☰)
DVD DivX	اضغط على AUDIO (الصوت)، ثم اضغط على ◀ / ▶ بشكل متكرر لسماع لغة صوتية مختلفة أو مسار صوتي آخر أو أسلوب تشفير مختلف.	AUDIO (⦿)
	<p>ملاحظة:</p> <p>بعض الأقراص لديها مسارات الصوت Dolby Digital (دولبي رقمي) وDTS. عند تحديد DTS، فلا يوجد مصادر إخراج صوت تناظرية. للاستماع إلى مسار الصوت DTS، قم بتوصيل هذا جهاز التسجيل بجهاز فك الشفرات DTS عبر أحد مصادر الإخراج الرقمية. انظر صفحة ١٠ للتعرف على تفاصيل التوصيل.</p>	
-RW _{VR} -RW _{Video} +RW -R +R VCD	<p>اضغط على AUDIO (صوت)، ثم اضغط على ◀ / ▶ بشكل متكرر أثناء التشغيل للاستماع إلى قناة صوت مختلفة (ستيريو) أو LEFT (يسار) أو RIGHT (يمين).</p> <p>مع وجود أقراص DVD-RW مسجلة في وضع VR أو HDD التي لها قناة صوت رئيسية وثانوية، يمكنك التبديل بين (Main (L (الرئيسي) أو (Sub (R (الفرعي) أو (Main+sub (L+R (الرئيسي+الفرعي).</p>	

إذا تم عرض شاشة قائمة DVD VCD

قد يتم عرض شاشة القائمة أولاً بعد وضع قرص DVD أو قرص الفيديو المضغوط الذي يوفر قائمة.

DVD

استخدم أزرار ▲ / ▼ / ▲ / ▼ لاختيار العنوان/الفصل الذي تريد عرضه، ثم اضغط على ENTER لبدء التشغيل.
اضغط على TITLE أو MENU/LIST (قائمة/لائحة) للرجوع إلى شاشة القائمة.

VCD

اضغط على (⏮) RETURN (رجوع) للرجوع إلى شاشة القائمة.
• قد يختلف إعداد القائمة وإجراءات التشغيل الخاصة باستخدام القائمة وذلك وفقاً للقرص المستخدم. اتبع التعليمات المعروضة على كل شاشة قائمة.
يمكنك أيضاً ضبط PBC على [OFF] (إيقاف تشغيل) تحت قائمة Setup (إعداد) (انظر صفحة ٢٠).

DVD ALL DivX الانتقال إلى عنوان آخر

عندما يحتوي القرص على أكثر من عنوان، يمكنك الانتقال إلى عنوان آخر كما يلي:

- اضغط على DISPLAY (عرض) مرتين أثناء التشغيل ثم استخدم ▲ / ▼ لتحديد رمز العنوان. ثم اضغط على زر الرقم المناسب (٩-٠) أو ▲ / ▼ لتحديد رقم العنوان.

DVD ALL DivX البحث بالوقت

- لبدء التشغيل عند أي وقت محدد على القرص:
1. اضغط على DISPLAY (عرض) مرتين أثناء التشغيل. يظهر مربع البحث بالوقت زمن التشغيل المنقضي.
 2. اضغط على ▲ / ▼ لتحديد رمز ساعة الوقت وظهور "٠٠:٠٠:٠٠".
 3. قم بإدخال وقت البدء المطلوب بالساعات والدقائق والثواني من اليسار إلى اليمين.
 4. إذا أدخلت أرقام خاطئة، اضغط على ▲ / ▼ لتحريك الشريط السفلي () إلى الرقم الخطأ. ثم أدخل الأرقام الصحيحة.
 4. اضغط على ENTER (إدخال) للتأكيد. يبدأ التشغيل من الوقت المحدد.

DVD زاوية الكاميرا

إذا احتوى القرص على مشاهد مسجلة من زوايا متعددة، فيمكنك التغيير إلى زاوية كاميرا مختلفة أثناء التشغيل.

1. اضغط على DISPLAY (عرض) مرتين أثناء التشغيل. يظهر On-Screen Display (عرض المعلومات على الشاشة) على شاشة جهاز التلفزيون.
2. استخدم ▲ / ▼ لتحديد رمز Angle (الزاوية) في On-Screen Display (عرض المعلومات على الشاشة).
3. استخدم ▲ / ▼ لتحديد الزاوية المطلوبة. يظهر رقم الزاوية الحالي على شاشة جهاز التلفزيون.

تلميح:

سوف يوضع مؤشر ANGLE (الزاوية) على شاشة جهاز التلفزيون عند مشاهد مسجلة من زوايا مختلفة للإشارة إلى أن تحويل الزاوية ممكناً.

DVD ALL VCD تقنية الصوت المجسم ثلاثي الأبعاد

يمكن لهذه الوحدة إنتاج تأثير صوت مجسم ثلاثي الأبعاد يحاكي تشغيل الصوت متعدد القنوات من مكبري صوت ستريو عاديين، وذلك بدلاً من استخدام الخمسة مكبرات صوت أو أكثر التي يجب توافرها عادة للاستماع إلى الصوت متعدد القنوات في أنظمة دور السينما.

1. اضغط على DISPLAY (عرض) مرتين أثناء التشغيل. يظهر On-Screen Display (عرض المعلومات على الشاشة) على شاشة جهاز التلفزيون.
2. استخدم ▲ / ▼ لتحديد رمز Sound (الصوت) في On-Screen Display (عرض المعلومات على الشاشة).
3. استخدم ▲ / ▼ لتحديد "3D SUR". لإيقاف تشغيل تأثير الصوت المجسم ثلاثي الأبعاد، حدد "NORMAL" (عادي).

DVD ذاكرة الإعدادات الأخيرة

يحتفظ جهاز التسجيل هذا بإعدادات المستخدم التي قام بضبطها في آخر قرص قام بعرضه. وتبقى الإعدادات في الذاكرة حتى مع إخراج القرص من جهاز التسجيل أو إيقاف تشغيل جهاز التسجيل. إذا قمت بتحميل قرص إعداداته محفوظة، فسيتم تشغيل موضع إيقاف الأحداث تلقائياً.

ملاحظات:

- يتم حفظ الإعدادات في الذاكرة لاستخدامها في أي وقت.
- لا يحتفظ جهاز التسجيل هذا بإعدادات القرص في الذاكرة إذا أوقت تشغيل جهاز التسجيل قبل بدء تشغيله.

تشغيل أحد ملفات DivX Movie

يمكن للمسجل تشغيل ملفات DivX. قبل تشغيل ملفات DivX، اقرأ «متطلب ملف DivX» الموجود إلى اليمين.

1. اضغط HOME (القائمة الرئيسية).
 2. حدد خيار [Movie] (أفلام).
 3. حدد وسائط تحتوي على ملف (ملفات) DivX ثم اضغط على ENTER (إدخال).
- تظهر قائمة [Movie List] (لائحة أفلام الفيديو) على شاشة جهاز التلفزيون.



4. اضغط على ▼ / ▲ لتحديد مجلد، ثم اضغط على ENTER (إدخال). تظهر قائمة بالملفات الموجودة في المجلد. إذا كنت في قائمة ملف وترغب في الرجوع إلى قائمة Folder (مجلد)، فاستخدم ▼ / ▲ في جهاز التحكم عن بعد لتحديد [Enter] ثم اضغط على ENTER (إدخال).
 5. إذا كنت ترغب في عرض ملف معين، اضغط على ▼ / ▲ لتحديد ملف واضغط على PLAY (▶) (تشغيل).
- يمكنك استخدام وظائف تشغيل متنوعة. راجع صفحة ٢٢-٢٤.
6. اضغط على STOP (إيقاف) لإيقاف التشغيل. تظهر قائمة (لائحة أفلام الفيديو).

ملاحظة خاصة بعرض لغة ترجمة DivX

إذا لم يتم عرض لغة الترجمة بشكل صحيح، الرجاء اتباع الخطوات الموضحة أدناه.

1. اضغط على PAUSE/STEP (إيقاف مؤقت / بطيء) عند ظهور لغة الترجمة.
2. اضغط مع الاستمرار على SUBTITLE (لغة الترجمة) لثلاث ثوان تقريباً. سوف يظهر رمز اللغة.
3. اضغط على ▶ / ◀ لتحديد رمز لغة آخر إلى أن يتم عرض لغة الترجمة بشكل صحيح.
4. اضغط على PLAY (▶) (تشغيل) لمتابعة التشغيل.

ملاحظة:

يجب تمييز اسم ملف لغة الترجمة الخاص بـ DivX باسم ملف DivX للعرض من خلال هذه الوحدة.

خيارات قائمة لائحة أفلام الفيديو

1. اضغط على ▼ / ▲ لتحديد مجلد/ملف على قائمة [Movie List] (لائحة أفلام الفيديو) ثم اضغط على ENTER (إدخال). تظهر خيارات قائمة [Movie List] (لائحة أفلام الفيديو). تتفاوت خيارات القائمة المعروضة تبعاً لنوع الوسائط المحددة.
2. اضغط على ▼ / ▲ لتحديد خيار، ثم اضغط على ENTER (إدخال).
 - [Play] (تشغيل) يبدأ تشغيل العنوان المحدد.
 - [Open] (فتح) يفتح المجلد وتظهر قائمة بالملفات الموجودة في المجلد.

متطلب ملف DivX

حجم الدقة المتاح: ٥٧٦x٧٢٠ (عرض x ارتفاع) بكسل

امتدادات ملف DivX: ".divx"، ".avi"
 لغة ترجمة DivX القابلة للتشغيل: ".ssa"، ".srt"، ".smi"،
 ("١,٠/٢,٠" مكبر الصوت الفرعي، Micro DVD ".sub")
 ("نظام ترجمة DVD، TM player، ".txt")
 تنسيق الكودك القابل للتشغيل:

"xx.DIVX٣"، و"xx.DIVX٤"، و"xx.DIVX٥"
 تنسيق الصوت القابل للتشغيل: "AC٣"، "MP3"

- التردد الرقمي:
- في نطاق ٨ - ٤٨ كيلو هرتز (MP3)
- عدل البيت:
- في نطاق ٨ - ٣٢٠ كيلو بايت/ثانية (MP3)
- تنسيق CD-R: ISO ٩٦٦٠ و JOLIET.
- تنسيق DVD±R/RW: ISO ٩٦٦٠ (تنسيق جسر UDF)
- الحد الأقصى للملفات/الأقراص: أقل من ٢٠٠٠

ملاحظات حول تنسيق DivX

- إذا تجاوز عدد صور الشاشة ٢٩,٩٧ صورة في الثانية، فقد لا تعمل هذه الوحدة بالشكل المعتاد.
- إذا تعذر التعبير عن رمز في ملف DivX، فقد يتم عرضه كعلامة " _".
- إذا لم يكن هناك فصل بين بناء الصوت والفيديو في الملف المسجل، فسيتم الرجوع إلى شاشة القائمة.
- لا تدعم هذه الوحدة ملفات DivX التي تم تسجيلها باستخدام خاصية GMC (التعويض العام للحركة).
- لا تدعم هذه الوحدة ملفات DivX التي تحتوي على "rec list" (قائمة تسجيل).

خيارات قائمة Audio CD (أقراص الصوت) و Music (موسيقى)

1. اضغط على ▲ / ▼ لتحديد مجلد/ملف على قائمة Audio CD (أقراص الصوت) أو Music (موسيقى) ثم اضغط على ENTER (إدخال). تظهر خيارات القائمة. تتفاوت خيارات القائمة المعروضة تبعًا لنوع الوسائط المحددة.
2. اضغط على ▲ / ▼ / ◀ / ▶ لتحديد خيار، ثم اضغط على ENTER (إدخال).
 - [Play] يبدأ تشغيل العنوان المُحدد.
 - [Random] يبدأ تشغيل أو يوقف التشغيل العشوائي.
 - [Open] (فتح) يفتح المجلد وتظهر قائمة بالملفات الموجودة في المجلد.

عشوائي

1. اضغط على ▲ / ▼ لتحديد ملف ثم اضغط على ENTER (إدخال). تظهر خيارات القائمة.
2. اضغط على ▲ / ▼ لتحديد خيار [Random] (عشوائي) ثم اضغط على ENTER (إدخال). تبدأ الوحدة تلقائيًا في التشغيل العشوائي ويظهر "RANDOM" (عشوائي) على شاشة القائمة.
3. للعودة إلى التشغيل العادي، حدد خيار [Random] (عشوائي) مرة أخرى ثم اضغط على ENTER (إدخال).

تلميح:

من خلال الضغط على SKIP ►► (تجاوز) أثناء التشغيل العشوائي، تحدد الوحدة مسارًا آخر وتتسأنف التشغيل العشوائي.

متطلب ملف الصوت MP3/WMA

امتدادات الملف

“.wma”، “.mp3”.

التردد الرقمي:

في نطاق ٨ - ٤٨ كيلو هرتز (MP3)،

في نطاق ٣٢ - ٤٨ كيلو هرتز (WMA)

معدل البت:

في نطاق ٨ - ٣٢٠ كيلو بايت/ثانية (MP3)،

في نطاق ٣٢ - ١٩٢ كيلو بايت/ثانية (WMA)

تنسيق CD-R

ISO ٩٦٦٠ و JOLIET.

تنسيق DVD±R/RW

ISO ٩٦٦٠ (تنسيق جسر UDF)

الحد الأقصى للملفات/الأقراص:

أقل من ٢٠٠٠

تشغيل أحد أقراص الصوت المضغوطة أو ملف MP3/WMA

يستطيع جهاز التسجيل تشغيل اسطوانات الصوت وملفات MP3/WMA. قبل تشغيل ملفات MP3/WMA، اقرأ «متطلب ملف الصوت MP3/WMA» المعروف إلى اليمين.

1. اضغط على HOME (الرئيسية). تظهر القائمة HOME (الرئيسية).
2. حدد خيار [MUSIC] (موسيقى).
3. حدد وسائط تحتوي على MP3/WMA أو عنوان صوت ثم اضغط على ENTER (إدخال). تظهر قائمة [Music List] (لائحة الموسيقى) على شاشة جهاز التلفزيون.



4. استخدم ▲ / ▼ لاختيار المسار ثم اضغط على PLAY (▶▶) (تشغيل). يبدأ التشغيل.

يمكنك استخدام وظائف تشغيل متنوعة.

راجع صفحة ٢٢-٢٣.

تلميحات:

- اضغط على DISPLAY (عرض) لعرض معلومات Tag-ID³ الخاصة بملف MP3. إذا لم تكن معلومات Tag-ID³ موجودة، سوف يظهر [Tag:None-ID³]. إذا قمت بتحديد ملف، يتم عرض عدد المجلدات الفرعية وعدد ملفات MP3/WMA الموجودة في المجلد. اضغط على DISPLAY (عرض) مرة أخرى لإزالة شاشة المعلومات.
- إذا كنت ترغب في نقل الموجه العلوي، استخدم ▲ / ▼ للتحديد ثم اضغط على ENTER (إدخال).
- لإيقاف التشغيل في أي وقت آخر، اضغط على STOP (إيقاف).

عرض ملف JPEG

يمكن للمسجل تشغيل ملفات JPEG. قبل تشغيل تسجيلات JPEG، اقرأ «متطلب ملف الصور» الموجود إلى اليمين.

1. اضغط على HOME (الرئيسية).
تظهر القائمة HOME (الرئيسية).
2. حدد خيار [PHOTO] (صور).
3. حدد وسائط تحتوي على ملف JPEG ثم اضغط على ENTER (إدخال).
تظهر قائمة [Photo List] (لائحة الصور) على شاشة جهاز التلفزيون.

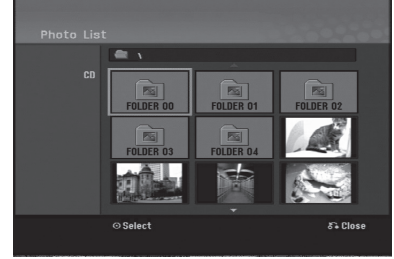

4. استخدم ▲ / ▼ / ► / ◀ لتحديد ملف، ثم اضغط على ENTER (إدخال).
تظهر خيارات القائمة على الجانب الأيسر من القائمة.

تلميحات:

إذا كنت ترغب في نقل الموجه العلوي، استخدم ▼ / ▲ للتحديد. ثم اضغط على ENTER (إدخال).

5. استخدم ▼ / ▲ لتحديد [Full Screen] (كامل الشاشة)، ثم اضغط على ENTER (إدخال).

يتم عرض الصورة المحددة في كامل الشاشة وفقاً لحجم ملفات JPEG وعددها، قد يستغرق الأمر وقتاً أطول كي يمكن للمسجل قراءة الملفات.



اضغط على ENTER (إدخال) لإظهار أو إخفاء هذه القائمة أثناء عرض كامل الشاشة.

6. لإيقاف العرض في أي وقت آخر، اضغط على STOP (إيقاف).
تظهر قائمة (لائحة الصور).

تلميح:

في حالة الضغط على RETURN (رجوع) أثناء عرض شاشة القائمة، ستتغير الشاشة إلى عرض التلفاز أو إدخال AV.

خيارات قائمة Photo List (لائحة الصور)

1. اضغط على ▼ / ▲ لتحديد ملف على قائمة [Photo List] (لائحة الصور) ثم اضغط على ENTER (إدخال).
تظهر خيارات القائمة.
تتفاوت خيارات القائمة المعروضة تبعاً لنوع الوسائط المحددة.
2. استخدم ▼ / ▲ لتحديد خيار ما ثم اضغط على ENTER (إدخال) لتأكيد اختيارك.
 - [Open] (فتح) يفتح المجلد وتظهر قائمة بالملفات الموجودة في المجلد.
 - [Full Screen] (كامل الشاشة) يعرض الملف المحدد بكامل الشاشة.
 - [Slide Show] (عرض الشرائح) يعرض قائمة Slide Show (عرض الشرائح).

تجاوز الصور

اضغط على SKIP (تجاوز) (▶▶ أو ◀◀) لمرة واحدة أثناء عرض صورة للتقدم إلى الملف التالي أو الملف السابق.

استدارة الصور

استخدم ▼ / ▲ أثناء عرض الصورة لقلب الصورة في اتجاه عقارب الساعة أو في عكس اتجاه عقارب الساعة.

متطلب ملف الصور

امتدادات الملف
"jpg."

حجم الصورة:

يوصى بأقل من 4 ميجا بايت

تنسيق CD-R:

ISO 9660 و JOLIET

تنسيق DVD±R/RW:

ISO 9660 (تنسيق جسر UDF)

الحد الأقصى للملفات/الأقراص:

أقل من 2000

ملاحظات حول ملف JPEG

- الضغط التزايدى دون فقد للبيانات لملفات JPEG غير مدعوم.
- تبعاً لحجم وعدد ملفات JPEG، قد يستغرق الأمر عدة دقائق لقراءة محتويات الوسائط.

عروض الشرائح

١. حدد خيار [Slide Show] من على قائمة [Photo List] (لائحة الصور) (راجع «خيارات قائمة Photo List (لائحة الصور)» في صفحة ٢٧).

٢. اضغط على [ENTER] (إدخال).
تظهر قائمة Slide Show (عرض الشرائح).

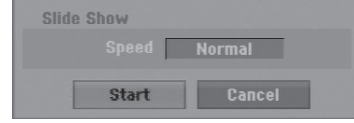

٣. استخدم ◀ / ▶ / ▲ / ▼ لضبط الخيارات

خيار [Speed] (السرعة):

لضبط سرعة عرض الشرائح على [Slow] (بطيء)، أو [Normal] (عادي)، أو [Fast] (سريع).

٤. حدد خيار [Start] (بدء) ثم اضغط على ENTER (إدخال) لبدء عرض الشرائح.

يستمر عرض الشرائح حتى يتم الضغط على STOP (إيقاف).

٥. اضغط STOP (إيقاف) لإيقاف عرض الشرائح والرجوع إلى قائمة Photo List (لائحة الصور).

إيقاف عرض الشرائح مؤقتًا

١. اضغط على PAUSE/STEP (||) (إيقاف مؤقت / خطوة) لإيقاف عرض الشرائح مؤقتًا.

٢. عند الرغبة في متابعة عرض الشرائح، اضغط على PLAY (▶) (تشغيل).

التسجيل

حول تسجيل DVD

ملاحظات:

- في حالة استخدام قرص DVD-RW، تأكد من تغيير تنسيق التسجيل (وضع Video (فيديو) أو وضع VR) قبل تسجيل أي مادة على القرص. انظر صفحة ١٩ (تنسيق القرص) للتعرف على كيفية عمل ذلك.
- عند استخدام قرص DVD-R أو DVD+R، يمكنك الاستمرار في التسجيل حتى امتلاء القرص أو صياغته بصورة نهائية. قبل بدء جلسة التسجيل، تحقق من مدة التسجيل المتبقية على القرص.
- عند استخدام قرص DVD-RW في وضع Video (فيديو)، تزداد مدة التسجيل المتاحة فقط في حالة قيامك بحذف العنوان الأخير المسجل على القرص.
- خيار Delete Title (حذف عنوان) الموجود في قائمة Title List (Original)) (لائحة العنوان (القائمة الأصلية) يعمل على إخفاء العنوان فقط، فهو لا يقوم بالفعل بحذف العنوان من على القرص وزيادة مدة التسجيل المتاحة (فيما عدا آخر عنوان مُسجل على قرص DVD-RW في وضع Video (فيديو)).
- يمكن الكتابة فوق التسجيل في أقراص DVD+RW.
- عند استخدام أقراص DVD+R/RW، سيقوم المسجل بتنفيذ تشغيل عمل القوائم لتحديث العناوين الجديدة والقيام بعمليات التحرير عند إزالة الأقراص من المسجل أو إيقاف تشغيل المسجل.

أنواع الأقراص وتنسيقات التسجيل والأوضاع والإعدادات.

بإمكان جهاز التسجيل هذا تشغيل أنواع متنوعة من أقراص DVD. أقراص فيديو DVD المسجلة من قبل، وأقراص DVD-RW و أقراص DVD-R، أو DVD+RW، أو DVD+R، أو DVD-R. تنسيق القرص لأقراص "Video format" DVD-R، أو DVD+R، أو DVD+RW، هو دائماً "Video format" «تنسيق فيديو» - تماماً مثل أقراص فيديو DVD المسجلة مسبقاً. ويعني هذا أنه بمجرد انتهائها، يمكنك تشغيل أقراص DVD-R، أو DVD+R، أو DVD+RW، مستخدماً مشغل DVD عادي.

افتراضياً، تنسيق قرص DVD-RW هو تنسيق الفيديو، على الرغم من أنه يمكنك تغييره إلى تنسيق Video Recording (VR) (تسجيل الفيديو)، إذا لزم الأمر. (إعادة تجهيز القرص سوف يحوي محتويات القرص). يرتبط وضع التسجيل بتنسيق القرص إلى حد كبير. إذا كان تنسيق القرص هو تنسيق Video Recording (تسجيل الفيديو)، يكون وضع التسجيل هو وضع VR؛ إذا كان تنسيق القرص هو وضع Video (فيديو)، يكون وضع التسجيل هو وضع Video (فيديو) (فيما عدا DVD-Video لأنه غير قابل للتسجيل، ولذلك فليس له وضع تسجيل). داخل أوضاع التسجيل (التي تكون ثابتة للقرص بالكامل) توجد إعدادات التسجيل. يمكن تغيير هذه الإعدادات إذا لزم الأمر لكل عملية تسجيل وتحديد جودة الصورة والمساحة التي سوف يشغلها التسجيل على القرص.

وقت التسجيل وجودة الصور

توجد خمسة أوضاع مضبوطة مسبقاً لجودة التسجيل:

- **XP** - ضبط أعلى جودة، ويعطي حوالي ١ ساعة من وقت التسجيل على أقراص DVD (٤,٧ جيجابايت).
- **SP** - الجودة الافتراضية، والملائمة لمعظم التطبيقات، ويعطي حوالي ٢ ساعة من وقت التسجيل على أقراص DVD (٤,٧ جيجابايت).
- **LP** - جودة فيديو أقل قليلاً، ويعطي حوالي ٤ ساعة من وقت التسجيل على أقراص DVD (٤,٧ جيجابايت).
- **EP** - جودة فيديو رديئة، ويعطي حوالي ٦ ساعة من وقت التسجيل على أقراص DVD (٤,٧ جيجابايت).
- **MLP** - أطول وقت تسجيل مع أقل جودة جودة فيديو، ويعطي حوالي ١١ ساعة من وقت التسجيل على أقراص DVD (٤,٧ جيجابايت).

ملاحظة:

- قد ترى بعض الصور المتفرقة أو ترجمة الأفلام المشوهة أثناء القراءة للمحتويات المسجلة في وضع EP و MLP.
- إذا قمت بتسجيل قرص DVD قابل للتسجيل في وضع MLP بعنوان واحد، فإن زمن التسجيل يكون ١٠ ساعات فقط.

ملاحظات خاصة بالتسجيل

- أوقات التسجيل المعروضة ليست دقيقة لأن جهاز التسجيل يستخدم ضغط فيديو ذو معدل بت متنوع. يعني هذا أن مدة التسجيل الدقيقة تعتمد على المادة التي يتم تسجيلها.
- عند تسجيل بث تليفزيوني، قد تقل مدة التسجيل إذا كان الاستقبال رديء أو كان بالصورة تشويش.
- إذا كنت تقوم بتسجيل صور ثابتة أو صوت فقط، فقد تطول مدة التسجيل.
- لا يمكن دائماً إضافة الأوقات المعروضة للتسجيل والوقت المتبقي لتعطي طول القرص تماماً.
- قد تقل مدة التسجيل المتاحة إذا ما قمت بتحرير القرص بشكل كبير.

القيود على عمليات النسخ

بعض محتويات الفيديو هي محمية ضد النسخ لأكثر من مرة. إذا أردت تسجيل محتويات فيديو محمية ضد النسخ لأكثر من مرة على أقراص DVD، فيجب استخدام وضع VR لأقراص DVD-RW المتوافقة مع CPRM الإصدار 1.1.

- لا يتم تسجيل إشارات تنسيق NTSC من الإدخال التناظري بطريقة صحيحة بواسطة هذا المسجل.
- إشارات الفيديو في تنسيق SECAM (من موالف التلفاز المدمج أو من الإدخالات التناظرية) يتم تسجيلها بتنسيق PAL.
- إن الفيديو الذي يمكن نسخه «مرة واحدة فقط» يمكن تسجيله باستخدام قرص DVD-RW في وضع VR باستخدام CPRM (انظر أدناه).

ما هو 'CPRM'؟

CPRM هو نظام حماية ضد النسخ يسمح فقط بتسجيل «نسخة واحدة» من برامج البث. ويعني CPRM حماية محتوى الوسائط القابلة للتسجيل. وهذا المسجل متوافق مع CPRM، والذي يعني أنه يمكن تسجيل برامج بث من نسخة واحدة، ولكن لا يمكن عمل نسخة من تلك التسجيلات. يمكن عمل تسجيلات CPRM فقط على أقراص DVD-RW التي تم تنسيقها في وضع VR، ويمكن تشغيل تسجيلات CPRM باستخدام مشغلات متوافقة مع CPRM فقط.

حقوق الطبع

- يجب استخدام جهاز التسجيل فقط للنسخ القانوني ويوصى بفحص ماهية النسخ القانوني بعناية في الدولة التي تقوم بالنسخ فيها. يعد نسخ مواد حقوق الطبع مثل الأفلام أو الموسيقى أمر غير قانوني ما لم يسمح به من قبل القانون أو يوافق عليه مالك هذه الحقوق.
- يتضمن هذا المنتج تكنولوجيا حماية حقوق النشر والمحمية ببعض حقوق براءات الاختراع الأمريكية المعينة وحقوق الملكية الفكرية الأخرى المملوكة لشركة Macrovision وحقوق الملاك الآخرين. يجب أن يكون استخدام تكنولوجيا حماية حقوق النشر مرخصاً من قبل شركة Macrovision، ومخصصة للاستخدام المنزلي واستخدامات العرض الأخرى المحدودة فقط، ما لم ترخص شركة Macrovision بخلاف ذلك. تحظر الهندسة العكسية أو تفكيك الجهاز.
- يجب أن يلاحظ المستهلكين أنه ليست كل أجهزة التلفاز ذات الوضوح العالية متوافقة مع هذا المنتج ومن الممكن أن تتسبب في أعمال يتم عرضها في الصورة. وفي حالة ظهور مشاكل في صورة المسح المتوالي ٦٢٥، فينصح أن يقوم المستخدم بالتبديل لاتصال إخراج «الوضوحية القياسية». إذا كانت هناك استفسارات فيما يتعلق بتوافق جهاز التلفاز مع هذا الطراز ٦٢٥p من جهاز فك التشفير، يرجى الاتصال بمركز خدمة العملاء الخاص بنا.

التسجيل الأساسي من التلفاز

اتبع التعليمات الموضحة أدناه لتسجيل برنامج تلفزيوني. يبدأ التسجيل على الفور ويستمر حتى يمتلأ القرص أو حتى تقوم بإيقاف التسجيل.

ملاحظات:

- تأكد من تحميل قرص قابل للتسجيل عليه لتسجيل أقراص DVD.
- يمكن لهذه الوحدة تسجيل محتويات صوت أحادية فقط من نظام موالف مدمج.

١. اضبط وضع التسجيل حسب الحاجة من خلال الضغط على REC

MODE (وضع التسجيل) بشكل متكرر.

(XP أو SP أو LP أو EP أو MLP)

٢. استخدم أزرار PR/CH (+/-) لتحديد قناة التلفزيون التي ترغب في التسجيل منها.

٣. اضغط على REC (●) (تسجيل) مرة واحدة.

يبدأ التسجيل. (بضوء مؤشر REC (تسجيل) على شاشة العرض).

• يستمر التسجيل حتى تقوم بالضغط على STOP (■) (إيقاف) أو حتى يمتلأ HDD.

• للتسجيل لمدة معينة من الوقت، انظر تسجيل المؤقت الفوري على اليمين.

٤. اضغط على زر STOP (■) (إيقاف) لإيقاف التسجيل.

إيقاف التسجيل مؤقتاً

١. اضغط على PAUSE/STEP (■) (إيقاف مؤقت/خطوة) إيقاف التسجيل مؤقتاً.

٢. عندما ترغب في متابعة التسجيل، اضغط على PAUSE/STEP (■) (إيقاف مؤقت/خطوة).

التسجيل الفوري بالمؤقت

يتيح التسجيل الفوري بالمؤقت التسجيل بسهولة لفترة معدة مسبقاً دون الحاجة إلى استخدام مؤقت البرنامج.

١. اتبع الخطوتين ١-٢ كما هو موضح على اليسار (التسجيل الأساسي من التلفزيون).

٢. اضغط على REC (●) (تسجيل) بشكل متكرر لتحديد مدة التسجيل.

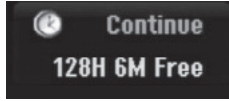

يبدأ التسجيل بعد أول ضغطة. كل ضغطة تالية تزيد مدة التسجيل في حدود المساحة الفارغة (٢٤٠ دقيقة بحد أقصى). يتم عرض مدة التسجيل على شاشة التلفزيون. عند نهاية التسجيل، سيتوقف جهاز التسجيل عن التسجيل ويتوقف عن العمل.

التحقق من مدة التسجيل

اضغط على REC (●) (تسجيل) مرة واحدة للتعرف على مدة التسجيل. الإعداد الذي تم استعادته سيعود تلقائياً إلى شاشة التلفزيون لمدة دقيقة واحدة. كما يتم عرض الوقت المتبقي من التسجيل في شاشة العرض.

لزيادة مدة التسجيل

يمكن زيادة مدة التسجيل في أي وقت من خلال الضغط على REC (●) (تسجيل).

كل ضغطة تالية تزيد مدة التسجيل في حدود المساحة الفارغة.

تنبيه

إذا تم فصل جهاز التسجيل عن التيار الكهربائي (أو في حالة انقطاع التيار الكهربائي) أثناء قيام جهاز التسجيل بالتسجيل، فسيفقد التسجيل.

التسجيل بالموقت

يمكن برمجة جهاز التسجيل هذا لتسجيل 16 برنامج بحد أقصى في شهر واحد. بالنسبة للتسجيل دون متابعة من المستخدم، فيحتاج الموقت إلى معرفة القنوات التي يجب أن يسجل منها ووقت البداية والنهاية.

ملاحظة:

في حالة استخدام قرص فارغ تماماً لتسجيل الموقت، فيجب تنسيق القرص قبل بدء تسجيل الموقت. (راجع «البدء» صفحة ١٩).

١. اضغط HOME (القائمة الرئيسية) ثم حدد خيار [TV] (التلفاز).

٢. استخدم ▲ / ▼ لتحديد الخيار [Timer Record] (تسجيل الموقت)، ثم اضغط ENTER.

ستظهر القائمة [Timer Record List] (لائحة تسجيل الموقت).

٣. استخدم ▲ / ▼ لتحديد الخيار [NEW] (جديد)، ثم اضغط ENTER.

ستظهر القائمة [Timer Record] (تسجيل الموقت).

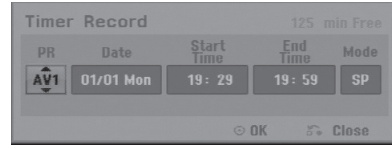

• [PR]: لاختيار رقم برنامج محفوظ، أو أحد الإدخالات الخارجية للتسجيل منها.

• [Date] (التاريخ): لاختيار التاريخ حتى ١ شهر بالترتيب، أو بالتكرار المطلوب (الإثنين-الجمعة، أو كل أحد-سبت).

• [Start Time] (وقت البداية) اضبط وقت البداية.

• [End Time] (وقت النهاية) اضبط وقت النهاية.

• [Mode] (وضع): لاختيار وضع التسجيل (XP، أو SP، أو LP، أو EP، أو MLP، أو AT).

يحدد وضع AT (تلقائي) الوقت المتبقي من القرص ويبدل وضع التسجيل إذا كان ذلك ضرورياً لإكمال تسجيل البرنامج.

٤. أدخل المعلومات اللازمة لإجراء التسجيل (التسجيلات) باستخدام الموقت.

• (left/right) ◀ / ▶ (يمين/يسار) - يحرك المؤشر إلى اليمين/اليسار.

• (up/down) ▲ / ▼ (أعلى/أسفل) - يغير الإعداد في وضع المؤشر الحالي.

• اضغط RETURN (⏪) (رجوع) للرجوع إلى قائمة [Timer Record list] (لائحة تسجيل الموقت).

٥. اضغط على ENTER (إدخال)، ليتم حفظ البرنامج في جهاز التسجيل. للتأكد من البرمجة، سوف تظهر Timer Record List (لائحة موقت التسجيل).

تحقق مما إذا كان Rec.OK (التسجيل موافق) الخاص بالحقل على Timer Record List (لائحة التسجيل بالموقت) يشير إلى أن التسجيل بالموقت مبرمج بصورة صحيحة.

٦. اضغط RETURN (⏪) (رجوع) للخروج من قائمة [Timer Record list] (لائحة تسجيل الموقت).

٧. تأكد أنك حملت قرصاً قابلاً للقراءة لتسجيل DVD واضغط POWER (التيار الكهربائي) لتحويل الوحدة إلى Standby (وضع الانتظار).

ملاحظات:

• يجب ضبط الساعة قبل ضبط تسجيل الموقت.

• يضيء مؤشر الموقت في إطار العرض عندما يكون المسجل في وضع الانتظار والموقت نشط. (لا يتم عرض أي شيء أثناء وجود Power

Save Mode) (وضع توفير الطاقة) في وضع ON (تشغيل).

• يجب الضغط على POWER (الطاقة) لإيقاف تسجيل الموقت.

التحرير

قائمة Title List (لائحة العنوان) و Chapter List (لائحة الفصل) نظرة عامة

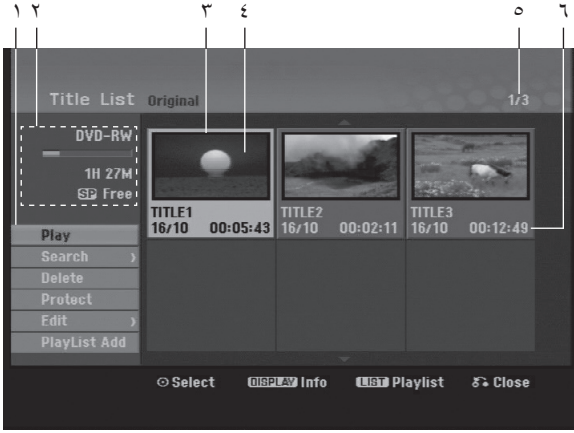

يمكنك تحرير محتوى الفيديو باستخدام قائمة Title List (لائحة العنوان). تعتمد ميزات التحرير المتاحة في قائمة Title List (لائحة العنوان) على ما إذا كنت تقوم بتحرير الفيديو على DVD ، وما إذا كنت تقوم بتحرير محتوى Original (القائمة الأصلية) أم لائحة العرض.

ثمة وسيلتين لتحرير وضع VR أقراص DVD-RW. يمكنك مباشرة تحرير محتوى Original (القائمة الأصلية) للقرص، أو إنشاء وتحرير Playlist (قائمة تشغيل). لا تقوم Playlist (لائحة العرض) فعليًا بتغيير أي من محتوى القرص، لكنها تتحكم فقط في كيفية تشغيل المحتوى.

١. اضغط على MENU/LIST (قائمة/لائحة) لعرض قائمة Title List (لائحة العنوان).

يجب إيقاف التشغيل عند القيام بذلك.

• كما يمكنك الوصول إليها باستخدام قائمة HOME (الرئيسية)، حدد خيار [MOVIE] (فيلم) ثم حدد خيار [DISC] واضغط على ENTER (إدخال).

• عند تحديد العناوين، استخدم زري ▲ / ▼ لعرض الصفحة السابقة/التالية إذا كان هناك ما يزيد عن ستة عناوين.

• إذا كنت تقوم بتحرير قرص وضع VR، اضغط على MENU/LIST (قائمة/لائحة) للتحويل بين قائمة Original (القائمة الأصلية) و Playlist (لائحة العرض).

توجد خيارات القائمة على الجانب الأيسر من الشاشة.

يعرض الجزء الرئيسي من الشاشة صورًا مصغرة للعناوين (أو الفصل) الموجودة على DVD. يمكنك تغيير الصور المصغرة هذه باستخدام زر THUMBNAIL (صورة مصغرة) —انظر تغيير الصور المصغرة للعنوان في صفحة ٣٥.

اضغط على DISPLAY (عرض) لعرض المعلومات الخاصة بالعنوان المُحدد على قائمة Title List (لائحة العنوان).

بعد تحديد عنوان أو فصل من على قائمة Title List (لائحة العنوان) أو Chapter List (لائحة الفصل)، اضغط على ENTER (إدخال). تظهر خيارات القائمة على الجانب الأيسر من القائمة. استخدم ▲ / ▼ لتحديد خيار ما ثم اضغط على ENTER (إدخال) لتأكيد اختيارك.

٢. للخروج من قائمة Title List (لائحة العنوان)، اضغط على RETURN (ش) بشكل متكرر.

١. خيارات القائمة: لعرض خيار القائمة، حدد عنوان أو فصل ثم اضغط على ENTER (إدخال). تتفاوت الخيارات المعروضة تبعًا لنوع القرص.

- [Combine] (جمع) يجمع بين عناوين أو فصلين في واحد (صفحة ٣٩).
 - [Delete] (حذف) يحذف عنوان أو فصل. (صفحة ٣٧)
 - [Delete Part] (حذف جزء) يحذف جزء من العنوان (صفحة ٣٧).
 - [Divide] (تقسيم) يقسم العنوان الواحد إلى اثنين (صفحة ٣٩).
 - [Full Play] يبدأ تشغيل العنوان المُحدد بما في ذلك الفصول المخفية.
 - [Hide (Show)] (إخفاء (عرض)) يخفي (أو يعرض) العنوان أو الفصل المُحدد. (صفحة ٤٠)
 - [Move] (نقل) ينقل فصل من قائمة Chapter List-Playlist (لائحة الفصل-لائحة العرض) إلى موضع آخر على القائمة. (صفحة ٤٠)
 - [Play] (تشغيل) يبدأ تشغيل العنوان أو الفصل المُحدد. لا يمكن تشغيل العناوين أو الفصول المخفية على DVD+R/RW.
 - [Playlist Add] (إضافة إلى لائحة العرض) يضيف العنوان أو الفصل إلى لائحة العرض. (صفحة ٣٦)
 - [Protect] (حماية) للحماية ضد تسجيل العنوان أو تحريره أو حذفه دون قصد. (صفحة ٤٠)
 - [Title Name] (عنوان): لتحرير اسم العنوان. (صفحة ٣٨)
 - [Search] (بحث)
 - [Chapter] (فصل)، يعرض لائحة الفصل الخاصة بالعنوان.
 - [Time] (الوقت)، يبحث عن الوقت الذي تريد أن يكون نقطة البدء للعنوان. (صفحة ٣٨)
 - [Title] (العنوان) يعرض Title List (لائحة العنوان) الخاصة بالفصل.
٢. يشير إلى اسم القرص، ووضع التسجيل، والمساحة الفارغة، وشريط وضع الوقت المنقضي.
٣. العنوان المُحدد حاليًا.
٤. Thumbnail (صورة مصغرة)
٥. يعرض رقم العنوان المُحدد والعدد الكلي للعناوين.
٦. يعرض اسم العنوان والتاريخ المسجل ومدة التسجيل.

إضافة علامات الفصل

Chapter

-RW_{VR} +RW +R

يمكنك إنشاء فصول داخل عنوان ما عن طريق إدخال علامات الفصل في المواضيع المطلوبة.

ملاحظة:

يتم إدخال علامات الفصل على فواصل زمنية منتظمة تلقائيًا. يمكنك تغيير هذا الفاصل الزمني من قائمة Initial Setup (الإعداد الأولي) (انظر «فصل تلقائي» في صفحة ١٨).

أثناء التسجيل أو القراءة، في النقطة التي تريد بدء فصل جديد، اضغط CHP ADD (إضافة فصل). يظهر رمز مؤشر مرجعي للفصل على شاشة التلفاز.

تغيير الصور المصغرة للعنوان

Thumbnail

-RW_{VR} +RW +R

يتم تمثيل كل عنوان معروض في قائمة Title List (لائحة العنوان) من خلال صورة مصغرة تم التقاطها من بداية هذا العنوان أو الفصل. إذا كنت تفضل ذلك، قم بتحديد صورة ثابتة من داخل العنوان. اضغط على THUMBNAIL (صورة مصغرة) لجعل الصورة المعروضة حاليًا هي الصورة التي تظهر في قائمة Title List (لائحة العنوان). تظهر الصورة الثابتة التي قمت باختيارها في قائمة Original (القائمة الأصلية) أو Playlist (لائحة العرض).

وضع تسجيل الفيديو (VR): تحرير المحتويات الأصلية/لوائح التشغيل

العناوين والفصول والأجزاء

تحتوي العناوين الموجودة في محتوى original (القائمة الأصلية) للقرص على فصل واحد أو أكثر. عندما تقوم بإدخال عنوان قرص في Playlist (لائحة العرض)، تظهر أيضًا كافة الفصول الموجودة في العنوان. أي أن الفصول الموجودة في Playlist (لائحة العرض) تسلك تمامًا مثل الفصول الموجودة على قرص DVD-Video. الأجزاء هي عبارة عن أقسام من عناوين Original (القائمة الأصلية) أو Playlist (لائحة العرض). يمكنك إضافة أو حذف أجزاء من قائمة Original (القائمة الأصلية) أو Playlist (لائحة العرض). إضافة فصل أو عنوان إلى Playlist (لائحة العرض) يعمل على إنشاء عنوان جديد يتكون من قسم (أي فصل) من أحد عناوين Original (القائمة الأصلية). حذف جزء يعمل على إزالة جزء من العنوان من قائمة Original (القائمة الأصلية) أو Playlist (لائحة العرض).

تنبيه

- عند التحرير باستخدام وظائف Delete (حذف) و Add (إضافة) و Move (نقل)، قد لا يتم ضبط صورتي البداية والنهاية تمامًا كما تم ضبطهما في شاشة البدء ونقطة النهاية.
- أثناء تشغيل Playlist (لائحة العرض)، قد تلاحظ حدوث إيقاف مؤقت في أي لحظة بين مرات التحرير. إلا أن هذا لا يُعد خطأً.

هل تحرير DVD يشابه تحرير شريط فيديو؟

لا. عندما تقوم بتحرير شريط فيديو، فإنك تحتاج إلى جهاز فيديو واحد لتشغيل الشريط الأصلي وأخر لتسجيل التعديلات. أما باستخدام DVD، فإنه يمكنك التحرير عن طريق عمل 'Playlist' (قائمة تشغيل) بما يتعين تشغيله وموعد تشغيله. في التشغيل، يقوم جهاز التسجيل بتشغيل القرص تبعًا للائحة العرض.

عن كلمة 'Original' (القائمة الأصلية) و 'Playlist' (لائحة العرض)

(العرض) -RW_{VR}

- في هذا الدليل، سوف ترى أحيانًا كلمتي Original (القائمة الأصلية) و Playlist (لائحة العرض) للإشارة إلى المحتوى الفعلي والنسخة التي تم تحريرها.
- Original (القائمة الأصلية): يشير المحتوى إلى المادة المسجلة فعليًا على القرص.
- Playlist (لائحة العرض): يشير المحتوى إلى النسخة التي تم تحريرها من القرص — والكيفية التي يتم بها تشغيل محتوى Original (القائمة الأصلية).

إضافة عنوان إضافي/فصول إضافية إلى لائحة العرض

-RWVR العرض

يمكنك إضافة عنوان أو فصل Original (القائمة الأصلية) لإضافته إلى عنوان قائمة تشغيل حتى إن كانت مسجلة مسبقاً.

1. اختر عنوان أو فصل من على قائمة Title List-Original (لائحة العنوان-القائمة الأصلية) أو قائمة Chapter List-Original (لائحة الفصل-القائمة الأصلية) لوضعه في Playlist (لائحة العرض)، ثم اضغط على ENTER (إدخال).
تظهر خيارات القائمة على الجانب الأيسر من الشاشة.



2. استخدم ▲ / ▼ لتحديد خيار [Playlist Add] (إضافة إلى لائحة العرض) من خيارات القائمة، ثم اضغط على ENTER (إدخال).



3. اختر Title List-Playlist (لائحة عنوان-قائمة تشغيل) مسجلة مسبقاً لإدخال عنوان أو فصل بها، ثم اضغط على ENTER (إدخال).
 4. كرر الخطوات 1-3 لإضافة عنوان أو فصل إضافي على Playlist (لائحة العرض).
- يمكنك عرض الفصول المضافة على قائمة Chapter List-Playlist (لائحة الفصل-لائحة العرض).



5. اضغط على RETURN (رجوع) للخروج، أو MENU/LIST (قائمة/لائحة) للعودة إلى قائمة Title List-Original (لائحة العنوان-القائمة الأصلية).

عمل قائمة تشغيل جديدة -RWVR

استخدم هذه الوظيفة لإضافة عنوان أو فصل من Original (القائمة الأصلية) إلى Playlist (لائحة العرض). عند قيامك بذلك، يتم وضع العنوان أو الفصل بالكامل في لائحة العرض (يمكنك حذف أجزاء صغيرة لا تحتاجها في بعد — انظر حذف عنوان/ فصل من Original (القائمة الأصلية) أو Playlist (لائحة العرض) في صفحة 37).

يكتمل العنوان الذي يظهر في Playlist (لائحة العرض) مع علامات الفصل التي تظهر على Original (القائمة الأصلية). مع ذلك، إذا أضفت المزيد من علامات الفصل إلى Original (القائمة الأصلية) فيما بعد، فإن هذه العلامات لا يتم نسخها في عنوان Playlist (لائحة العرض).

يمكنك إضافة ما يصل إلى 999 فصل إلى القرص الواحد.

1. اختر عنوان أو فصل من على قائمة Title List-Original (لائحة العنوان-القائمة الأصلية) أو قائمة Chapter List-Original (لائحة الفصل-القائمة الأصلية) لوضعه في Playlist (لائحة العرض)، ثم اضغط على ENTER (إدخال).
تظهر خيارات القائمة على الجانب الأيسر من القائمة.



2. استخدم ▲ / ▼ لتحديد خيار [Playlist Add] (إضافة إلى لائحة العرض)، ثم اضغط على ENTER (إدخال).



3. حدد [New Playlist] (قائمة تشغيل جديدة) ثم اضغط على ENTER (إدخال).

يظهر العنوان الجديد في لائحة العرض التي تم تحديثها. يتم إضافة كافة فصول العنوان إلى لائحة العرض.

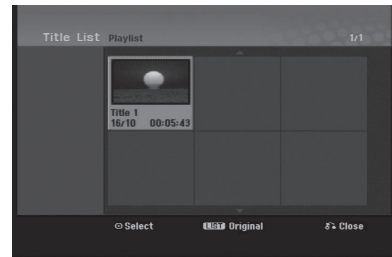

حذف جزء -RWvr

يمكنك حذف جزء لا تريد ه في العنوان.

1. استخدم ▲ / ▼ / ► / ◀ لاختيار عنوان تريد حذفه من قائمة Title List (لائحة العنوان) ، ثم اضغط على ENTER (إدخال). تظهر الخيارات على الجانب الأيسر من القائمة.
2. حدد [Delete Part] (حذف جزء) من خيارات [Edit] (تحرير) ثم اضغط على ENTER (إدخال). تظهر قائمة (Delete Part) (حذف جزء) على شاشة جهاز التلفزيون. يتم تحديد رمز [Start Point] (نقطة البداية).

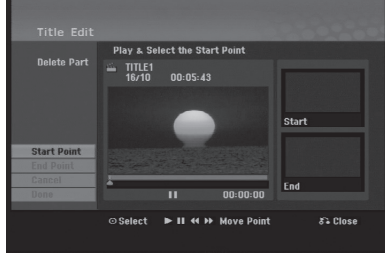

3. استخدم تشغيل وخطوة إيقاف مؤقت وبحث و عرض بطيء للعثور على نقطة البداية.
4. اضغط على ENTER (إدخال) من نقطة البداية الخاصة بالقسم الذي تريد حذفه. يتم تحديد رمز 'End Point' (نقطة النهاية). يتم الإشارة إلى الجزء من على Progress Bar (شريط التقدم).
5. استخدم تشغيل وخطوة إيقاف مؤقت وبحث و عرض بطيء للعثور على نقطة النهاية.
6. اضغط على ENTER (إدخال) من نقطة النهاية الخاصة بالقسم الذي تريد حذفه. يمكنك إلغاء النقطة المحددة، استخدم ▲ / ▼ لتحديد رمز [Cancel] (إلغاء) ثم اضغط على ENTER (إدخال).
7. إذا انتهيت من التحرير ، حدد رمز [Done] (أنجز) ، ثم اضغط على ENTER (إدخال). سوف تظهر رسالة التأكيد الخاصة بالحذف. استخدم ► / ◀ لتحديد [Yes] (نعم) ثم اضغط على ENTER (إدخال). يتم حذف الجزء المحدد من العنوان وتظهر قائمة Title List (لائحة العنوان).

ملاحظة:

هذه الوظيفة ليست متاحة للعناوين التي يقل طولها عن 3 ثوان.

حذف عنوان / فصل من Original (القائمة الأصلية) أو Playlist (لائحة العرض)

عندما تقوم بحذف عنوان أو فصل من قائمة Playlist (لائحة العرض)، فإنك تحذفها من لائحة العرض فقط، بينما يظل العنوان / الفصل في قائمة Original (القائمة الأصلية).

إذا اخترت حذف عنوان أو فصل من قائمة Original (القائمة الأصلية) (عنوان / فصل)، يتم حذف العنوان أو الفصل بالفعل من القرص ويزداد الوقت المتبقي المتاح للتسجيل. العناوين / الفصول التي تم إزالتها من Original (القائمة الأصلية) يتم إزالتها أيضاً من Playlist (لائحة العرض)

ملاحظة:

قد يتعذر حذف الفصول التي يقل طولها عن 3 ثوان.

1. استخدم ▲ / ▼ / ► / ◀ لاختيار الفصل أو العنوان الذي تريد حذفه من قائمة Title List (لائحة العنوان) أو Chapter List (لائحة الفصل)، ثم اضغط على ENTER (إدخال). تظهر خيارات القائمة على الجانب الأيسر من الشاشة.
2. حدد خيار [Delete] من الخيارات الموجودة على القائمة.



3. اضغط على ENTER (إدخال) للتأكيد. سوف تظهر رسالة التأكيد الخاصة بالحذف.
4. استخدم ► / ◀ لتحديد [Yes] (نعم) ثم اضغط على ENTER (إدخال). يتم حذف الفصل أو العنوان المحدد. بعد الضغط على ENTER (إدخال)، يتم عرض القائمة الجديدة التي تم تحديثها.
5. كرر الخطوات 1-4 للاستمرار في الحذف من القائمة.
6. اضغط (RETURN) (5) رجوع بشكل متكرر للخروج من القائمة.

ملاحظات:

- عند تسجيل DVD+RW، يتغير اسم العنوان المحذوف إلى 'Deleted Title' «العنوان المحذوف».
- إذا تم حذف أكثر من عنوانين بشكل متكرر، يتم دمج العناوين في عنوان واحد.
- عندما تقوم بحذف عنوان أو فصل، فإن الأخير فقط على DVD+RW هو الذي يزيد من زمن التسجيل المتبقي.

تسمية عنوان

يمكن تسمية العناوين. يمكن أن يصل طول الأسماء إلى ٣٢ حرفاً.

- اختر العنوان الذي ترغب في تسميته من قائمة Title List (لائحة العنوان)، ثم اضغط على ENTER. تظهر خيارات القائمة على الجهة اليسرى من القائمة.
- حدد [Title Name] (اسم العنوان) في الخيار [Edit] (تحرير) ثم اضغط على ENTER. تظهر قائمة لوحة المفاتيح.



البحث بالوقت

يمكنك اختيار نقطة بدء العنوان.

- استخدم ▲ / ▼ / ► / ◀ لاختيار عنوان من قائمة لائحة العنوان ثم اضغط على ENTER. تظهر الخيارات على الجهة اليسرى من القائمة.
- حدد خيار [Time] (الوقت) ثم اضغط على ENTER. تظهر قائمة [Search] (بحث) على شاشة جهاز التلفزيون.

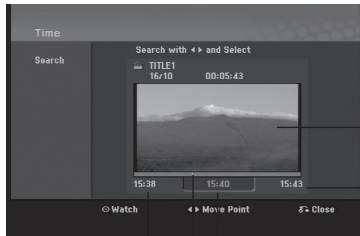

وقت البدء
الوقت المحدد
النقطة المحددة

الصورة الحالية

وقت الانتهاء

- أدخل اسماً للعنوان. استخدم ▲ / ▼ / ► / ◀ لتحديد الحرف ثم اضغط على ENTER لتأكيد ما قمت بتعيينه.
- استخدم الزر MENU/LIST (قائمة/لائحة) لتغيير نوع لوحة المفاتيح.
 - OK (موافق): للإنتهاء.
 - Cancel (إلغاء): يلغي جميع الحروف التي تم إدخالها.
 - Space (مسافة): يدرج مسافة عند موضع المؤشر.
 - Delete (حذف): يحذف الحرف السابق عند موضع المؤشر.
 - ◀ / ►: يحرك المؤشر إلى اليسار أو اليمين.

تلميح:

- استخدام زرر جهاز التحكم عن بعد لإدخال اسم
- PLAY (تشغيل): يدرج مسافة عند موضع المؤشر.
- PAUSE/STEP (إيقاف مؤقت/خطوة): يحذف الحرف التالي عند موضع المؤشر.
- STOP (إيقاف)، CLEAR (مسح): يحذف الحرف السابق عند موضع المؤشر.
- ◀◀ / ▶▶: يحرك المؤشر إلى اليسار أو اليمين.
- Numbers (٩-٠): (الأرقام ٩-٠): يدرج الحرف المتناظر عند موضع المؤشر.
- اختر OK ثم اضغط على ENTER لتثبيت الاسم والعودة إلى شاشة القائمة السابقة.
- اضغط بشكل متكرر على RETURN (رجوع) للخروج من القائمة.

ملاحظات:

- يمكن أن يصل طول الأسماء إلى ٣٢ حرفاً.
- بالنسبة للأقراص التي تمت تهيئتها على جهاز تسجيل مختلف، فإنك ستري مجموعة حروف محدودة فقط.
- عند التسجيل على أقراص DVD-R أو DVD+R أو DVD+RW، لا يتم عرض الاسم الذي تم إدخاله على مشغل DVD إلا بعد التهيئة.

تقسيم عنوان واحد إلى عناوين +RW

1. استخدم هذا الأمر لتقسيم عنوان إلى عناوين جديدين.
1. من قائمة لائحة العنوان، حدد العنوان الذي تريد تقسيمه ثم اضغط ENTER.
تظهر خيارات القائمة على الجهة اليسرى من الشاشة.
2. حدد الخيار [Divide] (تقسيم).



3. اضغط على [ENTER].
تظهر قائمة تحرير (تقسيم).
يتم تمييز الخيار [Divide] (تقسيم).

الصورة الحالية

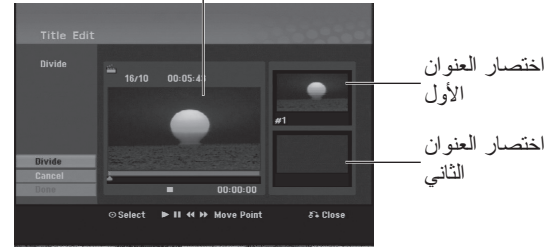

اختصار العنوان الأول
اختصار العنوان الثاني

4. استخدم تشغيل وإيقاف مؤقت للخطوة وبحث وعرض بطئ للعثور على النقطة التي ترغب عندها في تقسيم العنوان.
5. حدد الخيار [Divide] (تقسيم) ثم اضغط على ENTER عند النقطة. لإعادة ضبط النقطة، حدد الخيار [Cancel] (إلغاء) ثم اضغط على ENTER. كرر من الخطوة 3.
6. اختر الخيار [Done] (تم) ثم اضغط على ENTER لتثبيت نقطة التقسيم.
يتم تقسيم العنوان إلى عناوين جديدين.
يستغرق التقسيم ما يقرب إلى 4 دقائق.

ملاحظة:

لا يمكنك تحديد نقطة التقسيم عند أقل من 3 ثوان.

دمج فصلين في فصل واحد -RW +R

- استخدم هذه الوظيفة لدمج فصلين أصليين متجاورين في فصل واحد.
1. من فصل قائمة لائحة الفصل، حدد الفصل الثاني من الفصلين اللذين ترغب في دمجهما ثم اضغط على ENTER.
تظهر خيارات القائمة على الجهة اليسرى من الشاشة.
 2. استخدم ▲ / ▼ لتحديد الخيار [Combine] (دمج).
يظهر مؤشر الدمج بين الفصلين اللذين تريد دمجهما.



3. اضغط على [ENTER].

ملاحظات:

- هذه الوظيفة تكون غير متاحة عندما؛
• لا يوجد سوى فصل واحد داخل العنوان.
• يتم تحديد الفصل الأول.

تحريك فصل بلائحة العرض -RW_{VR}

استخدم هذه الوظيفة لإعادة ترتيب تشغيل فصول قوائم التشغيل الموجودة في قائمة لائحة تشغيل العنوان.

ملاحظة:

هذه الوظيفة تكون غير متاحة إذا كان هناك فصل واحد فقط.

1. حدد فصل من قائمة لائحة تشغيل لائحة الفصل.
2. اضغط على [ENTER].
3. تظهر خيارات القائمة على الجهة اليسرى من القائمة. استخدم ▲ / ▼ لتحديد الخيار [Move] (نقل) من خيارات لائحة العرض، ثم اضغط على ENTER.



4. استخدم ▲ / ▼ / ▲ / ▼ لاختيار المكان الذي ترغب في تحريك الفصل إليه ثم اضغط على ENTER. بعد الضغط على ENTER، يتم عرض القائمة التي تم تحديثها.

إخفاء فصل/عنوان +RW +R

يمكن تخطي تشغيل الفصول أو العناوين دون حذفها من القرص.

1. استخدم ▲ ▼ ◀ ▶ لتحديد الفصل أو العنوان الذي تريد إخفاءه من لائحة العنوان أو قائمة لائحة الفصل، ثم اضغط على ENTER. تظهر الخيارات على الجهة اليسرى من الشاشة.
2. حدد الخيار [Hide] (إخفاء)

مثال: Title List (DVD+RW) (لائحة العنوان (DVD+RW))



3. اضغط على ENTER للتأكيد. ستصبح الصورة المصغرة من الفصل أو العنوان باهتة.

تلميح

إذا قمت بتحديد فصل أو عنوان مخفي في لائحة العنوان أو قائمة لائحة الفصل، فيمكنك «عرضه» عن طريق اختيار الخيار [Show] (عرض) من القائمة. بعد القيام بذلك، يمكنك رؤية الفصل أو العنوان.

حماية عنوان +RW +R -RW_{VR}

استخدم هذه الوظيفة للحماية من تسجيل أو تحرير أو حذف العنوان بطريقة غير مقصودة.

1. اضغط على MENU/LIST (قائمة/لائحة) لعرض قائمة لائحة العنوان.
2. استخدم ▲ ▼ ◀ ▶ لاختيار العنوان الذي ترغب في حمايته ثم اضغط على ENTER. تظهر الخيارات على الجهة اليسرى من الشاشة.
3. حدد [Protect] (حماية) من الخيارات.



4. اضغط على ENTER للتأكيد. ستظهر علامة القفل على الصورة المصغرة للعنوان.

تلميح

إذا قمت بتحديد عنوان قد تمت حمايته بالفعل في قائمة لائحة العنوان، فيمكنك «إلغاء حمايته» عن طريق اختيار الخيار [Protect] (حماية) من خيارات قائمة لائحة العنوان. بعد القيام بذلك، يمكنك تحرير وحذف العنوان.

مرجع

معلومات إضافية

إعادة التسجيل +RW

للكتابة فوق تسجيل فيديو جديد لعنوان مسجل مسبقاً، اتبع هذه الخطوات. هذه الخاصية غير متوفرة على أقراص DVD+R، والتي تسجل دائماً في نهاية القرص.

1. حدد مصدر الإدخال المراد تسجيله (قناة التلفاز، AV1-3).
2. اضغط MENU/LIST (قائمة/لائحة) لعرض قائمة لائحة Title (عنوان).

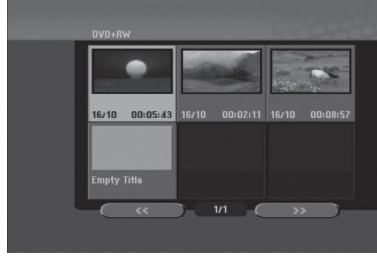

3. لتشغيل عنوان مرة أخرى، حدد العنوان الذي ترغب فيه ثم اضغط على ENTER أو PLAY (▶) (تشغيل).

تشغيل التسجيلات الخاصة بك على أجهزة تشغيل DVD أخرى (الصياغة النهائية للقرص)

يمكن أن تقوم معظم أجهزة التشغيل DVD القياسية بتشغيل الأقراص التي تمت صياغتها نهائياً والمسجلة في وضع الفيديو أو أقراص DVD+R أو DVD+RW التي تمت صياغتها نهائياً. كما أن هناك عدد قليل من أجهزة التشغيل يستطيع تشغيل أقراص DVD-RW التي تم تسجيلها في الوضع VR سواء كانت قد تمت صياغتها نهائياً أم لا. افحص الدليل الوارد مع أجهزة التشغيل الأخرى لمعرفة أنماط تهيئة القرص التي تقوم بتشغيلها.

تعمل الصياغة النهائية على «تثبيت» ما تم تسجيله وما تم تحريره في مكانه بحيث يمكن تشغيل القرص على جهاز تشغيل DVD قياسي أو كمبيوتر مزود بمحرك DVDROM مناسب.

تعمل الصياغة النهائية لقرص في وضع الفيديو على إنشاء شاشة قائمة من أجل تصفح القرص. يمكن الوصول إلى القائمة عن طريق الضغط على MENU/LIST (لائحة / قائمة) أو TITLE (عنوان).

لعمل الصياغة النهائية لأحد الأقراص، انظر «الصياغة النهائية» في صفحة ١٩.

ملاحظات:

- قرص DVD+RW الذي لم تتم صياغته نهائياً يكون قابل للتشغيل على أجهزة تشغيل DVD القياسية.
- تتوافق محتويات قرص DVD+RW التي تم تحريرها مع أجهزة تشغيل DVD القياسية بعد خضوعها للصياغة النهائية.
- أي محتويات يتم تحريرها في القرص DVD+R تكون غير متوافقة مع أجهزة تشغيل DVD القياسية. (إخفاء، دمج فصل، إضافة علامة فصل وغير ذلك)
- تتوقف الفترة التي تستغرقها الصياغة النهائية على نوع القرص والكم الذي تم تسجيله على القرص وعدد العناوين الموجودة على القرص.



3. استخدم ▲▼▶◀▶▶▶ للاختيار العنوان المراد إعادة تسجيله.

4. اضغط REC (●) (تسجيل) لإعادة التسجيل.

تبدأ الكتابة فوق التسجيل من نقطة البدء الخاصة بالعنوان.

5. اضغط STOP (■) (إيقاف) لإيقاف إعادة التسجيل.

يتم إنشاء العنوان الجديد ويتم عرض القائمة المحدثة.

ملاحظات:

- هذه الخاصية غير متوفرة مع العنوان المحمي.
- في حالة الكتابة فوق تسجيل أطول من العنوان الحالي على قرص مسجل بشكل كامل، فستتم الكتابة على العنوان التالي.
- ولكن إذا كان العنوان التالي محمياً، فستتوقف الكتابة فوقه عند نقطة البداية للعنوان.

عرض قائمة لائحة العنوان المعروضة على أجهزة تسجيل أو

تشغيل DVD أخرى +R +RW

يمكنك عرض قائمة لائحة العنوان المعروضة على جهاز تشغيل DVD آخر والذي يتمكن من تشغيل أقراص DVD+R أو DVD+RW.

1. أدرج قرص DVD+R أو DVD+RW تم تسجيله من قبل.

رموز اللغات

استخدم هذه القائمة لإدخال اللغة التي تريدها بالنسبة للإعدادات الأولية التالية:
صوت القرص، ترجمة القرص، قائمة القرص.

الرمز	اللغة	الرمز	اللغة	الرمز	اللغة	الرمز	اللغة
8373	السنغالية	7678	البنجالا	7074	فيجي	6566	الأبخازية
8375	السلوفاكية	7684	الليتوانية	7073	الفنلندية	6565	أفار
8376	السلوفينية	7775	المقدونية	7082	الفرنسية	6570	الأفريقية
8379	الصومالية	7771	مالاجاس	7089	الفريزية	8381	الألبانية
6983	الأسبانية	7783	الماليزية	7176	غاليشيان	6577	الأمهرية
8385	السودانية	7776	مالايلام	7565	الجورجية	6582	العربي
8387	السواحلية	7784	المالطية	6869	الألمانية	7289	الآرمينية
8386	السويدية	7773	الماورية	6976	اليونانية	6583	الأساميزية
8476	التاجالوج	7782	الماراثية	7576	جرين لاند	6588	الإيمارية
8471	الطاجيكية	7779	المالدوفية	7178	العوارانية	6590	الأذربيجانية
8465	التاميلية	7778	المانغولية	7185	الجوجاراتية	6665	البشكيرية
8484	التاتارية	7865	ناورو	7265	الهاوسا	6985	الباسكية
8469	التيلوجية	7869	النيبالية	7387	العبرية	6678	البنغالية
8472	التايلاندية	7879	النرويجية	7273	الهندية	6890	بوتان
6679	التبتية	7982	الأوربا	7285	المجرية	6672	البهارية
8473	التيجرينية	8065	البنجابية	7383	الأيسلندية	6682	البريتونية
8479	التونجية	8083	الباشتو	7378	الأندونيسية	6671	البلغارية
8482	التركية	7065	الفارسية	7365	اللغة الدولية	7789	البورمية
8475	التركمانية	8076	البولندية	7165	الأيرلندية	6669	البيلاروسية
8487	التوية	8084	البرتغالية	7384	الإيطالية	7577	الكمبودية
8575	الأوكرانية	8185	كويتشوا	7465	اليابانية	6765	الكتالانية
8582	الأوردية	8277	رايتو رومانيك	7487	الجافانية	9072	الصينية
8590	الأوزبكية	8279	الرومانية	7578	الكانادا	6779	الكورسيكية
8673	الفيتنامية	8285	الروسية	7583	الكشميرية	7282	الكرواتية
8679	الفولايكية	8377	السامسونية	7575	الكاكازاخستانية	6783	النشيكية
6789	الويلزية	8365	السنسكريتية	7589	الكرغيزية	6865	الدانماركية
8779	الووفية	7168	الجيبالية	7579	الكورية	7876	الهولندية
8872	إكسوزا	8382	الصربية	7585	الكردية	6978	الإنجليزية
7473	البيديشية	8372	الكرواتية	7679	اللاوسية	6979	إسبرانتو
8979	اليوروبا	8378	شونا	7665	اللاتينية	6984	الاستونية
9085	الزولو	8368	السندية	7686	اللاتغية	7079	الفاروزية

رموز الدول

اختر أحد أكواد الدولة من هذه القائمة.

الرمز	الدولة	الرمز	الدولة	الرمز	الدولة	الرمز	الدولة
SA	المملكة العربية السعودية	MY	ماليزيا	ET	أثيوبيا	AF	أفغانستان
SN	السنغال	MV	المالديف	FJ	فيجي	AR	الأرجنتين
SG	سنغافورة	MX	المكسيك	FI	فنلندا	AU	أستراليا
SK	جمهورية سلوفاكيا	MC	إمارة موناكو	FR	فرنسا	AT	النمسا
SI	سلوفينيا	MN	منغوليا	DE	ألمانيا	BE	بلجيكا
ZA	جنوب أفريقيا	MA	المغرب	GB	بريطانيا العظمى	BT	بوتان
KR	كوريا الجنوبية	NP	نيبال	GR	اليونان	BO	بوليفيا
ES	أسبانيا	NL	هولندا	GL	جرين لاند	BR	البرازيل
LK	سريلانكا	AN	جزر الأنتيل الهولندية	HM	جزر هيلد وماكدونالد	KH	كمبوديا
SE	السويد	NZ	نيوزيلندا	HU	المجر	CA	كندا
CH	سويسرا	NG	نيجيريا	IN	الهند	CL	تشيلي
TH	تايلاند	NO	النرويج	ID	إندونيسيا	CN	الصين
TR	تركيا	OM	عمان	IL	إسرائيل	CO	كولمبيا
UG	أوغندا	PK	باكستان	IT	إيطاليا	CG	الكونغو
UA	أوكرانيا	PA	بنما	JM	جاميكا	CR	كوستاريكا
US	الولايات المتحدة	PY	باراجواي	JP	اليابان	HR	كرواتيا
UY	أورجواي	PH	الفلبين	KE	كينيا	CZ	جمهورية التشيك
UZ	أوزبكستان	PL	بولندا	KW	الكويت	DK	الدانمرك
VN	فيتنام	PT	البرتغال	LY	ليبيا	EC	إكوادور
ZW	زيمبابوي	RO	رومانيا	LU	لكسمبورج	EG	مصر
		RU	الاتحاد الروسي			SV	السلفادور

التحكم في جهاز التلفزيون باستخدام جهاز التحكم عن بعد المرفق

يمكنك التحكم في مستوى الصوت ومصدر الإدخال وتحويل الطاقة إلى جهاز تلفزيون LG الخاص بك باستخدام جهاز التحكم عن بعد المرفق.

يمكنك التحكم في جهاز التلفزيون باستخدام الأزرار الواردة أدناه.

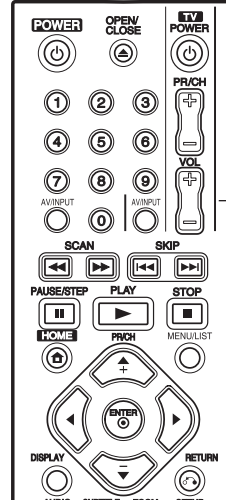

أزرار التحكم في التلفزيون

التحكم في أجهزة تلفزيون أخرى باستخدام جهاز التحكم عن بعد

كما يمكنك التحكم في مستوى الصوت ومصدر الإدخال وتحويل الطاقة إلى جهاز تلفزيون غير LG. إذا كان التلفزيون الخاص بك موجود في القائمة الواردة أدناه، فاضبط كود المصنع المناسب.

1. أثناء الضغط باستمرار إلى أسفل على زر TV POWER (طاقة التلفزيون)، اضغط الأزرار الرقمية لتحديد كود المصنع الخاص بتلفزيونك (انظر الجدول الوارد أدناه).
2. حرر الزر TV POWER.

الأرقام الكودية لأجهزة التلفزيون التي يتم التحكم فيها

إذا كان هناك أكثر من رقم كودي موجود بالقائمة، فحاول إدخال هذه الأرقام بحيث تدخل رقم واحد كل مرة حتى تتوصل إلى الرقم الذي يعمل مع التلفزيون الخاص بك.

الرقم الكودي	الشركة المصنعة
١ (افتراضي)، ٢	LG / GoldStar
١، ٣، ٤	Zenith
٦، ٧	Samsung
٨، ٩	Sony
٤	Hitachi

ملاحظات:

- قد لا تعمل بعض أو جميع الأزرار مع التلفاز حتى بعد إدخال كود الشركة المصنعة الصحيح حيث يتوقف ذلك على تلفزيونك.
- إذا قمت بإدخال رقم كودي جديد، فسيتم مسح الرقم الكودي الذي أدخلته مسبقاً.
- عندما تستبدل بطاريات جهاز التحكم عن بعد، يمكن إعادة ضبط الرقم الكودي الذي قمت بضبطه على الإعداد الافتراضي. اضبط الرقم الكودي المناسب مرة أخرى.

عن طريق الضغط على	عن طريق الضغط على
تشغيل أو إيقاف تشغيل التلفزيون	POWER
تغيير مصدر إدخال التلفزيون بين TV ومصادر إدخال أخرى.	AV/INPUT
المسح إلى أعلى أو إلى أسفل خلال القنوات المخزنة في الذاكرة.	PR/CH +/-
لضبط مستوى صوت التلفزيون.	VOL +/-

استكشاف الأعطال وإصلاحها

راجع هذا الدليل لمعرفة السبب المحتمل وراء المشكلة قبل الاتصال بمراكز الخدمة.

الأعراض	السبب	الحل
لا توجد طاقة.	• تم فصل كابل الطاقة.	• قم بتوصيل كابل الطاقة بمأخذ الطاقة بإحكام.
لا توجد صورة.	• تم ضبط الوضع TV/DVD الخاص بجهاز التسجيل على TV.	• اضغط TV/DVD الموجود في جهاز التحكم عن بعد بشكل متكرر لاختيار الوضع DVD. يظهر مؤشر التلفزيون في شاشة العرض.
	• جهاز التفاز غير معد لاستقبال خرج إشارة جهاز التسجيل.	• حدد وضع دخل الفيديو المناسب على جهاز التلفزيون بحيث تظهر الصورة الخارجة من جهاز التسجيل على شاشة التلفزيون.
	• كابل الفيديو غير موصل بشكل صحيح.	• قم بتوصيل كابل الفيديو بإحكام.
	• تم إيقاف تشغيل جهاز التلفزيون الموصول.	• قم بتشغيل التلفزيون.
لا يوجد صوت.	• الجهاز المتصل بكابل الصوت غير معد لاستقبال خرج إشارة جهاز التسجيل.	• حدد وضع الإدخال الصحيح على جهاز استقبال الصوت بحيث يمكنك الاستماع إلى الصوت من جهاز التسجيل.
	• كابلات الصوت غير موصلة بإحكام.	• قم بتوصيل كابل الصوت بإحكام.
	• تم فصل طاقة الجهاز الموصل بكبل الصوت.	• قم بتشغيل الجهاز الموصل بكبل الصوت.
	• كابل الصوت الموصل تالف.	• استبدلها بأخرى جديدة.
جودة الصورة المعروضة سيئة.	• القرص متسخ.	• قم بتنظيف القرص.
جهاز التسجيل لا يبدأ التشغيل.	• لم يتم إدخال قرص.	• أدخل أحد الأقراص (تحقق من إضاءة مؤشر القرص في نافذة العرض).
	• تم إدخال قرص غير قابل للتشغيل.	• أدخل قرصًا قابل للتشغيل. (تأكد من نوع القرص ونظام الألوان وكود المنطقة).
	• تم وضع القرص في اتجاه مقلوب.	• ضع القرص على أن يتجه جانب التشغيل لأسفل.
	• لم يتم وضع القرص بين الأدلة المعدة لضبط القرص.	• ضع القرص في درج الأقراص بشكل صحيح.
	• القرص متسخ.	• قم بتنظيف القرص.
	• تم ضبط مستوى تصنيف.	• قم بإلغاء وظيفة Rating (التصنيف) أو قم بتغيير مستوى التصنيف.
الصورة مشوهة	• إشارة الفيديو الخارجة من المكون الخارجي محمية من النسخ.	• لا يمكنك التوصيل من خلال جهاز التسجيل. قم بتوصيل المكون مباشرة بجهاز التلفزيون الخاص بك.
يتم تخطي بعض القنوات عن استخدام الزر PR/CH (-/+).	• لم يتم تخزين هذه القنوات في جهاز التسجيل.	• قم باستعادة القنوات. انظر «تحرير البرنامج» في صفحة ١٥.
صورة أو صوت القناة التي يتم بثها بهما ضعف أو فقد.	• الهوائي أو الكبلات مفكوكة.	• أحكم ربط التوصيلات أو استبدل الكابل.

الأعراض	السبب	الحل
تعذر تشغيل أحد الأقراص التي تم تسجيلها باستخدام جهاز التسجيل هذا على جهاز تشغيل آخر.	• تم تسجيل هذا القرص في وضع الفيديو.	• قم بالصياغة النهائية للقرص (صفحة ١٩).
	• لن تقوم بعض أجهزة التشغيل بتشغيل حتى القرص الذي تمت صياغتها نهائياً وجهاز التسجيل في وضع الفيديو.	• لا يوجد حل
يتعذر أو لا يتم التسجيل بنجاح	• تم تسجيل هذا القرص في وضع VR.	• لا بد أن يكون جهاز التشغيل الآخر متوافقاً مع RW كي يقوم بتشغيله.
	• يتعذر تشغيل الأقراص المسجلة باستخدام مواد يتم نسخها مرة واحدة على أجهزة التشغيل الأخرى.	• لا يوجد حل
لا يمكن تسجيل المؤقت	• الحيز الفارغ على القرص غير كاف.	• استخدم قرصاً آخر.
	• المصدر الذي تحاول تسجيله محمي من النسخ.	• لا يمكنك تسجيل المصدر.
	• عند ضبط قناة التسجيل، يتم توليف القناة على المؤلف الخاص التلفزيون.	• حدد القناة على المؤلف التلفزيون المدمج في جهاز التسجيل.
	• عند التسجيل إلى قرص وضع الفيديو، يتعذر تسجيل البرامج ذات ميزة حماية النسخ مرة واحدة.	• استخدم قرص تمت تهيئته في الوضع VR لنسخ للمادة التي يتم نسخها مرة واحدة.
جهاز التحكم عن بعد لا يعمل بشكل صحيح.	• لا يتم ضبط الساعة في جهاز التسجيل على الوقت الصحيح.	• اضبط الساعة على الوقت الصحيح. انظر «ضبط الساعة» في صفحة ١٥.
	• تمت برمجة المؤقت بشكل غير صحيح.	• برمجة المؤقت. انظر «تسجيل المؤقت» في صفحة ٣٢.
	• لا يظهر ضوء مؤشر تسجيل المؤقت بعد برمجة المؤقت.	• برمجة المؤقت.
جهاز التحكم عن بعد لا يعمل بشكل صحيح.	• جهاز التحكم عن بعد غير موجه إلى أداة الاستشعار عن بعد في جهاز التسجيل.	• وجه جهاز التحكم عن بعد إلى أداة الاستشعار عن بعد في جهاز التسجيل.
	• جهاز التحكم عن بعد بعيد جداً عن جهاز التسجيل.	• استخدم جهاز التحكم عن بعد في نطاق مسافة ٧ متر.
	• يوجد حائل بين جهاز التحكم عن بعد وجهاز التسجيل.	• أزل هذه العوائق.
	• نفاد شحنة البطاريات في جهاز التحكم عن بعد.	• استبدل البطاريات بأخرى جديدة.

يمكن إعادة ضبط جهاز التسجيل كما يلي:

- استمر في الضغط على الزر POWER (الطاقة) لمدة خمس ثواني على الأقل.
- سيؤدي ذلك إلى إيقاف تشغيل الطاقة ثم تشغيلها مرة أخرى.
- افصل سلك الطاقة من القابس ثم انتظر خمس ثوان على الأقل ثم قم بتوصيله مرة أخرى.

إعادة ضبط جهاز التسجيل

إذا لاحظت أياً من الأعراض التالية:

- تم توصيل الوحدة بالقابس ولكن لا يتم تشغيل الطاقة أو إيقاف تشغيلها.
- شاشة اللوحة الأمامية لا تعمل.
- لا يتم تشغيل جهاز التشغيل بالشكل المعتاد.

مواصفات عام

متطلبات الطاقة
استهلاك الطاقة:
الأبعاد (تقريباً)
الوزن الصافي (تقريباً)
درجة حرارة التشغيل
رطوبة التشغيل
نظام التلفاز
تنسيق التسجيل

١١٠-٢٤٠ فولت تيار متردد ٦٠/٥٠ هرتز
١٨ وات
٤٣٠ x ٥٤ x ٢٧٥ ملم (طول x ارتفاع x عمق) دون قدم
٢,٦ كجم
٥ مئوية إلى ٣٥ مئوية
٥٪ إلى ٩٠٪
نظام ألوان PAL I، B/G، I/I، SECAM D/K، K١
PAL

متطلبات الطاقة
استهلاك الطاقة:
الأبعاد (تقريباً)
الوزن الصافي (تقريباً)
درجة حرارة التشغيل
رطوبة التشغيل
نظام التلفاز
تنسيق التسجيل

التسجيل

تنسيق التسجيل
وسائط قابلة للتسجيل عليها
زمن التسجيل

تسجيل فيديو DVD، DVD-VIDEO، DVD+ReWritable، DVD-Recordable، أقراص DVD+ReWritable، أقراص DVD، ٤ ساعات (LPmode)، ٦ ساعات (EPmode)، ١١ ساعة (MLPmode) DVD (٤,٧ جيجا بايت): تقريباً ١ ساعة (XPmode)، ٢ ساعة (SPmode)، ٤ ساعات (LPmode)، ٦ ساعات (EPmode)، ١١ ساعة (MLPmode)

تنسيق التسجيل
وسائط قابلة للتسجيل عليها
زمن التسجيل

تنسيق تسجيل الفيديو

٢٧ ميجا هرتز
MPEG 2 (VBR يدعم)

التردد الرقمي
تنسيق الضغط
تنسيق تسجيل الصوت

٤٨ كيلو هرتز
دولي الرقمي

التردد الرقمي
تنسيق الضغط

العرض

استجابة التردد
نسبة الإشارة إلى التشويش
التشويش
المدى الديناميكي

DVD (PCM ٤٨ كيلو هرتز): ٨ هرتز إلى ٢٢ كيلو هرتز، CD: ٨ هرتز إلى ٢٠ كيلو هرتز
DVD (PCM ٩٦ كيلو هرتز): ٨ هرتز إلى ٤٤ كيلو هرتز
أكثر من ١٠٠ ديسبل (موصل خرج الصوت AUDIO OUT)
أقل من ٠,٠٠٨٪ (موصل خرج الصوت AUDIO OUT)
أكثر من ٩٥ ديسبل (موصل AUDIO OUT)

استجابة التردد

نسبة الإشارة إلى التشويش
التشويش
المدى الديناميكي

الإدخالات

إدخال الهوائي، ٧٥ أوم
١ فولت من الذروة إلى الذروة ٧٥ أوم، تزامن سلبي، مقبس x RCA jack ٢
٢ جذر متوسط مربعات الجهد أعلى من ٤٧ أوم مقبس x RCA (L، R) ٢

ANTENNA IN
VIDEO IN
AUDIO IN

إخراجات

١ فولت من الذروة إلى الذروة ٧٥ أوم، تزامن سلبي، مقبس x RCA jack ١
(C) ٠,٣ فولت (من الذروة إلى الذروة)، ٧٥ أوم.
(Y) ١ فولت (من الذروة إلى الذروة)، ٧٥ أوم، تزامن سلبي، مقبس x RCA jack ١
(PB)/(PR) ٠,٧ فولت (من الذروة إلى الذروة)، ٧٥ أوم، مقبس x RCA jack ٢
٠,٥ فولت (من الذروة إلى الذروة)، ٧٥ أوم، x RCA jack ١
٢ جذر متوسط مربعات الجهد (١ كيلو هرتز، ٠ ديسبل) ٦٠٠ أوم، مقبس x RCA jack (L، R) ١

VIDEO OUT

COMPONENT VIDEO OUT

إخراج الصوت (صوت رقمي)
إخراج الصوت (صوت تماثلي)

إضافي:

١. جهاز التحكم عن بعد.
٢. البطاريات.
١. كابل تردد لاسلكي (RF) متحد المحور.
٢. هذا التصميم والمواصفات عرضة للتغيير دون إشعار.

تحذير من أجل السلامة

يجب فصل هذا الجهاز عن مخرج التيار الكهربائي الرئيسي أثناء عدم استخدامه . لا تسمح لهذا الجهاز بالتعرض للامطار أو الرطوبة .

تحذير

من أجل منع وقوع الصدمة الكهربائية ، لا تسحب عنه الغطاء . لا يوجد في الداخل أجزاء للاستخدام . التصليح يجب أن يقوم به الشخص المختص .

فترة تشغيل هذا الجهاز سبع سنوات من تاريخ التسليم الى الزبون . عند انتهاء الفترة المحددة أعلاه ربما لا تعود صالحة للاستخدام تبعاً للمواصفات .

تحذيرات للوقاية

- اقرأ هذه التعليمات قبل تشغيل الجهاز
- تجنب درجات الحرارة أو البرودة العالية والرطوبة والغبار .
- تجنب الاستخدام قريبا من حقل مغناطيسي (سيؤثر سلبا على انجاز الجهاز).
- حاذر عند مسح الغطاء بمادة متطايرة كالبنزين والكحول الخ أو قطعة قماش معالجة بمواد كيميائية . ربما يؤدي ذلك الى اتلاف سطح الغطاء أو تقشير الطلاء .
- استخدم هذا الجهاز فقط بوضع أفقي ولا تضع فوقه أي شيء ثقيل .
- حافظ على وضع الجهاز بعيدا عن أحواض الزهور وأنباب الماء وحوض الغسيل ، اذا سقط عليه أي مادة سائلة فقد يحدث تلف كبير للجهاز .
- في مثل هذه الحالة قم بعرضه على خبير فني متخصص.
- لا تحجز منطقة التهوية ، ثقوب التهوية تمنع زيادة سخونة . وحتى المواد الخفيفة أو الناعمة كالورق أو القماش قد تسد ثقوب التهوية .
- لا يوجد أجزاء للاستخدام من الداخل . من أجل الإصلاح والصيانة أعرضه على الفني المتخصص.

مركز جدة الرئيسي للخدمات
ص ب ٧٠٤ جدة ٢١٤٢١ ، المملكة العربية السعودية
هاتف : ٢٩٢٩-٢٢٩ (٠٢)
هاتف مجاني : ٢٩٢٩ ٢٤٤ ٨٠٠
مركز الرياض الفرعي للخدمات
هاتف ٥٥٥٩-٤٦١-١ / تحويل ١٤٥ ، ١١٩

مركز الخبر الفرعي للخدمات
هاتف ٩٢٩ - ٨٥٨ - ٠٣