



MINI SISTEMA DE CINE EN CASA CON KARAOKE

MANUAL DEL USUARIO

MODELO : MDT352

MDT352-A5U/D5U/X5U

MDS352V, MDS352W

MDD262

MDD262-A5U/D5U/X5U

MDS262V

Le rogamos que lea atentamente este manual antes de poner
en funcionamiento el aparato.
Consérvelo para futuras consultas.

KARAOKE

XBS
EXCELLENT True Sound

DVD
VIDEO

DOLBY
DIGITAL

DIVX

USB

Plays
Windows
Media™

Precauciones de seguridad



PRECAUCIÓN
RIESGO DE CHOQUE ELÉCTRICO. NO ABRIR



ADVERTENCIA: PARA REDUCIR EL RIESGO DE CHOQUE ELÉCTRICO NO RETIRE LA CUBIERTA (O TAPA POSTERIOR). EL USUARIO NO PUEDE DAR MANTENIMIENTO A NINGUNA PARTE INTERNA. EL SERVICIO DEBE SER EFECTUADO POR PERSONAL CAPACITADO.



El rayo con un símbolo de flecha dentro de un triángulo equilátero sirve para alertar al usuario sobre la presencia de voltaje peligroso al interior de este producto cuya magnitud es suficiente para causar un riesgo de choque eléctrico a las personas.



El signo de exclamación dentro de un triángulo equilátero sirve para alertar al usuario sobre la presencia de instrucciones de operación y mantenimiento (o servicio) importantes en los documentos que acompañan al aparato.

ADVERTENCIA: PARA REDUCIR EL RIESGO DE INCENDIO O DESCARGA ELÉCTRICA NO EXPONGA ESTE PRODUCTO A LA LLUVIA O HUMEDAD.

PRECAUCIÓN: No bloquee ninguno de los orificios de ventilación. Instalar conforme a las instrucciones del fabricante.

Las ranuras y orificios de la carcasa cumplen un propósito de ventilación y aseguran el correcto funcionamiento del producto, y a fin de protegerlo de un posible sobrecalentamiento. Los orificios no deben bloquearse en ningún caso colocando el producto sobre una cama, sofá, alfombra o superficie similar. Este producto no debe colocarse en una instalación empotrada, como una librería o estante, a menos que se proporcione una correcta ventilación del mismo y se respeten todas las instrucciones del fabricante.

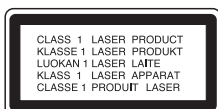

PRECAUCIÓN:

Este producto utiliza un sistema láser.

Para asegurar el uso apropiado de este producto, por favor lea este manual atentamente y consérvelo para referencia futura. En caso de que la unidad requiera mantenimiento contacte a un centro de servicio técnico autorizado, vea el procedimiento de servicio.

El uso de controles, ajustes o la realización de procedimientos distintos a los especificados en este manual podría resultar en exposición peligrosa a la radiación.

Para prevenir la exposición directa al rayo láser, no trate de abrir el gabinete. La radiación láser es visible cuando se abre. **NO FIJE LA VISTA EN EL HAZ DE LUZ LÁSER.**

PRECAUCIÓN: El aparato no debe exponerse al agua, goteo o salpicaduras y no se deben colocar objetos que contengan líquidos sobre el mismo, como floreros.

PRECAUCIÓN: RADIACIÓN VISIBLE E INVISIBLE DEL LÁSER AL ABRIR LA UNIDAD, INTERBLOQUEO DESACTIVADO

CUIDADO en relación al cable de alimentación

La mayoría de los electrodomésticos recomiendan ser ubicados sobre un circuito dedicado;

Es decir, un circuito de un único enchufe que sólo acciona este electrodoméstico y no tiene enchufes o circuitos derivados adicionales. Revise la página de especificaciones de este manual del propietario para estar seguro.

No sobrecargue los enchufes de pared. Los enchufes de pared sobrecargados, flojos o dañados, cables de extensión, cables de alimentación deshilachados, o el aislamiento dañado o agrietado del cable son elementos peligrosos. Cualquiera de estas condiciones podría causar descargas eléctricas o fuego. Examine regularmente el cable de su electrodoméstico, ya que su aspecto indica daños o deterioro, retírelo de la toma de alimentación, interrumpa el uso del electrodoméstico, y haga que un distribuidor de servicio autorizado le cambie el cable por una pieza de recambio exacta.

Proteja el cable de alimentación contra abusos físicos o mecánicos, como el ser torcido, doblado, pinzado, atrapado bajo una puerta cerrada, o ser pisado continuamente. En particular, preste atención a los enchufes, tomas de pared, y al punto donde el cable sale del electrodoméstico.

Modo ahorro energético - OPCIONAL

Puede configurar la unidad en un modo económico de ahorro de energía.

En estado encendido, mantenga presionado el botón (⏻) durante cerca de 3 segundos.

- La ventana de visualización no mostrará nada cuando la unidad esté apagada.

Para cancelar, presione (⏻) (POWER), CLOCK, TIMER o PLAY MODE(DEMO).

Índice

Introducción

Precauciones de seguridad	2
Índice	3
Antes del uso	3
Panel delantero y panel posterior	4
Mando a distancia	5

Preparación

Conexiones	6-9
Antes de empezar	10-16

Funcionamiento

Funcionamiento con Vídeo CD y DVD	17-18
Funcionamiento con CD de audio y disco MP3/WMA	19
Funcionamiento con discos JPEG	20
Funcionamiento con discos DivX	21
Funcionamiento con RADIO	22-23
Funcionamiento con CINTA	24
Grabación	24
Funcionamiento con KARAOKE	25-28

Referencia

Solución de problemas	29
Lista de códigos de idioma	30
Lista de códigos de país	30
Especificaciones	

Acerca de los símbolos

Acerca del símbolo

“” podría mostrarse en la pantalla del televisor durante el funcionamiento. Este icono significa que la función explicada en este manual no está disponible para el disco DVD en específico.

Acerca de las instrucciones de acuerdo con los símbolos de los discos

Un apartado cuyo título tenga uno de los símbolos siguientes, indica que éste es aplicable exclusivamente al disco representado con el símbolo.

	DVD
	Vídeo CDs
	CD de audio
	Archivo MP3
	Archivo WMA
	Archivo JPEG
	Archivo DivX

Acerca de los símbolos para instrucciones

Precaución Indica peligros que pueden causar daños al equipo u otros daños materiales.

Nota Indica características de funcionamiento especiales de esta unidad.

Consejo Indica consejos y trucos para facilitar la tarea.

Antes del uso

Discos que se pueden reproducir

	DVD (discos de 8 cm / 12 cm)
	CD de Vídeo (discos de 8 cm / 12 cm))
	CD de Audio (discos de 8 cm/12 cm)

Además, este aparato puede reproducir cualquier DVD±R, DVD±RW, SVCD y CD-R o CD-RW que contenga títulos de audio, ficheros MP3, WMA, JPEG o DivX.

Notas

- Dependiendo de las condiciones del equipo de grabación o del disco CD-R/RW (o DVD±R/RW), algunos discos podrían no ser reproducidos por la unidad.
- No adhiera etiquetas o sellos en ninguno de los lados del disco (ni el lado rotulado, ni el lado grabado).
- No utilice discos con formas irregulares (por ejemplo corazones u octogonales). Podrían producirse incorrecto de la unidad.

Nota acerca de los CD de DVD y Vídeo

Algunas operaciones de la reproducción de los DVDs y Vídeo CDs podrían haber sido intencionalmente diseñadas por los fabricantes de software. Dado que esta unidad reproduce DVDs y Vídeo CDs de acuerdo con el contenido del disco diseñado por el fabricante de software, algunas funciones de reproducción de la unidad podrían no estar disponibles, o podrían haberse agregado otras funciones. Consulte también las instrucciones suministradas con el DVD. Algunos DVD hechos con fines comerciales podrían no ser reproducidos en la unidad.

Código de región

El código de región se encuentra impreso en la parte posterior de esta unidad. Esta unidad sólo puede reproducir discos DVD que tengan el mismo tipo de etiqueta que hay en la parte posterior de la unidad o con la etiqueta “ALL”

Nota acerca de los códigos de región

- En la mayoría de los discos DVD observará el dibujo de la tierra con uno o más números claramente visibles en la cubierta. Este número debe coincidir con el código regional de la unidad o, de lo contrario, el disco no podrá reproducirse.
- Si intenta reproducir un DVD con un código de región diferente al del reproductor, verá aparecer el mensaje “Check Regional Code” en la pantalla del televisor.

Front Panel/ Rear Panel

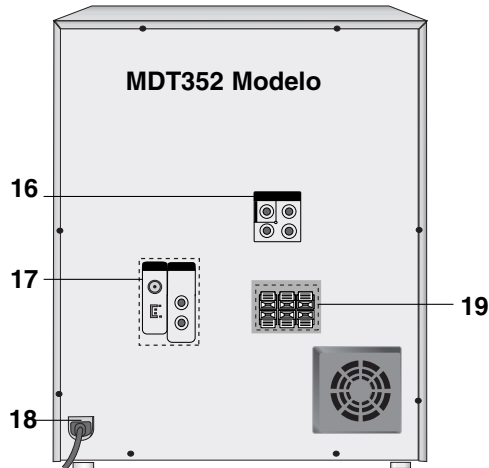
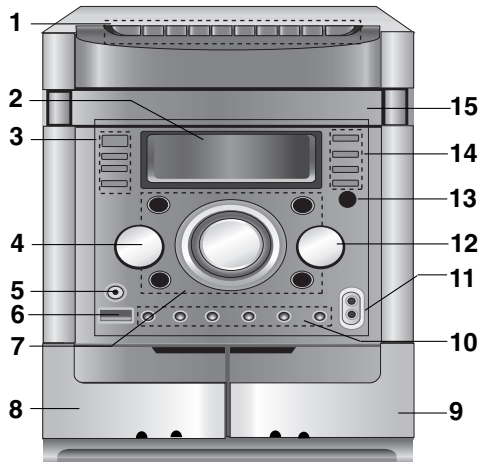

1. Botón NUMÉRICOS (0-9)
2. Pantalla de visualización
3.
 - Botón (⏻) POWER
 - Botón CLOCK
 - Botón TIMER
 - DUBBING (DUBB.) / Botón GRABACIÓN SINCRON. DE CD (CD SYNC.) / Botón (ST./MO.)
4. SELECTOR MULTIFUNCIÓN (MULTI JOG)
 - MANUAL TUNING
 - CD SKIP
 - CLOCK ADJUST
 - (b-KEY CON-#) KEY CONTROL
5. Salida a auriculares (PHONES): \varnothing 3.5 mm
6. Conector USB (\leftrightarrow)
7.
 - Botones de SELECCIÓN DE FUNCIÓN (TUNER, TAPE, KARAOKE/DVD/CD, AUX)
 - Botón EQ.
 - Botón XTS Pro
 - Botón USB
 - Botón XDSS plus
 - Dial VOLUMEN
8. Posición \blacktriangle PUSH EJECT (expulsar) (CINTA 1)
9. Posición \blacktriangle PUSH EJECT (expulsar) (CINTA 2)
10.
 - Botón (●REC/||) RECORD/RECORD PAUSE
 - Botón TUN./(-/+) -TUNER
 - Botón REWIND/ FAST FORWARD ($\blacktriangle\blacktriangle$ / $\blacktriangleright\blacktriangleright$) -TAPE/ SCAN ($\blacktriangle\blacktriangle$ / $\blacktriangleright\blacktriangleright$) / Botón TEMPO (-/+) -CD
 - Botón PRESET (-/+) / Botón TAPE REVERSE PLAY (\blacktriangleleft) (OPCIONAL) / Botón TAPE FORWARD PLAY (\blacktriangleright)
 - Botón STOP (\blacksquare STOP)

MDD262 Modelo

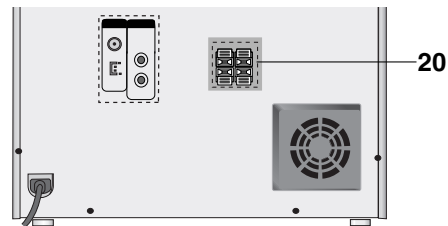

11. Tomas para micrófono (MIC1, MIC2): \varnothing 6.3 mm : OPCIONAL
12. Dial de volumen para el micrófono (MIC VOL.)
13. Sensor remoto
14.
 - Botón OPEN/CLOSE (\blacktriangle OP/CL)
 - Botón DISC SKIP (D.SKIP)
 - Botón PLAY MODE, DEMO
 - Botón SET/CD/||, RDS (OPCIONAL)
15. PUERTA DE DISCO
16.
 - Conector COMPONENT VIDEO OUT (PROGRESSIVE SCAN) (Y Pb Pr)
 - Conector VIDEO OUT
17.
 - Conector FM/AM ANTENNA
 - Conector AUXILIARY INPUT (AUX IN)
18. Cable de alimentación
19. Conector SPEAKER (MDT352 Model)
20. Conector SPEAKER (MDD262 Model)

Remote Control

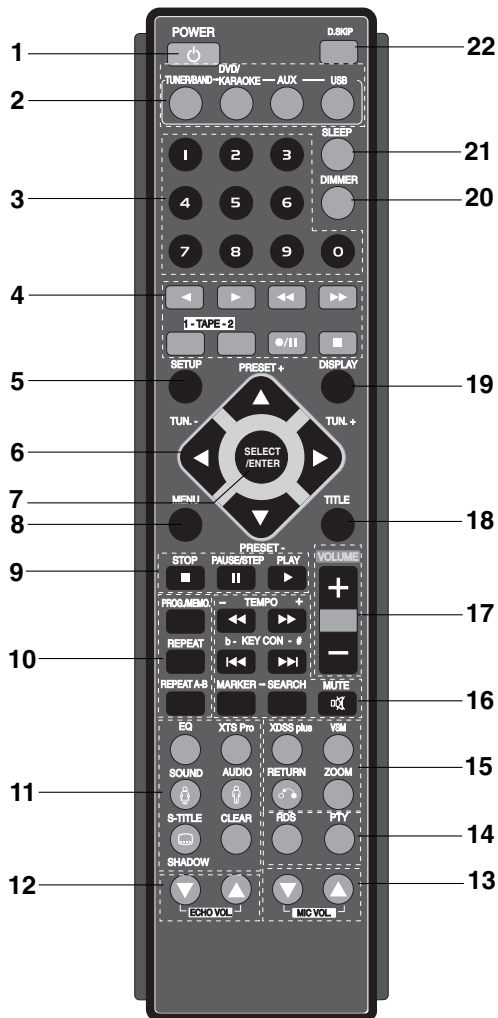

1. Botón ENCENDIDO (POWER)
2. Botón SELECCIONAR FUNCION (TUNER/BAND, DVD/KARAOKE, AUX, USB)
3. Botones NUMÉRICOS (0-9)
4. Botones FUNCION CINTA
 - REPRODUCCIÓN INVERSA (◀)
 - REPRODUCCIÓN (▶)
 - REBOBINAR/AVANCE RÁPIDO (◀◀▶▶)
 - Botón SELECCIONAR CINTA 1-2 (1-TAPE-2)
 - GRABAR/ PAUSA GRABAR (●/||)
 - PARAR CINTA (■)
5. Botón SET UP
6. • Botones de FLECHA (▲ / ▼ / ◀ / ▶) (Selecciona una opción del menú.)
- Botones PRESET (-/+) (▲ / ▼)
- Botones TUN. (-/+) (◀ / ▶)
7. Botón SELECCIÓN/INTRO (SELECT/ENTER)
8. Botón MENÚ (Use el botón MENU para mostrar la pantalla de menú incluida en los discos de vídeo DVD)
9. Botones STOP (■), PAUSE(||)/ STEP, PLAY (▶)
10. Botones PROG./MEMO., REPEAT, REPEAT A-B
11. Botones EQ, XTS Pro, SOUND/ FEMALE(♀), AUDIO/ MALE(♂), SUBTITLE (S-TITLE), SHADOW, CLEAR
12. Botones ECHO VOL. (●/●)
13. Botones MIC VOL. (●/●)
14. Botones RDS, PTY - OPCIONAL
15. Botones XDSS, SURROUND(SURR.), ZOOM, RETURN (↶)
16. • Botones MARKER, SEARCH, MUTE(🔇), • SCAN (◀◀▶▶)/TEMPO (-/+),/ KEY CON (b/#)/,SKIP (◀◀▶▶)
17. Botones VOLUME -/+
18. Botón TITLE (Use el botón TITLE para mostrar la pantalla de título incluida en los discos de vídeo DVD)
19. Botón DISPLAY
20. Botón DIMMER
21. Botón SLEEP
22. Botón DISC SKIP (D.SKIP)

Distancia de funcionamiento del mando a distancia

Apunte con el mando a distancia hacia el sensor remoto y pulse los botones.

- **Distancia:** Aproximadamente 7 m (23 pies) desde la parte delantera del sensor remoto
- **Angulo:** Alrededor de 30° a cada lado de la parte delantera del sensor remoto.

Instalación de las baterías en el mando a distancia

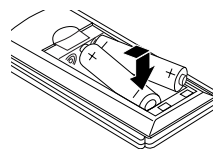

Quite la tapa del portapilas de en la parte posterior del mando a distancia e inserte dos pilas R03 (tamaño AAA) + y - alineando correctamente las polaridades

Precaución

No mezcle pilas viejas con nuevas. Nunca mezcle diferentes tipos de pilas (estándar, alcalinas, etc.).

Conexiones

Conexión al televisor

Realice una de las siguientes conexiones, dependiendo de la capacidad de su equipo actual.

Consejos

- Dependiendo de su televisor y del resto de equipos que desee conectar, existen varias formas de conectar la unidad. Use una de las conexiones descritas a continuación.
- Consulte los manuales de su televisor, videograbadora, sistema estéreo o de cualquier otro dispositivo para conseguir las mejores conexiones.

Precaución

- Cerciñese de que el aparato esté directamente conectado al televisor. Seleccione la entrada AV correcta en su televisor.
- No conecte su aparato al televisor a través de una videograbadora. La imagen podría distorsionarse debido al sistema de protección de copiado.

Conexión de vídeo

Conecte la toma MONITOR OUT de la unidad a la toma VIDEO IN del televisor mediante el cable de vídeo que se suministra (V).

Conexión de vídeo componente

Conecte las tomas COMPONENT VIDEO OUT (PROGRESSIVE SCAN) (Y Pb Pr) de la unidad a las correspondientes tomas del televisor mediante un cable Y Pb Pr (C) opcional.

Conexión con barrido progresivo

- Si su televisor es de alta definición o 'digital ready' (preparado para recibir señales digitales), puede aprovechar la salida de barrido progresivo de esta unidad y disfrutar de la máxima resolución de vídeo posible.
- Si su televisor no es compatible con el formato de barrido progresivo, la imagen aparecerá codificada si trata de usar esa función de la unidad.

Conecte las tomas COMPONENT VIDEO OUT (PROGRESSIVE SCAN) (Y Pb Pr) de la unidad a las correspondientes tomas del televisor mediante un cable Y Pb Pr (C) opcional.

Nota

Ajuste el barrido progresivo 'On' en el menú de configuración para señal progresiva, como se indica en la página 14.

Parte posterior del televisor

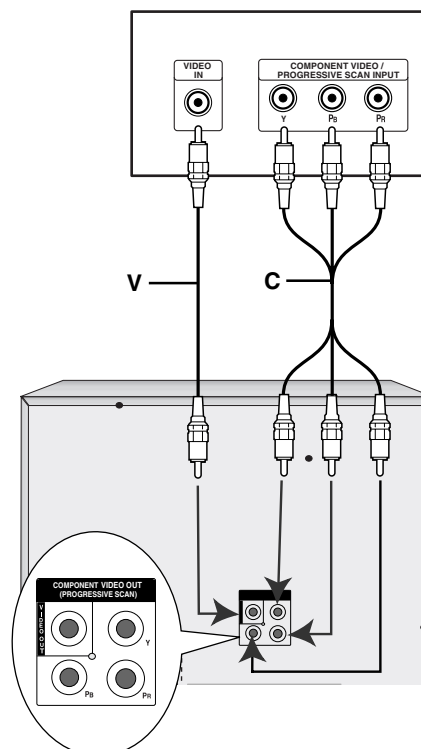

Conexiones

Conexiones de antena

Conecte las antenas FM/AM que se suministran para escuchar la radio.

- Conecte la antena de cuadro AM al conector de antena AM.
- Conecte la antena de FM al conector de antena FM.

MDT352 Modelo

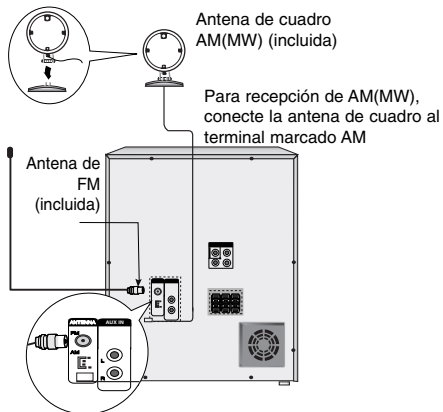

MDD262 Modelo

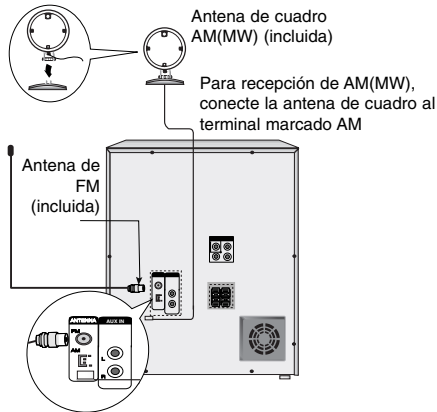

Notas

- Para evitar la captación de ruidos, mantenga la antena de cuadro AM lejos de la unidad y de otros componentes.
- Asegúrese de extender totalmente la antena de FM.
- Una vez conectada la antena FM manténgala tan horizontal como sea posible.

Conexión a equipos auxiliares

Puede usarse una videogradora u otro aparato conectado al conector AUX.

MDT352 Modelo

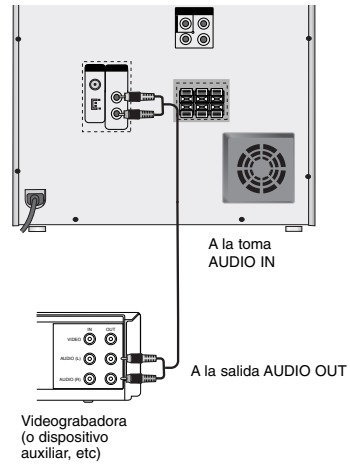

MDD262 Modelo

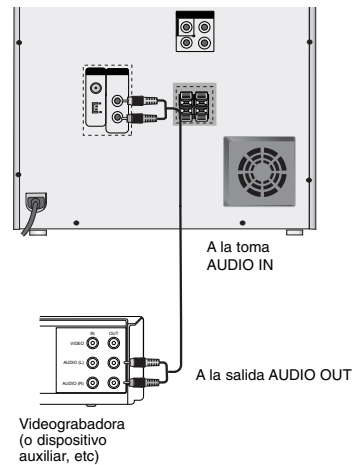

- 1** Conecte la videogradora o el dispositivo auxiliar al conector AUX.
- 2** Pulse el botón AUX del panel delantero o pantalla remoto hasta que el indicador "AUX" aparezca en la pantalla de visualización.

Conexiones

Función USB

Puede disfrutar de los archivos multimedia como melodías (Archivo MP3/WMA) guardadas en un reproductor MP3 o en una memoria USB conectando el dispositivo de almacenamiento a un puerto USB de la unidad.

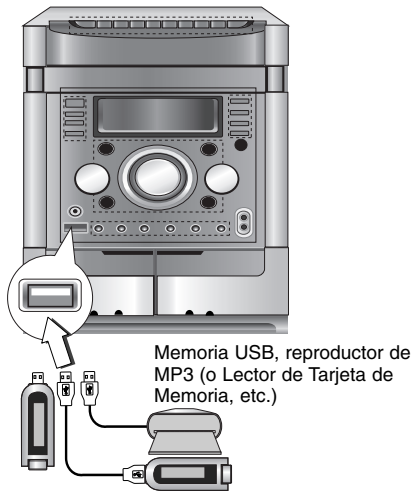

Dispositivos compatibles

1. Los dispositivos que requieran la instalación de programas adicionales una vez conectados a un ordenador no están admitidos.
2. Reproductor MP3 : Reproductor MP3 tipo flash. No se admitirá un reproductor MP3 que requiera la instalación un controlador.
3. Unidad USB flash : Dispositivos que admiten USB2.0 o USB1.1.

Extracción del USB de la unidad

1. Escoja las demás opciones, excepto la función USB, para poder extraer el USB.
2. Extraiga el USB de la unidad.

Nota

Si desea activar otras funciones, consulte la sección Reproducción de CD.

Note

- No extraiga el dispositivo USB mientras está en funcionamiento.
- Pueden reproducirse archivos de música (MP3/WMA), imágenes (JPEG) y vídeos.
- Una copia de seguridad evitará cualquier daño o pérdida de datos.
- Si utiliza un cable alargador USB o USB hub, el dispositivo USB puede no ser reconocido por la unidad.
- No admite dispositivos que utilicen un sistema de archivos NTFS. (Sólo es admisible el sistema de archivos FAT (16/32).)
- La función USB de esta unidad no admite todos los dispositivos USB.
- No admite cámaras digitales ni teléfonos móviles.
- Esta unidad no es admisible cuando el número total de archivos es 1 000 ó más.

Conexiones

Conexión del sistema de bocinas

Conecte los altavoces mediante los cables de altavoz incluidos haciendo coincidir los colores de los terminales y los de los cables. Ajuste los parámetros del altavoz (distancia, nivel, etc.) a fin de obtener el mejor sonido envolvente posible.

MDT352 Modelo

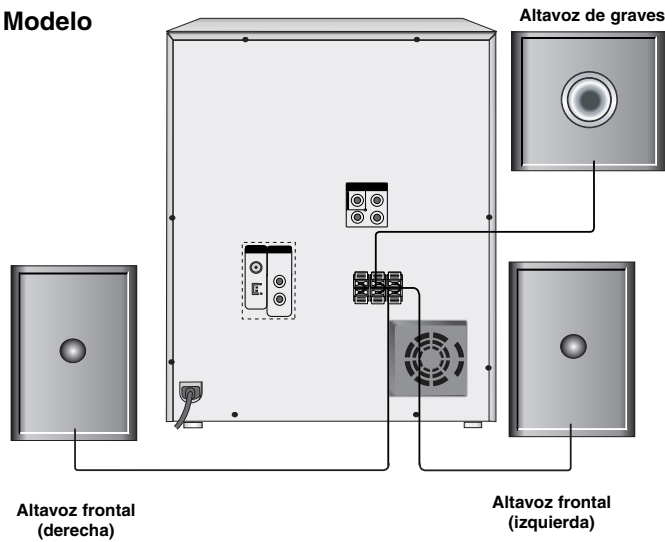

MDD262 Modelo

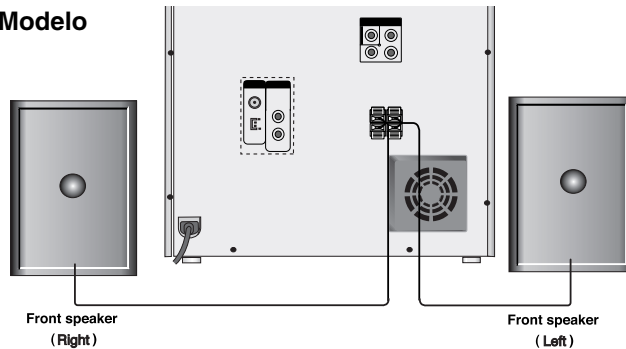

Notas

- Asegúrese de hacer corresponder los cables de las bocinas en la terminal apropiada en los componentes: + a + y - a -. Si los cables están invertidos, el sonido estará distorsionado y perderá base.
- Si utiliza las bocinas frontales con la tasa máxima de entrada baja, ajuste el volumen con cuidado para evitar una salida excesiva en las bocinas.
- Conecte correctamente el altavoz frontal izquierdo/derecho. El sonido podría distorsionarse si invirtiera la conexión de los altavoces.

Antes de empezar

Ajuste de volumen

- Gire la perilla VOLUMEN en sentido del reloj para aumentar el nivel de sonido y en sentido contrario al reloj para disminuirlo.
- Presione VOLUME + para aumentar el nivel de sonido o use VOLUME - para disminuirlo, desde el control remoto.

SILENCIO

Presione MUTE para apagar el sonido, presione nuevamente para restablecerlo.

“M” parpadeará en la ventana del display.

Salida a auriculares

Conecte una clavija de auriculares estereo (Ø3.5mm) en la entrada para auriculares.

Los altavoces se desactivarán automáticamente al enchufar los auriculares (no incluidos).

Efecto ECUALIZADOR

Puede escoger entre 7 modos fijos de sonido y ajustes de BAJOS (BASS), MEDIOS (MIDDLE) Y AGUDOS (TREBLE).

- Puede seleccionar el modo de sonido deseado mediante el botón **EQ** del panel frontal o el control remoto.

Cuando desee cambiar a otro modo de sonido, pulse repetidamente el botón **EQ** en los siguientes 3 segundos.

Cada vez que pulse el botón modificará la configuración que aparece en la ventana de visualización, como se muestra a continuación:

NORMAL → USER EQ → POP → CLASSIC → ROCK → DRAMA → JAZZ → NORMAL...

Podrá establecer BAJOS, MEDIOS y AGUDOS en el modo EC del USUARIO.

1. Seleccione el modo EC del USUARIO utilizando el botón **EQ**.
“USER EQ” aparecerá en pantalla.
2. Pulse el botón SET/CDII del panel frontal cuando “USER EQ” aparezca en pantalla.
El indicador “BASS 0” aparecerá en pantalla.
3. Seleccione BASS, MIDDLE o TREBLE que desee pulsando los botones **PRESET (-/+)** del panel frontal.
4. Pulse los botones **TUNING (-/+)** del panel frontal para configurar el nivel de sonido deseado.
(MIN, -4 ~ +4, MAX pasos)
5. Repita los pasos 3-4 detallados con anterioridad.
6. Una vez finalizada la configuración del nivel de sonido, pulse el botón SET/CDII del panel frontal.

XDSS (Extreme Dynamic Sound System)

Pulse **XDSS plus** para reforzar los bajos, los agudos y el efecto surround. Verá iluminarse el indicador “XDSS ON” or “NORMAL”.

DVD/VCD/DivX/ACD : XDSS ON ↔ NORMAL

MP3/WMA : XDSS ON → MP3 -- OPT ON
→ NORMAL → XDSS ON .

Optimizador de MP3

Esta función está optimizada para archivos MP3 comprimibles. Los bajos mejoran para que el sonido resulte más melodioso.

Cada vez que se pulsa **XDSS Plus**.

El ajuste cambia en el siguiente orden.

XDSS ON → MP3 -- OPT ON → NORMAL

XTS pro

Esta calidad de sonido única, desarrollada con tecnología propia, crea el sonido óptimo para que usted pueda disfrutar de una reproducción fidedigna del original, sintiendo como viva la fuente de sonido.

Cada vez que pulse **XTS Pro**, el ajuste cambiará siguiendo este orden.

NORMAL → XTS -- P ON

Nota

La función XTS Pro no funcionará cuando se haya conectado un auricular.

Sonido VIRTUAL

Presione **VSM** para establecer el sonido VIRTUAL.

FUENTE	Display	EFEECTO
2.1 c.	VIRTUAL	ESTEREO 3D
5.1 c.	VIRTUAL	Sonido virtual

• 3D STEREO

Realtime 3D positioned sound rendering technology with stereo sources, optimized for stereo speakers. Listeners may experience amazing virtual surround effects with their own multimedia players.

• Sonido virtual

Una tecnología de baja mezcla, pendiente de patente, transforma el canal 5.1 en sonido de 2 canales que tiene información direccional de audio.

Modo Sonido

Puede disfrutar del sonido envolvente simplemente seleccionando uno de los campos de sonidos pre programados conforme al programa que desee oír. (Sólo sonido del canal 2)

Pulse el botón SOUND de forma repetida.

BYPASS → ON STAGE → STUDIO → CLUB → HALL → THEATER 1 → CHURCH → BYPASS...

Nota

El modo inicial de sonido es BYPASS.

Antes de empezar

Ajuste del reloj

- 1 Pulse CLOCK.**
(Si el reloj requiere ajuste, mantenga pulsando CLOCK durante más de 2 segundos).
- Comenzarán a parpadear las horas.
- 2 Seleccione el ciclo de 12 horas o de 24 girando el dial MULTI JOG.**

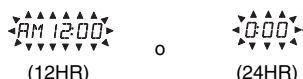

- 3 Pulse SET/CDII para confirmar el ciclo de horas seleccionado.**
- 4 Utilice el dial MULTI JOG para ajustar la hora actual.**
- 5 Pulse SET/CDII.**
- 6 Utilice el dial MULTI JOG para ajustar los minutos actuales.**
- 7 Pulse SET/CDII y se mostrará la hora correcta en la pantalla de visualización.**

Función de del temporizador de apagado

Cuando se ajuste la función de apagado automático, la unidad se apagará automáticamente una vez transcurrido el tiempo especificado.

- 1 Para especificar el tiempo que transcurre antes de que se apague la unidad, pulse SLEEP.**
En la pantalla de visualización puede ver *SLEEP 180* durante aproximadamente 5 segundos. Esto significa que el sistema se apaga automáticamente transcurridos 180 minutos.
- 2 Cada vez que pulsa SLEEP, el ajuste cambia en el siguiente orden.**
SLEEP 180 → 150 → 120 → 90 → 80 → 70 → 60 → 50 → 40 → 30 → 20 → 10 → OFF (No display) → SLEEP 180...
- 3 Para verificar el tiempo restante para apagar la unidad.**
Con la función de apagado automático activa, pulse brevemente **SLEEP**. Se mostrará el tiempo restante para apagar la unidad durante aproximadamente 5 segundos.

Nota

Si pulsa **SLEEP** mientras se muestra el tiempo para el apagado, la hora **SLEEP** vuelve a su condición original.

Para cancelar el ajuste del temporizador de apagado

Si desea detener la función, pulse repetidamente el botón **SLEEP** hasta que se muestre "*SLEEP 10*" y, a continuación, pulse una vez más **SLEEP** una vez "*SLEEP 10*" haya aparecido una vez más en la pantalla de visualización.

Uso del micrófono - OPCIONAL

Se puede cantar con un acompañamiento musical conectando un micrófono al aparato.

- 1 Conecte su micrófono a la toma MIC1/ MIC 2.**
" \ " aparecerá en la pantalla de visualización.
- 2 Reproduzca el tema musical que desee.**
- 3 Cante con ese acompañamiento.**
Ajuste el volumen del micrófono girando el dial **MIC VOL.** (MIN,1 - MÁX 14, pasos).

Notas

- Cuando no utilice el micrófono, ajuste el dial del volumen del mismo al mínimo o apáguelo y desconéctelo de las tomas **MIC VOL..**
- Si el micrófono se coloca demasiado cerca de un altavoz, puede producirse un sonido de mala calidad. En este caso, separe el micrófono del altavoz o baje el nivel del sonido con el control de volumen **MIC VOL..**
- Si el nivel de sonido de los altavoces es demasiado elevado, puede resultar distorsionado. En este caso, baje el volumen con el control de volumen **MIC VOL..**volume.

Para ajustar el volumen de ECO

Puede aplicarse un efecto de eco al sonido captado por los micrófonos.

Pulse **ECHO VOL.** (☉/☉) en el mando a distancia para aumentar o reducir el volumen eco.
(MIN. 1 - 14 MAX. pasos)

OSCURECIMIENTO

Esta función atenúa a la mitad el LED (diodo emisor de luz) del panel frontal en estado de encendido.
Pulse **DIMMER** una vez. El LED (diodo emisor de luz) del panel frontal se apaga y la ventana de visualización se oscurece parcialmente (50 %). Para cancelar esta función, presione el botón nuevamente.

DEMO

Con el aparato apagado, pulse **PLAY MODE** para probar la función en la ventana de visualización.

Para cancelar esta función, presione **POWER** (⏻/⏻) o **PLAY MODE** nuevamente. Durante la prueba con el aparato encendido, puede cancelarla usando los otros botones.

Antes de empezar

Función de temporizador

Con la función **TIMER** (temporizador) podrá disfrutar de la recepción de la activación y desactivación de radio, de la reproducción de CDs, reproducción USB y reproducción de cintas a la hora deseada.

1 Pulse **CLOCK** para verificar la hora actual.

Para su referencia

Si no ajusta la hora en el reloj, no podrá utilizar el temporizador.

2 Pulse **TIMER** para entrar al modo de ajuste del temporizador.

Las opciones "TUNER→DVD/CD →USB→TAPE" parpadean alternadamente en la pantalla de visualización.

Para su referencia

Si desea corregir el ajuste del temporizador previamente seleccionado, mantenga presionado el botón **TIMER** más de 2 segundos.

- Si quiere comprobar el ajuste del **TEMPORIZADOR** memorizado previamente, pulse el botón **TIMER** brevemente.
- Se mostrará en la pantalla de visualización la hora memorizada anteriormente y el indicador "⊙".

3 Pulse **SET/CDII** cuando parpadee la función deseada.

4 1. a. Cuando seleccione la función **TUNER**, el indicador '**PLAY**' y '**REC**' parpadearán en pantalla unos **3 segundos**.

Indicador '**PLAY**': Sólo reproducción del SINTONIZADOR

Indicador '**REC**': Reproducción del SINTONIZADOR y grabación

b. Pulse **SET/CDII** cuando la función deseada comience a parpadear.

c. Seleccione el número de presintonía memorizado anteriormente con el dial **MULTI JOG** del panel delantero y pulse **SET/CDII**.

El indicador 'TIME ON' aparecerá durante 0,5 segundos en pantalla y, a continuación, desaparecerá.

2. Cuando seleccione la función **DVD/CD, USB o TAPE**, el indicador 'TIME ON' aparecerá durante 0,5 segundos en pantalla y, a continuación, desaparecerá.

5 Ajuste la hora de encendido girando el dial **MULTI JOG**.

6 Pulse **SET/CDII** para confirmar la hora de encendido.

7 Ajuste los minutos de encendido girando el dial **MULTI JOG**.

8 Pulse **SET/CDII** para confirmar los minutos de la hora de encendido.

El indicador 'TIME OFF' aparecerá durante 0.5 segundos en la pantalla de visualización y, a continuación, desaparecerá.

9 Ajuste la hora de apagado girando el dial **MULTI JOG**.

10 Pulse **SET/CDII**.

11 Ajuste los minutos de apagado girando el dial **MULTI JOG**.

12 Pulse **SET/CDII**.

13 Ajuste el nivel de volumen girando el dial **MULTI JOG**.

14 Pulse **SET/CDII**.

Verá aparecer "⊙" en la pantalla de visualización y se habrá completado el ajuste del temporizador.

15 Apagado del sistema.

Las funciones del temporizador seleccionadas se encienden y apagan automáticamente a las horas programadas.

Para cancelar o revisar el temporizador

Cada vez que pulse el botón **TIMER** puede seleccionar el ajuste o cancelación del temporizador. También puede verificar el estado del ajuste del temporizador.

Para activar o verificar el temporizador, pulse el botón **TIMER** repetidamente hasta que "⊙" aparezca en la pantalla de visualización.

Para cancelar el **TEMPORIZADOR**, pulse el botón **TIMER** repetidamente hasta que "⊙" desaparezca de la pantalla de visualización.

Nota

Si inserta un DVD, VCD o DivX, excepto CD/MP3/WMA de audio en la unidad, la función del temporizador será gestionada por el SINTONIZADOR.

Antes de empezar

Visualización de información del disco en pantalla

Puede visualizar en pantalla diferentes tipos de información acerca del disco que ha cargado.

- 1 Pulse DISPLAY para mostrar diversos tipos sobre la información de reproducción.
La información que aparezca dependerá del tipo de disco o estado de la reproducción.
- 2 Puede seleccionar un elemento pulsando ▲/▼ y cambiando o seleccionando el ajuste pulsando ◀/▶.
 - Título (pista) – Número del título actual (o pista) / número total de títulos (o pistas).
 - Capítulo – Número del capítulo actual/número total de capítulos.
 - Tiempo – Tiempo de reproducción transcurrido.
 - Audio – Idioma o canal de audio seleccionado.
 - Subtítulo – Subtítulo seleccionado.
 - Ángulo – Ángulo seleccionado/número total de ángulos.
 - Sonido – Modo de sonido seleccionado.

Nota

Si no se pulsa el botón durante unos segundos, desaparecerá la visualización en pantalla.

Parámetros iniciales

Con el menú de configuración, puede efectuar varios ajustes en opciones tales como la imagen y el sonido. Asimismo, puede configurar, entre otras cosas, un idioma para los subtítulos y el menú de configuración. Para conocer más detalles sobre cada opción del menú de configuración, véanse las páginas 13 a 16.

Para entrar y salir del menú:

Pulse SETUP para entrar en el menú. Pulsando de nuevo SETUP volverá a la pantalla inicial.

Para pasar a la categoría siguiente:

Pulse ▶ en el mando a distancia.

Para volver a la categoría anterior:

Pulse ◀ en el mando a distancia.

FUNCIONAMIENTO GENERAL

- 1 Pulse SETUP. Aparecerá el menú de configuración.
- 2 Utilice los botones ▲/▼ para seleccionar la opción deseada y pulse ▶ para pasar a la segunda categoría. La pantalla muestra la configuración actual de la opción elegida, así como los parámetros alternativos.
- 3 Utilice los botones ▲/▼ para seleccionar la segunda opción deseada y pulse ▶ para pasar a la tercera categoría.
- 4 Utilice los botones ▲/▼ para seleccionar la configuración deseada y pulse SELECT/ENTER para confirmar su elección. Algunas opciones requieren pasos adicionales.
- 5 Pulse SETUP o PLAY para salir del menú de configuración.

IDIOMA



OSD

Elija un idioma para el menú de configuración y el visualizador en pantalla.

Audio / del disco Subtítulo / Menú Del Disco

Seleccione el idioma que prefiera para la pista de audio (audio del disco), subtítulos y menú del disco.

Original – Hace referencia al idioma original en el que se grabó el disco.

Otros – Para seleccionar otro idioma, pulse los botones numéricos y, a continuación, SELECT/ENTER así podrá introducir el número de 4 dígitos correspondiente de acuerdo con la lista de códigos de idioma de la página 30. Si introduce un código de idioma incorrecto, pulse CLEAR.

Antes de empezar

PANTALLA



Aspecto TV

- 4:3** – Seleccione para conectar un televisor 4:3 estándar.
- 16:9** – Seleccione para conectar de un televisor ancho 16:9.

Pantalla

La configuración del modo de visualización sólo funciona cuando el modo de aspecto del televisor es "4:3".

LetterBox – Muestra una imagen alargada con bandas en la parte superior e inferior de la pantalla.

PanScan – Muestra de forma automática la imagen en la pantalla completa y corta las partes de la imagen que no se ajusten a la misma.

Progressive Scan

El video con barrido progresivo proporciona imágenes de la más alta calidad, donde casi no hay parpadeo.

Si está utilizando las tomas COMPONENT VIDEO OUT, pero el receptor está conectado a un televisor estándar (es decir, analógico), seleccione Off (apagado) para el barrido progresivo.

Si va a utilizar tomas de vídeo de componente para conexión a un televisor o monitor que sea compatible con una señal de barrido progresivo, ajuste el barrido progresivo a On (activado).

Para ACTIVAR el barrido progresivo:

Conecte componente de la unidad a la entrada de su monitor/televisor y ajuste su televisor o monitor a la entrada de componente.

1. Seleccione "Progressive Scan" en el menú PANTALLA y, a continuación, pulse .
2. Seleccione "On" usando los botones / .
3. Pulse SELECT/ENTER para ajustar el reproductor al modo de barrido progresivo.

Precaución

Una vez configurado el aparato para realizar un barrido progresivo las imágenes sólo podrán ser vistas en un televisor o monitor compatible con ese formato de señal. Si se ajusta Progressive Scan a 'On' (activado) por equivocación, será necesario reiniciar el aparato. Para ello debe sacar primero el disco de la unidad. A continuación, pulse STOP (■) en el mando a distancia y manténgalo pulsado durante cinco segundos antes de soltarlo. La salida de video se restablecerá al ajuste estándar y la imagen será visible de nuevo en un televisor o monitor analógico convencional.

Antes de empezar

AUDIO

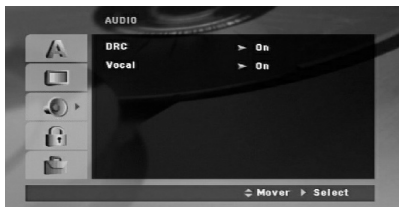

Cada disco de DVD dispone de una variedad de opciones de salida de audio. Ajuste las opciones de AUDIO de la unidad según el tipo de sistema de audio que utilice.

Control de la gama dinámica (DRC)

Con el formato DVD*1 puede escuchar la pista de audio de un programa con la presentación más precisa y realista posible, gracias a la tecnología de audio digital. No obstante, tal vez desee comprimir la gama dinámica de la salida de audio (la diferencia entre los sonidos más fuertes y los más suaves). Así podrá puede escuchar una película a un volumen más bajo sin perder nitidez en el sonido. Seleccione On (Activado) en DRC en encendido para lograr este efecto.

*1: Sólo Dolby Digital

Vocal

Activa Vocal solamente cuando esté reproduciendo un DVD karaoke multicanal. Los canales de karaoke en el disco se mezclarán con el sonido normal de estéreo.

BLOQUEO



Índice

Bloquea la reproducción de DVDs con clasificación dependiendo de su contenido. No todos los discos tienen clasificación.

1. Seleccione "Índice" en el menú de LOCK y pulse
2. Para acceder a las opciones LOCK, deberá introducir la contraseña que haya elegido. Si todavía no la ha ingresado, se le indicará que lo haga. Introduzca una contraseña y pulse SELECT/ENTER. Introdúzcala de nuevo y pulse SELECT/ENTER para confirmar. Si comete un error antes de pulsar SELECT/ ENTER, pulse CLEAR.

3. Seleccione una clasificación del 1 al 8 utilizando los botones / .

Índice 1-8: La clasificación uno (1) es la que tiene más restricciones y la ocho (8) la que menos.

Desbloqueo: Si selecciona la opción de desbloqueo, el control it should be Clasificación 1-8 no estará activado y el disco se reproducirá en su totalidad.

4. Pulse SELECT/ENTER para confirmar la clasificación elegida, a continuación, pulse SETUP para salir del menú.

Contraseña

Puede introducir o cambiar la contraseña.

1. Seleccione Contraseña en el menú de BLOQUEO y, a continuación, pulse .
2. Siga los pasos de la sección anterior (Índice). Para cambiar la contraseña, pulse SELECT/ENTER cuando la opción "Change" esté resaltada. Introduzca una contraseña y pulse SELECT/ENTER. Introdúzcala de nuevo y pulse SELECT/ENTER para confirmar.
3. Pulse SETUP para salir del menú.

Si olvida su contraseña

Si olvidara su contraseña, puede borrarla siguiendo estos pasos:

1. Pulse SETUP para acceder el menú de configuración.
2. Introduzca el número de 6 dígitos "210499" y pulse SELECT/ENTER. La contraseña ha sido eliminada.

Código del área

Introduzca el código del país cuya normativa se utilizó para clasificar el disco de vídeo DVD de acuerdo con la lista de la página 30.

1. Seleccione "Area Code" (Código de área) en el menú LOCK y, a continuación, pulse .
2. Siga el paso 2 tal y como se indica en el párrafo anterior (Índice).
3. Seleccione el primer carácter usando los botones / .
4. Pulse y seleccione el segundo carácter usando los botones / .
5. Pulse SELECT/ENTER para confirmar su selección de código del país.

Antes de empezar

OTROS



PBC **VCD**

Ajuste el control de reproducción (PBC) On (Activado) u Off (Desactivado).

On: Los Vídeo CDs con PBC se reproducen según los ajustes del PBC.

Off: Los Vídeo CDs con PBC se reproducen igual que los CDs de audio.

Registro DivX(R)

Le proporcionamos el código de registro DivX® VOD (video a la carta) que le permitirá adquirir y alquilar videos mediante el servicio DivX® VOD. Si necesita más información, visite www.divx.com/vod.

1. Seleccione la opción "DivX(R) Registration" y, a continuación, pulse **▶**.
2. Pulse SELECT/ENTER con "Select" seleccionado y verá aparecer el código de registro. Use el código de registro para adquirir o alquilar videos del servicio DivX® VOD en www.divx.com/vod. Siga las instrucciones y descargue el vídeo a un disco para poderlo reproducir en esta unidad.
3. Pulse SELECT/ENTER para salir.

Nota

Los videos que descargue de DivX® VOD sólo podrán reproducirse en esta unidad.

Semi Karaoke

Cuando un capítulo/título/ pista acaba totalmente esta función muestra la puntuación en la pantalla con un sonido de fanfarria.

Semi Karaoke activado :

- Active la función "Semi Karaoke".

Cuando acabe de cantar, aparecerá una puntuación en la pantalla.

Semi Karaoke desactivado :

- Desactive la función "Semi Karaoke".

Ni las fanfarrias ni la puntuación aparecerán en la pantalla.

Discos disponibles para la función Semi Karaoke:

- Discos DVD
- Discos de Karaoke DVD
- Discos VCD con más de dos pistas

Notas



- Esta función opera en el modo DVD/CD.
- La función Semi Karaoke sólo está disponible cuando se conecta un micrófono.
- Durante una película, apague el semi karaoke o disfrútelo sin conectar el micrófono en el menú SETUP si la música aparece al cambiar un capítulo.

Funcionamiento con Video CD y DVD

Características adicionales

Búsqueda por tiempo **DVD** **VCD** **DivX**

Para iniciar la reproducción en cualquier momento del disco:



1. Pulse DISPLAY durante la reproducción.
2. Pulse / para seleccionar el icono de la hora. Verá aparecer “-:--:--”.
3. Introduzca el tiempo de inicio que desee en horas, minutos y segundos, de izquierda a derecha. Si introduce un número equivocado, pulse CLEAR y borre los números que haya introducido. A continuación, introduzca los números correctos.
4. Pulse el botón SELECT/ENTER para confirmar. La reproducción se iniciará a partir del momento seleccionado.

Búsqueda de marcadores **DVD** **VCD** **DivX**

Para introducir un marcador

Puede iniciar la reproducción desde un máximo de nueve puntos almacenados en la memoria. Para registrar un marcador, pulse MARKER en el punto del disco que desee marcar. El icono de marcador aparecerá brevemente en la pantalla del televisor. Repita esta operación para registrar hasta nueve marcadores.

Para mostrar o cancelar una escena marcada

1. Durante la reproducción del disco, pulse SEARCH. El menú de búsqueda de marcadores aparecerá en pantalla.
2. En los 10 segundos siguientes, pulse / para elegir un número de marcador que desee mostrar o cancelar.
3. Pulse SELECT/ENTER y la reproducción se inicia a partir de la escena marcada o presione CLEAR y el número del marcador se borrará de la lista.
4. Puede reproducir cualquier marcador introduciendo su número en el menú de búsqueda de marcadores.

Salvapantallas

El salvapantallas aparece cuando deja la unidad en modo de parada durante unos cinco minutos.

Velocidad de reproducción de 1,5

DVD **VCD** **ACD** **MP3** **WMA**

Puede disfrutar rápidamente de música y películas. La velocidad de 1,5 le permite ver imágenes y escuchar el sonido a mayor rapidez que la velocidad normal del disco.

1. Pulse el botón PLAY() durante la reproducción normal. La pantalla aparecerá a una velocidad de “▶X1.5” con sonido.

2. Para regresar a la reproducción normal, pulse PLAY().
Velocidad normal → Velocidad X1.5 →
Velocidad normal....

Memoria de la última escena **DVD**





Este aparato memoriza la última escena del último disco que se ha visto. La última escena visualizada permanece en memoria incluso si retira el disco del aparato o lo apaga. Si carga un disco con la escena memorizada, ésta aparecerá automáticamente.

Nota

Esta unidad no memoriza la escena de un disco si apaga el aparato antes de empezar reproducir el disco.

Ángulo de la cámara **DVD**

Si el disco contiene escenas grabadas desde ángulos de grabación diferentes, podrá cambiar a otro ángulo de grabación durante la propia reproducción.

1. Pulse DISPLAY y, a continuación, pulse / para seleccionar un ángulo.
El número del ángulo actual aparecerá en la pantalla de visualización.
2. Seleccione el ángulo deseado pulsando los botones /.

Funcionamiento con CD de audio y disco MP3/WMA

Reproducción de una CD de audio o archivos MP3/WMA

Esta unidad puede reproducir CDs de audio u otro tipo de soporte grabado con archivos MP3/WMA.

MP3/ WMA/ CD de audio

Cuando inserte un soporte grabado con archivos MP3/WMA o un CD de audio, aparecerá un menú en la pantalla del televisor.

Pulse / Traslación: para seleccionar la melodía o el archivo, después seleccione o **SELECT/ENTER**, para escuchar su selección. Para utilizar diferentes modos de reproducción vea la pag. 17.

ETIQUETA ID3

Cuando reproduzca un fichero que incluya información como el título de la pista, podrá verla al pulsar DISPLAY repetidamente. Aparecerá en la ventana de visualización y en el TV la información del fichero MP3/WMA [Nombre de fichero y carpeta, Canción, Artista, Álbum, Género, Comentario, Información del tiempo]. Para saltar a los archivos siguientes o anteriores, pulse el botón SKIP (/).

Consejos

- Pulse MENU para ir a la página siguiente
- En un CD con MP3/WMA y JPEG puede cambiar entre MP3/WMA y JPEG. Si pulsa TITLE, se iluminarán las palabras MUSIC o PHOTO en la parte superior del menú.

La compatibilidad de un disco MP3 / WMA con este reproductor queda limitada como sigue:

- Frecuencia de muestreo: entre a 32 - 48 kHz (MP3), entre 24 - 48kHz (WMA)
- Tasa de bits: en un rango de 32 - 320kbps (MP3), 40 - 192kbps (WMA)
- El aparato no puede leer un archivo MP3/WMA que no tenga la extensión ".mp3" / ".wma".
- El formato físico del disco CD-R debe ser ISO 9660.
- Si graba archivos MP3/WMA con un programa de software que no cree un sistema de archivos (por ejemplo, Direct-CD), será imposible reproducir los archivos MP3/WMA. Le recomendamos utilizar el programa Easy-CD Creator para crear un sistema de archivos ISO 9660.
- El nombre de los archivos tendrá un máximo de 8 letras y llevará la extensión .mp3 o .wma.
- No debe incluir caracteres especiales como / ? * : " < > | etc.
- El número total de archivos en el disco deberá ser inferior a 999.

Este aparato de DVD requiere que los discos y las grabaciones cumplan con ciertas normas técnicas para poder obtener una calidad de reproducción óptima. Los DVD pre-grabados se adaptan automáticamente a estas normas. Existen muchos tipos diferentes de formatos de discos grabables (incluidos CD-R con archivos MP3 o WMA) y éstos requieren ciertas condiciones previas (consulte las indicaciones anteriores) para garantizar una reproducción compatible.

Los clientes no deben olvidar que es necesario contar con una autorización para descargar archivos MP3/WMA y de música desde Internet. Nuestra empresa no goza del derecho a otorgar dicha autorización. La autorización deberá solicitarse siempre al propietario de los derechos de autor.

Reproducción programada

La función de programación le permite almacenar sus pistas favoritas de cualquier disco en la memoria del aparato. Un programa puede contener 300 pistas.

1. Inserte un disco.
CD de audio y discos MP3/WMA:
2. Seleccione una pista de "List" y, a continuación, pulse PROG./MEMO. o seleccione el icono (Agregar) y pulse SELECT/ ENTER para colocar la pista seleccionada en la lista de "Program". Repita para añadir otras pistas a la lista.

Nota

Puede añadir todas las pistas del disco. Seleccione el icono (añadir todas) y, a continuación, pulse SELECT/ ENTER.

3. Seleccione la pista que desee empezar a reproducir en la lista "Program". Pulse MENU para ir a la página siguiente.
4. Pulse PLAY o SELECT/ENTER para iniciar la reproducción. La reproducción se inicia en el orden en que programó las pistas. La reproducción se detiene una vez que todas las pistas de la lista "Program" se hayan reproducido una vez.
5. Para reanudar la reproducción normal desde la reproducción programada, seleccione una pista de la lista del CD de audio (o MP3/WMA) y, a continuación, pulse PLAY .

Repetición de las pistas programadas

1. Pulse REPEAT cuando reproduzca un disco. Aparece el icono de repetición.
2. Pulse REPEAT para seleccionar el modo de repetición deseado.
 - TRACK: repite la pista actual.
 - ALL: repite todas las pistas de la lista programada.
 - Off(sin visualización): no reproduce repetidamente.

Eliminación de una pista de la lista "Program"

1. Utilice / para seleccionar la pista que desea eliminar de la lista "Program".
2. Pulse CLEAR. Alternativamente, seleccione el icono (eliminar) y, a continuación, pulse SELECT/ ENTER para añadir la pista seleccionada en la lista "Program". Repita para eliminar otras pistas adicionales de la lista.

Eliminación de toda la lista de programas

Utilice / para seleccionar (eliminar todo) y, a continuación, pulse SELECT/ENTER.

Nota

Los programas también se eliminan cuando se extrae el disco.

Funcionamiento con discos JPEG



Visionado de un disco JPEG

Este aparato puede reproducir discos con archivos en formato JPEG.

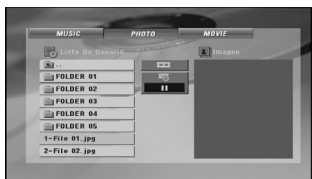

Antes de reproducir grabaciones en JPEG, lea las notas acerca de las grabaciones en formato JPEG que aparecen a la derecha.



- 1 Introduzca un disco y cierre la bandeja.**
El menú de PHOTO aparecerá en pantalla del televisor.



- 2 Pulse  /  para seleccionar una carpeta y pulse SELECT/ENTER. A para parecerá una lista de archivos de la carpeta.**

Consejo







Si está en una lista de ficheros y desea volver a la lista de Carpetas, puede usar los botones  /  del mando a distancia para marcar "  " y pulsar SELECT/ENTER a continuación para volver a la pantalla del menú anterior.

- 3 Si desea visualizar un archivo en particular, pulse  /  para resaltar un archivo y pulse SELECT/ENTER o PLAY().**





El pase de diapositivas comienza desde el archivo seleccionado si la opción de velocidad no está desactivada.

Mientras ve un archivo, puede pulsar STOP() para ir al menú anterior (menú JPEG).

Consejos

- Pulse MENU para ir a la página siguiente.
- Existen tres opciones de velocidad de proyección:  : > (Alto), >> (Normal), >>> (Bajo) y II (off).
Utilice los botones  /  /  /  para resaltar la velocidad. A continuación, utilice  /  para seleccionar la opción que desee y pulse SELECT/ENTER.
- Si selecciona la opción Velocidad Off (desactivada), el pase de diapositivas estará desactivado.

Mostrar (Proyección de diapositivas)

Utilice los botones  /  /  /  para resaltar la opción  (Slide Show) pase de diapositivas y, a continuación, pulse SELECT/ENTER.

Mover a otro archivo







Pulse  o  una vez durante la visualización de una imagen para avanzar al archivo siguiente o al anterior.

Imagen estática





1. Pulse PAUSE/STEP durante el pase de diapositivas. El reproductor entrará en modo PAUSE.
2. Para volver al pase de diapositivas, pulse PLAY() o pulse de nuevo PAUSE/STEP.

Para rotar la imagen

Pulse  /  /  /  mientras se exhibe una imagen para rotarla en sentido horario o antihorario.

Zoom

La función de Zoom le permitirá aumentar o reducir la imagen de vídeo.

1. Pulse ZOOM repetidamente.
Zoom on  Zoom off
2. Utilice los botones  /  /  /  en el modo "Zoom on" (Zoom activado).

La compatibilidad de los discos JPEG con este reproductor queda limitada como sigue:

- Dependiendo del tamaño y número de los ficheros JPEG, podría tardarse mucho tiempo en que el reproductor DVD lea todos los contenidos del disco. Si no ve un mensaje en pantalla transcurridos varios minutos, algunos de los ficheros tal vez sean demasiado grandes. Reduzca la resolución de los ficheros JPEG a otra inferior a 2M píxeles, como 2760 x 2048 píxeles y grabe otro disco.
- El número total de archivos y carpetas en el disco deberá ser inferior a 999.
- Algunos discos pueden ser incompatibles por haber sido grabados en un formato diferente o por el estado del disco.
- Asegúrese de que todos los archivos seleccionados tengan la extensión ".jpg" cuando los copie en el CD.
- Si la extensión de los archivos es ".jpe" o ".jpeg", cámbiela por ".jpg".
- Este aparato no podrá leer archivos cuyos nombres no tengan la extensión ".jpg". No obstante, los archivos se muestran como archivos de imagen JPEG en el explorador de Windows.

Funcionamiento con discos DivX

El aparato puede reproducir los archivos DivX.

- 1 Inserte un disco y cierre la bandeja.**
El menú DivX aparece en la pantalla del televisor.



- 2** Pulse **▲** / **▼** seleccionar una carpeta, y pulse **SELECT/ENTER** para consultar el contenido de la carpeta.

Consejo

Si se encuentra en una lista de archivos y quiere volver a la lista de Carpetas, use los botones **▲** / **▼** del mando a distancia para resaltar “**...**” y pulse **SELECT/ENTER** para volver a la anterior pantalla de menú.

- 3** Si desea ver un determinado archivo, pulse **▲** / **▼** para resaltarlo y, a continuación, **SELECT/ENTER** o **PLAY** (**▶**).
Se inicia la reproducción.

- 4** Pulse **STOP** (**■**) para salir.

Notas

- Cerciórese de elegir el modo ‘SUBTITLE ON’ pulsando siempre el archivo de subtítulos antes de reproducir un archivo DivX.
- Cuando tenga más de dos idiomas en el archivo de subtítulos, únicamente los subtítulos originales están disponibles.
- El micrófono no funciona durante la reproducción de un archivo DivX.

Aviso sobre la exhibición del subtítulo del DivX

Si los subtítulos no aparecen correctamente durante la reproducción, mantenga pulsado S-TITLE unos 3 segundos y, a continuación, pulse S-TITLE para seleccionar otro código de idioma hasta que los subtítulos puedan visualizarse correctamente.

La compatibilidad de los discos DivX con este reproductor está limitada del siguiente modo:

- El tamaño de resolución disponible del archivo DivX está por debajo de 720x576 (W x H) píxeles.
- El nombre de fichero de los subtítulos en DivX está disponible en 20-40 caracteres (difiere del idioma).
- Si existe un código de carácter no reproducible en el archivo DivX, posiblemente aparezca como “ _ ” en la pantalla.
- Si el número de fotogramas en la pantalla es superior a 30 por segundo, la unidad no funcionará con normalidad.
- Si la estructura de vídeo y audio del archivo grabado no está intercalada, se emitirá vídeo o audio.

Archivos de subtítulos DivX reproducibles

- SubRip(*.srt/*.txt)
- SAMI(*.smi)
- SubStation Alpha(*.ssa/*.txt)
- MicroDVD(*.sub/*.txt)
- SubViewer 2.0(*.sub/*.txt)
- VobSub(*.sub)

Archivo DivX reproducible

- “.avi”, “.mpg”, “.mpeg”

Formato de codificación reproducible

- “DIVX3.xx”, “DIVX4.xx”, “DIVX5.xx”, “MP43”, “3IVX”, “MP42”.

Formato de audio reproducible

- “AC3”, “PCM”, “MP3”, “WMA”.
 - Frecuencia de muestreo: entre 32 - 48 kHz (MP3), entre 24 - 48kHz (WMA)
 - Tasa de bits: entre 32 - 320kbps (MP3), 40 - 192kbps (WMA)

Funcionamiento con RADIO

Sintonía de estaciones de radio

Puede seleccionar hasta 50 estaciones para FM y AM. Antes de sintonizarlas, asegúrese que ha ajustado el volumen abajo en el nivel mínimo.

1 Presione TUNER/BAND en el control remoto para mostrar FM o AM en la pantalla de display. O pulse TUNER en el panel frontal.
Cada vez que presiona este botón, se cambia alternativamente entre AM y FM.

2 Seleccione la emisora que desee pulsando TUNING (-/+) en el panel frontal o ◀ / ▶ en el control remoto.

Notas

• Sintonía automática

Presione TUNING (-/+) o ◀ / ▶ durante más de 0.5 segundos.

- La búsqueda se detiene cuando la unidad sintoniza una estación.

• Sintonización manual

Utilice el dial MULTI JOG.

3 Pulse PROG./MEMO. en el control remoto.
Parpadeará un número en el visor.

4 Presione ▲ / ▼ en el mando a distancia para seleccionar el número de presintonía que desee.

5 Pulse PROG./MEMO. de nuevo.
Se memoriza la emisora.

6 Repita los pasos 1 (o 2) a 5 para memorizar otras emisoras.

Para borrar las estaciones de la memoria

Pulse y mantenga presionado el botón PROG./MEMO. situado en el panel frontal, durante unos dos segundos. El texto "ERASE ALL" aparecerá en la pantalla y presione después PROG./MEMO.: las emisoras quedarán borradas.

Para su referencia

Si todas las estaciones han sido ya introducidas, aparecerá en la ventana de la pantalla por un momento el mensaje "FULL" y luego destellará un número predefinido. Para cambiar el número de presintonía, siga los pasos 4-5.

Para sintonizar estaciones en memoria

Presione ▲ / ▼ en mando a distancia hasta que el número de memoria aparezca en el visualizador.

Para escuchar la radio

1 Presione TUNER/BAND en el control remoto para mostrar FM o AM en la pantalla de display. O pulse TUNER en el panel frontal.

Se sintoniza la última emisora recibida.

2 Pulse ▲ / ▼ repetidas veces para seleccionar la estación presintonizada que desee.

Cada vez que se pulsa el botón, el aparato sintoniza una emisora cada vez.

3 Ajuste el volumen girando VOLUME CONTROL KNOB en el panel frontal o pulsando VOLUME (-/+) repetidamente en el mando a distancia.

Para oír emisoras sin configuración previa

- Para la sintonización manual, consulte el apartado de "Sintonización manual".
- Para la sintonización automática, consulte el apartado de "Sintonización automática".

Para seleccionar directamente una estación de radio previamente ajustada

Puede usar los botones numéricos en el control remoto para seleccionar directamente una estación de radio previamente ajustada.

Por ejemplo, para oír la estación previamente ajustada 4, pulse 4 en el control remoto. Para oír la estación previamente ajustada 19, pulse 1 y después 9 (antes de pasar 3 segundos).

Para apagar la radio

Presione POWER para apagar la unidad o seleccionar otro modo de función (KARAOKE/DVD/CD, TAPE, AUX o USB).

Para su referencia

• Si un programa FM tiene ruidos

Presione ST./MO. en el panel frontal de modo que "STEREO" desaparezca en la ventana de pantalla. Esto no tendrá efectos estéreo, pero mejorará la recepción. Presione ST./MO. nuevamente para restaurar el efecto estéreo.

• Para mejorar la recepción

Reoriente las antenas provistas con el equipo.

Funcionamiento con RADIO

Función RDS : OPCIONAL

Acerca de la función RDS : OPCIONAL

Esta unidad está equipada con la función RDS (Radio Data System), que transmite información muy variada a las emisoras de radio FM. Este sistema, que se encuentra ya en uso en muchos países, se utiliza para la transmisión de señales de llamada de las estaciones de radio o información de las redes de transmisión, con descripciones del tipo de programación de la emisora mediante mensajes, o información específica acerca de las selecciones musicales disponibles y la información horaria exacta.

Sintonización RDS : OPCIONAL

Cuando haya sintonizado una emisora de FM que contiene datos RDS, la unidad mostrará de forma automática la señal de llamada de la emisora y el indicador RDS se iluminará en la pantalla, al igual que los indicadores de detección del tipo de programa (PTY), servicio de Radio Texto (RT), información horaria (CT) y programas de servicios RDS (PS), siempre que la emisora los transmita.

Opciones RDS : OPCIONAL

El sistema RDS es capaz de transmitir una amplia variedad de información además de la señal de llamada inicial que aparece la primera vez que se sintoniza una emisora. En condiciones normales, el sistema RDS mostrará el nombre de la emisora, la red de emisión o las letras de llamada. Si pulsa el botón **RDS** situado en el panel frontal, podrá visualizar los distintos tipos de datos que haya en la secuencia:

(FREQUENCY → PTY → RT → CT → PS)

- **PTY (Programme type recognition)**- El nombre del tipo de programa aparece en la pantalla.
- **RT (Radio text recognition)**- El nombre del radio texto aparecerá en la pantalla.
- **CT (Time controlled by the channel)**- Gracias a la función CT, la unidad podrá recibir la información horaria, que aparecerá en la pantalla.
- **PS (Programme Service name)**- El nombre del canal aparecerá en la pantalla.

Nota

Algunas estaciones RDS pueden decidir no incluir algunas de estas características adicionales. Si la emisora no está transmitiendo los datos solicitados para la función seleccionada, la pantalla mostrará alguno de los siguientes mensajes: **PTY NONE, RT NONE, CT NONE, PS NONE.**

Búsqueda de programas (PTY) : OPCIONAL

La mejor prestación del sistema RDS es su capacidad para codificar emisiones con códigos de tipo de programa (PTY), que indican la clase de programa que se está emitiendo. La lista que aparece a continuación muestra las abreviaturas normalmente usadas para indicar cada PTY, junto con una explicación de la misma.

NEWS	Noticias
AFFAIRS	Negocios
INFO	Información
SPORT	Deportes
EDUCATE	Educativo
DRAMA	Drama
CULTURE	Cultura
SCIENCE	Ciencia
VARIED	Tertulias
POP M	Música popular
ROCK M	Rock
EASY M	Música pop
LIGHT M	Clásica
CLASSICS	Clásica seria
OTHER M	Otras músicas
WEATHER	Información climatológica
FINANCE	Programas financieros
CHILDREN	Programas infantiles
SOCIAL	Programas de cuestiones sociales
RELIGION	Emisiones religiosas
PHONE IN	Programas de participación telefónica
TRAVEL	Viajes
LEISURE	Ocio y aficiones
JAZZ	Jazz
COUNTRY	Country
NATION M	Música nacional
OLDIES	Música años 50
FOLK M	Música folk
DOCUMENT	Documentales
TEST	Mensaje de prueba de alarma de emisora
ALARM!	Información de emergencias

Podrá buscar un tipo específico de programa siguiendo los pasos que se indican a continuación:

- 1 Pulse TUNER (o TUNER/BAND) para seleccionar la función de FM.**
- 2 Pulse PTY en el control remoto; la pantalla mostrará el último PTY en uso.**
- 3 Pulse repetidamente PTY a fin de seleccionar el PTY deseado.**
- 4 Cuando PTY esté seleccionado, apriete y mantenga apretado PTY.**
La unidad pasará a un modo de búsqueda automático. La búsqueda parará cuando sintonice una emisora.

Funcionamiento con CINTA

Reproducción básica

- 1 Presione TAPE 1-2 (o TAPE) para seleccionar la función de cinta.
(Se mostrará "NO TAPE" en la ventana de display.)
- 2 Abra la puerta de TAPE 1-2 presionando en **▲PUSH EJECT**.
- 3 Inserte una o dos cintas con el lado de la cinta hacia el fondo y cierre TAPE1 (y/o 2) la puerta.
- 4 Presione **▶** (o **◀** : OPCIONAL).

CASETE AUTO STOP (CINTA 1/2)

Después que la reproductora de cintas con paro automático reproduce la parte frontal de la cinta, la unidad se detiene automáticamente.

CASETE AUTO REVERSE (CINTA 2)

Puede seleccionar la dirección de la cinta que desea presionando PLAY MODE.

Presionando	Visualización	Función
-	→ ←	Se detiene automáticamente después de reproducir uno de los lados de la CINTA 2.
Una vez	→) ←)	Se detiene automáticamente después de reproducir los dos lados de la CINTA 2.
Dos veces	(→ ←)	Se detiene automáticamente después de reproducir seis veces seguidas los dos lados de la CINTA 2.

Para detener la reproducción

Presione **STOP(■)** en el panel frontal o TAPE **STOP(■)** en el control remoto durante la reproducción.

Para retroceder o avanzar rápidamente la cinta

Tras pulsar **◀◀/▶▶** en el panel delantero o en el mando a distancia durante la reproducción, pulse **▶** (o **◀**) en la posición de cinta que desee.

Duplicación

Esta función muestra como grabar de una cinta a otra.

- 1 Presione TAPE 1-2 (o TAPE).
 - Cintas TAPE 1- Inserte la cinta que va a copiar.
 - Cintas TAPE 2- Inserte una cinta virgen.
- 2 Presione **DUBB**.
DUBBING - Copiado a velocidad normal
Para detener la grabación, presione **STOP (■)**.

Grabación

Configuración básica

- 1 Elija una función para grabar, salvo la función de cinta.
- 2 Abra el compartimiento de la TAPE 2 e inserte unacinta en blanco.
Ajuste la dirección de grabación
Presione PLAY MODE repetidamente para ajustar la dirección de la grabación.

Grabación de la radio, CD o fuente Auxiliar

- 1 Presione **●REC/II** en el panel frontal o **●/II** en el control remoto.
"REC" parpadea y mantiene la cinta en modo de pausa.
- 2 Presione **▶** (o **◀**: OPCIONAL)
Así se inicia la grabación.
Para Pausar la grabación
Presione **●/II** o **●REC/II**.
Para Detener la grabación
Presione **STOP(■)**.

Grabación sincronizada de CD a cinta

La función de grabación sincronizada CD graba un CD completo y títulos programados automáticamente en una cinta.

- 1 Pulse el botón DVD/KARAOKE del control remoto.
- 2 Presione **CD SYNC**. en modo de paro.
"REC" parpadeará y se mostrará "CD SYNC" en el display.
- 3 Se inicia la grabación sincronizada automáticamente después de 7 segundos.

Notas

- Si desea grabar desde una pista, seleccione la pista que desea con el MULTI JOG antes de comenzar la grabación CD sincronizada.
- No es posible un cambio de función durante la grabación.

Funcionamiento con KARAOKE

Puede hacer KARAOKE (cantar con acompañamiento) de un CD conectando un micrófono al aparato. También puede disfrutar del KARAOKE con un disco grabado en estéreo, aunque no sea un disco karaoke, reduciendo el canal de voz.

Reproducción básica de Karaoke

- 1** Cerciórese de que el sistema esté conectado. (Consulte las páginas 6-9.)
- 2** Encienda el televisor (o amplificador) y el DVD Karaoke y entre en el modo de vídeo en el televisor.
- 3** Pulse **▲OP/CL** para abrir la bandeja de discos y cargue el disco karaoke suministrado en la bandeja con la etiqueta mirando hacia arriba.
- 4** Pulse **▲OP/CL** para cerrar la bandeja.
- 5** Pulse **DVD/KARAOKE** en el mando a distancia

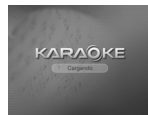

[Pantalla del televisor]

- 6** Conecte el micrófono a la toma **MIC 1** o **MIC 2**.
- 7** Seleccione el número de canción que desea pulsando los botones **NUMÉRICOS**.
Si desea cancelar el número de canción seleccionada, pulse **CLEAR**.
- 8** Pulse **PLAY (▶)**.
Se muestra el número de canción seleccionada. Cante una canción con el micrófono. Cuando termine la canción, se detiene automáticamente y aparece la puntuación.

Reproducción avanzada de karaoke

Para ajustar el volumen del MIC

Presione **MIC VOL. (○/○)** en el mando a distancia para aumentar o disminuir el volumen del micrófono. Alternativamente, gire el dial **MIC VOLUME (MIC VOL.)** del panel delantero. (MIN. 1 - 14 MAX. pasos)

Control de la clave

Puede cambiar la clave para ajustarse a su rango vocal. Puede ajustar la clave a 13 pasos (6 tonos arriba, 6 tonos abajo y la clave original).
- El ajuste se muestra en pantalla.

Pulse repetidamente **KEY CONTROL (b/#)** en el mando a distancia para encontrar la tecla que se adapte a su gama vocal.

- Para disminuir los semitonos uno por uno, pulse **KEY CONTROL (b)** repetidamente durante la reproducción.
- Para aumentar los semitonos uno por uno, pulse **KEY CONTROL (#)** repetidamente durante la reproducción.
- Para regresar a la clave original, presione **KEY CONTROL (b/#)** repetidamente para recuperar la clave original.

Para ajustar el volumen del ECHO

Puede introducir un efecto de eco al sonido de los micrófonos. Pulse **ECHO VOL. (○/○)** en el mando a distancia para aumentar o disminuir el volumen del eco. (MIN. 1 - 14 MAX. pasos)

Reservar canciones

Cuando desee reservar la siguiente canción, puede reservar hasta 8 canciones sin esperar.

- 1** Pulse los botones **NUMÉRICOS** para reservar el número de canción que desea en el modo de reproducción del disco **MIDI karaoke**.
Se muestra el número de canción en la pantalla del televisor.
- 2** Pulse **PROG./MEMO**.
Se reserva el número de canción.
- 3** Repita los pasos 1-2.
Puede reservar 8 canciones.

Consejo

Una vez terminada la reproducción de una canción, se iniciará automáticamente la reproducción de la siguiente canción.

Para cancelar la canción reservada

Cada vez que pulse **CLEAR** en el mando a distancia, la canción reservada se cancelará, una por una.

Para cancelar o cambiar una canción reservada equivocadamente

Pulse **PROG./MEMO** para moverse a la posición deseada, y, a continuación, pulse **CLEAR** en el mando a distancia para cancelar la canción reservada.

Función Male/Female

Si desea cantar una canción de **HOMBRE** o **MUJER**, pulse el botón **MALE(♂)**/**FEMALE(♀)** repetidamente para cambiar entre uno y otro ajuste.

Cambio de tiempo

Puede usar esta función cuando desee una reproducción más rápida o más lenta.

- Pulse **TEMPO +** repetidamente mientras canta para reproducir más rápido.
- Pulse **TEMPO -** repetidamente mientras canta para reproducir más lento.

Función de sombra

Si el Vídeo CD de karaoke y la letra están mezclados, no estar visible. En este caso, para resaltar la letra, pulse **SHADOW**.

- La letra se mostrará con fondo invertido.

Función cambio de pantalla **VCD** **DVD**

Esta función se utiliza cuando desea cambiar la pantalla actual durante la reproducción del disco de karaoke.

Pulse en el botón **D.SKIP** durante la reproducción del disco del karaoke.

Aparece una pantalla con otro disco.

Nota

La función de Karaoke no funcionará cuando el ajuste esté en modo de reproducción aleatoria.

Funcionamiento con KARAOKE

MENÚ de reproducción de karaoke

Preparación

Pulse MENU en el modo karaoke.

Se muestra el MENU principal en pantalla.

Menú principal (en la pantalla del televisor)



SETUP

1 Seleccione "1.SETUP" pulsando / en el menú principal.

2 Use / para escoger la opción deseada y pulse SELECT/ENTER.



PUNTUACIÓN On/Off

"On": Al cantar por selección de melodía, la letra de la canción aparece cuando termina la primera estrofa.

Para suprimirla, elija "Off".

FANFARRIA ON/OFF

"On": En POWER ON, lse activa el modo de fanfarria. La fanfarria se reproduce una vez se termine de cantar.

Para suprimirla, elija "Off".

LÍRICA ON/OFF

"On": Al cantar por selección de melodía, la letra de la canción aparece en la pantalla del televisor.

Para suprimirla, elija "Off".

CORO ON/OFF

"On": Al cantar por selección de melodía se oye el coro de la canción.

Para suprimirlo, elija "Off".

Nota

Para ir al menú principal, pulse MENU.

LISTA DE CANCIONES

CANCIONES EN ESPAÑOL Y OTROS

1 Seleccione "2. LISTA DE CANCIONES" pulsando los botones / en el menú principal. El menú de CANCIONES EN ESPAÑOL, OTROS y CLÁSICO aparecerá en la pantalla del televisor.

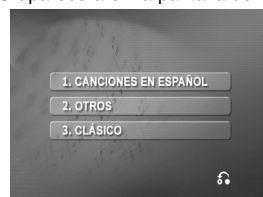

2 Seleccione "1.CANCIONES EN ESPAÑOL" u "2.OTROS" pulsando / , y, a continuación, pulse SELECT/ ENTER.

El menú de LISTA DE CANCIONES y LISTA DE CANTANTES aparecerá en la pantalla del televisor.

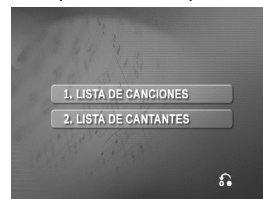

LISTA DE CANCIONES

1. Seleccione "1. LISTA DE CANCIONES" y, a continuación, la inicial del título de la canción que desea mediante los botones / , y, a continuación, pulse SELECT/ENTER.



2. Seleccione el título de la canción que desee pulsando / , y, a continuación, pulse SELECT/ ENTER.



Funcionamiento con KARAOKE

LISTA DE CANTANTES

1. Seleccione "2. LISTA DE CANTANTES" y, a continuación, seleccione la inicial del cantante que desee pulsando / y a continuación SELECT/ ENTER.

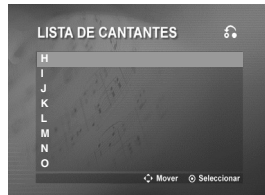

2. Seleccione el cantante pulsando / , y, a continuación, SELECT/ ENTER.



3. Seleccione el título de la canción del cantante que desee pulsando / , y, a continuación, pulse SELECT/ ENTER.



Nota

Para ir al modo anterior, seleccione pulsando / , y, a continuación, pulse SELECT/ ENTER.

CLÁSICO

Seleccione "3.CLÁSICO" pulsando los botones / , en el menú de CANCIONES EN ESPAÑOL, OTROS y CLÁSICO.

El menú LISTA DE CLÁSICOS y LISTA DE COMPOSITORES aparecerá en la pantalla del televisor.



LISTA DE CLÁSICOS

1. Seleccione "1.LISTA DE CLÁSICOS" y, a continuación, la inicial del título de la canción que desea usando los botones / , A continuación, pulse SELECT/ENTER.

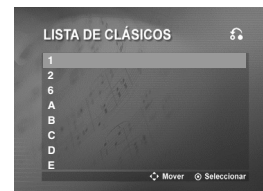

2. Seleccione el título de la canción que desee pulsando / . A continuación, pulse SELECT/ ENTER.

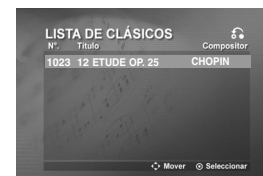

LISTA DE COMPOSITORES

1. Seleccione " 2.LISTA DE COMPOSITORES " y, a continuación, la inicial del cantante usando los botones / . A continuación, SELECT/ENTER.

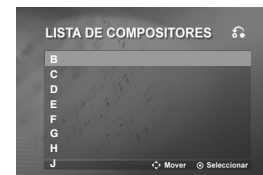

Funcionamiento con KARAOKE

2. Seleccione el compositor pulsando **▲/♥**, y, a continuación, pulse **SELECT/ENTER**.



3. Seleccione el título de la canción del compositor que desee pulsando **▲/♥**, y, a continuación, pulse **SELECT/ENTER**.



Notas

- Para ir al modo anterior, seleccione **◀** pulsando **▲/♥**, y, a continuación, pulse **SELECT/ENTER**.
- Pulse **◀/▶** para desplazarse a la página anterior o siguiente.

ALEATORIO

- 1 Seleccione “ 3. ALEATORIO ” pulsando los botones **▲/♥** en el menú principal.

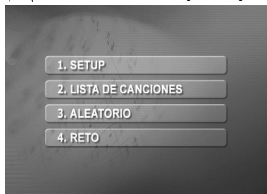

- 2 Pulse **SELECT/ENTER** para comenzar en forma aleatoria.

RETO

Dispone de una función que plantea un juego de canciones entre dos equipos: el rojo y el azul.

- 1 Seleccione “ 4. RETO ” pulsando los botones **▲/♥** en el menú principal. Verá aparecer la pantalla siguiente.



- 2 Seleccione “ESTABLECER UN NÚMERO PARA GANAR” pulsando **▲/♥**, y seleccione uno de los botones numéricos 1-9 pulsando **◀/▶** para ajustar el número para ganar. A continuación, pulse **SELECT/ENTER**.

- 3 Seleccione “PUNTUACIÓN DEL RETO” pulsando **▲/♥**, y seleccione entre 60,70,80 o 90 pulsando **◀/▶** para ajustar la puntuación del reto. A continuación, pulse **SELECT/ENTER**.

- 4 Seleccione “ INICIAR ” pulsando **▲/♥**, y, a continuación, pulse **SELECT/ENTER**. Verá aparecer la pantalla siguiente.

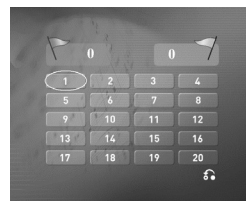

- 5 Seleccione su número preferido pulsando **▲/♥** y, a continuación, pulse **SELECT/ENTER**. Cante con ese acompañamiento.

- 6 Repita el paso 5. El equipo rojo o el azul cambian de turno.

- 7 Cuando se llegue al número ganador que se busca, aparecerá “ FELICIDADES! ” en la pantalla del televisor. Verá aparecer la pantalla siguiente.



- 8 Para seguir con el juego de canto o no, elija “1. SI ” o “ 2. NO ” respectivamente, pulsando **▲/♥** en la siguiente pantalla.

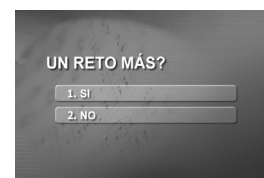

Solución de problemas

Revise la siguiente guía en busca de la posible causa para un problema antes de contactar al departamento de servicio.

Síntoma	Causa	Corrección
No hay alimentación.	<ul style="list-style-type: none"> El cable eléctrico está desconectado. 	<ul style="list-style-type: none"> Conecte el cable a la toma de corriente firmemente.
El aparato está encendido pero no funciona.	<ul style="list-style-type: none"> No se ha insertado un disco. 	<ul style="list-style-type: none"> Inserte un disco. (Verifique que el indicador del DVD o de CD de audio de la pantalla del DVD esté encendido)
No hay imagen.	<ul style="list-style-type: none"> El televisor no está ajustada para recibir salida de señal DVD. No está conectado el cable de video firmemente. El televisor conectado está apagadao. 	<ul style="list-style-type: none"> Seleccione el modo de entrada de video adecuado en el televisor, para que la imagen del aparato aparezca en la pantalla. Conecte el cable de video en las salidas firmemente. Encienda el televisor.
No hay sonido o se escucha el sonido en un volumen demasiado bajo.	<ul style="list-style-type: none"> El equipo conectado con el cable de audio no está ajustado para recibir la salida de señal del DVD. Los cables de audio no están conectados firmemente. El equipo conectado con el cable de audio está apagado. El cable de conexión del audio está dañado. 	<ul style="list-style-type: none"> Seleccione el modo de entrada de audio adecuado para poder oír el sonido que viene del aparato. Conecte los cables de audio en las salidas firmemente. Encienda el equipo conectado con el cable de audio. Reemplace con un nuevo cable.
La imagen es mala.	<ul style="list-style-type: none"> El disco está sucio. 	<ul style="list-style-type: none"> Limpie el disco.
El aparato no empieza a reproducir.	<ul style="list-style-type: none"> No se ha insertado un disco. Se ha insertado un disco que no puede ser reproducido. El disco está colocado en posición invertida. El disco no está colocado dentro de la guía. El disco está sucio. El menú está en la pantalla del televisor. Se ha fijado el nivel de clasificación. 	<ul style="list-style-type: none"> Inserte un disco. (Verifique que el indicador del DVD o de CD de audio de la pantalla del DVD esté encendido) Inserte un disco que pueda ser reproducido (Verifique el tipo, color, sistema, y código regional del disco). Coloque el disco con el lado de reproducción hacia abajo. Coloque el disco correctamente en la bandeja dentro de la guía. Limpie el disco. Pulse el botón SET-UP para quitar el menú de pantalla. Cancele la función de clasificación o cambie el nivel de clasificación.
El DVD Karaoke no inicia la reproducción.	<ul style="list-style-type: none"> Las clavijas y conectores están sucios. El disco está sucio. Las bocinas y componentes están mal conectados. El aparato está situado demasiado cerca del televisor. 	<ul style="list-style-type: none"> Límpielos con un paño humedecido ligeramente con alcohol. Limpie el disco. Conecte los altavoces y componentes firmemente. Aleje su televisor de los componentes de audio.
No se puede sintonizar emisoras de radio.	<ul style="list-style-type: none"> La antena está mal posicionada. La señal de la emisora es muy débil (al sintonizar por sintonía automática). No se ha presintonizado ninguna emisora o se ha borrado la presintonía (al sintonizar barriendo las emisoras presintonizadas) 	<ul style="list-style-type: none"> Conecte la antena firmemente. Oriente las antenas y conecte una antena externa si es necesario. Sintonice la emisora manualmente. Presintonice las emisoras.
Se oye un zumbido o ruido.	<ul style="list-style-type: none"> El mando a distancia no está apuntando al sensor del aparato. El mando a distancia está demasiado alejado del aparato. Hay algún obstáculo en el espacio entre el mando a distancia y el aparato. Se han gastado las pilas del mando a distancia. 	<ul style="list-style-type: none"> Apunte el mando a distancia hacia el sensor del aparato. Opere el mando a distancia en un rango de hasta 7 m (23 pies). Quite el obstáculo. Reemplace las baterías con unas nuevas.

REFERENCIA

Lista de códigos de idioma

Ingrese el número de código apropiado para los ajustes iniciales de "Audio del disco", "Subtítulo del disco" y/o "Menú del disco".

Idioma	Código	Idioma	Código	Idioma	Código	Idioma	Código
Abjaso	6566	Fiji	7074	Lingala	7678	Singalés	8373
Afaro	6565	Finlandés	7073	Lituano	7684	Eslovaco	8375
Afrikaans	6570	Francés	7082	Macedonio	7775	Esloveno	8376
Albanés	8381	Frisio	7089	Malagasy	7771	Somalí	8379
Amárico	6577	Gallego	7176	Malayo	7783	Español	6983
Arabe	6582	Georgiano	7565	Malayalam	7776	Sudanes	8385
Armenio	7289	Alemán	6869	Maltés	7784	Suahili	8387
Asamés	6583	Griego	6976	Maorí	7773	Sueco	8386
Aymara	6588	Groenlandés	7576	Marathi	7782	Tagalo	8476
Azerbaijano	6590	Guaraní	7178	Moldavo	7779	Tajik	8471
Basquiro	6665	Gujarati	7185	Mongol	7778	Tamil	8465
Eusquera	6985	Hausa	7265	Nauru	7865	Tártaro	8484
Bengalí; Bangla	6678	Hebreo	7387	Nepalí	7869	Télugu	8469
Bhután	6890	Hindi	7273	Noruego	7879	Tailandés	8472
Bihari	6672	Húngaro	7285	Oriya	7982	Tibetano	6679
Bretón	6682	Islandés	7383	Punjabi	8065	Tigrinya	8473
Búlgaro	6671	Indonesio	7378	Pashto, Pushto	8083	Tongo	8479
Burmese	7789	Interlingua	7365	Persa	7065	Turco	8482
Bielorruso	6669	Irlandés	7165	Polaco	8076	Turkmenistán	8475
Camboyano	7577	Italiano	7384	Portugués	8084	Twi	8487
Catalán	6765	Japonés	7465	Quechua	8185	Ucraniano	8575
Chino	9072	Javanés	7487	Retorromano	8277	Urdu	8582
Corso	6779	Canarés	7578	Rumano	8279	Uzbeko	8590
Croata	7282	Cachemiro	7583	Ruso	8285	Vietnamita	8673
Checoslovaco	6783	Kazakh	7575	Samoano	8377	Volapuk	8679
Danés	6865	Kirguizo	7589	Sánscrito	8365	Galés	6789
Holandés	7876	Coreano	7579	Gaélico escocés	7168	Wolf	8779
Inglés	6978	Kurdo	7585	Serbio	8382	Xhosa	8872
Esperanto	6979	Lao	7679	Serbo-croata	8372	Yiddish	7473
Estonio	6984	Latín	7665	Shona	8378	Yoruba	8979
Faroés	7079	Letón	7686	Sindhi	8368	Zulú	9085

Lista de códigos de país

Seleccione un código de área de esta lista.

País	Código	País	Código	País	Código	País	Código
Afganistán	AF	Etiopía	ET	Malasia	MY	Arabia Saudita	SA
Argentina	AR	Fiji	FJ	Maldivas	MV	Senegal	SN
Australia	AU	Finlandia	FI	Méjico	MX	Singapur	SG
Austria	AT	Francia	FR	Mónaco	MC	República de Eslovaquia	SK
Bélgica	BE	Alemania	DE	Mongolia	MN	Eslovenia	SI
Bhután	BT	Gran Bretaña	GB	Marruecos	MA	Sudáfrica	ZA
Bolivia	BO	Grecia	GR	Nepal	NP	Corea del Sur	KR
Brasil	BR	Groenlandia	GL	Países Bajos	NL	España	ES
Camboya	KH	Islas Heard y McDonald	HM	Antillas Holandesas	AN	Sri Lanka	LK
Canadá	CA	Hong Kong	HK	Nueva Zelanda	NZ	Suecia	SE
Chile	CL	Hungría	HU	Nigeria	NG	Suiza	CH
China	CN	India	IN	Noruega	NO	Taiwán	TW
Colombia	CO	Indonesia	ID	Omán	OM	Tailandia	TH
Congo	CG	Israel	IL	Pakistán	PK	Turquía	TR
Costa Rica	CR	Italia	IT	Panamá	PA	Uganda	UG
Croacia	HR	Jamaica	JM	Paraguay	PY	Ucrania	UA
República Checa	CZ	Japón	JP	Filipinas	PH	Estados Unidos	US
Dinamarca	DK	Kenia	KE	Polonia	PL	Uruguay	UY
Ecuador	EC	Kuwait	KW	Portugal	PT	Uzbekistán	UZ
Egipto	EG	Libia	LY	Rumanía	RO	Vietnam	VN
El Salvador	SV	Luxemburgo	LU	Federación Rusa	RU	Zimbabwe	ZW

Especificaciones

General

Alimentación	Consulte la etiqueta principal.
Potencia nominal	Consulte la etiqueta principal.
Peso neto	5,9 kg
Dimensiones externas (Ancho x Alto x Profundidad)	280 X 365 X 370 mm

Sección sintonizador/amplificador

FM	Rango de sintonía	87.5 - 108.0 MHz o 65 - 74 MHz, 87.5 - 108.0 MHz
	Frecuencia intermedia	10.7 MHz
	Relación señal/ruido	60/55 dB (Mono/Estéreo)
	Frecuencia de respuesta	140 - 10000 Hz
AM	Rango de sintonía	522 - 1620 kHz o 520 - 1720 kHz
	Frecuencia intermedia	450 kHz
	Relación señal/ruido	30 dB
	Frecuencia de respuesta	140 - 1800 Hz
Potencia de salida	Delantero: 130 W + 130 W (4 Ω , DAT 10 %)(MDD262) 100 W + 100 W (4 Ω , DAT 10 %)(MDT352) Realizador de graves: 150 W (3 Ω , DAT 10 %)(MDT352)	
D.A.T (Distorsión armónica total)		0.5 %
Frecuencia de respuesta		140 - 20000 Hz
Relación señal/ruido		75 dB

Reproductor de DVD/VCD/CD

Frecuencia de respuesta (audio)	40 - 20000 Hz
Relación señal/ruido (audio)	75 dB (1 kHz)
Razón señal-ruido (video)	55 dB (1 kHz)
Relación señal/ruido (audio)	75 dB
Salida de vídeo	1.0 V (p-p), 75 Ω
Salida de S-vídeo	(Y) 1.0 V (p-p), 75 Ω (C) 0.3 V (p-p), 75 Ω
Salida del componente de vídeo	(Y) 1.0 V (p-p), 75 Ω (Pb)/(Pr) 0.7 V (p-p), 75 Ω

Reproductor de casete

Velocidad cinta	3000 \pm 3 % (MTT-111. NORMAL-SPEED)
Trémolo y fluctuación	0.25 % (MTT -111, JIS-WTD)
Tiempo F.F/REW	120 sec (C-60)
Frecuencia de respuesta	250 - 8000 Hz
Relación señal/ruido	43 dB
Separación de canales	45 dB (P/B)/45 dB (R/P)
Tasa de borrado	55 dB (MTT-5511)

Altavoces

Nombre del altavoz	Altavoz frontal (Izq./Der.) (MDS352V / MDS262V)
Tipo	Reflejo de bajos, 2 vías y 3 altavoces
Impedancia	4 Ω
Frecuencia de respuesta	55 - 20000 Hz
Nivel de presión de sonido	86 dB/W (1m)
Potencia de entrada	100 W (MDS352V), 130 W (MDS262V)
Máxima potencia de entrada	200 W (MDS352V), 260 W (MDS262V)
Dimensiones netas (Ax Ax Lg)	212 X 416 X 305 mm
Peso neto	6,2 kg

Nombre del altavoz	Altavoz de graves (MDS352W)
Tipo	Reflejo de bajos, 1 vías y 1 altavoces
Impedancia	3 Ω
Frecuencia de respuesta	50 - 1500 Hz
Nivel de presión de sonido	84 dB/W (1m)
Potencia de entrada	150 W
Máxima potencia de entrada	300 W
Dimensiones netas (Ax Ax Lg)	273 X 325 X 364 mm
Peso neto	7,0 kg

Los diseños y las especificaciones están sujetos a cambios sin aviso previo con fines de mejora.

P/NO : MFL37206711