

Lietotāja pamācība

L196WTG
L196WTQ

Pirms lietot izstrādājumu, uzmanīgi izlasiet nodaļu „Svarīgas norādes”. Turiet lietotāja pamācību par rokai turpmākai izmantošanai.

Atrodiet aizmugurē uzlīmēto etiķeti un sniedziet uz tās norādīto informāciju izplatītājam, ja nepieciešams veikt remontu.

Šī iekārta ir izstrādāta un izgatavota tā, lai nodrošinātu jūsu personisko drošību, taču tās nepareiza lietošana var izraisīt elektriskās strāvas triecienu vai aizdegšanos. Lai nodrošinātu visu šajā displejā ietverto aizsardzības pasākumu pienācīgu darbību, ievērojiet uzstādīšanas, lietošanas un apkopes pamatnoteikumus.

Drošība

Izmantojiet tikai ierīces piegādes komplektā esošo barošanas strāvas kabeli. Gadījumā, ja izmantojat citu barošanas strāvas kabeli, kuru nav piegādājis izstrādājuma piegādātājs, pārliecinieties, ka tas ir sertificēts atbilstoši piemērojamiem nacionālajiem standartiem. Ja barošanas kabelis ir kaut kādi bojāts, lūdzam sazināties ar ražotāju vai tuvāko autorizēto remonta pakalpojumu sniedzēju, lai to apmainītu.

Barošanas strāvas kabelis tiek izmantots kā strāvas atvienošanas ierīce. Nodrošiniet, lai pēc uzstādīšanas strāvas izvada kontakts būtu vienkārši sasniedzams.

Darbiniet displeju tikai no šīs lietošanas pamācības specifikācijā vai uz displeja norādīta strāvas avota. Ja nezināt, kāda veida strāvas padeve ierīkota jūsu mājās, konsultējieties ar jūsu izplatītāju.

Pārslogoti maiņstrāvas izvadi un pagarinātāju kabeli ir bīstami. Tāpat bīstami ir arī nodiluši kabeli un bojātas kontaktdakšas. Tas var būt elektriskās strāvas trieciena vai aizdegšanās cēlonis. Izsauciet sava servisa tehniķi, lai tos nomainītu.

Neatveriet displeju!

- Iekšā nav detaļu, kurām būtu nepieciešams veikt apkopi.
- Iekšienē ir bīstams augstspriegums, pat ja strāvas padeve ir atslēgta.
- Sazinieties ar jūsu izplatītāju, ja ierīce nedarbojas, kā nākas.

Lai izvairītos no savainojumiem:

- nenovietojiet displeju uz slīpa plaukta, to pienācīgi nenostiprinot;
- izmantojiet tikai izgatavotāja ieteikto statni.
- Lūdzam nemest ekrānu zemē, nepakļaut to triecieniem un nemest tam ar jebkādiem priekšmetiem. Tas var būt savainojumu, izstrādājuma defektu un ekrāna bojājumu cēlonis.

Lai izvairītos no aizdegšanās un briesmām:

- vienmēr izslēdziet displeju, ja uz ilgāku laiku izejat no telpas. Nekad neatstājiet displeju ieslēgtu, ja aizejat no mājām;
- neļaujiet bērniem bāzt displeja korpusa atverēs nekādus priekšmetus. Dažas iekšējās detaļas var būt zem bīstama sprieguma;
- nepievienojiet piederumus, kas nav paredzēti šim displejam;
- Ja displejs ilgāku laiku tiek atstāts bez uzraudzības, atvienojiet to no sienas kontakta.
- Negaisa un zibeņošanas laika nekad nepieskarieties barošanas kabelim un signāla kabelim, jo tas var būt ļoti bīstami. Tas var izraisīt elektriskās strāvas triecienu.

Par uzstādīšanu

Nepieļaujiet, ka kaut kas gulstas vai veļas pār barošanas kabeli, nenovietojiet displeju vietā, kur tā barošanas kabeli varētu sabojāt.

Neizmantojiet displeju ūdens tuvumā, piemēram, vannas, mazgājamās bļodas, virtuves izlietnes tuvumā, veļas mazgātavā, mitrā pagrabā vai līdzās peldbaseinam. Displeja korpusā ir ierīkotas ventilācijas atveres, kas ļauj izvadīt darbības laikā izstrādāto siltumu. Ja šīs atveres tiek bloķētas, karstums var izraisīt bojājumus, kuru dēļ var notikt aizdegšanās. Tādēļ NEKAD:

- Nebloķējiet apakšējās ventilācijas atveres, novietojot displeju uz gultas, dīvāna, grīdsegas u.tml.;
- Neievietojiet displeju iebūvētās nišās, ja nav nodrošināta pienācīga ventilācija;
- Neapsedziet atveres ar audumu vai citu materiālu;
- Novietojiet displeju līdzās radiatoram vai siltuma avotam.
- Barošanas kabelis pilda galveno ierīces izolācijas funkciju un tādēļ tas jānovieto tā, lai ar to var ērti rīkoties.

Neberzējiet un neskrāpējiet šķidro kristālu displeja aktīvo matricu ar kaut ko cietu, kas to neatgriezeniski var saskrāpēt un sabojāt.

Nespiediet ilgstoši ar pirkstu uz šķidro kristālu ekrāna, jo tas var izraisīt „spoku” attēlu rašanos.

Uz ekrāna var parādīties defekti sarkanu, zaļu vai zilu plankumu veidā. Tomēr tas kopumā neatstāj iespaidu uz displeja sniegumu.

Ja iespējams, izmantojiet rekomendēto izšķirtspēju, lai panāktu jūsu LSD displejam vislabāko attēla kvalitāti. Ja tiek izmantota nevis rekomendētā, bet cita izšķirtspēja, uz ekrāna var parādīties mērogoti vai apstrādāti attēli. Tomēr tas raksturīgs šķidro kristālu panelim ar fiksēto izšķirtspēju.

Tīrīšana

- Pirms sākt tīrīt displeja ekrānu, atvienojiet to no elektriskā tīkla.
- Izmantojiet nedaudz mitru (ne slapju) lupatu. Nesmidziniet aerosolus tieši uz ekrāna, jo šāda smidzināšana var izraisīt elektriskās strāvas triecienu.

Pēc izsaiņošanas

- Neaizsviediet kartonu un iesaiņojuma materiālus. Tie var būt ideāli piemēroti ierīces transportēšanai. Pārsūtot ierīci uz citu vietu, iesaiņojiet to oriģinālajā iesaiņojuma materiālā.

Iznīcināšana

- Šajā ierīcē izmantotā fluorescējošā spuldze satur nelielu daudzumu dzīvsudraba.
- Neiznīciniet šo ierīci kopā ar parastajiem māsaiņniecības atkritumiem. Šī izstrādājuma iznīcināšana jāveic atbilstoši vietējiem noteikumiem.

- Pirms uzstādīt monitoru, nodrošiniet, lai monitoram, datora sistēmai un citām pievienotajām ierīcēm tiktu izslēgta strāvas padeve.

Pamatnes statņa pievienošana

1. Novietojiet monitoru ar ekrānu uz leju uz spilvena vai mīkstas drānas.
2. Ievietojiet pamatnes savienošo daļu izstrādājumā pareizā virzienā, kā parādīts attēlā.

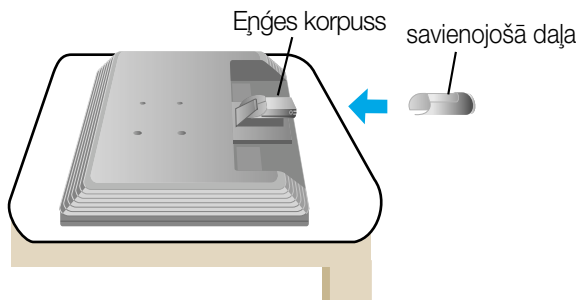

3. Ievietojiet pamatni tās savienošajā daļā pareizā virzienā. Taču pamatnes savienošā daļa ir stingri fiksēta tikai tad, kad tā pievienota pamatnei.
4. Pēc pamatnes ievietošanas uzmanīgi uzceliet monitoru un pavērsiet to ar priekšpusi pret sevi.

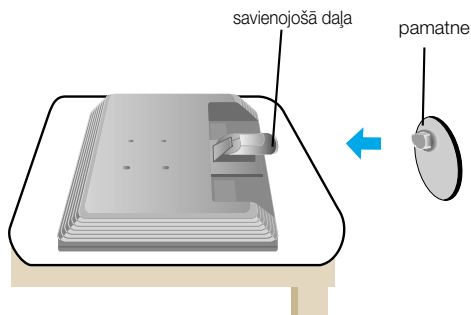

Svarīgi

- Šajā attēlā attēlots parastais savienojuma modelis. Jūsu monitors var atšķirties no attēlā redzamā izstrādājuma.
- Negrieziet izstrādājumu kājām gaisā, turot tikai aiz pamatnes. Tas var nokrist un savainot jums kājas.

Statīva izjaukšana

1. Uz plakanas virsmas novietojiet spilvenu vai mīkstu drānu.



2. Novietojiet monitoru ar ekrānu uz leju uz spilvena vai mīksta drānas.



3. Stumjot āķi uz iekšpusi, noņemiet statīva pamatni no statīva korpusa.

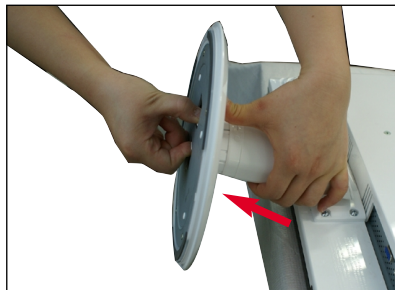

4. Viegli pavelciet pamatnes savienojošo daļu, lai atvienotu to no eņģēm.

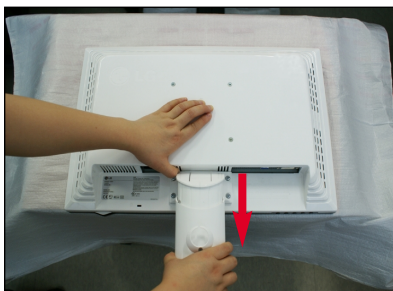

Displeja pievienošana

- Pirms uzstādīt monitoru, nodrošiniet, lai monitoram, datora sistēmai un citām pievienotajām ierīcēm tiktu izslēgta strāvas padeve.

Displeja novietošana

1. Noregulējiet ekrāna paneli, lai panāktu maksimāli ērtu tā stāvokli.

- Vertikālā leņķa diapazons : -5° - 15°

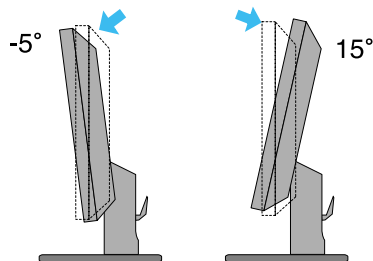

- Pagriešana: 355°

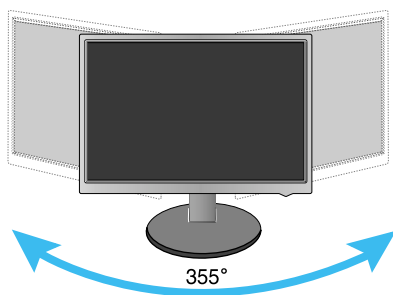

Ergonomika

Lai uzturētu ergonomisku un komfortablu skatīšanās stāvokli, ieteicams, lai monitora piešķiebuma leņķis virzienā uz priekšu nepārsniegtu 5 grādus.

Datora izmantošana

1. Pārlicinieties, vai dators un izstrādājums ir izslēgts. Pievienojiet kabeli, kā parādīts tālāk redzamajā shēmā ① līdz ② .

- A Pieslēdziet DVI kabeli
- B Pieslēdziet D-sub kabeli (PC)
- C Pieslēdziet D-sub kabeli (Mac)

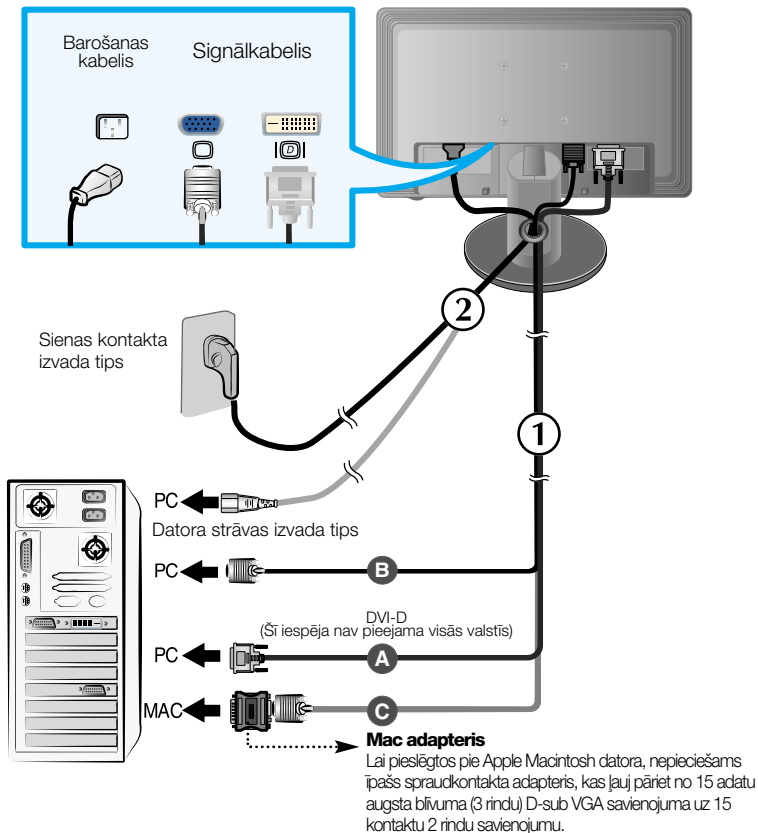

2. Ieslēdziet strāvas padevi, nospiežot uz priekšējā panela pogu

Kad monitors tiek ieslēgts, automātiski tiek izpildīta attēla iestatīšanas procedūra 'Self Image Setting Function'. (Tikai analogais režīms)

PROCESSING SELF
IMAGE SETTING

PIEZĪME

'Self Image Setting Function'? Šī funkcija lietotājam nodrošina optimālus displeja iestatījumus. Kad monitors tiek pievienots pirmoreiz, šī funkcija automātiski noregulē displeju uz konkrētajam ienākošajam signālam optimāliem iestatījumiem. Ja vēlaties noregulēt monitoru tā lietošanas laikā vai vēlaties izpildīt šo funkciju rokas režīmā, nospiediet uz priekšējā panela pogu AUTO/SET. Alternatīvi jūs varat izpildīt 'Factory reset' opciju OSD iestatīšanas izvēlnē, atiestatot rūpnīcas iestatījumus. Tomēr ņemiet vērā, ka šī opcija inicializē visas izvēlnes izvēles, izņemot valodu 'Language'.

Priekšējais vadības panelis

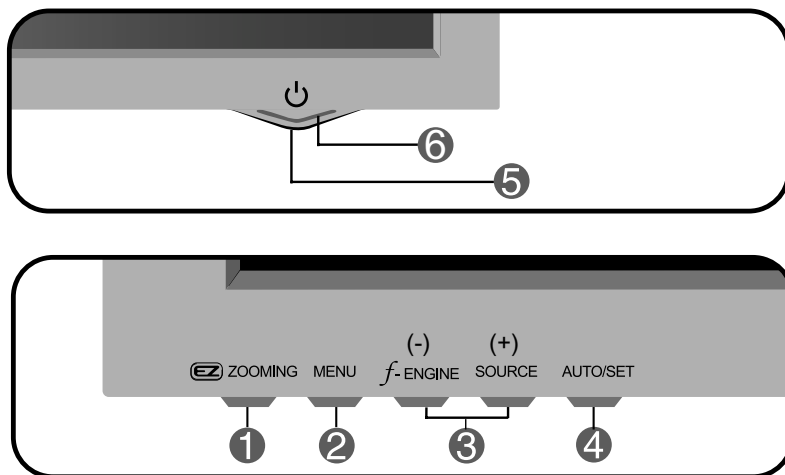

1 EZ ZOOMING

Esošajā displejā, nospiežot 'ez Zooming' taustiņu, displeja izšķirtspēja tiek iestatīta par vienu pakāpi zemāk. Nospiediet taustiņu 'ez Zooming' vēl vienu reizi un tiek iestatīti displeja sākotnējie parametri.

*Tikai viens pieskāriens ez-Zooming taustiņam un jūs varat iestatīt sev vēlāmāko izšķirtspēju, bet vecāka gada gājuma cilvēkiem ar sliktu redzi, mājsaimniecēm, kurām nav labas iemaņas strādāt ar datoru, un bērniem ir iespēja palielināt rakstzīmes un attēlus.

- Izšķirtspēja EZ ZOOMING funkcijai
19 collu monitoram ir: 1440x900, 1280x1024, 1024x768, 800x600
- Iestatīšanas metode var atšķirties atkarībā no operētājsistēmas vai videokartes. Šajā gadījumā, lūdzu, sazinieties ar datoru vai videokartes ražotāju.

2 Izvēlnes(MENU) poga

Izmantojiet šo pogu, lai ieiētu ekrāna displeja izvēlnē vai izietu no tās.



OSD LOCKED/UNLOCKED

Šī funkcija ļauj jums bloķēt pašreizējos vadības iestatījumus, lai tos nevarētu nesankcionēti izmainīt. Uz dažām sekundēm pieskarieties un turiet pogu MENU (IZVĒLNE). Parādīsies ziņojums "OSD LOCKED" (EKSRĀNA IZVĒLNE OSD BLOĶĒTA).

Jūs varat jebkurā laikā atbloķēt ekrāna displeja (OSD) vadību, uz dažām sekundēm nospiežot izvēlnes (MENU) taustiņu. Uz ekrāna jāparādās paziņojums par displeja ekrāna atbloķēšanu 'OSD UNLOCKED'.

3 - , + Pogas Izmantojiet šīs pogas, lai noregulētu ekrāna displeja (OSD) funkcijas.

— f-ENGINE Papildu informāciju sk. V15. lpp.

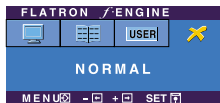

+ SOURCE **Karstais taustiņš SOURCE (AVOTS)**
Izmantojiet šo pogu, lai aktivētu savienotāju D-Sub vai DVI. Šo iespēju izmanto, kad displejam ir pieslēgti divi datori. Noklusējuma iestatījums ir D-Sub.

4 AUTO/SET poga Izmantojiet šo pogu, lai ieietu ekrāna displeja (OSD) izvēlnē.

ATTĒLA AUTOMĀTISKĀ REGULĒŠANA

Regulējot displeja iestatījumus, pirms ieiet ekrāna displeja (OSD) režīmā, vienmēr nospiediet **AUTO/SET** pogu. Tas automātiski iestatīs jūsu displeja attēlu uz pašreizējai izšķirtspējai ideālajiem iestatījumiem.



Labākais displeja režīms ir

19" monitoriem : 1440 x 900

5 Strāvas padeves poga Izmantojiet šo pogu, lai ieslēgtu vai izslēgtu displeju.

6 Strāvas padeves indikators Indikators deg ar zilā krāsa gaismu, kad displejs darbojas normāli (ir ieslēgts). Ja displejs ir pārslēgts gaidīšanas (enerģijas taupīšanas) režīmā, indikators deg ar dzintara krāsas gaismu.

Ekrāna regulēšana

Izmantojot ekrāna displeja vadības ierīces, var ātri un ērti regulēt attēla izmērus, stāvokli un darbības parametrus. Zemāk redzams neliels piemērs, kas iepazīstina ar vadības ierīču izmantošanu. Turpmākā nodaļa apraksta pieejamos regulējumus un izvēles, kas ir pieejamas, izmantojot ekrāna displeju (OSD).

PIEZĪME

- Pirms regulēt attēlu, ļaujiet displejam stabilizēties vismaz 30 minūtes.

Lai ekrāna displejā veiktu attēla regulēšanu, izpildiet šādas darbības:

MENU → - + → AUTO/SET → - + → MENU

- 1 Nospiediet **MENU** pogu – ekrāna displejā tiek atvērta galvenā izvēlne.
- 2 Lai piekļūtu vadības izvēlnēm, izmantojiet taustiņus - **vai +**. Kad izgaismojas vajadzīgā ikona, nospiediet pogu **AUTO/SET**.
- 3 Izmantojiet pogas - un **+**, lai noregulētu parametram vajadzīgo līmeni. Izmantojiet **AUTO/SET** pogu, lai izvēlētos citus apakšizvēlnes punktus.
- 4 Nospiediet vienreiz **MENU** pogu, lai atgrieztos galvenajā izvēlnē un izvēlētos citu funkciju. Nospiediet **MENU** pogu divreiz, lai izietu no ekrāna displeja (OSD) režīma.

Ekrāna displeja (OSD) izvēle un regulēšana

Turpmākajā tabulā aprakstītas ekrāna displeja vadības, regulēšanas un iestatījumu izvēlnes.

Galvenā izvēlne	Apakšizvēlne		A	D	Norāde
PICTURE	BRIGHTNESS		●	●	Regulē attēla spilgtumu, kontrastu un gammu
	CONTRAST		●	●	
	GAMMA		●	●	
COLOR	PRESET	sRGB	●	●	Regulē ekrāna krāsas
		6500K	●	●	
		9300K	●	●	
	RED		●	●	
	GREEN		●	●	
	BLUE		●	●	
POSITION	HORIZONTAL		●		Regulē ekrāna pozīciju
	VERTICAL		●		
TRACKING	CLOCK		●		Lai uzlabotu attēla skaidrumu un stabilitāti, noregulējiet ekrāna asumu.
	PHASE		●		
	SHARPNESS		●	●	
SETUP	LANGUAGE		●	●	Pielāgo ekrāna statusu lietotāja videi
	OSD POSITION	HORIZONTAL	●	●	
		VERTICAL	●	●	
	WHITE BALANCE		●		
	POWER INDICATOR		●	●	
	ARC		●	●	
	FACTORY RESET		●	●	
FLATRON F-ENGINE	MOVIE/TEXT		●	●	Lai izvēlētos vai pielāgotu attēla iestatījumus atbilstoši savām vēlmēm.
	USER		●	●	
	NORMAL		●	●	
● : Regulējams A: analogā ieeja D: digitālā ieejat					

PIEZĪME

- Atkarībā no modeļa (V10~V15) ekrāna ikonu kārtība var atšķirties no šeit norādītās.

Ekrāna displeja (OSD) izvēle un regulēšana

Iepriekš tika aprakstīta parametru izvēlēšanās un regulēšana, izmantojot ekrāna displeja (OSD) sistēmu. Tālāk tiek aprakstītas visas izvēlnē (MENU) esošās ikonas, sniegti to nosaukumi un apraksti.

Nospiediet MENU pogu – ekrāna displejā tiek atvērta OSD galvenā izvēlne.

Izvēlnes nosaukums — PICTURE

Ikonas — BRIGHTNESS, CONTRAST, GAMMA, MENU, SET

Pogas tips — MENU, -, +, SET, ↓

Apakšizvēlnes — BRIGHTNESS, CONTRAST, GAMMA

- MENU : iziet
- - + : regulē (palielina/samazina)
- SET : ievada
- : izvēlas citu apakšizvēlni

PIEZĪME

- OSD (ekrāna displeja) izvēlņu valodas monitorā var atšķirties no pamācībā norādītās.



PICTURE

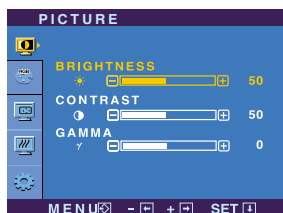

BRIGHTNESS

Regulē ekrāna spilgtumu.

CONTRAST

Regulē ekrāna kontrastu.

GAMMA

Iestata izvēlēto gammas vērtību:
-50/0/50 Monitorā krāsu gammas lielās vērtības rada bālganu attēlu, bet mazās krāsu gammas vērtības – kontrastainus attēlus.

- MENU :iziet
- - : samazina
- + : palielina
- SET : izvēlas citu apakšizvēlni



COLOR



PRESET

Izvēlas ekrāna krāsu:

- sRGB: iestatiet ekrāna krāsu atbilstoši sRGB standarta krāsu specifikācijai.
- 6500K: nedaudz iesarkani baltu.
- 9300K: nedaudz zilgani baltu.

RED

Iestata jūsu izvēlēto sarkanās krāsas līmeni.

GREEN

Iestata jūsu izvēlēto zaļās krāsas līmeni.

BLUE

Iestata jūsu izvēlēto zilās krāsas līmeni.

- MENU :iziet
- - : samazina
- + : palielina
- SET : izvēlas citu apakšizvēlni

Galvenā izvēlne

Apakšizvēlne

Apraksts



POSITION

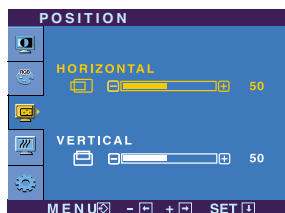

HORIZONTAL Nobīda attēlu pa labi un pa kreisi.

VERTICAL Pārvieto attēlu uz augšu un leju.

- MENU :iziet
- - : samazina
- + : palielina
- SET : izvēlas citu apakšizvēlni



TRACKING

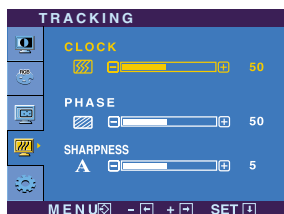

CLOCK

Samazina jebkādas redzamas vertikālas joslas vai svītras ekrāna fonā. Mainīsies arī ekrāna horizontālais izmērs.

PHASE

Regulē displeja fokusu. Šis parametrs ļauj noņemt jebkādas horizontālus traucējumus un padarīt attēlu skaidrāku vai asāku.

SHARPNESS

Lai noregulētu ekrāna skaidrību.

- MENU :iziet
- - : samazina
- + : palielina
- SET : izvēlas citu apakšizvēlni

Ekrāna displeja (OSD) izvēle un regulēšana

Galvenā izvēlne



SETUP

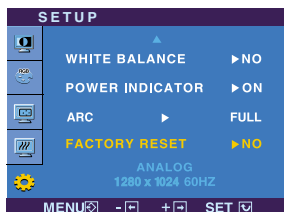
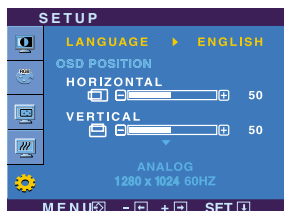

- MENU :iziet
- - : Regulēt
- + : Regulēt
- SET : izvēlas citu apakšizvēlni

Apakšizvēlne

Apraksts

- LANGUAGE** Ļauj izvēlēties valodu, kādā tiks parādīti vadības izvēlņu nosaukumi.
- OSD POSITION** Regulē ekrāna displeja loga izvietojumu ekrānā.
- WHITE BALANCE** Ja videokartes izejas signāls atšķiras no vajadzīgās specififikācijas, krāsu līmenis video signāla izkropļojumu dēļ var pasliktināties. Izmantojot šo funkciju, signāla līmenis tiek noregulēts tā, lai atbilstu videokartes standarta izvada līmenim un nodrošinātu optimālu attēlu. Aktivējiet šo funkciju, ja uz ekrāna ir baltā un melnā krāsa.
- POWER INDICATOR** Izmantojiet šo funkciju, lai uz priekšējā paneļa esošo strāvas indikatoru iestatītu ieslēgtā (**ON**) vai izslēgtā (**OFF**) stāvoklī. Ja iestatīsiet izslēgtu (**OFF**) stāvokli, tas izdzīsīs. Iestatot šo parametru **ON**, strāvas padeves indikators ieslēgsies automātiski.
- ARC** Lai izvēlētos ekrāna attēla lielumu.
- FULL
- ORIGINAL
- * ORIGINAL: Atkarībā no ienākošā videosignāla proporcijas tas tiek automātiski pārveidots uz optimizētu ekrāna proporciju. (Ienākošais signāls 1280X1024 tiek mainīts uz proporciju 5:4, bet 1024X768 tiek mainīts uz 4:3.)
- | Izšķirtspēja | Ekrāna proporcija |
|--------------|-------------------|
| 1280x1024 | 5 : 4 |
| 1152x864 | 4 : 3 |
| 1024x768 | 4 : 3 |
| 800x600 | 4 : 3 |
| 640x480 | 4 : 3 |
| 720x480 | 3 : 2 |
- * Ienākošais signāls, kuram ARC neiztur oriģinālo proporciju, ir šāds:
- 19 collu monitoram: 720x400, 1280x768, 1360x768, 1440x900
- FACTORY RESET** Atjauno visus rūpnīcas noklusējuma iestatījumus, izņemot valodu (**LANGUAGE**). Nospiediet **-**, **+** pogu, lai atiestatītu nekavējoties.

Ja tas viss neuzlabo attēla kvalitāti, atjaunojiet rūpnīcas noklusējuma iestatījumus. Ja nepieciešams, vēlreiz izpildiet baltā balansa funkciju. Šī funkcija ir iespējama tikai tad, ja ieejas signāls ir analogais.

Ekrāna displeja (OSD) izvēle un regulēšana

- Ja lietotājs izvēlas pogu **F-ENGINE** monitora kreisajā pusē, tiek atvērta ekrāna izvēle OSD.

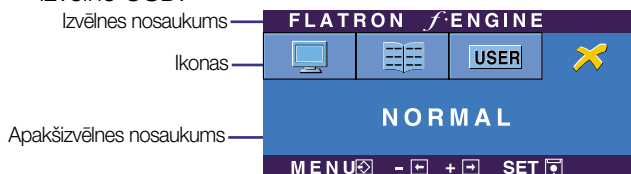

FLATRON F-ENGINE

Izpildot funkciju F-ENGINE, ekrānā būs redzami divi krāsu toņi, kā parādīts attēlā. Lietošanai sagatavotais ekrāns būs redzams kreisajā pusē, kamēr nesagatavotais ekrāns būs redzams labajā pusē. Lai izmantotu noregulēto ekrānu, pieskarieties pogai AUTO/SET (AUTOMĀTISKI/ĪESTĀTĪT).

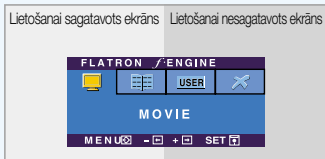

Galvenā izvēle

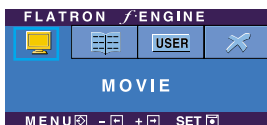

- MENU :iziet
- - + : Pārvietot
- SET : Izvēlēties

Apakšizvēle

MOVIE TEXT (KINOFILMAS TEKSTS)

Šī funkcija ļauj viegli izvēlēties vislabāko vēlamu attēla stāvokli, kas ir uzlabots attiecībā pret apkārtējo vidi (ārējais apgaismojums, attēla veidi utt.).

MOVIE(KINOFILMA): Attīlu animācijai videofilmā un kinofilmā

TEXT(TEKSTS): Attīliem ar tekstu (teksta apstrāde utt.)

Apraksts

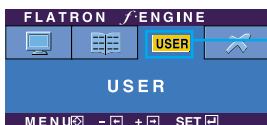

Lai regulētu izvēlnes USER (LIETOTĀJS) funkcijas. Nospiediet pogu AUTO/SET (AUTOMĀTISKI/ĪESTĀTĪT)



- MENU :iziet
- - : samazina
- + : palielina
- SET : izvēlas citu apakšizvēlni

USER

User(Lietotājs)

Spilgtumu, ACE vai RCM iespējams noregulēt manuāli. Noregulēto vērtību varat saglabāt vai atjaunot pat gadījumā, ja tiek izmantots cits vides iestatījums.

● (Spilgtums): Ekrāna spilgtuma regulēšanai.

●ACE(Adaptive Clarity Enhancer - adaptīvs skaidruma uzlabotājs):

Tiek izvēlēts attēla skaidruma režīms.

●RCM(Real Color Management - faktiskās krāsas pārvaldība):

Tiek izvēlēts attēla krāsu režīms.

- 0 Netiek izmantots
- 1 Zaļās krāsas pastiprināšana
- 2 Miesas krāsas tonis
- 3 Krāsu pastiprināšan

Izvēlieties apakšizvēlni **SAVE** (SAGLABĀT), izmantojot pogu SET (ĪESTĀTĪT) un, izmantojot pogas, saglabājat vērtību YES (JĀ).

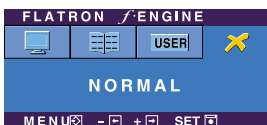

NORMAL (NORMĀLS)

Tas attiecas uz normāliem ekspluatācijas apstākļiem.

Pirms izsaukt servisa tehniķi, pārbaudiet tālāk norādīto.

Nav attēla	
<ul style="list-style-type: none">● Vai ir pievienots barošanas strāvas kabelis?● Vai ir ieslēgta strāvas padeve, un vai strāvas padeves indikators ir zils vai zaļš?● Vai strāvas padeves indikators spīd ar dzintara krāsas gaismu?● Uz ekrāna redzams paziņojums 'OUT OF RANGE'.● Uz ekrāna redzams paziņojums 'CHECK SIGNAL CABLE'.	<ul style="list-style-type: none">• Pārbaudiet vai barošanas kabelis ir pareizi pievienots pie strāvas izvada.• Noregulējiet attēla spilgtumu un kontrastu.• Ja displejs ir pārslēdzies strāvas ekonomijas režīmā, pamēģiniet pakustināt peli vai nospiegt uz klaviatūras kādu taustiņu, lai izsauktu attēlu.• Pamēģiniet ieslēgt datoru.• Šāds paziņojums parādās, ja signāls no datora (videokartes) neatbilst displeja horizontālai vai vertikālai frekvencei. Izlasiet lietošanas pamācības nodaļu „Specifikācija” un vēlreiz konfigurējiet displeju.• Šāds paziņojums parādās, ja nav pievienots signāla kabelis starp datoru un jūsu displeju. Pārbaudiet signāla kabeli un mēģiniet vēlreiz.

Uz ekrāna redzams paziņojums 'OSD LOCKED'.	
<ul style="list-style-type: none">● Vai, nospiežot MENU pogu, uz ekrāna redzams paziņojums 'OSD LOCKED'?	<ul style="list-style-type: none">• Jūs varat nodrošināt pašreizējos vadības elementu iestatījumus, lai tos nevarētu nejauši izmainīt. Ekrāna izvēlnes OSD vadības elementus var atbloķēt jebkurā laikā, uz dažām sekundēm pieskaroties pogai MENU (IZVĒLNE). Parādīsies ziņojums "OSD UNLOCKED" (EKRĀNA IZVĒLNE OSD ATBLOĶĒTA).

Nepareizs displeja attēls

- | | |
|--|--|
| <ul style="list-style-type: none">● Nepareizs displeja attēls izvietojums. | <ul style="list-style-type: none">• Nospiediet AUTO/SET pogu, lai automātiski noregulētu ideālus displeja attēla iestatījumus. Ja rezultāts ir neapmierinošs, noregulējiet attēla stāvokli, izmantojot ekrāna displejā esošās augstuma (H) un vertikālā (V) stāvokļa ikonas. |
| <ul style="list-style-type: none">● Ekrāna fonā saskatāmas vertikālas joslas vai svītras. | <ul style="list-style-type: none">• Nospiediet AUTO/SET pogu, lai automātiski noregulētu ideālus displeja attēla iestatījumus. Ja rezultāts ir neapmierinošs, samaziniet vertikālās joslas vai svītras, izmantojot ekrāna displeja CLOCK ikonas funkcijas. |
| <ul style="list-style-type: none">● Ekrāna attēlā redzami horizontāli traucējumi vai tēli ir neskaidri. | <ul style="list-style-type: none">• Nospiediet AUTO/SET pogu, lai automātiski noregulētu ideālus displeja attēla iestatījumus. Ja rezultāts ir neapmierinošs, samaziniet horizontālās joslas vai svītras, izmantojot ekrāna displeja PHASE ikonas funkcijas.• Pārbaudiet Control Panel -> Display -> Settings un iestatiet displejam rekomendēto izšķirtspēju vai noregulējiet displeja attēlam ideālos iestatījumus. Iestatiet krāsu iestatījumus, kas ir augstāki par 24 bitu dabīgo krāsu (true color) iestatījumiem. |

Svarīgi

- Pārbaudiet **Control Panel -> Display -> Settings** – vai nav izmainīti frekvences un izšķirtspējas iestatījumi. Ja izmainīti, tad vēlreiz iestatiet videokartei rekomendēto izšķirtspēju.
- Iestatīšanas metode dažādos datoros un operētājsistēmās var atšķirties, kā arī iepriekš minēto izšķirtspēju var nenodrošināt videokartes iespējas. Šādā gadījumā vērsieties pie datora vai videokartes ražotāja.

Nepareizs displeja attēls

● **Ekrāna krāsas ir monohromas vai nenormālas.**

- Pārbaudiet, vai pareizi pievienots signālkabelis; izmantojiet skrūvgriezi, lai to pienācīgi nostiprinātu.
- Pārliedzinieties, vai videokarte ir pareizi ievietota ligzdā.
- Izvēlnes sadaļā **Control Panel – Settings** iestatiet krāsu iestatījumus, kas ir augstāki par 24 bitu dabīgo krāsu (true color) iestatījumiem.

● **Ekrāns nīrb un mirgo.**

- Pārbaudiet, vai ekrāns ir iestatīts uz rindpārlēces režīmu, ja ir, tad nomainiet to uz rekomendēto izšķirtspēju.

Vai esat ieinstalējis displeja draiveri?

● **Vai esat ieinstalējis displeja draiveri?**

- Pārliedzinieties, ka esat ieinstalējis ekrāna draiveri no displeja piegādes komplektā esošā draiveru CD (vai disketes). Jūs varat lejupielādēt draiveri no mūsu interneta vietnes: <http://www.lge.com>.

● **Vai ir redzams neatpazīta monitora paziņojums 'Unrecognized monitor, Plug&Play (VESA DDC) monitor found'?**

- Pārbaudiet, vai videokarte atbalsta Plug&Play funkciju.

Displejs	19 collas (48,14cm); Flat Panel aktīvā matrica – TFT LCD Spīdīgs pārklājums(L196WTG), Pretapžilbināšanas pārklājums(L196WTQ) 19" redzamā zona Pikseļa izmērs 0,285*0,285 mm		
Sinhr. ievade	Horizontāla frekvence	Analogais:30 - 83kHz (automātiski) Digitāls:30 - 83kHz (automātiski)	
	Vertikālā frekvence	56 - 75Hz (automātiski)	
	Ievada forma	Atsevišķs TTL, pozitīvs/negatīvs SOG (sinhronizācija uz zaļo) Digitāls(Atbalsta HDCP)	
Video ievads	Signāla ievads	15 kontaktu D-Sub savienotājs DVI - D savienotājs (digitāls)	
	Ievada forma	RGB Analogais (0,7Vp-p/75omi), Digitāls	
Izšķirtspēja	Maks.	D-sub Analogais:VESA 1440 x 900@75Hz Digitāls:VESA 1440 x 900@60Hz	
	Ieteicamā	VESA 1440 x 900@60Hz	
Plug&Play	DDC2BG		
Strāvas patēriņš	Ieslēgts	: 34 W(Tipisks)	
	Gaidīšanas režīms	≤ 1 W	
	Izslēgts	≤ 1 W	
Izmēri un svars		Ar pamatni	Bez pamatnes
	Platums	43,96 cm / 17,31 collas	43,96 cm / 17,31 collas
	Augstums	38,40 cm / 15,12 collas	29,63 cm / 11,67 collas
	Dziļums	23,40 cm / 9,21 collas	6,00 cm / 2,36 collas
	Neto	4,27 kg (9,39 lbs)	
Locīšanas	Vertikālais leņķis	-5°~15°	
Barošanas strāva	Mainstr. 100-240V~ 50/60Hz 0,8A		
Vides apstākļi	Ekspluatācijas apstākļi		
	Temperatūra	10°C - 35°C	
	Rel. mitrums	10 % - 80 % nekondensējošs	
	Uzglabāšanas apstākļi		
Temperatūra	-20°C kuni 60°C		
Rel. mitrums	5 % kuni 90 % nekondensējošs		
Locīšanas/ grozīšanas statnis	Pievienots(), atvienots (O)		
Barošanas kabelis	Seina vāljundpesa vōi personaalarvuti vāljundpesa tūūpi		

PIEZĪME

- Šajā dokumentā ietvertā informācija var būt izmainīta bez brīdinājuma.

Iepriekš iestatītie režīmi (izšķirtspēja)

■ 19"monitoriem

Displeja režīmi(Izšķirtspēja)		Horizontāla frekvence(kHz)	Vertikālā frekvence (Hz)
1	640 x 350	31,469	70
2	720 x 400	31,468	70
3	640 x 480	31,469	60
4	640 x 480	37,500	75
5	800 x 600	37,879	60
6	800 x 600	46,875	75
7	832 x 624	49,725	75
8	1024 x 768	48,363	60
9	1024 x 768	60,123	75
10	1152 x 870	68,681	75
11	1152 x 900	61,805	65
12	1280 x 1024	63,981	60
13	1280 x 1024	79,976	75
14	1440 x 900	55,500	60
*15	1440 x 900	55,935	60
**16	1440 x 900	70,635	75

*Ieteicamais režīms

**Tikai analogais režīms

Indikators

Režīms	Gaismas diodes krāsa
Ieslēgts	zilā krāsa
Gaidīšanas režīms	Dzintara krāsa
Izslēgts	Izsl

Sienas stiprinājuma plātnes uzstādīša

Šī produkts atbilst tehniskie parametri sienas stiprinājuma plātnes vai maiņas ierīces tehniskajiem parametriem.

1. Novietojiet monitoru ar ekrānu uz leju uz spilvena vai mīksta drānas.



2. Atvienojiet pamatni kā norādīts attēlā, izmantojot skrūvgriezi.

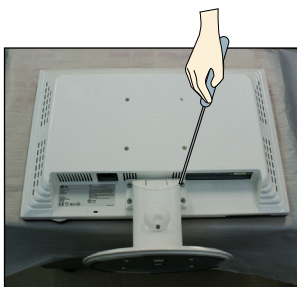

3. Sienas stiprinājuma plātnes uzstādīšana.

Sienas stiprinājuma plātne

(jāiegādājas atsevišķi)

Šī ir pamatne vai sienas stiprinājums, kas ir savienojams ar sienas stiprinājuma plātni.

Plašāku informāciju skatiet uzstādīšanas pamācībā, ko varat saņemt, iegādājoties **sienas stiprinājuma plātni**

