



PROYECTOR LG DLP

Lea atentamente este manual antes de poner en funcionamiento el Proyector.

Guarde el manual para posibles consultas futuras.

Apunte el número de modelo y el número de serie del producto.

Si ha de ponerse en contacto con el proveedor del aparato, indíquelo la información que consta en la etiqueta de la parte inferior del producto.

Número de modelo :

Número de serie :

DX535 MANUAL DE USUARIO

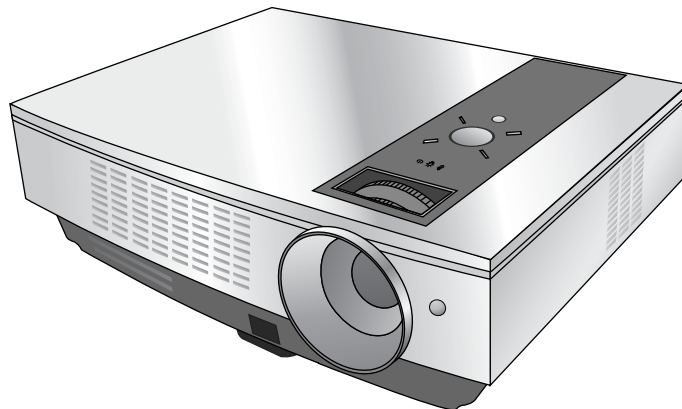

PROYECTOR DLP

Advertencia

Este es un producto de clase A. En un entorno doméstico, este producto podría causar interferencias de radio, en cuyo caso el usuario puede estar obligado a tomar las medidas adecuadas para su eliminación.

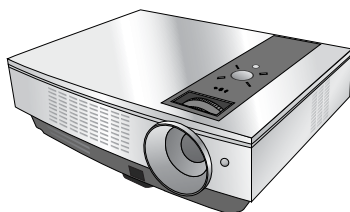

Contenido

Instrucciones de seguridad	4
Nombre de las piezas	
Estructura principal	7
Pieza de conexión.....	7
Panel de control	8
Mando a distancia.....	9
Instalación de las pilas.....	9
Indicadores de estado del proyector.....	10
Accesorios.....	11
Elementos opcionales.....	11
Instalación y componentes	
Instrucciones de instalación.....	12
Funcionamiento básico del proyector	13
Uso del sistema de seguridad Kensington	14
Cómo encender el proyector	15
Cómo apagar el proyector	15
Enfoque y posición de la imagen en pantalla.....	16
Selección de la fuente a visualizar	16
Conexión	
Conexión a un PC de sobremesa.....	17
Conexión a un PC portátil.....	17
Conexión a una fuente de vídeo.....	17
Conexión a un reproductor de DVD	18
Conexión a un receptor de televisión digital (D-TV Set-Top Box).....	18
Función	
Opciones del menú vídeo	
Ajuste del vídeo	19
APC (Control automático de la imagen)	19
Control automático de la temperatura cromática.....	20
Función White Ppeaking.....	20
Función de Corrección de Gamma.....	20
Función de Nivel de Oscuridad.....	21
Opciones especiales del menú	
Selección de idioma.....	22
Uso de la función ARC.....	22
Función de volteo horizontal de la imagen	23
Función de volteo vertical de la imagen	23
Uso de la función Keystone	24
Uso de la función de fondo neutro.....	24
Selección del color de imagen neutro	24
Función del modo de lámpara	25
Comprobación del tiempo de lámpara.....	25
Uso de la función congelación de imagen.....	25
Opciones de menú en pantalla	
Función de seguimiento automático	26
Uso de la función Clock	26
Uso de la función de Fase	26
Uso de la función de Posición horizontal.....	27
Uso de la función de Posición vertical.....	27
RS-232C	
Ajuste de los dispositivos de control externo..	28
Información	
Formatos de visualización compatibles	33
Mantenimiento.....	33
Sustitución de la lámpara	34
Cómo fijar el protector de la lente al proyector	36
Especificaciones	37

Cómo deshacerse de aparatos eléctricos y electrónicos viejos





1. Si en un producto aparece el símbolo de un contenedor de basura tachado, significa que éste se acoge a la Directiva 2002/96/EC.
2. Todos los aparatos eléctricos o electrónicos se deben desechar de forma distinta del servicio municipal de recogida de basura, a través de puntos de recogida designados por el gobierno o las autoridades locales.
3. La correcta recogida y tratamiento de los dispositivos inservibles contribuye a evitar riesgos potenciales para el medio ambiente y la salud pública.
4. Para obtener más información sobre cómo deshacerse de sus aparatos eléctricos y electrónicos viejos, póngase en contacto con su ayuntamiento, el servicio de recogida de basuras o el establecimiento donde adquirió el producto.

Instrucciones de seguridad

Para evitar posibles accidentes o un uso inadecuado del proyector, rogamos tenga en cuenta las siguientes indicaciones sobre seguridad.

→ Las indicaciones sobre seguridad presentan dos grados:

 **PELIGRO** : Indica que el incumplimiento de la indicación puede causar graves lesiones o incluso la muerte.

 **NOTAS** : Indica que el incumplimiento de la indicación puede causar lesiones leves o bien daños al proyector.

→ Una vez haya leído el presente manual, guárdelo en un sitio seguro para posibles consultas futuras.

Instalación en interiores

PELIGRO

Mantenga erguido el proyector durante la instalación.

De lo contrario el equipo se desactivará.

Nunca coloque materiales inflamables cerca del proyector.

Existiría peligro de incendio!

Evite que los niños puedan suspenderse del aparato instalado.

El aparato podría caer y causar lesiones físicas o incluso la muerte.

Instalación en interiores

NOTAS

Antes de cambiar el proyector de ubicación, retire el cable de la red eléctrica y quite todas las conexiones.

No exponga el proyector a la luz solar directa ni a Fuentes de calor como radiadores, estufas, calentadores, etc.

Existiría peligro de incendio!

No exponga el proyector a fuentes de vapor o de aceites, como un humidificador.

Existiría riesgo de incendio o de descarga eléctrica!

Si instala el Proyector en una mesa, hágalo hacia el centro de la misma.

De lo contrario, el aparato podría caer y causar graves lesiones físicas a niños o adultos, o el Proyector podría resultar gravemente dañado.

Utilice únicamente una base adecuada.

Utilice el proyector únicamente en una superficie estable y nivelada.

En caso contrario, podría causar lesiones y/o afectar en su funcionamiento.

Asegúrese de que el Proyector esté debidamente ventilado: entre el aparato y la pared ha de haber un espacio de al menos 20 cm/8 pulgadas.

Existiría riesgo de incendio o daño a la unidad si el Proyector alcanzara una temperatura interior demasiado elevada!

No obstruya las rejillas de ventilación del Proyector ni limite en forma alguna el flujo de aire.

Existiría riesgo de incendio si el Proyector alcanzara una temperatura interior demasiado elevada!

No coloque el Proyector directamente sobre una alfombra, moqueta o alfombrilla, ni sobre lugares con ventilación limitada.

Existiría riesgo de incendio si el Proyector alcanzara una temperatura interior demasiado elevada!

Instalación en exteriores

PELIGRO

No utilice el Proyector en lugares húmedos (por ejemplo, en un cuarto de baño) donde pueda resultar mojado.

Existiría riesgo de incendio o de descarga eléctrica!

Alimentación eléctrica

PELIGRO

El Proyector debe estar provisto de toma a tierra conectada.

Si la toma a tierra no se conectara, la electricidad estática podría causar descargas eléctricas. Si no es posible conectar el aparato a tierra, un electricista especializado deberá instalar un disyuntor independiente.

No conecte la toma de tierra a la línea telefónica, a cables de pararrayos ni a tuberías de gas.

Inserte firmemente el enchufe macho en la toma hembra, para así evitar el riesgo de incendio.

Existiría peligro de incendio!

Asegúrese de que no haya objetos pesados sobre el cable principal.

Existiría riesgo de incendio o de descarga eléctrica!

Alimentación eléctrica**PELIGRO**

No conecte demasiados aparatos al enchufe principal, para así evitar el riesgo de incendio.

La toma hembra podría recalentarse y provocar un incendio!

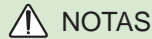
Alimentación eléctrica**NOTAS**

Nunca toque el enchufe si tiene las manos húmedas.

Podría sufrir una descarga eléctrica!

Cuando retire el enchufe macho de la toma hembra, sujete bien del enchufe y nunca tire del cable, ya que éste podría resultar dañado.

Existiría peligro de incendio!

Asegúrese de que ni el enchufe macho ni la toma hembra puedan acumular polvo o suciedad.

Existiría peligro de incendio!

No conecte el aparato a la red si el enchufe macho o el cable presentan daños o si la toma hembra está floja.

Existiría riesgo de incendio o de descarga eléctrica!

Asegúrese de que objetos cortantes o calientes (por ejemplo, un calentador) no puedan entrar en contacto con el cable principal.

Existiría riesgo de incendio o de descarga eléctrica!

Asegúrese de que nadie pueda pisar o tropezar con el cable principal.

Existiría riesgo de incendio o de descarga eléctrica!

Para desconectar o conectar el aparato, nunca utilice el enchufe macho ni la toma hembra de la pared. (Para apagar o encenderlo, nunca utilice el enchufe)

El sistema podría resultar dañado, y podrían darse descargas eléctricas.

Utilización**PELIGRO**

No coloque sobre el Proyector objeto alguno que contenga líquidos, como macetas, vasos, recipientes, cosméticos o velas.

Existiría peligro de incendio!

Si el Proyector ha sufrido algún golpe o daños, desconéctelo y retire el enchufe macho del enchufe hembra. Póngase en contacto con el Servicio Técnico.

Existiría riesgo de incendio o de descarga eléctrica!

Evite que cualquier objeto pueda entrar en el Proyector.

Existiría riesgo de descarga eléctrica!

Si se vertiera agua en el Proyector, apague el Proyector, desconéctelo de la red y póngase en contacto con el Servicio Técnico.

Existiría riesgo de descarga eléctrica!

Deshágase adecuadamente de las pilas usadas.

Si un niño ingiriera accidentalmente una pila, póngase inmediatamente en contacto con un médico.

Si en la pantalla no se mostrara imagen alguna, apague el Proyector con la tecla POWER, desconéctelo de la red y póngase en contacto con el Servicio Técnico.

Existiría riesgo de incendio o de descarga eléctrica!

No retire las cubiertas del aparato (salvo la de la lente). ¡Existiría grave riesgo de descarga eléctrica!

Nunca mire directamente a la lente cuando el Proyector está encendido. Podría sufrir daños oculares!

Nunca toque las piezas metálicas de las rejillas de ventilación ni la cubierta de la lámpara mientras el Proyector esté en funcionamiento o si no lleva un rato apagado. Podría quemarse!

Precauciones relacionadas con el cable de alimentación

Se recomienda que la mayoría de los equipos sean ubicados en una toma de corriente propia: es decir, en un circuito de toma única que sólo alimentará ese equipo y que no tiene enchufes adicionales ni circuitos derivados. Compruebe la página de especificaciones de este manual de usuario para estar seguro.

No sobrecargue los enchufes de pared. Los enchufes de pared sobrecargados, sueltos o dañados, las alargaderas y los cables de alimentación desgastados o el aislamiento de cables dañado o roto son situaciones peligrosas. Cualquiera de estas condiciones podría causar una descarga eléctrica o fuego. Examine periódicamente el cable de su electrodoméstico, y si su aspecto indica daños o deterioro, desenchúfelo, cese el uso del electrodoméstico y haga que un profesional del servicio cualificado lo sustituya por un recambio exacto y autorizado.

Proteja el cable de alimentación de abusos físicos o mecánicos, como torcerlo, doblarlo, punzarlo, cerrar una puerta sobre el cable o caminar sobre él. Preste atención a los enchufes, tomas de pared, y el punto donde el cable sale del electrodoméstico.

Utilización

PELIGRO

En caso de fuga de gas, no toque la toma de red, y proceda a ventilar la estancia abriendo las ventanas.

Cualquier chispa podría provocar una explosión o un incendio.

Evite que el Proyector pueda caer o recibir algún golpe.

Existiría riesgo de daños en el aparato, o de lesiones físicas!

No mire directamente al rayo láser, ya que puede dañar sus ojos!

Abra o retire siempre la tapa del objetivo cuando la lámpara del proyector esté encendida.

Utilización

NOTAS

No coloque objetos pesados sobre el Proyector.

Existiría riesgo de daños en el aparato, o de lesiones físicas!

Tenga cuidado de que la lente no sufra golpe alguno, especialmente cuando mueva el Proyector.

Nunca toque la lente del Proyector: es un componente delicado que puede dañarse fácilmente.

No coloque ni use objetos cortantes sobre el Proyector, ya que podría estropear su acabado externo.

Limpieza

PELIGRO

Al limpiar el Proyector, nunca utilice agua.

Existiría riesgo de daños en el aparato, o de lesiones físicas!

En la inhabitual circunstancia de que el Proyector emitiera humo o algún olor extraño, apáguelo con el botón POWER, desconéctelo de la red, y póngase en contacto con el Servicio Técnico.

Existiría riesgo de incendio o de descarga eléctrica!

Para retirar polvo o manchas de la lente, pulverice aire o pase un paño suave ligeramente humedecido con agua y detergente neutro.

Limpieza

NOTAS

Una vez al año, póngase en contacto con el Servicio Técnico para que procedan a limpiar el interior del Proyector.

El polvo acumulado podría afectar en el funcionamiento del Proyector.

Desconecte la alimentación antes de limpiar las piezas plásticas, como la carcasa, con un paño suave. No utilice limpiadores, aerosoles o un paño húmedo. Ante todo, no utilice jamás limpiadores (limpia cristales), productos industriales o para el vehículo, abrasivos o cera, benceno, alcohol, etc. que pudieran dañar el producto.

Podría ser causa de fuego, descarga eléctrica o daños al producto (deformación, corrosión y daños).

Otros

PELIGRO

Nunca trate de reparar el Proyector: póngase en contacto con su establecimiento o el Servicio Técnico.

Existiría riesgo de causar daños en el Proyector o de sufrir una descarga eléctrica! Además, la Garantía quedaría anulada.

Otros

NOTAS

Si no va a utilizar el Proyector durante un largo período de tiempo, déjelo desconectado de la red.

La acumulación de polvo podría causar un incendio!

El mantenimiento de la lámpara deberá realizarlo personal cualificado.

Nunca utilice pilas nuevas con pilas usadas.

Las pilas usadas podrían recalentarse y verter su contenido.

Utilice sólo pilas del tipo adecuado.

De lo contrario, podrían dañar el mando a distancia.

Nombres de las piezas

Estructura principal

* El Proyector ha sido fabricado con tecnología de última generación. Puede ocurrir que la pantalla muestre algunos pequeños puntos oscuros y/o brillantes (en rojo, azul o verde), lo que no suele indicar un defecto de fabricación ni un funcionamiento incorrecto.

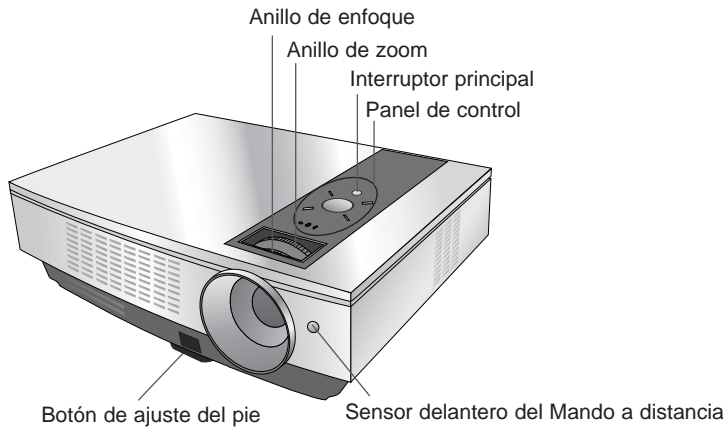

Parte de conexión

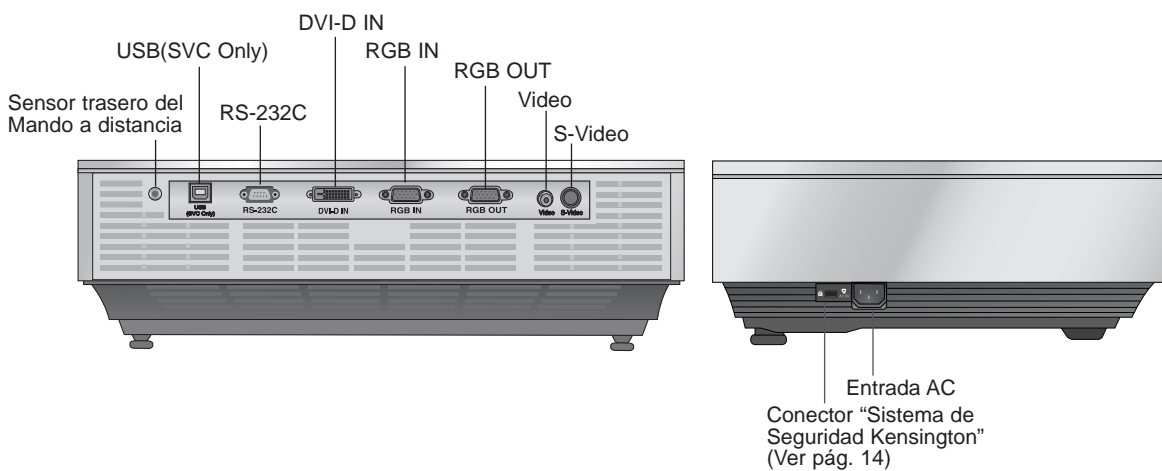

Panel de Control

Botón \wedge / \vee , KEYSTONE+/-

Presione el botones \wedge / \vee para acceder y ajustar la función de KEYSTONE.

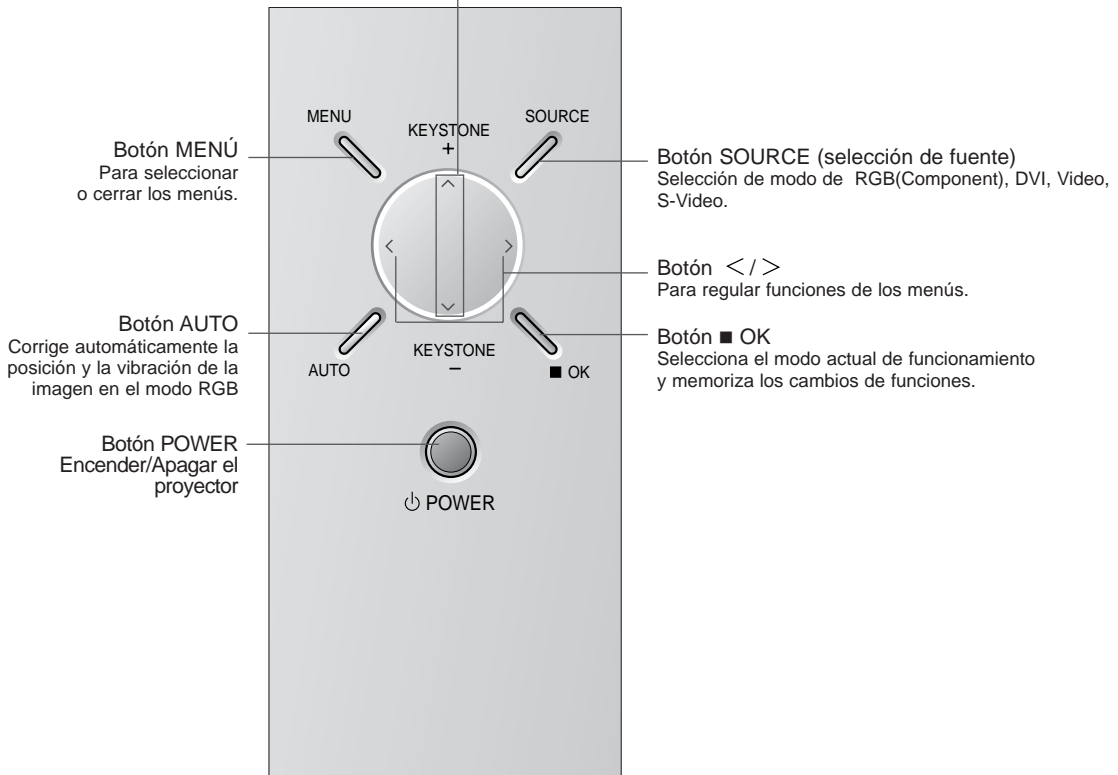

Mando a distancia

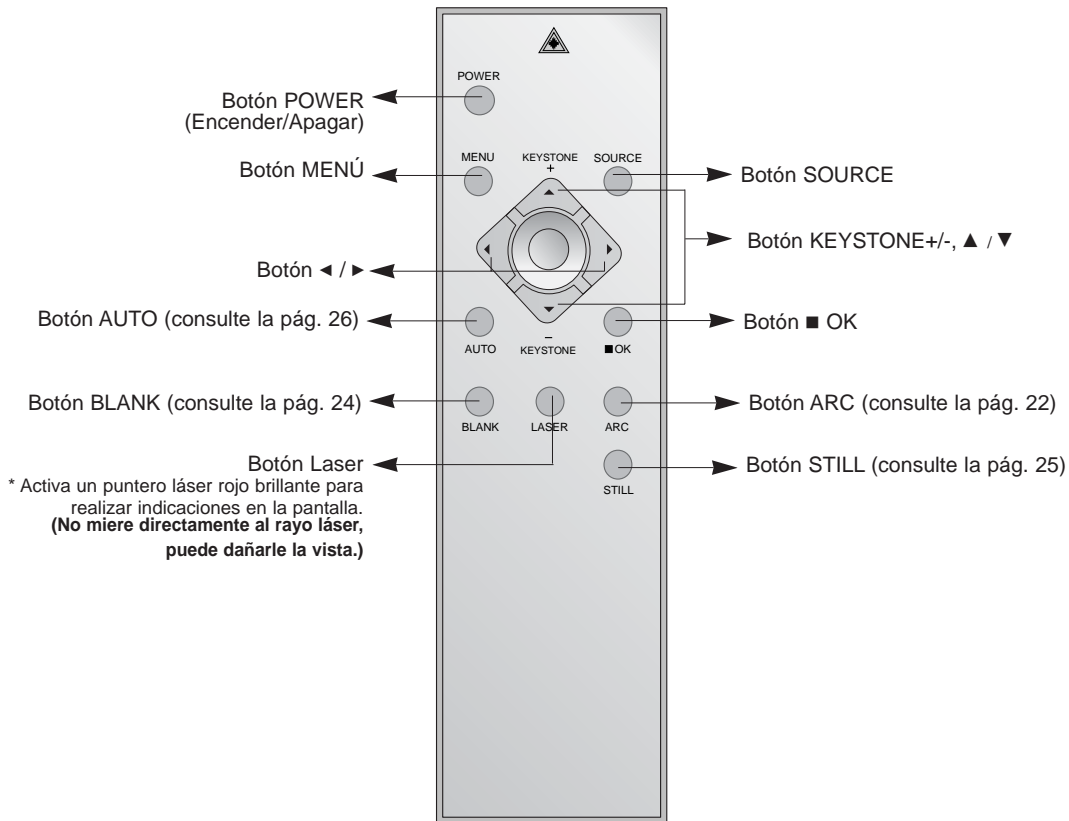

Instalación de las pilas

CAUTION

EXISTE RIESGO DE EXPLOSIÓN SI SUSTITUYE LAS PILAS POR OTRAS DEL TIPO INCORRECTO. DESHÁGASE DE LAS PILAS USADAS CONFORME A LAS INSTRUCCIONES AL RESPECTO.

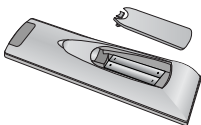

- Abra el compartimento de las pilas situado en la parte trasera del mando a distancia.
- Inserte las pilas respetando la polaridad (haga coincidir el signo "+" del compartimento con el "+" de la pila, e igualmente con el signo "-").
- No mezcle las pilas nuevas con pilas usadas.

Indicadores de estado del proyector

* En la parte superior del proyector hay tres luces testigo: el indicador de la lámpara, el indicador de funcionamiento y el indicador de temperatura.

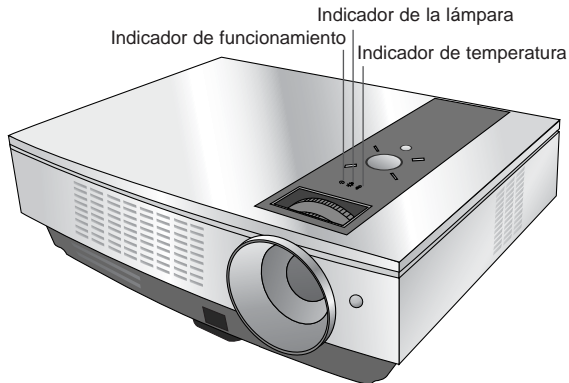

Indicador de funcionamiento	Naranja	En espera
	Verde (parpadeante)	Enfriamiento de la lámpara hasta que se enciende.
	Verde	En funcionamiento. (Enciende la lámpara)
	Naranja (parpadeante)	La lámpara del proyector está perdiendo temperatura al estar apagada (2 minutos)
	Apagado	Apagado.
Indicador de la lámpara	Rojo	La lámpara del proyector se está acercando al final de su vida útil y debe sustituirse por una nueva.
	Rojo (parpadeante)	El proyector presenta algún problema con la lámpara o alrededores al encender el proyector. Trate de encenderlo más tarde. Si el indicador de la lámpara volviera a mostrarse en rojo (parpadeante), póngase en contacto con el Servicio Técnico.
	Verde (parpadeante)	La cubierta de la lámpara no está cerrada.
Indicador de temperatura	Naranja	El proyector ha alcanzado una temperatura muy alta. Desconecte el proyector y después compruebe si funciona el ventilador.
	Rojo	El proyector se ha desconectado automáticamente al alcanzar una temperatura demasiado elevada.
	Rojo (parpadeante)	El proyector se ha desconectado automáticamente por existir un problema con el ventilador interno de refrigeración. Póngase en contacto con su centro de servicio.

Accesorios



Mando a distancia

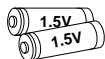

2 Pilas

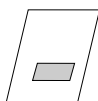

Manual de usuario

Manual de usuario
en CD

Cable de alimentación

Cable de conexión
al ordenador

Cable de vídeo

Protector de lente y
correa

Elementos opcionales

- * Puede obtener estos elementos a través de su establecimiento.
- * Si desea instalar el Proyector en el techo, utilice únicamente el soporte destinado al efecto.
- * Cuando deba cambiar la lámpara, póngase en contacto con el Servicio Técnico.

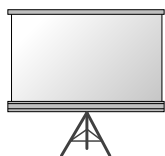

Pantalla de proyección

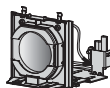

Lámpara

Toma SCART a
RCA

Soporte para instalación en techo

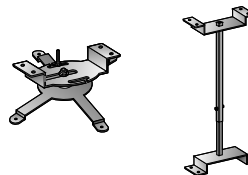

Cable S-Vídeo



Cable DVI-D



Cable Component



Cable RS-232C



Adaptador RCA a D-Sub

Instalación y componentes

Instrucciones de instalación

* No coloque el Proyector de las siguientes formas, ya que su funcionamiento podría ser insatisfactorio o incluso podría dañar el Proyector.

Asegúrese de que el Proyector esté debidamente ventilado

- En la parte inferior del Proyector hay orificios de ventilación (de entrada de aire), y orificios de salida de aire en la parte frontal. No obstruya ni coloque objeto alguno junto a dichos orificios, ya que podría acumularse el calor interno, obteniéndose así una peor imagen o dañar el aparato.

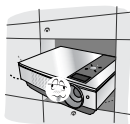

- No coloque el Proyector directamente sobre una alfombra, moqueta, alfombrilla, ni sobre lugares que puedan obstruir los orificios de ventilación. El Proyector sólo ha de montarse en una pared o en el techo.

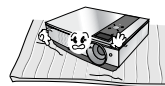

- Evite que pueda caer cualquier líquido en el Proyector.



- Deje una distancia de al menos 30 cm / 12 pulgadas. entre el Proyector y las superficies circundantes.

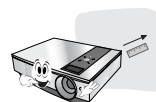

El Proyecto ha de contar con adecuadas condiciones ambientales de temperatura y humedad.

- Asegúrese de instalar el Proyector en un lugar con adecuadas condiciones de temperatura y sequedad. (ver p. 37)

No instale el Proyector donde pueda verse expuesto a polvo o suciedad.

- Podría darse un sobrecalentamiento del aparato.

No obstruya las ranuras ni los orificios del Proyector: podría recalentarse y provocar un incendio.

El Proyector ha sido fabricado con tecnología de última generación. Puede ocurrir que la pantalla presente algunos pequeños puntos oscuros y/o brillantes (en rojo, azul o verde), lo que no indica un defecto de fabricación ni un funcionamiento incorrecto.

Para visualizar programas de televisión digital (formato DTV) es necesario instalar un receptor DTV (Set-top Box) y conectarlo al Proyector

Funcionamiento básico del proyector

1. Instale el proyector en una pared.
2. Coloque la pantalla a la distancia adecuada del proyector. La distancia entre el proyector y la pantalla determina el tamaño real de la imagen.
3. Sitúe el proyector de tal forma que la lente se encuentre en ángulo correcto respecto a la pantalla. Si el proyector no está en ángulo recto, la imagen en pantalla aparecerá torcida. Si no logra corregirlo, utilice el KEYSTONE para corregir la situación (consulte la pág. 24)
4. Conecte los cables del proyector a una toma de pared y a los demás dispositivos conectados.

Distancia de proyección según el formato de imagen

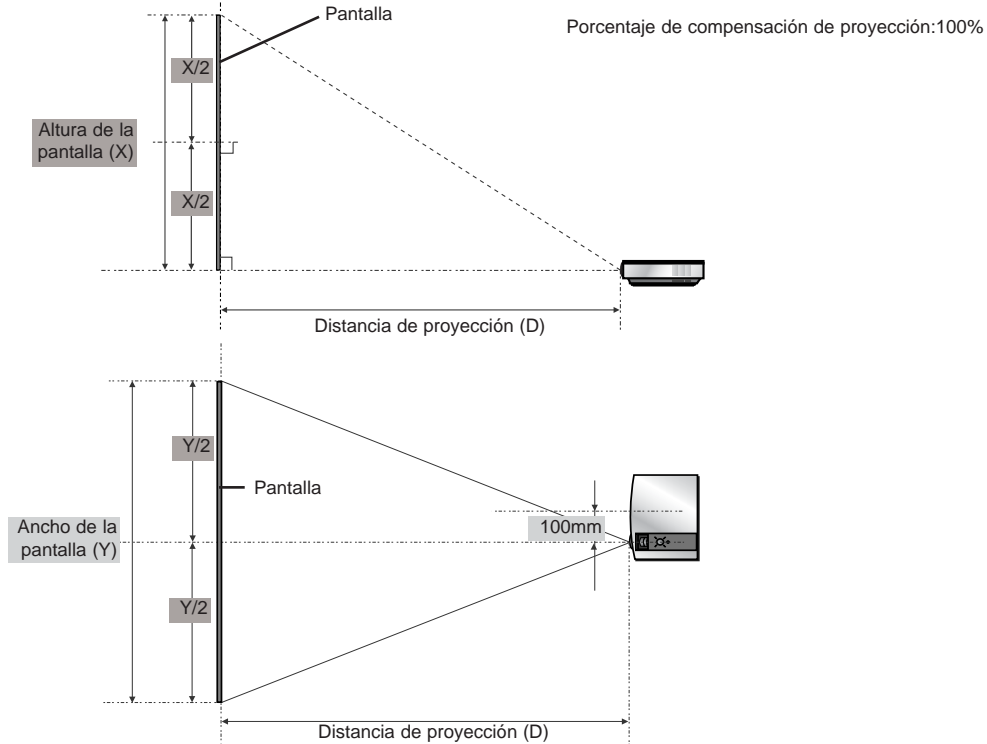

4 : 3 Scale					
Imagen				Distancia de proyección	
Tamaño diagonal (inch)	Tamaño diagonal (mm)	Tamaño horizontal (mm)	Tamaño vertical (mm)	Distancia max. (mm)	Distancia min. (mm)
40	1016	813	610	1265	1506
50	1270	1016	762	1586	1889
60	1524	1219	914	1906	2272
70	1778	1422	1067	2230	2656
80	2032	1626	1219	2552	3039
90	2286	1829	1372	2873	3422
100	2540	2032	1524	3195	3805
120	3048	2438	1829	3839	4571
140	3556	2845	2134	4482	5338
160	4064	3251	2438	5125	6104
180	4572	3658	2743	5769	6870
200	5080	4064	3048	6412	7636
220	5588	4470	3353	7056	8403
240	6096	4877	3658	7699	9169
260	6604	5283	3962	8343	9935
280	7112	5690	4267	8986	10701
300	7620	6096	4572	9630	11468

* Se muestra el estado de la distancia mínima/máxima una vez ajustada con la función de zoom.

Uso del sistema de seguridad Kensington

- El Proyector cuenta en su panel lateral con un conector para el “Sistema de Seguridad Kensington”. Conecte el cable correspondiente según muestra la figura.
- En la Guía del Usuario incluida en el set Kensington Security System puede consultar información pormenorizada y cómo instalar el sistema. Si desea más información, visite <http://www.kensington.com>, página web de la compañía Kensington, que comercializa equipos electrónicos de gama alta, como notebooks y Proyector.
- El sistema de Seguridad Kensington es un componente opcional.

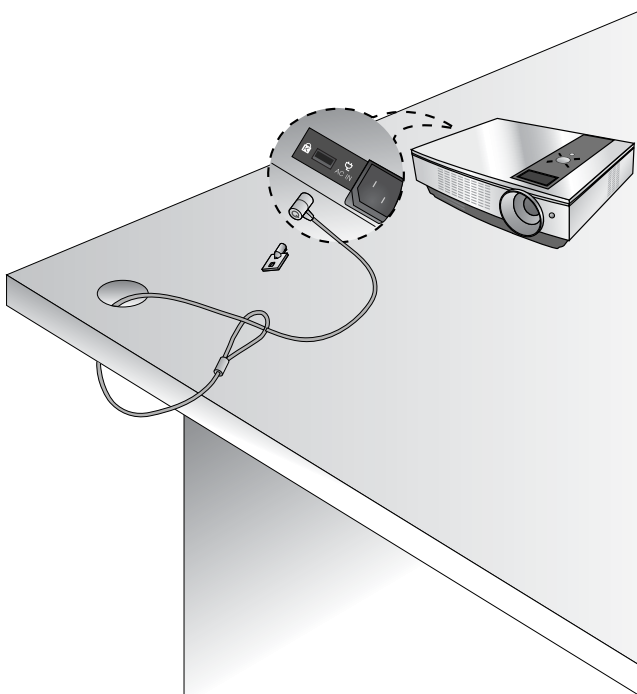

Cómo encender el proyector

1. Conecte correctamente a la red el cable de alimentación.
2. Retire la tapa del objetivo. Si ésta se dejara puesta, podría resultar deformada debido al calor producido por la lámpara de proyección.
3. Pulse el botón **POWER** del Mando a distancia o de la cubierta superior del Proyector.
(El indicador verde parpadeará mientras la lámpara va adquiriendo temperatura)
 - Una vez el indicador pase a ser verde, se visualizará la imagen.
 - Con el botón SOURCE seleccione la fuente a visualizar.

NOTA!

* No desenchufe el cable de alimentación mientras el ventilador de succión/descarga esté funcionando. Si el cable de alimentación está desconectado mientras el ventilador de succión/descarga está en funcionamiento, puede que la lámpara tarde más tiempo en activarse tras activar la corriente y que se acorte la vida útil de dicha lámpara.

Cómo apagar el proyector

1. Pulse el botón **POWER** de la cubierta superior del Proyector o del Mando a distancia.
2. Pulse de nuevo el botón POWER de la cubierta superior del Proyector o del Mando a distancia para que no reciba alimentación eléctrica.
3. Si el indicador de funcionamiento está en naranja y parpadea, no desconecte el Proyector hasta que dicho indicador deje de parpadear(2 minutos.).
 - Si el indicador de funcionamiento está en naranja y parpadea, no estará activo el botón POWER de la cubierta superior o del Mando a distancia.

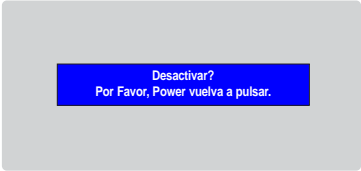

Desactivar?
Por Favor, Power vuelva a pulsar.

Enfoque y posición de la imagen en pantalla

Al proyectarse la imagen en pantalla, compruebe si está correctamente enfocada y si queda ajustada en pantalla.

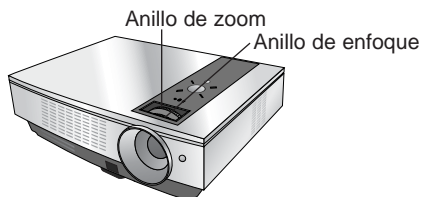

- Para enfocar la imagen, gire el anillo de enfoque (anillo externo de la lente).
- Para ajustar el tamaño de la imagen, gire el anillo de zoom (anillo interno de la lente).

Para desplazar la imagen hacia arriba o hacia abajo, pulse el botón de ajuste del pie del Proyector (vaya extrayéndolo o introduciéndolo), según muestra la figura.

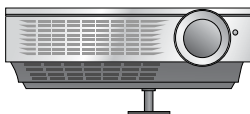

1. Mientras pulsa del botón de ajuste del pie del Proyector, compruebe si la imagen queda ajustada en pantalla mientras va extrayendo o introduciendo el pie.
2. Para que el pie quede fijado en la posición deseada, suelte el botón de ajuste.
3. Gire el soporte de apoyo hacia la izquierda o hacia la derecha para ajustar con más precisión la altura del proyector. Si ha elevado el pie frontal, no empuje del Proyector hacia abajo.

Selección de la fuente a visualizar

1. Presione el botón **SOURCE**.



2. Cada vez que presione el botón ◀▶ la imagen cambiará según se indica.

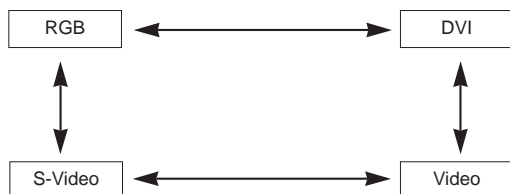

Conexión

Conexión a un PC de sobremesa

- * El Proyector puede ser conectado a un ordenador provisto de salida VGA, SVGA, XGA o SXGA.
- * Consulte en la página 33 cuáles son las visualizaciones compatibles con el monitor del proyector.

< Cómo conectar >

Conecte el cable del ordenador a la entrada **RGB IN** del proyector.

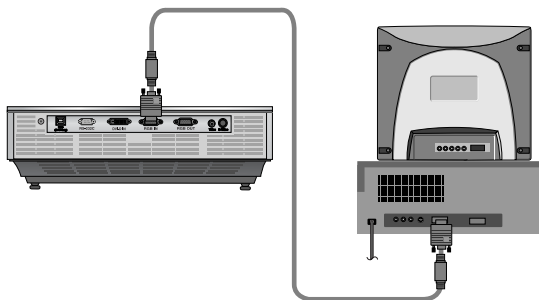

Conexión a un PC portátil

< Cómo conectar >

- Conecte el cable del ordenador a la entrada **RGB** del proyector.

* Si configura su ordenador portátil (por ejemplo del tipo PC/AT de IBM) para que muestre imágenes tanto en el ordenador como en el monitor externo, es posible que en el monitor externo no se visualicen correctamente. En ese caso, dirija la salida de vídeo de su ordenador únicamente al monitor externo.

Para obtener más información, consulte las instrucciones de funcionamiento incluidas con su ordenador.

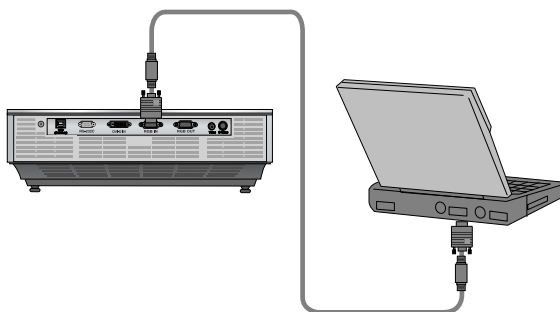

Conexión a una fuente de vídeo

- * Al proyector puede conectarse un equipo de VTR, una videocámara, o cualquier otra fuente compatible de imagen.

< Cómo conectar 1 >

- Conecte las entradas de vídeo del proyector a las salidas de la fuente A/V mediante el cable de vídeo.

< Cómo conectar 2 >

- Conecte la entrada de S-Vídeo del proyector a la salida de S-Vídeo de una fuente A/V mediante un cable de S-Vídeo.

- * Obtendrá una mayor calidad de imagen al conectar una fuente de S-Vídeo al proyector.

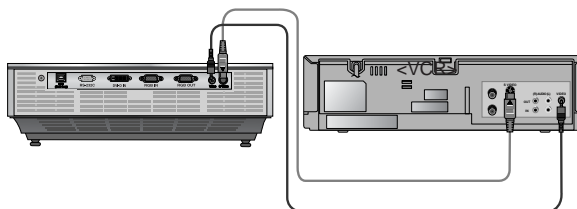

Conexión a un reproductor de DVD

* Las salidas (Y, P_B, P_R) del reproductor de DVD pueden estar marcadas con las letras Y, Pb, Pr / Y, B-Y, R-Y / Y, Cb, Cr, dependiendo del aparato.

< How to connect >

a. Conecte el cable Componente de DVD al **Adaptador RCA a D-Sub** y luego conecte el **Adaptador RCA a D-Sub** al **RGB IN** del proyector.

* Cuando conecte el cable de componentes, haga que coincidan los colores de la toma con el cable de componentes. (Y = verde, PB = azul, PR = rojo)

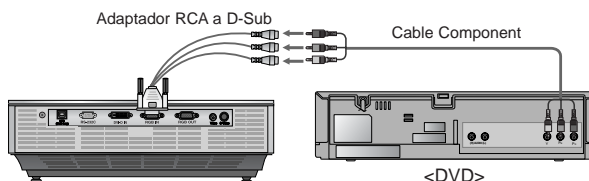

b. Sólo cuando el dispositivo DVD disponga del terminal DVI, podrá configurarse el modo DVI.

Señal	Component	RGB/DTV	HDMI/DVI
480i	O	X	X
480p	O	O	O
720p	O	O	O
1080i	O	O	O
576i	O	X	X
576p	O	O	O

Conexión a un receptor de televisión digital (D-TV Set-Top Box)

* **Para recibir programas de TV digital, es necesario adquirir un receptor de TV digital (Set-Top Box) y conectarlo al proyector.**

* **Por favor, consulte el manual de instrucciones del receptor de TV digital (D-TV Set-Top Box) para saber cómo conectarlo al proyector.**

< Cómo conectar una fuente RGB >

a. Conecte el cable del ordenador a la entrada **RGB IN** del proyector.

b. Utilice un receptor de TV digital (D-TV Set-Top Box) con modo DTV 480p (576p)/720p/1080i.

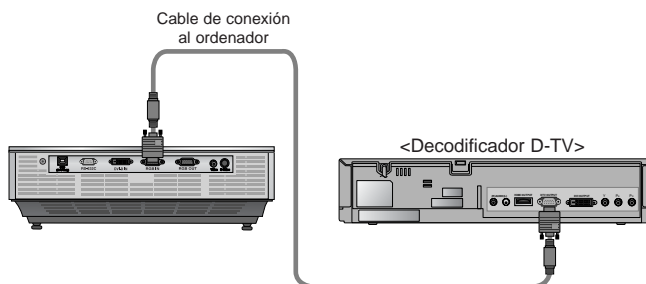

< Cómo conectar una fuente DVI >

a. Conecte el terminal de **DVI** del proyector a la salida de DVI de decodificador D-TV con el cable.

b. Utilice un receptor de TV digital (D-TV Set-Top Box) con modo DTV 480p (576p)/720p/1080i.

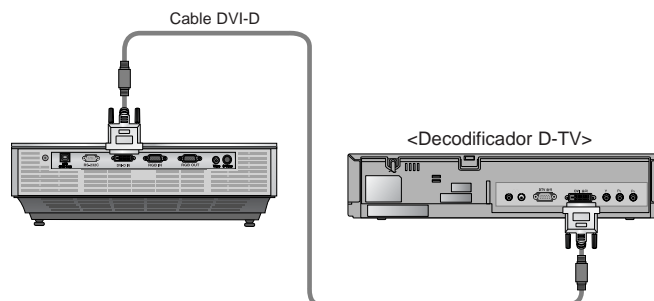

< Cómo conectar una fuente Component >

a. Conecte el cable de componente del receptor de televisión digital al adaptador de RCA a D-Sub y después conecte el adaptador de RCA a D-Sub a la entrada **RGB IN** del proyector.

* Cuando conecte el cable de componentes, haga que coincidan los colores de la toma con el cable de componentes. (Y = verde, PB = azul, PR = rojo)

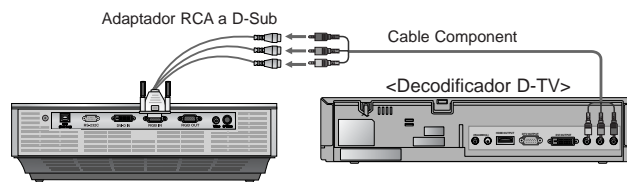



Función

* En este manual, la OSD (Visualización en pantalla) puede diferir de la mostrada por su proyector, ya que sólo se trata de un ejemplo para facilitar el manejo del mismo.

* Si no existe ninguna señal de entrada, el Menú no aparecerá en pantalla

Opciones del menú vídeo

Ajuste del vídeo

1. Presione el botón **MENU** y después utilice el botón ◀, ▶ para seleccionar el menú .
2. Presione el botón ▲, ▼ para seleccionar el elemento de vídeo que desea ajustar.
3. Presione el botón ◀, ▶ para ajustar la condición de pantalla como desee.
 - Cada ajuste de las opciones del menú  no afectará a otras fuentes de entrada. Reajuste las opciones del menú  para las fuentes de entrada, como proceda.
 - Para restaurar las condiciones originales de imagen tras modificarlas, presione el botón **OK** tras seleccionar el elemento **[Restablecer]**.
 - En el sistema de difusión NTSC, el elemento de imagen **Tinte** se muestra en pantalla y puede ajustarse. (Sólo para 60Hz)
 - Para salir de la visualización del menú presione, repetidamente, el botón **MENU**.

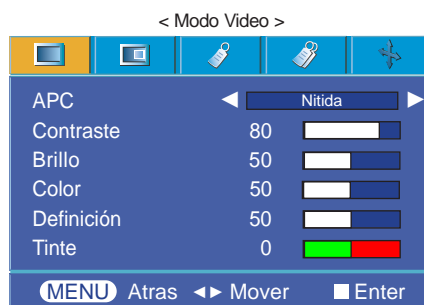
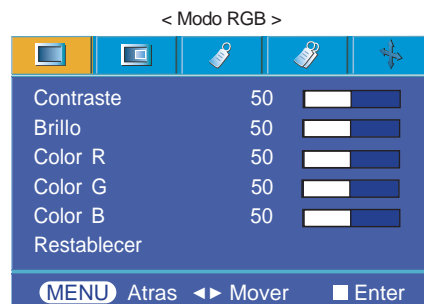

APC (Control automático de la imagen)

* Utilice esta función para obtener la mejor calidad de imagen.

* Esta función no se activa en el modo DVI.

1. Presione el botón **MENU** y después utilice el botón ◀, ▶ para seleccionar el menú .
2. Presione el botón ▲, ▼ para seleccionar el elemento **APC**.
3. Presione el botón ◀, ▶ para ajustar la condición de pantalla como desee.
 - Cada vez que presione el botón ◀, ▶ la pantalla se irá modificando según se muestra a continuación.

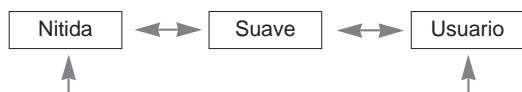

- Para salir de la visualización del menú presione, repetidamente, el botón **MENU**.



Control automático de la temperatura cromática

- Seleccione la opción **Flat** para inicializar los valores (restablezca los ajustes por defectos).

1. Presione el botón **MENU** y después utilice el botón ◀, ▶ para seleccionar el menú .
2. Presione el botón ▲, ▼ para seleccionar el elemento **CSM**.
3. Presione el botón ◀, ▶ para realizar los ajustes adecuados.

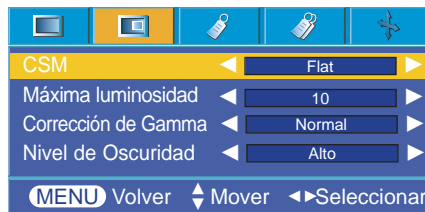

- Cada vez que presione el botón ◀, ▶ la pantalla se irá modificando según se muestra a continuación.



- Para salir de la visualización del menú presione, repetidamente, el botón **MENU**.

Función White Peaking

1. Presione el botón **MENU** y después utilice el botón ◀, ▶ para seleccionar el menú .
2. Presione el botón ▲, ▼ para seleccionar el elemento **Máxima luminosidad**.
3. Presione el botón ◀, ▶ para ajustar la condición de pantalla como desee.

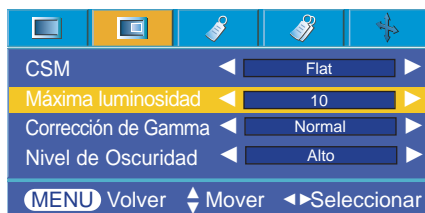

- El valor predeterminado puede variar según el modo de entrada.
- **White peaking** se puede ajustar de 0 a 10.
- Ajuste a un valor más elevado para ver la imagen brillante, y ajuste a un valor más reducido para ver la calidad de la imagen.
- Para salir de la visualización del menú presione, repetidamente, el botón **MENU**.

Función de Corrección de Gamma

1. Presione el botón **MENU** y después utilice el botón ◀, ▶ para seleccionar el menú .
2. Presione el botón ▲, ▼ para seleccionar el elemento **Corrección de Gamma**.
3. Presione el botón ◀, ▶ para ajustar la condición de pantalla como desee.

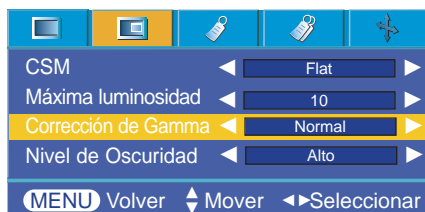

- Cada vez que presione el botón ◀, ▶ la pantalla se irá modificando según se muestra a continuación.

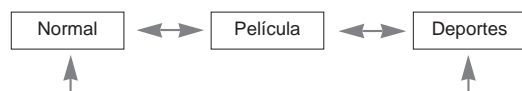

- Para salir de la visualización del menú presione, repetidamente, el botón **MENU**.

Función de Nivel de Oscuridad

1. Presione el botón **MENU** y después utilice el botón ◀, ▶ para seleccionar el menú .
2. Presione el botón ▲, ▼ para seleccionar el elemento **Nivel de Oscuridad**.
3. Presione el botón ◀, ▶ para seleccionar Bajo o Alto.

- La opción funciona en el modo siguiente: HDMI(YCbCr)

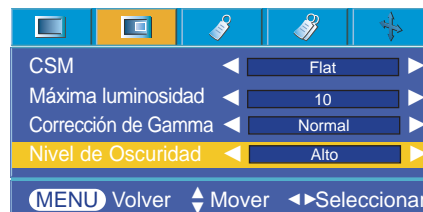

* Cuál es la función de **Nivel de Oscuridad**

Mientras está viendo una película, esta función ajusta la unidad para obtener la mejor apariencia de imagen. Se ajusta el contraste y la luminosidad de la pantalla gracias al nivel de oscuridad de la pantalla.

Opciones especiales del menú

Selección de idioma

1. Presione el botón **MENU** y después utilice el botón ◀, ▶ para seleccionar el menú .
2. Presione el botón ▲, ▼ para seleccionar el elemento **Idioma(Language)**.
3. Presione el botón ◀, ▶ para seleccionar el idioma que desea emplear.
 - A partir de ese momento, las visualizaciones en pantalla (OSD) se mostrarán en el idioma seleccionado.
 - Para salir de la visualización del menú presione, repetidamente, el botón **MENU**.



Uso de la función ARC

1. Presione el botón **ARC**.
Cada vez que presione el botón se cambiará la pantalla como el siguiente.

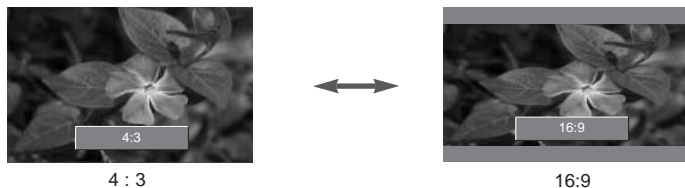

NOTA!

También es posible utilizar esta función mediante el botón **MENU**.

Función de volteo horizontal de la imagen

* Con esta función podrá invertir horizontalmente la imagen.
Utilice esta función cuando proyecte una imagen boca abajo.

1. Presione el botón **MENU** y después utilice el botón ◀, ▶ para seleccionar el menú .
2. Presione el botón ▲, ▼ para seleccionar el elemento **Proyección Post.**
3. Presione el botón **OK** para visualizar la imagen invertida.

- Cada vez que presione el botón **OK** invertirá la imagen.
- Para salir de la visualización del menú presione, repetidamente, el botón **MENU**.



Función de volteo vertical de la imagen

* Con esta función podrá invertir la imagen verticalmente.

* Si el Proyector instalado en techo se encuentra boca abajo, necesitará invertir la imagen horizontal o verticalmente.

1. Presione el botón **MENU** y después utilice el botón ◀, ▶ para seleccionar el menú .
2. Presione el botón ▲, ▼ para seleccionar el elemento **Al revés.**
3. Presione el botón **OK** para visualizar la imagen invertida.

- Cada vez que presione el botón **OK** invertirá la imagen.
- Para salir de la visualización del menú presione, repetidamente, el botón **MENU**.



Opciones especiales del menú

Uso de la función Keystone

- * Utilice esta función cuando la pantalla no se encuentre en ángulo recto con el proyector y la imagen tenga forma trapezoidal.
- * Utilice la función **Keystone** únicamente cuando no logre obtener el mejor ángulo de proyección, ya que podría representar un riesgo de incendio de la pantalla.

1. Presione el botón **KEYSTONE +** o **KEYSTONE -**.
2. Presione el botón **KEYSTONE +** o **KEYSTONE -** para ajustar la condición de pantalla como ud. desee.
 - Los valores **Keystone** se ajustan de -50 a +50.
 - También es posible utilizar esta función mediante el botón **MENU**.

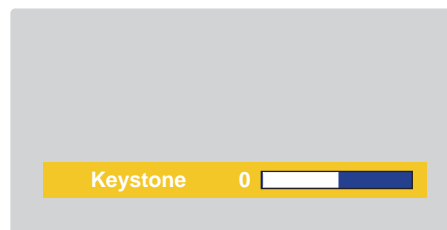

Uso de la función de fondo neutro

- * Esta función puede resultar de utilidad cuando desee que, en presentaciones, resúmenes o reuniones, el público se centre en el presentador.

1. Presione el botón **BLANK**.
 - La pantalla se apaga a un color de fondo predeterminado.
 - Podrá elegir el color de fondo.
(Consulte "**Selección del color de imagen neutro**")
2. Para desactivar la función de fondo neutro, presione cualquier botón.
 - No bloquee las lentes de proyección con ningún objeto cuando el aparato esté en funcionamiento, ya que esto podría ocasionar el calentamiento de los objetos y su deformación, e incluso provocar un fuego. Para apagar temporalmente la lámpara, presione BLANK en el mando a distancia.

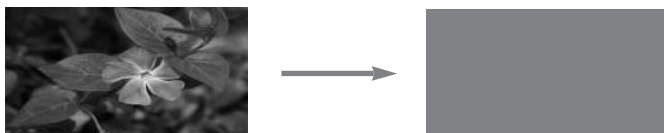

Selección del color de imagen neutro

1. Presione el botón **MENU** y después utilice el botón ◀, ▶ para seleccionar el menú .
2. Presione el botón ▲, ▼ para seleccionar el elemento **Imagen Blanca**.
3. Presione el botón ◀, ▶ para seleccionar el color que desea emplear.
 - El color de fondo variará al color seleccionado en la función Blank a partir de este momento.
 - Para salir de la visualización del menú presione, repetidamente, el botón **MENU**.

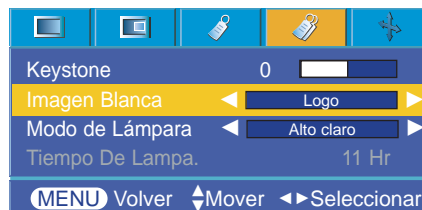

Función del modo de lámpara

1. Presione el botón **MENU** y después utilice el botón ◀, ▶ para seleccionar el menú .
2. Presione el botón ▲, ▼ para seleccionar el elemento **Modo de Lámpara**.
3. Presione el botón ◀, ▶ para seleccionar el modo **Alto claro** o **Económico**.
 - Para salir de la visualización del menú presione, repetidamente, el botón **MENU**.

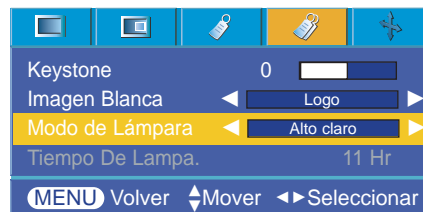

Comprobación del tiempo de lámpara

1. Presione el botón **MENU** y después utilice el botón ◀, ▶ para seleccionar el menú .
2. Se mostrará el tiempo de uso de la lámpara.
 - El indicador de la lámpara se encenderá en rojo cuando ésta debe ser sustituida; es decir, al alcanzar el fin de su vida útil.
 - Si la lámpara ha estado encendida mucho tiempo, el testigo de aviso permanecerá encendido en rojo.
 - Para salir de la visualización del menú presione, repetidamente, el botón **MENU**.

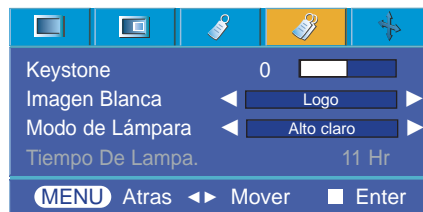

Uso de la función congelación de imagen

1. Presione el botón **STILL**.

* Función que le permite congelar la imagen.



<Imagen en movimiento>



<Imagen congelada>

2. Presione cualquier botón para salir de la pausa.

* La función de congelación de imagen se desactivará automáticamente pasados unos 10 minutos.

Opciones de menú en pantalla

Función de seguimiento automático

- * Esta función le asegura obtener la mejor calidad de vídeo ajustando automáticamente la diferencia de tamaño horizontal y la sincronización de la imagen.
- * Esta función sólo es posible para entradas de imagen tipo RGB.



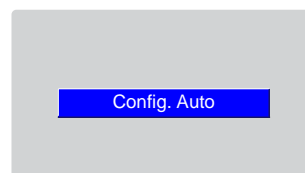



1. Presione el botón **AUTO** del mando a distancia.
 - La sincronización y posición de la imagen quedarán automáticamente ajustadas.
2. Si ud. quiere ajustar más por los modos de entradas de la PC, ajuste **Clock, Fase, Posición H y Posición V** en el menú . En determinados casos no bastará esta función para obtener la mejor calidad de imagen.



NOTA!





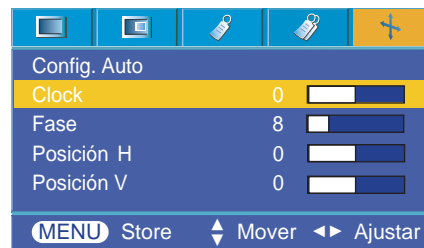

También es posible utilizar esta función mediante el botón MENU. (Sólo en modo RGB)
Obtendrá mejores resultados si realiza el ajuste visualizando una imagen fija.

Uso de la función Clock

1. Presione el botón **MENU** y después utilice el botón   para seleccionar el menú .
2. Presione el botón ,  para seleccionar el elemento **Clock**.
3. Presione el botón ,  para hacer los ajustes que desee.
 - El rango de ajuste de **Clock** es de -25 a +25.
 - Para salir de la visualización del menú presione, repetidamente, el botón **MENU**.
 - El rango variable puede ser diferente depende de las resoluciones de entrada.



Uso de la función de Fase

1. Presione el botón **MENU** y después utilice el botón   para seleccionar el menú .
2. Presione el botón ,  para seleccionar el elemento **Fase**.
3. Presione el botón ,  para hacer los ajustes que desee.
 - El rango de ajuste de **Fase** es de 0 a 31.
 - Para salir de la visualización del menú presione, repetidamente, el botón **MENU**.
 - El rango variable puede ser diferente depende de las resoluciones de entrada.

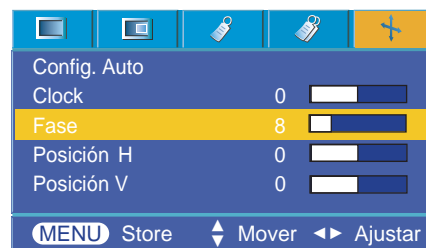

Uso de la función de Posición horizontal

1. Presione el botón **MENU** y después utilice el botón ◀, ▶ para seleccionar el menú .

2. Presione el botón ▲, ▼ para seleccionar el elemento **Posición H**.

3. Presione el botón ◀, ▶ para hacer los ajustes que desee.

- El rango de ajuste de **Posición H** es de -50 a +50.
- Para salir de la visualización del menú presione, repetidamente, el botón **MENU**.
- El rango variable puede ser diferente depende de las resoluciones de entrada.



Uso de la función de Posición vertical

1. Presione el botón **MENU** y después utilice el botón ◀, ▶ para seleccionar el menú .

2. Presione el botón ▲, ▼ para seleccionar el elemento **Posición V**.

3. Presione el botón ◀, ▶ para hacer los ajustes que desee.

- El rango de ajuste de **Posición V** es de -50 a +50.
- Para salir de la visualización del menú presione, repetidamente, el botón **MENU**.
- El rango variable puede ser diferente depende de las resoluciones de entrada.



Ajuste de los dispositivos de control externo

* Conecte la entrada RS-232C a un dispositivo de control externo (como un ordenador) y controle externamente las funciones del proyector.

SET ID

1. Presione el botón **MENU** y después utilice el botón ◀, ▶ para seleccionar el menú .
2. Presione el botón ▲, ▼ para seleccionar el elemento **Set ID**.
3. Presione el botón ◀, ▶ para seleccionar el número de ID que ud. desee.
 - El rango de ajuste de **Set ID** es de 1 a 99.
 - Sólo el proyector con el número de ID especificado podrá ser controlado desde el mando a distancia.
 - Para salir de la visualización del menú presione, repetidamente, el botón **MENU**.

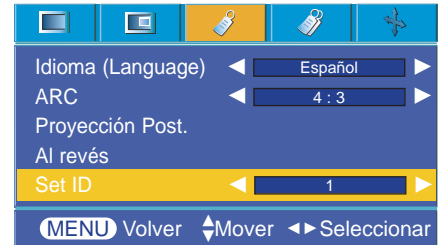

Cómo conectar un equipo de control externo

- Conecte el puerto de serie del PC a la toma RS-232C en el panel posterior del proyector.
- El proyector no incluye el cable RS-232C.

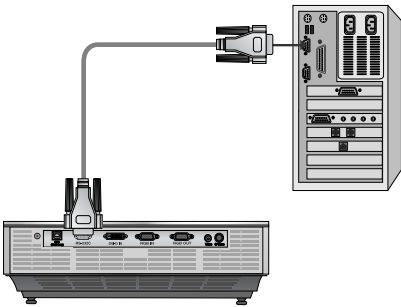

- Utilice el cable RS232C para controlar externamente el proyector (Consulte la Fig. 1).

<Fig.1, RS-232 Interface Cable>

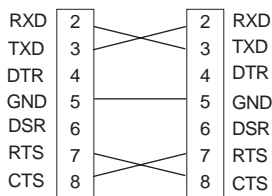

Dispositivo Externo proyector

* 1, 9 Pin sin conexión

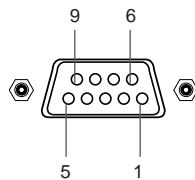

Ajuste de parámetros de comunicación

- Tasa en baudios: 9600 bps (UART)
- Longitud de datos: 8 bits
- Paridad: ninguna
- Bit de parada: 1 bits
- Control de flujo: ninguna
- Código de comunicación: Código ASCII

Lista de referencia de comandos

	Command1	Command2	Data (Hexadecimal)
01. Potencia	k	a	0 ~ 1
02. Selección de OSD	k	b	*
03. Relación de aspecto	k	c	1 ~ 2
04. Pantalla sin sonido	k	d	0 ~ 1
05. Contraste	k	g	0 ~ 64
06. Brillo	k	h	0 ~ 64
07. Color	k	i	0 ~ 64
08. Tinte	k	j	0 ~ 64
09. Nitidez	k	k	0 ~ 64
10. Selección de OSD	k	l	0 ~ 1
11. Bloqueo de mando a distancia/teclas	k	m	0 ~ 1
12. Temperatura de color	k	u	0 ~ 2
13. Ajuste de ganancia ADC en rojo	j	w	0 ~ 64
14. Ajuste de ganancia ADC en verde	j	y	0 ~ 64
15. Ajuste de ganancia ADC en azul	j	z	0 ~ 64
16. Potencia baja	j	q	0 ~ 1
17. Configuración automática	j	u	1
18. Selección de entrada	x	b	*
19. Tecla	m	c	Código de tecla

* Estos datos se explicarán detalladamente en este documento.

□ Protocolo de comunicación

* Mapping datos reales 1

Decimal	Hexadecimal	Decimal	Hexadecimal	Decimal	Hexadecimal	Decimal	Hexadecimal	Decimal	Hexadecimal
0	0								
1	1	21	15	41	29	61	3d	81	51
2	2	22	16	42	2a	62	3e	82	52
3	3	23	17	43	2b	63	3f	83	53
4	4	24	18	44	2c	64	40	84	54
5	5	25	19	45	2d	65	41	85	55
6	6	26	1a	46	2e	66	42	86	56
7	7	27	1b	47	2f	67	43	87	57
8	8	28	1c	48	30	68	44	88	58
9	9	29	1d	49	31	69	45	89	59
10	a	30	1e	50	32	70	46	90	5a
11	b	31	1f	51	33	71	47	91	5b
12	c	32	20	52	34	72	48	92	5c
13	d	33	21	53	35	73	49	93	5d
14	e	34	22	54	36	74	4a	94	5e
15	f	35	23	55	37	75	4b	95	5f
16	10	36	24	56	38	76	4c	96	60
17	11	37	25	57	39	77	4d	97	61
18	12	38	26	58	3a	78	4e	98	62
19	13	39	27	59	3b	79	4f	99	63
20	14	40	28	60	3c	80	50	100	64

* Mapping datos reales 2

Decimal	Hexadecimal	Decimal	Hexadecimal	Decimal	Hexadecimal	Decimal	Hexadecimal	Decimal	Hexadecimal
-50	0								
-49	1	-29	15	-9	29	11	3d	31	51
-48	2	-28	16	-8	2a	12	3e	32	52
-47	3	-27	17	-7	2b	13	3f	33	53
-46	4	-26	18	-6	2c	14	40	34	54
-45	5	-25	19	-5	2d	15	41	35	55
-44	6	-24	1a	-4	2e	16	42	36	56
-43	7	-23	1b	-3	2f	17	43	37	57
-42	8	-22	1c	-2	30	18	44	38	58
-41	9	-21	1d	-1	31	19	45	39	59
-40	a	-20	1e	0	32	20	46	40	5a
-39	b	-19	1f	1	33	21	47	41	5b
-38	c	-18	20	2	34	22	48	42	5c
-37	d	-17	21	3	35	23	49	43	5d
-36	e	-16	22	4	36	24	4a	44	5e
-35	f	-15	23	5	37	25	4b	45	5f
-34	10	-14	24	6	38	26	4c	46	60
-33	11	-13	25	7	39	27	4d	47	61
-32	12	-12	26	8	3a	28	4e	48	62
-31	13	-11	27	9	3b	29	4f	49	63
-30	14	-10	28	10	3c	30	50	50	64

Ajuste de los dispositivos de control externo

1. Transmisión

```
[Command1][Command2][Set ID][Data][Cr]
```

- * [Command 1] : Primer comando para controlar el aparato.(k, j, x, código ASCII, 1 carácter)
- * [Command 2] : Segundo comando para controlar el aparato. (código ASCII, 1 carácter)
- * [Set ID] : Puede ajustar el ID establecido para elegir el número ID deseado del proyector en el menú especial. Consulte la página anterior. La gama de ajuste es '01 - 99(0x01-0x63)' Cuando seleccione Set ID '0', todo proyector conectado está controlado.
- * [DATA] : Para transmitir datos de comandos. Transmite 2 caracteres cuando el código ASCII esté organizado.
* Transmitir datos 'FF' para leer el estado del comando.
- * [Cr] : Retorno
Código ASCII '0x0D'
- * [] : El carácter del código ASCII corresponde a "Barra espaciadora", que es para clasificar el comando, Set ID y Datos.

2. Reconocimiento OK

```
[Command2] [ ] [Set ID] [ ] [OK] [Data] [x]
```

- * El proyector transmite ACK (reconocimiento) basado en este formato cuando recibe datos normales. En este momento, si los datos están en modo de lectura de datos, indica datos del estado actual. Si los datos están en modo de escritura de datos, devuelve los datos del PC.

3. Reconocimiento de error

```
[Command2] [ ] [Set ID] [ ] [NG] [Data] [x]
```

- * El proyector transmite ACK (reconocimiento) basado en este formato cuando recibe datos anormales de funciones no viables o errores de comunicación.

Data : [1] : código ilegal (No se admite este comando.)
 [2] : función no compatible (Esta función no funciona.)
 [3] : espere más tiempo (Inténtelo de nuevo transcurridos unos minutos).

01. Potencia (Comando:ka)

→ Para controlar el encendido y apagado del proyector.

Transmisión

```
[k] [a] [ ] [Set ID] [ ] [Data] [Cr]
```

Data 0 : Apagado
1 : Encendido

Confirmación

```
[a] [ ] [Set ID] [ ] [OK] [Data] [x]
```

Data 0 : Apagado
1 : Encendido

→ Para mostrar el estado de Encendido/Apagado.

Transmisión

```
[k] [a] [ ] [Set ID] [ ] [FF] [Cr]
```

Confirmación

```
[a] [ ] [Set ID] [ ] [OK] [Data] [x]
```

Data 0 : Apagado
1 : Encendido

*De modo similar, si otras funciones transmiten datos '0xFF' basados en este formato, la información de los datos de Reconocimiento presenta el estado de cada función.

02. Selección de entrada (Comando:kb)

→ Para seleccionar la fuente de entrada para el aparato.

Transmisión

```
[k] [b] [ ] [Set ID] [ ] [Data] [Cr]
```

Data 2 : Video 3 : S-Video 4 : Component
7 : RGB 9 : DVI

Confirmación

```
[b] [ ] [Set ID] [ ] [OK] [Data] [x]
```

Data 2 : Video 3 : S-Video 4 : Component
7 : RGB 9 : DVI

03. Relación de aspecto (Comando:kc)

→ Para ajustar el formato de la pantalla.

Transmisión

```
[k] [c] [ ] [Set ID] [ ] [Data] [Cr]
```

Data 1 : 4:3
2 : 16:9

Confirmación

```
[c] [ ] [Set ID] [ ] [OK] [Data] [x]
```

Data 1 : 4:3
2 : 16:9

04. Pantalla sin sonido (Comando:kd)

→ Para seleccionar mute on/off.

Transmisión

[k] [d] [] [Set ID] [] [Data] [Cr]

Data 0 : Supresión inactiva de pantalla (Imagen activada)
1 : Supresión activa de pantalla (Imagen desactivada)

Confirmación

[d] [] [Set ID] [] [OK] [Data] [x]

Data 0 : Supresión inactiva de pantalla (Imagen activada)
1 : Supresión activa de pantalla (Imagen desactivada)

05. Contraste (Comando:kg)

→ Para ajustar el contraste de la pantalla.

Transmisión

[k] [g] [] [Set ID] [] [Data] [Cr]

Data Min : 0 ~ Max : 64
* Consulte 'Mapping datos reales 1'.

Confirmación

[g] [] [Set ID] [] [OK] [Data] [x]

Data Min : 0 ~ Max : 64

06. Brillo (Comando:kh)

→ Para ajustar el brillo de la pantalla.

Transmisión

[k] [h] [] [Set ID] [] [Data] [Cr]

Data Min : 0 ~ Max : 64
* Consulte 'Mapping datos reales 1'.

Confirmación

[h] [] [Set ID] [] [OK] [Data] [x]

Data Min : 0 ~ Max : 64

07. Color (Comando:ki)

→ Para ajustar el color de la pantalla.

Transmisión

[k] [i] [] [Set ID] [] [Data] [Cr]

Data Min : 0 ~ Max : 64
* Consulte 'Mapping datos reales 1'.

Confirmación

[i] [] [Set ID] [] [OK] [Data] [x]

Data Min : 0 ~ Max : 64

08. Tinte (Comando:kj)

→ Para ajustar el tinte de la pantalla.

Transmisión

[k] [j] [] [Set ID] [] [Data] [Cr]

Data Rojo : 0 ~ Verde : 64
* Consulte 'Mapping datos reales 2'.

Confirmación

[j] [] [Set ID] [] [OK] [Data] [x]

Data Rojo : 0 ~ Verde : 64

09. Nitidez (Comando:kk)

→ Para ajustar la nitidez de la pantalla.

Transmisión

[k] [k] [] [Set ID] [] [Data] [Cr]

Data Min : 0 ~ Max : 64
* Consulte 'Mapping datos reales 1'.

Confirmación

[k] [] [Set ID] [] [OK] [Data] [x]

Data Min : 0 ~ Max : 64

10. Selección de OSD (Comando:kl)

→ Para seleccionar OSD On/Off.

Transmisión

[k] [l] [] [Set ID] [] [Data] [Cr]

Data 0 : Modo de selección del OSD desactivado
1 : Modo de selección del OSD activado

Confirmación

[l] [] [Set ID] [] [OK] [Data] [x]

Data 0 : Modo de selección del OSD desactivado
1 : Modo de selección del OSD activado

11. Bloqueo del mando a distancia / teclas (Comando:km)

→ Para bloquear los controles del panel frontal en el proyector y el mando a distancia.

Transmisión

[k] [m] [] [Set ID] [] [Data] [Cr]

Data 0 : Bloqueo desactivado
1 : Bloqueo activado

Confirmación

[m] [] [Set ID] [] [OK] [Data] [x]

Data 0 : Bloqueo desactivado
1 : Bloqueo activado

* Si no va a utilizar el mando a distancia, utilice este modo. Cuando la corriente esté On/Off, el bloqueo de control externo se desactiva.

12. Temperatura de color (ACC) (Comando:ku)

→ Ajuste la temperatura del color.

Transmisión

[k] [u] [] [Set ID] [] [Data] [Cr]

Data 0 : Flat 1 : Frio 2 : Caliente

Confirmación

[u] [] [Set ID] [] [OK] [Data] [x]

Data 0 : Flat 1 : Frio 2 : Caliente

Ajuste de los dispositivos de control externo

13. Ajuste de ganancia ADC en rojo (Color R) (Comando:jw)

→ Ajuste de la ganancia de rojo de la parte ADC (RGB)

Transmisión

[j] [w] [] [Set ID] [] [Data] [Cr]

Data Min : 0 ~ Max : 64

* Consulte 'Mapping datos reales 1'.

Confirmación

[w] [] [Set ID] [] [OK] [Data] [x]

Data Min : 0 ~ Max : 64

14. Ajuste de ganancia ADC en verde (Color G) (Comando: jy)

→ Ajuste de la ganancia de verde de la parte ADC (RGB)

Transmisión

[j] [y] [] [Set ID] [] [Data] [Cr]

Data Min : 0 ~ Max : 64

* Consulte 'Mapping datos reales 1'.

Confirmación

[y] [] [Set ID] [] [OK] [Data] [x]

Data Min : 0 ~ Max : 64

15. Ajuste de ganancia ADC en azul (Color B) (Comando: jz)

→ Ajuste de la ganancia de azul de la parte ADC (RGB)

Transmisión

[j] [z] [] [Set ID] [] [Data] [Cr]

Data Min : 0 ~ Max : 64

* Consulte 'Mapping datos reales 1'.

Confirmación

[z] [] [Set ID] [] [OK] [Data] [x]

Data Min : 0 ~ Max : 64

16. Potencia baja (Comando: jq)

→ Para reducir el consumo de energía del proyector.

Transmisión

[j] [q] [] [Set ID] [] [Data] [Cr]

Data 0 : Potencia baja desactivada
1 : Potencia baja activada

Confirmación

[q] [] [Set ID] [] [OK] [Data] [x]

Data 0 : Potencia baja desactivada
1 : Potencia baja activada

17. Configuración automática (Comando: ju)

→ Para ajustar la posición de la imagen y minimizar el temblor de la imagen automáticamente. Sólo funciona en modo RGB.

Transmisión

[j] [u] [] [Set ID] [] [Data] [Cr]

Data 1 : Aplicar

Confirmación

[u] [] [Set ID] [] [OK] [Data] [x]

Data 1 : Aplicar

18. Selección de entrada (Comando: xb)

→ Para seleccionar la fuente de entrada para el aparato.

Transmisión

[x] [b] [] [Set ID] [] [Data] [Cr]

Data 20 : Video 30 : S-Video 40 : Component
60 : RGB 80 : DVI

Confirmación

[b] [] [Set ID] [] [OK] [Data] [x]

Data 20 : Video 30 : S-Video 40 : Component
60 : RGB 80 : DVI

19. Tecla (Comando: mc)

→ Para enviar códigos de teclas del mando a distancia con infrarrojos.

Transmisión

[m] [c] [] [Set ID] [] [Data] [Cr]

Data Código de tecla

Confirmación

[b] [] [Set ID] [] [OK] [Data] [x]

Código de tecla

Power	AD
Menu	43
Source	EF
Keystone +/▲	A4
Keystone -/▼	A5
▶	02
◀	03
Auto	92
■ OK	44
Blank	84
ARC	79
Still	BC

Formatos de visualización compatibles

* En la siguiente tabla constan los formatos de visualización compatibles con el proyector.

Fuentes	Formato	Frecuencia vertical (Hz)	Frecuencia horizontal(kHz)
EGA	640X350	70.09Hz	31.468kHz
	640X350	85.08Hz	37.861kHz
PC98	640X400	85.08Hz	37.861kHz
DOS	720X400	70.08Hz	31.469kHz
	720X400	85.03Hz	37.927kHz
VGA	640X480	59.94Hz	31.469kHz
	640X480	72.80Hz	37.861kHz
	640X480	75.00Hz	37.500kHz
	640X480	85.00Hz	43.269kHz
SVGA	800X600	56.25Hz	35.156kHz
	800X600	60.31Hz	37.879kHz
	800X600	72.18Hz	48.077kHz
	800X600	75.00Hz	46.875kHz
	800X600	85.06Hz	53.674kHz
XGA	1024X768	60.00Hz	48.363kHz
	1024X768	70.06Hz	56.476kHz
	1024X768	75.02Hz	60.023kHz
SXGA	1152X864	60.05Hz	54.348kHz
	1152X864	70.01Hz	63.995kHz
	1152X864	75.00Hz	67.500kHz
	1280X960	60.00Hz	60.000kHz
	1280X1024	60.02Hz	63.981kHz
	1280X1024	75.025Hz	79.976kHz
SXGA+	1400X1050	60.00Hz	65.317kHz

* Si la señal de entrada no es compatible con el proyector, en pantalla aparecerá el mensaje "Fuera de Frecuencia".

* El proyector es compatible con señales tipo DDC1/2B como función 'Enchufar y reproducir'. (Reconocimiento automático del monitor del PC)

* El formato de entrada de sincronización para frecuencias horizontales y verticales es independiente.

* Según el PC, la frecuencia óptima vertical puede no visualizarse a la frecuencia óptima del equipo registrada en la 'Información de registro (depende de la información de registro)'. (Esto es, por ejemplo la frecuencia óptima vertical puede visualizarse hasta 85 Hz o menos a una resolución 640X480 ó 800X600.)

<Entrada DVD/DTV>

Señal	Component-*1	RGB(DTV)-*2	HDMI(DTV)-*3
NTSC(60Hz)	480i	O	X
	480p	O	O
	720p	O	O
	1080i	O	O
PAL(50Hz)	576i	O	X
	576p	O	O
	720p	O	O
	1080i	O	O

* Tipo de cable
 1- Adaptador RCA a D-Sub
 2- Cable de ordenador
 3- Cable DVI-D

Mantenimiento

* El proyector necesita un escaso mantenimiento. La lente deberá estar limpia para que en pantalla no se muestren manchas o signos de suciedad. Si ha de cambiarse alguna pieza, póngase en contacto con su establecimiento. Cuando limpie cualquier parte del proyector, primero desconéctelo de la red y desenchúfelo de la pared.

Cómo limpiar la lente

Limpie la lente siempre que muestre polvo o suciedad en su superficie. Limpie ésta con cuidado utilizando un paño suave y seco que no se deshilache, o con aire a presión. Para quitar polvo o suciedad de la lente, pásele con cuidado un paño suave ligeramente humedecido con agua y detergente neutro.

Cómo limpiar el exterior del proyector

Antes de limpiarlo, desconecte el cable de alimentación del proyector. Para eliminar el polvo o suciedad, pásele un paño seco y suave que no se deshilache. Para quitar manchas difíciles, humedezca ligeramente un paño suave con agua y detergente neutro. No utilice alcohol, benzina, productos disolventes ni productos químicos, ya que podría estropear el tono y el acabado del proyector.

Sustitución de la lámpara

Sustitución de la lámpara

El intervalo de cambio de la bombilla depende del entorno de uso del proyector. Puede comprobar la lámpara usada en la sección Seleccionar función(página 25). Debe sustituir la lámpara cuando:

- La imagen proyectada se oscurece o comienza a deteriorarse.
- El indicador de la lámpara está rojo.
- El mensaje “Reemplaze la Lámpara” aparecerá en pantalla al encender la lámpara del proyector.

<Panel frontal del proyector>

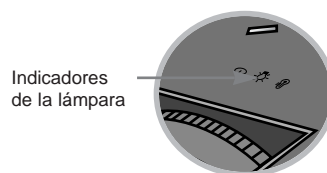

Tenga cuidado al cambiar la lámpara

- Presione el botón POWER en el panel de control o en el mando a distancia para apagar el equipo.
- Si el LED indicador de funcionamiento está en naranja y parpadea, no desconecte la alimentación hasta que el LED indicador de funcionamiento esté continuamente encendido (naranja).
- Deje enfriar la lámpara al menos 1 hora antes de cambiarla.
- Sustitúyala sólo con una lámpara del mismo tipo de un centro de servicio de LG Electronics. El uso de otra distinta podría causar daños al proyector.
- Extraiga la lámpara sólo cuando sea necesario sustituirla.
- Mantenga la lámpara fuera del alcance de los niños y lejos de fuentes de calor como radiadores, estufas.
- Para reducir el riesgo de incendio, no exponga la lámpara a líquidos o materiales extraños.
- No sitúe la lámpara cerca de fuentes de calor.
- Asegúrese de fijar la nueva lámpara con tornillos de forma segura. De no ser así, la imagen podría aparecer oscura o incurrir en un riesgo de incendio.
- No toque el vidrio de la lámpara, de lo contrario empeoraría la calidad de la imagen o podría reducir su vida útil.

Obtener una lámpara de repuesto

El número de modelo de la lámpara se encuentra en la página 37. Compruebe el modelo y adquiera otro en un centro de servicio de LG Electronics. El uso de una lámpara distinta podría causar daños en el proyector.

Eliminación de la lámpara usada

Deshágase de la lámpara usada devolviéndola al centro de servicio de LG Electronics.

Sustitución de la lámpara

- 1 Apague el proyector y desenchufe el cable de alimentación. Coloque con cuidado la lente sobre una superficie acolchada que la proteja de posibles daños.

(Deje enfriar la lámpara al menos 1 hora antes de cambiarla.)

- 2 Desatornille los pernos de fijación de la tapa de la lámpara mediante un destornillador u objeto similar.

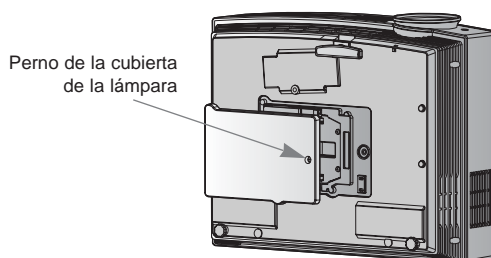

- 3 Tras extraer la cubierta, retire los dos tornillos de fijación de la cubierta de la lámpara con un destornillador u objetos similares.

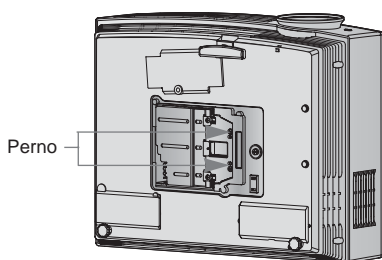

- 4 Eleve el asa de la lámpara.

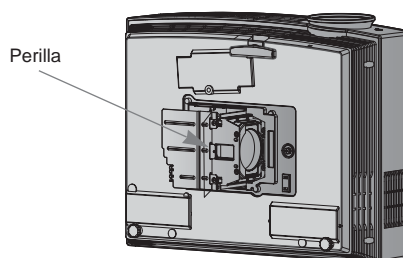

- 5 Extraiga lentamente el asa y retire la lámpara del cuerpo de proyector.

- 6 Inserte con cuidado la nueva lámpara en la posición correcta. Asegúrese de insertarla correctamente.

- 7 Apriete los tornillos que retiró en el paso 3.

(Asegúrese de fijarlos con seguridad.)

- 8 Cierre la tapa y fíjela con los pernos de paso 2.

(Si la cubierta está abierta, el indicador de la lámpara parpadeará en verde y el proyector no estará encendido.)

NOTA!

El uso de una lámpara de otro fabricante podría causar daños en el proyector. Asegúrese que la cubierta esté firmemente asegurada en posición. Si la cubierta estuviera abierta el proyector no estará encendido. En ese caso, póngase en contacto con un centro de servicio autorizado por LG.

En relación al control de la lámpara del proyector

PELIGRO

- No apague el proyector antes de transcurrir 5 minutos desde su activación.
 - Los cambios frecuentes de encendido/apagado pueden ocasionar el deterioro de la lámpara.
- No tire del cable de alimentación mientras el proyector y el ventilador de enfriamiento estén en marcha.
 - Esto podría reducir considerablemente la vida útil de la lámpara, y dañarla.
- La vida útil del proyector puede depender considerablemente del entorno y condiciones de uso.
- Este proyector utiliza una lámpara de mercurio de alta presión, por lo que es necesario extremar las precauciones. Los golpes o malos usos de la lámpara pueden ocasionar su explosión.
- Si continúa utilizando el proyector después de un intervalo de sustitución de la lámpara, ésta podría explotar.
- Realice el siguiente tratamiento en caso de explosión de la lámpara:
 - Desenchufe inmediatamente el cable de alimentación.
 - Permita inmediatamente la entrada de aire fresco (ventile la zona).
 - Compruebe el estado del producto en el centro de servicio más cercano y sustituya la lámpara por otra nueva, si es necesario.
 - No desmonte usted mismo el producto; encargue la tarea a un técnico autorizado.

Cómo fijar el protector de la lente al proyector

Cómo fijar el protector de la lente

- 1** Coloque el protector de la lente y la correa, facilitados como accesorios. Inserte el extremo sin nudo de la correa en el espacio situado en la parte inferior del proyector.

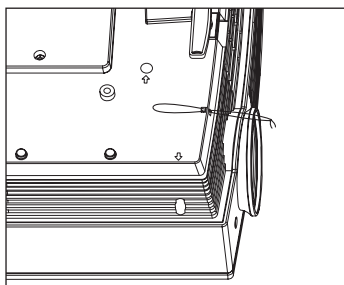

- 3** Inserte la correa acoplada al proyector en el agujero del protector de la lente y, después, pase este protector a través del lazo de la correa

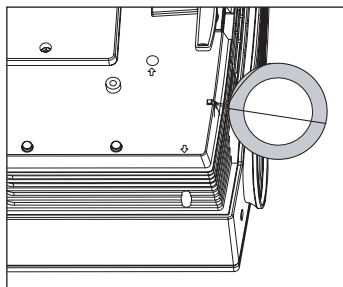

- 2** Fije la correa en el espacio del proyector, insertando la parte sin nudo de ésta a través del agujero y después tirando de ella.

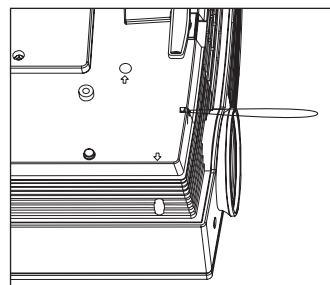

- 4** La colocación deberá ser tal y como muestra la siguiente figura.

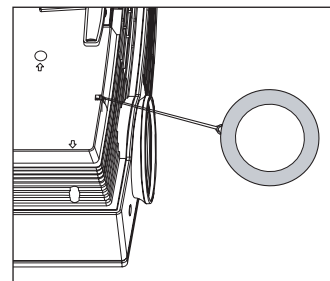

Especificaciones

MODELO	DX535 (DX535-JD)
Resolución	1024(Horizontal) x 768(Vertical)pixel
Relación horizontal/vertical	4:3(horizontal:vertical)
Tamaño del panel DLP	0.7 pulgadas
Tamaño de la pantalla (Distancia de proyección)	Wide : 1.26 ~ 9.63m(40 ~ 300 pulgadas) Tele : 1.50 ~ 11.47m(40 ~ 300 pulgadas)
Compensación de proyección	100%
Alcance del mando a distancia	12m
Zoom	1:1.2
Señales compatibles de vídeo	NTSC/PAL/SECAM/NTSC4.43/PAL-M/PAL-N
Potencia	AC 100 - 240V~50/60Hz, 3A-1.1A
Altura (mm/pulgadas)	114/4.5
Ancho (mm/pulgadas)	346/13.6
Longitud (mm/pulgadas)	263/10.4

Condiciones operativas

Temperatura

En funcionamiento : 32~104°F(0°C~40°C)
En almacenaje y transporte : -4~140°F(-20°C~60°C)

Humedad

En funcionamiento : Humedad relativa del 0~ 75%
(medición con higrómetro seco)
No en funcionamiento : Humedad relativa del 0 ~ 85%
(medición con higrómetro seco)

Lámpara de proyección

Modelo de lámpara

AJ-LDX3

Consumo de la lámpara

230W

