

ІНСТРУКЦІЯ ЗІ ШВИДКОЇ НАСТРОЙКИ

Підключення акустичної системи

Підключіть динаміки за допомогою комплектних шнурів для динаміків. Для того, аби досягти найлішого об'ємного звучання, настройте параметри динаміків (гучність, відстань та ін.).

Примітки:

- Переконайтесь в правильному підключенні кабелів акустичної системи до відповідних гнізд: + до + та – до –. Якщо кабелі переплутано, звук може бут спотвореним або неналежної якості.
- Якщо ви користуєтесь передніми динаміками з низькою максимальною вхідною потужністю, будьте обережними при підвищенні гучності аби запобігти перевантаженню динаміків.

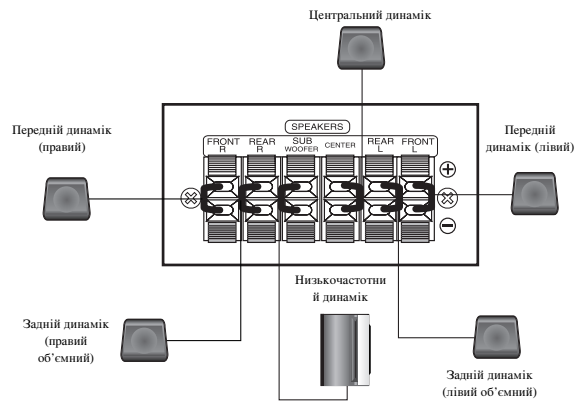

Акустична система 5.1

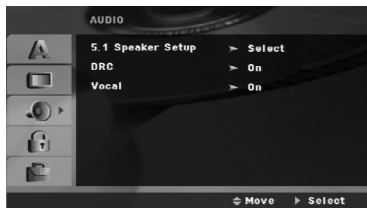

Зробіть описані настройки для вбудованого декодера системи об'ємного звучання 5.1.

1. Натисніть ENTER; з'явиться меню настройки динаміків.
2. За допомогою ◀/▶ виберіть бажаний динамік.
3. Налаштуйте опції кнопками ▲/▼/◀/▶.
4. Натисніть ENTER для підтвердження вашого вибору. Поверніться до попереднього меню.

Вибір динаміків

Виберіть динамік, який ви бажаєте настроїти. [передні динаміки (ліві), передні динаміки (праві), центральний динамік, низькочастотний динамік, задні динаміки (праві), задні динаміки (ліві)]

Центральний динамік Низькочастотний динамік

Примітка: Деякі настройки динаміків заборонені ліцензійною угодою Dolby Digital.

Розмір

Оскільки настройки динаміків є фіксованими, змінювати їх не можна.

Гучність

Щоб настроїти рівень вихідного сигналу вибраного динаміка, натисніть ◀/▶. (-5дБ ~ 5дБ)

Відстань:

Якщо ви підключили динаміки до вашого програвача DVD/CD, встановлення опції відстані Distance визначить у динаміках дальність шляху звуку до вашого місця прослуховування. Це дозволить забезпечити те, що звук від кожного динаміка буде досягати слухача одночасно.

Щоб настроїти відстань для вибраного динаміка, натисніть ◀/▶ (відстань неможливо настроїти для передніх динаміків та низькочастотного динаміку).

Перевірка

Натисніть ◀/▶ для перевірки сигналів з кожної колонки.

передній лівий (L) → центральний → передній правий (R) → задній правий (R) → задній лівий (L)
→ низькочастотний динамік

Встановлення

Встановлення	
Перед використанням	2
Підключення до телевізора	3
Підключення антени	3
Підключення акустичної системи	3
Підключення додаткової апаратури	3

Експлуатація

Керування пристроєм з передньої панелі	4
Керування пристроєм з пульта дистанційного керування	4-6

Настройка

Первісні настройки	6
ЗАГАЛЬНІ ПРИНЦИПИ РОБОТИ	6
LANGUAGE (МОВА)	7
Дисплей	7
Audio (Звук)	7
Others (Додатково)	7
Акустична система 5.1	8
Lock (Захист від дітей)	8

Попередня настройка радіостанцій 8-9

Відтворення аудіо компакт-дисків і файлів MP3/WMA/JPG/DivX

Програвання дисків Audio CD або файлів MP3/WMA	9
Перегляд файлів JPEG	9-10
Програвання фільму у форматі DivX	10
Додаткові функції	10

Використання функцій КАРАОКЕ 11-14

Довідкові дані

Коди мов	15
Регіональний код	15
Несправності та їх усунення	16
Технические характеристики	17







Перед використанням

Про відображення символу

Символ “” може з'явитися на екрані вашого телевізора під час його роботи; це вказує на те, що функція, що описана в цьому посібнику, недоступна для даного конкретного DVD-відеодиска.

Символ, що використовується у даному

Розділ, назва якого містить один з наступних символів, підходить лише для диска, який цей символ позначає.

	DVD та фіналізовані DVD±R/RW
	диски Video CD
	Аудіо компакт-диски
	Диски MP3
	Диски WMA
	Диски JPEG
	Диски DivX

Типи дисків, що відтворюються

Додатково цей апарат може програвати диски DVD-RW, DVD+RW, SVCD та CD-R або CD-RW, що містять аудіофрагменти, файли у форматі MP3, WMA, JPEG або DivX.

Примітки :

- Деякі диски можуть не програтися на апараті, це залежить від особливостей записуючого обладнання або самого диска CD-R/RW (або DVD-RW, DVD+RW).
- Не прикріплюйте позначки або ярлики на жодну (титльну або робочу) сторону диска.
- Не користуйтеся CD-дисками неправильної форми (наприклад, у вигляді серця або восьмикутника). Це може призвести до поломки.

Регіональний код

Код регіону, в якому може використовуватися цей програвач, нанесений на нижній панелі. Даний апарат може програвати тільки DVD-диски з тією ж самою позначкою, або з позначкою “ALL”.

Пояснення до регіональних кодів

Більшість DVD-дисків має на кришці чіткий символ глобусу з одним або більше номерами всередині. Цей номер повинен співпадати з регіональним кодом вашого DVD-плеєру, інакше цей диск програтися не буде.

Вироблено за ліцензією, отриманою від Dolby Laboratories. “Dolby”, “Pro Logic” та подвійна літера D є торговими марками Dolby Laboratories.

“DTS” та “DTS Digital Surround” є зареєстрованими торговими марками Digital Theater Systems, Inc.

Встановлення

 Не доторкайтеся до внутрішніх голок рознімачів на задній панелі. Електростатичний розряд може призвести до невідправного пошкодження апарату.

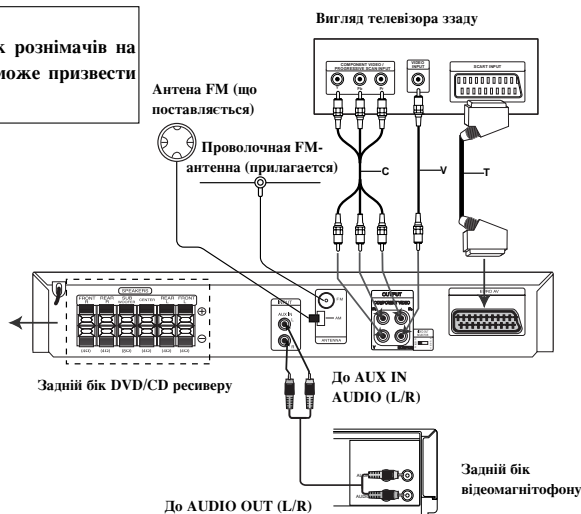
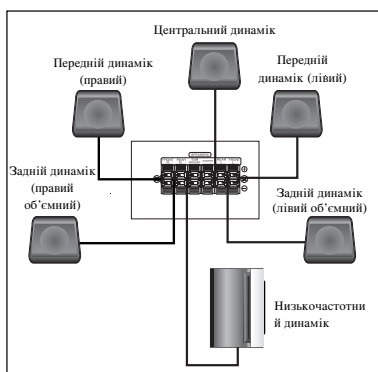

Підключення до телевізора

Виконайте одне з зазначених далі підключень залежно від можливостей вашого наявного обладнання.

Підказки:

- Залежно від типу вашого телевізора та іншого обладнання, котре ви бажаєте підключити, існують різні засоби підключення програвача DVD/CD. Скористуйтеся одним із нижченаведених засобів.
- При необхідності дивіться інструкції до вашого телевізора, відеомагнітофону, стереосистеми або інших приладів, щоб підключити їх якнайкраще.

Застереження:

- Переконайтеся, що ресивер підключено безпосередньо до телевізора. Виведіть телевізор на правильний канал входу.
- Не підключайте програвач DVD/CD до телевізора через відеомагнітофон. DVD-зображення може бути спотворене через дію системи захисту від копіювання.

Підключення рознімача SCART

Підключіть гніздо EURO AV OUTPUT (TO TV) програвача DVD/CD до відповідних рознімачів на телевізорі за допомогою скарт-кабелю (Т).

Підключення компонентного відео

Підключіть рознімачі COMPONENT VIDEO OUT програвача DVD/CD до відповідних рознімачів телевізора за допомогою кабелю Y Pв Pr (С).

- Якщо телевізор має інтерфейс високої чіткості або „готовий до підключення цифрової техніки”, ви можете скористатися перевагами прогресивної розгортки, що має програвач DVD/CD, задля досягнення максимальної можливості роздільності відео.

- Якщо ваш телевізор не сприймає задане вами роздільня, на екрані з'явиться спотворене зображення. Будь ласка, прочитайте інструкцію до вашого телевізора, а потім встановіть роздільня, яке сприймає ваш телеприймач.

Підключення Video

Підключіть вихідний рознімач MONITOR OUT програвача DVD/CD до рознімача VIDEO IN телевізора за допомогою кабелю, що додається (V).

Підключення антени

Підключіть комплектну антену FM/AM для прослуховування радіо.

- Підключіть рамкову антену AM до рознімача AM-антени.
- Підключіть FM-антену до рознімача FM-антени.

Примітки:

- Для запобігання завад прийому держіть рамкову антену AM на віддаленні від програвача DVD/CD та інших компонентів.
- Витягніть дріт антени FM на всю довжину.
- Після підключення тримайте антену якомога горизонтальніше.

Підключення акустичної системи

Підключіть динамки за допомогою комплектних шнурів для динаміків.

Для того, аби досягти найліпшого об'ємного звучання, настройте параметри динаміків (гучність, відстань та ін.).

Примітки:

- Переконайтеся в правильному підключенні кабелів акустичної системи до відповідних гнізд: + до + та - до -. Якщо кабелі переплутано, звук може бут спотвореним або неналежної якості.
- Якщо ви користуєтесь передніми динаміками з низькою максимальною вхідною потужністю, будьте обережними при підвищенні гучності аби запобігти перевантаженню динаміків.

Підключення додаткової апаратури

Підключіть відеомагнітофон до входу AUX IN.

Експлуатація

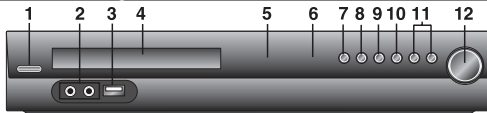

Керування пристроєм з передньої панелі

1. Індикатор STANDBY (режиму очікування)

Загоряється червоним, коли програвач знаходиться у режимі очікування (відключення) – Standby (off).

2. MIC 1/MIC 2 Підключіть мікрофон до гнізда MIC1, MIC2 або обох

3. **USB порт** Підключіть USB-порт USB-пам'яті (програвача MP3 тощо) до USB-порту на передній панелі апарату.

Від'єднання USB-приладу від апарату

1. Виберіть інший робочий режим або натисніть двічі на кнопку (■) (ЗУПИНКА).

2. Від'єднайте USB-прилад від системи.

4. DISC Tray (Лоток для дисків)

5. Вікно ДИСПЛЕЮ

6. Контроль ГУЧНОСТІ

Діапазон дії пульту дистанційного керування

Спрямуйте пульт дистанційного керування на сенсор пульту ДК і натискайте на кнопки.

Відстань: приблизно 23 фути (7 м) від сенсора пульту ДК

Кут: приблизно 30° в кожному напрямку від датчика дистанційного керування

7. OPEN/CLOSE Відкриття та закриття лотка для дисків.

8. FUNC./PLAY

Натисніть та утримуйте цю кнопку приблизно 3 секунди, потім натисніть кілька разів, щоби вибрати іншу функцію.

9. MONO/ST./PAUSE/STEP

Якщо прийом FM-станції супроводжується перешкодами

Натисніть MONO/ST. на передній панелі, щоби індикація "ST." зникла з вікна дисплею. В цьому випадку не буде стереоефекту, але прийом поліпшиться. Для відновлення стереоефекту знову натисніть на цю кнопку.

10. STOP

11. TUNING(-/+)/SKIP/SCAN(←←←←→→→→)KEY CONTROL(b)/(#)

У разі ручної настройки натисніть кілька разів кнопку TUN.(-/+). У разі автоматичної настройки натисніть на передній панелі та тримайте кнопку TUN.(-/+) приблизно дві секунди.

12. Контроль ГУЧНОСТІ

Настройка гучності динаміків.

- Не виймайте USB-прилад під час роботи.
- На даному пристрої можна відтворювати музичні файли (MP3/WMA), файли зображень (JPEG) та відеофайли.
- Даний апарат не може використовувати USB HUB.
- Рекомендована картка пам'яті Compact Flash Card (CFC), Micro Drive (MD), Smart Media Card (SMC), Memory Stick (MS), Secure Digital Card (SD), Multi Media Card (MMC), Memory Stick Pro (MS-Pro) - Сумісність із : файловою системою FAT16, 32 - Користуйтеся тільки рекомендованими картками пам'яті.
- Пристрої, які потребують встановлення додаткових програм при підключенні апарату до комп'ютеру, не підтримуються.
- Щодо приводу USB HDD, треба підключити додатковий шнур живлення до цього приводу для його належного функціонування. Є підтримка до чотирьох первісних розділів на жорсткому диску. Розширений розділ не підтримується.
- При наявності двох чи більше приводів для USB-пристрою на екран виводиться папка приводів. Якщо є бажання перейти до попереднього меню після вибору папки, натисніть RETURN.
- Цифрова камера і мобільний телефон не підтримуються.

Керування пристроєм з пульту дистанційного керування

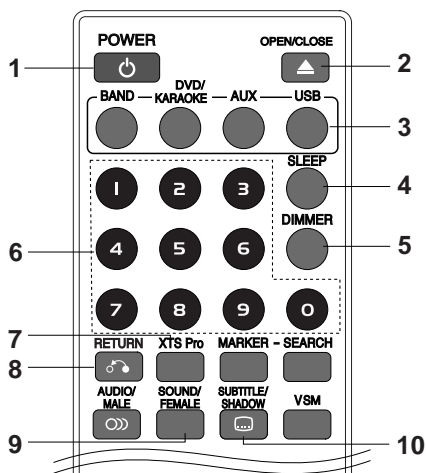

1. POWER

2. OPEN/CLOSE Відкриття та закриття лотка для дисків.

3. Кнопки вибору функції BAND, DVD/KARAOKE, AUX, USB.

4

4. SLEEP

Можна настроїти програвач DVD/CD на автоматичне вимкнення у встановлений час.

1. Для встановлення бажаного часу вимкнення натисніть SLEEP.

У вікні дисплею з'явиться індикатор SL та час вимкнення.

2. При кожному натисненні на кнопку SLEEP настройка змінюється по черзі:

SL 180 → 150 → 120 → 90 → 80 → 70 → 60 → 50 → 40 → 30 → 20 → 10 → OFF

Примітка: Ви можете перевірити час, що залишився до автоматичного вимкнення програвача DVD/CD. Натисніть SLEEP. У вікні дисплею з'явиться час, що залишився.

5. DIMMER

Ця функція змінює яскравість вікна дисплею на передній панелі у включеному стані.

Кілька разів натисніть кнопку DIMMER.

6. цифрові кнопки 0-9

Вибір служби, безпосередньо номеру функції, програми або вибір пронумерованих опцій із меню.

7. XTS Pro

При кожному натисненні на кнопку XTS pro настройка змінюється у по черзі:

On (XTS) → NORMAL → Pro (XTS-P)...

● **XTS-P**: Унікальна якість звучання, що створюється завдяки технології LG, дає можливість відтворювати досконале звучання оригіналу та відчувати живий звук.

● **XTS**: Під час програвання фільму зі слабкими нижніми частотами порівняно до загального музичного фону, ця функція покращує сприйняття звуку, що виходить з низькочастотного динаміку, до задовільного рівня.

У режимі 2 CH BYPASS ця функція створює ефект присутності пускаючи через задні динаміки такий самий звук, що й через передні.

Примітка: Режим XTS тимчасово відключається при переході з системи 2.1 CH до 5.1 CH і включається при переході на 2.1 CH.

● **NORMAL**: Режими XTS-P та XTS відключено

8. **RETURN** Усунення меню настройки з екрану.

9. ● **SOUND** Ви можете насолоджуватись об'ємним звучанням, просто вибравши одне з запрограмованих звукових полів згідно до програми, яку ви бажаєте прослухати. (тільки 2-канальний звук)

● **FEMALE (Жінка)** Пісня для жінок.

Кілька разів натискайте кнопку SOUND

bPASS(BYPASS) → OnStR(ON STAGE)
→ STU(STUDIO) → CLuB(CLUB) f HALL(HALL) →
THEA(THEATER) → Chur(CHURCH) → PL II-1(PL II MOVIE) →
PL II-2(PL II MUSIC) → PL II-3(PL II MTRX) →
bPASS(BYPASS)...

Примітка: Первісний режим звучання - BYPASS

10. ● **SUBTITLE** **DVD** **DivX**

Під час відтворення натисніть кілька разів кнопку SUBTITLE для вибору потрібної мови субтитрів.

● **SHADOW (Тло)** Підсвічування субтитрів пісні.

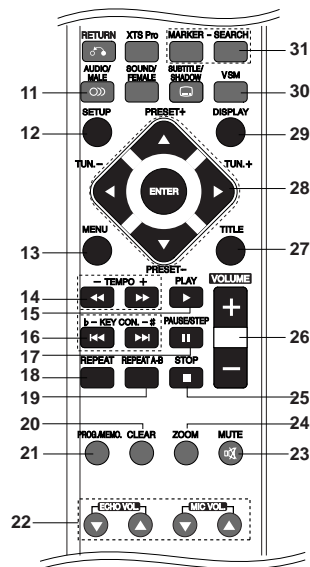

11. **AUDIO** (Мова АУДИО): Під час відтворення натисніть кілька разів AUDIO для того, щоб прослуховувати аудіо або звукову доріжку іншою мовою. **DVD** **DivX**

(Аудіоканал): Під час відтворення натисніть кілька разів кнопку AUDIO, щоб почути інший аудіоканал (СТЕРЕО, ЛІВИЙ або ПРАВИЙ). **VCD**

● **MALE (Чоловік)** Пісня для чоловіків.

12. **SETUP** Виводить на екран або усуває з екрану меню настройки

13. **MENU** Виводить на екран меню DVD-диска.

14. ● **SCAN**(◀◀/▶▶) Під час відтворення натисніть кілька разів SCAN (◀◀ або ▶▶), щоб вибрати потрібну швидкість зчитування.

DVD : ◀◀, ◀◀◀, ◀◀◀◀, ◀◀◀◀◀, ◀◀◀◀◀◀, ◀◀◀◀◀◀◀ або ▶▶, ▶▶▶, ▶▶▶▶, ▶▶▶▶▶
диски DivX, Video CD : ◀◀, ◀◀◀, ◀◀◀◀, ◀◀◀◀◀ або
▶▶, ▶▶▶, ▶▶▶▶, ▶▶▶▶▶
WMA/MP3, Audio CD : ◀◀(X2, X4, X8) або ▶▶(X2, X4, X8)

SLOW(◀◀/▶▶) Режим паузи, натисніть SLOW (◀◀ або ▶▶) для вибору потрібної швидкості.

DVD : ◀ (1/2, 1/4, 1/8, 1/16) або ▶ (1/2, 1/4, 1/8, 1/16)

Video CD : ▶ (1/2, 1/4, 1/8, 1/16)

● **ТЕМПО (-/+)** (Темп) Швидке або повільне відтворення. (Лише для диска LG-караоке).

15. **PLAY**(▶) - Відтворення диску або файлу.

Програвання із у 1,5 разів більшою швидкістю

DVD **VCD** **MP3** **WMA** **AG5**

Ви можете швидко розпочати прослуховувати музику і переглядати фільм.

Швидкість 1,5 дозволяє передивлятися зображення та прослуховувати звук швидше ніж при програванні диску у нормальному режимі.

1. Під час відтворення в звичайному режимі натисніть кнопку PLAY. На екрані з'явиться зображення із звуком, що програється зі швидкістю 1,5.

2. Для повернення в режим звичайного відтворення натисніть кнопку PLAY.

16. ● **SKIP** (◀◀ / ▶▶) Під час відтворення натисніть SKIP (◀◀ або ▶▶) для переходу до наступного розділу/доріжки, або для повернення до початку поточного розділу/доріжки. Коротко двічі натисніть SKIP ◀◀ для переходу до попереднього розділу/доріжки.

● **b - KEY CON. - #** Установка вокального діапазону. (Лише для диска LG-караоке)

17. **PAUSE/STEP** (||)

Під час відтворення натисніть ||, щоб призупинити відтворення.

ALL Кілька разів натисніть || для покадрового програвання. **DVD** **VCD** **DivX**

18. **REPEAT**

Під час відтворення натисніть кілька разів кнопку REPEAT для вибору потрібного режиму повтору. Диски DVD Video: Розділ/Фрагмент/Відкл. Диски Video CD, Audio CD, DivX/MP3/WMA: Track/All/Off (Доріжка/Всі/Відкл.)

19. **REPEAT A-B** **DVD** **VCD** Під час відтворення натисніть кнопку A-B для вибору спочатку місця А, потім місця В на диску, щоб потім повторювати відтворення відрізка від точки А (початкова точка) до точки В (кінецьова точка). Для виходу натисніть REPEAT A-B. **Примітка:** Функція повтору програвання відрізка A-B доступна лише для поточного фрагмента.

20. **CLEAR** Усуває номер доріжки з меню програмування або позначку в меню MARKER SEARCH (ПОШУК ПОЗНАЧКИ).

21. **PROG./МЕМО.** Виводить на екран або усуває з екрану меню програмування. Програмування радіостанцій.

22. **ECHO VOL.** Установка рівня гучності луни.

MIC VOL.(▼/▲) Настроювання рівня гучності для мікрофона.

23. **MUTE** Щоб вимкнути звук апарату, натисніть MUTE.

Вимикати звук може бути потрібно, наприклад, для відповіді на телефонний дзвінок.

24. **ZOOM** Під час відтворення або паузи натисніть ZOOM для збільшення відео зображення.(3 кроки).

Ви можете перемішувати збільшену картинку за допомогою кнопок ◀▶▲▼. **Примітка:** Функція масштабування може не працювати на деяких DVD.

25. **STOP** (■)

26. **VOLUME (+/-)** Настройка гучності динаміків.

27. TITLE Якщо встановлений DVD має меню, на екрані з'явиться меню фрагментів. У протилежному випадку може з'явитися меню диска.

28. ◀/▶/▲/▼ (вліво/вправо/вверх/вниз)

Вибір опції із меню.

ENTER Підтвердження вибору меню.

PRESET(▲/▼) Натисніть на пульті дистанційного керування кнопку PRESET +/- кілька разів, щоб вибрати потрібний номер стільнику пам'яті. При кожному натисканні на цю кнопку програвач DVD/CD настраюється на наступну запрограмовану радіостанцію. Спочатку занесіть у пам'ять програвача DVD/CD радіостанції (див. «Програмування радіостанцій» ліворуч).

TUN.(-/+) (◀/▶) У разі ручної настройки натисніть кілька разів кнопку TUN.(-/+). У разі автоматичної настройки натисніть на передній панелі та тримайте кнопку TUN.(-/+)
приблизно дві секунди.

29. DISPLAY

- Щоб вивести на екран різноманітну інформацію про відтворення, натисніть кнопку DISPLAY. Виведені на екран дані будуть різними залежно від типу диска або стану відтворення.
- Можна вибрати елемент, натиснувши на ▲ / ▼ та змінити або вибрати параметр, натиснувши на ◀ / ▶.
 - Title (Track) – Поточний номер фрагменту (або доріжки). Кількість/загальна кількість фрагментів (або доріжок).
 - Chapter – Поточний номер розділу/загальна кількість розділів.
 - Time – Час, який минув від початку відтворення
 - Audio – Вибрана мова аудіо або аудіоканал.
 - Subtitle – Вибраний субтітр
 - Angle – Вибраний кут/загальна кількість кутів.
 - Sound – Вибраний режим звучання.

Примітка: Якщо протягом декількох секунд не буде натиснуто жодної кнопки, табло гасне.

30. VSM

Натисніть VSM для ввімкнення ВІРТУАЛЬНОГО звуку.

Ефект	присутності	Система
2.1 ch.	vir	3D STEREO
5.1 ch	vir	Багатоканальний звук

• **3D STEREO**

Технологія об'ємного звучання з ефектом присутності для стереоджерел оптимізована для стереодинаміків. Вона дозволяє створювати вражаючі ефекти об'ємного звучання за допомогою мультимедіа-програвачів.

• **Багатоканальний звук**

Мультиканальний звук перетворює звук із 5.1-канального у віртуальний 10.1-канальний, створюючи враження, що ви слухаєте звук одночасно з лівої, правої та центральної акустичних систем.

31. MARKER/ SEARCH

Введення позначки

Ви можете почати програвання з максимум дев'яти місць на диску, занесених до пам'яті. Щоб ввести позначку, натисніть MARKER на бажаному місці диска. При цьому на екрані телевізора на короткий час з'явиться піктограма позначки. Повторіть процедуру для введення інших (до 9) позначок.

Щоб відтворити або стерти епізод з позначкою

- Під час відтворення натисніть SEARCH. На екрані з'явиться меню пошуку позначки.
- Впродовж 10 секунд натисніть ◀ / ▶ для вибору номеру позначки, яку ви хочете відтворити або стерти.
- Натисніть ENTER, і відтворення почнеться з епізоду, поміченого позначкою. Або натисніть CLEAR, і позначку буде стерто зі списку.
- Ви можете задіяти будь-яку позначку шляхом введення її номеру у меню пошуку позначки.

Настройка

Первісні настройки

За допомогою меню настройки Setup можна виконувати різні настройки опцій, таких як зображення та звук. Також можна встановити, серед іншого, мову для субтитрів і меню настройки. Детальніше про кожний елемент меню настройки див. стор.6-8.



- 1 Language - OSD / Disc Audio / Subtitle / Menu
- 2 Display - TV Aspect / Display Mode / Progressive Scan
- 3 Audio - Dynamic Range Control (DRC) / 5.1 Speaker Setup
- 4 Lock (Parental Control) - Rating / Password / Area Code
- 5 Others - PBC / DivX(R) Registration / Semi Karaoke

6

Для виведення на екран та виходу з меню:

Натисніть SETUP для входу в меню. Повторне натиснення SETUP поверне вас до первісної індикації.

Для переходу до наступного рівня:

Натисніть на дистанційному пульті кнопку ▶.

Для повернення до попереднього рівня:

Натисніть на дистанційному пульті кнопку ◀.

ЗАГАЛЬНІ ПРИНЦИПИ РОБОТИ

- Натисніть SETUP. З'явиться меню настройки Setup.
- За допомогою ▲ / ▼ виберіть бажану опцію, після чого натисніть ▶ для переходу на другий рівень. На екрані з'явиться поточна настройка для вибраної опції разом із можливими іншими настройками.
- За допомогою ▲ / ▼ виберіть другу бажану опцію, після чого натисніть ▶ для переходу на третій рівень.
- За допомогою ▲ / ▼ виберіть бажану настройку, після чого натисніть ENTER для підтвердження вашого вибору. Деякі опції потребують додаткових етапів настройки.
- Натисніть SETUP або PLAY для виходу з меню настройки.

LANGUAGE (MOBA)

OSD (екранне меню)

Виберіть мову для меню настройки та дисплею.

Disc Audio / Subtitle / Menu

Виберіть бажану мову для аудіотреку (аудіодиск), субтитрів та меню диска.

Original – посилається на мову, якою диск був спочатку записаний.

Other – щоб вибрати іншу мову, натисніть цифрові кнопки, потім кнопку ENTER для введення відповідного 4-значного числа за списком кодів мов на стор.15. Якщо ви ввели помилковий код мови, натисніть CLEAR.

Дисплеї

TV Aspect

4:3 – виберіть це співвідношення ширини та довжини екрану, якщо підключений стандартний телевізор 4:3.

16:9 – виберіть це співвідношення ширини та довжини екрану, якщо підключений широкоформатний телевізор 16:9.

Display Mode (Режим дисплею)

Опція режиму дисплею функціонує тільки тоді, коли співвідношення екрану встановлено на 4:3.

Letterbox – висвічує широке зображення на екрані зі стрічками у верхній та нижній частинах екрану.

Panscan – автоматично висвічує широке зображення на весь екран та обрізає краї, що виходять за межі екрану.

Progressive Scan

Відео з порадковою розгорткою забезпечує найвищу якість зображення з мінімальним мерехтінням. Якщо ви використовуєте з'єднання компонентного відео для підключення до телевізора або монітора, сумісного із сигналом порадкової розгортки, увімкніть порадкову розгортку. Натисніть ENTER для підтвердження вибору. З'явиться діалог підтвердження.

Audio (Звук)

Кожен DVD-диск має багато опцій виводу аудіосигналу. Встановіть опції AUDIO програвача згідно до типу аудіосистеми, що використовується.

Контроль динамічного діапазону (DRC)

У форматі DVD*1 можна прослуховувати звукову доріжку у найточнішій і найреалістичнішій презентації завдяки цифровій технології звучання. Проте ви можете забажати звичайний динамічний діапазон аудіовиходу (це різниця між найгучнішими та найтихішими звуками). Після цього ви зможете прослуховувати фільм на нижчій гучності без втрати чіткості звучання. Щоб задіяти цей ефект, встановіть DRC в положення On.

*1: Тільки Dolby Digital

Vocal (Вокал)

Виберіть для пункту підменю Vocal значення [ON] тільки для відтворення багатоканального караоке DVD. Караоке канали на диску будуть перетворені на звичайний стерео звук

Others (Додатково)

PBC (Контроль відтворення)

Встановіть контроль відтворення (PBC) у положення On (ввімкнено) або Off (вимкнено).

On: Диски Video CD з функцією PBC будуть програватися згідно з PBC.

Off: Диски Video CD з PBC програватимуться так само, як і аудіодиски.

Реєстрація DivX(R)

Ми надаємо вам реєстраційний код DivX(r) VOD (Video On Demand), який дозволяє брати напрокат та купувати відео через службу DivX(r) VOD. Детальніше про це на сайті www.divx.com/vod.

1. Виберіть опцію "DivX(R) Registration" ("Реєстрація DivX(r)"), потім натисніть ►.
2. Доки вибрано "Select", натисніть ENTER і з'явиться реєстраційний код.
Використовуйте реєстраційний код для покупки або взяття напрокат відеофільмів в службі DivX(r) VOD на сайті www.divx.com/vod. Виконайте інструкції та завантажте відео на диск, призначений для відтворення на цьому апараті.
3. Для виходу натисніть ENTER.

Примітка:

Всі завантажені з DivX(r) VOD відеозаписи можуть програватися тільки на цьому апараті.

Semikaraoke (Напівкараоке)

Коли скінчиться розділ, фрагмент або доріжка, ця функція відобразить на екрані рахунок під звук фанфар.

Використання функції напівкараоке:

- Ввімкніть функцію «Semi karaoke».

Коли ви закінчите співати, на екрані з'явиться рахунок.

Відключення функції напівкараоке:

- Вимкніть функцію «Semi karaoke».

Фанфари та рахунок не будуть з'являтися на екрані.

Функція напівкараоке сумісна із наступними типами дисків:

- диски DVD
- диски DVD Karaoke
- диски VCD, на яких записано більше 2 доріжок.

Примітка:

- Ця функція доступна у режимах DVD/CD.
- Функція напівкараоке доступна лише коли підключений мікрофон.
- Якщо під час перегляду фільму при переході до іншого фрагменту з'являється звук фанфар або рахунок на екрані, вимкніть функцію напівкараоке у меню настройок SET UP, або відключіть мікрофон.

Акустична система 5.1

Зробіть описані настройки для вбудованого декодера системи об'ємного звучання 5.1.

1. Натисніть ENTER; з'явиться меню настройки динаміків.
2. За допомогою ◀/▶ виберіть бажаний динамік.
3. Налаштуйте опції кнопками ▲/▼/◀/▶.
4. Натисніть ENTER для підтвердження вашого вибору. Поверніться до попереднього меню.

Вибір динаміків

Виберіть динамік, який ви бажаєте налаштувати. [передні динаміки (ліві), передні динаміки (праві), центральний динамік, низькочастотний динамік, задні динаміки (праві), задні динаміки (ліві)]

Центральний динамік Низькочастотний динамік

Примітка : Деякі настройки динаміків заборонені ліцензійною угодою Dolby Digital.

Розмір Оскільки настройки динаміків є фіксованими, змінювати їх не можна.

Гучність Щоб налаштувати рівень вихідного сигналу вибраного динаміка, натисніть ◀/▶. (-5дБ ~ 5дБ)

Відстань : Якщо ви підключили динаміки до вашого програвача DVD/CD, встановлення опції відстані Distance визначить у динаміках дальність шляху звуку до вашого місця прослуховування. Це дозволить забезпечити те, що звук від кожного динаміка буде досягати слухача одночасно.

Щоб налаштувати відстань для вибраного динаміка, натисніть ◀/▶ (відстань неможливо налаштувати для передніх динаміків та низькочастотного динаміку).

Перевірка Натисніть ◀/▶ для перевірки сигналів з кожної колонки.

передній лівий (L) → центральний → передній правий (R) → задній правий (R) → задній лівий (L) → низькочастотний динамік

Lock (Захист від дітей)

Рівень обмеження

Блокує відтворення DVD-дисків з позначкою „для дорослих“ за їхнім змістом. Не всі диски мають рівень обмеження.

1. У меню LOCK виберіть "Rating" та натисніть ▶.
2. Тепер для того, щоб увійти до заблокованих опцій, треба ввести пароль, який ви встановили. Якщо ви ще не ввели пароль, з'явиться запитання про його створення.

Введіть пароль і натисніть ENTER. Введіть його знову та натисніть ENTER для перевірки. У разі помилкового вводу перш ніж натиснути ENTER, натисніть CLEAR.

3. Кнопками ▲/▼ виберіть рівень обмеження від 1 до 8.

Rating 1-8: Рівень одиниця (1) означає найбільшу кількість обмежень, а рівень вісім (8) - найменш суворий.

Розблокування: Якщо буде вибрано "unlock"

("розблокування"), батьківський контроль буде відключено, і диск буде програватись у повному обсязі.

4. Для підтвердження вибраного вами рівня обмеження натисніть ENTER, потім SETUP для виходу з цього меню.

Пароль

Ви можете вводити або змінювати пароль.

1. В меню LOCK виберіть "Password" та натисніть ▶.

2. Виконайте крок 2, як показано вище (Рівень обмеження).

Щоб змінити пароль, натисніть ENTER, коли опцію "Change" ("Змінити") буде виділено. Введіть пароль і натисніть ENTER. Введіть його знову та натисніть ENTER для перевірки.

3. Натисніть SETUP для виходу з меню.

Якщо ви забули ваш пароль

Якщо ви забули пароль, ви можете стерти його таким чином:

1. Натисніть SETUP для входу в меню Setup.
2. Введіть наступні 6 цифр «210499» та натисніть ENTER. Пароль буде видалено.

Код місцевості

Введіть код місцевості, стандарти якої були застосовані для встановлення рівня обмеження для DVD-відеодиска згідно зі списком на сторінці 15.

1. В меню LOCK виберіть "Area Code" ("Код місцевості") та натисніть ▶.
2. Виконайте крок 2, як було показано у попередньому пункті (Рівень обмеження).
3. Кнопками ▲/▼ виберіть перший символ.
4. Натисніть ▶ та кнопками ▲/▼ виберіть другий символ.
5. Натисніть ENTER для підтвердження вибору коду місцевості.

Попередня настройка радіостанцій

Ви можете заздалегідь налаштувати до 50 радіостанцій у діапазонах FM і AM (MW). Перш ніж налаштувати, переконайтеся, що ви змінили гучність.

1. На пульті дистанційного керування натискайте кнопку BAND, доки у вікні дисплею не з'являться літери FM або AM (MW).
2. При кожному натисканні кнопки BAND діапазони частот FM і AM (MW) змінюються по черзі.
3. Після того кожне натиснення на кнопку BAND буде змінювати діапазон з FM на AM (MW) та навпаки.
3. Натисніть та тримайте кнопку TUN.(-/+) приблизно дві секунди, доки індикація частоти не почне змінюватись, потім відпустіть кнопку.
Сканування зупиниться, коли програвач DVD/CD настроїться на станцію.

4. Натисніть на пульті дистанційного керування кнопку PROG/MEMO.
Номер стільнику пам'яті буде миготіти у вікні дисплею.
5. Натисніть на пульті дистанційного керування кнопку PRESET +/-, щоб вибрати номер попередньої установки.
6. Знову натисніть на пульті дистанційного керування кнопку PROG/MEMO.
Станцію занесено в пам'ять.
7. Для занесення інших станцій повторіть кроки 3-6. .

Настройка на станцію зі слабким сигналом

Для того, щоб настроюватись на станції вручну, натисніть кілька разів кнопку TUN.(-/+).

Видалення із пам'яті всіх занесених станцій

Натисніть та тримайте десь дві секунди кнопку PROG/MEMO, і у вікні дисплею з'явиться повідомлення "ERASE", після чого знову натисніть PROG/MEMO, і станції будуть стерті.

- Якщо ви помилково ввійшли до режиму стирання всього "ERASE", але не бажаєте стирати пам'ять, тоді не натискайте жодних кнопок. Через декілька секунд індикація "ERASE" погасне сама по собі і система перейде у нормальний режим.

Примітка:

Якщо будуть заповнені усі елементи пам'яті станцій, у вікні дисплею з'явиться на якийсь момент повідомлення FULL (ЗАПОВНЕНО), потім почне миготіти номер стільнику пам'яті. Щоб змінити номер стільнику, повторіть кроки 5-6, як вказано вище

Відтворення аудіо компакт-дисків і файлів MP3/WMA/JPG/DivX

Програвання дисків Audio CD або файлів MP3/WMA

Даний апарат дозволяє програвати диски Audio CD або файли у форматі MP3/WMA.

MP3/ WMA/ Audio CD

Після того, як ви вставили носій з записаними на ньому файлами MP3/WMA або Audio CD, на екрані телевізора з'являється меню. Натисніть ▲ / ▼ для вибору доріжки/файла, потім натисніть PLAY (ВІДТВОРЕННЯ) або ENTER (ВВЕДЕННЯ), після чого почнеться відтворення. Можна скористатися різними функціями відтворення. Див. стор.4,5 або 6.

ID3 TAG

Під час програвання файла, що містить таку інформацію, як назви доріжок, ви можете побачити інформацію, натиснувши DISPLAY.

[Song, Artist, Album, Genre, Comment]

Підказки:

- Для переходу до наступної сторінки натисніть MENU.
- На компакт-диску з файлами у форматах MP3/WMA і JPEG ви можете переключатися між MP3/WMA і JPEG. Натисніть слово TITLE і MUSIC або PHOTO, що виділене вгорі меню.

Програмоване відтворення

Функція програмування дозволяє занести ваші улюблені доріжки з будь-якого диска до пам'яті програвача. Програма може містити до 300 доріжок.

1. Вставте диск. Диски Audio CD та MP3/WMA:
2. Виберіть доріжку із списку "List", потім натисніть PROG. або виберіть піктограму " ➤ " (Add) і натисніть ENTER, щоб ввести вибрану доріжку до списку "Program". Повторіть операцію для внесення до списку інших доріжок.

Примітка: Ви можете внести до списку всі доріжки на диску. Виберіть піктограму " ➤ " Внести все", потім натисніть ENTER.

3. Виберіть із списку "Program" доріжку, яку ви бажаєте почати програвати. Для переходу до наступної сторінки натисніть MENU.
4. Щоб роз почати відтворення, натисніть PLAY або ENTER. Відтворення почнеться у порядку, у якому ви програмували доріжки. Відтворення зупиниться після того, як всі доріжки у списку "Program" будуть програні по одному разу.

5. Щоб відновити відтворення з пам'яті, виберіть доріжку зі списку AUDIO CD (або MP3/WMA), після чого натисніть PLAY.

Повторне відтворення запрограмованих доріжок

1. Натисніть REPEAT (ПОВТОР) під час програвання диска. З'явиться піктограма режиму повтору.
2. Натисніть REPEAT (ПОВТОР), щоб вибрати бажаний режим повтору.
 - TRACK (Доріжка) : повторює поточну доріжку.
 - ALL (Все) : повторює усі доріжки в списку.
 - Off(нічого не виводиться): режим повтору відсутній.

Видалення треку зі запрограмованого списку

1. Кнопками ▲ ▼ виберіть доріжку, яку ви бажаєте стерти зі списку програвання.
2. Натисніть CLEAR (СТЕРТИ) або виберіть піктограму " ✖ ", потім натисніть ENTER, щоб ввести вибрану доріжку у список програвання. Повторіть операцію для видалення інших доріжок зі списку.

Видалення всього запрограмованого списку

Кнопками ▲ / ▼ виберіть " ✖ " (Del all) ("Стерти все"), потім натисніть ENTER.

Примітка:

Запрограмовані доріжки також стираються, коли диск витягається з лотку.

Перегляд файлів JPEG

На даному апараті можна відтворювати диски з файлами JPEG. Перш ніж відтворювати зображення JPEG, прочитайте праворуч примітки щодо записів файлів у форматі JPEG.

1. Вставте диск та закрийте лоток диска. Меню PHOTO з'являється на телеекрані.
2. Натисніть ▲ / ▼ для вибору каталогу та натисніть ENTER. Список файлів у каталозі з'являється на екрані. Якщо Ви знаходитесь в списку файлів MP3/WMA та бажаєте повернутись до списку каталогів, за допомогою ▲ / ▼ виділіть  та натисніть ENTER.
3. Якщо ви бажаєте переглянути якийсь файл, кнопками ▲ / ▼ виділіть цей файл і натисніть ENTER або PLAY. Під час перегляду файла ви можете натиснути кнопку STOP і перейти до попереднього меню (JPEG-меню).

Підказки:

- Є чотири ступені швидкості показу слайдів  :
> (Повільний), >> (Нормальний), >>> (Швидкий) та II (відкл.).
Кнопками ▲/▼/◀/▶ виділіть опцію.
Далі кнопками ◀/▶ виберіть бажані ступені, після чого натисніть ENTER.
- Якщо ви встановите опцію швидкості Speed в позицію Off (відкл.), показ слайдів буде неможливим.

Показ слайдів

Кнопками ▲▼◀▶ виділіть опцію  (Slide Show), далі натисніть ENTER. (Розділення змінювати неможливо).

Фотознімок

1. Під час показу слайдів натисніть PAUSE/STEP.
Тепер програвач DVD/CD увійде в режим паузи.
2. Для повернення до режиму показу слайдів натисніть PLAY або знову PAUSE/STEP.

Перехід до іншого файлу

Під час перегляду зображення натисніть одноразово SKIP (◀◀ або ▶▶), щоб перейти до наступного або попереднього файлу.

Обертання зображення

Під час перегляду натисніть ▲/▼/◀/▶ для його обертання за стрілкою годинника або у протилежному напрямку.

Зміна масштабу відображення

Після кожного натискання кнопки ZOOM масштаб змінюється у такому порядку.

- Zoom on (Зміна масштабу увімкнена)
- ↔ Zoom off (Зміна масштабу вимкнена)

Натискайте кнопки ▲/▶/▶▶ для збільшення розміру відеозображення.

Натискайте кнопки ▼/◀/◀◀ для зменшення розміру відеозображення.

Програвання фільму у форматі DivX

За допомогою програвача DVD/CD можна програвати диск формату DivX.

1. Вставте диск та закрийте лоток.
На екрані телевізора з'явиться меню MOVIE.
2. Натисніть ▲/▼ для вибору каталогу та натисніть ENTER. Відображається список файлів у каталозі.
Якщо Ви знаходитесь в списку файлів та бажаєте повернутись до списку каталогів, за допомогою ▲/▼ виділіть  та натисніть ENTER.
3. Якщо ви бажаєте переглянути якийсь файл, кнопками ▲/▼ виділіть цей файл і натисніть ENTER або PLAY.
4. Для виходу натисніть STOP.

Підказки:

- Для переходу до наступної сторінки натисніть MENU.
- На компакт-диску з файлами MP3/WMA, JPEG та MOVIE можна переключатися між меню MUSIC, PHOTO та MOVIE. Натисніть слово TITLE і MUSIC, PHOTO та MOVIE, що виділене у верхній частині меню.

Примітки:

- Перш ніж програвати файл у форматі DivX, кожен раз вибирайте режим включення субтитрів "SUBTITLE ON" натискаючи на кнопку субтитрів.
- Якщо субтитр має більш ніж дві мови у файлі, доступним є лише субтитр з мовою оригіналу.
- Під час програвання файлу DivX настройка режиму звучання та звуку VIRTUAL неможлива.
- Під час відтворення файлу DivX мікрофон не працює.

Примітка про показ субтитрів DivX

Якщо субтитри не відображаються належним чином під час відтворення, натисніть та утримуйте 3 секунди кнопку S-TITLE, після чого натисніть STITLE для вибору іншого мовного коду, доки субтитри не будуть з'являтися на екрані правильно.

Додаткові функції

Пошук за часом відтворення

Починає програвання з будь-якого часу запису на диску.

1. Натисніть DISPLAY під час відтворення.
2. Натисніть ▲/▼ для вибору піктограми годинника, з'явиться "--:--:--".
3. Введіть потрібний час у годинах, хвилинах та секундах зліва направо. При помилці натисніть CLEAR, щоб стерти введені числа. Потім введіть правильний час.
4. Для підтвердження натисніть ENTER. Відтворення почнеться з заданого часу.

Хранитель екрану

Хранитель екрану активізується, коли ви залишаєте апарат в режимі зупинки приблизно на п'ять хвилин.

Зберігання у пам'яті останнього епізоду

Даний апарат запам'ятовує останній епізод з останнього диска, що проглядався. Останній епізод залишається в пам'яті, навіть коли ви виймаєте диск з програвача або вимикаєте програвач. Якщо ви вставите диск, який має епізод, що його занесено до пам'яті, цей епізод викликається автоматично.

Примітка:

Даний апарат не запам'ятовує епізод на диску, якщо ви вимкнете програвач ще до того, як почав програватись диск.

Вибір системи

Ви повинні вибрати відповідну систему кольорового телебачення для свого телевізора. Якщо у вікні дисплею з'явиться NO DISC, натисніть і утримуйте кнопку P./STEP на передній панелі або пульті дистанційного керування більш ніж 5 секунд, щоб вибрати систему (PAL, NTSC).

- Якщо вибрана система не співпадає з системою вашого телевізора, звичайне кольорове зображення може не відтворитися.

NTSC: Вибирається, коли програвач DVD/CD

підключений до телевізора системи NTSC.

PAL: Вибирається, коли програвач DVD/CD підключений до телевізора системи PAL.

AUTO: Виберіть якщо DVD/CD Ресивер підключено до мультисистемного телевізора.

Використання функцій КАРАОКЕ

Основи використання караоке

1. Переконайтеся, що центр підключений.
(Див. стор. 3)
2. Увімкніть телевизор (або підсилювач) і DVD-центр караоке та виберіть відеорежим на телевизорі.
3. Натисніть клавішу OPEN/CLOSE (▲) щоб відкрити лоток, і вставте диск караоке етикеткою нагору.
4. Натисніть кнопку OPEN/CLOSE (▲) щоб закрити лоток.
5. Підключіть мікрофон до гнізда MIC 1 або MIC 2.
6. Виберіть номер композиції за допомогою кнопок з цифрами.
Для скасування вибраної мелодії натисніть CLEAR.
7. Натисніть кнопку PLAY.
Почнеться відтворення вибраної мелодії.
Співайте у мікрофон під акомпанемент.
По закінченні мелодії відтворення автоматично припиняється і з'являється результат.

Додаткові можливості караоке

Регулювання рівня звуку мікрофона

Для збільшення чи зменшення гучності натисніть MIC VOL. (▲/▼) на пульті дистанційного керування. (Шкала: MIN, 1-14, MAX)

Регулювання гучності луни

За бажанням можна додати ефект луни при використанні мікрофонів.

Для збільшення чи зменшення гучності луни натисніть ECHO VOL. (▲/▼) на пульті дистанційного керування. (Шкала: MIN, 1-14, MAX)

Вибір тональності

Ви можете змінювати тональність мелодії відповідно до діапазону свого голосу.

Тональність змінюється у 13 кроків (6 вище, 6 нижче та оригінальна тональність).

- Установка виводиться на екран.

Натискайте кнопки b- KEY CON. - # на пульті дистанційного керування, щоб підібрати тон, який підходить до ваших вокальних даних.

Підготовка пісень

Якщо ви знаєте, якою повинна бути наступна мелодія, можна вибрати її заздалегідь, щоб не довелося чекати зміни доріжки. Так можна підготувати, максимум, 8 мелодій.

1. У режимі відтворення диска караоке цифровими клавішами задайте номер бажаної мелодії.
На екрані телевизора з'явиться її номер.
2. Натисніть PROG./MEMO.
Вибрана мелодія підготовлена.
3. Повторіть дії пп. 1-2.
Можна запрограмувати 8 пісень.

Порада:

Як тільки закінчиться одна з пісень, автоматично почнеться відтворення наступної.

Скасування замовленої пісні

Натискаючи CLEAR, можна скасувати пісні одну за іншою.

Скасування або заміна неправильно вибраної пісні

За допомогою кнопки PROG перейдіть до потрібної мелодії і натисніть CLEAR для видалення підготовленої пісні.

Чоловічий/жіночий голос

Якщо ви бажаєте співати пісню в тональності, що більше підходить для чоловіка або для жінки, натисніть кнопку MALE/FEMALE, яка переключає відповідні режими.

Зміна темпу

Ця функція дає змогу сповільнити або прискорити темп мелодії.

- Під час співу кілька разів натисніть TEMPO + для прискорення.
- Під час співу кілька разів натисніть TEMPO - для уповільнення.

Функція тіні

Якщо текст на екрані накладається на субтитри пісні, останні можуть бути не видні. У цьому випадку натисніть кнопку SHADOW.

- Субтитри будуть виділені на тлі зображенням тіні.

МЕНЮ відтворення караоке

Підготовка

У режимі караоке натисніть клавішу MENU.

На екран виводиться головне меню.

Головне меню (на екрані телевізора)

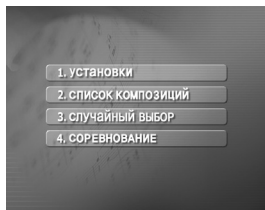

SETUP (УСТАНОВКИ)

1. Клавішами ▲/▼ в головному меню виберіть пункт **1. УСТАНОВКИ**.
2. Використовуйте клавіші ◀/▶ для вибору потрібного пункту, а потім натисніть ENTER.



SCORE ON/OFF (1. БАЛЛЫ Вкл Выкл)

Вкл: Під час співання вибраної мелодії по закінченні частини пісні з'являються оцінки.

Для скасування функції натисніть **Выкл**.

FANFARE ON/OFF (2. ФАНФАРЫ Вкл Выкл)

Вкл: При увімкненому живленні забезпечується звук фанфар. Фанфари звучать по закінченні співу.

Для скасування функції натисніть **Выкл**.

LYRIC ON/OFF (3. ТЕКСТ ПЕСНИ Вкл Выкл)

Вкл: Під час співання вибраної мелодії на телевізійному екрані з'являється текст пісні.

Для скасування функції натисніть **Выкл**.

CHORUS ON/OFF (4. БЭК-ВОКАЛ Вкл Выкл)

Вкл: Під час співання вибраної мелодії буде звучати бек-вокал.

Для скасування функції натисніть **Выкл**.

Примітка:

Для повернення в головне меню натисніть клавішу MENU.

MUSIC LIST (СПИСОК КОМПОЗИЦИЙ)

LOCAL SONG (1. РОССИЙСКИЕ ПЕСНИ) та POP SONG (2. ЗАРУБЕЖНЫЕ ПЕСНИ)

1. Клавішами ▲/▼ в головному меню виберіть пункт **2. СПИСОК КОМПОЗИЦИЙ**.

На екрані телевізора з'явиться меню LOCAL SONG (Російські пісні), POP SONG (Закордонні пісні) і CLASSIC (Класична музика).



2. Клавішами ▲/▼ виберіть **1. РОССИЙСКИЕ ПЕСНИ** або **2. ЗАРУБЕЖНЫЕ ПЕСНИ** і натисніть ENTER.

На екрані телевізора з'явиться SONG LIST (Список пісень) та SINGER LIST (Список виконавців).

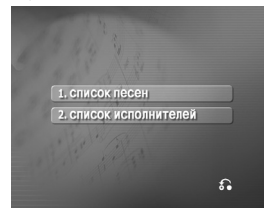

SONG LIST (1. СПИСОК ПЕСЕН)

1. Виберіть **1. СПИСОК ПЕСЕН** і першу літеру потрібної пісні кнопками ▲/▼, а потім натисніть ENTER.

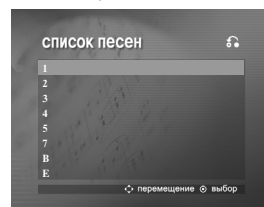

2. За допомогою кнопок ▲/▼ виберіть потрібну пісню та натисніть ENTER.

SINGER LIST (2. СПИСОК ИСПОЛНИТЕЛЕЙ)

1. Виберіть 2. СПИСОК ИСПОЛНИТЕЛЕЙ і першу літеру потрібного виконавця кнопками ▲/▼ у меню списку пісень та списку виконавців, а потім натисніть ENTER.

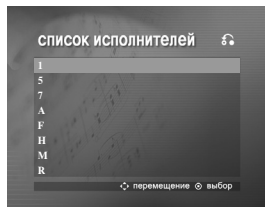

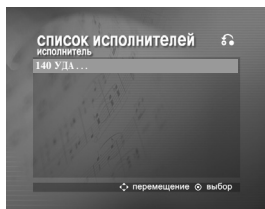

2. За допомогою кнопок ▲/▼ виберіть потрібного виконавця та натисніть ENTER.



3. За допомогою кнопок ▲/▼ виберіть потрібну пісню цього виконавця та натисніть ENTER.

Примітка:

- Для переходу до попереднього режиму кнопками ▲▼ виберіть значок , а потім натисніть ENTER.
- Натисніть  для переходу на сторінку.

CLASSIC (3. КЛАССИЧЕСКАЯ МУЗЫКА)

Клавішами ▲/▼ виберіть 3. КЛАССИЧЕСКАЯ МУЗЫКА у меню, що складається з пунктів "Російські пісні", "Закордонні пісні" і "Класична музика", та натисніть ENTER.

На екрані телевізора з'явиться CLASSIC LIST (Список композицій) та COMPOSER LIST (Список композиторів).

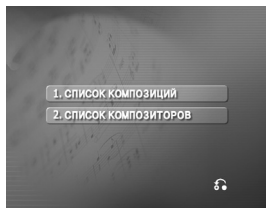

CLASSIC LIST (1. СПИСОК КОМПОЗИЦИЙ)

- 1 Виберіть 1. СПИСОК КОМПОЗИЦИЙ і першу літеру потрібної композиції кнопками ▲/▼, а потім натисніть ENTER.

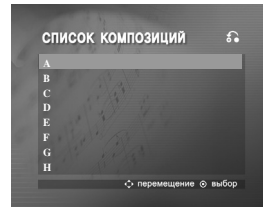

- 2 За допомогою кнопок ▲/▼ виберіть потрібну пісню та натисніть ENTER.

COMPOSER LIST (2. СПИСОК КОМПОЗИТОРОВ)

- 1 Виберіть 2. СПИСОК КОМПОЗИТОРОВ і першу літеру потрібного композитора кнопками ▲/▼ у меню списку композицій і списку композиторів, а потім натисніть ENTER.

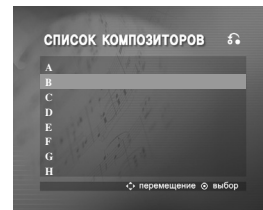

- 2 За допомогою кнопок ▲/▼ виберіть потрібного композитора та натисніть ENTER.



- 3 За допомогою кнопок ▲/▼ виберіть потрібну композицію цього композитора та натисніть ENTER.

Примітка:

Для переходу до попереднього режиму кнопками ▲/▼ виберіть значок  *, а потім натисніть ENTER.

UKRAINE

RANDOM (случайный выбор)

1. Клавiшами ▲/▼ в головному меню виберiть пункт **3. СЛУЧАЙНЫЙ ВЫБОР**.

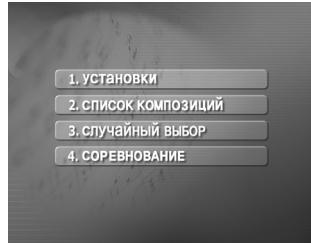

2. Для здійснення випадкового вибору натисніть ENTER.

CHALLENGE (СОРЕВНОВАНИЕ)

Дана функція дає змогу позмагатися в співі двом командам - червоній та синій.

1. Клавiшами ▲/▼ в головному меню виберiть пункт **4. СОРЕВНОВАНИЕ**.

Зображення на екрані виглядатиме так.

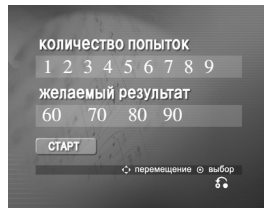

2. Кнопками ▲/▼ виберіть **КОЛИЧЕСТВО ПОПЫТОК**, *, а потім цифру в діапазоні від 1 до 9 за допомогою кнопок ◀/▶.
3. Клавiшами ▲/▼ виберіть **ЖЕЛАЕМЫЙ РЕЗУЛЬТАТ** та задайте бажаний результат (60, 70, 80 або 90) за допомогою ◀/▶.
4. Клавiшами ▲ ▼ виберіть **СТАРТ**, а потім натисніть ENTER.

Зображення на екрані виглядатиме так.



5. За допомогою кнопок ▲/▼/◀/▶ виберіть потрібний номер та натисніть ENTER. Співайте під акомпанемент.
6. Повторіть дії пп. 4-5. Нехай червона та синя команда співають по черзі.
7. Коли буде досягнутий переможний результат, на екрані телевізора з'явиться напис **ПОЗДРАВЛЯЕМ**.
8. Виберіть **1. ДА** або **2. НЕТ** кнопками ▲/▼ залежно від того, бажаєте ви продовжувати змагання або ні.

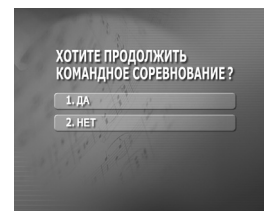

Довідкові дані

Коди мов

Використовуйте даний список для вибору мови у таких початкових установках: Звук, субтитри, меню диска.

Мова	Код	Мова	Код	Мова	Код	Мова	Код
Абхазька	6566	Фіджі	7074	Лінгальська	7678	Сингалезька	8373
Афар	6565	Фінська	7073	Литовська	7684	Словацька	8375
Африканс	6570	Французька	7082	Македонська	7775	Словенська	8376
Албанська	8381	Фризька	7089	Малагасійська	7771	Сомалійська	8379
Амехарик	6577	Галісійська	7176	Малайська	7783	Іспанська	6983
Арабська	6582	Грузинська	7565	Малайяла	7776	Суданська	8385
Вірменська	7289	Німецька	6869	Мальтійська	7784	Суахілі	8387
Ассамська	6583	Грецька	6976	Маорі	7773	Шведська	8386
Аймарська	6588	Гренландська	7576	Мараті	7782	Тагальська	8476
Азербайджанська	6590	Гуарані	7178	Молдавська	7779	Таджицька	8471
Башкирська	6665	Гуджараті	7185	Монгольська	7778	Тамільська	8465
Баскська	6985	Хауса	7265	Науруанська	7865	Татарська	8484
Бенгальська; Банга	6678	Іврит	7387	Непальська	7869	Телугу	8469
Бутанська	6890	Хінді	7273	Норвезька	7879	Тайська	8472
Біхарі	6672	Угорська	7285	Орія	7982	Тибетська	6679
Бретонська	6682	Ісландська	7383	Пенджабська	8065	Тигринья	8473
Болгарська	6671	Індонезійська	7378	Пушту	8083	Тонга	8479
Бірманська	7789	Інтерлінгва	7365	Перська	7065	Турецька	8482
Білоруська	6669	Ірландська	7165	Польська	8076	Туркменська	8475
Камбоджійська	7577	Італійська	7384	Португальська	8084	Тві	8487
Каталонська	6765	Японська	7465	Кечуа	8185	Українська	8575
Китайська	9072	Яванська	7487	Ретороманська	8277	Урду	8582
Корсиканська	6779	Каннадська	7578	Румунська	8279	Узбецька	8590
Хорватська	7282	Кашмір	7583	Російська	8285	В'єтнамська	8673
Чеська	6783	Казахська	7575	Самоа	8377	Волапюк	8679
Датська	6865	Киргизька	7589	Санскрит	8365	Уельська	6789
Голландська	7876	Корейська	7579	Шотландська	7168	Вола	8779
Англійська	6978	Курдська	7585	Сербська	8382	Хоса	8872
Есперанто	6979	Лаоська	7679	Сербсько-хорватська	8372	Ідиш	7473
Естонська	6984	Латинь	7665	Шона	8378	Йоруба	8979
Фарсі	7079	Латиська	7686	Сінді	8368	Зулуська	9085

UKRAINE

Регіональний код

Виберіть код регіону з даного списку.

Region	Код	Region	Код	Region	Код	Region	Код
Афганістан	AF	Ефіопія	ET	Малайзія	MY	Саудівська Аравія	SA
Аргентина	AR	Фіджі	FJ	Мальдівські острови	MV	Сенегал	SN
Австралія	AU	Фінляндія	FI	Мексика	MX	Сингапур	SG
Австрія	AT	Франція	FR	Монако	MC	Словацька	SK
Бельгія	BE	Німеччина	DE	Монголія	MN	Словенія	SI
Бутан	BT	Великобританія	GB	Марокко	MA	Південна Африка	ZA
Болівія	BO	Греція	GR	Непал	NP	Південна Корея	KR
Бразилія	BR	Гренландія	GL	Нідерланди	NL	Іспанія	ES
Камбоджа	KH	Острови Херд та МакДоналд	NM	Голландські		Шрі-Ланка	LK
Канада	CA	Гонконг	HK	Антильські острови	AN	Швеція	SE
Чилі	CL	Угорщина	HU	Нова Зеландія	NZ	Швейцарія	CH
Китай	CN	Індія	IN	Нігерія	NG	Тайвань	TW
Колумбія	CO	Індонезія	ID	Норвегія	NO	Таїланд	TH
Конго	CG	Ізраїль	IL	Оман	OM	Туреччина	TR
Коста-Ріка	CR	Італія	IT	Пакистан	PK	Уганда	UG
Хорватія	HR	Ямайка	JM	Панама	PA	Україна	UA
Чеська Республіка	CZ	Японія	JP	Парагвай	PY	США	US
Данія	DK	Кенія	KE	Філіппіни	PH	Уругвай	UY
Екватор	EC	Кувейт	KW	Польща	PL	Узбекістан	UZ
Єгипт	EG	Лівія	LY	Португалія	PT	В'єтнам	VN
Сальвадор	SV	Люксембург	LU	Румунія	RO	Зімбабве	ZW
				Російська Федерація	RU		

Несправності та їх усунення

Перш ніж зв'язатися із сервіс-центром, зверніться до цього довідника з приводу можливої причини несправності:

Несправність	Причина	Усунення
Відсутнє живлення.	<ul style="list-style-type: none"> Шнур живлення відключений. 	<ul style="list-style-type: none"> Налітьо вставте шнур живлення у розетку.
Живлення включене, але програвач DVD/CD не працює.	<ul style="list-style-type: none"> Не вставлений диск. 	<ul style="list-style-type: none"> Вставте диск. (Перевірте, щоб світився індикатор DVD або audio CD на дисплеї DVD.)
Відсутнє зображення.	<ul style="list-style-type: none"> Телевізор не настроєний на прийом сигналу від DVD. 	<ul style="list-style-type: none"> Виберіть відповідний режим вхідного відеосигналу на телевізорі так, щоб зображення від програвача DVD/CD з'явилося на екрані телевізора.
Відсутній або лише дуже слабкий звук.	<ul style="list-style-type: none"> Відеокабель вставлений незадовільно. 	<ul style="list-style-type: none"> Вставте відеокабель щільно в гнізда.
	<ul style="list-style-type: none"> Живлення телевізора вимкнене. 	<ul style="list-style-type: none"> Увімкніть телевізор.
	<ul style="list-style-type: none"> Обладнання, підключене через аудіокабель, не встановлене на прийом DVD-сигналу. 	<ul style="list-style-type: none"> Виберіть правильний режим вхідного сигналу аудіоприймача, щоби був чутий звук від програвача DVD/CD.
	<ul style="list-style-type: none"> Аудіокабель вставлений незадовільно. 	<ul style="list-style-type: none"> Вставте аудіокабель щільно в гнізда.
	<ul style="list-style-type: none"> Живлення пристроїв, підключених за допомогою аудіокабелю, відключене. 	<ul style="list-style-type: none"> Увімкніть пристрої, підключені через аудіокабель.
Зображення, що виводиться на екран, незадовільне.	<ul style="list-style-type: none"> Аудіокабель пошкоджений. 	<ul style="list-style-type: none"> Замініть його новим.
	<ul style="list-style-type: none"> Диск забруднений. 	<ul style="list-style-type: none"> Почистіть диск.
Програвач DVD/CD не починає відтворення.	<ul style="list-style-type: none"> Не вставлений диск. 	<ul style="list-style-type: none"> Вставте диск. (Перевірте, щоб світився індикатор DVD або audio CD на дисплеї DVD.)
	<ul style="list-style-type: none"> Вставлений диск, що не програться. 	<ul style="list-style-type: none"> Вставте диск, що програться. (Перевірте тип диска, кольорову систему та регіональний код.)
	<ul style="list-style-type: none"> Диск вставлено догори стороною відтворення. 	<ul style="list-style-type: none"> Вставте диск стороною, що програться, вниз.
	<ul style="list-style-type: none"> Вставлений диск неправильно розташований відносно напрямних. 	<ul style="list-style-type: none"> Розмістіть диск у лотку відповідно до напрямних.
	<ul style="list-style-type: none"> Диск забруднений. 	<ul style="list-style-type: none"> Почистіть диск.
	<ul style="list-style-type: none"> Меню виводиться на телеекран. 	<ul style="list-style-type: none"> Натисніть на кнопку SETUP, щоб відключити меню.
	<ul style="list-style-type: none"> Встановлений рівень обмеження. 	<ul style="list-style-type: none"> Скасуйте функцію рівня обмеження або змініть рівень обмеження.
Чути гучний шум.	<ul style="list-style-type: none"> Диск забруднений. 	<ul style="list-style-type: none"> Почистіть диск.
	<ul style="list-style-type: none"> Динаміки та компоненти незадовільно підключені. 	<ul style="list-style-type: none"> Щільно підключіть динаміки та компоненти.
	<ul style="list-style-type: none"> Програвач DVD/CD знаходиться дуже близько до телевізора. 	<ul style="list-style-type: none"> Відсуньте ваш телевізор далі від аудіокомпонентів.
На радіостанції неможливо настроїтися.	<ul style="list-style-type: none"> Антену незадовільно встановлена або підключена. 	<ul style="list-style-type: none"> Підключіть антену щільно.
	<ul style="list-style-type: none"> Сигнал від радіостанцій дуже слабкий (після настройки в автоматичному режимі). 	<ul style="list-style-type: none"> Настроїте прийом на антени і підключіть зовнішню антену, якщо це потрібно.
	<ul style="list-style-type: none"> Немає занесених в пам'ять станцій, або запрограмовані станції стерті (при настройці скануванням запрограмованих станцій). 	<ul style="list-style-type: none"> Настроїтеся на станцію вручну.
	<ul style="list-style-type: none"> Немає занесених в пам'ять станцій, або запрограмовані станції стерті (при настройці скануванням запрограмованих станцій). 	<ul style="list-style-type: none"> Занесіть станції в пам'ять (стор. 8-9).
Пульт дистанційного контролю не працює, як потрібно.	<ul style="list-style-type: none"> Пульт дистанційного контролю не направлено на датчик пульту ДК програвача DVD/CD. 	<ul style="list-style-type: none"> Спрямуйте пульт дистанційного контролю на датчик пульту ДК програвача DVD/CD.
	<ul style="list-style-type: none"> Пульт дистанційного контролю занадто віддалений від програвача DVD/CD. 	<ul style="list-style-type: none"> Користуйтеся пультом у межах відстані приблизно 23 футів (7 м).
	<ul style="list-style-type: none"> Між пультом дистанційного контролю і програвачем DVD/CD є якась перешкода. 	<ul style="list-style-type: none"> Усуньте перешкоду.
	<ul style="list-style-type: none"> Батареї у пульті дистанційного керування розрядилися. 	<ul style="list-style-type: none"> Замініть батареї новими.
Дисплей на передній панелі дуже темний.	<ul style="list-style-type: none"> На дисплеї передньої панелі нічого не виводиться. 	<ul style="list-style-type: none"> Натисніть на пульті дистанційного керування кнопку DIMMER.

Технические характеристики

Основні характеристики

Живлення	Див. на задній панелі пристрою.	
Споживана потужність	Див. на задній панелі пристрою.	
Маса нетто	2,4 кг	
Розміри (Ш x В x Г)	360 x 63 x 307 мм	
Робочі умови	Температура: від 5 до 35°C, Робоче положення: горизонтальне	
Робоча вологість	від 5% до 85%	
Підсилювач		
Вихідна потужність	Фронтальний: 45 Вт + 45 Вт (Номинальна вихідна потужність 30 Вт, повний к-т гармонік 10 %) Центральний*: 45 Вт Об'ємний*: 45 Вт + 45 Вт (Номинальна вихідна потужність 30 Вт, 4 Ом при 1 кГц, повний к-т гармонік 10 %) Сабвуфер*: 75 Вт (Номинальна вихідна потужність 60 Вт, 8 Ом при 30 Гц, повний к-т гармонік 10 %)	

Акустичні системи

	SH32SD-SZ	SH32SD-WZ
Імпеданс	4 Ом	8 Ом
Габарити (Ш x В x Г)	98 x 101 x 105 мм	181 x 351 x 278 мм
Маса нетто	0,52 кг	3,4 кг

Примітка (Дата виготовлення виробу).

Перша цифра (с лівого боку) серійного номера означає Рік, наступні 2 цифри -

- Місяць виготовлення цього виробу.

Конструкція і технічні характеристики можуть піддаватись змінам без спеціального повідомлення.

Сумісність диска MP3/WMA з цим програвачем обмежена наступним чином:

- Частота дискретизації: 32 - 48 кГц (MP3), 24 - 48кГц (WMA)
- Швидкість передачі в бітах: 32 - 320кбс (MP3), 40 - 192кбс (WMA)
- Розширення назви файлів: «.mp3» / «.wma».
- Файлова система CD-ROM диску: ISO9660
- Ми рекомендуємо користуватись програмою Easy-CD Creator, яка створює файлову систему ISO 9660.
- Загальна кількість символів у назві файлу: не більше 8 символів (не враховуючи розширення mp3/wma).
- Вони не повинні містити особливих символів, таких як / ? * : " < > | тощо.
- Загальна кількість файлів на диску повинна бути меншою, ніж 999.

Попереджуємо користувачів, що для завантаження файлів MP3 / WMA та музики з Інтернету необхідно мати дозвіл. Наша компанія не має права надавати такий дозвіл. За дозволом треба звертатися до власника авторських прав.

Сумісність диска JPEG з цим програвачем обмежена таким чином:

- Розмір графічного файлу: не рекомендується перевищувати розмір у 2 мегапікселі (2760 x 2048 пікселів) (Файли більшого розміру можуть відкриватися повільніше).
- Максимальна кількість файлів: не більше 999.

- Деякі диски можуть бути несумісними через інший формат запису або стан диска.
- Розширення назви файлів: «.jpg».

Сумісність диска DivX з цим програвачем має такі обмеження:

- Доступне розділення файла DivX менше 800x600 (W x H) пікселів.
- Назва файла субтитрів DivX обмежена 45 символами.
- Якщо код мови неможливо декодувати у файлі DivX, його може бути відображено на екрані у вигляді позначки " _ ".
- Частота кадрів: не більше 30 кадрів/с.
- Якщо в структурі файли відео та аудіо не перемежаються, буде виводитись або відео, або аудіосигнал.
- Відтворювані DivX файли: ".avi ", ".mpg ", ".mpeg ", ".divx"
- Відтворюваний формат субтитрів: SubRip(*.srt/* .txt), SAMI(*.smi), SubStation Alpha(*.ssa/* .txt), MicroDVD(*.sub/* .txt), SubViewer 2.0(*.sub/* .txt), VobSub(*.sub)
- Відтворюваний формат кодека : DIVX3.xx ", "DIVX4.xx ", "DIVX5.xx ", "MP43 ", "3IVX "
- Відтворюваний формат аудіо: "AC3 ", "DTS ", "PCM ", "MP3 ", "WMA "
- Sampling frequency: within 32 - 48 kHz (MP3), within 24 - 48kHz (WMA)
- Bit rate: within 32 - 320kbps (MP3), 40 - 192kbps (WMA)



УВАГА
НЕБЕЗПЕКА УРАЖЕННЯ
ЕЛЕКТРИЧНИМ СТРУМОМ.
НЕ ВІДКРИВАТИ!



ОБЕРЕЖНО: ЩОБ УНИКНУТИ УРАЖЕННЯ ЕЛЕКТРИЧНИМ СТРУМОМ, НЕ ЗНИМАЙТЕ КРИШКУ (АБО ЗАДНЮ СТІНКУ). УСЕРЕДИНІ ПРИЛАДУ НЕМАЄ ЕЛЕМЕНТІВ, ПРИЗНАЧЕНИХ ДЛЯ ОБСЛУГОВУВАННЯ СПОЖИВАЧЕМ. З ПИТАНЬ ОБСЛУГОВУВАННЯ ЗВЕРТАЙТЕСЯ ДО КВАЛІФІКОВАНОГО ФАХІВЦЯ.



Символ блискавки зі стрілкою в рівносторонньому трикутнику попереджає користувача про наявність небезпечної напруги усередині корпусу виробу, досить великої, щоб спричинити ураження людини електричним струмом.



Знак оклику усередині рівностороннього трикутника попереджає користувача про наявність важливих відомостей про роботу та технічне обслуговування, що містяться в прикладеній до пристрою інструкції.

УВАГА: ДЛЯ ЗАПОБІГАННЯ ПОЖЕЖІ АБО УРАЖЕННЮ ЕЛЕКТРИЧНИМ СТРУМОМ НЕ ПІДДАВАЙТЕ ВИРІБ ДІЇ ДОЩУ АБО ВОЛОГИ.

ОБЕРЕЖНО: Не встановлюйте даний пристрій у закритих просторах, наприклад, у книжковій шафі або в подібних місцях.

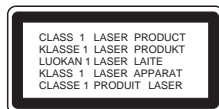

ОБЕРЕЖНО:

У даному виробі використовується лазерна система. Щоб гарантувати правильне використання даного виробу, уважно прочитайте цю інструкцію і збережіть її для майбутнього використання. Якщо потрібно виконати технічне обслуговування, звертайтеся до авторизованого сервісного центра. Використання органів керування, налаштувань, а також виконання процедур, відмінних від зазначених у цій інструкції, може призвести до небезпечного опромінення.

Щоб запобігти прямій дії лазерних променів, не відкривайте корпус. При відкритому корпусі можливий вплив видимого лазерного випромінювання. НЕ ДИВІТЬСЯ НА ЛАЗЕРНИЙ ПРОМІНЬ.

Примітки:

Маркування виробу наведено на його зовнішній стіnce.

ОБЕРЕЖНО: Не допускайте потрапляння вологи (водяних крапель або бризок) на виріб і не ставте на нього об'єкти, заповнені водою, наприклад, вази.

УВАГА: Шнур живлення

Більшість електроприладів рекомендується підключати до окремого джерела живлення

Це джерело живлення з однією розеткою, що забезпечує підключення тільки даного приладу і не має додаткових розеток або розгалужень. Див. для довідки сторінку технічних характеристик у даній інструкції.

Не перевантажуйте розетки. Перевантажені, слабо закріплені або пошкоджені розетки, подовжувачі, зношені шнури живлення, ушкоджені або тріснута ізоляція становлять небезпеку. Кожна з цих умов може призвести до ураження електрострумом або пожежі. Періодично перевіряйте шнур живлення приладу: якщо його зовнішній вигляд свідчить про ушкодження або знос, припиніть використання приладу і замініть шнур живлення його точним аналогом у фірмовому сервісному центрі.

Стежте за тим, щоб шнур живлення не піддавався фізичному або механічному впливу, тобто шнур не можна перекручувати, заплутувати, перетискати, пережимати дверима, по ньому не можна ходити. Звертайте особливу увагу на штепселі, розетки і місце з'єднання шнура з приладом.

Щоб відключити прилад від мережі, від'єднайте вилку шнура живлення від розетки. При установці приладу переконайтеся, що вилка шнура легко від'єднується.



Утилізація старого устаткування

1. Символ на пристрої, що зображує перекреслений сміттєвий бак на колесах, означає, що на виріб поширюється Директива 2002/96/ЄС.
2. Електричні й електронні пристрої повинні утилізуватися не разом з побутовим сміттям, а через спеціальні місця, зазначені центральними або місцевими органами влади.
3. Правильна утилізація старого устаткування допоможе запобігти потенційно шкідливому впливу на навколишнє середовище і здоров'я людини.
4. Для одержання більш докладної інформації про старий пристрій зверніться до адміністрації міста, служби, що займається утилізацією, або до магазину, де був придбаний продукт.