



Nhà hát tại gia mini

HƯỚNG DẪN SỬ DỤNG

MẪU: MDD102

| MDD102-A0U/ D0U/ X0U

| MDS102V

MDD62

| MDD62-A0U/ D0U/ X0U

| MDS62V

Trước khi kết nối, vận hành hay điều chỉnh sản phẩm này,
vui lòng đọc kỹ và đầy đủ cuốn sách chỉ dẫn nhỏ này.



USB

Các thận trọng an toàn



THẬN TRỌNG

NGUY CƠ ĐIỆN GIẬT
CẮM MỠ



THẬN TRỌNG: ĐỂ GIẢM RỦI RO BỊ ĐIỆN GIẬT, KHÔNG THẢO NẮP (NAY PHÍA SAU) BÊN TRONG KHÔNG CÓ BỘ PHẬN NGƯỜI DÙNG CÓ THỂ BẢO DƯỠNG. CHUYỂN VIỆC BẢO DƯỠNG CHO NHÂN VIÊN BẢO DƯỠNG CÓ CHUYÊN MÔN.



Dấu tia chớp với biểu tượng hình đầu mũi tên nằm trong tam giác đều có mục đích để cảnh báo người dùng về sự hiện diện của điện áp nguy hiểm không được cách ly nằm bên trong vỏ của sản phẩm và có thể đủ độ mạnh để tạo ra rủi ro về điện giật cho con người.



Dấu chấm than nằm trong tam giác đều là để cảnh báo người dùng về sự hiện diện của các chỉ dẫn vận hành và bảo trì (bảo dưỡng) trong tập tài liệu đi kèm với thiết bị này.

CẢNH BÁO: ĐỂ GIẢM NGUY CƠ HÒA HOẠN HOẶC ĐIỆN GIẬT, KHÔNG ĐỂ SẢN PHẨM DƯỚI MƯA HOẶC NƠI ẨM ƯỚT.

THẬN TRỌNG: Không được để các khe hở thông hơi bị bít kín. Lắp đặt thiết bị theo hướng dẫn của nhà sản xuất.

Các rãnh và khe hở nơi vỏ máy nhằm mục đích tạo sự thoáng khí và bảo đảm cho sự vận hành thông suốt của sản phẩm, bảo vệ sản phẩm không bị quá nóng. Tuyệt đối không nên để các khe hở bị bít kín bởi việc đặt sản phẩm trên giường, ghế, chăn mền hoặc những bề mặt tương tự. Không nên đặt sản phẩm ở những nơi có kết cấu gắn liền như kệ sách hoặc giá để đồ trừ khi có được độ thông thoáng cần thiết hoặc chỉ dẫn của nhà sản xuất có đề cập đến.

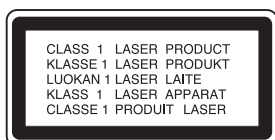

THẬN TRỌNG:

Sản phẩm này sử dụng Hệ thống laser.

Để đảm bảo việc sử dụng phù hợp sản phẩm này, vui lòng đọc kỹ hướng dẫn sử dụng này và giữ lại để tham chiếu sau này, khi máy cần bảo trì, hãy liên hệ một địa điểm dịch vụ được cấp quyền để xem qui trình bảo dưỡng.

Việc sử dụng những nút điều khiển, điều chỉnh hoặc vận hành khác không thuộc các trường hợp được nêu trong tài liệu này có thể dẫn đến tiếp xúc với bức xạ nguy hiểm.

Để ngăn ngừa tiếp xúc trực tiếp với tia laser, đừng thử mở lớp vỏ bảo vệ. Bức xạ laser có thể nhìn thấy được khi mở. TUYỆT ĐỐI KHÔNG NHÌN VÀO CHùm TIA.

THẬN TRỌNG: Không để máy bị dính nước, nhấn chìm hoặc bắn vào và không để vật nào có chứa nước như lọ hoa lên trên máy.

THẬN TRỌNG liên quan đến Dây nguồn

Hầu hết các thiết bị đòi hỏi được đặt vào một mạch điện được thiết kế riêng biệt;

Đó là một mạch điện ổ cắm điện đơn để cấp nguồn chỉ cho một thiết bị đó và không kết nối thêm nhánh hoặc với ổ cắm khác. Để chắc chắn hãy kiểm tra trang nói về thông số kỹ thuật trong tài liệu hướng dẫn này.

Không để ổ cắm tường bị quá tải. Ổ cắm tường bị quá tải, bị lỏng hoặc hư hỏng, dây bị giãn, dây nguồn bị sờn, hay lớp cách ly bị hỏng hay nứt sẽ gây ra nguy hiểm. Tất cả những hỏng hóc này đều có thể gây ra hỏa hoạn hoặc điện giật. Kiểm tra định kỳ dây điện của thiết bị, nếu thấy xuất hiện hỏng hóc hoặc bị biến dạng, hãy rút phích cắm, ngừng sử dụng thiết bị và gọi bộ phận thực hiện dịch vụ được ủy quyền thay dây có thông số kỹ thuật tương đương.

Bảo quản dây nguồn tránh xa các tác nhân vật lý hay hóa học gây nguy hại như xoắn, bị thắt nút, bị kẹp, kẹt trong cửa hoặc bị dẫm đạp. Luôn chú ý đến phích cắm, ổ cắm tường, và nơi dây có thiết bị này.

Để ngắt nguồn ra khỏi điện lưới, rút phích cắm dây điện lưới. Khi lắp đặt sản phẩm, hãy bảo đảm đặt ở vị trí để có thể dễ dàng thao tác với phích cắm.

Chế độ tiết kiệm điện - TỰY CHỌN

Bạn có thể thiết lập máy ở chế độ tiết kiệm năng lượng.

Ở trạng thái bật nguồn, nhấn và giữ nút POWER (⏻/⏻) trong khoảng 3 giây.

- Không có gì được hiển thị trong cửa sổ hiển thị khi máy được tắt.

Để hủy bỏ, nhấn POWER (⏻/⏻), CLOCK, TIMER hay (DEMO).

Mục lục

Giới thiệu

Các thận trọng an toàn	2
Mục lục	3
Trước khi sử dụng	3
Bảng mặt trước / Bảng mặt sau	4
Điều khiển từ xa	5

Chuẩn bị

Kết nối	6-8
Trước khi vận hành	9-15

Vận hành

Vận hành	16-17
Mở Audio CD hay tập tin MP3/WMA	18
Vận hành với tập tin JPEG	19
Vận hành với tập tin DivX	20
Vận hành với tập tin RADIO	21-22
Vận hành với BĂNG	23
Ghi âm	23

Tham khảo

Xử lý sự cố	24
Danh sách mã ngôn ngữ	25
Danh sách mã vùng	25
Thông số kỹ thuật	

Về các ký hiệu

Về việc hiển thị ký hiệu

“” có thể xuất hiện trên màn hình ti-vi trong khi vận hành. Biểu tượng này có nghĩa là chức năng được giải thích trong hướng dẫn sử dụng này không có sẵn trong đĩa video DVD cụ thể đó.

Về các ký hiệu đĩa để có các chỉ dẫn

Mặt cắt trong đó tựa để có một hoặc các ký hiệu dưới đây áp dụng được chỉ cho đĩa được trình bày bởi ký hiệu này.

	DVD
	Video CD
	Audio CD
	tập tin MP3
	tập tin WMA
	tập tin JPEG
	tập tin DivX

Về các ký hiệu đĩa cho các chỉ dẫn

Thận trọng

Chỉ ra khả năng rủi ro dẫn đến hư hại cho bản thân máy hoặc hư tổn cho các vật liệu khác.

Lưu ý



Chỉ ra các đặc điểm hoạt động đặc biệt của máy này.

Lời khuyên

Chỉ ra các lời khuyên và gợi ý giúp thao tác dễ dàng hơn.

Trước khi sử dụng

Các đĩa có thể mở

	DVD (đĩa 8 cm / 12 cm)
	Video CD (VCD) (đĩa 8 cm / 12 cm)
	Audio CD (đĩa 8 cm / 12 cm)

Ngoài ra, máy này có thể mở đĩa DVD±R, DVD±RW, SVCD, và CD-R/RW có tựa đề âm thanh, các tập tin MP3, WMA, JPEG hoặc DivX.

Lưu ý

- Tùy thuộc vào điều kiện của thiết bị ghi hoặc bản thân đĩa CD-R/RW (hay DVD±R/RW), có một số đĩa CD-R/RW (hay DVD±R/RW) có thể không mở được trên máy này.
- Không dán bất kỳ dấu niêm hoặc nhãn tựa trên bất cứ mặt nào (mặt dán nhãn hoặc mặt ghi) của đĩa.
- Không dùng các loại đĩa CD có hình dạng không thông dụng (ví dụ như hình trái tim, hoặc hình bát giác). Chúng có thể gây ra sự cố.

Ghi chú trên các đĩa DVD và Video CD

Một số thao tác phát lại của các DVD và Video CD có thể do nhà sản xuất phần mềm có tính hạn chế. Bởi máy này mở các đĩa DVD và Video CD theo nội dung đĩa được nhà sản xuất phần mềm thiết kế, một số đặc điểm phát lại của máy có thể không có sẵn hoặc các chức năng khác có thể được thêm vào.

Hãy tham khảo thêm các chỉ dẫn được cung cấp cùng với các DVD và Video CD. Một số đĩa DVD được sản xuất cho mục đích kinh doanh có thể không mở được trên máy này.

Mã khu vực

Sản phẩm có mã khu vực được in lên phía sau của máy. Máy này chỉ có thể mở đĩa DVD được dán nhãn mã khu vực giống mã khu vực của sản phẩm hoặc “ALL” (TẤT CẢ).

Ghi chú về các mã khu vực

- Hầu hết các đĩa DVD có hình quả địa cầu với một hoặc nhiều con số có thể thấy rõ trên nắp. Con số này phải khớp với mã số khu vực của máy nếu không đĩa sẽ không mở được.
- Nếu bạn cố mở đĩa DVD có mã khu vực khác với đầu máy, thông báo “Check Regional Code” sẽ hiện lên màn hình ti-vi.

Bảng mặt trước / Bảng mặt sau

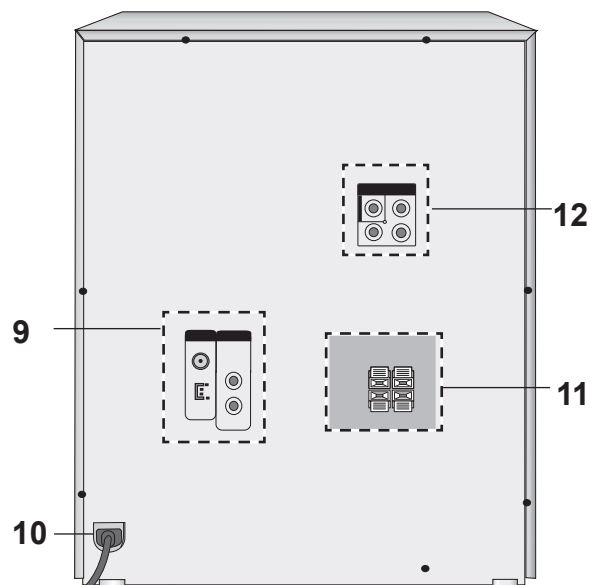
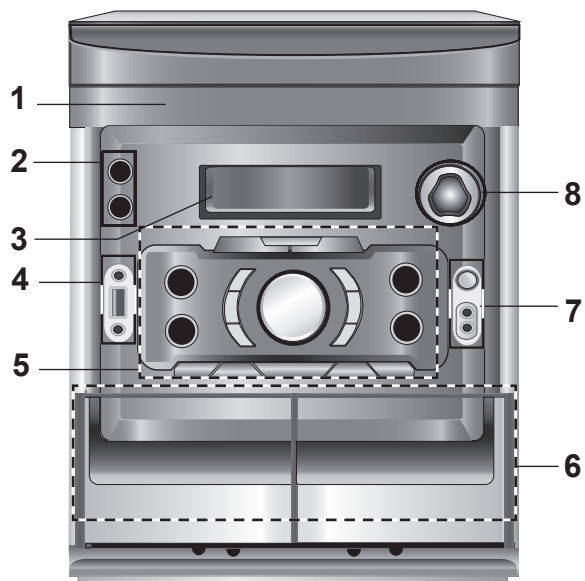

1. CỬA ĐĨA
2. • (⏻/⏻) Nút POWER
• ▲ nút OPEN/CLOSE
3. CỬA SỐ HIỂN THỊ
4. • Đầu nối USB (•⇄)
5. • nút XDS/MP3 OPT.
• nút XTS-PRO
• các nút CHỌN LỰA CHỨC NĂNG:
(TUNER, AUX, DVD/ CD, TAPE)
• nút CLOCK
• nút TIMER
• SET/CD//RDS-TÙY CHỌN
• nút EQ
• nút GHI ĐỒNG BỘ CD (CD SYNC.)/
LÔNG TIẾNG (DUBB.)/ (ST./MONO)
• nút REC/||
• các nút BỎ QUA/TÌM CD (I◀◀ ◀◀/▶▶ ▶▶I),
QUÉT CD (I◀◀ ◀◀/▶▶ ▶▶I)
TUA LẠI/TUA NHANH - BĂNG
(I◀◀ ◀◀/▶▶ ▶▶I), TUNING (-/+),
ĐIỀU KHIỂN PHÍM (b- KEY CON -#)
• nút PRESET (-)
• nút PRESET (+)/ MỞ VỀ TRƯỚC (▶)
6. • vị trí PUSH EJECT ▲ (TAPE 1)
• vị trí PUSH EJECT ▲ (TAPE 2)
7. • núm CHỈNH ÂM LƯỢNG (TÙY CHỌN)
• các giắc MICRO (MIC1/ MIC2): Ø3.5 mm (TÙY CHỌN)
8. các nút CHỌN ĐĨA (1, 2, 3)
9. • đầu nối ĂNG TEN FM/AM
• đầu nối NGỒ RA PHỤ (AUX IN)
10. DÂY NGUỒN
11. các đầu cuối của LOA
12. • đầu nối COMPONENT VIDEO OUT
(PROGRESSIVE SCAN) (Y PB PR)
• đầu nối NGỒ RA VIDEO

Điều khiển từ xa

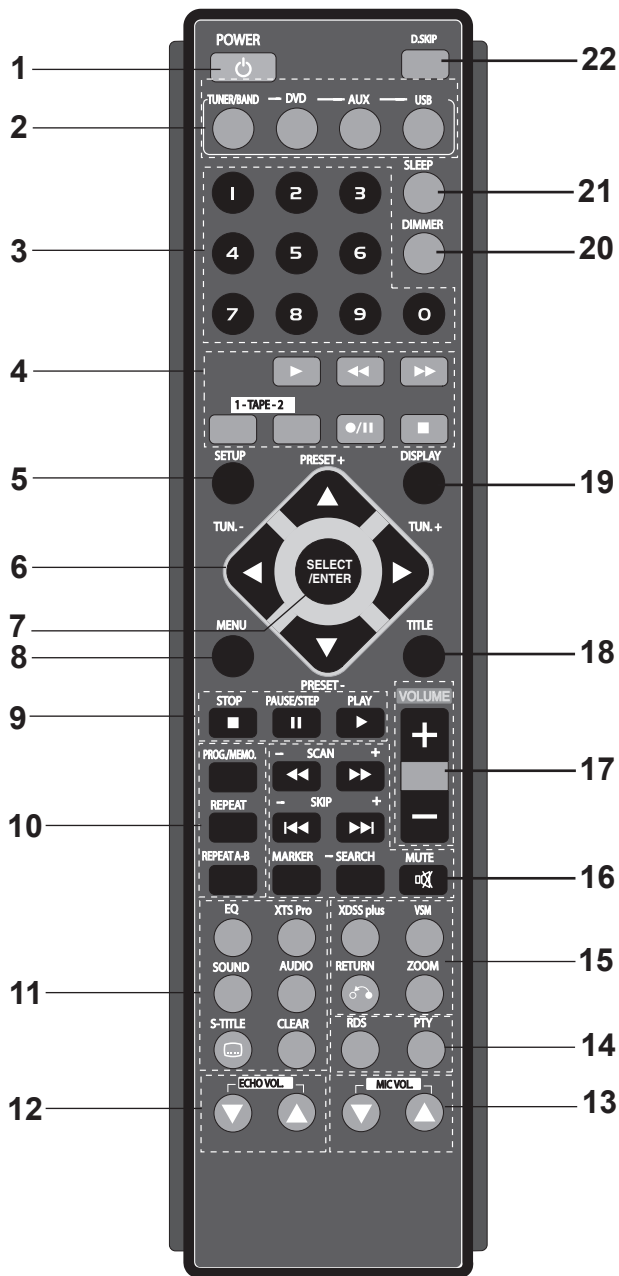

1. Nút POWER
2. Các nút CHỌN CHỨC NĂNG (TUNER/BAND, DVD, AUX, USB)
3. Các nút SỐ (0-9)
4. các nút CHỨC NĂNG BẰNG
 - MỞ (▶)
 - TUA LẠI/ MỞ NHANH VỀ TRƯỚC (◀◀/▶▶)
 - nút CHỌN BĂNG 1-2 (1-TAPE-2)
 - GHI/TẠM NGỪNG GHI (●/||)
 - DỪNG BĂNG (■)
5. Nút SETUP
6. • Các nút MŨI TÊN (▲/▼/◀/▶) (Chọn một lựa chọn trong menu)
- Các nút PRESET (-/+) (▲/▼)
- nút TUN (-/+) (◀/▶)
7. Nút SELECT/ ENTER
8. Nút MENU (Dùng nút MENU để hiển thị màn hình menu trên các đĩa video DVD).
9. nút STOP (■), PAUSE (||) / STEP, PLAY (▶)
10. các nút PROG./MEMO., REPEAT, REPEAT A-B
11. các nút EQ, XTS-Pro, SOUND, SUBTITLE (S - TITLE), AUDIO, CLEAR
12. các nút ECHO VOL. (●/○)
13. các nút MIC VOL. (●/○)
14. các nút RDS, PTY - TỰY CHỌN
15. các nút XDSS plus, VSM (Ma trận Âm thanh Áo), ZOOM, RETURN (↻)
16. • nút MARKER, SEARCH, MUTE (🔇) buttons
- SCAN (◀◀/▶▶), SKIP (◀◀/▶▶)
17. Các nút VOLUME -/+
18. nút TITLE (Dùng nút TITLE để hiển thị màn hình tựa đề có trong các đĩa video DVD).
19. Nút DISPLAY
20. nút DIMMER
21. Nút SLEEP
22. nút DISC SKIP (D.SKIP)

Phạm vi hoạt động của điều khiển từ xa

Hướng điều khiển từ xa về phía mắt cảm ứng từ xa và nhấn các nút.

- **Khoảng cách:** Khoảng 23 ft (7m) từ mặt trước của mắt cảm ứng từ xa
- **Góc:** Khoảng 30° theo các hướng từ mặt trước mắt cảm ứng từ xa

Lắp pin cho điều khiển từ xa

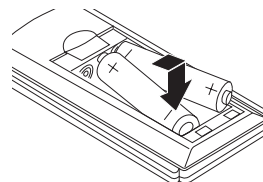

Tháo nắp đậy pin ở phía sau của điều khiển từ xa, lắp 2 pin R03 (cỡ AAA) đúng chiều + và -.

Thận trọng

Không được dùng lẫn pin cũ và mới. Tuyệt đối không dùng lẫn các loại pin khác nhau (pin chuẩn, alkaline,...).

Kết nối

Nối vào ti-vi

Thực hiện một trong những kết nối sau, tùy thuộc vào các khả năng của thiết bị hiện hữu của bạn.

Lời khuyên

- Tùy thuộc vào ti-vi và thiết bị bạn muốn kết nối, có nhiều cách bạn có thể kết nối. Dùng một trong những cách mô tả bên dưới.
- Vui lòng xem tài liệu hướng dẫn sử dụng ti-vi, đầu ghi video, hệ thống stereo hoặc các thiết bị khác của bạn để có được sự kết nối hoàn hảo nhất.

Thận trọng

- Hãy chắc chắn rằng sản phẩm được kết nối trực tiếp với ti-vi. Lựa chọn chính xác ngõ vào AV trên ti-vi của bạn.
- Không kết nối máy với ti-vi qua đầu ghi video. Hình ảnh DVD có thể bị biến dạng bởi hệ thống bảo vệ chống sao chép.

Kết nối video

Nối giắc VIDEO OUT từ máy vào giắc VIDEO IN trên ti-vi dùng cáp video được cung cấp (V).

Kết nối video thành phần

Nối các giắc cắm NGÕ RA VIDEO THÀNH PHẦN (QUÉT GIA TĂNG) (Y PB PR) từ máy vào các giắc tương ứng trên ti-vi dùng cáp Y PB PR (C).

Kết nối Quét Gia tăng

- Nếu ti-vi của bạn thuộc loại có độ nét cao hoặc loại “digital ready”, bạn có thể tận dụng ngõ ra quét gia tăng của máy để có độ phân giải video cao hơn.
- Nếu ti-vi của bạn không chấp nhận định dạng Quét Gia tăng, hình ảnh sẽ bị xáo trộn nếu bạn thử Quét Gia tăng trên máy này.

Connect the COMPONENT VIDEO OUT (PROGRESSIVE SCAN) (Y PB PR) jacks from the unit to the corresponding jacks on the TV using an optional Y PB PR cable (C).

Lưu ý

Đặt Progressive thành “On” trong menu Setup để có tín hiệu gia tăng, xem trang 13.

Mặt sau của ti-vi

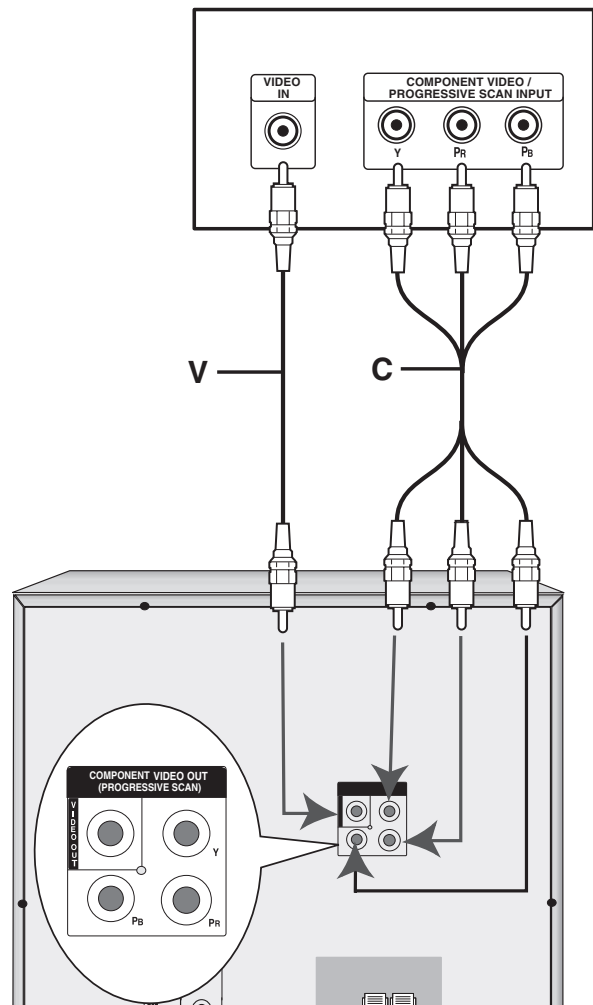

Kết nối

Kết nối vào ăng ten

Nối các ăng ten FM/AM đi theo sản phẩm để nghe đài.

- Nối ăng ten khung AM vào đầu nối ăng ten AM.
- Nối ăng ten dây FM vào đầu nối ăng ten FM.

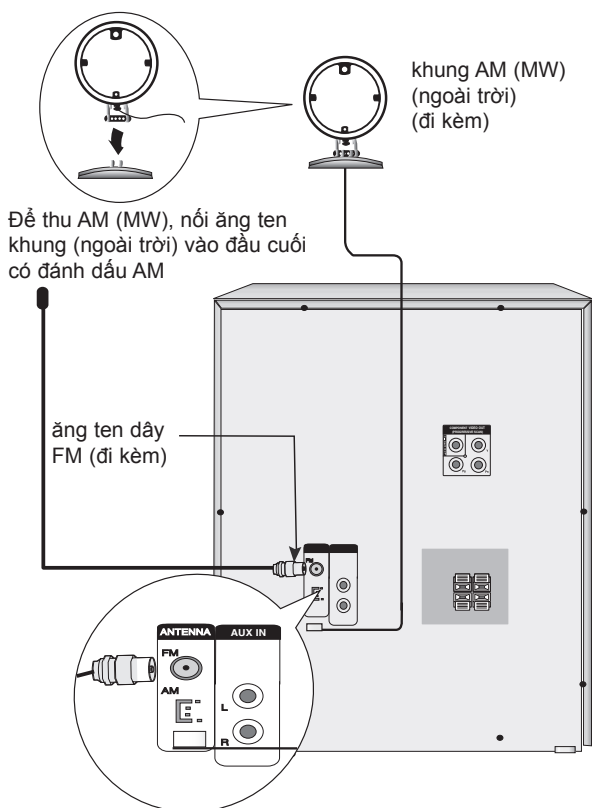

Lưu ý

- Để tránh lẫn nhiễu, hãy để ăng ten khung AM ra xa máy và các thành phần khác.
- Hãy chắc chắn rằng ăng ten dây FM được căng tối đa.
- Sau khi kết nối ăng ten dây FM, cố gắng giữ dây nằm ngang đến mức tối đa.

Kết nối vào trang thiết bị phụ

Bạn có thể dùng VCR hay máy khác được nối vào đầu nối AUX.

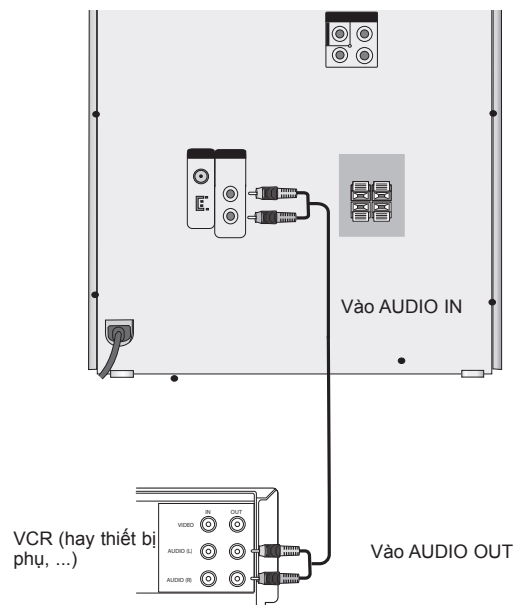

- 1 Nối VCR hay thiết bị phụ, ... vào đầu nối AUX.
- 2 Nhấn nút AUX ở bảng mặt trước hay điều khiển từ xa cho đến khi đèn chỉ báo "AUX" hiện lên trên cửa sổ hiển thị.

Kết nối

Chức năng USB

Bạn có thể thường thức các tập tin truyền thông như nhạc (MP3, WMA) được lưu trong máy nghe nhạc MP3 hay thẻ nhớ USB bằng cách kết nối các thiết bị lưu trữ vào cổng USB của máy này.

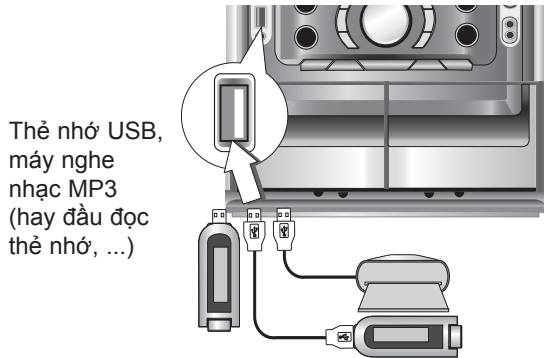

Các thiết bị tương thích

1. Các thiết bị đòi hỏi cài đặt chương trình bổ sung khi bạn đã kết nối vào máy tính, sẽ không được hỗ trợ.
2. Máy nghe MP3: máy nghe MP3 kiểu Flash. Không hỗ trợ máy nghe MP3 đòi hỏi cài đặt trình điều khiển.
3. Thẻ nhớ Flash USB: Những thiết bị hỗ trợ USB2.0 hay USB1.1.

Đề tháo USB ra khỏi máy

1. Chọn các chức năng khác ngoài chức năng USB để tiến hành tháo USB.
2. Tháo USB khỏi đầu máy.

Lưu ý

Ngoài chức năng phát lại cơ bản, nếu bạn muốn vận hành các chức năng khác, xem phần Phát lại CD.

Lưu ý

- Không rút thiết bị USB khi thiết bị đang hoạt động.
- Các tập tin nhạc (MP3/WMA), tập tin hình ảnh (JPEG) và tập tin video có thể mở được.
- Cần có bản dự phòng để tránh hư hỏng dữ liệu.
- Nếu dùng cáp nối dài cho USB hoặc hub USB, thì có thể không nhận ra được thiết bị USB.
- Thiết bị sử dụng hệ thống tập tin NTFS không được hỗ trợ. (Chỉ hỗ trợ hệ thống tập tin FAT (16/32)).
- Chức năng USB của máy này không hỗ trợ mọi thiết bị USB.
- Không hỗ trợ máy ảnh kỹ thuật số và điện thoại di động.
- Máy này không được hỗ trợ khi tổng số tập tin lên tới 1000 hoặc hơn.

Nối hệ thống loa

Nối các loa dùng cáp loa bằng cách khớp màu của các đầu cuối và những cái của dây.

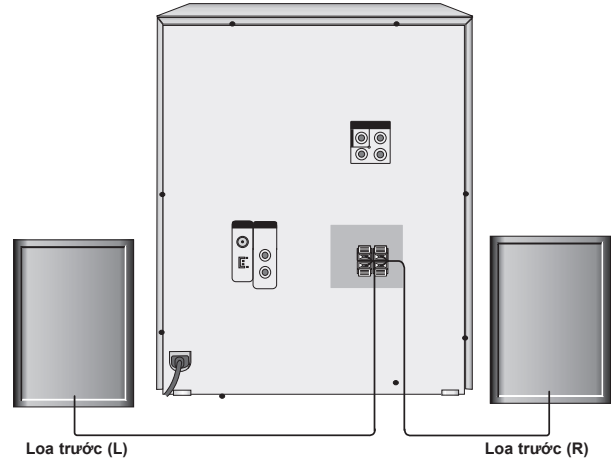

Lưu ý

- Đảm bảo cắm chính xác dây loa với đầu dây phù hợp trên các thành phần: + với + và - với - . Nếu các dây bị ngược, tiếng sẽ bị méo và mất bass.
- Nếu bạn dùng các loa phía trước với định mức đầu vào tối đa thấp, hãy điều chỉnh âm lượng cẩn thận để tránh đầu ra quá mức trên loa.
- Nối chính xác loa trái/phải phía trước. Nếu nối ngược, tiếng có thể bị méo.

Trước khi vận hành

Điều chỉnh âm lượng

- Xoay núm **ÂM LƯỢNG** theo chiều kim đồng hồ để tăng mức âm thanh, hay ngược chiều kim đồng hồ để giảm đi.
- Nhấn trên điều khiển từ xa nút **VOLUME +** để tăng mức âm thanh, hay dùng **VOLUME -** để giảm đi.

CHẶN TIẾNG

Nhấn **MUTE** để tắt âm thanh, nhấn lại để phục hồi. Chỉ báo "  " nhấp nháy trong cửa sổ hiển thị.

Giắc cắm tai nghe

Kết nối chốt cắm tai nghe stereo (ϕ 3,5mm) vào giắc cắm tai nghe.

Loa tự động bị vô hiệu hóa khi bạn cắm tai nghe (không đi kèm).

Hiệu quả CÂN BẰNG

Có thể chọn 7 chế độ âm thanh cố định và chỉnh BASS, MIDDLE và TREBLE.

- Bạn có thể chọn chế độ âm thanh mong muốn bằng cách dùng nút **EQ** ở bảng mặt trước hay dùng điều khiển từ xa. Khi bạn muốn đổi chế độ âm thanh, nhấn nút **EQ** lặp lại trong vòng 3 giây.

Mỗi lần bạn nhấn nút đó, thiết lập thay đổi trong cửa sổ hiển thị như dưới đây.

NORMAL → USER EQ → POP → CLASSIC → ROCK → DRAMA → JAZZ → NORMAL...

Bạn có thể đặt BASS, MIDDLE và TREBLE trong chế độ USER EQ.

1. Chọn chế độ USER EQ bằng cách dùng nút **EQ**. "USER EQ" sẽ được hiển thị trong cửa sổ hiển thị.
2. Nhấn nút **SET/CDII** trên bảng mặt trước khi "USER EQ" được hiển thị trong cửa sổ hiển thị. "BASS 0" sẽ được hiển thị trong cửa sổ hiển thị.
3. Chọn BASS, MIDDLE hay TREBLE bạn muốn bằng cách nhấn nút **PRESET (-/+)** trên bảng mặt trước.
4. Nhấn nút **TUNING (-/+)** ở bảng mặt trước để đặt mức âm thanh bạn muốn. (các bước MIN, -4 ~ +4, MAX)
5. Lặp lại các bước 3-4 như ở trên.
6. Khi mức âm thanh đã hoàn thành, nhấn nút **SET/CDII** ở bảng mặt trước.

DEMO

Nhấn **DEMO** trong trạng thái tắt nguồn để thử chức năng này trong cửa sổ hiển thị.

Để hủy bỏ, nhấn lại **POWER** () hoặc **DEMO**.

XDSS (Hệ thống Âm thanh Cực kỳ Sôi động)

Nhấn **XDSS plus** để tăng cường âm bổng, âm trầm và hiệu ứng vòm. Chỉ thị "XDSS ON" hoặc "NORMAL" sáng lên.

DVD/VCD/DivX/ACD : XDSS ON ↔ NORMAL

MP3/WMA : XDSS ON → MP3 -- OPT ON
→ NORMAL → XDSS ON .

Tối ưu hóa MP3

cải thiện âm trầm để làm cho âm thanh ngọt ngào. Mỗi lần bạn nhấn "**MP3 OPT**".

Thiết lập này thay đổi theo thứ tự sau:

XDSS ON → MP3 -- OPT ON → NORMAL

↑ _____ ↓

XTS pro

Chất lượng âm thanh độc nhất này được phát triển bởi công nghệ của chúng tôi để tạo ra âm thanh tối ưu cho bạn để mở các phát lại hoàn hảo của âm thanh gốc và cho cảm giác nguồn âm thanh sống động.

Mỗi lần bạn nhấn **XTS Pro**, cài đặt sẽ thay đổi theo thứ tự sau.

XTS -- P ON ↔ NORMAL

Lưu ý

Chức năng XTS Pro sẽ không hoạt động khi cắm tai nghe.

Âm thanh ẢO

Nhấn **VSM** để đặt âm thanh ảo.

Hiệu ứng	hiển thị	nguồn
2.1 ch.	VIRTUAL	3D STEREO
5.1 ch	VIRTUAL	Xung quanh ảo

• 3D STEREO

3D thời gian thực đặt vào âm thanh thể hiện công nghệ với các nguồn stereo, tối ưu hóa cho loa stereo. Người nghe có thể thưởng thức hiệu ứng vòm ảo kỳ diệu với đầu máy đa phương tiện của mình.

• Xung quanh ảo

Công nghệ hòa âm downmix tri hoãn chuyển âm thanh kênh 5.1 sang kênh 2 có thông tin âm thanh định hướng.

Chế độ âm thanh

Bạn có thể thưởng thức âm thanh bao quanh chỉ đơn giản bằng cách chọn một trong những trường âm thanh đã được lập trình trước theo chương trình mà bạn muốn nghe (chỉ 2 kênh âm thanh).

Nhấn **SOUND MODE** nhiều lần.

Lưu ý:

Chế độ âm thanh ban đầu là BYPASS.

Before Operation

Đặt đồng hồ

- Nhấn CLOCK.**
(Nếu đồng hồ cần cài đặt, nhấn và giữ CLOCK trong hơn 2 giây).
- Hiện thị giờ bắt đầu nhấp nháy.
- Lựa chọn vòng 24 giờ hay vòng 12 giờ bằng cách nhấn ◀◀ ◀◀/▶▶ ▶▶▶ ở bảng mặt trước.**

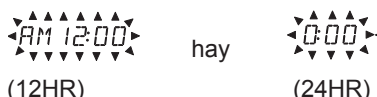

- Nhấn SET/CDII để xác nhận vòng giờ đã chọn.**
- Dùng ◀◀ ◀◀/▶▶ ▶▶▶ trên bảng phía trước để đặt giờ chính xác.**
- Nhấn SET/CDII.**
- Dùng ◀◀ ◀◀/▶▶ ▶▶▶ trên bảng phía trước để đặt phút chính xác.**
- Nhấn SET/CDII và thời gian chính xác sẽ xuất hiện trên cửa sổ hiển thị.**

Chức năng hẹn giờ ngủ

Khi hẹn giờ ngủ được đặt, máy sẽ tự động tắt sau khi đã đến thời gian chỉ định.

- Để chỉ ra thời gian lùi lại trước khi tắt nguồn, nhấn SLEEP.**
Trong cửa sổ hiển thị bạn có thể thấy SLEEP 180 trong khoảng 5 giây. Điều này có nghĩa là hệ thống sẽ tắt tự động sau 180 phút.
- Mỗi khi bạn nhấn SLEEP cài đặt thay đổi theo thứ tự sau.**
SLEEP 180 → 150 → 120 → 90 → 80 → 70 → 60 → 50 → 40 → 30 → 20 → 10 → OFF (Không hiển thị) → SLEEP 180...
- Để kiểm tra thời gian còn lại cho đến khi nguồn bị tắt.**
Trong khi chức năng ngủ đang hoạt động, nhấn nhanh SLEEP. Thời gian còn lại cho đến khi máy tắt nguồn được hiển thị trong khoảng 5 giây.

Lưu ý

Nếu nhấn SLEEP trong lúc giờ ngủ đang hiển thị, thời gian NGỦ sẽ bị chỉnh lại.

Để hủy bỏ cài đặt Hẹn giờ Ngủ

Nếu bạn muốn dừng chức năng này, nhấn nút SLEEP liên tục đến khi "SLEEP 10" xuất hiện, và tiếp tục nhấn SLEEP một lần nữa sau khi "SLEEP 10" hiển thị trên màn hình.

Dùng micrô (TÙY CHỌN)

Bạn có thể hát cùng nhạc bằng cách nối micrô vào máy.

- Nối micrô của bạn vào giắc cắm MIC.**
"🎤" sẽ được hiển thị trên cửa sổ hiển thị.
- Mở nhạc bạn muốn.**
- Hát theo nhạc.**
Điều chỉnh âm lượng micrô bằng cách xoay núm âm thanh MIC. (các bước MIN,1 - 14, MAX)

Lưu ý

- Khi không dùng micrô, điều chỉnh núm âm lượng MIC đến mức tối thiểu hoặc tắt các micrô và tháo micrô ra khỏi giắc cắm MIC.
- Nếu micrô để quá gần loa, có thể sẽ xuất hiện tiếng hú. Trong tình huống này hãy đưa micrô ra xa loa hoặc giảm âm lượng bằng nút điều chỉnh âm lượng MIC.
- Nếu âm thanh đi qua micrô quá lớn, nó có thể bị biến dạng. Trong trường hợp này, hãy xoay nút điều khiển âm lượng MIC về phía tối thiểu.

Điều chỉnh âm lượng ECHO

Bạn có thể tạo hiệu ứng tiếng vang cho âm thanh từ các micrô.

Nhấn ECHO VOL. (🔊/🔊) trên điều khiển từ xa để tăng âm lượng tiếng vang hay giảm đi. (các bước MIN,1 - 14, MAX)

DIMMER

Chức năng này làm mờ đèn LED (diốt phát sáng) của bảng mặt trước bằng một nửa trạng thái bật nguồn.

Nhấn DIMMER một lần. Đèn LED (diốt phát sáng) của bảng mặt trước được tắt và cửa sổ hiển thị sẽ bị tối đi một nửa. Để hủy bỏ việc này, nhấn lại DIMMER.

Trước khi vận hành

Chức năng Hẹn giờ

Với chức năng TIMER bạn có thể bật hoặc tắt thu đài, mở CD, mở USB và mở TAPE vào thời gian mong muốn

1 Nhấn CLOCK để kiểm tra thời gian hiện tại.

Để tham khảo

Nếu bạn không đặt đồng hồ, chức năng hẹn giờ không hoạt động.

2 Nhấn TIMER để vào chế độ đặt hẹn giờ. “TUNER→DVD/CD →USB →TAPE” nhấp nháy lần lượt trong cửa sổ hiển thị.

Để tham khảo

- Nếu muốn chỉnh thiết lập HẸN GIỜ đã được ghi nhớ, nhấn và giữ nút **TIMER** trong hơn 2 giây.
- Nếu bạn muốn kiểm tra thiết lập HẸN GIỜ đã được ghi nhớ, nhấn nhanh nút **TIMER**.
- Cài đặt hẹn giờ đã ghi nhớ trước đây trong phần thời gian và chỉ báo “⊖” xuất hiện trong cửa sổ hiển thị.

3 Nhấn SET/CDII khi chức năng mong muốn nhấp nháy.

- #### 4
- 1. Khi bạn chọn chức năng DÒ ĐÀI, chỉ báo ‘PLAY’ và ‘REC’ lần lượt nhấp nháy trong cửa sổ hiển thị trong khoảng 3 giây.**
Chỉ báo ‘PLAY’: chỉ mở DÒ ĐÀI
Chỉ báo ‘REC’: mở và ghi DÒ ĐÀI
 - 2. Nhấn SET/CDII khi chức năng mong muốn nhấp nháy.**
 - 3. Chọn số thiết lập sẵn được ghi nhớ trước đây bằng cách nhấn ◀◀ ◀◀/▶▶ ▶▶▶▶ trên bảng mặt trước và nhấn SET/CDII .**
Chỉ báo “ON TIME” xuất hiện trong khoảng 0,5 giây trên cửa sổ hiển thị và sau đó biến mất.
 - b. Khi chọn chức năng DVD/CD, USB hay TAPE,**
Chỉ báo “ON TIME” xuất hiện trong khoảng 0,5 giây trên cửa sổ hiển thị và sau đó biến mất.

5 Đặt giờ bật bằng cách nhấn ◀◀ ◀◀/▶▶ ▶▶▶▶ trên bảng mặt trước.

6 Nhấn SET/CDII.

7 Đặt phút để bật lên bằng cách nhấn ◀◀ ◀◀/▶▶ ▶▶▶▶ ở bảng mặt trước.

8 Nhấn SET/CDII để xác nhận thời gian phút bật lên. Chỉ báo “OFF TIME” xuất hiện trong khoảng 0,5 giây và sau đó biến mất.

9 Đặt giờ để tắt lên bằng cách nhấn ◀◀ ◀◀/▶▶ ▶▶▶▶ ở bảng mặt trước.

10 Nhấn SET/CDII.

11 Đặt phút để tắt lên bằng cách nhấn ◀◀ ◀◀/▶▶ ▶▶▶▶ ở bảng mặt trước.

12 Nhấn SET/CDII.

13 Điều chỉnh mức âm lượng bằng cách nhấn ◀◀ ◀◀/▶▶ ▶▶▶▶ ở bảng mặt trước.

14 Nhấn SET/CDII. “⊖” xuất hiện trên cửa sổ hiển thị và cài đặt hẹn giờ đã xong.

15 Tắt hệ thống. Các chức năng hẹn giờ đã chọn sẽ tự động bật và tắt vào thời gian đã đặt.

Bỏ hoặc chỉnh hẹn giờ

Mỗi lần nhấn nút **TIMER** bạn có thể chọn đặt hoặc bỏ hẹn giờ. Cũng có thể kiểm tra tình trạng cài đặt hẹn giờ hiện thời.

Để kích hoạt hoặc kiểm tra hẹn giờ, nhấn nút **TIMER** nhiều lần để “⊖” hiện ra trên cửa sổ hiển thị. Để bỏ HẸN GIỜ, nhấn nút **TIMER** nhiều lần để “⊖” biến mất khỏi cửa sổ hiển thị.

Lưu ý

- Nếu đưa DVD, VCD hoặc DivX vào máy trừ CD âm thanh/MP3/WMA, chức năng hẹn giờ sẽ được hoạt động thành TUNER.
- Đầu máy này không hỗ trợ đầu đọc nhiều loại thẻ.

Trước khi vận hành

Hiện thị thông tin đĩa trên màn hình

Bạn có thể hiển thị những thông tin khác nhau về đĩa được tải trên màn hình.

- 1 Nhấn DISPLAY để hiển thị các thông tin phát lại khác nhau.**
Các mục hiển thị khác nhau phụ thuộc vào loại đĩa hoặc tình trạng đang mở.
- 2 Bạn có thể chọn một mục bằng cách nhấn ▲/▼ và thay đổi hoặc chọn cài đặt này bằng cách nhấn ◀/▶.**
 - Tựa đề (rãnh) – Số của tựa bài hát (hay rãnh) hiện thời / tổng số tên (hay các rãnh).
 - Chương – Số chương hiện thời / tổng số các chương.
 - Thời gian – Thời gian chạy đã trôi qua.
 - Nhạc – Ngôn ngữ hoặc kênh âm thanh đã được chọn.
 - Phụ đề - Phụ đề đã được chọn.
 - Góc – Góc đã chọn/ tổng số các góc.
 - Âm thanh – Chế độ âm thanh đã chọn.

Lưu ý

Nếu không nhấn bất kỳ phím nào trong vài giây, hiển thị trên màn hình sẽ biến mất.

Các cài đặt ban đầu

Bằng cách sử dụng menu Cài đặt, bạn có thể tạo ra các điều chỉnh khác nhau cho các mục như hình ảnh và âm thanh. Bạn cũng có thể cài đặt một ngôn ngữ cho phụ đề và menu Cài đặt, cùng với những thứ khác. Chi tiết về mỗi mục trong menu Cài đặt, xem trang 12 đến 15.

Hiện thị và thoát khỏi menu:

Nhấn **SETUP** để hiển thị menu. Nhấn **SETUP** lần nữa sẽ đưa bạn trở lại màn hình ban đầu.

Đến bước tiếp theo:

Nhấn **▶** trên điều khiển từ xa.

Đề trở về mức trước:

Nhấn **◀** trên điều khiển từ xa.

VẬN HÀNH CHUNG

- 1 Nhấn SETUP. Menu Cài đặt xuất hiện.**
- 2 Dùng ▲/▼ để chọn lựa chọn mong muốn rồi nhấn ▶ để chuyển đến mức thứ hai.**
Màn hình hiển thị tình trạng cài đặt hiện thời cho mục đã chọn, cũng như cài đặt thay thế.
- 3 Dùng ▲/▼ để chọn lựa chọn mong muốn thứ hai và sau đó nhấn ▶ để chuyển đến mức thứ ba.**
- 4 Dùng ▲/▼ để chọn cài đặt mong muốn rồi nhấn SELECT/ENTER để xác nhận lựa chọn của bạn. Một số mục đòi hỏi thêm vài bước nữa.**
- 5 Nhấn SETUP hoặc PLAY để thoát khỏi menu Cài đặt.**

NGÔN NGỮ



OSD

Lựa chọn ngôn ngữ cho menu Cài đặt và hiển thị trên màn hình.

Đĩa tiếng / Phụ đề / Menu

Chọn ngôn ngữ ưa thích cho bài hát (đĩa tiếng), phụ đề, và menu của đĩa.

Gốc – Ngụ ý ngôn ngữ gốc mà đĩa được thu.

Khác – Để chọn ngôn ngữ khác, nhấn các nút số và sau đó **SELECT/ENTER** để nhập số có 4 chữ số tương ứng theo đúng với danh sách mã ngôn ngữ ở trang 25. Nếu bạn nhập mã ngôn ngữ sai, nhấn **CLEAR**.

Trước khi vận hành

HIỂN THỊ



Tỉ lệ màn hình ti-vi

4:3 – Chọn khi nối với ti-vi chuẩn 4:3.

16:9 – Chọn khi nối với ti-vi màn hình rộng 16:9.

Chế độ hiển thị

Việc cài đặt Chế độ hiển thị chỉ làm việc khi tỉ lệ màn hình ti-vi được đặt là “4:3”.

Letterbox – Hiển thị màn ảnh rộng với các dải băng ở phần trên và phần dưới của màn hình.

Panscan – Tự động hiển thị ảnh rộng trên toàn màn hình và cắt bỏ những phần thừa.

Progressive Scan

Video Quét Gia tăng cho hình ảnh chất lượng tốt nhất, ít nhấp nháy hơn.

Nếu bạn đang sử dụng giắc cắm COMPONENT VIDEO OUT, nhưng lại nối thiết bị với một ti-vi chuẩn (analog), hãy đặt Progressive Scan là Off.

Nếu bạn đang sử dụng giắc cắm Component Video để nối với một ti-vi hoặc màn hình tương thích với tín hiệu quét tĩnh tiến, đặt Progressive Scan là On.

Đề bật chế độ quét gia tăng:

Nối ngõ ra thành phần của máy này tới đầu vào của màn hình/tivi, đặt tivi hoặc màn hình là Component Input.

1. Chọn “Progressive Scan” trên menu DISPLAY rồi nhấn **▶**.
2. Chọn “On” dùng các nút **▲** / **▼**.
3. Nhấn **SELECT/ENTER** sẽ đặt đầu máy ở chế độ Quét tĩnh tiến.

Thận trọng

Một khi chế độ quét tĩnh tiến được chọn, hình ảnh chỉ hiện trên ti-vi hoặc màn hình tương thích với quét tĩnh tiến. Nếu đặt Progressive Scan ở On bị lỗi, bạn phải đặt lại máy. Đầu tiên, lấy đĩa ra khỏi đầu đĩa. Sau đó, nhấn **STOP(■)** trên điều khiển từ xa và giữ trong năm giây trước khi nhả ra. Đĩa ra hình ảnh sẽ trở lại theo cài đặt chuẩn, và hình ảnh sẽ một lần nữa xuất hiện trên ti-vi hoặc màn hình analog thông thường.

Trước khi vận hành

ÂM THANH

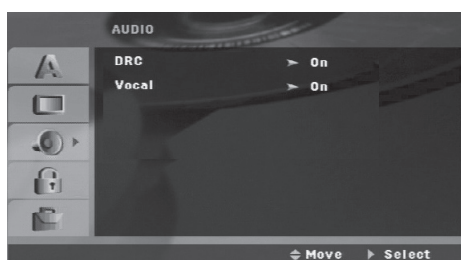

Mỗi đĩa DVD có một loạt các lựa chọn đầu ra âm thanh. Đặt lựa chọn AUDIO của đầu máy theo loại hệ tiếng bạn sử dụng.

Điều khiển Phạm vi Động (DRC)

Với định dạng DVD*1, có thể nghe được bài hát của chương trình ở dạng chính xác và trung thực nhất, nhờ có công nghệ âm thanh số. Tuy nhiên, nhiều người muốn nén khoảng hoạt động của đầu ra âm thanh (là sự khác biệt giữa âm thanh to nhất và nhỏ nhất). Như vậy, có thể nghe một bộ phim ở âm lượng thấp hơn mà không mất đi sự rõ ràng của âm thanh. Đặt DRC ở On cho hiệu ứng này.

*1: Chỉ Dolby Digital

Thanh âm

Đặt Vocal ở On chỉ khi DVD karaoke đã kênh đang mở. Các kênh karaoke trên đĩa sẽ hòa âm vào âm thanh stereo thông thường.

KHÓA (KIỂM SOÁT CỦA PHỤ HUYNH)

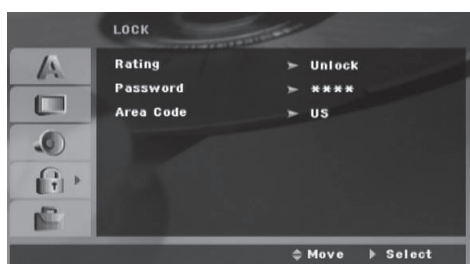

Xếp hạng

Chặn phát lại đối với các DVD đã được xếp hạng dựa vào nội dung. Không phải tất cả các đĩa đều được xếp hạng.

1. Chọn "Rating" trên menu LOCK rồi nhấn **▶**.
2. Để vào các lựa chọn LOCK, phải nhập mật khẩu đã được tạo. Nếu chưa tạo mật khẩu, yêu cầu sẽ được đưa ra. Nhập một mật khẩu và nhấn **SELECT/ENTER**. Nhập lại và nhấn **SELECT/ENTER** để xác minh. Nếu nhập lỗi trước khi nhấn **SELECT/ENTER**, nhấn **CLEAR**.

3. Chọn một xếp hạng từ 1 đến 8 dùng các nút **▲/▼**.

Xếp hạng 1-8: Xếp hạng một (1) có nhiều hạn chế nhất và xếp hạng tám (8) là ít hạn chế nhất.

Mở khóa: Nếu chọn mở khóa, quản lý của phụ huynh không hoạt động và đĩa chạy đầy đủ.

4. Nhấn **SELECT/ENTER** để xác nhận lựa chọn xếp hạng, rồi nhấn **SETUP** để thoát khỏi menu.

Mật khẩu

Có thể tạo hoặc đổi mật khẩu.

1. Chọn "Password" trên menu LOCK và nhấn **▶**.
2. Làm theo bước 2 như ở trên (Xếp hạng). Để thay đổi mật khẩu, nhấn **SELECT/ENTER** khi lựa chọn "Change" được đánh dấu. Nhập một mật khẩu và nhấn **SELECT/ENTER**. Nhập lại và nhấn **SELECT/ENTER** để xác minh.
3. Nhấn **SETUP** để thoát khỏi menu.

Nếu bạn quên mật khẩu

Nếu quên mật khẩu, có thể xóa bằng cách làm theo các bước sau:

1. Nhấn **SETUP** để hiển thị menu Setup.
2. Nhập 6 chữ số "210499" và nhấn **SELECT/ENTER**. Mật khẩu đã được xóa.

Mã vùng

Nhập mã của vùng có các tiêu chuẩn được sử dụng để xếp hạng đĩa video DVD, dựa trên danh sách ở trang 25.

1. Chọn "Area Code" trên menu LOCK sau đó nhấn **▶**.
2. Tiếp tục bước 2 như trình bày ở đoạn văn trước (Xếp hạng).
3. Chọn chữ đầu cái tiên dùng các nút **▲/▼**.
4. Nhấn **▶** và chọn chữ cái thứ hai dùng các nút **▲/▼**.
5. Nhấn **SELECT/ENTER** để xác nhận lựa chọn Mã vùng.

Trước khi vận hành

CÁC CHỨC NĂNG KHÁC

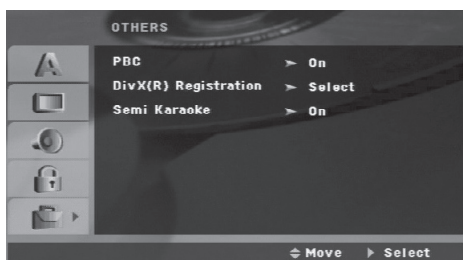

PBC **VCD**

Đặt Điều khiển Phát lại (PBC) thành On hoặc Off.

On: Đĩa CD hình có PBC được bật theo PBC.

Off: Các đĩa Video CD với PBC được mở giống như các đĩa Audio CD.

Đăng ký DivX(R)

Chúng tôi cung cấp mã đăng ký DivX® VOD (Video theo yêu cầu) cho phép thuê hoặc mua video dựa trên dịch vụ DivX® VOD. Để biết thêm thông tin, truy cập www.divx.com/vod.

1. Chọn tùy chọn "DivX(R) Registration" và sau đó nhấn **▶**.
2. Nhấn **SELECT/ENTER** khi "Select" được chọn và mã đăng ký sẽ hiện ra.
Dùng mã đăng ký để mua hoặc thuê videos từ dịch vụ DivX® VOD tại www.divx.com/vod. Làm theo các chỉ dẫn và tải video vào đĩa để phát lại trên máy này.
3. Nhấn **SELECT/ENTER** để thoát.

Lưu ý

Tất cả phim được tải về từ DivX® VOD chỉ có thể phát lại trên máy này.

Semi Karaoke

Khi một chương/tựa/rãnh đã hết hoàn toàn, chức năng này đưa ra điểm trên màn hình với âm thanh cổ vũ.

Bật Semi Karaoke:

- Bật chức năng "Semi Karaoke".
Khi hát xong điểm sẽ hiện trên màn hình.

Tắt Semi Karaoke:

- Tắt chức năng "Semi Karaoke".
Âm thanh cổ vũ và điểm không hiện trên màn hình

Các loại đĩa có sẵn cho chức năng Semi Karaoke:

- các đĩa DVD
- các đĩa DVD Karaoke
- Đĩa VCD với nhiều hơn 2 rãnh

Lưu ý

- Chức năng này vận hành ở chế độ DVD/CD.
- Chức năng Semi Karaoke chỉ có sẵn khi micro nối với đầu máy.
- Khi xem phim, "tắt" ở menu SET UP chức năng Semi Karaoke hoặc thường thức nó mà không cắm MIC để tránh tiếng cổ vũ hoặc điểm hiện lên khi chuyển chương.

Các đặc điểm khác

Tìm thời gian **DVD** **VCD** **DivX**

Để bắt đầu bật ở bất kỳ thời gian đã chọn nào trên đĩa:

1. Nhấn **DISPLAY** trong khi bật.
2. Nhấn **▲/▼** để chọn biểu tượng đồng hồ thời gian và "-- :-- :--" hiện ra.
3. Nhập thời gian bắt đầu theo yêu cầu vào giờ, phút, giây từ trái qua phải. Nếu nhập sai số, nhấn **CLEAR** để xóa các số đã nhập. Sau đó nhập các số đúng.
4. Nhấn **SELECT/ENTER** để xác nhận.
Bắt đầu bật từ thời gian đã chọn.

Tìm đánh dấu **DVD** **VCD** **DivX**

Để nhận Đánh dấu

Có thể bắt đầu bật từ tối đa chín điểm đã ghi nhớ. Để nhập một đánh dấu, nhấn **MARKER** tại điểm mong muốn trên đĩa. Biểu tượng Đánh dấu hiện nhanh trên màn hình ti-vi. Lặp lại để đánh dấu tối đa chín điểm.

Để gọi ra hay xóa một cảnh đã đánh dấu

1. Trong khi đĩa chạy, nhấn **SEARCH**.
Menu tìm kiếm đánh dấu xuất hiện trên màn hình.
2. Trong vòng 10 giây, nhấn **◀/▶** để chọn một số đánh dấu bạn muốn gọi ra hoặc xóa.
3. Nhấn **SELECT/ENTER** và phát lại bắt đầu cảnh đã đánh dấu. Hoặc nhấn **CLEAR** và số đánh dấu sẽ được xóa khỏi danh sách.
4. Có thể bật bất kỳ đánh dấu nào bằng cách nhập số vào menu tìm kiếm đánh dấu.

Bảo vệ màn hình

Bảo vệ màn hình xuất hiện khi bạn để máy ở chế độ Dừng khoảng năm phút.

Phát lại tốc độ 1.5 **DVD** **VCD** **ACD** **MP3** **WMA**

Có thể nhanh chóng thưởng thức âm nhạc và đoạn phim.

Tốc độ 1.5 cho phép xem ảnh và nghe nhạc với âm thanh nhanh hơn bật ở tốc độ thông thường trên đĩa.

1. Nhấn nút **PLAY(▶)** trong khi phát lại thông thường.
Màn hình sẽ xuất hiện ở tốc độ "▶X1.5" với âm thanh.
2. Để trở lại **PLAY** thông thường, nhấn **PLAY(▶)**.
Normal speed→X1.5 speed → Normal speed...

Nhớ cảnh cuối **DVD**

Máy này ghi nhớ cảnh cuối từ đĩa cuối cùng được xem. Cảnh cuối vẫn ở trong bộ nhớ thậm chí khi bỏ đĩa ra khỏi thiết bị hoặc tắt thiết bị đi. Nếu bạn tải một đĩa có cảnh được ghi nhớ, cảnh đó sẽ được tự động gọi lại.

Lưu ý

Đầu máy không nhớ cảnh của đĩa nếu bạn tắt đầu máy trước khi bắt đầu bật đĩa.

Lựa chọn hệ

Phải lựa chọn chế độ hệ phù hợp với hệ của ti-vi. Nếu **NO DISC** hiện ra trên cửa sổ hiển thị, nhấn và giữ **PAUSE/STEP** hơn 5 giây để chọn một hệ thống (**PAL**, **NTSC** hoặc **AUTO**).

- Nếu hệ đã chọn không tương thích với hệ của ti-vi, hình ảnh màu thông thường có thể không được hiển thị.

NTSC: Chọn khi máy được nối với **NTSC-TV**.

PAL: Chọn khi thiết bị được nối với **PAL-TV**.

AUTO: Chọn khi thiết bị được nối với ti-vi đa hệ.

Góc camera **DVD**

Nếu đĩa có chứa các cảnh được ghi ở các góc camera khác nhau, bạn có thể đổi thành góc camera khác trong khi phát lại.

1. Nhấn **DISPLAY** và sau đó nhấn **▲/▼** để chọn một góc.
Số của góc hiện tại xuất hiện trên cửa sổ màn hình.
2. Chọn góc mong muốn bằng cách nhấn nút **◀/▶**.

Để chọn trực tiếp một đĩa

Nhấn nút **DISC SELECT 1, 2** hay **3** trên bảng mặt trước trong khi mở hay dừng lại.

Máy sẽ tự động bắt đầu mở đĩa đã chọn.

Vận hành với Audio CD hay tập tin MP3/WMA

Mở một Audio CD hoặc tập tin

MP3/WMA

Máy này có thể mở đĩa CD âm thanh hoặc các tập tin MP3/WMA.

MP3/ WMA/ Audio CD

Mỗi khi đưa đĩa Audio CD có ghi các tập tin MP3/WMA, menu sẽ hiện trên màn hình ti-vi và cửa sổ hiển thị. Nhấn / để chọn rãnh/tập tin sau đó nhấn **PLAY** () hay **SELECT/ENTER**, và phát lại bắt đầu. Bạn có thể dùng các chức năng để phát lại khác nhau. Xem trang 16.

ID3 TAG

Khi bật tập tin có chứa thông tin như tên bài, có thể xem những thông tin này bằng cách nhấn **DISPLAY** nhiều lần. Các thông tin [Tên thư mục và tập tin, thông tin Bài hát, Nghệ sỹ, Album, Dòng nhạc, Nhận xét, Thời gian] của tập tin MP3/WMA sẽ hiện trên cửa sổ hiển thị và màn hình ti-vi. Để di chuyển đến các tập tin trước hoặc sau, nhấn phím **BỎ QUA** (/).

Lời khuyên

- Nhấn **MENU** để di chuyển sang trang tiếp.
- Trong CD có MP3/WMA và JPEG, bạn có thể chuyển đổi giữa MP3/WMA và JPEG. Nhấn **TITLE**, và từ **MUSIC** hoặc **PHOTO** ở phía trên của menu được tô sáng.

Khả năng tương thích của đĩa MP3/WMA với đầu máy này có hạn chế như sau:

- Tần số lấy mẫu: trong khoảng 32 - 48 kHz (MP3), trong khoảng 24 - 48kHz (WMA)
- Tốc độ truyền: trong khoảng 32 - 320kbps (MP3), 40 - 192kbps (WMA)
- Máy không thể đọc tập tin MP3/WMA có đuôi khác ".mp3" / ".wma".
- Định dạng vật lý của CD-R phải là ISO 9660
- Nếu dùng các phần mềm không thể tạo một hệ thống tập tin để ghi các tập tin MP3/WMA (ví dụ: Direct-CD), thì không thể phát lại các tập tin MP3/WMA. Chúng tôi khuyến khích sử dụng Easy-CD Creator, là phần mềm có thể tạo hệ thống tập tin chuẩn ISO 9660.
- Tên tập tin phải có tối đa 8 ký tự và phải có đuôi .mp3 hoặc .wma.
- Chúng không nên chứa các ký tự đặc biệt như / * : " < > | ...
- Tổng số tập tin trên đĩa phải ít hơn 999.

Máy này đòi hỏi đĩa và các tập tin được ghi phải đáp ứng các tiêu chuẩn kỹ thuật nhất định để đạt được chất lượng phát lại tối ưu. Các đĩa DVD ghi sẵn được tự động đặt thành các tiêu chuẩn này. Có rất nhiều loại định dạng đĩa ghi khác nhau (bao gồm CD-R chứa các tập tin MP3 hoặc WMA) và những loại định dạng này đòi hỏi các điều kiện có sẵn (xem ở trên) để đảm bảo tương thích khi phát lại.

Khách hàng chú ý rằng phải được sự cho phép khi tải về các tập tin MP3/WMA và nhạc từ Internet. Công ty chúng tôi không có quyền cung cấp sự cho phép như vậy. Sự cho phép phải được cung cấp từ chủ bản quyền.

Phát lại theo lập trình

Chức năng lập trình cho phép lưu những bài ưa thích từ bất kỳ đĩa nào trong bộ nhớ của thiết bị. Một lập trình có thể chứa 300 bài.

1 Cho đĩa vào.

Audio CD tiếng và các đĩa MP3/WMA

2 Chọn một rãnh bài hát trong "List", và sau đó nhấn **PROG./MEMO**. hay chọn biểu tượng " (Add)" và sau đó nhấn **SELECT/ENTER** để đặt rãnh đã chọn vào danh sách "Program". **Lập lại** để đưa thêm bài vào danh sách.

Lưu ý

Bạn có thể thêm tất cả các rãnh bài vào trong đĩa. Chọn biểu tượng (Add All) và sau đó nhấn **SELECT/ENTER**.

3 Chọn rãnh bài bạn muốn bắt đầu chạy trong danh sách "Program". Nhấn **MENU** để di chuyển sang trang tiếp.

4 Nhấn **PLAY** () hoặc **SELECT/ENTER** để bắt đầu.

Chương trình bắt đầu chạy theo trình tự các bài đã được sắp xếp.

Chương trình dừng sau khi tất cả các bài trong danh sách "Program" đã chạy xong một lần.

5 Để tiếp tục phát lại bình thường từ chức năng phát lại đã lập trình, chọn một rãnh bài của danh sách **CD AUDIO** (hay **MP3/WMA**) và sau đó nhấn **PLAY** ().

Lập lại các rãnh bài đã lập trình

1. Nhấn **REPEAT** khi mở một đĩa. Biểu tượng lập lại hiện ra.
2. Nhấn **REPEAT** để chọn chế độ lập lại mong muốn.
 - **TRACK**: lập lại rãnh bài hiện thời
 - **ALL**: lập lại tất cả các rãnh bài trong danh sách đã lập trình.
 - **Off** (không hiển thị): không chạy lập lại.

Xóa một rãnh bài trong danh sách "Program"

1. Dùng / để chọn rãnh bài bạn muốn xóa khỏi danh sách Lập trình.
2. Nhấn **CLEAR**. Cách khác là chọn biểu tượng " (Delete)" sau đó nhấn **SELECT/ENTER** để đặt rãnh bài đã chọn vào danh sách Lập trình. Lập lại để xóa những bài khác khỏi danh sách.

Xóa toàn bộ danh sách lập trình

Dùng / để chọn " (Del all)" và sau đó nhấn **SELECT/ENTER**.

Lưu ý

Các lập trình cũng bị xóa khi đã lấy đĩa ra.

Vận hành với tập tin JPEG

Xem một tập tin JPEG

Máy này có thể chạy những đĩa có chứa tập tin JPEG. Trước khi chạy các phần ghi JPEG, đọc các lưu ý của các phần ghi JPEG ở bên phải.

- 1 Cho đĩa vào và đóng khay lại.**
Menu PHOTO hiện ra trên màn hình ti-vi.



- 2 Nhấn \blacktriangle / \blacktriangledown để chọn một thư mục, rồi nhấn SELECT/ENTER. Danh sách các tập tin trong thư mục xuất hiện.**

Lời khuyên

Nếu đang ở trong danh sách tập tin và muốn trở lại danh sách thư mục, dùng các nút \blacktriangle / \blacktriangledown trên điều khiển từ xa để tô sáng " \backslash .." và nhấn SELECT/ENTER để quay lại màn hình menu trước.

- 3 Nếu muốn xem một tập tin nào đó, nhấn \blacktriangle / \blacktriangledown để tô sáng một tập tin và nhấn SELECT/ENTER hoặc PLAY(\blacktriangleright).**
Trình diễn bản chiếu bắt đầu từ tập tin đã chọn nếu lựa chọn Speed không ở tắt.
Trong khi xem tập tin, bạn có thể nhấn STOP(\blacksquare) để chuyển về menu trước (menu JPEG).

Lời khuyên

- Nhấn MENU để di chuyển sang trang tiếp.
- Có bốn lựa chọn cho Tốc độ Bản chiếu \blacksquare : > (Chậm), >> (Vừa), >>> (Nhanh) và II (tắt).
Dùng \blacktriangle / \blacktriangledown / \blacktriangleleft / \blacktriangleright để tô sáng Tốc độ. Sau đó, dùng \blacktriangleleft / \blacktriangleright để chọn lựa chọn bạn muốn dùng sau đó nhấn SELECT/ENTER.
- Nếu bạn đặt lựa chọn Tốc độ thành Tắt, trình diễn bản chiếu sẽ không hoạt động.

Trình diễn bản chiếu

Dùng \blacktriangle / \blacktriangledown / \blacktriangleleft / \blacktriangleright để tô sáng \blacksquare (Trình diễn Bản chiếu) sau đó nhấn SELECT/ENTER.

Di chuyển tới một tập tin khác

Nhấn . hay \blacktriangleleft hoặc \blacktriangleright một lần trong khi xem ảnh để tới tập tin tiếp theo hay tới tập tin trước.

Dừng hình

- Nhấn PAUSE/STEP trong lúc trình diễn bản chiếu.
Đầu máy lúc này sẽ ở chế độ Tạm dừng.
- Để quay lại trình diễn bản chiếu, nhấn PLAY(\blacktriangleright) hoặc nhấn lại PAUSE/STEP.

Đề xoay hình

Nhấn \blacktriangle / \blacktriangledown / \blacktriangleleft / \blacktriangleright trong lúc hiển thị ảnh để xoay ảnh theo chiều kim đồng hồ hoặc ngược chiều kim đồng hồ.

Thu phóng

Chức năng Thu phóng cho phép bạn phóng to hay thu nhỏ một hình ảnh.

- Nhấn ZOOM nhiều lần.
Phóng to \leftrightarrow Thu nhỏ
- Dùng nút \blacktriangle / \blacktriangledown / \blacktriangleleft / \blacktriangleright ở chế độ "Zoom on".

Khả năng tương thích của đĩa JPEG với đầu máy này bị giới hạn như sau:

- Tùy thuộc vào cỡ và số lượng tập tin JPEG, có thể mất nhiều thời gian để đầu máy đọc nội dung của đĩa. Nếu không nhìn thấy hiển thị trên màn hình sau vài phút, một số tập tin có thể quá lớn – giảm độ phân giải của tập tin JPEG xuống nhỏ hơn 2 triệu điểm ảnh tương đương 2760 x 2048 điểm ảnh và ghi sang đĩa khác.
- Tổng số tập tin và thư mục trên đĩa phải ít hơn 999.
- Một số đĩa có thể không tương thích do định dạng ghi khác hoặc do tình trạng của đĩa.
- Đảm bảo rằng tất cả các tập tin đã chọn phải có đuôi ".jpg" khi ghi vào đĩa.
- Nếu tập tin có đuôi ".jpe" hoặc ".jpeg", phải đặt tên lại thành tập tin ".jpg".
- Máy này không thể đọc được các tập tin không có đuôi ".jpg". Thậm chí cả các tập tin được hiển thị là tập tin ảnh JPEG trên Window Explorer.

Vận hành với tập tin DivX



Máy này có thể mở các tập tin DivX.

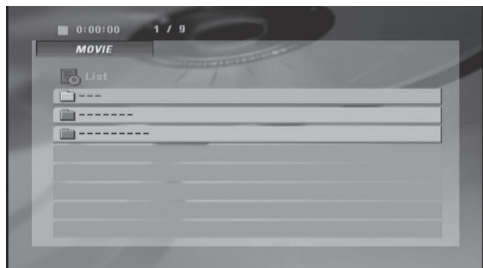

- 1 Cho đĩa vào và đóng khay lại.**
Menu DivX hiện ra trên màn hình ti-vi.



- 2 Nhấn  /  để chọn một thư mục, và nhấn SELECT/ENTER để xem nội dung thư mục.**

Lời khuyên

Nếu đang ở trong danh sách tập tin và muốn trở lại danh sách thư mục, dùng các nút  /  trên điều khiển từ xa để tô sáng " " và nhấn **SELECT/ENTER** để quay lại màn hình menu trước.

- 3 Nếu muốn xem một tập tin nào đó, nhấn  /  để tô sáng một tập tin và nhấn SELECT/ENTER hoặc PLAY(▶).**
Phát lại bắt đầu.

- 4 Nhấn STOP(■) để thoát.**

Lưu ý

- Nhớ chọn chế độ "SUBTITLE ON" bằng cách nhấn tập tin phụ đề mỗi lần trước khi chạy tập tin DivX.
- Khi phụ đề có hơn hai ngôn ngữ trong một tệp, chỉ có phụ đề nguyên bản hiện ra.
- Micro không làm việc trong khi mở tập tin DivX.

Chú ý cho việc hiển thị phụ đề DivX

Nếu phụ đề không hiển thị chính xác trong khi phát lại, nhấn và giữ **S-TITLE** khoảng 3 giây sau đó nhấn **S-TITLE** để chọn mã ngôn ngữ khác cho đến khi phụ đề được hiển thị phù hợp.

Khả năng tương thích của đĩa DivX với đầu máy này bị giới hạn như sau:

- Kích thước độ phân giải có sẵn của tập tin DivX là dưới 720 x 576 (R x C) điểm ảnh.
- Tên tập tin của phụ đề DivX cho phép đến 20-40 ký tự (khác nhau theo ngôn ngữ).
- Nếu có mã không thể biểu thị trong tập tin DivX, nó có thể được hiển thị như là dấu "_" trên màn hình.
- Nếu số khung hình lớn hơn 30 hình trên 1 giây, máy này không thể chạy bình thường.
- Nếu cấu trúc video và tiếng của tập tin đã ghi không xen kẽ, hình hoặc tiếng sẽ được đưa ra.

Tập tin phụ đề DivX có thể chạy được

- SubRip(*.srt/*.txt)
- SAMI(*.smi)
- SubStation Alpha(*.ssa/*.txt)
- MicroDVD(*.sub/*.txt)
- SubViewer 2.0(*.sub/*.txt)
- VobSub(*.sub)

Tập tin DivX có thể chạy được

- ".avi ", ".mpg ", ".mpeg "

Định dạng mã hóa có thể chạy được

- "DIVX3.xx ", "DIVX4.xx ", "DIVX5.xx ", "MP43 ", "3IVX ", "MP42 "



Định dạng âm thanh có thể chạy được

- "AC3 ", "PCM ", "MP3 ", "WMA "
- Tần số lấy mẫu: trong khoảng 32 - 48 kHz (MP3), trong khoảng 24 - 48kHz (WMA)
- Tốc độ truyền: trong khoảng 32 - 320kbps (MP3), 40 - 192kbps (WMA)

Vận hành với RADIO



Đặt sẵn các đài phát thanh

Bạn có thể đặt sẵn 50 kênh FM và AM. Trước khi dò sóng, nhớ vặn nhỏ âm lượng xuống mức nhỏ nhất.

- 1 Nhấn TUNER/BAND trên điều khiển từ xa để hiện ra FM hay AM trong cửa sổ hiển thị. Hoặc nhấn TUNER trên bảng mặt trước.**
Mỗi lần bạn nhấn nút này, AM và FM thay đổi lần lượt.
- 2 Chọn kênh bạn muốn bằng cách nhấn TUNING (-/+) trên bảng mặt trước hay   trên điều khiển từ xa.**



Lưu ý

• Dò sóng tự động

Nhấn **TUNING (-/+)** hay   trong hơn 0,5 giây.
- Việc quét dừng khi máy dò được một kênh.

• Dò kênh bằng tay

Nhấn **TUNING(+/-)** nhanh   và nhiều lần.

- 3 Nhấn PROG./MEMO. trên điều khiển từ xa.**
Số cài đặt trước sẽ nhấp nháy trên cửa sổ hiển thị.
- 4 Nhấn  /  trên điều khiển từ xa để chọn một số đặt trước bạn muốn.**
- 5 Nhấn lại PROG./MEMO.**
Kênh đã được lưu lại.
- 6 Lặp lại bước 1 (hoặc 2) đến bước 5 để lưu các kênh khác.**



Để xóa các kênh đã ghi nhớ

Nhấn và giữ **PROG./MEMO.** trên điều khiển từ xa trong khoảng hai giây, “**ERASE ALL**” xuất hiện trong cửa sổ hiển thị và sau đó nhấn **PROG./MEMO.** trên điều khiển từ xa, các kênh được xóa đi.



Để tham khảo

Nếu tất cả các kênh đã được nhập, thông báo “**FULL**” sẽ hiện ra trên cửa sổ hiển thị một lúc rồi số cài đặt trước sẽ hiện nhanh.
Để thay đổi số cài đặt sẵn, tiếp tục bước 4-5.

Để gọi lại các số đặt trước

Nhấn và giữ  /  trên điều khiển từ xa cho đến khi số đặt trước mong muốn hiện ra hoặc nhấn nút này nhiều lần.

Nghe đài phát thanh

- 1 Nhấn TUNER/BAND trên điều khiển từ xa để hiện ra FM hay AM trong cửa sổ hiển thị. Hoặc nhấn TUNER trên bảng mặt trước.**
Kênh nhận được sau cùng được bật.
- 2 Nhấn  /  trên điều khiển từ xa nhiều lần để chọn một kênh đặt trước bạn muốn.**
Mỗi lần bạn nhấn nút này, máy bật đài đặt trước tiếp theo.
- 3 Điều chỉnh âm lượng bằng cách xoay NÚM ĐIỀU CHỈNH ÂM LƯỢNG (hay nhấn VOLUME (-/+)) trên điều khiển từ xa) nhiều lần.**

Để nghe kênh phát thanh không cài sẵn

- Để dò kênh bằng tay, hãy xem “Dò kênh bằng tay”.
- Để dò kênh tự động, hãy xem “Dò kênh tự động”.

Để chọn trực tiếp một đài phát thanh chỉnh trước

Bạn có thể dùng các nút số trên điều khiển từ xa để chọn trực tiếp một đài phát thanh chỉnh trước. Ví dụ như để nghe đài chỉnh trước số 4, nhấn 4 lên điều khiển từ xa. Để nghe đài chỉnh trước số 19, nhấn 1 rồi 9 (trong vòng 3 giây).

Để tắt đài phát thanh

Nhấn **POWER** để tắt máy hoặc chọn chế độ chức năng khác (DVD/CD, TAPE, AUX hay USB).

Để tham khảo

- **Nếu chương trình FM bị nhiễu;**
Nhấn **ST./MONO** nhiều lần để “STEREO” xuất hiện trên cửa sổ hiển thị. Sẽ không có hiệu ứng stereo, nhưng việc thu sóng sẽ được cải thiện.
Nhấn lại **ST./MONO** để phục hồi hiệu ứng stereo.
- **Để cải thiện việc thu đài;**
Chỉnh lại ăng ten được cung cấp.

Vận hành với RADIO

Chức năng RDS: TÙY CHỌN

Giới thiệu RDS: TÙY CHỌN

Máy này được trang bị RDS (Hệ thống Số liệu Radio) đem đến một phạm vi thông tin rộng từ đài FM. RDS là hệ thống để truyền các tín hiệu gọi trạm hoặc thông tin mạng, mô tả thông điệp chữ dạng chương trình đài, hoặc đặc trưng nhạc được chọn và thời gian chính xác.

Dò sóng RDS: TÙY CHỌN

Khi kênh FM có chứa dữ liệu RDS được dò thấy, máy sẽ tự động hiển thị ký hiệu gọi của kênh và chỉ báo RDS sẽ sáng trong cửa sổ hiển thị cũng như các chỉ báo khác đối với việc nhận biết loại chương trình (PTY), Bản tin Phát thanh (RT), và Giờ Đồng hồ (CT) và chương trình dịch vụ (PS) RDS nếu kênh truyền những thông tin này.

Các lựa chọn hiển thị RDS: TÙY CHỌN

Hệ thống RDS có thể truyền nhiều thông tin bên cạnh tín hiệu ban đầu xuất hiện khi kênh lần đầu tiên được dò thấy. Trong thao tác RDS thông thường, hiển thị sẽ cho biết tên kênh, mạng lưới phát thanh hoặc thông tin được truyền. Nhấn **RDS** ở bảng mặt trước cho phép bạn quay vòng qua các loại số liệu khác nhau theo trình tự:

(FREQUENCY → PTY → RT → CT → PS)



- **PTY (Nhận biết loại chương trình)** - Loại chương trình được hiển thị trên cửa sổ hiển thị.
- **RT (Nhận biết chữ phát thanh)** - Tên của đài phát thanh được hiển thị ở cửa sổ hiển thị.
- **CT (Thời gian kênh điều khiển)** - cho phép đầu máy nhận thời gian thực và hiển thị trên màn hình hiển thị.
- **KHÔNG GIAN TRÊN GIẤY (tên Dịch vụ Chương trình)** - Tựa đề chương trình được hiển thị trong cửa sổ hiển thị.

Lưu ý

Một số kênh RDS có thể không chọn một số trong các chức năng phụ này. Nếu thông tin được yêu cầu cho trạng thái được chọn không truyền được, cửa sổ hiển thị sẽ hiện thông báo **PTY NONE, RT NONE, CT NONE, hay PS NONE**.

Tìm kiếm Chương trình (PTY): TÙY CHỌN

Lợi ích chính của RDS là khả năng mã hóa các chương trình phát thanh với các mã của Hình thức Chương trình (PTY) có thể cho biết hình thức của chương trình đang được phát sóng. Danh sách sau đây cho biết những chữ viết tắt được sử dụng để hiển thị mỗi PTY cùng với giải thích của PTY.

NEWS	Tin tức
AFFAIRS	Công việc hiện tại
INFO	Thông tin
SPORT	Thể thao
EDUCATE	Giáo dục
DRAMA	Kịch
CULTURE	Văn hóa
SCIENCE	Khoa học
VARIED	Chương trình các tiếng nói khác nhau
POP M	Nhạc phổ thông
ROCK M	Nhạc Rock
EASY M	Nhạc dễ nghe
LIGHT M	Nhạc nhẹ
CLASSICS	Nhạc cổ điển
OTHER M	Nhạc khác
WEATHER	Thông tin thời tiết
FINANCE	Các chương trình tài chính
CHILDREN	Các chương trình cho trẻ em
SOCIAL	Các chương trình công việc xã hội
RELIGION	Các buổi phát thanh tôn giáo
PHONE IN	Các chương trình điện thoại gọi đến
TRAVEL	Du lịch và thắng cảnh
LEISURE	Rảnh rỗi và sở thích
JAZZ	Nhạc Jazz
COUNTRY	Nhạc đồng quê
NATION M	Nhạc quốc gia
OLDIES	Nhạc lỗi thời
FOLK M	Nhạc dân tộc
DOCUMENT	Các chương trình tư liệu
TEST	Thông báo thử cảnh báo đài phát
ALARM !	Thông tin phát sóng khẩn cấp

Bạn có thể tìm kiếm một Thẻ loại Chương trình (PTY) cụ thể theo các bước sau:

- 1 Nhấn TUNER (hay TUNER/BAND) để chọn chế độ FM.**
- 2 Nhấn PTY trên điều khiển từ xa, màn hình sẽ hiển thị PTY cuối cùng đã dùng.**
- 3 Nhấn PTY nhiều lần để chọn PTY mong muốn.**
- 4 Khi PTY được chọn, nhấn và giữ PTY.** Máy sẽ chuyển sang trạng thái tìm kiếm tự động. Khi tìm thấy một kênh, tìm kiếm sẽ dừng.

Vận hành với BĂNG

Phát lại cơ bản

- 1 Nhấn TAPE1-2 (hay TAPE) để chọn chức năng băng.
(“NO TAPE” xuất hiện trong cửa sổ hiển thị).
- 2 Mở băng TAPE1-2 bằng cách đẩy vào vị trí ▲PUSH EJECT.
- 3 Đưa một hoặc hai cát-xét với phía băng quay xuống dưới và sau đó đóng cửa TAPE 1 (và/hoặc 2).
- 4 Nhấn ►.

NGẮN DỪNG TỰ ĐỘNG (TAPE 1/2)

Sau khi ngăn dừng tự động mở phía trước của cát-xét, máy dừng tự động.

Để dừng chạy

Nhấn STOP (■) trên bảng mặt trước hay TAPE STOP (■) trên điều khiển từ xa trong khi đang phát lại.

Để mở tua lại hay tua về trước

Sau khi nhấn ◀◀ ◀◀/▶▶ ▶▶ trên bảng mặt trước hay ◀◀/▶▶ trên điều khiển từ xa trong khi phát lại, nhấn ► ở vị trí băng bạn muốn.

Sao chép

Chức năng này chỉ ra cách để ghi từ băng sang băng.

- 1 Nhấn TAPE1-2 (hay TAPE).
 - Cát-xét TAPE 1- Đưa băng phát lại để sao chép.
 - Cát-xét TAPE-2- Đưa băng trắng để sao chép.
- 2 Nhấn DUBB.
DUBBING - Tốc độ sao chép bình thường
Để dừng việc ghi, nhấn STOP (■).

Ghi lại

Cài đặt cơ bản

- 1 Chọn chức năng bạn muốn để ghi ngoại trừ chức năng băng.
- 2 Mở ngăn cát-xét TAPE 2 và đưa băng trắng vào trong khoang cát-xét.
Đặt hướng ghi

Ghi từ Đai, CD hay nguồn phụ

- 1 Nhấn REC/II trên bảng mặt trước hay ●/II trên điều khiển từ xa.
“REC” nhấp nháy và giữ cát-xét ở chế độ tạm ngưng.
- 2 Nhấn REC/II trên bảng mặt trước hay ●/II trên điều khiển từ xa.
Việc ghi bắt đầu.

Để tạm ngưng việc ghi

Nhấn REC/II hay ●/II.

Để dừng việc ghi

Nhấn STOP (■).

Việc ghi đồng bộ CD vào băng

Chức năng ghi đồng bộ CD sao chép một CD hoàn chỉnh và các tựa đề được lập trình tự động vào trong một cát-xét.

- 1 Nhấn nút DVD trên điều khiển từ xa.
- 2 Nhấn CD SYNC. ở chế độ dừng.
“REC” nhấp nháy và “CD SYNC” hiển thị trong cửa sổ hiển thị.
- 3 Việc ghi đồng bộ được bắt đầu tự động sau khoảng 7 giây.

Lưu ý

- Nếu bạn muốn ghi lại từ một rãnh mong muốn, hãy chọn rãnh mong muốn với ◀◀ ◀◀/▶▶ ▶▶ hay ◀◀/▶▶ trước khi bắt đầu ghi đồng bộ CD.
- Bạn không thể thay đổi bất cứ chế độ nào trong khi đang ghi.

Xử lý sự cố

Xem hướng dẫn dưới đây để kiểm tra các nguyên nhân có thể gây trục trặc trước khi gọi dịch vụ bảo dưỡng.

Triệu chứng	Nguyên nhân	Khắc phục
Không có điện.	<ul style="list-style-type: none"> Dây điện không nối. 	<ul style="list-style-type: none"> Cắm chặt dây nguồn chặt vào ổ cắm tường.
Điện bật, nhưng máy không làm việc.	<ul style="list-style-type: none"> Không cho đĩa vào. 	<ul style="list-style-type: none"> Cho đĩa vào. (Kiểm tra dấu hiệu DVD hoặc Audio CD trên hiển thị DVD bật sáng).
Không hình.	<ul style="list-style-type: none"> TV không được đặt để nhận tín hiệu đầu ra DVD. 	<ul style="list-style-type: none"> Chọn trạng thái đầu vào của hình phù hợp để hình từ thiết bị hiện trên màn hình ti-vi.
	<ul style="list-style-type: none"> Cáp hình không nối chặt. 	<ul style="list-style-type: none"> Cắm chặt cáp hình vào giắc cắm.
	<ul style="list-style-type: none"> Điện của ti-vi nối vào đang tắt. 	<ul style="list-style-type: none"> Bật ti-vi lên.
Không có âm thanh hoặc chỉ nghe thấy có âm thanh ở mức rất thấp.	<ul style="list-style-type: none"> Thiết bị được nối với cáp âm thanh không được đặt để nhận tín hiệu đầu ra DVD. 	<ul style="list-style-type: none"> Chọn chế độ đầu vào đúng cho âm thanh để bạn có thể nghe thấy âm thanh từ máy.
	<ul style="list-style-type: none"> Cáp âm thanh không được nối chặt. 	<ul style="list-style-type: none"> Nối chặt cáp âm thanh vào các giắc cắm.
	<ul style="list-style-type: none"> Điện của thiết bị được nối với cáp âm thanh không được bật lên. 	<ul style="list-style-type: none"> Bật các thiết bị được nối với cáp âm thanh.
	<ul style="list-style-type: none"> Dây nối âm thanh bị hư hỏng. 	<ul style="list-style-type: none"> Thay bằng một cái mới.
Hình ảnh phát lại chất lượng kém.	<ul style="list-style-type: none"> Đĩa bẩn. 	<ul style="list-style-type: none"> Làm sạch đĩa.
Máy không bắt đầu phát lại.	<ul style="list-style-type: none"> Đã đưa vào đĩa không chạy được. 	<ul style="list-style-type: none"> Cho đĩa có thể bắt được vào. (Kiểm tra loại đĩa, hệ màu và Mã khu vực).
	<ul style="list-style-type: none"> Đĩa đặt ngược. 	<ul style="list-style-type: none"> Đặt đĩa với mặt phát lại quay xuống dưới.
	<ul style="list-style-type: none"> Đĩa không được đặt theo hướng dẫn. 	<ul style="list-style-type: none"> Đặt đĩa vào khay đĩa chính xác như trong hướng dẫn này.
	<ul style="list-style-type: none"> Đĩa bẩn. 	<ul style="list-style-type: none"> Làm sạch đĩa.
	<ul style="list-style-type: none"> Menu trên màn hình ti-vi. 	<ul style="list-style-type: none"> Nhấn phím SETUP để tắt màn hình menu.
	<ul style="list-style-type: none"> Mức Xếp hạng được đặt. 	<ul style="list-style-type: none"> Bỏ chức năng Xếp hạng hoặc thay đổi mức độ xếp hạng.
Nghe thấy tiếng rè to hoặc ồn mạnh.	<ul style="list-style-type: none"> Các phích cắm và giắc cắm bị bẩn. 	<ul style="list-style-type: none"> Chùi nhẹ chúng bằng vải được làm ẩm bằng cồn.
	<ul style="list-style-type: none"> Đĩa bẩn. 	<ul style="list-style-type: none"> Làm sạch đĩa.
	<ul style="list-style-type: none"> Loa và các thành phần được kết nối kém. 	<ul style="list-style-type: none"> Nối chắc chắn loa và các thành phần.
	<ul style="list-style-type: none"> Máy được đặt quá gần ti-vi. 	<ul style="list-style-type: none"> Chuyển ti-vi cách xa các thiết bị âm thanh.
Không thể dò thấy các kênh phát thanh.	<ul style="list-style-type: none"> Ăng-ten bị đặt hoặc nối sai. 	<ul style="list-style-type: none"> Nối chắc chắn ăng-ten. Chỉnh ăng-ten và cắm thêm ăng-ten nếu cần thiết.
	<ul style="list-style-type: none"> Cường độ của tín hiệu các kênh quá yếu (khi dò sóng tự động). 	<ul style="list-style-type: none"> Dò kênh bằng tay.
	<ul style="list-style-type: none"> Không kênh nào được cài đặt trước hoặc các kênh cài đặt trước đã bị xóa (khi dò bằng cách quét qua các kênh cài đặt trước). 	<ul style="list-style-type: none"> Đặt trước các đài.
Điều khiển từ xa không hoạt động phù hợp.	<ul style="list-style-type: none"> Điều khiển từ xa không chỉ đúng bộ cảm ứng của thiết bị. 	<ul style="list-style-type: none"> Hướng điều khiển từ xa vào cảm ứng điều khiển của thiết bị.
	<ul style="list-style-type: none"> Điều khiển từ quá xa thiết bị. 	<ul style="list-style-type: none"> Sử dụng điều khiển từ xa trong phạm vi 23ft (7m).
	<ul style="list-style-type: none"> Có chướng ngại vật giữa điều khiển từ xa và thiết bị. 	<ul style="list-style-type: none"> Loại bỏ chướng ngại vật.
	<ul style="list-style-type: none"> Pin của điều khiển từ xa bị hết. 	<ul style="list-style-type: none"> Thay pin mới.
Khay đĩa không mở	<ul style="list-style-type: none"> Chức năng DVD/CD không được chọn. 	<ul style="list-style-type: none"> Chọn chức năng DVD/CD bằng cách nhấn nút DVD/CD. Và sau đó nhấn nút ▲OPEN/CLOSE.

Danh sách mã ngôn ngữ

Dùng danh sách này để nhập ngôn ngữ mong muốn cho những cài đặt ban đầu như sau:
 Âm thanh đĩa, Phụ đề đĩa, Menu đĩa.

Ngôn ngữ	Mã	Ngôn ngữ	Mã	Ngôn ngữ	Mã	Ngôn ngữ	Mã
Abkhazia	6566	Fij	7074	Lingala	7678	Singhalese	8373
Afar	6565	Phần Lan	7073	Lithuania	7684	Slovak	8375
Hà Lan ở Nam Phi	6570	Pháp	7082	Macedonia	7775	Slovenia	8376
Anbani	8381	Frisia	7089	Malagasy	7771	Somali	8379
Ameharic	6577	Galicja	7176	Malaysia	7783	Tây Ban Nha	6983
À rập	6582	Georgia	6565	Malayalam	7776	Sudan	8685
Armenia	7289	Đức	6869	Mantơ	7784	Bantu ở Đông Phi	8687
Assamese	6583	Hy Lạp	6976	Maori	7773	Thụy Điển	8386
Aymara	6588	Greenlandic	7576	Maratha	7782	Tagalog	8476
Azerbaijani	6590	Guarani	7178	Moldavia	7779	Tajik	8471
Bashkir	6665	Gujarati	7185	Mông cổ	7778	Tamil	8465
Baxco	6985	Hausa	7265	Nauru	7865	Tatar	8484
Bengali; Bangla	6678	Do Thái	7387	Nepan	7869	Telugu	8469
Bhutani	6690	Hindi	7273	Nauy	7879	Thái	8472
Bihari	6672	Hungari	7285	Oriya	7982	Tây Tạng	6672
Breton	6682	Iceland	7383	Panjabi	8065	Tigrinya	8473
Bungari	6671	Indonesia	7378	Pashto, Pushto	8083	Tonga	8479
Miền Điện	7789	khoa học quốc tế	7365	Ba Tư	7065	Thổ Nhĩ Kỳ	8482
Beloruxia	6669	Ireland	7165	Ba Lan	8076	Turkmen	8475
Campuchia	7577	Ý	7384	Bồ Đào Nha	8084	Twi	8487
Catalan	6765	Nhật	7465	Quechua	8185	Ukrainia	8575
Trung	9072	Gia-va	7587	Rhaeto-Romance	8277	Urdu	8582
Corsican	6779	Kannada	7578	Rumania	8279	Uzbek	8590
Croatia	7282	Casomia	7583	Nga	8285	Việt	8673
Séc	6783	Kazakh	7575	Samoa	8377	Volap#k	8679
Đan Mạch	7865	Kirghiz	7589	Sanskrit	8365	Wales	6789
Hà Lan	6976	Hàn	7579	Xen-tơ ở Xcótlen	7168	Wolof	8779
Anh	6978	Kurd	7685	Serbia	8382	Bantu Nam Phi	8872
Quốc tế ngữ	6979	Lào	7679	Serbo-Croatia	8372	Đức cổ	7473
Estonia	6984	Latinh	7665	Shona	8378	Yoruba	8979
Faroese	7079	Latvia, Lat-vi	7686	Sindhi	8368	Zulu	9085

Danh sách mã vùng

Chọn mã vùng từ danh sách này

Vùng	Mã	Vùng	Mã	Vùng	Mã	Vùng	Mã
Afghanistan	AF	Ethiopia	ET	Malaysia	MY	Ả rập Xê-út	SA
Argentina	AR	Fiji	FJ	Maldives	MV	Senegal	SN
Australia	AU	Phần Lan	FI	Mexico	MX	Singapore	SG
Áo	AT	Pháp	FR	Monaco	MC	Cộng hòa Slovak	SK
Bỉ	BE	Đức	DE	Mông Cổ	MN	Slovenia	SI
Bhutan	BT	Anh	GB	Morocco	MA	Nam Phi	ZA
Bolivia	BO	Hy Lạp	GR	Nepal	NP	Hàn Quốc	KR
Brazil	BR	Greenland	GL	Hà Lan	NL	Tây Ban Nha	ES
Campuchia	KH	Heard và Quần đảo McDonald	HM	Netherlands Antilles	AN	Sri Lanka	LK
Canada	CA	Hồng Kông	HK	New Zealand	NZ	Thụy Điển	SE
Chile	CL	Hungary	HU	Nigeria	NG	Thụy Sĩ	CH
Trung Quốc	CN	Ấn Độ	IN	Na Uy	NO	Đài Loan	TW
Colombia	CO	Indonesia	ID	Oman	OM	Thái Lan	TH
Congo	CG	Israel	IL	Pakistan	PK	Thổ Nhĩ Kỳ	TR
Costa Rica	CR	Ý	IT	Panama	PA	Uganda	UG
Croatia	HR	Jamaica	JM	Paraguay	PY	Ukraina	UA
Cộng hòa Séc	CZ	Nhật Bản	JP	Philippines	PH	Mỹ	US
Đan Mạch	DK	Kenya	KE	Ba Lan	PL	Uruguay	UY
Ecuador	EC	Kuwait	KW	Bồ Đào Nha	PT	Uzbekistan	UZ
Ài cập	EG	Libya	LY	Rumani	RO	Việt Nam	VN
El Salvador	SV	Luxembourg	LU	Liên bang Nga	RU	Zimbabwe	ZW

Đặc điểm kỹ thuật

Thông số chung

Nguồn điện	Xem nhãn chính.
Tiêu thụ điện	Xem nhãn chính
Tổng trọng lượng	5,4 kg (MDD102) 5,32 kg (MDD 62)
Kích thước bên ngoài (R x C x D)	273 x 371 x 326 mm

Bộ dò đài/khuếch đại

FM Phạm vi dò	87,5 - 108,0 MHz hay 65 -74 MHz, 87,5 -108,0 MHz
Tần số trung gian	10,7 MHz
Tỉ lệ tín hiệu và nhiễu	60/55 dB (Mono/Stereo)
Tần số đáp lại	50 - 10000 Hz
AM Phạm vi dò	522 - 1620 kHz hay 520 - 1720 kHz
Tần số trung gian	450 kHz
Tỉ lệ tín hiệu và nhiễu	30 dB
Tần số đáp lại	140 - 1800 Hz
Công suất ra	50 W + 50 W (4 Ω , THD 10 %)
T.H.D	0.5 %
Tần số đáp lại	40 - 20000 Hz
Tỉ lệ tín hiệu và nhiễu	75 dB

Đầu máy DVD/VCD/CD

Tần số đáp lại (âm thanh)	40 - 20000 Hz
Tỉ lệ tín hiệu và tiếng ồn (âm thanh)	Lớn hơn 75 dB (1 kHz)
Tỉ lệ tín hiệu và tiếng ồn (video)	Lớn hơn 55 dB (1 kHz)
Khoảng hoạt động (âm thanh)	Lớn hơn 80 dB
Đầu ra video	1,0 V (p-p), 75 Ω
Đầu ra video thành phần	(Y) 1,0 V (p-p), 75 Ω (Pb)/(Pr) 0,7 V (p-p), 75 Ω

Đầu máy băng cát-xét

Tốc độ băng	3000 \pm 3 % (MTT-111. NORMAL-SPEED)
Méo âm	0.25 % (MTT -111, JIS-WTD)
Thời gian F.F/REW.	120 giây (C-60)
Độ nhạy tần số	250 - 8000 Hz
Tỉ lệ tín hiệu và nhiễu	43 dB
Tách kênh	50 dB (P/B)/45 dB (R/P)
Tỉ lệ xóa	55 dB (MTT-5511)

Loa

Tên loa	Loa trước (L/R)
Loại	Loa 2 đường 2 phản xạ bass
Điện trở	4 Ω
Độ nhạy tần số	60 - 20000 Hz
Mức áp lực âm thanh	86 dB/W (1m)(MDS102V) 84 dB/W (1m)(MDS62V)
Điện vào định mức	50 W (MDS102V) 30 W (MDS62V)
Điện vào tối đa	100 W (MDS102V) 60 W (MDS62V)
Tổng kích thước (R x C x D)	220 X 342 X 241 mm
Tổng trọng lượng	3,4 kg (MDS102V) 3,2 kg (MDS62V)

Thiết kế và các đặc điểm kỹ thuật có thể thay đổi mà không cần thông báo.

P/NO : MFL36762920