



# Téléviseur couleur | Télé Plasma à cristaux liquides |

## GUIDE DE L'UTILISATEUR

MODÈLES  
32LB9D  
32LB9DB  
47LC7DF

MODÈLES  
50PY3D  
50PY3DF  
60PY3D  
60PY3DF

Lire attentivement ce manuel avant de faire fonctionner votre appareil.

Le conserver à des fins de références.

Noter les numéros de modèle et de série de l'appareil.

Voir l'étiquette au dos du moniteur et donner cette information au marchand si un service est requis.

ENERGYSTAR est un ensemble de directives en matière d'économie d'énergie publiées par l'Agence de protection de l'environnement des États-Unis (EPA).



En tant que partenaire d'ENERGY STAR, LGE U.S.A., Inc. a déterminé que ce produit est conforme aux lignes directrices ENERGY STAR en matière d'efficacité énergétique.



**SRS COO** est une marque déposée de SRS Labs, Inc. La technologie TruSurround XT est comprise dans la licence de SRS Labs, Inc.



Les téléviseurs LG portant ce logo permettent d'afficher la résolution native HD (haute définition) complète de 1080p en recevant et traitant les signaux HD de 1080p.



Les téléviseurs LG portant ce logo permettent d'écouter les fichiers MP3 se trouvant sur un lecteur MP3, tel qu'un iPod, et d'afficher les images JPEG d'une caméra numérique par l'entremise de l'unité USB.



Grâce à la prise en charge d'appareils audiovisuels LG connectés à une entrée HDMI (high-definition multimedia interface), les téléviseurs LG portant ce logo sont faciles à utiliser avec une seule télécommande.



L'appareil possède 3 entrées HDMI qui permettent de raccorder les appareils audio et vidéo au moyen d'un seul câble et de produire des images numériques et un son de qualité supérieure.



Fabriqué sous la licence de Dolby Laboratories. 'Dolby' et le symbole du double D sont des marques déposées de Dolby Laboratories.



Télévision Haute Définition. Système de diffusion et de lecture d'émissions de télévision numérique à grande résolution, comprenant environ 1 millions de pixels, le format d'écran 16/9 et l'audio numérique AC3. Avec une télévision non numérique, les formats HDTV comprennent les résolutions 1080i et 720p.



Le générateur d'images numériques de LG comprend un processeur d'images numériques complet, le 6 facteurs différents de qualité d'image.

# AVERTISSEMENT/ATTENTION



**AVERTISSEMENT / ATTENTION**  
RISQUE DE CHOC ÉLECTRIQUE  
NE PAS OUVRIR



POUR RÉDUIRE LE RISQUE DE CHOC ÉLECTRIQUE, NE PAS ENLEVER LE COUVERCLE (OUDOS). AUCUNE PIÈCE NE PEUT ÊTRE RÉPARÉE PAR L'UTILISATEUR. RÉFÉRER TOUT SERVICE À UN TECHNICIEN QUALIFIÉ.



L'éclair avec flèche dans un triangle équilatéral est destiné à aviser l'utilisateur de la présence de tension dangereuse non isolée dans le boîtier de l'appareil pouvant être suffisamment forte pour causer un risque de choc électrique.



Le point d'exclamation dans un triangle équilatéral est destiné à aviser l'utilisateur de la présence d'instructions de fonctionnement et d'entretien.

## AVERTISSEMENT/ATTENTION

POUR ÉVITER TOUT RISQUE DE CHOC ÉLECTRIQUE OU D'INCENDIE, NE PAS EXPOSER CE PRODUIT À LA PLUIE OU À L'HUMIDITÉ.

## NOTE À L'INSTALLATEUR DE LA CÂBLODISTRIBUTION

Ceci est un rappel à l'installateur de la câblodistribution de tenir compte de l'article 820-40 du National Electric Code (É.-U.). On y trouve les lignes directrices portant sur une mise à la terre conforme. On y stipule, entre autres, que le conducteur de terre du câble doit être raccordé au système de mise à la terre de l'immeuble, aussi près que possible du point d'entrée du câble.

## AVERTISSEMENT/ATTENTION

POUR ÉVITER TOUT RISQUE DE CHOC ÉLECTRIQUE OU D'INCENDIE, NE PAS EXPOSER CE PRODUIT À LA PLUIE OU À L'HUMIDITÉ.

### AVIS DE LA FCC

#### Appareil numérique de classe B

Cet appareil a été testé et est conforme aux exigences pour appareil numérique de classe B, partie 15 des règlements de la FCC. Ces limites sont conçues pour assurer une protection raisonnable contre les interférences nocives dans une installation résidentielle. Cet équipement génère, utilise et peut radier de l'énergie de radiofréquence et s'il n'est pas installé et utilisé conformément aux instructions, peut causer des interférences nuisibles aux communications radio. Toutefois, il n'y a aucune garantie que des interférences ne surviendront pas. Si cet appareil cause des interférences à la réception radio et télé, ce qui peut être déterminé en mettant l'appareil hors circuit, puis en circuit, l'utilisateur peut essayer de corriger cette interférence d'une des façons suivantes :

- Réorienter l'antenne réceptrice.
- Éloigner l'appareil du récepteur.
- Brancher l'appareil sur un circuit différent de celui du récepteur.
- Consulter le marchand ou un technicien qualifié en radio et téléviseur.

**Tout changement ou modification non expressément approuvé par la partie responsable concernant la conformité peut annuler la possibilité de l'utilisateur à utiliser cet appareil.**

### ATTENTION

Ne pas tenter de modifier cet appareil de quelle que façon que ce soit sans une autorisation écrite de LG Electronics.

Toute modification non autorisée peut annuler la possibilité de l'utilisateur à utiliser cet appareil.

# CONSIGNES DE SÉCURITÉ

## INSTRUCTIONS DE SÉCURITÉ IMPORTANTES

Des instructions de sécurité importantes sont fournies avec chaque appareil. Cette information doit figurer sur un livret ou une feuille séparé ou doit être située avant toute instruction de fonctionnement pour l'installation à des fins d'utilisation et fournie avec l'appareil. Cette information doit être fournie dans une langue acceptable pour le pays où l'appareil sera utilisé.

Le titre doit être « Instructions de sécurité importantes ». Les instructions de sécurité suivantes doivent être comprises là où il est applicable et, lorsque utilisées, doivent être indiquées comme ci-dessous. Toute information de sécurité supplémentaire peut figurer avec des énoncés additionnels à la suite des instructions ci-dessous. Au choix du fabricant, une illustration ou un dessin donnant une instruction spécifique peut être placé immédiatement à côté de l'instruction de sécurité :

**Lire ces instructions.**

**Conserver ces instructions.**

**Observer les avertissements.**

**Observer les instructions.**



- 1** Ne pas utiliser cet appareil près de l'eau.



- 2** Nettoyer seulement avec un chiffon sec.



- 3** Ne pas obstruer les ouvertures de ventilation. Installer conformément aux instructions du fabricant.



- 4** Ne pas installer à proximité de sources de chaleur comme radiateurs, registres de chauffage, cuisinières ou tout autre appareil (incluant amplificateurs) produisant de la chaleur.



- 5** Ne pas outrepasser le dispositif de sécurité de la fiche polarisée ou mise à la terre. Une

fiche polarisée est dotée de deux lames dont une plus large que l'autre. Une fiche mise à la terre est dotée de deux lames et d'une broche mise à la terre. La lame large ou la broche sont destinées à la sécurité. Si la fiche ne peut être branchée sur la prise, demander à un électricien qualifié de remplacer la prise usitée.



- 6** Protéger le cordon d'alimentation afin qu'il ne soit pas écrasé ni pincé, surtout à la prise et au point où il sort de l'appareil.



- 7** Utiliser seulement les accessoires spécifiés par le fabricant.



- 8** Débrancher l'appareil pendant un orage électrique ou s'il n'est pas utilisé pendant une longue période.

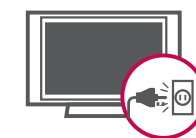

- 9 Utiliser seulement avec chariot, support, fixation ou table spécifiés par le fabricant ou vendus avec l'appareil. Au moment d'utiliser avec un chariot, faire attention pour le déplacer afin qu'il ne bascule pas avec l'appareil.



- 10 Ne jamais toucher cet appareil ou l'antenne lors d'un orage ou d'une tempête.

- 11 Faites attention à ce qu'aucun objet ne choque sur l'appareil, et ne laissez pas tomber d'éléments solides sur l'écran. (Vous risquez de vous blesser ou bien l'appareil pourrait être endommagé.)

- 12 Référer tout service à un technicien qualifié. Un service est requis lorsque l'appareil a été endommagé comme le cordon d'alimentation ou la fiche, du liquide a été renversé ou des objets sont tombés dans l'appareil, s'il a été exposé à la pluie ou à l'humidité, s'il ne fonctionne pas normalement ou a été échappé.

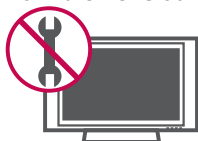

- 13 **ATTENTION** concernant le cordon d'alimentation :  
Il est recommandé que la plupart des appareils soient branchés sur un circuit dédié qui est une prise simple qui alimente seulement cet appareil et qu'il n'y a pas d'autres prises additionnelles ou circuits terminaux. Vérifier les données techniques dans le guide du propriétaire.  
Ne pas surcharger les prises murales. Une surcharge, des prises endommagées ou lâches, des rallonges, des cordons effrités ou dont l'isolation est endommagée, peuvent être dangereux. Si ces conditions existent, il peut en résulter un risque de choc électrique ou d'incendie. Vérifier périodiquement le cordon de l'appareil et s'il semble endommagé et détérioré, le débrancher et ne pas utiliser l'appareil tant que le cordon n'est pas remplacé par un modèle de rechange semblable par un

technicien qualifié.

Protéger le cordon de tout abus physique ou mécanique. Il ne doit pas être tordu, pincé, situé près de la porte et il ne faut pas marcher dessus. Porter une attention particulière aux fiches, prises murales et au point de sortie de l'appareil



- 14 Identification d'utilisation extérieure :  
**AVERTISSEMENT** – pour réduire le risque d'incendie ou de choc électrique, ne pas exposer cet appareil à la pluie ou à l'humidité.



- 15 Identification d'emplacement mouillé :  
L'appareil ne doit pas être exposé aux gouttes de liquide ou aux éclaboussures et aucun objet rempli de liquide, comme un vase, ne doit être placé sur l'appareil.



- 16 **MISE À LA TERRE**  
S'assurer de brancher la mise à la terre pour empêcher les chocs électriques possible. Si les méthodes de mise à la terre ne sont pas possibles, demander à un électricien d'installer un coupe-circuit séparé. Ne pas mettre l'appareil à la terre sur les fils de téléphone, paratonnerre ou tuyau à gaz.

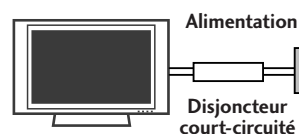

- 17 **DÉCONNEXION DE L'APPAREIL DU RÉSEAU ÉLECTRIQUE**  
Vous devez débrancher l'appareil de la prise principale. La prise doit demeurer disponible et fonctionnelle.

# TABLE DES MATIÈRES

<b>AVERTISSEMENT/ATTENTION</b> .....	1
<b>CONSIGNES DE SÉCURITÉ</b> .....	2
<b>CARACTÉRISTIQUES DU TÉLÉVISEUR</b> ...	6

## PRÉPARATION

Accessories .....	7
Contrôles du panneau avant .....	8
Information relative au panneau arrière .....	10
Fixer votre Télévision au Mur .....	12
Fixation du téléviseur à un meuble .....	12
Installation de la base .....	13
Couvercle arrière pour arrangement des câbles .....	14
Installation sur un Bureau .....	17
Système de fixation vesa (Association des standards vidéo) .....	17
Vous n'utilisez pas le support de bureau. ....	18
Stand de pivot .....	18
Connexion antenne ou câble .....	19

## CONFIGURATION DE LA SOURCE AUXILIAIRE

Installation de Récepteur HD .....	20
Réglage DVD .....	23
Réglage magnétoscope .....	25
Réglage source A/V externe .....	27
Réglage PC .....	28
Réglage USB In .....	34
Réglage Audio Out .....	35

## VISIONNEMENT DE LA TÉLÉVISION / COMMANDE DES CHÂÎNES

Fonctions des touches de la télécommande ...	36
Mise en circuit du téléviseur .....	38
Sélection de Chaîne .....	39
Réglage du Volume .....	40
Sélection et configuration des menus OSD ....	41

Repérage de canaux	
- Recherche automatique des chaînes (Syntonisation automatique) .....	42
- Ajout/Effacement des chaînes (Syntonisation manuelle) .....	43
- Édition des chaînes .....	44
Input List .....	45
SimpLink .....	46
Étiquette auxiliaire .....	48

## MEDIAHOST

Modes d'entrée .....	49
Photo List .....	50
Music List .....	54

## COMMANDE DE L'IMAGE

Commande de la taille de l'image (rapport d'aspect) ..	56
Configuration préreglée des images	
- Mode image - Préreglage .....	57
- Tonalité de la couleur - Préreglage .....	58
Réglage manuel de l'image	
- Mode image - Mode utilisateur .....	59
- Tonalité de la couleur - Mode utilisateur. .	60
XD - Technologie d'amélioration de l'image .....	61
Avancée - Mode Cinéma 3:2 Pulldown avancé ....	62
Avancée - Niveau du Noir (Noirceur) avancé .....	63
Réinitialisation de l'image .....	64
Méthode ISM (minimisation d'incrustation d'image) ..	65
Mode Image à faible puissance .....	66
Affichage Avant .....	67

## COMMANDE DU SON ET DE LA LANGUE

Contrôle Automatique du Volume(Rgl.auto.du volume) .	68
Configuration pré réglée du son(Mode audio) .	69
Réglages du son - Mode utilisateur . . . . .	70
Équilibre . . . . .	72
Réglage diffusions stéréo/SAP . . . . .	73
Réglage marche-arrêt des haut-parleurs du téléviseur . . . . .	74
Langage audio . . . . .	75
Sélection de langue pour les menus à l'écran . . . .	76
Mode Sous-titres	
- Sous-titres à système de diffusion analogique .	77
- Sous-titres à système de diffusion numérique .	79
- Option sous-titres . . . . .	80

## REGLAGE DE L'HEURE

Réglage de l'horloge	
- Réglage de pendule autoamtique . . . . .	81
- Réglage de pendule manuelle . . . . .	82
Réglage de la Minuterie - Mise en marche/arrêt automatique . . . . .	83
Minuterie . . . . .	84
Arrêt automatique . . . . .	85

## COMMANDE PARENTALE / CLASSEMENT

Système de Réglage de mot de passe et Verrouillage . . . . .	86
Blocage des chaînes . . . . .	88
Classement des films et des émissions télévisées . . . . .	89
Téléchargeable . . . . .	89
Blocage de l'entrée externe . . . . .	92
Key Lock . . . . .	92

## ANNEXE

Chek-list de dépannage . . . . .	93
Entretien . . . . .	95
Données techniques . . . . .	96
Programmation de la télécommande . . . . .	97
Code IR . . . . .	101
Commande externe par le biais du RS-232C . . . . .	103

# CARACTÉRISTIQUES DU TÉLÉVISEUR

## Qu'est-ce qu'une Télévision Plasma?

Utiliser un écran plasma est la meilleure solution pour obtenir un grand affichage plat avec une excellente qualité d'image. La Télévision Plasma peut être imaginée comme un excellente lampe à néon ou bien comme une série de lampes fluorescentes.

## Comment cela fonctionne ?

La Télévision Plasma est un ensemble de cellules, dénommées pixels, qui sont divisées en 3 catégories de sous pixels correspondant chacune aux couleurs rouge, vert et bleu. Dans un environnement plasma, le gaz est utilisé pour réactiver les phosphores dans chaque sous-pixel pour produire des lumières colorées (rouge, verte ou bleue). Ces phosphores sont du même type que ceux utilisés dans les appareils à Tube Cathodique (CRT) comme les téléviseurs, ou les écrans classiques d'ordinateur. La Télévision Plasma offre un bel affichage dynamique car chaque sous pixel est contrôlé individuellement par de l'électronique de pointe pour produire 16 millions de différentes couleurs.

Ceci signifie que vous obtenez des images parfaites qui peuvent être lues facilement dans un écran plus fin que 5 pouces.

## Angle de vision de 160°

Votre écran plat plasma vous offre un angle de vision exceptionnel de plus de 160 degrés. Cela signifie que l'image est claire et nette pour les toutes les personnes de la salle.

## Grand Écran

Le grand écran vous donne la sensation d'être dans un cinéma depuis votre salon.

## Polyvalent

Son poids léger et sa petite épaisseur vous permettent de l'installer dans une grande quantité d'endroits ou des téléviseurs normaux ne rentrent pas.

## Le processus de fabrication de la TV Plasma : ils se peut des minuscules points de couleurs apparaissent à l'écran

La TV Plasma contient entre 0,9 et 2,2 millions de cellules. Il est normal que certaines cellules aient un défaut au cours du processus de fabrication. Il est acceptable d'avoir quelques minuscules points colorés à l'écran. Ceci est courant pour tous les téléviseurs plasma même ceux d'autres marques. En effet ne signifie pas que votre téléviseur ait un défaut. De plus, la défaillance de quelques cellules ne constitue pas une

raison suffisante pour rendre ou échanger votre téléviseur plasma. Notre technologie minimise la défaillance de ces cellules pendant la fabrication et l'utilisation de ce produit.

## Bruit du Ventilateur

(Cette fonction n'est pas disponible pour tous les modèles.)

De la même façon qu'un ventilateur est utilisé pour un ordinateur afin de garder l'unité centrale à une température normale, le Téléviseur Plasma est équipé de ventilateurs de refroidissement pour rafraîchir l'écran et assurer son bon fonctionnement. C'est pourquoi, il est possible que vous écoutiez un léger bruit pendant que les ventilateurs fonctionnent et refroidissent la TV Plasma.

Le bruit du ventilateur n'a aucun effet négatif sur le bon fonctionnement du téléviseur Plasma. Il s'agit d'un bruit normal pendant le fonctionnement d'un tel produit. Nous espérons que vous comprendrez et accepterez ce léger bruit ainsi que le fait qu'il ne constitue pas une raison suffisante pour rendre ou échanger votre TV Plasma.

---

## POUR LES TÉLÉVISEURS LCD

- Si le téléviseur est froid lorsque vous le touchez, il se peut qu'il y ait un léger papillotement lorsque vous l'allumez. Ceci est tout à fait normal.
- Il se peut que quelques minuscules points colorés rouges, verts ou bleus, apparaissent à l'écran. Cependant, ils n'ont aucune incidence sur le bon fonctionnement de l'appareil.
- Évitez de toucher l'écran LCD ou d'y laisser vos doigts pendant une période prolongée. Ceci pourrait provoquer une déformation temporaire de l'image.

## Mise au Rebus

- a. La lampe fluorescente utilisée dans ce produit contient une petite quantité de mercure.
- b. Ne pas jeter cet appareil avec vos déchets domestiques.
- c. La mise au rebus de cet appareil doit être effectuée en fonction des règles en vigueur dans votre commune.

# PRÉPARATION

## ACCESSOIRES

S'assurer que les accessoires suivants sont compris avec l'appareil. S'il manque des accessoires, communiquer avec le marchand où l'appareil a été acheté.

L'utilisateur doit utiliser des câbles de passage de signaux blindés (câbles D-sub à 15 broches) à noyaux de ferrite pour conserver la conformité du produit aux normes de la standard.

- Les accessoires peuvent ne pas correspondre aux illustrations ci-après.

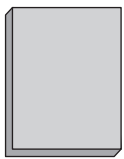

Manuel de l'Utilisateur



Manuel sur CD

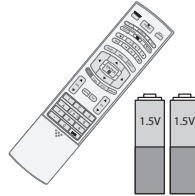

Télécommande,  
Piles



Cordon d'alimentation



Câble rond 75Ω

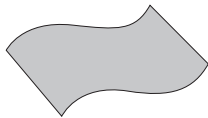

Chiffon à lustrer

- \* S'il y a des taches ou des empreintes digitales sur la surface extérieure de l'appareil, veuillez les essuyer légèrement à l'aide d'un chiffon de nettoyage pour surfaces extérieures uniquement.
- \* N'essuyez pas énergiquement la surface pour enlever la saleté. Autrement, cela risquerait de rayer ou de décolorer la surface de l'appareil.

### En Option

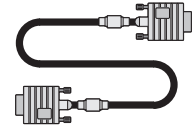

D-sub câble 15 broches

### Pour Téléviseurs ACL

Cette fonction n'est pas disponible pour tous les modèles.



OU



Compartiment à Fils



Serre-fils  
Accommoder les câbles  
avec le serre-fils.

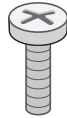

2-équerres boulons  
de TV

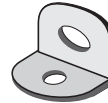

2-équerres de TV,  
2-équerres murales

### Téléviseur (32LB9D\*)



1-Vis para fijar  
del soporte  
(Voir page 12)



4 Écrous pour  
l'assemblage  
de la base  
(Voir page 13)

### Pour Téléviseurs PLASMA

Cette fonction n'est pas disponible pour tous les modèles.

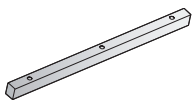

Couverture  
Additionnelle  
(Voir page 18)

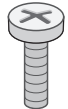

3 - boulons  
(Voir page 18)

### 60PY3D/F



2-Caoutchouc  
(Voir page 18)



2-équerres boulons  
de TV



2-équerres de TV,  
2-équerres murales

### 50PY3D/F



2-boulons à  
oeillet



2-équerres  
murales

# PRÉPARATION

## CONTRÔLES DU PANNEAU AVANT

- La représentation peut être quelque peu différente de la réalité.
- Si votre produit vient avec un ruban de protection, enlevez-le. Et ensuite nettoyez le produit avec un chiffon (si votre produit est livré avec un chiffon de polissage, utilisez celui-ci).

50PY3D/F, 60PY3D/F

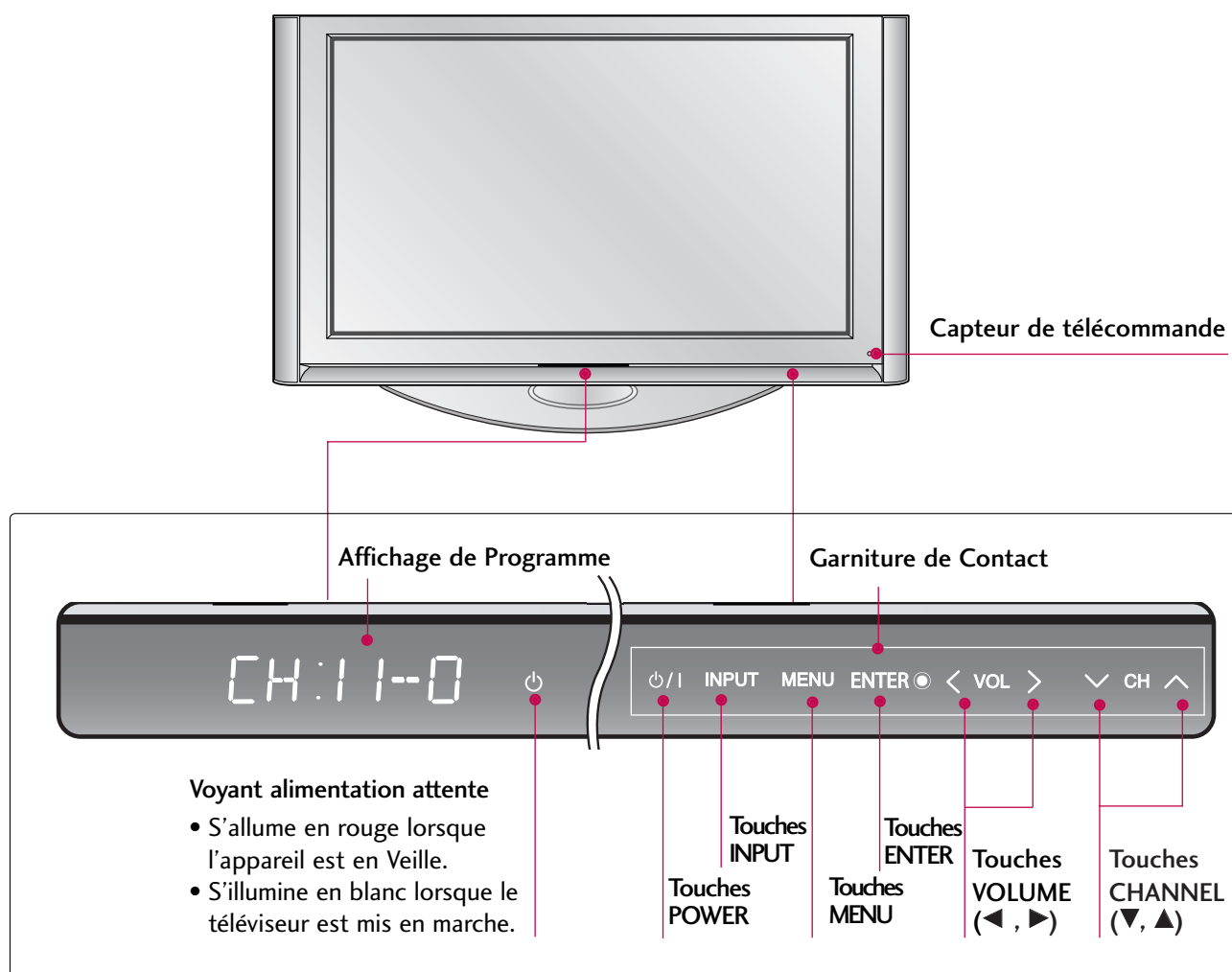

47LC7DF

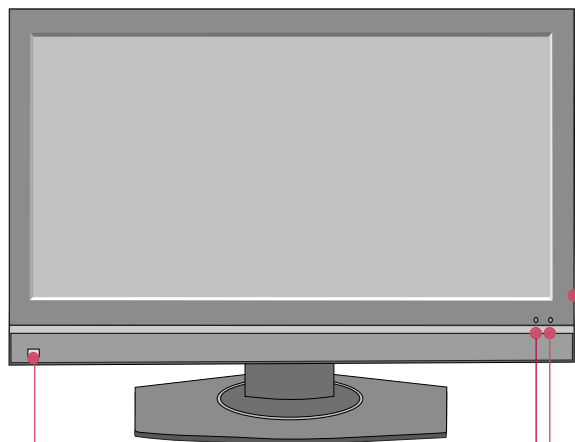

**Capteur intelligent**  
Règle l'image en fonction des conditions environnantes.

**Capteur de télécommande**

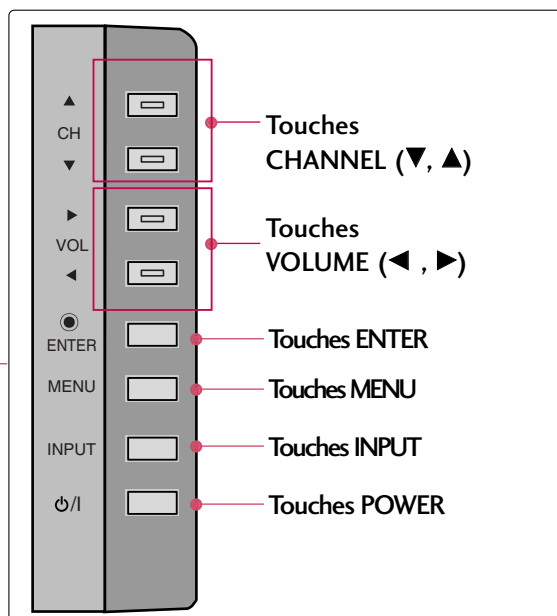

Touches CHANNEL (▼, ▲)

Touches VOLUME (◀, ▶)

Touches ENTER

Touches MENU

Touches INPUT

Touches POWER

**Capteur de télécommande/Voyant alimentation attente**

- S'allume en rouge lorsque l'appareil est en Veille.
- S'illumine en vert lorsque le téléviseur est mis en marche.

32LB9D\*

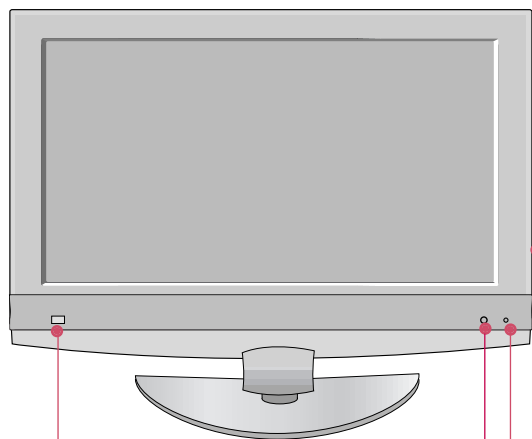

**Capteur intelligent**  
Règle l'image en fonction des conditions environnantes.

**Capteur de télécommande**

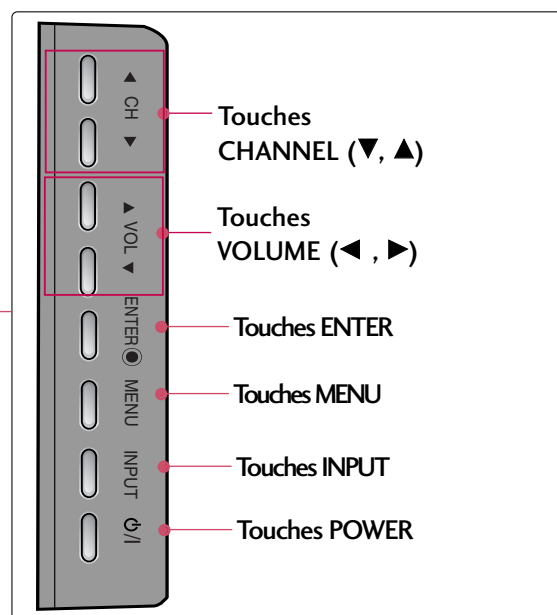

Touches CHANNEL (▼, ▲)

Touches VOLUME (◀, ▶)

Touches ENTER

Touches MENU

Touches INPUT

Touches POWER

**Capteur de télécommande/Voyant alimentation attente**

- S'allume en rouge lorsque l'appareil est en Veille.
- S'illumine en vert lorsque le téléviseur est mis en marche.

# PRÉPARATION

## INFORMATION RELATIVE AU PANNEAU ARRIÈRE

■ La représentation peut être quelque peu différente de la réalité.

PRÉPARATION

50PY3D/F, 60PY3D/F

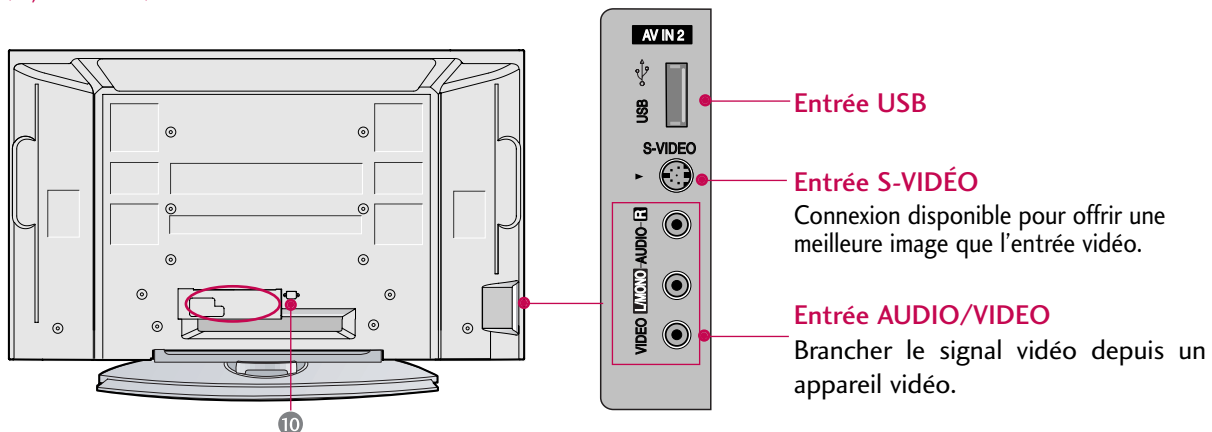

47LC7DF

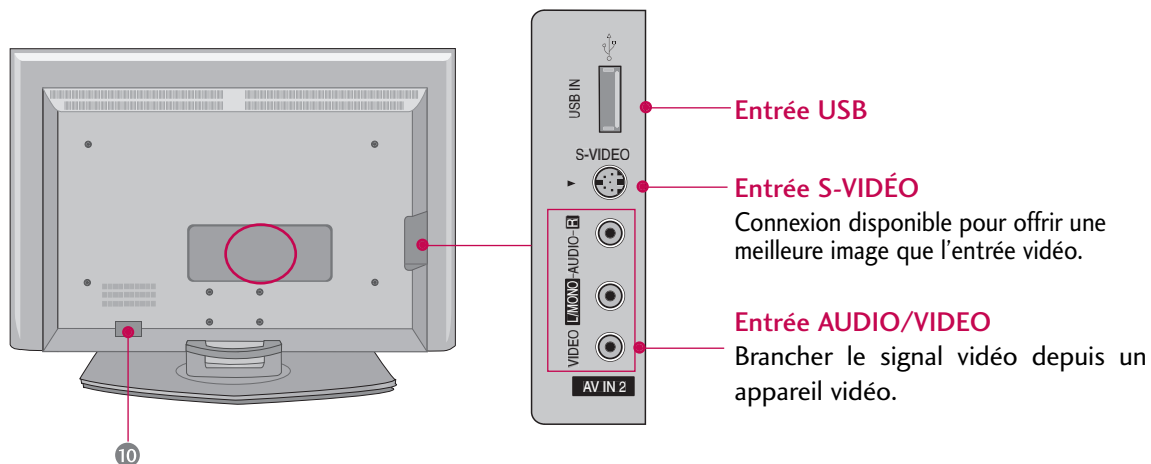

32LB9D\*

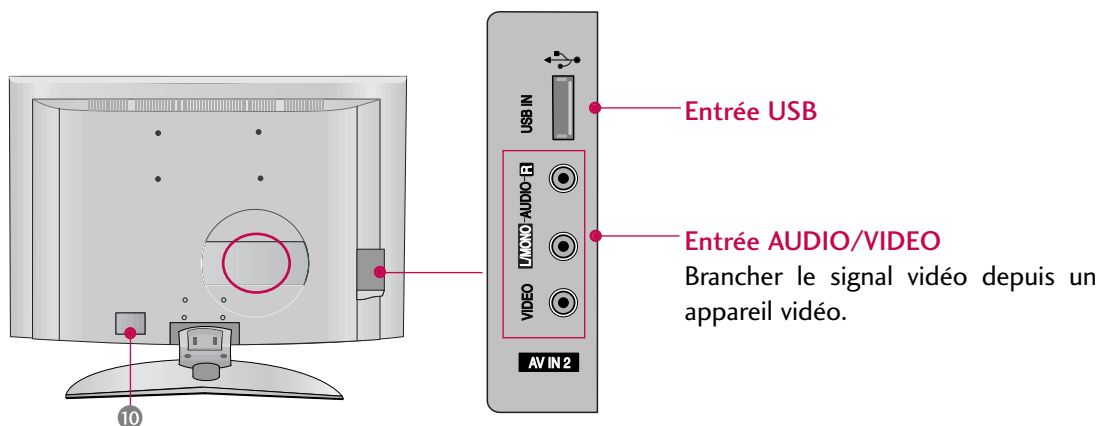

50PY3D/F,  
60PY3D/F

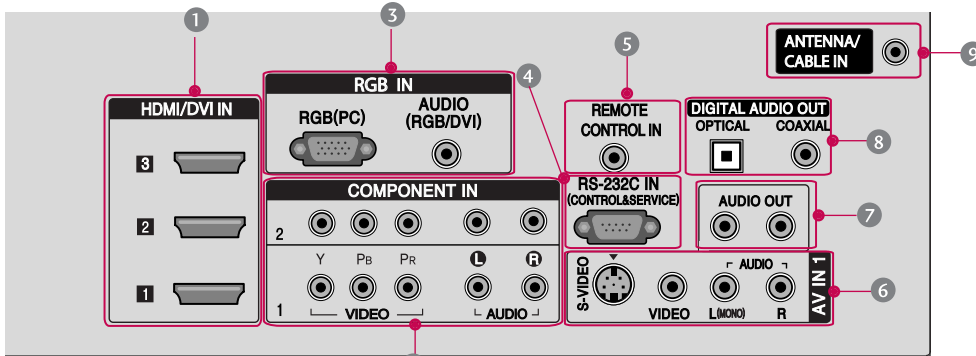

47LC7DF

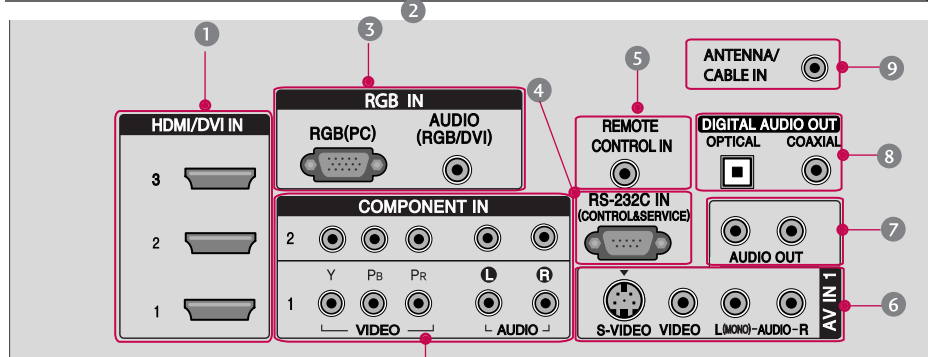

32LB9D\*

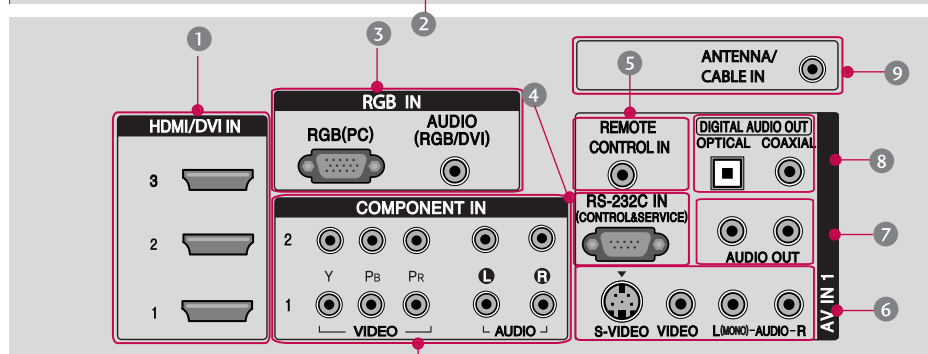

**1 HDMI/DVI IN**

Reliez un signal HDMI au port 1, 2 ou 3.  
Ou bien un signal DVI (VIDÉO) au port 1, 2 ou 3 avec un câble DVI vers HDMI.

**2 COMPONENT IN**

Brancher un appareil vidéo-audio composant sur ces prises.

**3 RGB(PC)**

**AUDIO (RGB/DVI)**

Brancher le connecteur sortie moniteur depuis un ordinateur sur le port approprié.

**4 RS-232C IN (CONTROL & SERVICE) PORT**

Brancher le port RS-232C sur un ordinateur.

**5 Port de télécommande**

Brancher la télécommande à fil sur ce port.

**6 AV (Audio/Video) IN 1**

Brancher la sortie audio-vidéo depuis un appareil externe sur ces prises.

**S-VIDEO**

Brancher la sortie S-Vidéo depuis un appareil S-VIDÉO.

**7 AUDIO OUT**

Brancher l'audio analogue depuis différents appareils.

**8 DIGITAL AUDIO OUT**

Brancher l'audio numérique depuis différents appareils.

Remarque: en mode attente, ces ports ne fonctionnent pas.

**9 ANTENNA/CABLE IN**

Brancher les signaux d'antenne sur l'appareil.  
Reliez les signaux du câble à cette prise.

**10 Prise de cordon d'alimentation**

Cet appareil fonctionne sur c.a.

Avertissement: Ne jamais faire fonctionner sur une alimentation c.c.

# PRÉPARATION

## FIXER VOTRE TÉLÉVISEUR AU MUR

- Cette fonction n'est pas disponible pour tous les modèles.
- La représentation peut être quelque peu différente de la réalité.

Nous vous conseillons d'installer votre téléviseur à proximité immédiate d'un mur afin que ce dernier retienne l'appareil en cas de basculement vers l'arrière.

De plus, nous vous conseillons également d'attacher le téléviseur au mur afin qu'il ne bascule pas vers l'avant, ce qui pourrait causer des blessures et endommager l'appareil.

Attention : Assurez-vous que les enfants ne montent pas ni s'accrochent au téléviseur.

50PY3D/F

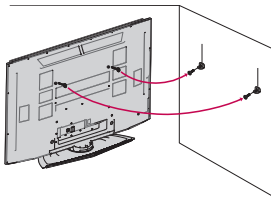

60PY3D/F

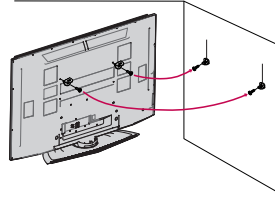

47LC7DF

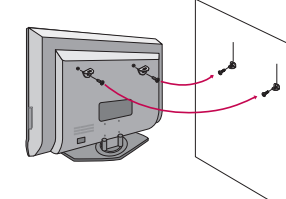

32LB9D\*

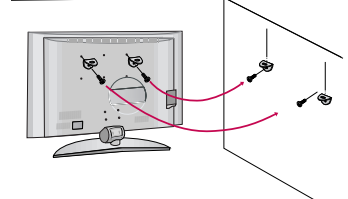

- Insérez les supports et boulons de la TV (ou les boulons à œil) pour attacher le produit au mur comme le montre l'image.

\*Insérez les boulons à œil et serrez-les à fond dans les orifices supérieurs.

Fixez les supports au mur avec les boulons (non-fournis avec le produit, doivent donc être achetés à part).

Faites correspondre la hauteur des supports montés au mur avec les orifices du produit. Vérifiez que les boulons à œil et supports soient bien complètement serrés.

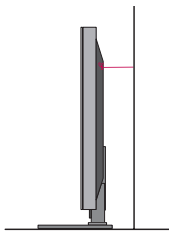

- Utilisez une ficelle solide (non-fournie avec le produit, doit donc être achetée à part) pour attacher l'appareil. Il est plus sûr d'attacher la corde de façon à ce qu'elle soit horizontale entre le mur et l'appareil.

## FIXATION DU TÉLÉVISEUR À UN MEUBLE (32LB9D\* seulement)

La TV doit à un meuble afin d'éviter qu'il ne puisse être tiré ou poussé, ce qui pourrait occasionner des blessures ou des dommages à l'appareil. Utiliser seulement une vis fournie.

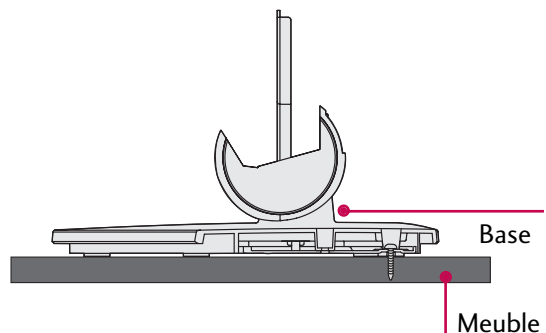
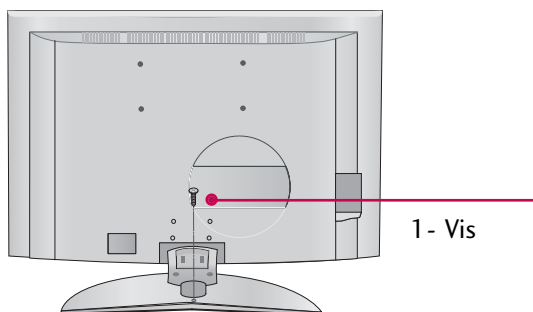

### ! REMARQUE

- Cet appareil doit être solidement fixé au plancher ou au mur, conformément aux directives d'installation. Faire basculer, remuer ou secouer l'appareil peut occasionner des blessures et même la mort.

## INSTALLATION DE LA BASE (32LB9D\* seulement)

- 1 Placez soigneusement l'écran, face vers le bas, sur un coussin afin de ne pas endommager l'appareil.

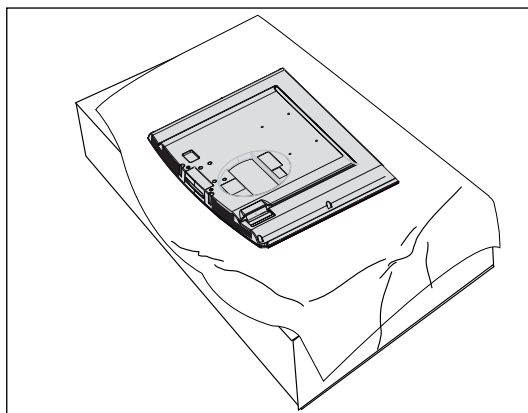

- 2 Assembler la base et le produit tel qu'illustré.

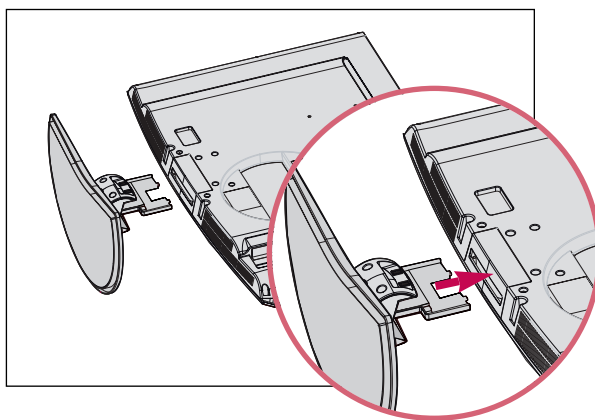

- 3 Bien serrer les 4 boulons fournis.

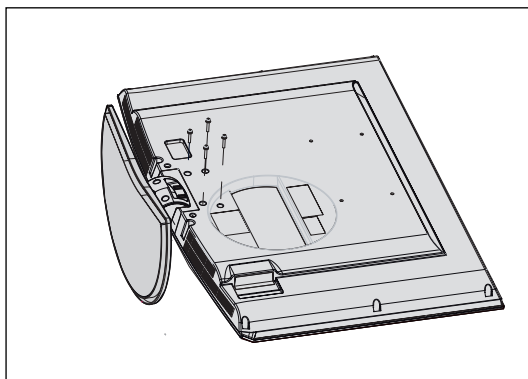

# PRÉPARATION

## COUVERCLE ARRIÈRE POUR ARRANGEMENT DES CÂBLES

- La représentation peut être quelque peu différente de la réalité.

50PY3D/F, 60PY3D/F

- 1 Tenez le **COMPARTIMENT À FILS** avec vos deux mains et tirez-le vers.

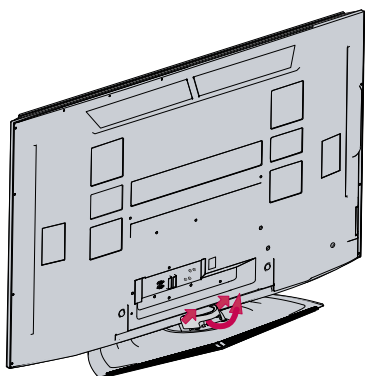

45°

COMPARTIMENT À FILS

- 2 Branchez les câbles convenablement.  
Pour relier un appareil supplémentaire, reportez-vous à la section **Branchement Appareil Supplémentaire**.

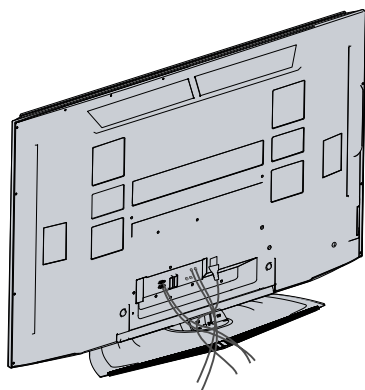

- 3 Installez le **Compartment à Fils** comme montré.

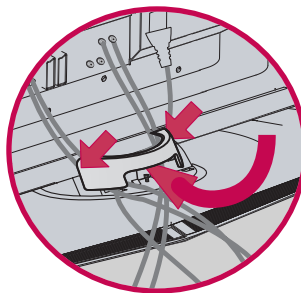
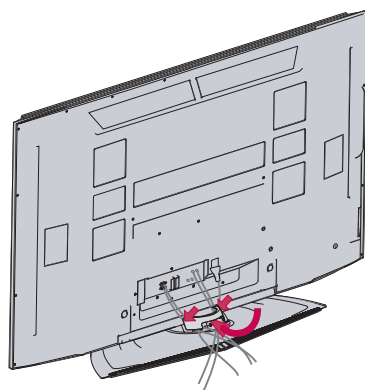

- La représentation peut être quelque peu différente de la réalité.

## 47LC7DF

- 1 Branchez les câbles convenablement.

Pour relier un appareil supplémentaire, reportez-vous à la section **Branchement Appareil Supplémentaire**.

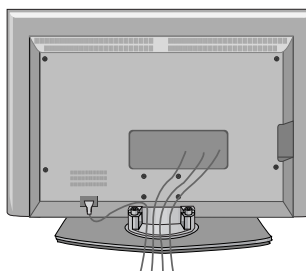

- 2 Installez le **Compartment à Fils** comme montré.

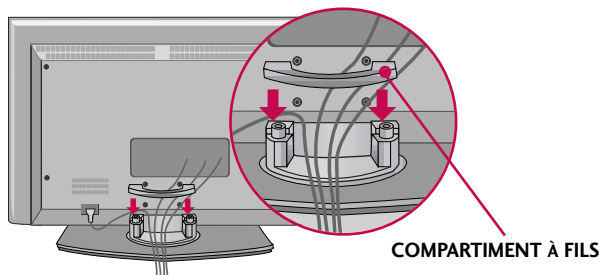

- 3 Attachez les câbles en utilisant le serre-fils fourni.  
(Cette fonction n'est pas disponible pour tous les modèles.)

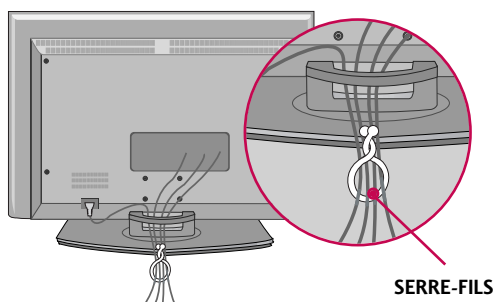

## Comment retirer le Compartiment à Fils

Tenez le **COMPARTIMENT À FILS** avec vos deux mains et tirez-le vers le haut.

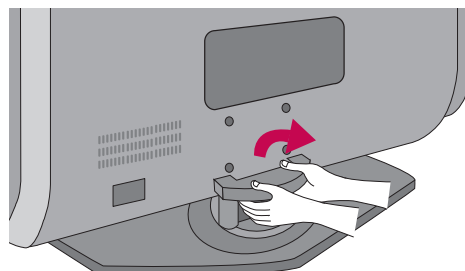

### ! REMARQUE

- ▶ Ne pas tenir le **COMPARTIMENT À FILS** lorsque vous déplacez l'appareil.
- Si l'appareil tombe, vous pouvez vous blesser et l'appareil être endommagé.

# PRÉPARATION

- La représentation peut être quelque peu différente de la réalité.

## 32LB9D\*

- 1** Branchez les câbles convenablement.

Pour relier un appareil supplémentaire, reportez-vous à la section **Branchement Appareil Supplémentaire**.

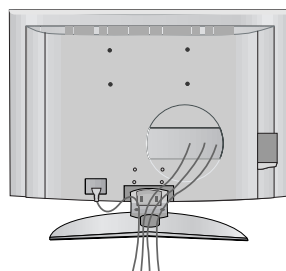

- 2** Installez le **Compartment à Fils** comme montré.  
(L'insérer en tant que poussée des boucles les des deux côtés de la gestion de câble.)

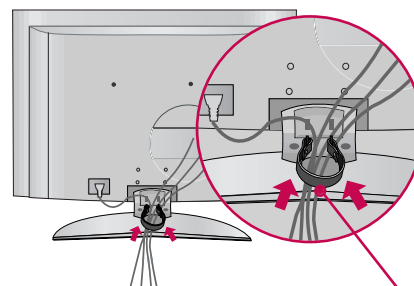

COMPARTIMENT À FILS

- 3** Attachez les câbles en utilisant le serre-fils fourni.  
(Cette fonction n'est pas disponible pour tous les modèles.)

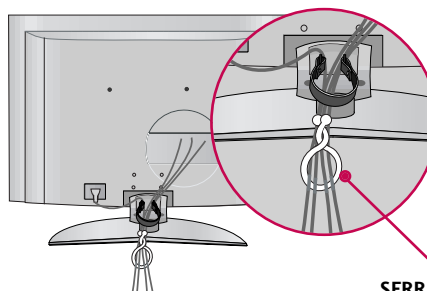

SERRE-FILS

## Comment retirer le Compartiment à Fils

Tenez le **COMPARTIMENT À FILS** avec vos deux mains et tirez-le vers le haut.  
(La tirer en tant que tenir les boucles les des deux côtés de la gestion de câble.)

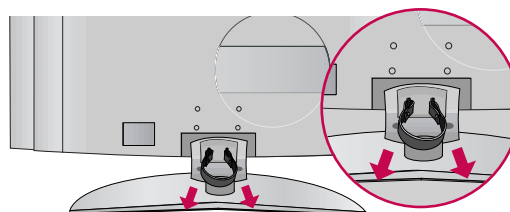

### ! REMARQUE

- ▶ Ne pas tenir le **COMPARTIMENT À FILS** lorsque vous déplacez l'appareil.
- Si l'appareil tombe, vous pouvez vous blesser et l'appareil être endommagé.

## INSTALLATION SUR UN BUREAU

Pour assurer une bonne ventilation, laissez un espace de 10 cm autour de l'appareil (côtés et en haut).

50PY3D/F, 60PY3D/F

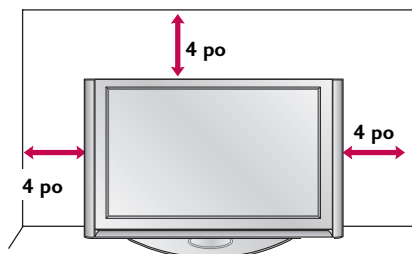

47LC7DF

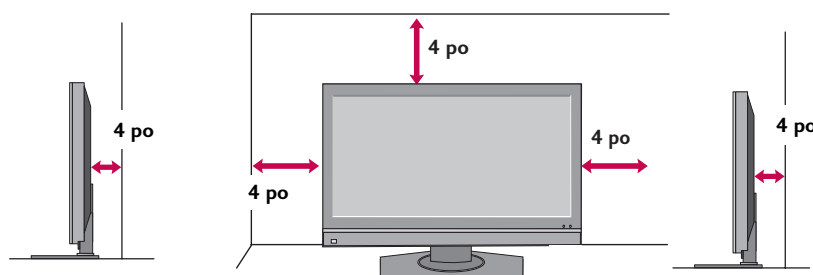

32LB9D\*

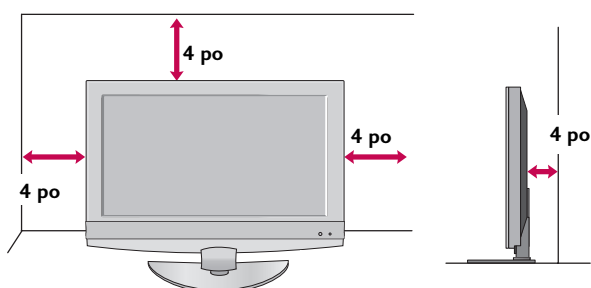

## SYSTÈME DE FIXATION VESA (ASSOCIATION DES STANDARDS VIDÉO)

Ce produit accepte les sellettes d'interface de montage VESA. (en option)

Quatre orifices filetés sont disponibles pour monter le support

50PY3D/F, 60PY3D/F

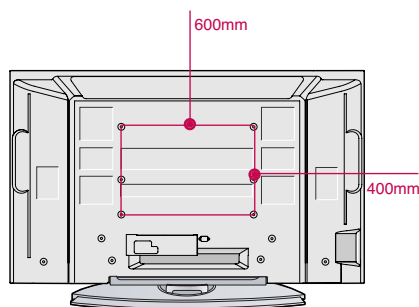

47LC7DF

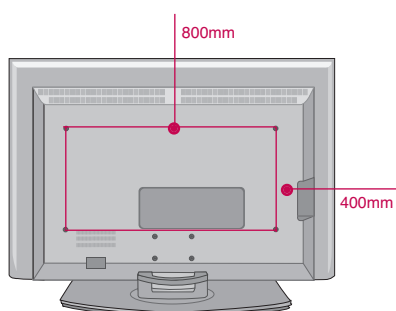

32LB9D\*

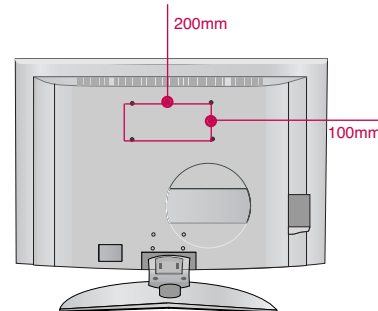

### ! REMARQUE

- La longueur des vis dépend du type de support mural utilisé. Pour plus d'informations, reportez-vous au Guide d'instructions de montage mural VESA.

# PRÉPARATION

PRÉPARATION

## VOUS N'UTILISEZ PAS LE SUPPORT DE BUREAU.

(50PY3D/F, 60PY3D/F seulement )

- Cela s'applique uniquement lorsque vous installez le modèle 60PY3D/F de type mural.

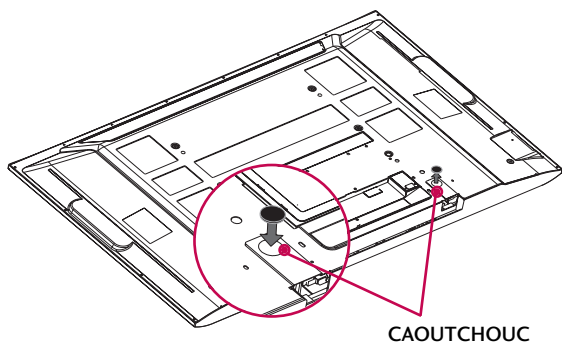

Lorsque vous n'utilisez pas le support de bureau, installez les protections en caoutchouc fournies sur le support, comme le montre le schéma.

- Cela s'applique uniquement lorsque vous installez le modèle 50PY3D/F, 60PY3D/F de type mural.

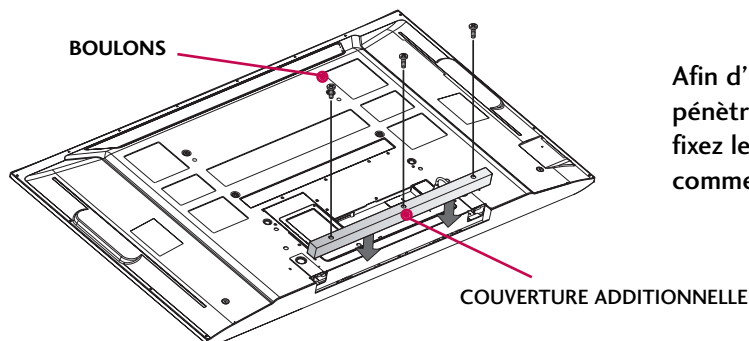

Afin d'éviter que des matières étrangères ne pénètrent dans les fixations du support de bureau, fixez les protections en utilisant les boulons fournis comme indiqué sur l'image.

## STAND DE PIVOT (50PY3D/F, 60PY3D/F seulement )

Après avoir installé le téléviseur, le régler manuellement vers la gauche ou la droite de 20° selon la position de visionnement désirée.

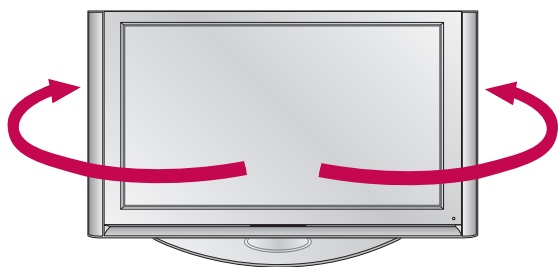

### ! REMARQUE

- ▶ Avant de régler l'angle, il faut relâcher (vers la gauche) le boulon de tige au centre arrière du support. Lorsque le support est de niveau avec le téléviseur, fermer (vers la droite) le boulon de tige.

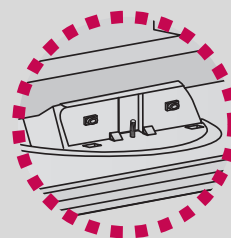

# CONNEXION ANTENNE OU CÂBLE

## 1. Antenne (analogique ou numérique)

Douille d'antenne murale ou antenne extérieure sans connexion à un convertisseur. Pour une qualité d'image maximale, régler la direction de l'antenne au besoin.

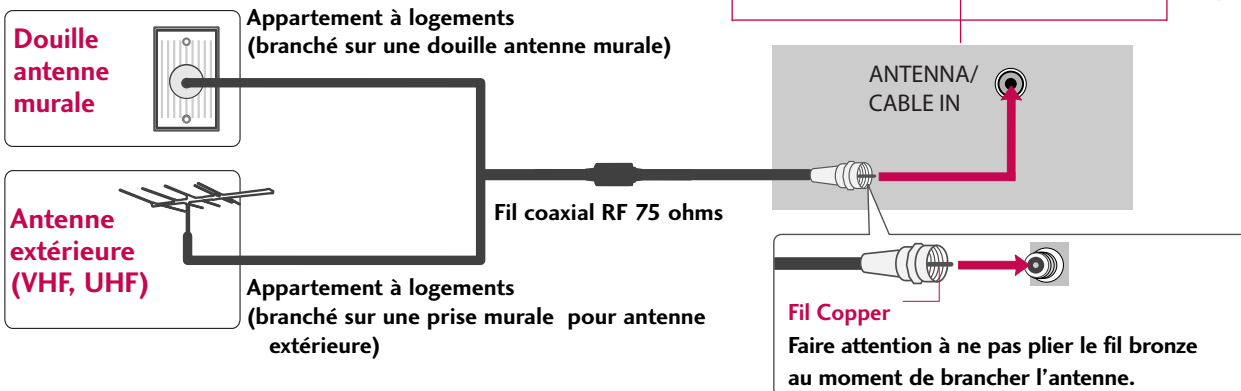
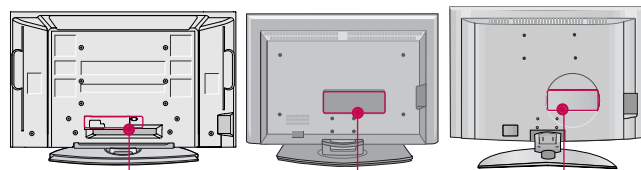

## 2. Câble

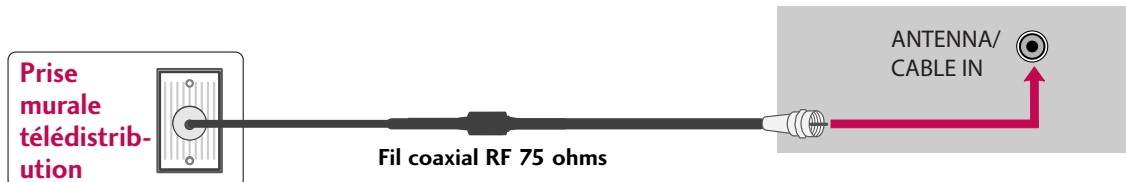

- Dans une zone où le signal est faible, pour améliorer la qualité, acheter et installer un amplificateur de signal.
- Si l'antenne doit être séparée pour deux téléviseurs, installer un séparateur de signal 2 façons pour les connexions.
- Si l'antenne n'est pas installée adéquatement, communiquer avec le marchand pour de l'aide.

**REMARQUE** ▶ Le téléviseur indique lorsque le balayage de canaux numériques, analogiques ou câble est terminé.

# CONFIGURATION DE LA SOURCE AUXILIAIRE

## INSTALLATION DE RÉCEPTEUR HD

Cet appareil peut recevoir les signaux câble/hors antenne numérique sans boîte numérique extérieure. Toutefois il faut recevoir les signaux numériques depuis une boîte ou autre appareil externe numérique, voir l'illustration ci-dessous.

Ce téléviseur supporte le protocole HDCP (protection de contenu numérique à large bande élevée) pour le contenu numérique.

- Cette section de CONFIGURATION DE LA SOURCE AUXILIAIRE fait principalement appel aux illustrations des modèles Téléviseur 47LC7DF.

### Lors du branchement d'un Composant

#### 1. Comment brancher

**1** Reliez les sorties vidéo (Y, PB, PR) du boîtier de la télévision numérique aux prises d'entrée **COMPONENT IN VIDEO 1** de l'appareil. Respectez les couleurs des prises (Y = vert, PB = bleu, et PR = rouge).

**2** Reliez la sortie audio du boîtier de la télévision numérique aux prises d'entrée **COMPONENT IN AUDIO 1** de l'appareil.

#### 2. Comment utiliser

- Mettre la boîte numérique en circuit (voir le guide du propriétaire).
- Sélectionnez la source **COMPONENT 1** en utilisant la touche **INPUT** de la télécommande.
- Si vous êtes connecté à la prise d'entrée **COMPONENT IN 2** sélectionnez la source **COMPONENT 2**.

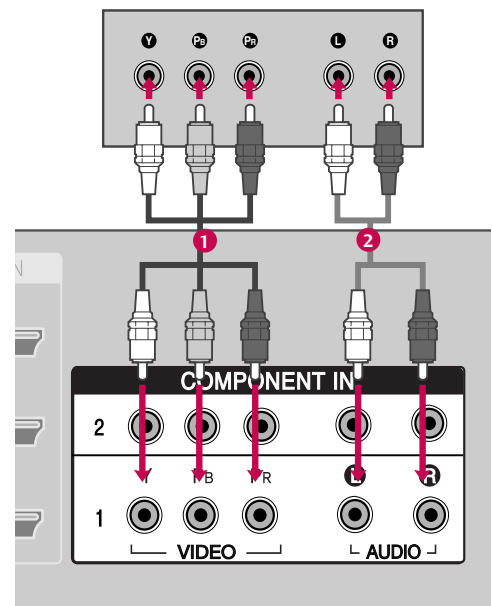

Signal	Composante 1/2	HDMI/DVI1, 2 ou 3
480i	Oui	Non
480p	Oui	Oui
720p	Oui	Oui
1080i	Oui	Oui
1080p	Oui	Oui

## Lors du branchement du câble D-sub 15pin

### 1. How to connect

- 1 Reliez la sortie RGB du boîtier de la télévision numérique à la prise **RGB (PC)** de l'appareil.
- 2 Reliez les sorties audio du boîtier de la télévision numérique à la prise **AUDIO (RGB/DVI)** de l'appareil.

### 2. Comment l'utiliser

- Allumez votre ordinateur et l'appareil.
- Sélectionnez la source **RGB-PC** en utilisant la touche **INPUT** de la télécommande.

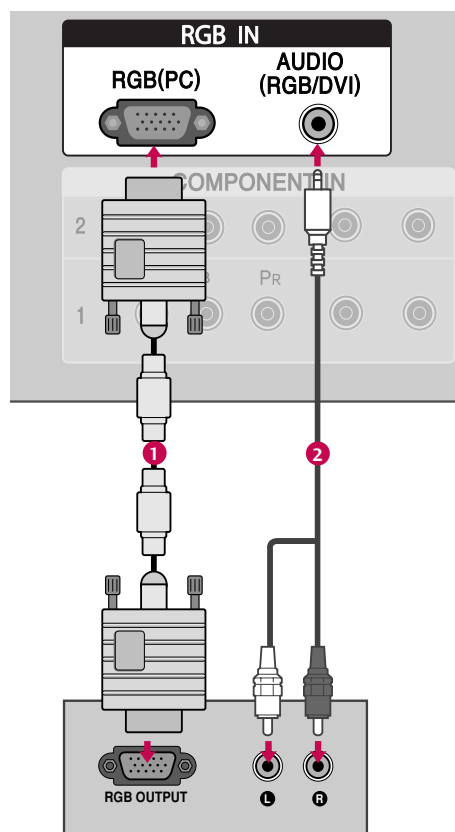

## Lors du branchement du câble HDMI

### 1. Comment brancher

- 1 Reliez le boîtier de la télévision numérique à la prise **HDMI/DVI IN1, 2 ou 3** de l'appareil.
- 2 Un branchement audio séparé n'est pas nécessaire.

### 2. Comment l'utiliser

- Allumez le boîtier de la télévision numérique (Consultez le manuel de l'utilisateur de votre boîtier numérique).
- Sélectionnez la source **HDMI1, HDMI2 ou HDMI3** en utilisant la touche **INPUT** de la télécommande.
- Si le boîtier ne reconnaît pas la fonction Auto HDMI, vous devez régler la bonne résolution de sortie.

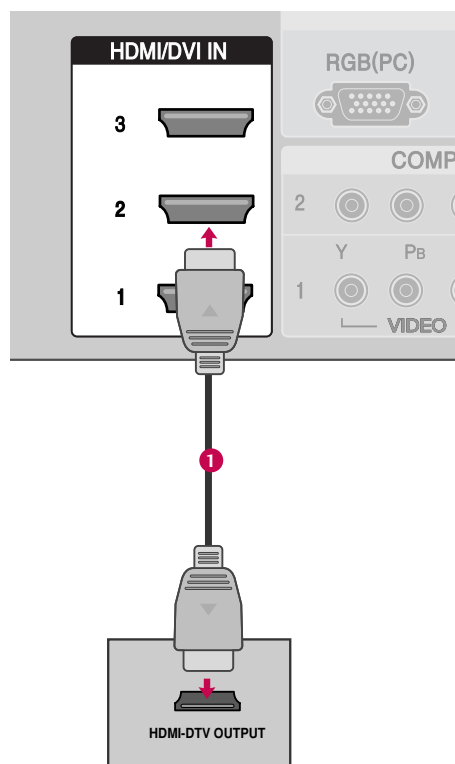

# CONFIGURATION DE LA SOURCE AUXILIAIRE

## Lors du branchement du câble HDMI vers DVI

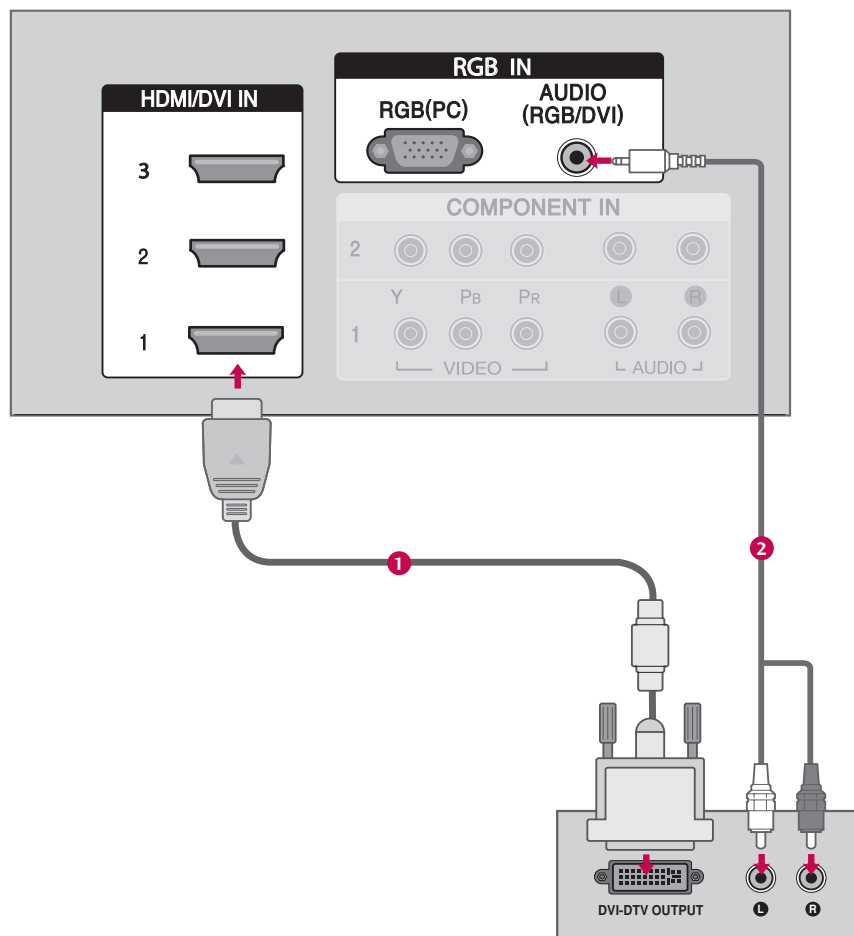

## 1. Comment brancher

- 1 Reliez la sortie DVI du boîtier de la télévision numérique à la prise **HDMI/DVI IN1, 2 ou 3** de l'appareil.
- 2 Reliez la sortie audio du boîtier de la télévision numérique à la prise **AUDIO(RGB/DVI)** de l'appareil.

## 2. Comment l'utiliser

- Allumez le boîtier de la télévision numérique .  
(Consultez le manuel de l'utilisateur de votre boîtier numérique.)
- Sélectionnez la source **HDMI1**, **HDMI2** ou **HDMI3** en utilisant la touche **INPUT** de la télécommande.

# RÉGLAGE DVD

## Lors du branchement du Câble Composant

### 1. Comment brancher

- 1 Reliez les sorties vidéo (Y, Pb, Pr) du DVD aux prises **COMPONENT IN VIDEO1** de l'appareil. Respectez les couleurs.  
(Y = vert, Pb = bleu, Pr = rouge).
- 2 Reliez les sorties audio du DVD aux prises **COMPONENT IN AUDIO1** de l'appareil.

### 2. Comment l'utiliser

- Allumez votre lecteur et insérez un DVD.
- Sélectionnez la source **COMPONENT 1** en utilisant la touche **INPUT** de la télécommande.
- Si vous êtes connecté à la source **COMPONENT IN 2**, sélectionnez la source **COMPONENT 2**.
- Reportez-vous au manuel d'utilisation du lecteur DVD.

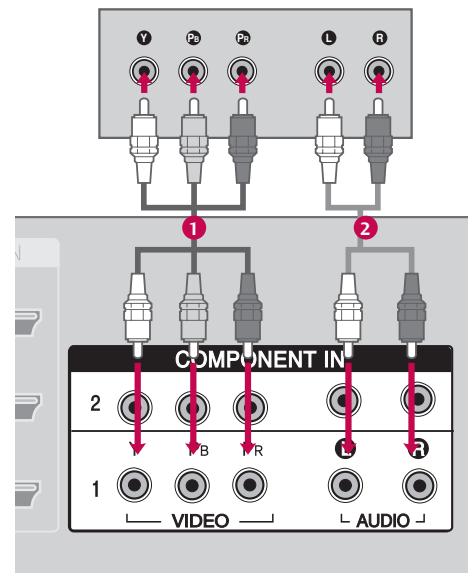

### Ports Entrée Composante

Pour une meilleure qualité d'image, connectez votre lecteur DVD aux ports d'entrée composante comme montré ci-dessous.

Ports Composante de la TV	Y	P <sub>B</sub>	P <sub>R</sub>
Ports de sortie vidéo du lecteur DVD	Y	P <sub>b</sub>	P <sub>r</sub>
	Y	B-Y	R-Y
	Y	C <sub>b</sub>	C <sub>r</sub>

# CONFIGURATION DE LA SOURCE AUXILIAIRE

## Lors du branchement avec le câble S-Vidéo

### 1. Comment brancher

- 1 Reliez la sortie S-VIDEO du DVD à la prise d'entrée S-VIDEO de l'appareil.
- 2 Reliez les sorties audio du DVD aux prises d'entrée AUDIO de l'appareil.

### 2. Comment l'utiliser

- Allumez votre lecteur et insérez un DVD.
- Sélectionnez la source **AV1** en utilisant la touche **INPUT** de la télécommande.
- Si vous êtes connecté à la source **AV IN 2**, sélectionnez la source **AV2**.
- Reportez-vous au manuel d'utilisation du lecteur DVD.

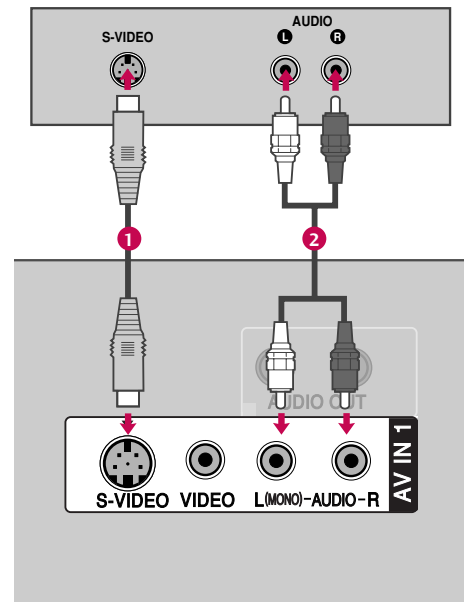

## Lors du branchement d'un câble HDMI

### 1. Comment brancher

- 1 Reliez la sortie HDMI du DVD aux prises HDMI/DVI IN1, 2 ou 3 de l'appareil.
- 2 Un branchement audio séparé n'est pas nécessaire.

### 2. Comment l'utiliser

- Sélectionnez la source **HDMI1**, **HDMI2** ou **HDMI3** en utilisant la touche **INPUT** de la télécommande.
- Reportez-vous au manuel d'utilisation du lecteur DVD.
- Si le DVD ne reconnaît pas la fonction Auto HDMI, vous devez régler la bonne résolution de sortie.

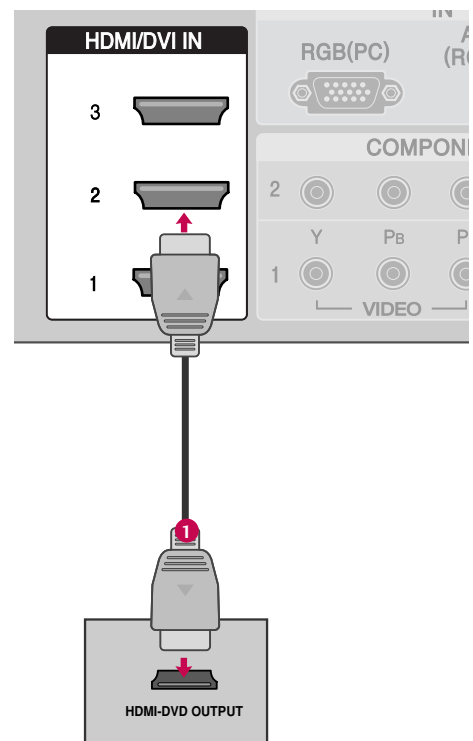

## RÉGLAGE MAGNÉTOSCOPE

- Pour éviter les parasites (interférences), laisser une distance appropriée entre le magnétoscope et le téléviseur.
- Utiliser la méthode ISM (au menu options) pour éviter d'avoir une image fixe qui demeure longtemps à l'écran (Modèles Téléviseur plasma seulement). Si le format 4 :3 est utilisé, les images fixes sur les côtés de l'écran peuvent rester visibles.

### Lors du branchement à une antenne

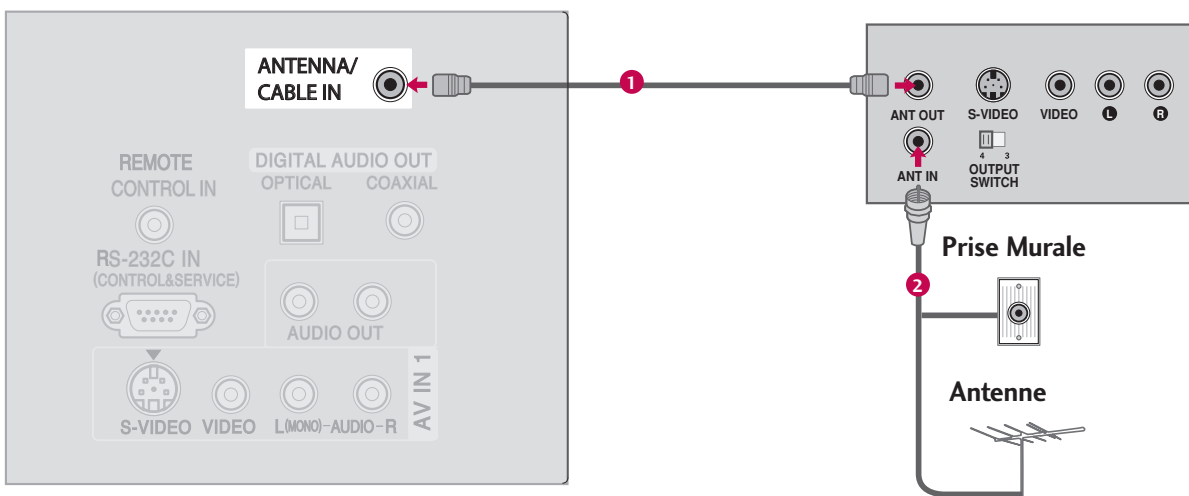

### 1. Comment brancher

- 1 Reliez la sortie antenne RF du magnétoscope à la prise Antenne de l'appareil.
- 2 Branchez le câble de l'antenne à la prise antenne RF du magnétoscope.

### 2. Comment l'utiliser

- Réglez l'interrupteur de sortie du magnétoscope sur 3 ou 4 puis réglez la télévision sur le même canal.
- Insérez une cassette vidéo dans le magnétoscope et appuyez sur la touche PLAY.  
(Reportez-vous au manuel de l'utilisateur du magnétoscope).

# CONFIGURATION DE LA SOURCE AUXILIAIRE

## Lors du branchement avec un câble RCA

### 1. Comment brancher

- 1 Reliez les prises **AUDIO/VIDEO** du téléviseur et du magnétoscope. Respectez les couleurs (Vidéo = jaune, Audio Gauche = blanc et Audio Droit = rouge)

### 2. Comment l'utiliser

- Insérez une cassette vidéo dans le magnétoscope et appuyez sur la touche **PLAY**. (Reportez-vous au manuel de l'utilisateur du magnétoscope).
- Sélectionnez la source **AV1** en utilisant la touche **INPUT** de la télécommande.
- Si vous êtes connecté à la prise **AV IN 2**, sélectionnez la source **AV2**.

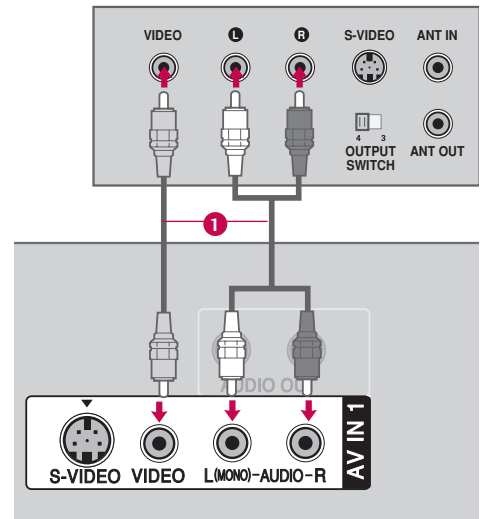

### ! REMARQUE

- Si votre magnétoscope n'est pas stéréo, reliez le câble audio entre le magnétoscope et la prise **AUDIO L/MONO** de l'appareil.

## Lors du branchement en S-Vidéo

### 1. Comment brancher

- 1 Reliez la sortie **S-VIDEO** du magnétoscope à la prise d'entrée **S-VIDEO** de l'appareil. La qualité de l'image s'améliore en comparaison de la source classique (câble RCA).
- 2 Reliez les sorties audio du magnétoscope aux prises d'entrée **AUDIO** de l'appareil.

### 2. Comment l'utiliser

- Insérez une cassette vidéo dans le magnétoscope et appuyez sur la touche **PLAY**. (Reportez-vous au manuel de l'utilisateur du magnétoscope).
- Sélectionnez la source **AV1** en utilisant la touche **INPUT** de la télécommande.
- Si vous êtes connecté à la prise **AV IN 2**, sélectionnez la source **AV2**.

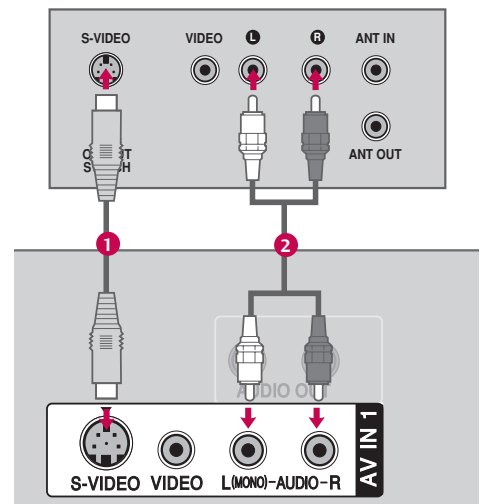

### ! ATTENTION

- Si vous branchez à la fois les câbles Vidéo et S-Vidéo, seul le système S-Vidéo fonctionnera.

# RÉGLAGE SOURCE A/V EXTERNE

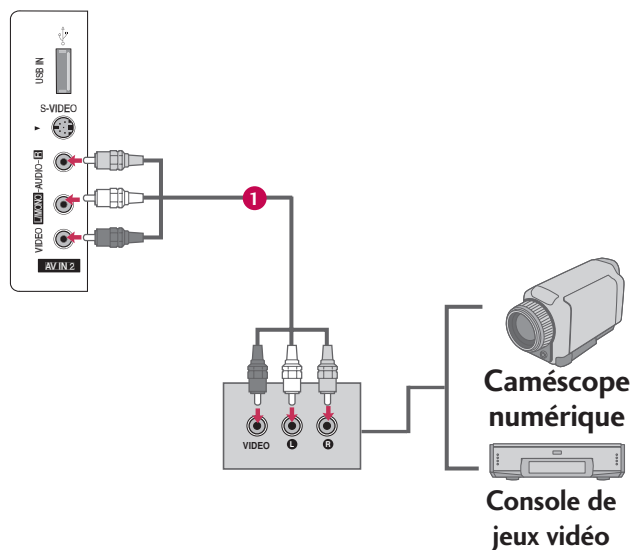

## 1. Comment brancher

- 1 Reliez les prises **AUDIO/VIDEO** du téléviseur et de l'appareil externe. Respectez les couleurs (Vidéo = jaune, Audio Gauche = blanc, et Audio Droit = rouge).

## 2. Comment l'utiliser

- Sélectionnez la source **AV2** en utilisant la touche **INPUT** de la télécommande.
- Si vous êtes connecté à la prise **AV IN 1**, sélectionnez la source **AV1**.
- Faites fonctionner l'appareil externe.

# CONFIGURATION DE LA SOURCE AUXILIAIRE

## RÉGLAGE PC

Cette TV dispose d'une fonctionnalité Plug&Play (prête à utiliser), ce qui signifie que l'ordinateur se règle automatiquement en fonction des réglages de la télévision.

### Lors du branchement d'un câble D-sub 15 pin

#### 1. Comment brancher

- 1 Reliez la sortie RGB de l'ordinateur à la prise **RGB (PC)** de l'appareil.
- 2 Reliez la sortie audio du PC à la prise **AUDIO (RGB/DVI)** de l'appareil.

#### 2. Comment l'utiliser

- Allumez votre ordinateur et l'appareil.
- Sélectionnez la source **RGB-PC** en utilisant la touche **INPUT** de la télécommande.

#### ! REMARQUE

- ▶ Vérifiez l'image sur votre télévision. Il se peut qu'il y ait des défauts au niveau de la résolution, de l'alignement vertical, du contraste ou de la brillance en mode PC. Si tel est le cas, modifier la résolution de la sortie PC ainsi que le taux de rafraîchissement et réglez la brillance et le contraste dans le menu VIDÉO jusqu'à ce que l'image soit claire. Si le taux de rafraîchissement de la carte graphique du PC ne peut pas être changé, changez votre carte graphique ou bien contactez le fabricant de la carte.

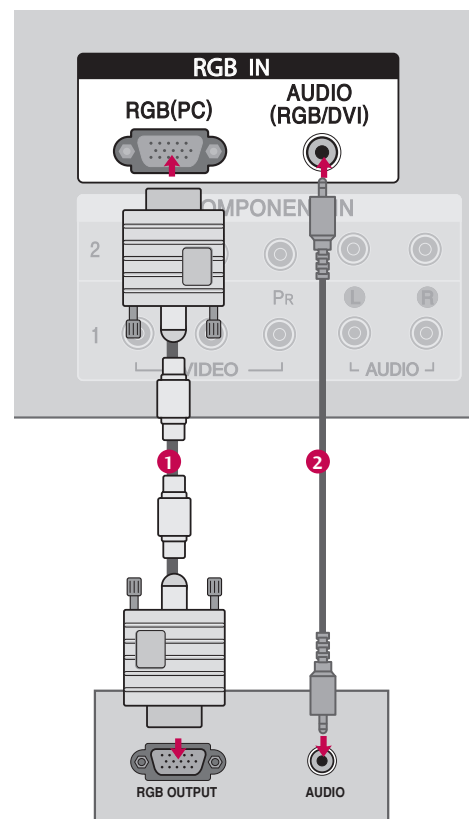

## Lors du branchement d'un câble HDMI vers DVI

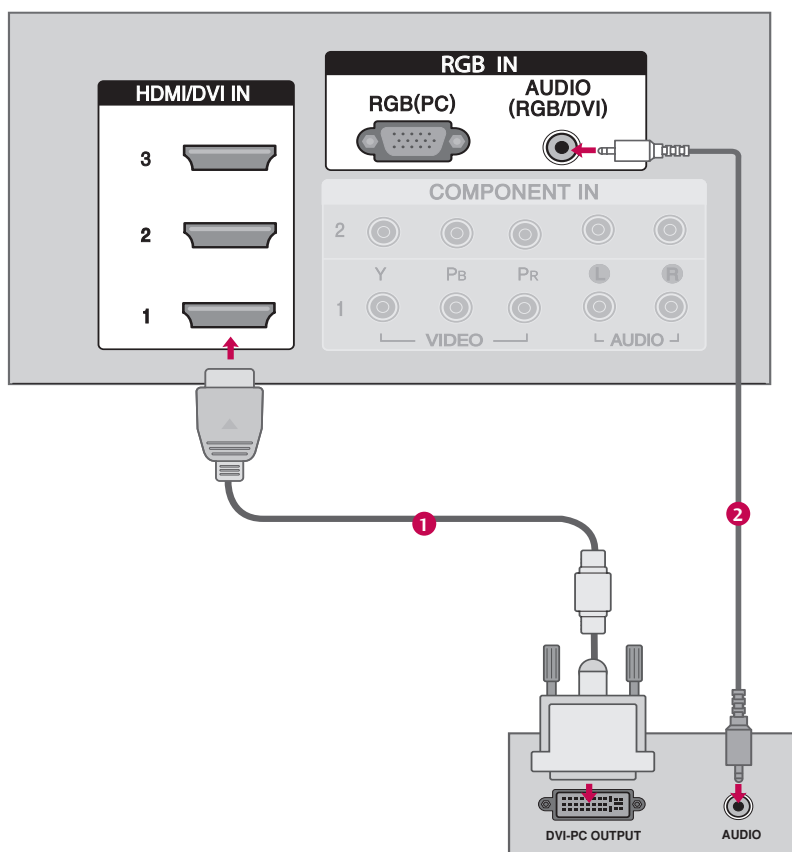

### 1. Comment brancher

- 1 Reliez la sortie DVI du PC à la prise **HDMI/DVI IN1**, **2** ou **3** de l'appareil.
- 2 Reliez la sortie audio du PC à la prise **AUDIO(RGB/DVI)** de l'appareil.

### 2. Comment l'utiliser

- Allumez votre PC et l'appareil.
- Sélectionnez la source **HDMI1**, **HDMI2** ou **HDMI3** en utilisant la touche **INPUT** de la télécommande.

#### ! REMARQUE

- ▶ Si l'ordinateur dispose d'une sortie DVI au lieu d'une sortie HDMI, un branchement audio séparé est nécessaire.
- ▶ Si l'ordinateur ne reconnaît pas la fonction Auto DVI, vous devez régler la résolution de sortie. Pour obtenir une meilleure qualité d'image, réglez la résolution de sortie de la carte graphique du PC à 1920x1080, 60Hz. (32LB9D\* modèles: 1360x768, 60Hz)

# CONFIGURATION DE LA SOURCE AUXILIAIRE

## ! REMARQUES

- ▶ En fonction de votre carte graphique, il se peut que le mode DOS ne fonctionne pas si vous utilisez un câble HDMI vers DVI..
- ▶ Vérifiez l'image sur votre télévision. Il se peut qu'il y ait des défauts au niveau de la résolution, de l'alignement vertical, du contraste ou de la brillance en mode PC. Si tel est le cas, modifier la résolution de la sortie PC ainsi que le taux de rafraîchissement et réglez la brillance et le contraste dans le menu VIDÉO jusqu'à ce que l'image soit claire. Si le taux de rafraîchissement de la carte graphique du PC ne peut pas être changé, changez votre carte graphique ou bien contactez le fabricant de la carte.
- ▶ Évitez de laisser une image fixe à l'écran pendant une période prolongée. Celle-ci pourrait s'imprimer de manière permanente à l'écran.
- ▶ La synchronisation des fréquences Horizontales et Verticales est séparée.

## Spécifications des Affichages Compatibles (RGB/HDMI-PC)

Résolution	Fréquence Horizontale(KHz)	Fréquence Verticale (Hz)
640x350	31.468	70.09
720x400	31.469	70.08
640x480	31.469	59.94
	37.861	72.80
	37.500	75.00
800x600	35.156	56.25
	37.879	60.31
	48.077	72.18
	46.875	75.00
1024x768	48.363	60.00
	56.476	70.06
	60.023	75.02
1280x768	47.776	59.870
1280x768	60.289	74.893
1360x768	47.712	60.015
1280x1024	63.981	60.020
	79.976	75.025
1600x1200	75.00	60.00
1920x1080	67.50	60.00

\* Uniquement en mode RGB-PC: 1280x768  
(H-60.289, V-74.893)

## Spécifications des Affichages Compatibles (HDMI-DTV)

Résolution	Fréquence Horizontale(KHz)	Fréquence Verticale (Hz)
720x480	31.47	60.00
	31.47	59.94
1280x720	45.00	60.00
	44.96	59.94
1920x1080	33.75	60.00
	33.72	59.94
	67.50	60.00
	67.432	59.939
	27.00	24.00
	26.97	23.94
	33.75	30.00
	33.71	29.97

Spécifications des Affichages Compatibles (Y, C<sub>B</sub>/P<sub>B</sub>, C<sub>R</sub>/P<sub>R</sub>)

Résolution	Fréquence Horizontale(KHz)	Fréquence Verticale (Hz)
720x480	15.73	60.00
	15.73	59.94
	31.47	59.94
	31.47	60.00
1280x720	45.00	60.00
	44.96	59.94
1920x1080	33.75	60.00
	33.72	59.94
	67.50	60.00
	67.432	59.939
	27.00	24.00
	26.97	23.94
	33.75	30.00
	33.71	29.97

# CONFIGURATION DE LA SOURCE AUXILIAIRE

## Réglage de l'écran pour mode PC

### Vue d'ensemble

Lorsque l'entrée RGB du téléviseur est connectée à une sortie de PC, sélectionnez RGB-PC à l'aide du bouton **INPUT** de la télécommande.

Lorsque vous changez la résolution, veuillez sélectionner la résolution appropriée dans l'entrée en cours pour afficher la meilleure apparence d'image.

1 Presser **MENU** et utiliser les touches ▲ ou ▼ pour afficher le menu **IMAGE**.

2 Presser ► et ▲ ou ▼ pour sélectionner **Écran**.

3 Appuyez sur le bouton ► pour accéder au menu de réglage de l'écran.

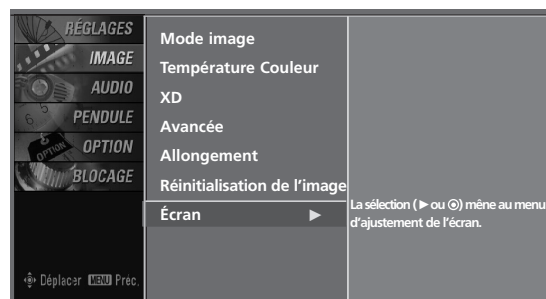

## Réglage de la position de Resolution, Position, Size, Phase, Reset

- 1 Aidez-vous des touches de direction ▲ ou ▼ pour régler la position, les dimensions ou la Resolution, **Position**, **Size**, ou **Phase**.
- 2 Appuyez sur la touche **ENTER** et aidez-vous des touches de direction ▲ / ▼ ou ◀ / ▶ pour effectuer les réglages appropriés.
  - La plage de réglage de la **Phase** est comprise entre -16 ~ +16.
  - La plage de réglage de la **Size** est comprise entre -30 ~ +30.
- 3 Appuyez sur la touche **ENTER**.

## Initialisation (chargement des paramètres usine)

Pour charger les paramètres définis en usine.

- 1 Utilisez le bouton ▲ ou ▼ pour sélectionner **Reset**.
- 2 Appuyez sur la touche **ENTER** et aidez-vous des touches de direction ◀ or ▶ pour valider les modifications.
- 3 Appuyez sur la touche **ENTER**.

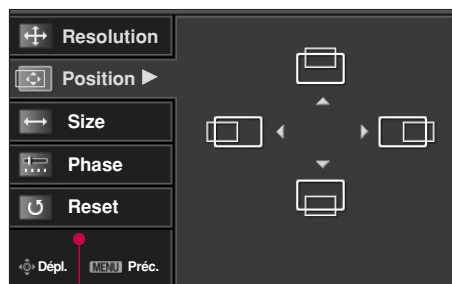

1 2 3

**Resolution** Il n'est pas possible de distinguer les définitions XGA (1024, 1280, 1360) puisqu'elles ont la même durée de synchronisation H/V. Utilisez cette fonction pour sélectionner le Default Sync Time (Durée de synchronisation par défaut).

**Position** Cette fonction sert à ajuster la position Gauche/Droite et Haut/Bas de l'image en fonction de vos préférences.

**Size** Cette fonction sert à réduire les lignes verticales ou les rayures visibles en fond d'écran. Les dimensions horizontales de l'écran sont également modifiées.

**Phase** Cette fonction vous permet d'éliminer le brouillage horizontal et d'améliorer la netteté et le contraste de l'affichage des caractères.



1 2 3

# CONFIGURATION DE LA SOURCE AUXILIAIRE

## RÉGLAGE USB IN

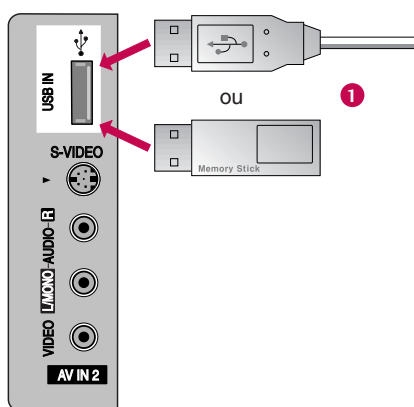

### 1. Comment brancher

---

- 1 Branchez le périphérique USB dans les prises **USB IN**(or **USB**) situées sur le côté du téléviseur.
- 

### 2. Comment l'utiliser

- Vous utilisez la fonction **MEDIAHOST** après avoir branché les prises **USB IN**(ou **USB**). (► p.49)

# RÉGLAGE AUDIO OUT

Envoyer l'audio de la TV vers un équipement audio externe via le port Sortie Audio.

## 1. Comment brancher

### Analogue

- 1 Branchez le audio output aux prises **AUDIO OUT** de l'appareil.
- 2 Réglez « Option Haut-parleurs TV – OFF » dans le menu AUDIO. (► p.74). Consultez le manuel d'utilisation de l'équipement audio externe.

### Numérique

- 1 Branchez une extrémité du câble optique ou coaxial dans le port **OPTICAL** ou **COAXIAL** de la **DIGITAL AUDIO OUT** de la télévision
- 2 Branchez l'autre extrémité dans l'entrée audio numérique de l'équipement audio.
- 3 Réglez « Option Haut-parleurs TV – Arrêt » dans le menu AUDIO. (► p.74). Consultez le manuel d'utilisation de l'équipement audio externe.

### ! REMARQUE

- Lorsque vous branchez équipements audios externes comme des amplificateurs ou des haut-parleurs, veuillez éteindre les haut-parleurs. (► p.74)

### ! ATTENTION

- Ne pas regarder à l'intérieur du port de sortie optique. Regarder un rayon laser peut endommager vos yeux.
- Bloquer le SPDIF dehors(optical/coaxial) au sujet du contenu avec la fonction ACP(Audio Copy Protection).

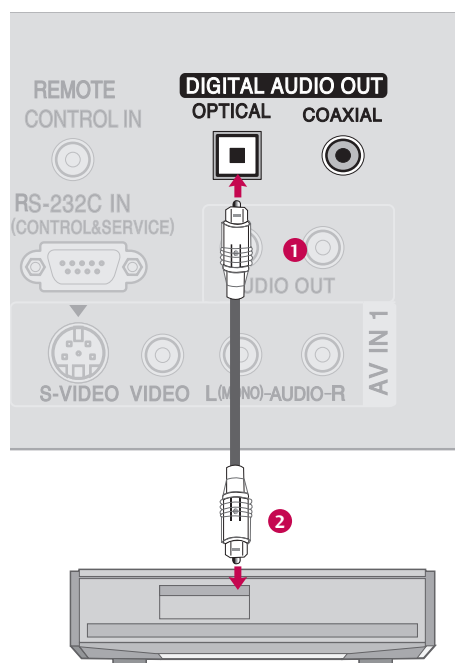
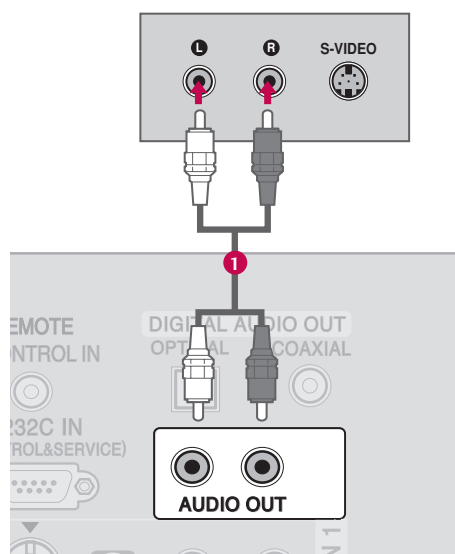

# VISIONNEMENT DE LA TÉLÉVISION/ COMMANDE DES CHAÎNES

## FONCTIONS DES TOUCHES DE LA TÉLÉCOMMANDE

Au moment d'utiliser la télécommande, la diriger vers le capteur sur l'appareil.

### BOUTONS POUR LE MEDIAHOST

■ Contrôle En mode *MEDIAHOST* .

### BOUTONS POUR LE VCR/DVD

■ Contrôle certains magnétoscopes ou lecteurs DVD.

### MENU

Affiche le menu principal.

### BRIGHT +/-

■ Permet de régler la luminosité de l'écran.  
■ Revient au réglage par défaut de la luminosité en changeant le mode source.

### NAVIGATEUR (ascendant/descendant/gauche/droite/ENTER)

■ Permet de naviguer les menus à l'écran et effectuer les réglages selon ses préférences.

### EXIT

Efface tous les affichages à l'écran et prendre le visionnement télé depuis tout menu.

### TIMER

Pour choisir la durée avant la mise hors circuit automatique du téléviseur. ► p.84

### RATIO

Pour changer le ratio. ► p.56

### SIMPLINK

Consulter une liste des appareils audiovisuels connectés au téléviseur.  
Lorsque vous appuyez sur cette touche, le menu Simplink apparaît à l'écran.

### VOLUME ASCENDANT /DESCENDANT

Amplifie ou atténue le niveau sonore.

### MUTE

Sonorité marche-arrêt. ► p.40

### FAV

Utiliser pour faire défiler les canaux préférés.

### CHANNEL ASCENDANT /DESCENDANT

Pour sélectionner les chaînes disponibles.

### Touches NUMÉRIQUES

### BACK

Syntonise les canaux plus récents.

### — (TIRET)

Utilisé pour rentrer un numéro de programme pour les canaux à programmes multiples comme 2-1, 2-2, etc.

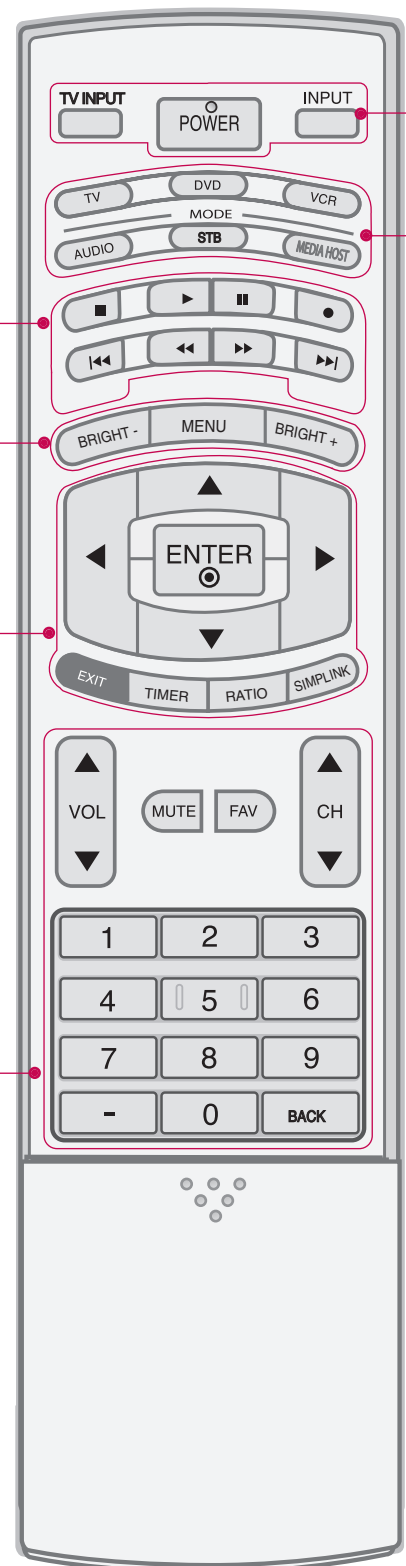

**POWER** Met le téléviseur ou autres appareils en ou hors circuit, selon le mode.

**TV INPUT** Si la source est AV 1-2, Composante 1-2, RGB-PC, HDMI1, HDMI2 ou HDMI3, l'écran revient à la dernière chaîne de télévision affichée.

**INPUT** Les modes de source externe tournent en séquence régulière : les sources Antenne, Cable, AV1-2, Composante 1-2, RGB-PC, HDMI1, HDMI2, HDMI3 (Antenne, Cable, AV 1-2, Composante 1-2, RGB-PC, HDMI1, HDMI2, HDMI3 sont automatiquement liées, uniquement si elles sont connectées.

**MODE** Mode de fonctionnement de la télécommande : TV, DVD, VCR, AUDIO ou STB.

\* Si le mode d'un autre produit est sélectionné, vous pouvez commander le téléviseur à l'aide d'un bouton de la télécommande inutilisé pour le produit en question.

**MEDIAHOST** Pour entrer dans le **MEDIAHOST** mode.

## Sous le Couvercle Coulissant

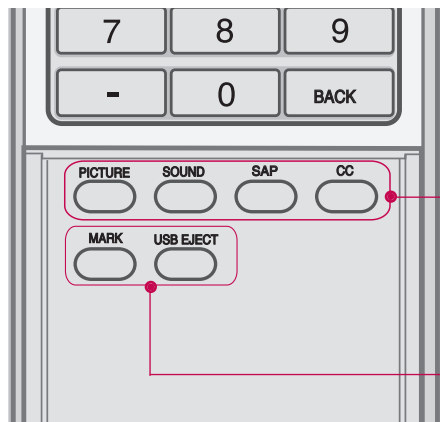

**PICTURE** Pour choisir le mode image réglée en usine selon l'environnement de visionnement.

**SOUND** Sélectionner le son approprié pour le programme.

**SAP** Pour choisir la sonorité MTS : mono, stéréo et SAP en mode analogique. Change la langue audio en mode DTV. ► p. 73

**CC** Pour choisir Sous-titres Marche/arrêt. ► p.77

**MARK** Pour accéder aux fonctions sélectionnées. ► p.51

**USB EJECT** Retirez le périphérique USB. ► p.34

## Installation des piles

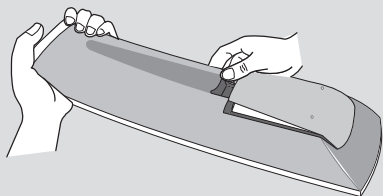

- Ouvrir le couvercle du compartiment à piles à l'arrière et installer les piles en observant les polarités (+ avec + et - avec -).
- Installer deux piles 1,5V AA. Ne pas mélanger des piles usées avec des piles neuves.
- Remettre le couvercle.

## Zone de réception de la télécommande

50/60PY3D

37LC7DF

32LB9D\*

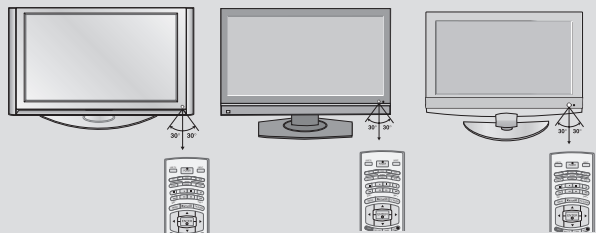

- Utilisez la télécommande à une distance maximum de 7 mètres et une inclinaison de 30° (gauche/droite) à partir du récepteur de l'appareil.
- Jetez les piles usagées dans une poubelle de recyclage afin de préserver l'environnement.

## MISE EN CIRCUIT DU TÉLÉVISEUR

- 1** D'abord, brancher correctement le cordon d'alimentation. À ce moment le téléviseur se met en mode attente.
  - En mode attente pour mettre l'appareil en circuit, presser **⏻/⏻** (ou ON/OFF), **INPUT**, **CH (▲ ou ▼)** sur le téléviseur ou presser **POWER, INPUT, TV INPUT, CH(▲ ou ▼), Number (0~9)** sur la télécommande.
- 2** Sélectionner la source de visionnement avec les touches **INPUT** sur la télécommande.
  - Le téléviseur est programmé pour se rappeler à quelle position il était même si le cordon d'alimentation est enlevé.
- 3** Lorsque l'on a terminé d'utiliser le téléviseur, presser **POWER** sur la télécommande, l'appareil revient au mode attente.

### ! REMARQUES

- ▶ Si l'on part en vacances, débrancher le cordon d'alimentation de la prise murale.



## SELECTION DE CHAÎNE

- 1 Appuyez sur la touche **CH ▲** ou **▼** ou **NUMBER** pour définir un numéro de chaîne.



## REGLAGE DU VOLUME

Réglez le volume à votre convenance.

- 1 Appuyez sur la touche **VOL ▲** ou **▼** pour ajuster le volume.
- 2 Si vous souhaitez couper le son, appuyez sur la touche **MUTE**.
- 3 Vous pouvez réactiver le son en appuyant de nouveau sur la touche **MUTE** ou bien sur les touches **VOL ▲** ou **▼**.

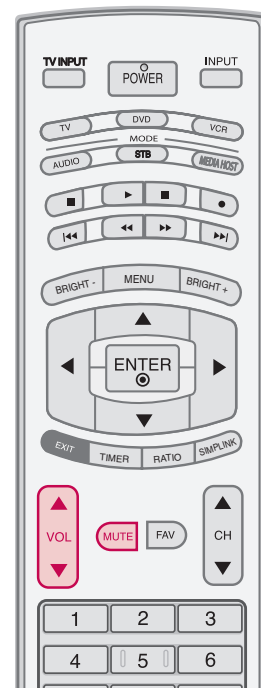

# SÉLECTION ET CONFIGURATION DES MENUS OSD

L'affichage OSD (On Screen Display) de votre poste de télévision peut différer légèrement par rapport aux illustrations présentées dans ce manuel.

- 1 Appuyez sur la touche **MENU** puis aidez-vous des touches ▲ ou ▼ de direction pour naviguer dans les entrées de menu .
- 2 Appuyez sur la touche ► et aidez-vous des touches ▲ ▼ ◀ ▶ de direction pour afficher les options disponibles pour chaque menu.

## RÉGLAGES

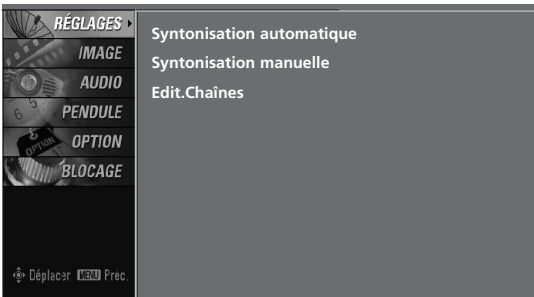

## IMAGE

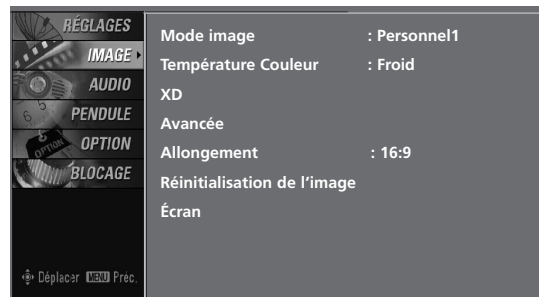

## BLOCAGE

Pour les É.-U.

Pour Canada

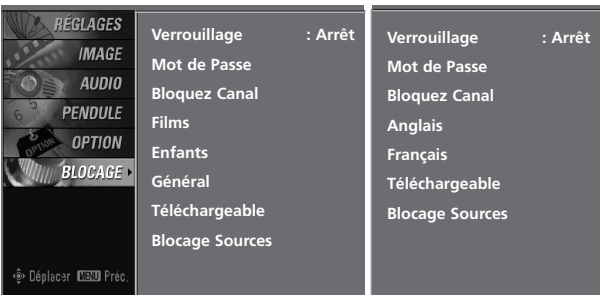

## AUDIO



## OPTION

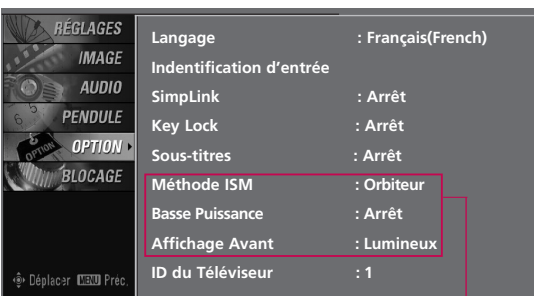

## PENDULE

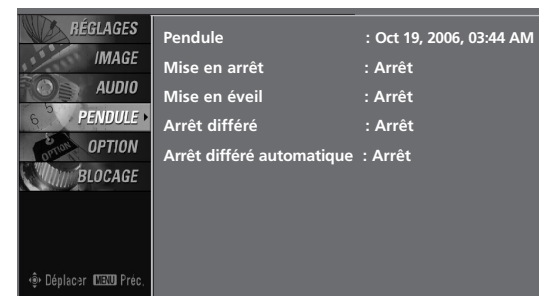

Téléviseur plasma seulement

# VISIONNEMENT DE LA TÉLÉVISION/COMMANDE DES CHÂÎNES

## REPÉRAGE DE CANAUX

### Recherche automatique des chaînes (Syntonisation automatique)

Trouve automatiquement tous les canaux disponibles par l'antenne ou la télédistribution et les met en mémoire dans la liste de canaux.

Effectuer le Syntonisation automatique après chaque changement de connexion antenne/câble.

Un mot de passe est requis pour accéder au menu Syntonisation automatique si le système de verrouillage est activé.

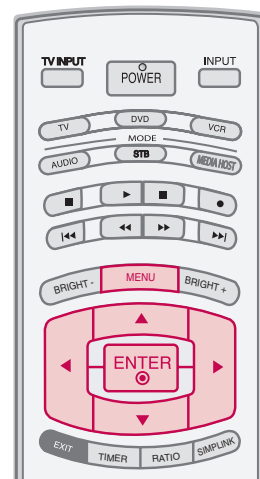

- 1 Presser **MENU** et utiliser les touches ▲ ou ▼ pour afficher le menu **RÉGLAGES**.
- 2 Presser ► et ▲ ou ▼ pour sélectionner **Syntonisation automatique**.
- 3 Presser **ENTER** pour commencer le repérage de canaux. Laisser le **Syntonisation automatique** compléter sa recherche pour **ANTENNA** et **CABLE**.

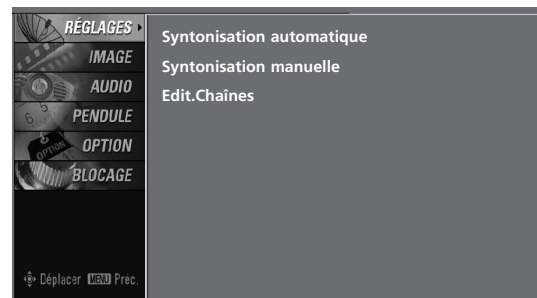

1



2

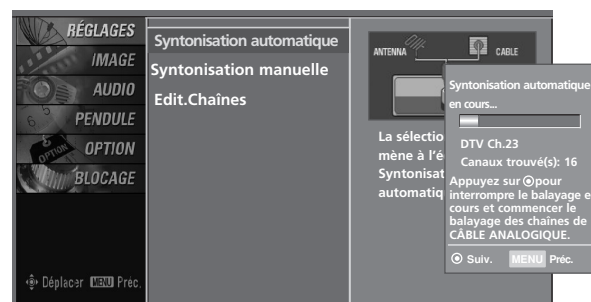

3

### REMARQUE



Signal analogique antenna  
Signal numérique antenna  
Signal analogique cable  
Signal numérique cable

## Ajout/Effacement des chaînes (Syntonisation manuelle)

Un mot de passe est requis pour accéder au menu balayage manuel si le système de verrouillage est actionné.

Lorsque vous sélectionnez les signaux d'entrée DTV ou CADTV, vous pouvez afficher le témoin évaluant l'intensité du signal à l'écran de manière à voir la qualité du signal reçu.

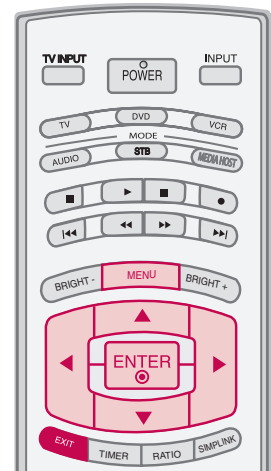

- 1 Presser **MENU** et utiliser les touches ▲ ou ▼ pour afficher le menu **RÉGLAGES**.
- 2 Presser ► et ▲ ou ▼ pour sélectionner **Syntonisation manuelle**.
- 3 Presser ► et ▲ ou ▼ pour choisir TV, DTV, CADTV, et CATV.
- 4 Presser ► et ▲ ou ▼ pour choisir l'indicatif de canal à ajouter ou supprimer.
- 5 Presser **ENTER** pour ajouter ou supprimer le canal.
- 6 Presser **EXIT** pour reprendre le visionnement normal ou presser **MENU** pour revenir au menu précédent.

### ! REMARQUE

- ▶ Ce numéro de chaîne numérique est un numéro de chaîne physique, lequel est différent du numéro de chaîne normal affiché dans Edit.Chaines.

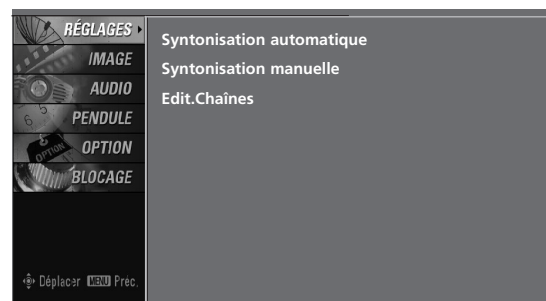

1

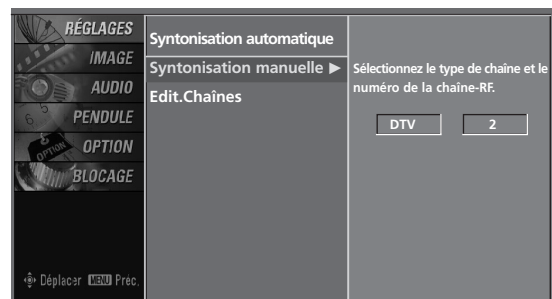

2

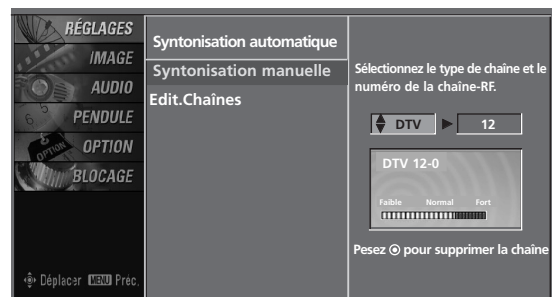

3 4 5

# VISIONNEMENT DE LA TÉLÉVISION/COMMANDE DES CHÂÎNES

## Édition des chaînes

Créer deux types différents de listes de canaux dans la mémoire : au choix et préférés depuis la liste de canaux par défaut créée par le repérage de canaux du Syntonisation automatique.

La liste au choix est créée en alternant chaque canal, marche ou arrêt, avec la touche **ENTER**. Les canaux de cette liste sont affichés en noir et ceux sup-primés sont en gris. Une fois un canal surligné, l'on peut l'ajouter ou le sup-primer en référant à la petite fenêtre dans le coin supérieur gauche de l'écran.

L'on peut créer une liste préférée. Utiliser la touche **FAV** sur la télécommande lorsqu'un canal est surligné, puis l'ajouter ou le supprimer de la liste des canaux préférés.

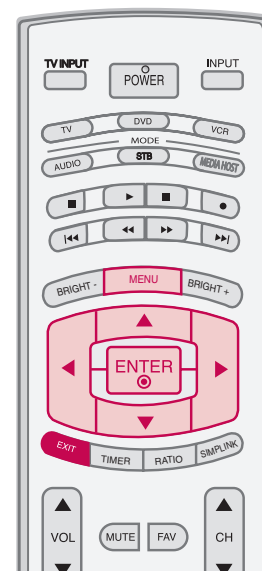

1 Presser **MENU** et utiliser les touches ▲ ou ▼ pour afficher le menu **RÉGLAGES**.

2 Presser ► et ▲ ou ▼ pour sélectionner **Edit.Chaînes**.

3 Presser ► et l'on voit un écran rempli d'indicatifs de canaux et un aperçu.

4 Presser ▲ ▼ ◀ ▶ pour choisir le canal et utiliser **ENTER** pour ajouter ou sup-primer. Presser **FAV** pour l'ajouter à la liste des canaux préférés. L'icône du surfeur apparaîtra en face du numéro de chaîne.

5 Presser **EXIT** pour reprendre le visionnement normal ou presser **MENU** pour revenir au menu précédent.

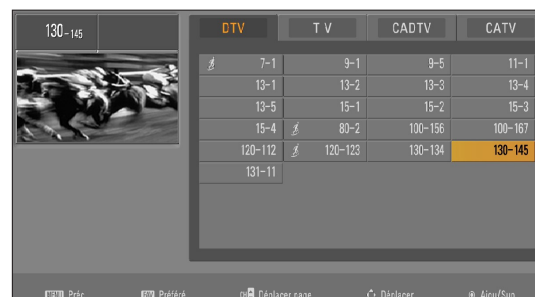
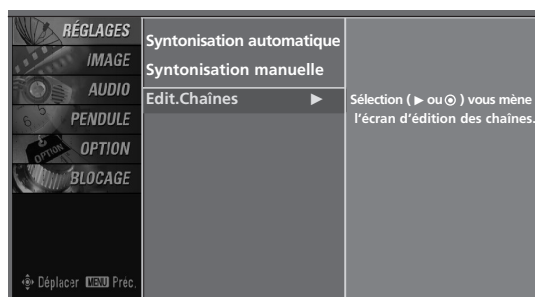
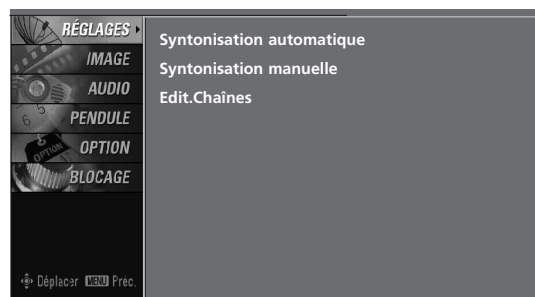

## INPUT LIST

Appuyez sur la touche **INPUT** et la liste des appareils externes connectés s'affiche à l'écran.

Appuyez sur **ENTER** pour modifier l'entrée principale de l'appareil externe actif. Utilisez les touches ▲ ou ▼ pour sélectionner la source d'entrée principale.

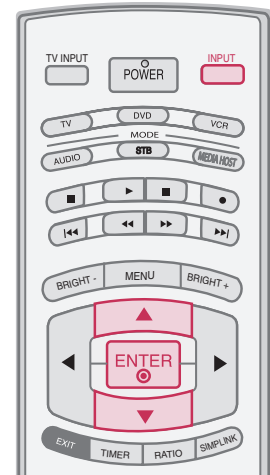
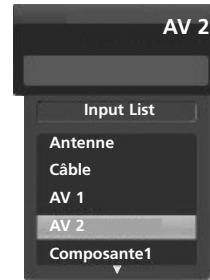

- 1 Lorsque tous les équipements externes sont connectés :

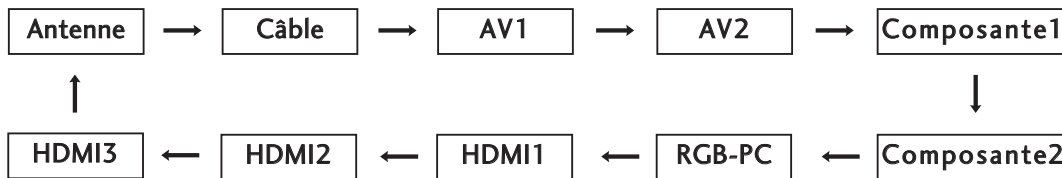

- 2 Lorsque aucun appareil externe est connecté :



- 3 Lorsque certains appareils externes sont connectés :  
(ex : lorsque connectés uniquement à AV 2)

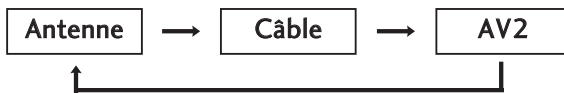

**Antenne:** À sélectionner lorsque vous regardez la TV/DTV.

**Câble:** À sélectionner lorsque vous regardez la CATV/CADTV.

**AV 1, AV 2:** À sélectionner lorsque vous regardez le magnétoscope ou un appareil externe.

**Composante 1-2:** À sélectionner lorsque vous utilisez un DVD ou le boîtier de la télévision numérique en fonction de la prise.

**RGB-PC:** À sélectionner lorsque vous utilisez un ordinateur ou le boîtier de la télévision numérique en fonction de la prise.

**HDMI, HDMI2, HDMI3:** À sélectionner lorsque vous utilisez un DVD, un ordinateur ou le boîtier de la télévision numérique en fonction de la prise.

# VISIONNEMENT DE LA TÉLÉVISION/COMMANDE DES CHAÎNES



Ce système ne fonctionne qu'avec les appareils portant le logo **SIMPLINK**. Vérifiez si l'appareil porte le logo **SIMPLINK**. Cela vous permet de commander et d'utiliser d'autres appareils AV raccordés à l'affichage par l'intermédiaire d'un câble HDMI sans qu'il soit nécessaire d'utiliser d'autres câbles ou configurations.

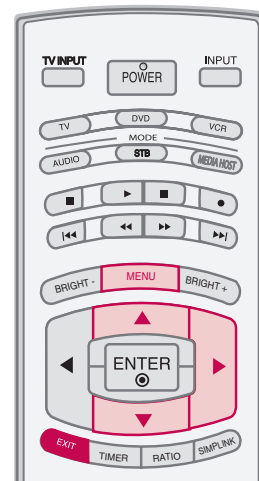

## Préparations Simplink

- 1 Branchez la borne HDMI/DVI IN 1 ou HDMI IN 2 du téléviseur sur la borne arrière (sortie HDMI) de l'appareil Simplink à l'aide du câble HDMI.

Après avoir connecté la prise HDMI du cinéma maison doté de la fonction Simplink selon la méthode ci-dessus, connectez le DIGITAL AUDIO OUT OPTICAL à l'arrière du téléviseur sur la borne DIGITAL AUDIO IN à l'arrière de l'appareil Simplink au moyen du câble optique.

- 2 Presser **MENU** et utiliser les touches **▲** ou **▼** pour afficher le menu **OPTION**.

- 3 Presser **▶** et **▲** ou **▼** pour sélectionner **Simplink**.

- 4 Presser **▶** et **▲** ou **▼** pour sélectionner **Marche**.

- 5 Presser **EXIT** pour reprendre le visionnement normal ou presser **MENU** pour revenir au menu précédent.

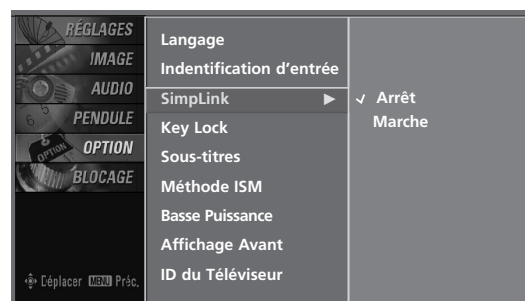
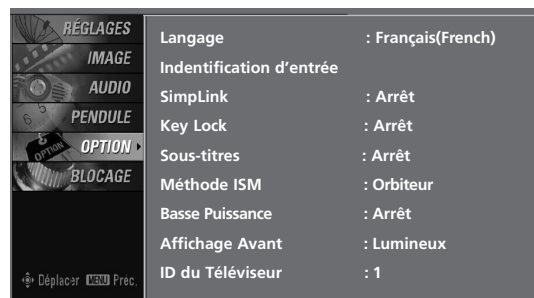













### ! REMARQUE

- ▶ Lorsque vous utilisez l'appareil externe avec Simplink, appuyez sur la touche TV parmi les touches MODE de la télécommande.
- ▶ Lorsque vous changez de source d'entrée avec la touche INPUT de la télécommande, vous pouvez désactiver l'appareil commandé par Simplink.
- ▶ Lorsque vous sélectionnez ou utilisez l'appareil média avec la fonction de cinéma maison, la fonction haut-parleurs passe automatiquement en mode cinéma maison.
- ▶ Lorsque vous exécutez la fonction Photo List, Music List au cours de la lecture d'un DVD se trouvant dans le lecteur d'un cinéma maison pris en charge, Simplink s'interrompt et la fonction applicable s'exécute après avoir changé l'entrée pour TV.

## Fonctions Simplink

**Lecture directe** : après avoir connecté les appareils audiovisuels au téléviseur, vous pouvez commander directement les appareils et la lecture de médias sans définir de paramètres supplémentaires.

**Sélection de l'appareil audiovisuel**: vous permet de sélectionner l'un des appareils audiovisuels connecté au téléviseur et de l'utiliser.

**Lecture de disque**: pour commander les appareils audiovisuels en appuyant sur les touches , , , , , , , , , , , , **ENTER** et sur les touches de lecture, d'arrêt, de pause, de retour rapide, d'avance rapide et de saut de chapitre.









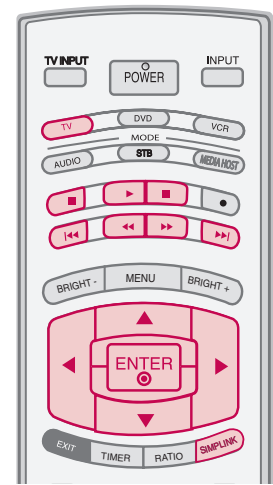





**Mise hors tension de tous les appareils**: lorsque vous éteignez le téléviseur, tous les appareils connectés sont également éteints. (Cette option ne s'applique que lorsque les appareils sont en gradins.)

**Basculement de la sortie audio**: procure un moyen facile pour changer la sortie audio.

(Un appareil connecté au téléviseur par un câble HDMI mais qui n'est pas pris en charge par Simplink n'offre pas cette fonction.)

Remarque: Pour le fonctionnement d'un lien simple, on peut utiliser le câble HDMI dans une version supérieure à 1.2 avec \*CEC. (\*CEC: Consumer Electronics Control).



- 1 Après avoir sélectionnez le bouton **TV** de la section **MODE** de la télécommande, appuyez sur le bouton **SIMPLINK**.
- 2 Utilisez les boutons , , ,  pour sélectionner le périphérique désiré, puis appuyez sur le bouton **ENTER**.
- 3 Pour commander les appareils audiovisuels en appuyant sur les touches , , , , , , , , , , , **ENTER**.



1

2

3

## Menu Simplink

- 1 **Affichage télé**: passe à la chaîne de télévision précédente peu importe le mode courant.
- 2 **Lecture de disque**: permet de sélectionner et de lire des disques. Lorsque de multiples disques sont disponibles, les titres de disques s'affichent de façons pratique au bas de l'écran.
- 3 **Lecture de magnétoscope**: pour lire une cassette et commander le magnétoscope connecté.
- 4 **Lecture d'enregistrements sur disque dur**: pour lire et commander les enregistrements stockés sur le disque dur.
- 5 **Sortie audio vers les haut-parleurs de cinéma maison/sortie audio vers le téléviseur**: sélectionnez les haut-parleurs de cinéma maison ou du téléviseur pour la sortie audio.



▶ Appareil sélectionné

▶ Lorsque aucun appareil n'est connecté (s'affiche en gris)

▶ Lorsqu'un appareil est connecté (s'affiche en couleur vive)

# VISIONNEMENT DE LA TÉLÉVISION/COMMANDE DES CHAÎNES

## ÉTIQUETTE AUXILIAIRE

Pour régler une étiquette à chaque source d'entrée non utilisée lorsque vous appuyez sur la touche INPUT.

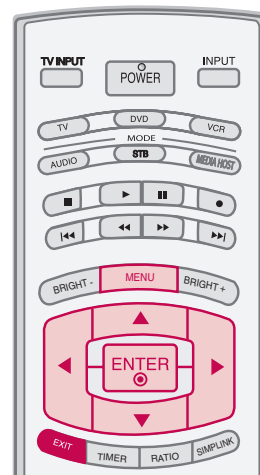

- 1 Presser **MENU** et utiliser les touches ▲ ou ▼ pour afficher le menu **OPTION**.
- 2 Presser ► et ▲ ou ▼ pour sélectionner **Identification d'entrée**.
- 3 Presser ► et ▲ ou ▼ pour sélectionner la source: AV1, AV2, Composante1, Composante2, RGB-PC, HDMI1, HDMI2 ou HDMI3.
- 4 Appuyez sur la touche ◀ ou ▶ pour sélectionner l'étiquette.
- 5 Presser **EXIT** pour reprendre le visionnement normal ou presser **MENU** pour revenir au menu précédent.



1

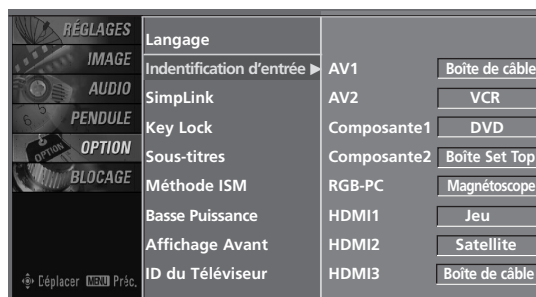

2 3

## MODES D'ENTRÉE

Cet écran s'affiche automatiquement lorsque vous branchez un périphérique USB ou appuyez sur le bouton .

En mode Périphérique USB, vous ne pouvez ajouter de nouveau dossier ou supprimer un dossier existant.

- 1 Appuyez sur le bouton ▲ ou ▼ pour sélectionner l'élément désiré.
- 2 Appuyez sur le bouton **ENTER** pour vous déplacer vers l'élément **Photo List** ou **Music List** du périphérique USB.
- 3 Appuyez sur le bouton **USB EJECT** de la télécommande avant de retirer le périphérique USB.

[Menu Media Host]



### ! REMARQUE

- ▶ Appuyez sur le bouton **USB EJECT** de la télécommande avant de retirer le périphérique USB.
- ▶ Seuls les périphériques de stockage USB peuvent être reconnus.
- ▶ Si le périphérique de stockage USB est branché par l'entremise d'un concentrateur USB, le périphérique ne peut être reconnu.
- ▶ Un périphérique de stockage USB utilisant un programme de reconnaissance automatique peut ne pas être reconnu.
- ▶ Un périphérique de stockage USB utilisant son propre pilote peut ne pas être reconnu.
- ▶ Dans le cas d'un lecteur de carte, jusqu'à quatre cartes mémoire peuvent être reconnues simultanément.
- ▶ La vitesse de reconnaissance d'un périphérique de stockage USB varie selon le périphérique utilisé.
- ▶ Veuillez ne pas mettre en marche le téléviseur ou débrancher le périphérique USB lorsque le périphérique de stockage USB branché à l'appareil est en fonction. Lorsqu'un périphérique similaire est retiré ou débranché, les fichiers stockés ou le périphérique de stockage USB peuvent être endommagés. Pour déconnecter le périphérique de stockage USB, veuillez appuyer sur le bouton **USB EJECT** de la télécommande, puis débrancher le périphérique avec précaution.
- ▶ Veuillez ne pas brancher un périphérique de stockage USB ayant été manipulé artificiellement sur l'ordinateur. Le périphérique peut provoquer la défaillance du produit ou empêcher la lecture. N'oubliez pas de n'utiliser qu'un périphérique de stockage USB contenant des fichiers de musique ou des images standard.
- ▶ Veuillez n'utiliser qu'un périphérique de stockage USB ayant été formaté à l'aide du système de fichier FAT ou NTFS fourni avec le système d'exploitation Windows. Tout périphérique de stockage formaté en tant que programme utilitaire non pris en charge par Windows ne pourra être reconnu.
- ▶ L'écriture et la suppression sont interdites sur les disques durs (HDD) formatés en NTFS.
- ▶ Veuillez brancher l'alimentation pour tout périphérique de stockage USB nécessitant une alimentation externe. Dans le cas contraire, le périphérique peut ne pas être reconnu.
- ▶ Veuillez brancher un périphérique de stockage USB à l'aide d'un câble certifié. Si le périphérique est branché à l'aide d'un câble non certifié ou excessivement long, il peut ne pas être reconnu.
- ▶ Certains périphériques de stockage USB ne sont pas pris en charge ou fonctionnent inadéquatement.
- ▶ Si le nom d'un dossier ou d'un fichier est trop long, il ne sera pas affiché ou reconnu.

## PHOTO LIST

Il est disponible pour écoute sur le périphérique(\*.jpg) USB.

L'affichage à l'écran peut différer de celui sur votre téléviseur.  
Les illustrations sont des exemples permettant de vous aider à faire fonctionner le téléviseur.

### Composant de l'écran

1 Mémoire USB utilisable

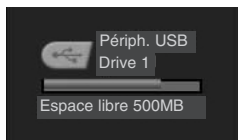

2 Page en cours/Pages totales

3 Nombre total de photos miniatures sélectionnées

4 Boutons correspondants de la télécommande

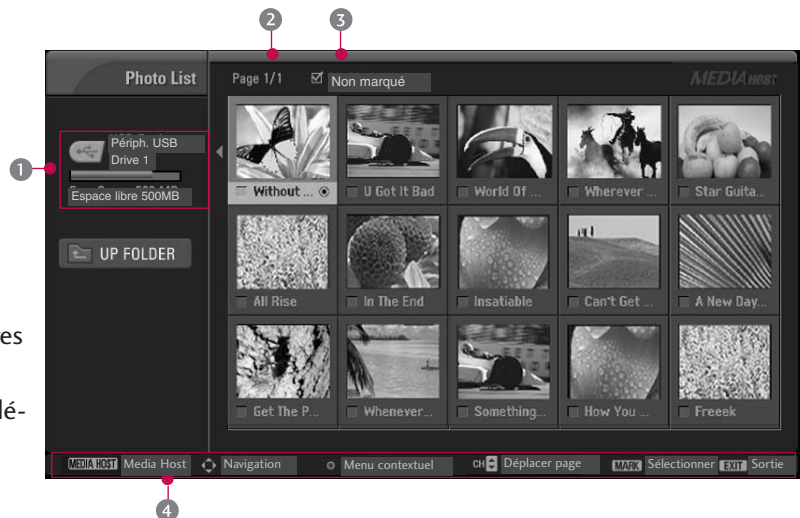

## Sélection de photo et menu contextuel

Comme illustré ci-dessus, il y a 15 vignettes.

- 1 Utilisez le bouton **CH ▲** ou **▼** pour vous déplacer dans la page des photos miniatures.
- 2 Utilisez le bouton **MARK** pour sélectionner ou désélectionner une photo. Lorsqu'une ou plusieurs photos sont sélectionnées, vous pouvez afficher les photos individuellement ou un diaporama des photos sélectionnées. Si aucune photo n'est sélectionnée, vous pouvez afficher toutes les photos individuellement ou un diaporama de toutes les photos du dossier.
- 3 Utilisez les boutons **▲ ▼ ◀ ▶** pour vous déplacer parmi les photos miniatures appropriées, puis appuyez sur le bouton **ENTER** pour afficher le menu contextuel.

- ▶ **Vue** : Affiche l'élément sélectionné.
- ▶ **Sélect.Tous** : Sélectionne toutes les photos à l'écran.
- ▶ **Supprimer** : Supprime la photo sélectionnée.
- ▶ **Annuler** : Ferme le menu contextuel.

- 4 Appuyez sur le bouton **EXIT** à plusieurs reprises pour synchroniser la télévision ou sur le bouton **MEDIA HOST** pour revenir au menu Media Host.

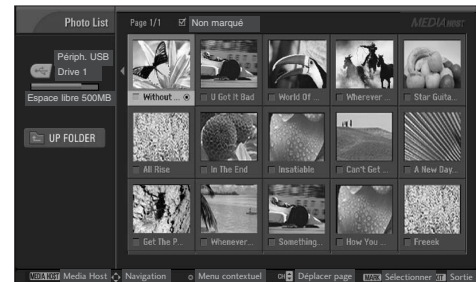

1 2



3

## Réglage du menu à Plein écran

Vous pouvez modifier les paramètres d'affichage des photos stockées sur un périphérique USB pour un affichage plein écran. Des commandes détaillées sont disponibles à l'écran d'affichage des photos plein écran.

- 1 Utilisez le bouton **CH ▲** ou **▼** pour vous déplacer dans la page des photos miniatures.
- 2 Utilisez les boutons **▲ ▼ ◀ ▶** pour vous déplacer parmi les photos miniatures appropriées, puis appuyez sur le bouton **ENTER** pour afficher le menu contextuel.
- 3 Utilisez les boutons **▲ ▼** pour accéder au menu **Vue**, puis appuyez sur le bouton **ENTER**.
- 4 La totalité de la photo sélectionnée s'affiche.

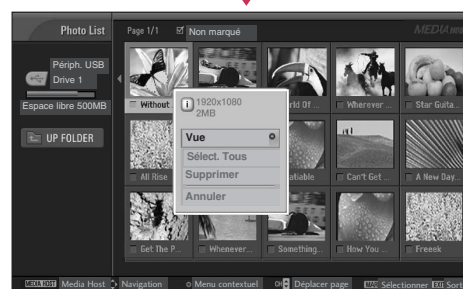
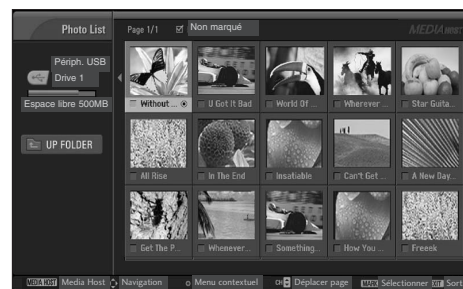

1 2 3

- ▶ **Slide Show** : Lorsqu'aucune image n'est sélectionnée, toutes les photos se trouvant dans le dossier en cours s'affichent dans le diaporama. Lorsqu'une sélection est effectuée, les photos sélectionnées s'affichent dans le diaporama. Pour lancer le diaporama, appuyez sur le bouton **ENTER** du menu **Slideshow ▢**.
  - Réglez l'intervalle du diaporama à partir du menu **Option**.
  - Un diaporama s'exécute pendant un maximum de 4 heures. Après 4 heures, le diaporama se termine et le téléviseur passe au mode TV ou à un mode d'entrée externe.
- ▶ **BGM** : Écoutez de la musique alors que vous visionnez les photos en mode plein écran. Pour démarrer la musique d'arrière-plan, appuyez sur le bouton **ENTER** du menu **BGM ▢**.
  - Réglez le dispositif de musique d'arrière-plan et l'album à partir du menu **Option**.
- ▶ **⌚ (Rotate)** : Fait pivoter les photos.
  - Faites pivoter la photo à 90°, 180°, 270° ou 360° dans le sens des aiguilles d'une montre en appuyant sur le bouton **ENTER** à partir du menu **⌚ (Rotate)**.
- ▶ **Delete** : Supprimez les photos. Utilisez le bouton **◀** ou **▶** pour sélectionner **Delete**, puis appuyez sur le bouton **ENTER**.



L'allongement d'une photo peut changer la taille de la photo affichée sur l'écran dans normal.

4

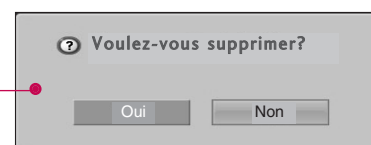

- ▶ **Option** : Définissez les paramètres du Vit.défil.diapos et du dossier musique. Utilisez les boutons ◀ ou ▶ pour sélectionner **Option**, puis appuyez sur le bouton **ENTER**.
  - Utilisez le bouton ◀ ou ▶ et appuyez sur **ENTER** pour définir les paramètres. Allez ensuite à **Entrée** et appuyez sur **ENTER** pour enregistrer les paramètres.
    - Vous ne pouvez modifier le dossier Musique lorsque BGM est en fonction.
- ▶ **Hide** : Masque le menu en mode plein écran. Utilisez les boutons ◀ or ▶ pour sélectionner **Hide**, puis appuyez sur le bouton **ENTER**.
  - Pour afficher le menu de nouveau en mode plein écran, appuyez sur le bouton **ENTER**.

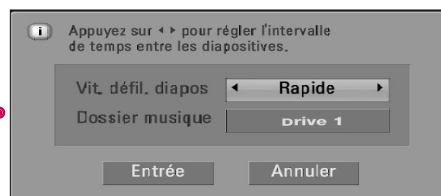

- 5 Utilisez les boutons ◀ ▶ pour sélectionner la photo précédente ou suivante.  
Utilisez les boutons ▲ ▼ ◀ ▶ pour sélectionner et contrôler le menu en mode plein écran.
- 6 Utilisez le bouton **EXIT** pour revenir à la liste de photos lorsque vous vous trouvez en mode plein écran.
- 7 Appuyez sur le bouton **EXIT** à plusieurs reprises pour syn- toniser la télévision ou sur le bouton **MEDIA HOST** pour revenir au menu Media Host.

**! REMARQUE**

- ▶ Si c'est format progressif de JPEG, quelques photos peuvent être pas decodées.

## MUSIC LIST

Les fichiers MP3 (\*.MP3) ou de musique ayant été achetés peuvent contenir des restrictions concernant les droits d'auteur. Ce modèle peut ne pas prendre en charge l'écoute de ces fichiers.

Les fichiers de musique se trouvant sur votre périphérique USB peuvent être lus par cet appareil.

L'affichage à l'écran peut différer de celui sur votre téléviseur. Les illustrations sont des exemples permettant de vous aider à faire fonctionner le téléviseur.

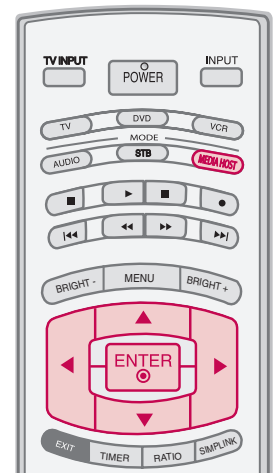

## Composant de l'écran

### 1 Mémoire USB utilisable



- 2 Page en cours/Pages totales
- 3 Nombre total de photos miniatures sélectionnées
- 4 Temps de jeu courant/Temps de jeu total
- 5 Boutons correspondants de la télécommande

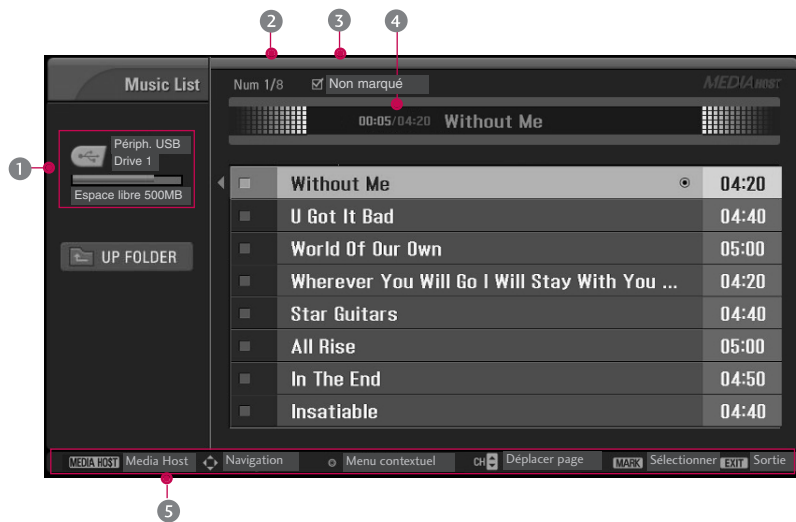

## Sélection de music et menu contextuel

Comme il est indiqué, jusqu'à 8 pistes sont affichées par page.

- 1 Utilisez le bouton **CH ▲** ou **▼** pour vous déplacer dans la page des titres musicaux.
- 2 Utilisez le bouton **MARK** pour sélectionner ou désélectionner une piste. Lorsqu'une ou plusieurs pistes sont sélectionnées, celles-ci sont lues de façon consécutive. Par exemple, si vous souhaitez écouter une seule piste à plusieurs reprises, sélectionnez simplement la piste en question et faites-en la lecture. Si aucune piste n'est sélectionnée, tous les fichiers se trouvant dans le dossier seront joués consécutivement.
- 3 Utilisez les boutons **▲ ▼** pour vous déplacer parmi les pistes appropriées, puis appuyez sur le bouton **ENTER** pour afficher le menu contextuel.





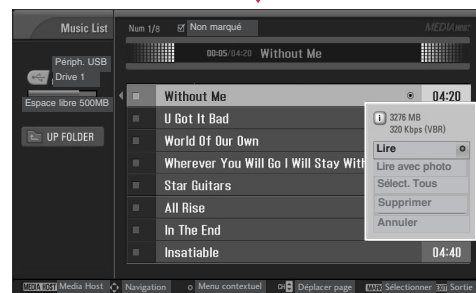
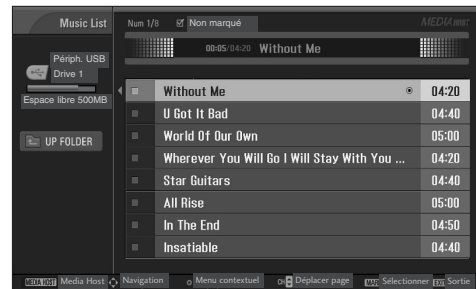

- ▶ **Lire** (pendant l'arrêt): Lit les pistes sélectionnées. Lorsque la lecture d'une piste se termine, la prochaine piste sélectionnée sera jouée. Si aucune piste n'est sélectionnée, la piste suivante du dossier en cours sera jouée. Si vous accédez à un autre dossier et appuyez sur le bouton **ENTER**, la lecture de la piste en cours sera interrompue.
- ▶ **Arrêter la lecture** (pendant le playback): Arrêter le musics de jeu.
- ▶ **Lire avec photo**: Démarre la lecture des pistes sélectionnées, puis se déplace vers la liste de photos.
- ▶ **Sélect.Tous**: Sélectionne toutes les pistes du dossier.
- ▶ **Supprimer**: Supprime les pistes sélectionnées.
- ▶ **Annuler**: Ferme le menu contextuel.

- 4 Appuyez sur le bouton **EXIT** à plusieurs reprises pour syn-toniser la télévision ou sur le bouton **MEDIA HOST** pour revenir au menu Media Host.
  - Si, au cours de la lecture, vous n'appuyez sur aucun bouton pendant un moment, la boîte de renseignements (illustrée ci-dessous) apparaîtra comme écran de veille.
  - L'écran de veille?  
L'écran de veille permet de prévenir les dommages causés à l'écran par une image fixe demeurant à l'écran pour une période prolongée.



1 2 3

### REMARQUE

- ▶ Lorsque la lecture d'une piste est en cours,  s'affiche devant le titre de celle-ci.
- ▶ Une piste endommagée ou corrompue ne peut être lue et un temps de lecture 00:00 s'affiche.
- ▶ La lecture d'une piste téléchargée à partir d'un service payant avec protection de droits d'auteur ne peut être effectuée et des renseignements inappropriés s'affichent comme temps de lecture.
- ▶ Si vous appuyez sur les boutons **ENTER**,  et **EXIT** l'écran de veille disparaît.
- ▶ Les boutons , , ,  et  de la télécommande sont également disponibles lorsque ce mode est sélectionné.

# COMMANDE DE L'IMAGE

## COMMANDE DE LA TAILLE DE L'IMAGE (RAPPORT D'ASPECT)

Cette fonctionnalité vous permet de choisir comment vous souhaitez qu'une image analogique 4:3 apparaisse à l'écran. Lorsque vous recevez une image analogique de 4:3 sur un écran 16/9, vous devez spécifier comment vous souhaitez que l'image soit affichée.

- À la source d'entrée RGB-PC, seule 4 :3 et 16 :9 sont disponibles.

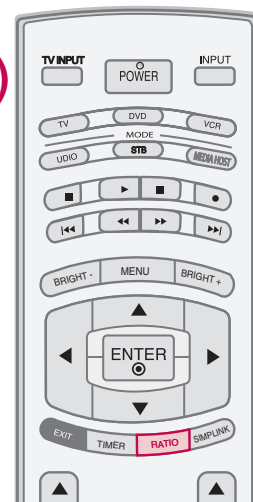

- 1 Appuyez sur la touche **RATIO** à plusieurs reprises pour sélectionner le format. L'on peut aussi **Allongement** le menu **IMAGE**.

### Par Programme

Sélectionner la proportion appropriée pour correspondre à la source d'image.

(4:3 → 4:3)



(16:9 → 16:9)



### 4:3

Choisir ce format pour visionner une image avec le rapport d'origine .

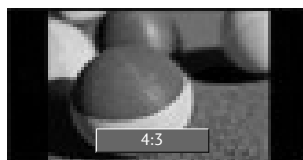

### 16:9

Choisir ce format pour régler une image horizontalement en proportion linéaire pour remplir l'écran.

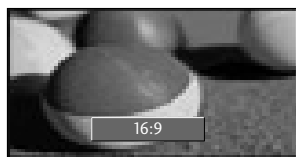

### Zoom 1

Choisir pour visionner une image sans altération. Toutefois les portions du haut et du bas sont coupées.

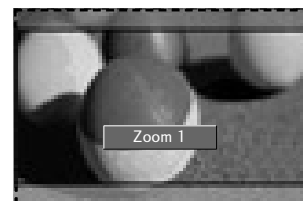

### Zoom 2

Choisir pour altérer l'image, coupée et allongée verticalement. L'image est à mi chemin entre l'altération et couverture de l'écran.

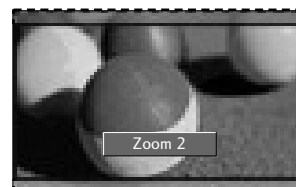

# CONFIGURATION PRÉRÉGLÉE DES IMAGES

## Mode image - Préréglage

Ceci règle le téléviseur pour la meilleure image. Sélectionner la valeur préréglée au menu mode image en fonction de la catégorie de programmes.

Les réglages **Oeil magique**(Téléviseur ACL seulement), **Dynamique**, **Standard**, **Doux** sont prédéterminés en usine pour une obtenir qualité d'image optimale, et ne peuvent pas être modifiés.

En modes **Personnel1** et **Personnel2** uniquement, l'utilisateur peut changer directement les réglages du contraste, brillance, couleur, définition et teinte.

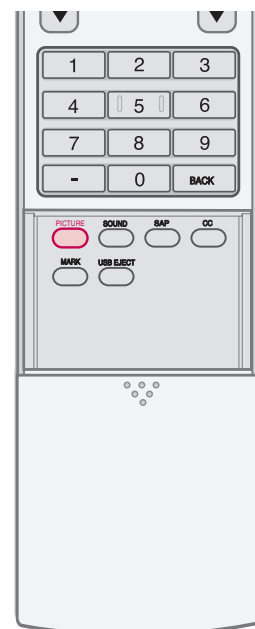

- 1 Presser **PICTURE** de façon répétitive pour sélectionner l'option réglage d'apparence d'image comme suit:  
**Oeil magique**(Téléviseur ACL seulement), **Dynamique**, **Standard**, **Doux**, **Personnel1**, and **Personnel2**(réglages personnels).
- 2 Presser **EXIT** pour sauvegarder et reprendre le visionnement du téléviseur.

■ Vous pouvez également utiliser le menu **IMAGE** pour régler **Mode image**.

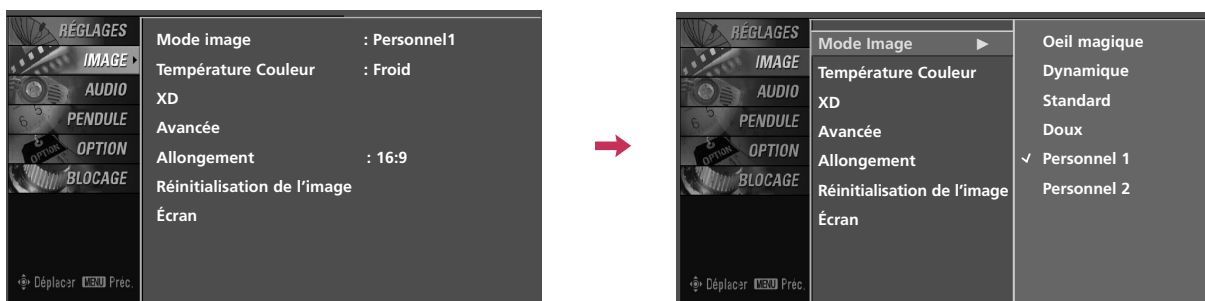

# COMMANDE DE L'IMAGE

## Tonalité de la couleur - Préréglage

Choisir un des 3 réglages automatiques. Régler à chaud pour rehausser les couleurs comme rouge et régler à froid pour voir des couleurs moins intenses avec plus de bleu.

Lorsque les options Mode image (Dynamique, Standard et Doux), sont sélectionnées, l'option Température Couleur est automatiquement modifiée.

Lorsque les options Mode image (Personnel 1 et Personnel 2), sont sélectionnées, vous pouvez choisir la Température Couleur.

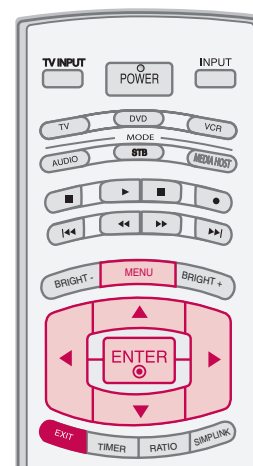

- 1 Presser **MENU** et utiliser les touches ▲ ou ▼ pour afficher le menu **IMAGE**.
- 2 Presser ► et ▲ ou ▼ pour sélectionner **Température Couleur**.
- 3 Presser ► et ▲ ou ▼ pour choisir **Froid, Moyen, Chaud** ou **Personnel**.
- 4 Presser **EXIT** pour reprendre le visionnement normal ou presser **MENU** pour revenir au menu précédent.



1

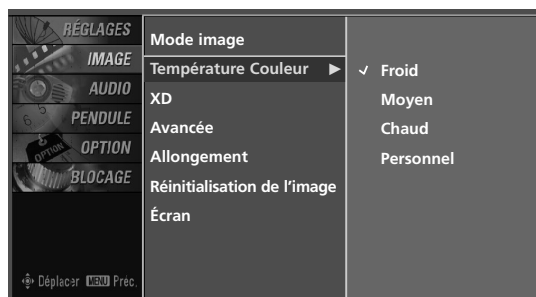

2 3

# RÉGLAGE MANUEL DE L'IMAGE

## Mode image - Mode utilisateur

Règle l'apparence de l'image selon ses préférences et situations de visionnement.

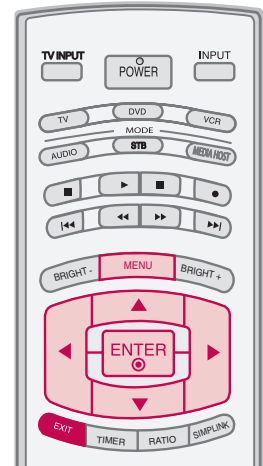

- 1 Presser **MENU** et utiliser les touches ▲ ou ▼ pour afficher le menu **IMAGE**.
- 2 Presser ► et ▲ ou ▼ pour sélectionner **Mode image**.
- 3 Presser ► et ▲ ou ▼ pour sélectionner **Personnel 1** ou **Personnel 2**.
- 4 Presser ► et ▲ ou ▼ pour choisir l'option désirée (**Contraste**, **Brillance**, **Couleur**, **Néteté**, ou **Teinte** ou **Rétroéclairage**(Téléviseur ACL seulement)).
  - **[Rétroéclairage]** Pour commander l'éclat de l'écran, ajuster l'éclat du panneau d'affichage à cristaux liquides. (Téléviseur ACL seulement)
- 5 Presser ► et ◀ ou ▶ pour faire le réglage approprié.
- 6 Presser **EXIT** pour reprendre le visionnement normal ou presser **MENU** pour revenir au menu précédent.



1

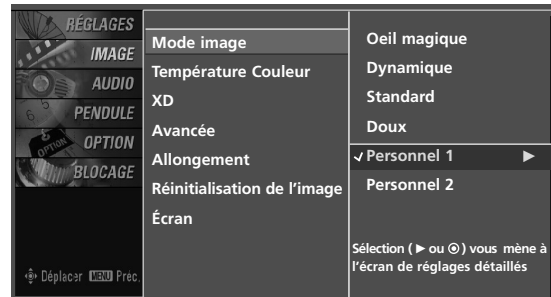

2 3



4

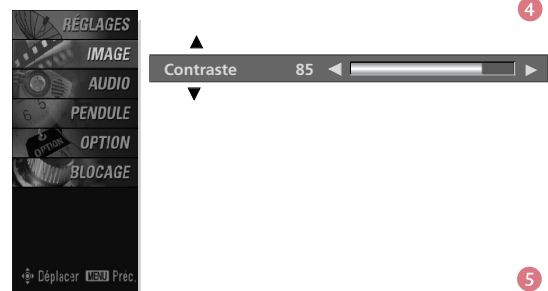

5

# COMMANDE DE L'IMAGE

## Tonalité de la couleur - Mode utilisateur

Vous pouvez également ajuster les réglages détaillés (Rouge, Vert, Bleu) en sélectionnant le menu **Personnel**. Cette fonction ne fonctionne que si le mode d'image est réglé à **Personnel 1** ou **Personnel 2**.

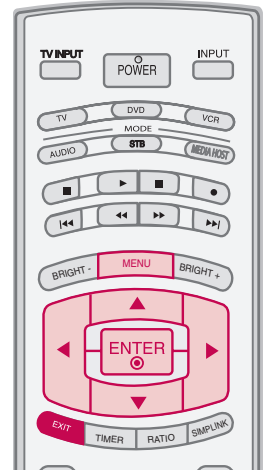

- 1 Presser **MENU** et utiliser les touches ▲ ou ▼ pour afficher le menu **IMAGE**.
- 2 Presser ► et ▲ ou ▼ pour sélectionner **Température Couleur**.
- 3 Presser ► et ▲ ou ▼ pour sélectionner **Personnel**.
- 4 Presser ► et ▲ ou ▼ pour choisir **Rouge, Vert** ou **Bleu**.
- 5 Presser ► et ◀ ou ▶ pour faire le réglage approprié.
  - La gamme de réglage de **Rouge, Vert** ou **Bleu** est comprise entre -20 et +20.
- 6 Presser **EXIT** pour reprendre le visionnement normal ou presser **MENU** pour revenir au menu précédent.



1

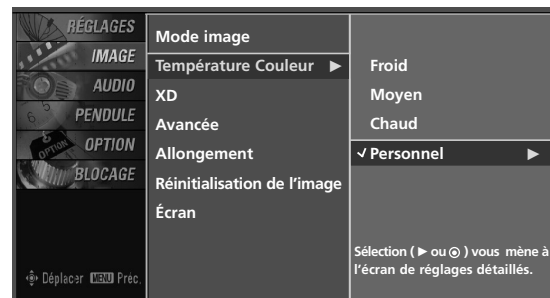

2 3



4

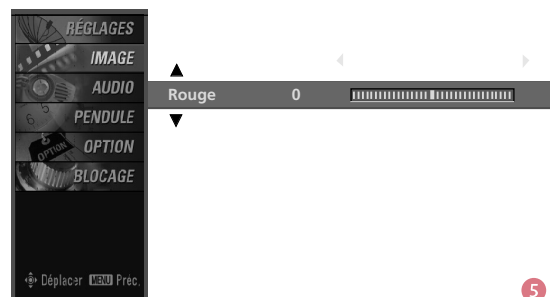

5

## XD - TECHNOLOGIE D'AMÉLIORATION DE L'IMAGE

La technologie XD d'amélioration de l'image de LG est la seule à afficher une véritable source Haute Définition via un signal numérique avancé, en se servant d'algorithme.

Lorsque vous sélectionnez les options Mode image (Dynamique, Standard et Doux), XD passe automatiquement à Auto.

Lorsque vous sélectionnez les options Mode image (Personnel 1 et Personnel 2), vous pouvez également choisir la fonction Auto ou Manuel.

Lorsque vous choisissez Manuelle, vous pouvez régler le Contraste XD, Couleur XD et Bruit XD.

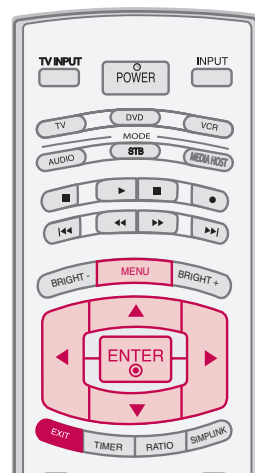

**1** Presser **MENU** et utiliser les touches ▲ ou ▼ pour afficher le menu **IMAGE**.

**2** Presser ► et ▲ ou ▼ pour sélectionner **XD**.

**3** Presser ► et ◀ ou ► pour choisir **Auto** ou **Manuel**.



### Sélection de la fonction Manuel

- Presser ► et ◀ ou ► pour sélectionner **Contraste XD**, **Couleur XD** ou **Bruit XD**.
  - **Contraste XD**: Optimise le contraste automatiquement en fonction de la brillance du reflet.
  - **Couleur XD**: Ajuste les couleurs du reflet automatiquement pour reproduire des couleurs aussi naturelles que possible.
  - **Bruit XD** : Élimine les défauts pour qu'ils ne gênent plus l'image originale.
- Presser ◀ ou ► pour sélectionner **Marche** ou **Arrêt**.

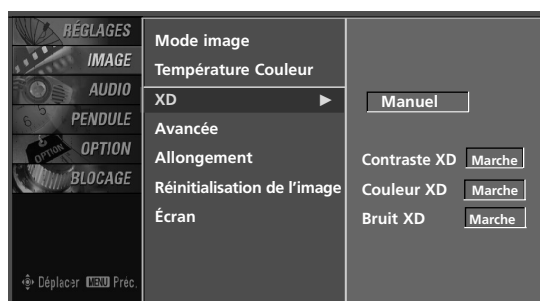

**4** Presser **EXIT** pour reprendre le visionnement normal ou presser **MENU** pour revenir au menu précédent.

# COMMANDE DE L'IMAGE

## AVANCÉE - MODE CINÉMA 3:2 PULLDOWN AVANCÉ

Réglez votre téléviseur pour obtenir la meilleure image pour regarder des films.

Cette fonction n'est désactivée qu'en mode RGB-PC, HDMI1, HDMI2, HDMI3 ou Composante1,2 (à l'exception de 480i).

Lorsque vous actionnez l'option Cinéma (Mode 3:2 Pull-Down ou bien Mode Correction Cinéma), le téléviseur va régler les vidéos 24 fps à partir des films de 30 fps pour l'affichage (Cette fonction est uniquement disponible en mode TV(Analogique, DTV), AV1, AV2, Composante 480i).

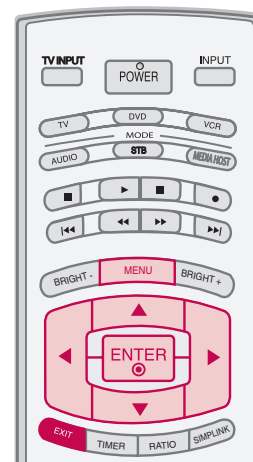

- 1 Presser **MENU** et utiliser les touches ▲ ou ▼ pour afficher le menu **IMAGE**.
- 2 Presser ► et ▲ ou ▼ pour sélectionner **Avancée**.
- 3 Presser ► et ▲ ou ▼ pour sélectionner **Mode cinéma 3:2**.
- 4 Presser ► et ▲ ou ▼ pour sélectionner **Marche** ou **Arrêt**.
- 5 Presser **EXIT** pour reprendre le visionnement normal ou presser **MENU** pour revenir au menu précédent.

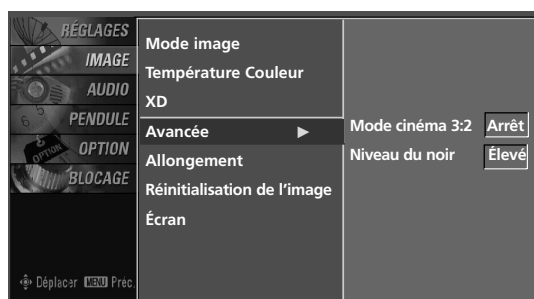

- 3
- 4

## AVANCÉE - NIVEAU DU NOIR (NOIRCEUR) AVANCÉ

Régler le contraste et la brillance de l'écran en utilisant l'intensité du noir de l'image.

Cette fonctionnalité est disponible en modes HDMI1, HDMI2, HDMI3 ou AV1, AV2.

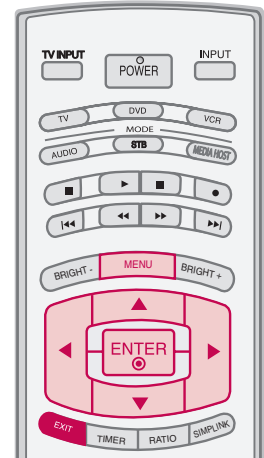

1 Presser **MENU** et utiliser les touches ▲ ou ▼ pour afficher le menu **IMAGE**.

2 Presser ► et ▲ ou ▼ pour sélectionner **Avancée**.

3 Presser ► et ▲ ou ▼ pour sélectionner **Niveau du noir**.

### 4 Niveau du noir

Presser ► et ◀ ou ► pour choisir **Faible** ou **Élevé**.

#### ■ Faible

Le reflet de l'écran s'assombrit.

#### ■ Élevé

Le reflet de l'écran s'éclaircit.

5 Presser **EXIT** pour reprendre le visionnement normal ou presser **MENU** pour revenir au menu précédent.



1

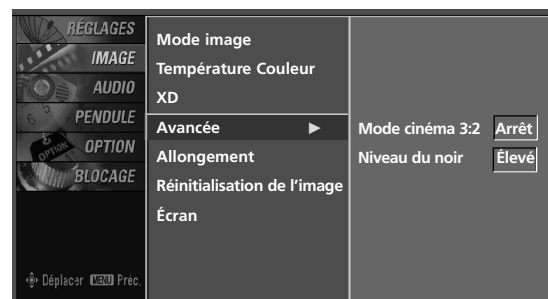

2 3 4

# COMMANDE DE L'IMAGE

## RÉINITIALISATION DE L'IMAGE

Utiliser pour remettre rapidement les options du menu vidéo à leurs valeurs d'origine en usine.

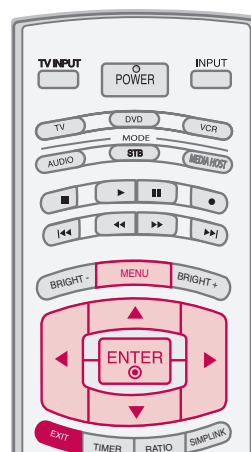

1 Presser **MENU** et utiliser les touches ▲ ou ▼ pour afficher le menu **IMAGE**

2 Presser ► et ▲ ou ▼ pour sélectionner **Réinitialisation de l'image**.

3 Presser ► et ◉ pour remettre les valeurs d'origine.

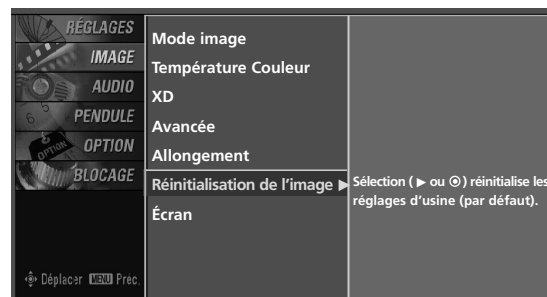

3

## MÉTHODE ISM (MINIMISATION D'INCRUSTATION D'IMAGE) (Modèles Téléviseur plasma seulement)

Une image figée d'un PC/jeu vidéo à l'écran pendant de longues périodes peut causer une image-fantôme ; même si l'on change d'image. Éviter de laisser une image fixe demeurer longtemps à l'écran.

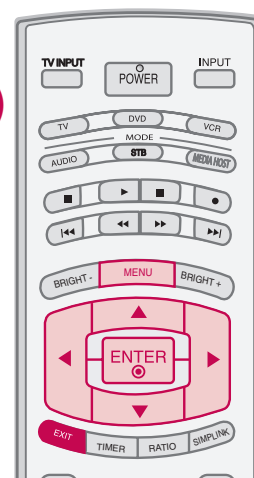

1 Presser **MENU** et utiliser les touches ▲ ou ▼ pour afficher le menu **OPTION**.

2 Presser ► et ▲ ou ▼ pour sélectionner **Méthode ISM**.

3 Presser ► et ▲ ou ▼ pour sélectionner **Normal, Orbiteur, Inversion** ou **Cérusé**.

### ■ Normal

Si le collage d'image n'est pas un problème, ISM n'est pas nécessairement réglé à normal

### ■ Orbiteur

Peut aider à prévenir les images-fantômes. Toutefois, il est préférable de ne pas laisser une image fixe demeurer à l'écran. Pour éviter cela, l'image se déplace une fois par minute Gauche → Droite → Haut → Bas → Droite → Gauche → Bas → Haut.

### ■ Inversion

Inverse automatiquement la couleur du panneau d'affichage plasma toutes les 30 minutes.

### ■ Cérusé

Pour enlever les images permanentes à l'écran.

### ! REMARQUE

- une image permanente excessive peut être impossible à effacer entièrement avec le blanc. Pour reprendre le visionnement normal, presser toute touche.

4 Presser **EXIT** pour reprendre le visionnement normal ou presser **MENU** pour revenir au menu précédent.



1

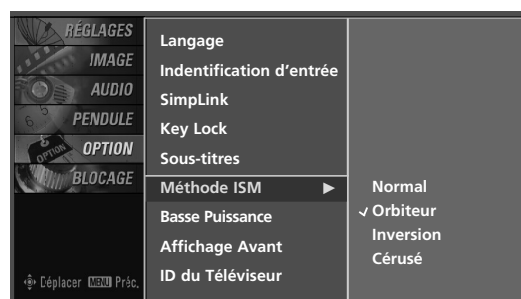

2 3

# COMMANDE DE L'IMAGE

## MODE IMAGE À FAIBLE PUISSANCE (Modèles Téléviseur plasma seulement)

La faible puissance réduit la consommation d'énergie de l'écran plasma.

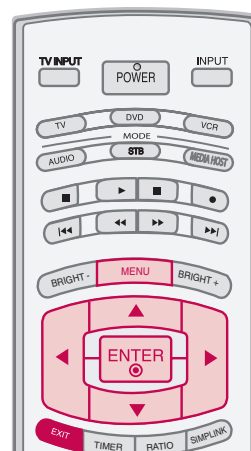

- 1 Presser **MENU** et utiliser les touches ▲ ou ▼ pour afficher le menu **OPTION**.
- 2 Presser ► et ▲ ou ▼ pour sélectionner **Basse Puissance**.
- 3 Presser ► et ▲ ou ▼ pour sélectionner **Marche** ou **Arrêt**.
  - Lorsque vous sélectionnez **Marche**, l'écran s'obscurcit.
- 4 Presser **EXIT** pour reprendre le visionnement normal ou presser **MENU** pour revenir au menu précédent.



1



2 3

## AFFICHAGE AVANT (Modèles Téléviseur plasma seulement)

Brillant lorsque l'appareil est mis en circuit. Le LED affiche la position en cours du téléviseur.

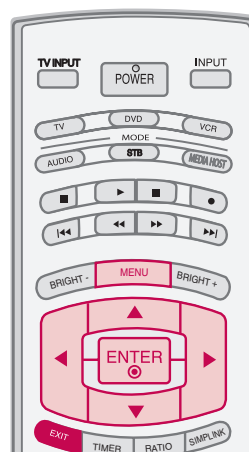

1 Presser **MENU** et utiliser les touches ▲ ou ▼ pour afficher le menu **OPTION**.

2 Presser ► et ▲ ou ▼ pour sélectionner **Affichage Avant**

3 Presser ► et ▲ ou ▼ pour sélectionner **Arrêt, Obscur** ou **Lumineux**.

4 Presser **EXIT** pour reprendre le visionnement normal ou presser **MENU** pour revenir au menu précédent.



1



2 3

# COMMANDE DU SON ET DE LA LANGUE

## CONTRÔLE AUTOMATIQUE DU VOLUME (RGL.AUTO.DU VOLUME)

Balaie les changements de sonorité pendant les publicités, puis règle le niveau sonore pour correspondre au niveau audio spécifié. S'assure que le volume demeure constant que l'on regarde une publicité ou un programme télé.

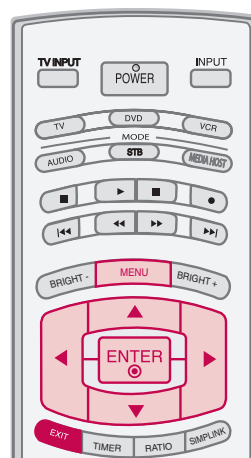

- 1 Presser **MENU** et utiliser les touches ▲ ou ▼ pour afficher le menu **AUDIO**.
- 2 Presser ► et ▲ ou ▼ pour sélectionner **Rgl.auto.du volume**.
- 3 Presser ► et ▲ ou ▼ pour sélectionner **Marche** ou **Arrêt**.
- 4 Presser **EXIT** pour reprendre le visionnement normal ou presser **MENU** pour revenir au menu précédent.



3

# CONFIGURATION PRÉRÉGLÉE DU SON ( MODE AUDIO)

Balaie les changements de sonorité pendant les publicités, puis règle le niveau sonore pour correspondre au niveau audio spécifié.

Standard, Musique, Film, Sports et Personnel sont les options préréglées en usine pour améliorer la qualité du son, et ne peuvent pas être modifiées.

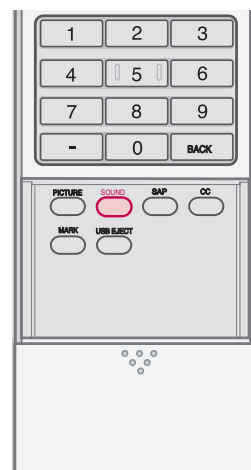

- 1 Presser **SOUND** de façon répétitive pour sélectionner le réglage approprié comme suit:  
**Standard, Musique, Film, Sports et Personnel** (réglages personnels).

- 2 Presser **EXIT** pour reprendre le visionnement normal.

■ Vous pouvez également régler l'option Mode audio dans le menu **AUDIO**.

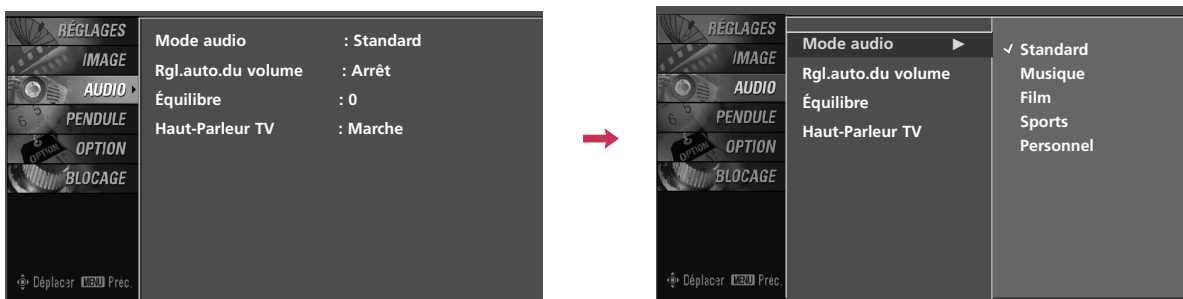

# COMMANDE DU SON ET DE LA LANGUE

## RÉGLAGES DU SON - MODE UTILISATEUR

Règle le son selon ses préférences et l'emplacement de la pièce.

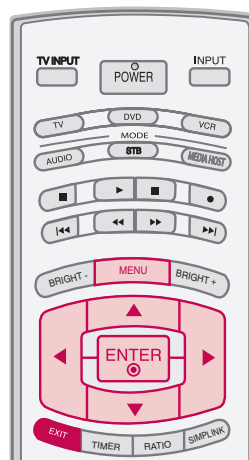

1 Presser **MENU** et utiliser les touches ▲ ou ▼ pour afficher le menu **AUDIO**.

2 Presser ► et ▲ ou ▼ pour sélectionner **Mode audio**.

3 Presser ► et ▲ ou ▼ pour sélectionner **Personnel**.

4 Presser ► et ▲ ou ▼ pour choisir l'option désirée (**Aiguës**, **Basses** ou **Ambiophonie**).



1 2 3



4

- 5 Presser ► et ◀ ou ► pour faire le réglage approprié.

\* **Sélection du Ambiophonie**

Presser ► et ◀ ou ► pour sélectionner **Arrêt**, **Système 3D EchoSound** ou **SRS** (Sound Retrieval System) **TruSurround XT**.

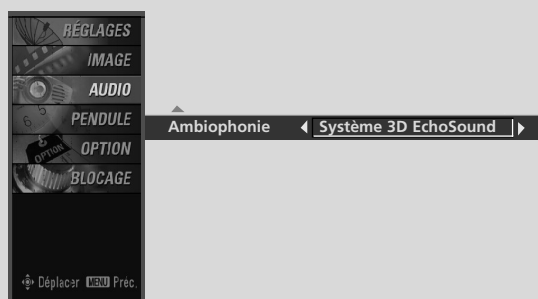

- 6 Presser **EXIT** pour reprendre le visionnement normal ou presser **MENU** pour revenir au menu précédent.

**SRS TruSurround XT**

Prend avantage de tout format multi canal sans avoir besoin d'ajouter des haut-parleurs ou équipements additionnels. Clarté des dialogues, enrichissement des basses et l'ajout d'un rehaussement audio stéréo produisent une expérience sonore immersive du matériel stéréo standard.

**Système 3D EchoSound**

Crée des effets stéréo simulés sans pareils de toute sonorité monophonique et une sonorité tridimensionnelle réaliste avec une sonorité profonde et large dans la sonorité stéréo.

# COMMANDE DU SON ET DE LA LANGUE

## ÉQUILIBRE

Réglez le son du haut-parleur gauche/droit en fonction de vos préférences et de la disposition de la pièce.

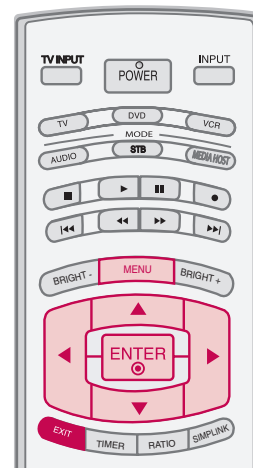

- 1 Presser **MENU** et utiliser les touches ▲ ou ▼ pour afficher le menu **AUDIO**.
- 2 Presser ► et ▲ ou ▼ pour choisir **Équilibre**.
- 3 Presser ► et ◀ ou ▶ pour faire le réglage approprié.
- 4 Presser **EXIT** pour reprendre le visionnement normal ou presser **MENU** pour revenir au menu précédent.



1



2

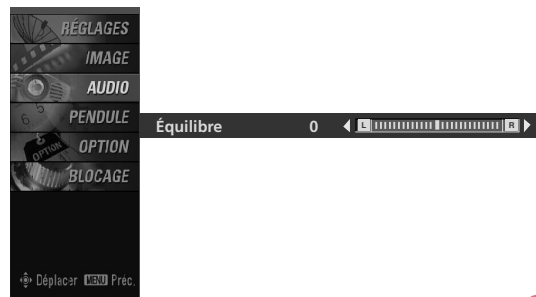

3

## RÉGLAGE DIFFUSIONS STÉRÉO/SAP

Ce téléviseur peut recevoir les programmes stéréo MTS et tout SAP accompagnant un programme stéréo si la station transmet un signal sonore additionnel en plus de celui d'origine.

Après avoir presser la touche STEREO ou SAP sur la télécommande, le téléviseur peut recevoir le signal si la station le diffuse.

La sonorité monophonique est automatiquement reçue si en mono ; même si stéréo ou SAP est sélectionné.

Choisir mono si l'on désire écouter la sonorité monophonique dans des régions éloignées pendant la diffusion stéréo ou SAP. Stéréo ou SAP peut être reçu en canal analogique.

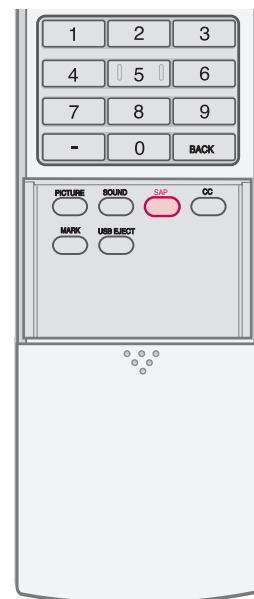

- 
- 1 Utiliser **SAP** pour sélectionner le mode MTS désiré en signal analogique. Chaque pression de la touche **SAP**, Mono, Stéréo ou SAP figure.
    - Si d'autres langues sont disponibles pour le signal numérique, les sélectionner avec **SAP**.
- 

- 2 Presser **EXIT** pour sauvegarder et reprendre le visionnement télé.
-

# COMMANDE DU SON ET DE LA LANGUE

## RÉGLAGE MARCHE-ARRÊT DES HAUT-PARLEURS DU TÉLÉVISEUR

Met les haut-parleurs du téléviseur hors circuit si l'on utilise un équipement audio externe. Pour mettre en ou hors circuit.

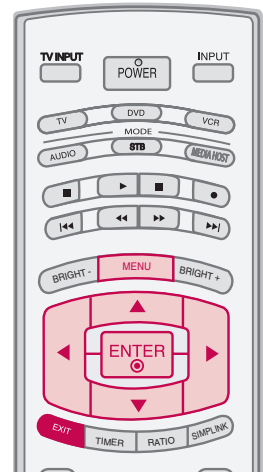

- 1 Presser **MENU** et utiliser les touches ▲ ou ▼ pour afficher le menu **AUDIO**.
- 2 Presser ► et ▲ ou ▼ pour choisir **Haut-Parleur TV**.
- 3 Presser ► et ▲ ou ▼ pour sélectionner **Arrêt** ou **Marche**.
- 4 Presser **EXIT** pour reprendre le visionnement normal ou presser **MENU** pour revenir au menu précédent.



3

# LANGAGE AUDIO

D'autres langues sont disponibles si un signal numérique est fourni par le diffuseur.

Cette fonctionnalité est disponible uniquement en mode DTV/CADTV.

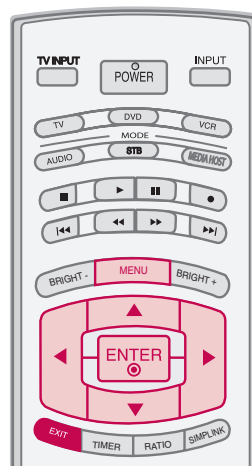

1 Presser **MENU** et utiliser les touches ▲ ou ▼ pour afficher le menu **OPTION**.

2 Presser ► et ▲ ou ▼ pour choisir **Langage**.

3 Presser ► et ▲ ou ▼ pour choisir **Audio**.

4 Presser ► et ◀ ou ▶ pour sélectionner : **English, Español** ou **Français**.

5 Presser **EXIT** pour reprendre le visionnement normal ou presser **MENU** pour revenir au menu précédent.



1

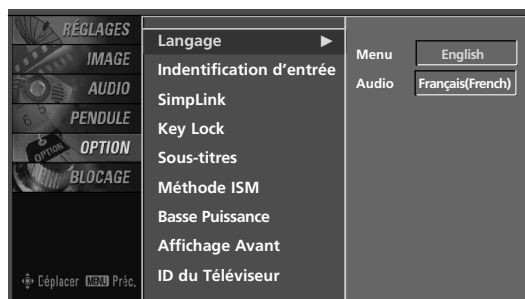

2 3



4

# COMMANDE DU SON ET DE LA LANGUE

## SÉLECTION DE LANGUE POUR LES MENUS À L'ÉCRAN

Les menus peuvent figurer dans la langue choisie.

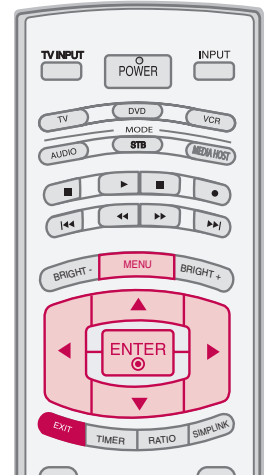

- 1 Presser **MENU** et utiliser les touches ▲ ou ▼ pour afficher le menu **OPTION**.
- 2 Presser ► et ▲ ou ▼ pour choisir la **Langue**.
- 3 Presser ► et ▲ ou ▼ pour choisir la **Menu**.
- 4 Presser ► et ◀ ou ► pour choisir la langue désirée. À partir de ce point les menus à l'écran figurent dans la langue choisie.
- 5 Presser **EXIT** pour reprendre le visionnement normal ou presser **MENU** pour revenir au menu précédent.

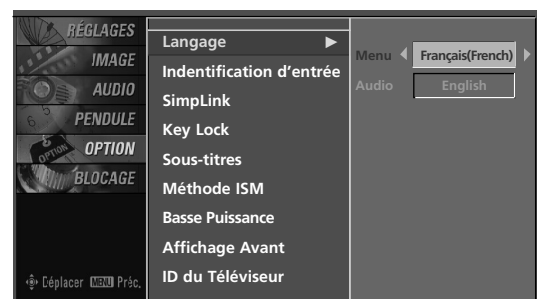
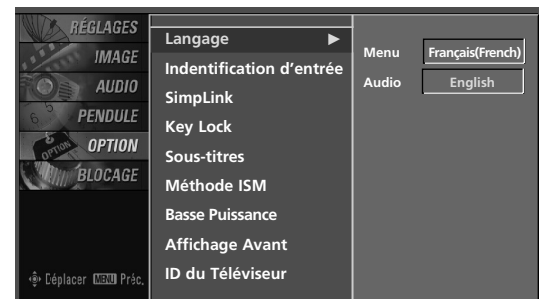

## MODE SOUS-TITRES

Les sous-titres permettent aux gens souffrant de déficience auditive de regarder la télé.

- 1 Presser **MENU** et utiliser les touches ▲ ou ▼ pour afficher le menu **OPTION**.
- 2 Presser ► et ▲ ou ▼ pour choisir la **Sous-titres**.
- 3 Presser ► et ▲ ou ▼ pour choisir la **Mode**.
- 4 Utilisez le bouton ◀ ou ▶ pour sélectionner **Marche** ou **Arrêt**.
  - Lorsque **Arrêt** est sélectionné, les sous-menus des options Analog Analogique, DTV et Numérique sont désactivés.



## Sous-titres à système de diffusion analogique

Sélectionner un mode sous-titres pour afficher l'information fournie par le programme. Les sous-titres analogiques donnent l'information à toute position à l'écran, habituellement le dialogue.

Les sous-titres/texte, si fournis par le télédiffuseur, seraient offerts pour les canaux numériques et analogiques, sur la source antenne/câble.

### ■ Sous-titres

Il s'agit des mots qui défilent au bas de l'écran, habituellement la portion audio d'un programme pour malentendants.

### ■ Texte

Il s'agit de mots qui défilent dans un grand cadre noir couvrant presque tout l'écran, habituellement des messages fournis par le diffuseur.

Ce téléviseur est programmé pour se rappeler le mode sous-titres/texte réglé au moment de la mise hors circuit.

- Utiliser **CC**.

- 1 Utiliser **CC** de façon répétitive pour choisir **Marche** ou **Arrêt**.
- 2 Appuyez sur la touche **EXIT** pour sauvegarder et revenir en mode TV.

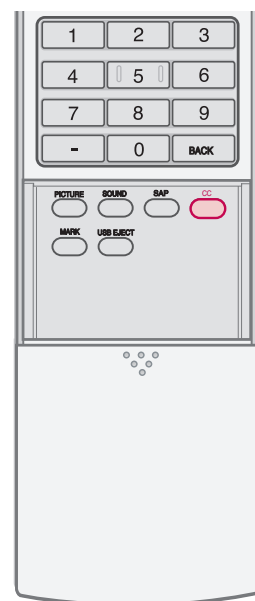

# COMMANDE DU SON ET DE LA LANGUE

- Utiliser **MENU**.

Cette fonction n'est disponible que lorsque le mode **Sous-titres** est **Marche**.

- 1 Presser **MENU** et utiliser les touches ▲ ou ▼ pour afficher le menu **OPTION**.
- 2 Presser ► et ▲ ou ▼ pour sélectionner **Sous-titres**.
- 3 Presser ► et ▲ ou ▼ pour sélectionner **Analogue**.
- 4 Presser ► et ◀ ou ► pour sélectionner: **S-Titre1 ~ S-Titre4**, **Texte1 ~ Texte4**.
- 5 Presser **EXIT** pour reprendre le visionnement normal ou presser **MENU** pour revenir au menu précédent.



1

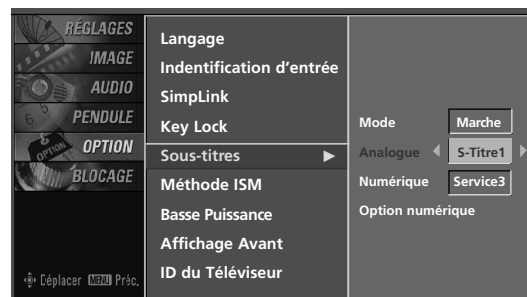

2 3 4

## Sous-titres à système de diffusion numérique

Choisir la langue désirée pour les sous-titres DTV/CADTV.

Cette fonction n'est disponible que lorsque le mode **Sous-titres** est **Marche**.

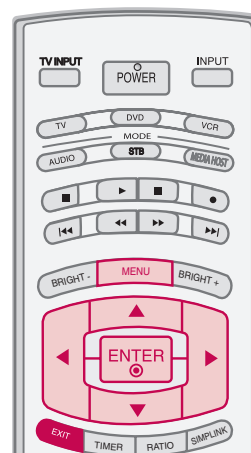

- 1 Presser **MENU** et utiliser les touches ▲ ou ▼ pour afficher le menu **OPTION**.
- 2 Presser ► et ▲ ou ▼ pour sélectionner **Sous-titres**.
- 3 Presser ► et ▲ ou ▼ pour sélectionner **Numérique**.
- 4 Presser ► et ◀ ou ▶ pour sélectionner: **Service1 ~ Service6**.
- 5 Presser **EXIT** pour reprendre le visionnement normal ou presser **MENU** pour revenir au menu précédent.



1

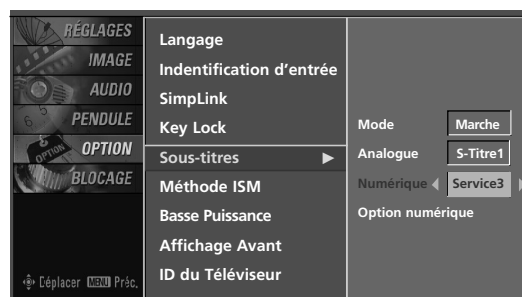

2 3 4

# COMMANDE DU SON ET DE LA LANGUE

## Option sous-titres

Pour personnaliser les sous-titres DTV/CADTV figurant à l'écran.

Cette fonction n'est disponible que lorsque le mode **Sous-titres** est **Marche**.

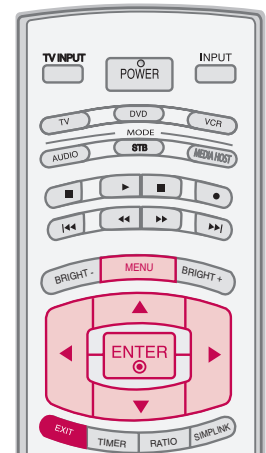

1 Presser **MENU** et utiliser les touches ▲ ou ▼ pour afficher le menu **OPTION**.

2 Presser ► et ▲ ou ▼ pour sélectionner **Sous-titres**.

3 Presser ► et ▲ ou ▼ pour sélectionner **Option numérique**.

4 Presser ► et ◀ ou ▶ pour sélectionner **Personnalisé**.

5 Utiliser ▲ ou ▼ pour personnaliser le style, police, etc. selon ses préférences. Un icône aperçu figure au bas de l'écran, l'utiliser pour voir les sous-titres.

- **Taille** : Règle la grosseur des mots figurant.
- **Caractères**: Sélectionne le type des mots.
- **Couleur texte** : Pour choisir la couleur du texte.
- **Opacité texte**: Spécifier l'opacité pour la couleur du texte.
- **Couleur fond** : Pour choisir la couleur du fond.
- **Opacité fond** : Pour choisir l'opacité du fond.
- **Type bordure** : Pour choisir un type de bordure.
- **Couleur bordure** : Pour choisir la couleur de bordure.

6 Presser **EXIT** pour reprendre le visionnement normal ou presser **MENU** pour revenir au menu précédent.



1



2 3

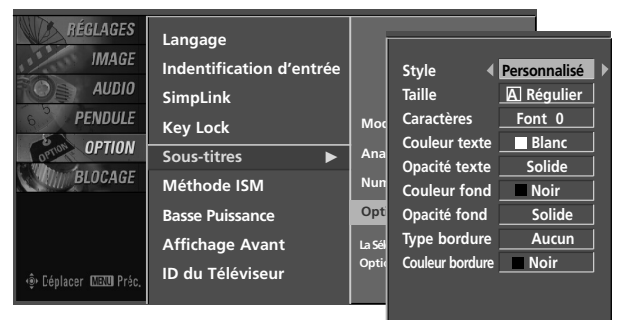

4 5

# REGLAGE DE L'HEURE

## RÉGLAGE DE L'HORLOGE

### Réglage de pendule automatique

L'heure est réglée automatiquement depuis un signal de canal numérique.

Le signal de canal numérique comprend l'information pour l'heure en cours fournie par le diffuseur.

Régler la pendule manuellement, si l'heure est incorrecte.

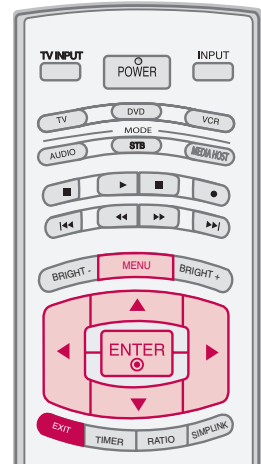

1 Presser **MENU** et utiliser les touches ▲ ou ▼ pour afficher le menu **PENDULE**.

2 Presser ► et ▲ ou ▼ pour sélectionner **Pendule**.

3 Presser ► et ▲ ou ▼ pour sélectionner **Auto**.

4 Presser ► et ▲ ou ▼ pour choisir la zone de visionnement :  
États-Unis : **Est, Centrale, Rocheuses, Pacifique, Alaska** ou **Hawaii**.  
Canada : **Est, Centrale, Rocheuses, Pacifique, Maritime** ou **Atlantique**.

5 Presser ► et ▲ ou ▼ pour sélectionner **Auto**, **Arrêt**, **Marche** si votre pays est soumis au passage à l'heure d'été.

6 Presser **EXIT** pour reprendre le visionnement normal ou presser **MENU** pour revenir au menu précédent.

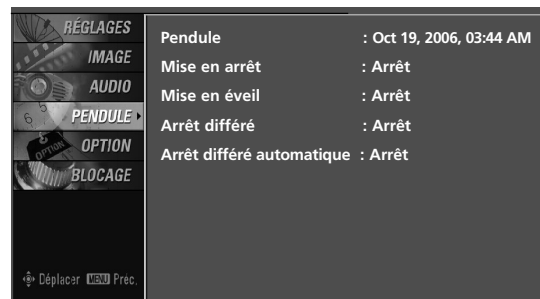

2 3 4 5



2 3 4 5

# REGLAGE DE L'HEURE

## Réglage de pendule manuelle

Si l'heure en cours est erronée, régler manuellement

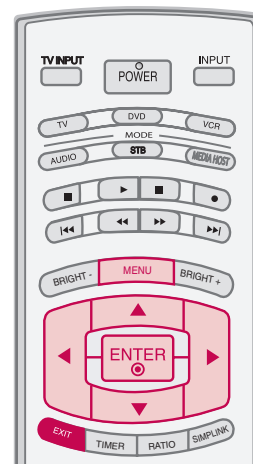

1 Presser **MENU** et utiliser les touches ▲ ou ▼ pour afficher le menu **PENDULE**.

2 Presser ► et ▲ ou ▼ pour sélectionner **Pendule**.

3 Presser ► et ▲ ou ▼ pour sélectionner **Manuel**.

4 Presser ► et ◀ ou ▶ pour choisir l'année, date ou heure. Une fois sélectionné, utiliser ▲ ou ▼ pour les régler.

5 Presser **EXIT** pour reprendre le visionnement normal ou presser **MENU** pour revenir au menu précédent.

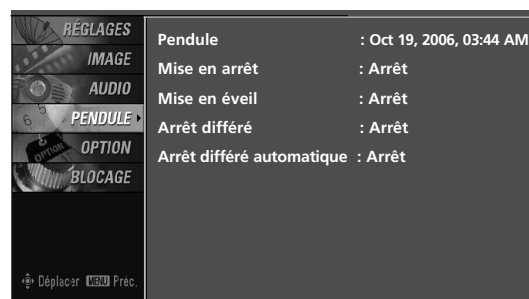

3

# RÉGLAGE DE LA MINUTERIE - MISE EN MARCHÉ/ARRÊT AUTOMATIQUE

Fonctionne seulement si l'heure est réglée.

Minuterie arrêt outrepassé minuterie marche si elles sont réglées à la même heure.

Le téléviseur doit être en mode attente pour que la minuterie marche fonctionne.

Si aucune touche n'est pressée dans un délai de 2 heures une fois le téléviseur mis en circuit avec la minuterie marche, le téléviseur revient automatiquement au mode attente.

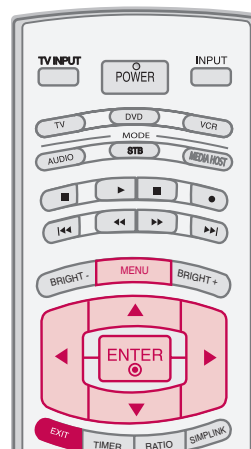

1 Presser **MENU** et utiliser les touches ▲ ou ▼ pour afficher le menu **PENDULE**.

2 Presser ► et ▲ ou ▼ pour sélectionner **Mise en arrêt** ou **Mise en éveil**.

3 Presser ► et ▲ ou ▼ pour sélectionner **Marche**.  
■ Pour annuler **Mise en arrêt** / **Mise en éveil** fonction, choisir **Arrêt**.

4 Presser ► et ▲ ou ▼ pour régler l'heure.

5 Presser ► et ▲ ou ▼ pour régler les minutes.

6 **Pour la fonction Mise en éveil seulement**  
Presser ► et ▲ ou ▼ pour régler pour choisir le canal à syntoniser.

Presser ► et ▲ ou ▼ pour régler pour régler le niveau sonore à la mise en circuit.

7 Presser **EXIT** pour reprendre le visionnement normal ou presser **MENU** pour revenir au menu précédent.



1



2 3 4 5 6

# REGLAGE DE L'HEURE

## MINUTERIE

Pour mettre le téléviseur hors circuit à une heure donnée. Il est à noter que ce réglage est annulé lorsque le téléviseur est mis en circuit.

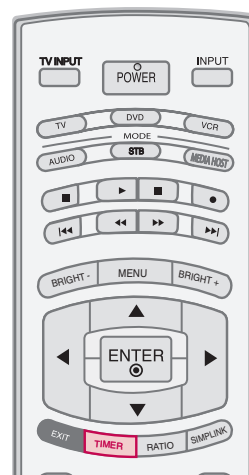

1 Appuyez à plusieurs reprises sur la touche **TIMER** pour sélectionner le nombre de minutes. D'abord l'option **Arrêt** apparaît à l'écran, suivie des options Minuterie Sommeil de 10, 20, 30, 60, 90, 120, 180 et 240 minutes.

2 Une fois la durée souhaitée affichée, appuyez sur la touche **ENTER**. La minuterie commence son décompte à partir du nombre de minutes sélectionné.

3 Pour vérifier le temps restant avant l'arrêt de la télévision, appuyez une nouvelle fois sur la touche **TIMER**.

4 Pour annuler la Minuterie Sommeil, appuyez plusieurs fois sur la touche **TIMER** pour sélectionner **Arrêt**.

■ Vous pouvez également régler la Arrêt différé Sommeil à partir du menu PENDULE.

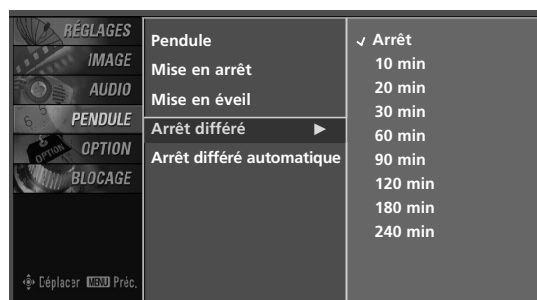
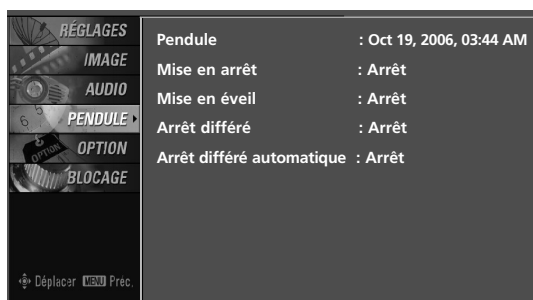

# ARRÊT AUTOMATIQUE

Le téléviseur s'éteindra automatiquement si aucun signal n'est transmis à la source TV et d'entrée ou si la télécommande est inactive pendant 10 minutes.

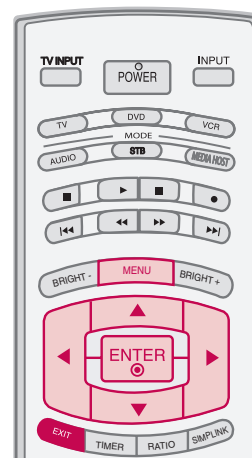

1 Presser **MENU** et utiliser les touches ▲ ou ▼ pour afficher le menu **PENDULE**.

2 Presser ► et ▲ ou ▼ pour sélectionner **Arrêt différé automatique**.

3 Presser ► et ▲ ou ▼ pour sélectionner **Marche** ou **Arrêt**.

4 Presser **EXIT** pour reprendre le visionnement normal ou presser **MENU** pour revenir au menu précédent.



1

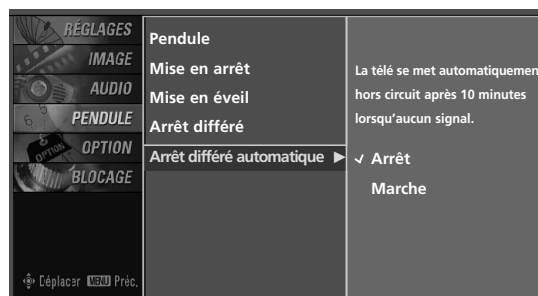

2 3

# COMMANDE PARENTALE /CLASSEMENT

Le contrôle parental peut être utilisé pour verrouiller canaux, cotes et autres sources de visionnement.

Défaut permet tout programme. Le visionnement peut être bloqué par type de programme et par catégories choisies. Il est aussi possible de bloquer tout visionnement pour une période donnée. Pour utiliser cette fonction, il faut faire ce qui suit :

1. Régler les codes et catégories à bloquer.
2. Spécifier un mot de passe
3. Activer le verrouillage

## Cote puce V et catégories

Les directives sont fournies par les diffuseurs. La plupart des programmes télé et des films peuvent être bloqués par cote télé et/ou catégories individuelles. Les films qui ont été diffusés au cinéma ou directement sur vidéo utilisent le système de cote de film (MPAA) seulement.

## Classifications pour les programmes de télévision y compris les téléfilms :

- TV-G (Tout public)
- TV-PG (Avis Parental Souhaité)
- TV-14 (Avis Parental Exigé)
- TV-MA (Adultes)
- TV-Y (Pour enfants)
- TV-Y7 (Interdit aux moins de 7 ans)

## SYTÈME DE RÉGLAGE DE MOT DE PASSE ET VERROUILLAGE

### Réglage de votre code d'accès

Configurez vos options de blocage pour bloquer certaines chaînes, classifications et sources externes de lecture.

Un code d'accès est exigé pour accéder à ce menu.

- 1 Appuyez sur la touche **MENU** puis utilisez la touche ▲ or ▼ pour sélectionner le menu **BLOCAGE**. Ensuite appuyez sur la touche ►.

- Indiquez le code d'accès comme demandé.
- Le téléviseur est réglé avec le code d'accès initial '0-0-0-0'.

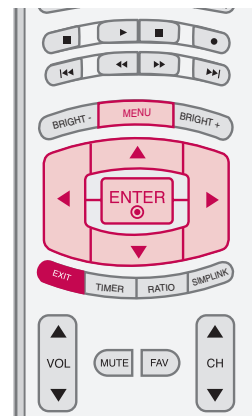

## Définition du mot de passe

Changez le mot de passe en saisissant deux fois le nouveau mot de passe.

- 1 Après avoir saisi le mot de passe, utilisez les touches de direction ▲ or ▼ pour définir le **Mot de passe**.
- 2 Appuyez sur la touche ► et choisissez quatre chiffres au choix pour votre nouveau mot de passe et saisissez-les sur le champ.

Une fois les quatre chiffres entrés, ressaisissez le mot de passe pour **Répéter**.

Votre nouveau mot de passe a été mémorisé.

- 3 Appuyez sur la touche **EXIT** pour retourner au visionnage de votre programme TV ou appuyez sur la touche **MENU** pour retourner au menu précédent.

Pour les É.-U.

Pour Canada



1

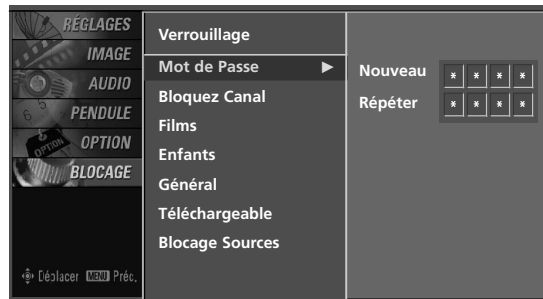

2

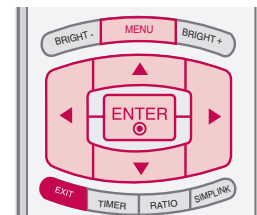

## Systeme de verrouillage

Active ou désactive la stratégie de contrôle que vous avez configurée précédemment.

- 1 Après avoir saisi le mot de passe, utiliser les touches ▲ ou ▼ pour sélectionner **Verrouillage**.
- 2 Appuyez sur la touche ► et utilisez les touches de direction ▲ ou ▼ pour sélectionner **Marche** ou **Arrêt**.
  - Si vous choisissez Marche, le système de verrouillage est activé.

- 3 Appuyez sur la touche **EXIT** pour retourner au visionnage de votre programme TV ou appuyez sur la touche **MENU** pour retourner au menu précédent.

Pour les É.-U.

Pour Canada



1

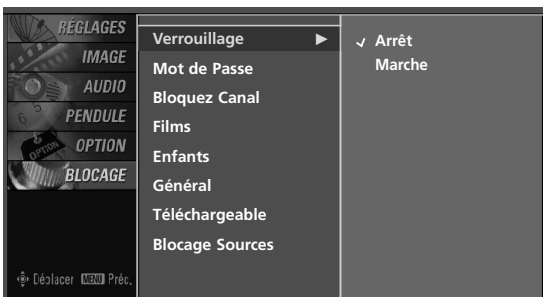

2

# COMMANDE PARENTALE / CLASSEMENT

## BLOPAGE DES CHÂÎNES

Verrouille les chaînes que vous ne souhaitez pas regarder ou celles que vous ne souhaitez pas que vos enfants regardent.

- 1 Après avoir saisi le mot de passe, utiliser les touches ▲ ou ▼ pour sélectionner **Bloquez Canal**.
- 2 Appuyez sur la touche ► Un écran s'affiche avec les numéros de chaîne et un aperçu image.
- 3 Utilisez les touches de direction ▲ ▼ ◀ ▶ pour sélectionner une chaîne et appuyez sur la touche **ENTER** pour la verrouiller ou la déverrouiller.
- 4 Appuyez sur la touche **EXIT** pour retourner au visionnage de votre programme TV ou appuyez sur la touche **MENU** pour retourner au menu précédent.

Pour les É.-U.

Pour Canada



1

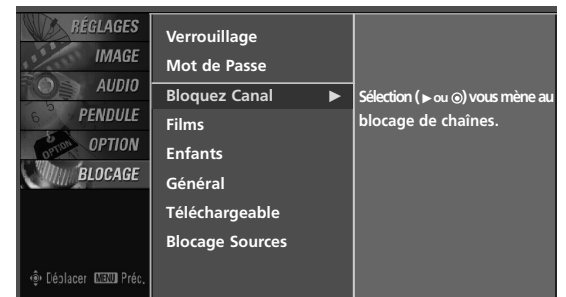

2

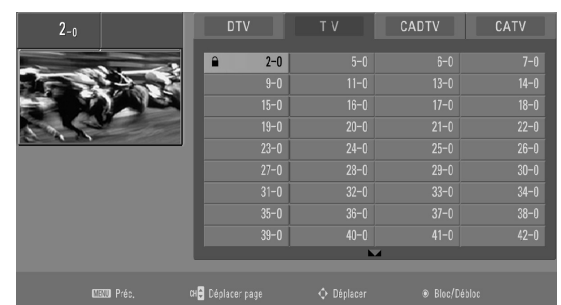

3

# CLASSEMENT DES FILMS ET DES ÉMISSIONS TÉLÉVISÉES

## Classement des films (MPAA) - Valable pour les USA uniquement

Empêche le visionnage des films en fonction de du classement qui leur a été affecté, afin que les enfants ne puissent pas accéder aux contenus à caractère choquant ou jugé comme tel. Vous pouvez ainsi fixer des limites en bloquant l'accès aux films dont l'indice de classement dépasse un certain seuil. Gardez à l'esprit que les limites de classement s'appliquent uniquement aux films retransmis à la TV, et non aux programmes TV comme par exemple les feuilletons.

1 Après avoir saisi le mot de passe, utiliser les touches ▲ ou ▼ pour sélectionner **Films**.

2 Appuyez sur la touche ► et utilisez les touches de direction ▲ ou ▼ pour attribuer un classement **G**, **PG**, **PG-13**, **R**, **NC-17** ou **X**.

- G (Audience Générale)
- PG (Conseil Parental Suggéré)
- PG-13 (Parents Fortement Avertis)
- R (Restreint)
- NC-17 (Restreint pour 17 ans et moins)
- X (Adulte Seulement)
- Bloc Désactivé (tout programme permis)

► Si vous classez un programme dans la catégorie PG-13 : Les films de catégorie G et PG pourront être visionnés, les films PG-13, R, NC-17 et X seront bloqués.

3 Appuyez sur la touche **EXIT** pour retourner au visionnage de votre programme TV ou appuyez sur la touche **MENU** pour retourner au menu précédent.

## Téléchargeable

1 Après avoir saisi le mot de passe, utiliser les touches ▲ ou ▼ pour sélectionner **Téléchargeable**.

2 Appuyez sur la touche ► et utilisez les touches de direction ▲ ou ▼ pour sélectionner **Dim0**, **Dim1**, **Dim2**, ou **Dim3**.

3 Appuyez sur la touche ► et utilisez les touches de direction ▲ ou ▼ pour sélectionner **D1L1**, **D1L2**, ou **D1L3**.

4 Appuyez sur la touche **EXIT** pour retourner au visionnage de votre programme TV ou appuyez sur la touche **MENU** pour retourner au menu précédent.

### ! REMARQUE

- Il est possible que cette fonction soit disponible à l'avenir, uniquement pour les signaux de canal numérique.
- Cette fonction est uniquement disponible lorsque la télévision a reçu des données de classification de Région5.

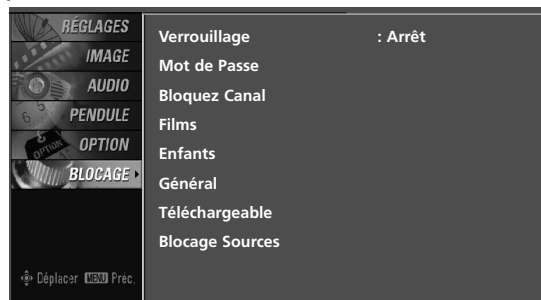

1

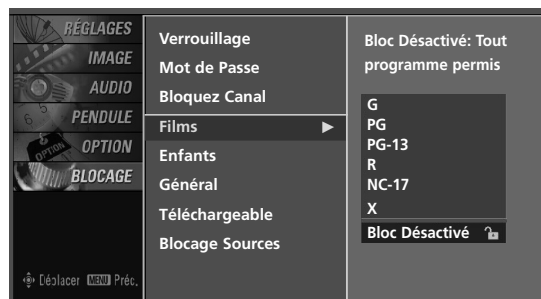

2

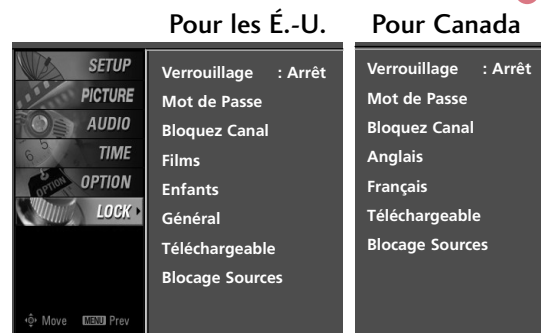

1

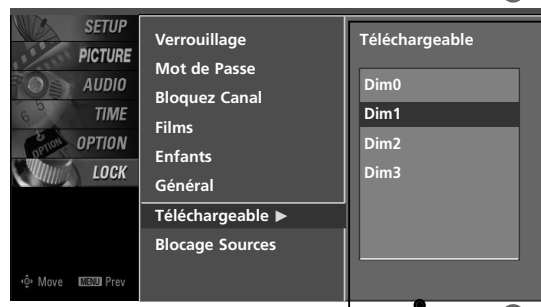

2

► En fonction du tableau de classification, l'affichage à l'écran de votre télévision peut différer légèrement de ce qui est illustré dans ce guide.

# COMMANDE PARENTALE / CLASSEMENT

## Classement des émissions pour enfants – Valable aux USA uniquement

Empêche les enfants de visionner certains programmes TV, en fonction du classement qui leur a été affecté. Ce classement ne s'applique pas aux autres émissions TV. À moins que vous ne bloquez expressément certaines émissions TV réservées à un public mature dans le sous menu TV Rating, vos enfants pourront visionner ces programmes.

- 1 Après avoir saisi le mot de passe, utiliser les touches ▲ ou ▼ pour sélectionner **Enfants**.
- 2 Appuyez sur la touche ► et utilisez les touches de direction ▲ ou ▼ pour sélectionner **Age** ou **Violence Fantaisie**.  
Appuyez sur la touche ► et utilisez les touches de direction ▲ ou ▼ pour sélectionner les options de filtrage.
  - Age (s'applique à TV-Y, TV-Y7)
  - Violence Fantaisie (s'applique à TV-Y7)
- 3 Appuyez sur la touche **EXIT** pour retourner au visionnage de votre programme TV ou appuyez sur la touche **MENU** pour retourner au menu précédent.

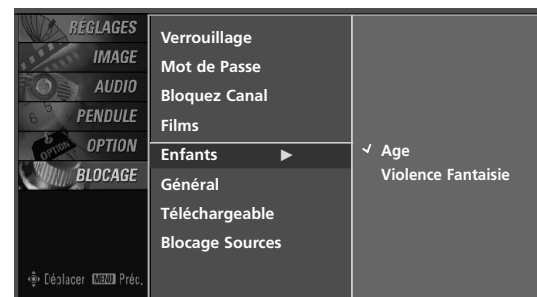
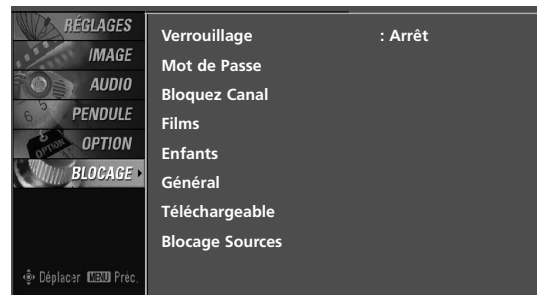

## Classement des émissions – Valable aux USA uniquement

Basé sur les classements, filtre certaines émissions télévisées que vous et votre famille ne souhaitez pas regarder.

- 1 Après avoir saisi le mot de passe, utiliser les touches ▲ ou ▼ pour sélectionner **Général**.
- 2 Appuyez sur la touche ► et utilisez les touches de direction ▲ ou ▼ pour sélectionner **Age**, **Dialogue**, **Langage**, **Sexe** ou **Violence**.  
Appuyez sur la touche ► et utilisez les touches de direction ▲ ou ▼ pour sélectionner les options de filtrage.
  - Age (s'applique à TV-G, TV-PG, TV-14, TV-MA)
  - Dialogue (s'applique à TV-PG, TV-14)
  - Langage (s'applique à TV-PG, TV-14, TV-MA)
  - Sexe (s'applique à TV-PG, TV-14, TV-MA)
  - Violence (s'applique à TV-PG, TV-14, TV-MA)
- 3 Appuyez sur la touche **EXIT** pour retourner au visionnage de votre programme TV ou appuyez sur la touche **MENU** pour retourner au menu précédent.

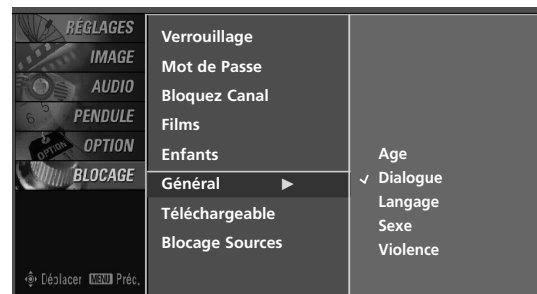
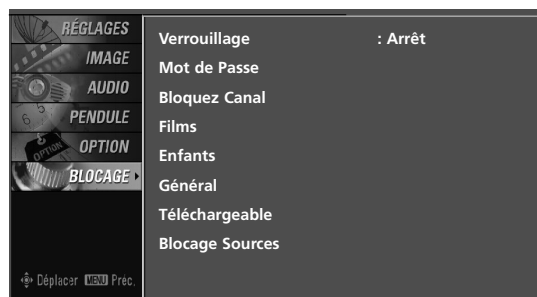

## Système de classement en anglais - Valable au Canada uniquement

Sélection du système de classement en Anglais (Canada).

- 1 Après avoir saisi le mot de passe, utiliser les touches ▲ ou ▼ pour sélectionner **Anglais**.
- 2 Presser ► et ▲ ou ▼ pour sélectionner **E, C, C8+, G, PG, 14+, 18+** ou **Bloc Désactivé**.
  - E(Exempt)
  - C(Enfants)
  - C8+(Enfants de 8 ans et plus)
  - G(émissions générales, pour tout public)
  - PG(Accord parental souhaitable)
  - 14+(public de 14 ans et plus)
  - 18+(émissions pour adulte)
  - Bloc Désactivé (Filtrage désactivé)

- 3 Appuyez sur la touche **EXIT** pour retourner au visionnage de votre programme TV ou appuyez sur la touche **MENU** pour retourner au menu précédent.

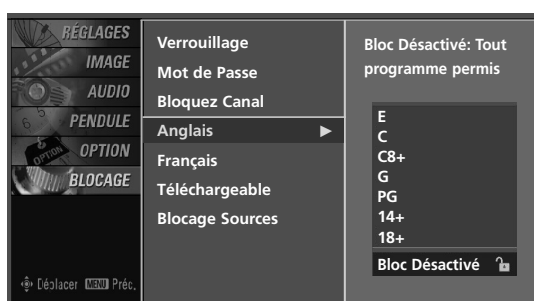
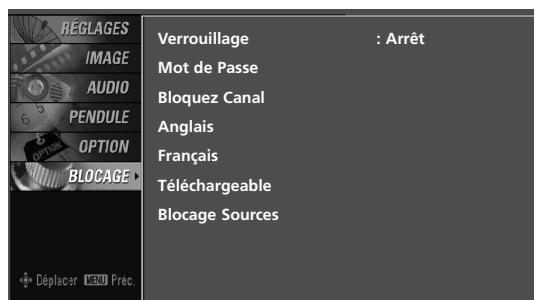

## Système de classement en français - Valable au Canada uniquement

Sélection du système de classement en français (Canada).

- 1 Après avoir saisi le mot de passe, utiliser les touches ▲ ou ▼ pour sélectionner **Français**.
- 2 Presser ► et ▲ ou ▼ pour sélectionner **E, G, 8ans+, 13ans+, 16ans+, 18ans+** ou **Bloc Désactivé**.
  - E(Exemptés)
  - G(Général)
  - 8ans+ (Général-Ne convient pas aux enfants)
  - 13ans+ (Ne convient pas aux moins de 13 ans)
  - 16ans+ (Ne convient pas aux moins de 16 ans)
  - 18ans+ (Pour adultes seulement)
  - Bloc Désactivé (Tout programme permis)

- 3 Appuyez sur la touche **EXIT** pour retourner au visionnage de votre programme TV ou appuyez sur la touche **MENU** pour retourner au menu précédent.

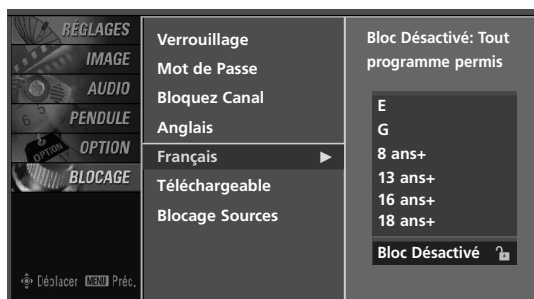

# COMMANDE PARENTALE / CLASSEMENT

## BLOCAGE DE L'ENTRÉE EXTERNE

Interdit le raccordement d'un appareil externe.

- 1 Après avoir saisi le mot de passe, utiliser les touches ▲ ou ▼ pour sélectionner **Blocage Sources**.
- 2 Presser ► et ▲ ou ▼ pour sélectionner une source.
- 3 Presser ► et ◀ ou ► pour sélectionner **Marche** ou **Arrêt** chaque source.
- 4 Appuyez sur la touche **EXIT** pour retourner au visionnage de votre programme TV ou appuyez sur la touche **MENU** pour retourner au menu précédent.

Pour les É.-U.

Pour Canada

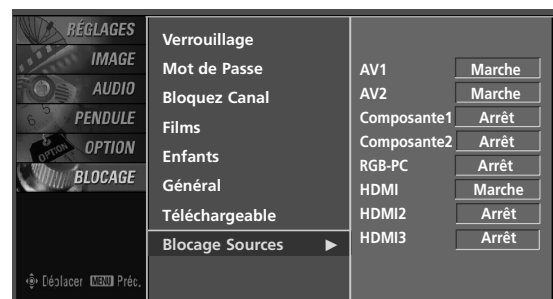

## KEY LOCK

Il est possible de régler le téléviseur de manière à ce que seule la télécommande puisse être utilisée.

Cette fonction peut être utilisée afin de prévenir l'usage non autorisé en verrouillant les commandes du panneau frontal.

Ce téléviseur est configuré de manière à mémoriser l'option ayant été utilisée en dernier, et ce, même lorsque vous l'éteignez.

- 1 Presser **MENU** et utiliser les touches ▲ ou ▼ pour afficher le menu **OPTION**.
- 2 Presser ► et ▲ ou ▼ pour choisir **Key Lock**
- 3 Presser ► et ▲ ou ▼ pour sélectionner **Arrêt** ou **Marche**.
- 4 Presser **EXIT** pour reprendre le visionnement normal ou presser **MENU** pour revenir au menu précédent.

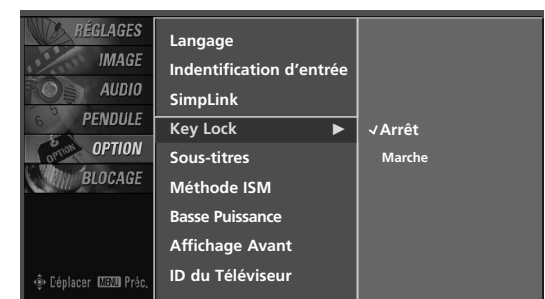

# ANNEXE

## CHEK-LIST DE DÉPANNAGE

### L'appareil ne fonctionne pas correctement.

La télécommande ne fonctionne pas

- Assurez-vous qu'aucun objet n'interfère entre le poste de télévision et la télécommande. Assurez-vous que vous pointez la télécommande correctement vers le poste de télévision.
- Assurez-vous d'avoir installé les batteries en respectant la polarité (+ vers +, - vers -).
- Assurez-vous d'avoir sélectionné le bon mode de fonctionnement à distance : TV, VCR etc.
- Remplacez les piles.

L'unité s'est éteinte subitement

- Est-ce qu'une mise en veille a été programmée?
- Vérifiez les paramètres de gestion de l'alimentation. Coupure de courant.
- Aucune réception sur les stations réglées avec Auto off activé.

### La vidéo ne fonctionne pas.

Pas d'image ni de son

- Pas d'image ni de son.
- Essayez une autre chaîne. Le problème peut venir de la réception d'une chaîne particulière.
- Le câble d'alimentation est-il correctement inséré dans la prise murale?
- Vérifiez la direction et la location de votre antenne.
- Contrôlez la prise de courant, branchez la prise de courant d'un autre appareil dans la prise dans laquelle la prise du poste de TV était branchée.

L'image apparaît lentement après la mise sous tension

- C'est normal, l'image est absente durant le processus de démarrage du produit. Veuillez contacter votre SAV, si l'image n'apparaît toujours pas après cinq minutes.

Pas de couleur ou couleur/image terne

- Réglez les couleurs dans les options de menu.
- Respectez une distance suffisante entre le magnétoscope et le téléviseur.
- Essayez une autre chaîne. Le problème peut venir de la réception d'une chaîne particulière.
- Les connexions vidéo sont-elles correctes?
- Activez n'importe quelle fonction pour restaurer la luminosité de l'image.

Lignes horizontales/verticales ou image tremblotante

- Recherchez les causes d'interférence comme un appareil ou un outil électrique.

Mauvaise réception de certaines chaînes

- La station ou le câble du poste rencontrent des problèmes, passez sur une autre chaîne.
- Le signal de la station est faible, orientez l'antenne pour recevoir un signal plus fort.
- Recherchez les possibles sources d'interférence.

Lignes ou stries sur l'image

- Contrôlez l'antenne (changez l'orientation de l'antenne).

## L'audio ne fonctionne pas.

Image correcte mais pas de son

- Appuyez sur les touches VOL ou VOLUME.
- Son en sourdine? Appuyez sur la touche MUTE.
- Essayez avec une autre chaîne. Le problème vient peut être de la réception d'une chaîne particulière.
- Les connexions audio sont-elles correctes?

Un haut-parleur ne produit aucun son

- Ajustez la balance Droite/gauche dans les options de menu.

Le poste émet un son inhabituel

- Un changement du degré d'humidité ou de la température du milieu ambiant peut provoquer ce genre de désagrément lorsque le produit est allumé ou éteint. Il ne s'agit pas d'un dysfonctionnement du produit.

## Il y a un problème en mode PC. (s'applique au Mode PC uniquement)

Le signal est en dehors de la plage (format invalide)

- Réglez la résolution, la fréquence horizontale, ou la fréquence verticale.
- Vérifiez la source d'entrée.

Des lignes verticales ou des rayures en fond d'écran & du bruit horizontal & une position incorrecte

- Lancez la configuration automatique ou réglez l'horloge, la phase, ou la position H/V. (Option)

La couleur de l'écran n'est pas stable ou devient monochrome

- Vérifier le câble.
- Réinstallez la carte vidéo du PC.

## ENTRETIEN

Un mauvais fonctionnement précoce peut être évité. Un nettoyage régulier et approprié peut prolonger la durée de ce nouvel appareil.

Attention: S'assurer de mettre hors circuit et de débrancher le cordon d'alimentation avant tout nettoyage..

### Nettoyage de l'écran

- 1 Voici une bonne façon d'éloigner la poussière de l'écran pendant un certain temps. Avec un chiffon humide d'un mélange d'eau tiède et d'assouplissant ou de détergent à vaisselle et essoré presque à sec, essuyer l'écran.
- 2 S'assurer que l'excès d'eau est enlevé de l'écran, laisser ensuite sécher à l'air avant de mettre l'appareil en circuit.

### Nettoyage du boîtier

- Pour enlever la saleté et la poussière, essuyer le boîtier avec un chiffon sec, doux et sans charpie.
- Ne pas utiliser de chiffon humide.

### Pendant les vacances

#### ATTENTION

- ▶ Si l'on croit laisser l'appareil pendant une longue période (comme pendant les vacances, débrancher le cordon d'alimentation afin de le protéger contre les dommages possibles causés par la foudre ou les surtensions.

## DONNÉES TECHNIQUES

<b>32LB9D</b> (32LB9D-UA)	Largeur x Hauteur x Profondeur (po/mm)	Support y compris	31.7x24.4x11.2 po 805.8x619.7x283.9 mm
		Support non compris	31.7x21.8x3.1 po 805.8x554.1x79.0 mm
<b>32LB9DB</b> (32LB9DB-UB)	Poids (lb / kg)	Support y compris	32.6 lb / 14.8 kg
		Support non compris	27.8 lb / 12.6 kg
<b>47LC7DF</b> (47LC7DF-UB)	Largeur x Hauteur x Profondeur (po/mm)	Support y compris	45.1x32.5x12.1 po 1144.3x825.5x306.4 mm
		Support non compris	45.1x29.7x4.1 po 1144.3x754.7x103.0 mm
	Poids (lb / kg)	Support y compris	82.9 lb / 37.6 kg
		Support non compris	69.4 lb / 31.5 kg
<b>60PY3D</b> <b>60PY3DF</b> (60PY3DF-UA)	Largeur x Hauteur x Profondeur (po/mm)	Support y compris	63.5x40.8x17.8 po 1613.6x1036.8x452.0 mm
		Support non compris	63.5x38.2x3.9 po 1613.6x970.0x98.5 mm
	Poids (lb / kg)	Support y compris	178.6 lb / 81.0kg
		Support non compris	143.3 lb / 65.0kg
<b>50PY3D</b> <b>50PY3DF</b> (50PY3DF-UA)	Largeur x Hauteur x Profondeur (po/mm)	Support y compris	53.5x35.0x14.6 po 1360.0x887.0x370 mm
		Support non compris	53.5x32.4x3.8 po 1360.0x822.8x95.5 mm
	Poids (lb / kg)	Support y compris	126.8 lb / 57.5kg
		Support non compris	107.0 lb / 48.5kg
Alimentation requise		AC100-240V~ 50/60Hz	
Système de télévision		NTSC-M, ATSC, 64 & 256 QAM	
Canaux télé		VHF 2 à 13, UHF 14 à 69, CATV 1 à 135, DTV 2 à 69, CADTV 1 à 135	
Impédance d'antenne externe		75 Ω	
Température (fonctionnement)		0 ~ 40°C	
Humidité (fonctionnement)		Inférieur à 80%	
Température (stockage)		-20 ~ 60°C	
Humidité (stockage)		Inférieur à 85%	

■ Les données techniques susmentionnées peuvent être modifiées sans préavis afin d'améliorer la qualité.

# PROGRAMMATION DE LA TÉLÉCOMMANDE

La télécommande universelle fournie peut être programmée de façon à commander la plupart des appareils contrôlables à distance.

Notez toutefois qu'il se peut que la télécommande ne puisse pas commander tous les modèles appartenant à d'autres marques.

## Programmation d'un code dans un mode à distance

- 1** Pour savoir si votre télécommande peut commander chacun de vos appareils sans besoin d'être programmée, allumez le dispositif en question (un magnétoscope par exemple) et appuyez sur la touche de mode correspondante sur la télécommande.  
Après cela, appuyez sur la touche **POWER**. Si le dispositif s'éteint et qu'il répond correctement, la télécommande n'a pas besoin d'être programmée. Si ce n'est pas le cas, la télécommande doit être programmée, de manière à pouvoir actionner le dispositif. Les procédures de programmation sont expliquées ci-dessous.
- 2** Appuyez sur les touches **MENU** et **MUTE** simultanément et sans interruption pendant deux secondes ; la touche correspondante au dispositif actuellement sélectionné s'illumine.  
Si vous n'appuyez sur aucune touche pendant 20 secondes, la lumière sur la touche de mode s'éteint. Dans ce cas, vous devez recommencer à partir de l'étape 2.
- 3** Saisissez le code approprié figurant dans le tableau de codes que vous trouverez dans les pages qui suivent. Lorsque vous appuyez sur une touche donnée, la lumière clignote en même temps. Si le dispositif s'éteint, c'est que la programmation a réussi.
- 4** Appuyez sur la touche **MENU** pour mémoriser le code. Après avoir clignoté deux fois, ce code est gardé en mémoire.
- 5** Examinez les fonctions de la télécommande pour voir si le dispositif répond correctement. Si ce n'est pas le cas, refaites les étapes 2-5.

## Code de programmation

## VCRs

Marques	Codes	Marques	Codes	Marques	Codes
AIWA	034	MAGNAVOX	031 033 034 041	SAMSUNG	032 040 102 104
AKAI	016 043 046 124 125 146		067 068 012 031 033 067		105 107 109 112 113 115 120 122 125
AMPRO	072	MARANTZ	069		
ANAM	031 033 103	MARTA	101	SANSUI	022 043 048 135
AUDIO DYNAMICS	012 023 039 043	MATSUI	027 030	SANYO	003 007 010 014 102 134
BROKSONIC	035 037 129	MEI	031 033	SCOTT	017 037 112 129 131
CANON	028 031 033	MEMOREX	003 010 014 031 033 034 053 072 101 102 134 139	SEARS	003 008 009 010 013 014 017 020 031 042 073 081 101
CAPEHART	108			SHARP	031 054 149
CRAIG	003 040 135	MGA	045 046 059	SHINTOM	024
CURTIS MATHES	031 033 041	MINOLTA	013 020	SONY	003 009 031 052 056 057 058 076 077 078 149
DAEWOO	005 007 010 064 065 108 110 111 112 116 117 119	MITSUBISHI	013 020 045 046 049 051 059 061 151	SOUNDESIGN	034
DAYTRON	108	MTC	034 040	STS	013
DBX	012 023 039 043	MULTITECH	024 034	SYLVANIA	031 033 034 059 067
DYNATECH	034 053	NEC	012 023 039 043 048	SYMPHONIC	034
ELECTROHOME	059			TANDY	010 034
EMERSON	006 017 025 027 029 031 034 035 036 037 046 101 129 131 138 153	NORDMENDE	043	TATUNG	039 043
FISHER	003 008 009 010	OPTONICA	053 054	TEAC	034 039 043
FUNAI	034	PANASONIC	066 070 074 083 133 140 145	TECHNICS	031 033 070
GE	031 033 063 072 107 109 144 147	PENTAX	013 020 031 033 063	TEKNIKA	019 031 033 034 101
GO VIDEO	132 136	PHILCO	031 034 067	THOMAS	034
HARMAN KARDON	012 045	PHILIPS	031 033 034 054 067 071 101	TMK	006
HITACHI	004 018 026 034 043 063 137 150	PILOT	101	TOSHIBA	008 013 042 047 059 082 112 131
INSTANTREPLAY	031 033	PIONEER	013 021 048	TOTEVISION	040 101
JCL	031 033	PORTLAND	108	UNITECH	040
JCPENNY	012 013 015 033 040 066 101	PULSAR	072	VECTOR RESEARCH	012
JENSEN	043	QUARTZ	011 014	VICTOR	048
JVC	012 031 033 043 048 050 055 060 130 150 152	QUASAR	033 066 075 145	VIDEO CONCEPTS	012 034 046
KENWOOD	014 034 039 043 047 048	RCA	013 020 033 034 040 041 062 063 107 109 140 144 145 147	VIDEOSONIC	040
LG (GOLDSTAR)	001 012 013 020 101 106 114 123	REALISTIC	003 008 010 014 031 033 034 040 053 054 101	WARDS	003 013 017 024 031 033 034 040 053 054 131
LLOYD	034	RICO	058	YAMAHA	012 034 039 043
LXI	003 009 013 014 017 034 101 106	RUNCO	148	ZENITH	034 048 056 058 072 080 101
MAGIN	040	SALORA	014		

## Satellites

Marques	Codes	Marques	Codes	Marques	Codes
ALPHASTAR DSR	123	HOUSTON TRACKER	033 037 039 051	PROSAT	072
AMPLICA	050		057 104	RCA	066 106
BIRDVIEW	051 126 129	HUGHES	068	REALISTIC	043 074
CHANNEL MASTER	013 014 015 018	JANIEL	060 147	SAMSUNG	123
	036 055	JERROLD	061	SATELLITE SERVICE CO	028 035 047 057
CHAPARRAL	008 009 012 077	KATHREIN	108		085
CITOH	054	LEGEND	057	SCIENTIFIC ATLANTA	032 138
CURTIS MATHES	050 145	LG	001	SONY	103
DRAKE	005 006 007 010	LUTRON	132	STARCAST	041
	011 052 112 116	LUXOR	062 144	SUPER GUIDE	020 124 125
	141	MACOM	010 059 063 064	TEECOM	023 026 075 087
DX ANTENNA	024 046 056 076		065		088 090 107 130
ECHOSTAR	038 040 057 058	MEMOREX	057		137
	093 094 095 096	NEXTWAVE	028 124 125	TOSHIBA	002 127
	097 098 099 100	NORSAT	069 070	UNIDEN	016 025 042 043
	122	PACE SKY SATELLITE	143		044 045 048 049
ELECTRO HOME	089	PANASONIC	060 142		078 079 080 086
EUROPLUS	114	PANSAT	121		101 135 136
FUJITSU	017 021 022 027	PERSONAL CABLE	117	VIEWSTAR	115
	133 134	PHILIPS	071	WINEGARD	128 146
GENERAL INSTRUMENT	003 004 016 029	PICO	105	ZENITH	081 082 083 084
	031 059 101	PRESIDENT	019 102		091 120
HITACHI	139 140	PRIMESTAR	030 110 111		

## Audio

Marques	Codes	Marques	Codes	Marques	Codes
AIWA	014 028 070 096 125 129 139 229 230		157 158 159 160 189 207 222 224 225 226 227 243 247	RCX	092
AKAI	163			REALISTIC	103 106
ANAM	003 014 017 023 059 106 189 216 217 235 236	LOTTE	014 016 036 098 100 172 173 174 175 176 177 178 179 180 181 183 201 202 208 213 214 219 223 232 238 240	SAMSUNG	124 145 146 182 193 194 195 203 204 244 245 246
BURMECTER	252			SANSUI	011 135 138 144
CARVER	086			SANYO	019 083 234
CLARION	199			SCOTT	106 186
DAEWOO	027 053 060 084 102 148 198 221	LXI	103	SHARP	031 032 051 052 072 082 117 119 156 184 199 200 206 209
DENON	015 075 130 143	MAGNAVOX	111	SHERWOOD	005 006 158
FANTASIA	071	MARANTZ	002 018 020 025 034 041 081 090 097 112	SONY	044 045 109 114 118 126 248 249
FINEARTS	022			TAEKWANG	012 020 073 074 076 077 105 161 162 163 164 165 166 167 168 169 205 231 233 242
FISHER	089 099	MCINTOSH	049		
LG(GOLDSTAR)	001 021 024 029 087 107 108 110 190 191 192 210 211 212 239	MCS	104		
		MEMOREX	107		
		NAD	046		
HAITAI	034 035 188 222	ONKYO	013 040 041 047 048 056 057 132 133 140	TEAC	010 085 106 136 185 187 237
HARMAN/KARDON	068			TECHNICS	101 113 128 134 147 218
JVC	004 013 141	OPTIMUS	158	TOSHIBA	137
KEC	185 186 187	PANASONIC	007 033 064 113 142 220 241 251	THE	061
KOHEL	030	PENNEY	104	VICTOR	088 131
NAD	045 046	PHILIPS	026 112 143	WARDS	089
KENWOOD	038 050 067 089 170 171 197 206 215 222	PIONEER	039 042 043 063 065 091 093 094 115 123 127 250	YAMAHA	054 055 066 092 199
INKEL	037 058 062 069 078 079 095 121 122 149 150 151 152 153 154 155	QUASAR	113		
		RCA	080		

## DVD

Marques	Codes	Marques	Codes	Marques	Codes
APEX DIGITAL	022	MITSUBISHI	002	RCA	005 006
DENON	020 014	NAD	023	SAMSUNG	011 015
GE	005 006	ONKYO	008 017	SONY	007
HARMAN KARDON	027	PANASONIC	003 009	THOMPSON	005 006
JVC	012	PHILIPS	013	TOSHIBA	019 008
LG	001 010 016 025	PIONEER	004 026	YAMAHA	009 018
MAGNAVOX	013	PROCEED	021	ZENITH	010 016 025
MARANTZ	024	PROSCAN	005 006		

# CODE IR

## 1. Comment brancher

- Brancher la télécommande à fil sur le porte de télécommande du téléviseur.

## 2. Code IR de la télécommande

### ■ Sortie onde

Impulsion simple, modulée avec signal 37,917 KHz à 455 KHz

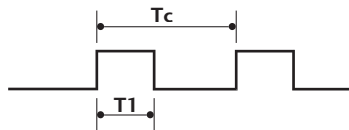

Fréquence porteuse  
 $FCAR = 1/Tc = fOSC/12$   
 Rapport =  $T1/Tc = 1/3$

### ■ Configuration d'image

1<sup>re</sup> image

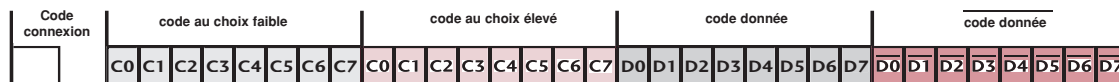

Répéter image

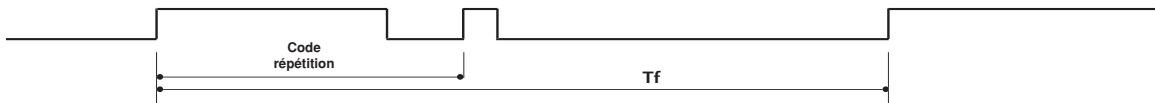

### ■ Code connexion

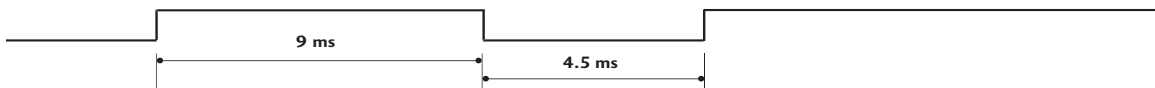

### ■ Code répétition

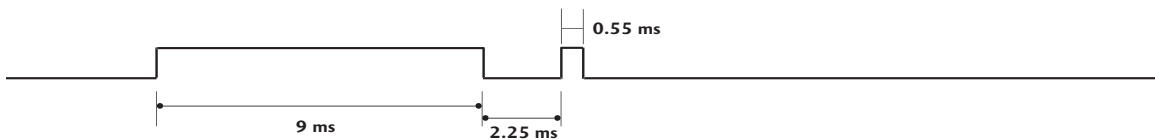

### ■ Intervalle image : Tf

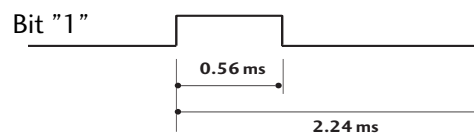
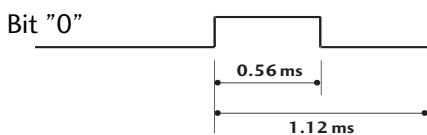

### ■ Frame interval: Tf

L'onde est transmise tant que la touche est pressée.

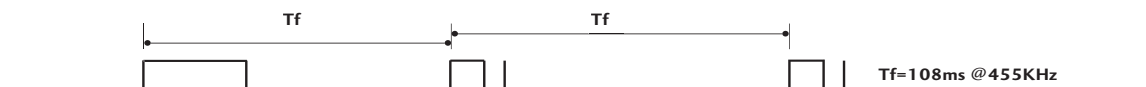

# ANNEXE

Code (Hexa)	Fonction	Note	Code (Hexa)	Fonction	Note
0F	TV INPUT	Touche télécommande	BF	COMPONENT1	Code IR discret
0B	INPUT	Touche télécommande			(sélection entrée composante 1)
08	POWER	Touche télécommande (Power On/Off)	D4	COMPONENT2	Code IR discret
79	RATIO	Touche télécommande			(sélection entrée composante 2)
0E	TIMER	Touche télécommande	D5	RGB-PC	Code IR discret
10-19	Number Key 0-9	Touche télécommande			(sélection entrée RGB-PC)
4C	- (Dash)	Touche télécommande	CE	HDMI1	Code IR discret
1A	BACK	Touche télécommande			(sélection entrée HDMI1)
09	MUTE	Touche télécommande	CC	HDMI2	Code IR discret
02	VOL ▲	Touche télécommande			(sélection entrée HDMI2)
03	VOL ▼	Touche télécommande	76	Ratio 4:3	Code IR discret
00	CH ▲	Touche télécommande			(seulement mode 4 :3)
01	CH ▼	Touche télécommande	77	Ratio 16:9	Code IR discret
1E	FAV	Touche télécommande			(seulement mode 16:9)
39	CC	Touche télécommande	AF	Ratio Zoom	Code IR discret
40	▲	Touche télécommande			(seulement mode zoom 1)
41	▼	Touche télécommande	C4	POWER ON	Code IR discret
07	◀	Touche télécommande			(alimentation marche seulement)
06	▶	Touche télécommande	C5	POWER OFF	Code IR discret
44	ENTER	Touche télécommande			(alimentation arrêt seulement)
34	BRIGHT-	Touche télécommande	B0	PLAY	Touche télécommande
43	MENU	Touche télécommande	BA	PAUSE	Touche télécommande
33	BRIGHT+	Touche télécommande	B1	STOP	Touche télécommande
52	SOUND	Touche télécommande	BD	REC	Touche télécommande
4D	PICTURE	Touche télécommande	8F	REW	Touche télécommande
5B	EXIT	Touche télécommande	8E	FF	Touche télécommande
7E	SIMPLINK	Touche télécommande	B2	GO TO PREV	Touche télécommande
0A	SAP	Touche télécommande	B3	GO TO NEXT	Touche télécommande
D6	TV	Code IR discret	7C	MEDIA HOST	Touche télécommande
		(sélection entrée TV)	7D	MARK	Touche télécommande
5A	AV1	Code IR discret	CA	USB EJECT	Touche télécommande
		(sélection entrée AV1)			
D0	AV2	Code IR discret			
		(sélection entrée AV2)			

## COMMANDE EXTERNE PAR LE BIAIS DU RS-232C

Brancher la prise entrée RS-232C sur un appareil de contrôle externe (comme un ordinateur ou un système de contrôle A/V) et contrôler les fonctions du moniteur de façon externe.

Brancher le port série de l'appareil de contrôle sur la prise RS-232C au panneau arrière du moniteur.

Remarque: Les câbles de connexion RS-232C ne sont pas fournis avec le moniteur.

### Réglage RS-Réglage

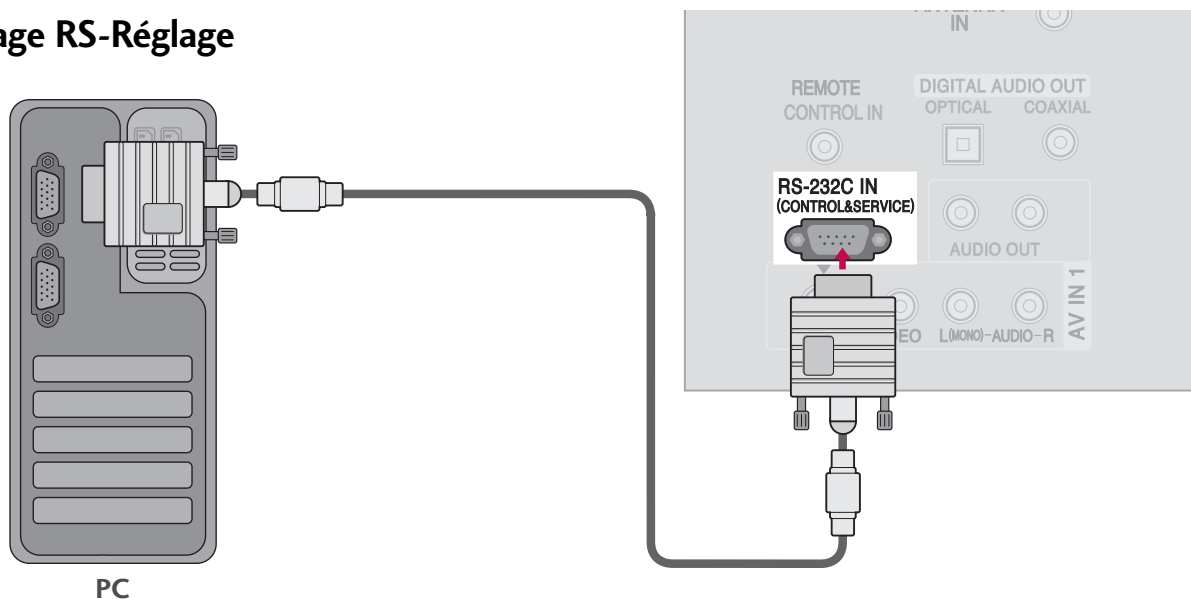

### Type de connecteur ; D-sub, mâle à 9 broches

No.	Nom de la broche
1	Aucune connexion
2	RXD (donnée reçue)
3	TXD (donnée envoyée)
4	DTR (côté DTE prêt)
5	GND
6	DSR (côté DCE prêt)
7	RTS (prêt à envoyer)
8	CTS (prêt à envoyer)
9	Aucune connexion

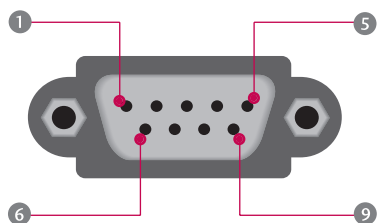

## Configurations RS-232C

### Configurations à 7 fils (Câble RS-232C standard)

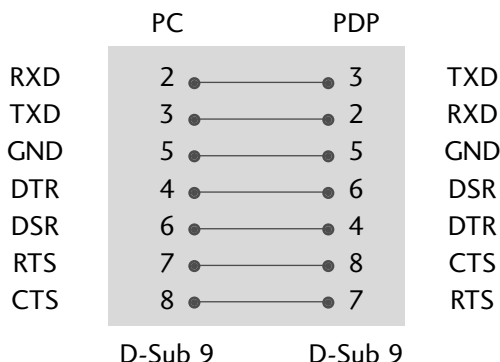

### Configurations à 3 fils (pas de standard)

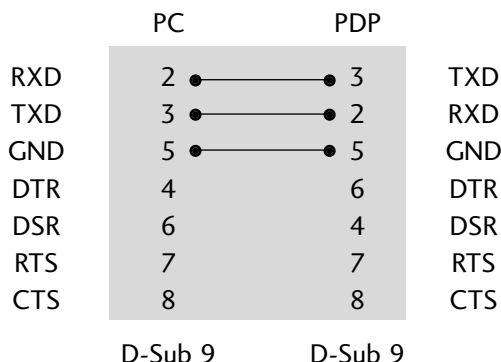

## Réglage identification

Utiliser cette fonction pour spécifier un numéro d'identification du moniteur.

Voir Planification donnée réelle 1. ► p.108

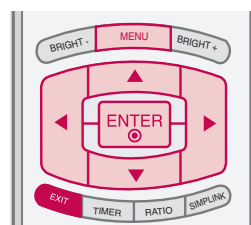

**1** Presser **MENU** et utiliser ▲ ou ▼ pour sélectionner le menu **OPTION**.

**2** Presser ► puis utiliser ▲ ou ▼ pour sélectionner **ID du Téléviseur**.

**3** Presser ► puis utiliser ▲ ou ▼ pour **ID du Téléviseur** pour choisir le numéro désiré. La gamme de réglage est de 1 ~ 99.

**4** Presser **EXIT** pour reprendre le visionnement télé ou presser **MENU** pour revenir au menu précédent.



**1**



**2 3**

## Communication Parameters

- Taux baud : 9600 bps (UART)
- Bit d'arrêt : 1 bit
- Longueur de donnée : 8 bits
- Code de communication : ASCII
- Parité : aucune
- Utiliser un câble croisé (renversé).

### ! REMARQUE

► Ce produit comporte une commande de retour d'écho dans le protocole de commande RS-232C.

## Liste de référence de commande

	COMMANDE1	COMMANDE2	Donnée (hexadécimale)		COMMANDE1	COMMANDE2	Donnée (hexadécimale)
01. Alimentation	k	a	0 ~ 1	13. Sélection affichage à l'écran	k	l	0 ~ 1
02. Sélection entrée	k	b	0 ~ 9	14. Télécommande/ Verrouillage des touches	k	m	0 ~ 1
03. Sélection entrée	x	b	*	15. Aiguës	k	r	0 ~ 64
04. Aspect Ratio	k	c	*	16. Graves	k	s	0 ~ 64
05. Sourdine écran	k	d	0 ~ 1	17. Équilibre	k	t	0 ~ 64
06. Volume sourdine	k	e	0 ~ 1	18. Température de couleur	k	u	0 ~ 3
07. Volume	k	f	0 ~ 64	19. Balance des Rouges	k	v	0 ~ C8
08. Contraste	k	g	0 ~ 64	20. Balance des Vertst	k	w	0 ~ C8
09. Brillance	k	h	0 ~ 64	21. Balance des Bleus	k	\$	0 ~ C8
10. Couleur	k	i	0 ~ 64	22. Méthode ISM	j	p	*
11. Teinte	k	j	0 ~ 64	23. Faible puissance	j	q	0 ~ 1
12. Netteté	k	k	0 ~ 64				

Modèles Téléviseur plasma seulement

	COMMANDE1	COMMANDE2	Donnée (hexadécimale)	Donnée1 (hexadécimale)	Donnée2 (hexadécimale)	Donnée3 (hexadécimale)	Donnée4 (hexadécimale)	Donnée5 (hexadécimale)
24. Réglage des chaînes	m	a	Programme Physique Haut	Principal Programme Bas	Principal Bas	Secondaire Haut	Secondaire Bas	Attribut
25. Ajout/retrait d'une chaîne	m	b	0~1					
26. Touche	m	c	Code de touche					
27. Rétroéclairage	m	g	0~64					

Modèles Téléviseur LCD seulement

## Protocole de transmission / réception

### Transmission

[Commande1][Commande2][ ][Set ID][ ][Donnée][Cr]

[Commande 1] : Première commande pour contrôler l'appareil. (j, k, m ou x)

[Commande 2] : Seconde commande pour contrôler l'appareil.

[Réglage ID] : pour régler l'identification pour choisir le numéro désiré pour l'ordinateur au menu réglage. Gamme de 1 à 00. En sélectionnant 0, chaque appareil branché sur le téléviseur est contrôlé. Régler comme indiqué (1 à 99) au menu et une décimale hexagonale (0x0 à 0x63) au protocole de transmission/réception.

[Donnée] : Pour transmettre donnée de commande.  
Transmet FF pour lire la position de la commande.

[Cr] : Retour de chariot

Code ASCII 0x0D

[ ] : Code ASCII, espace (0x20)

\*Sur ce modèle, le téléviseur ne transmet pas l'état lorsque l'appareil est en mode d'attente.

### Reconnaissance OK

[Commande2][ ][Set ID][ ][OK][Donnée][x]

Le moniteur transmet ACK (reconnaissance) en fonction de ce format au moment de recevoir des données normales. À ce moment, si la donnée est en mode lecture, elle indique la donnée de position actuelle. Si en mode écriture, elle retourne la donnée de l'ordinateur.

\*Sur ce modèle, le téléviseur ne transmet pas l'état lorsque l'appareil est en mode d'attente.

\*format de données

[Commande 2] : utilise en tant que commande.

[Set ID] : utilise les petits caractères; si Set ID est réglé à 10, il transmettra '0', 'a'.

[Données] : utilise les petits caractères; si Données est réglé à 0xab, il transmettra 'a', 'b'.

[OK] : utilise les petits caractères

\*Sur ce modèle, le téléviseur transmet l'écho, les retours chariot (CR) et les sauts de ligne (LF) avec l'accusé de réception. L'accusé de réception de l'alimentation ressemble à l'exemple ci-dessous.

Ex) ka 01 01 (CR)(LF)a 01 OK01x(CR)(LF)

### Reconnaissance erreur

[Commande2][ ][Set ID][ ][NG][Donnée][x]

Le poste de télévision transmet des accusés de réception basés sur ce format lors de la réception de données erronées en raison d'erreurs de communication ou de fonctions non compatibles.

Donnée1: Code illégal

Donnée2: Fonction non compatible

Donnée3: Veuillez patienter

\*Sur ce modèle, le téléviseur ne transmet pas l'état lorsque l'appareil est en mode d'attente.

\*format de données

[Commande 2] : utilise en tant que commande.

[Set ID] : utilise les petits caractères; si Set ID est réglé à 10, il transmettra '0', 'a'.

[Données] : utilise les petits caractères; si Données est réglé à 0xab, il transmettra 'a', 'b'.

[NG] : utilise les petits caractères.

\*Sur ce modèle, le téléviseur transmet l'écho, les retours chariot (CR) et les sauts de ligne (LF) avec l'accusé de réception. L'accusé de réception de l'alimentation ressemble à l'exemple ci-dessous.

Ex) ka 01 01 (CR)(LF)a 01 NG01x(CR)(LF)

## 01. Alimentation (Commande2:a)

Contrôle marche arrêt TV.

**Transmission** [k][a][ ][Set ID][ ][Donnée][Cr]

Donnée 0 : Arrêt                      Donnée 1 : Marche

**Reconnaissance** [a][ ][Set ID][ ][OK/NG][Donnée][x]

\* De même, si d'autres fonctions transmettent une donnée FF en fonction de ce format, le retour de donnée reconnue présente la position de chaque fonction.

\* Remarque : Sur ce modèle, le téléviseur transmet l'accusé de réception une fois le processus d'alimentation terminé.

Un délai peut être perceptible entre la commande et l'accusé de réception.

## 02. Sélection entrée (Commande2:b)

Pour sélectionner source entrée du TV.

**Transmission** [k][b][ ][Set ID][ ][Donnée][Cr]

Donnée 0: DTV                      Donnée 1: Analog

Donnée 2: AV1                      Donnée 3: AV2

Donnée 4: Component 1      Donnée 5: Component 2

Donnée 7: RGB-PC              Donnée 8: HDMI1

Donnée 9: HDMI2

**Reconnaissance** [b][ ][Set ID][ ][OK/NG][Donnée][x]

\* Vous pouvez sélectionner HDMI3 au moyen de "command x b".

\* Si vous sélectionnez la source d'entrée, nous "command x b".

## 03. Sélection entrée (Commande: x b)

Pour sélectionner source entrée du TV .

**Transmission** [x][b][ ][Set ID][ ][Donnée][Cr]

Donnée 00 : DTV (Antenne)      Donnée 01 : DTV (câble)

Donnée 10 : Analogue (Antenne)      Donnée 11 : Analogue (câble)

Donnée 20 : AV1                      Donnée 21 : AV2

Donnée 40 : Composente 1      Donnée 41 : Composente 2

Donnée 60 : RGB-PC              Donnée 90 : HDMI1

Donnée 91 : HDMI2              Donnée 92 : HDMI3

**Reconnaissance** [b][ ][Set ID][ ][OK/NG][Donnée][x]

## 04 . Aspect Ratio (Commande2:c) (format image principale)

Règle le format écran.

Régler aussi le format écran avec la touche RATIO sur la télécommande ou depuis le menu image.

**Transmission** [k][c][ ][Set ID][ ][Donnée][Cr]

Donnée 1: 4:3                      4: Zoom 1

2: 16:9                              5: Zoom 2

6: Par Programme

⋮

réservé

**Reconnaissance** [c][ ][Set ID][ ][OK/NG][Donnée][x]

## 05. Sourdine écran (Commande2:d)

Pour sélectionner sourdine marche-arrêt.

**Transmission** [k][d][ ][Set ID][ ][Donnée][Cr]

Donnée 0 : Arrêt (image marche)

Donnée 1 : Marche (image arrêt)

**Reconnaissance** [d][ ][Set ID][ ][OK/NG][Donnée][x]

## 06. Volume sourdine (Command2:e)

Contrôle volume sourdine marche-arrêt.

Utiliser aussi la touche MUTE sur la télécommande.

**Transmission** [k][e][ ][Set ID][ ][Donnée][Cr]

Donnée 0 : Volume sourdine arrêt (Volume marche)

Donnée 1 : Volume sourdine marche (Volume arrêt)

**Reconnaissance** [e][ ][Set ID][ ][OK/NG][Donnée][x]

## 07. Volume (Commande2:f)

Règle le contrôle.

Utiliser aussi les touches volumes sur la télécommande.

**Transmission** [k][f][ ][Set ID][ ][Donnée][Cr]

Donnée Min : 0 ~ Max : 64(\*transmis par hexadécimal code)

Voir planification de données réelles ci-dessous 1.

**Reconnaissance** [f][ ][Set ID][ ][OK/NG][Donnée][x]

## 08. Contraste (Commande2:g)

Règle le contraste.

Aussi par le menu vidéo.

**Transmission** [k][g][ ][Set ID][ ][Donnée][Cr]

Donnée Min : 0 ~ Max : 64(\*transmis par hexadécimal code)

\*Voir planification de données réelles ci-dessous 1.

**Reconnaissance** [g][ ][Set ID][ ][OK/NG][Donnée][x]

## 09. Brillance (Commande2:h)

Règle la brillance.

Aussi par le menu vidéo.

**Transmission** [k][h][ ][Set ID][ ][Donnée][Cr]

Donnée Min : 0 ~ Max : 64(\*transmis par hexadécimal code)

\*Voir planification de données réelles ci-dessous 1.

**Reconnaissance** [h][ ][Set ID][ ][OK/NG][Donnée][x]

\*Planification donnée réelles 1

- 0 : Étape 0
- ⋮
- A : Étape 10 (SET ID 10)
- ⋮
- F : Étape 15 (SET ID 15)
- 10 : Étape 16 (SET ID 16)
- ⋮
- 63 : Étape 99 (SET ID 99)
- 64 : Étape 100

## 10. Couleur (Commande2:i)

Règle la couleur.  
Aussi par le menu image.

*Transmission* [k][i][ ][Set ID][ ][Donnée][Cr]

Donnée Min : 0 ~ Max : 64(\*transmis par hexadécimal code)

\*Voir planification de donnée réelle 1, p. 108.

*Reconnaissance* [i][ ][Set ID][ ][OK/NG][Donnée][x]

## 11. Teinte (Commande2:j)

Règle la teinte.  
Aussi par le menu image.

*Transmission* [k][j][ ][Set ID][ ][Donnée][Cr]

Donnée Rouge : 0 ~ Vert : 64(\*transmis par hexadécimal code)

\* Voir planification de donnée réelle 1, p. 108.

*Reconnaissance* [j][ ][Set ID][ ][OK/NG][Donnée][x]

## 12. Netteté (Commande2:k)

Règle la netteté.  
Aussi par le menu image.

*Transmission* [k][k][ ][Set ID][ ][Donnée][Cr]

Donnée Min: 0 ~ Max: 64(\*transmis par hexadécimal code)

\* Voir planification de donnée réelle 1, p. 108.

*Reconnaissance* [k][ ][Set ID][ ][OK/NG][Donnée][x]

## 13. Sélection affichage à l'écran (Commande2:l)

Sélectionne marche-arrêt.

*Transmission* [k][l][ ][Set ID][ ][Donnée][Cr]

Donnée 0: OSD Arrêt      Donnée 1: OSD Marche

*Reconnaissance* [l][ ][Set ID][ ][OK/NG][Donnée][x]

## 14. Verrouillage télécommande (Commande2:m)

Verrouille la télécommande et le panneau avant.

*Transmission* [k][m][ ][Set ID][ ][Donnée][Cr]

Donnée 0: Verrouillage arrêt

Donnée 1: Verrouillage marche

*Reconnaissance* [m][ ][Set ID][ ][OK/NG][Donnée][x]

Si l'on n'utilise pas la télécommande et les commandes du panneau avant pour le moniteur, utiliser ce mode. Lorsque l'alimentation principale est marche-arrêt, le verrouillage de télécommande est désactivé.

## 15. Aiguës (Commande2:r)

Pour régler les aiguës.  
L'on peut aussi régler les aiguës au menu Audio.

*Transmission* [k][r][ ][Set ID][ ][Donnée][Cr]

Donnée Min: 0 ~ Max: 64(\*transmis par hexadécimal code)

\* Voir planification de donnée réelle 1, p. 108.

*Reconnaissance* [r][ ][Set ID][ ][OK/NG][Donnée][x]

## 16. Graves (Commande2:s)

Pour régler les graves.  
L'on peut aussi régler les graves au menu Audio.

*Transmission* [k][s][ ][Set ID][ ][Donnée][Cr]

Donnée Min: 0 ~ Max: 64(\*transmis par hexadécimal code)

\* Voir planification de donnée réelle 1, p. 108.

*Reconnaissance* [s][ ][Set ID][ ][OK/NG][Donnée][x]

## 17. Équilibre (Commande2:t)

Pour régler l'équilibre.  
L'on peut aussi régler l'équilibre au menu Audio.

*Transmission* [k][t][ ][Set ID][ ][Donnée][Cr]

Donnée Min: 0 ~ Max: 64(\*transmis par hexadécimal code)

\* Voir planification de donnée réelle 1, p. 108.

*Reconnaissance* [t][ ][Set ID][ ][OK/NG][Donnée][x]

## 18. Température Couleur (Commande2:u)

Pour régler la température de couleur.  
L'on peut aussi régler la température de couleur au menu Image.

*Transmission* [k][u][ ][Set ID][ ][Donnée][Cr]

Donnée 0: Moyen    1: Froid    2: Chaud    3: Personnel

*Reconnaissance* [u][ ][Set ID][ ][OK/NG][Donnée][x]

### 19. Réglage du rouge (Commande: v)

Pour régler le rouge dans la température de couleur.

**Transmission** [k][v][ ][Set ID][ ][Donnée][Cr]

Donnée Min:0 ~ Max:C8

\*Voir planification de donnée réelle 2, p. 109.

**Reconnaissance** [v][ ][Set ID][ ][OK/NG][Donnée][x]

### 20. Réglage du vert (Commande: w)

Pour régler le vert dans la température de couleur.

**Transmission** [k][w][ ][Set ID][ ][Donnée][Cr]

Donnée Min:0 ~ Max:C8

\*Voir planification de donnée réelle 2, p. 109.

**Reconnaissance** [w][ ][Set ID][ ][OK/NG][Donnée][x]

### 21. Réglage du bleu (Commande: \$)

Pour régler le bleu dans la température de couleur.

**Transmission** [k][\$][ ][Set ID][ ][Donnée][Cr]

Donnée Min:0 ~ Max:C8

\*Voir planification de donnée réelle 2, p. 109.

**Reconnaissance** [\$][ ][Set ID][ ][OK/NG][Donnée][x]

\*Planification donnée réelles 2

0 : -20

5 : -19

A : -18

⋮

5F: -1

64: 0

69: +1

⋮

C3 : +19

C8 : +20

### 22. Méthode ISM (Commande2:p)

(Modèles Téléviseur plasma seulement)

Évite d'avoir une image fixe à l'écran.

**Transmission** [ j ][p][ ][Set ID][ ][Donnée][Cr]

Donnée 1: Inversion

2: Orbiteur

4: Cérusé

8: Normal

**Reconnaissance** [p][ ][Set ID][ ][OK/NG][Donnée][x]

### 23. Faible puissance (Commande2:q)

(Modèles Téléviseur plasma seulement)

Pour contrôler la fonction blanc marche-arrêt.

**Transmission** [ j ][q][ ][Set ID][ ][Donnée][Cr]

Donnée 0 : Cérusé arrêt

1 : Cérusé Wash marche

**Reconnaissance** [q][ ][Set ID][ ][OK/NG][Donnée][x]

### 24. Commande syntonisation (Commande: m a)

Syntonise un canal suivant numéro physique/majeur/mineur.

**Transmission** [m][a][ ][Set ID][ ][Donnée0][ ][Donnée1][ ][Donnéea2][ ][Donnée3][ ][Donnée4][ ][Donnée5][Cr]

Donnée 0: numéro physique (Transmit by Hexadecimal code)

NTSC air:02~45

NTSC câble: 01, 0E~7D

ATSC air:01~45

ATSC câble:01~87

Donnée1,Donnée 2: numéro canal principal (2 parties)/numéro canal (une partie)

Data1: byte élevé

Donnée2: byte faible

numéro canal 2 parties: majeur - mineur

numéro canal 1 partie: si bande canal est ATSC

câble numérique, si peut être utilisé. En cas de

numéro 1 partie, canal mineur non nécessaire.

Donnée 3, Donnée 4: numéro mineur

Donnée 3: byte élevé Donnée 4: byte faible

Donnée5:

7	Image/sec- ondaire princ.	6	Using Physical Channel	5	Two/One Part Channel	4	réservé	3	2	1	0	Réglage
0	Princ.	0	Deux	0	Utilisation Aucune	x		0	0	0	0	NTSC Air
1	Sec.	1	Un	1	Utilisation	x		0	0	0	1	NTSC câble
						x		0	0	1	0	ATSC Air
						x		0	0	1	1	ATSC câble_std
						x		0	1	0	0	ATSC câble_hrc
						x		0	1	0	1	ATSC câble_irc
						x		0	1	1	0	ATSC câble_auto
						x		0	1	1	1	réservé
						x		x	x	x	x	...
						x		1	1	1	1	réservé

Toutes les données sont transmises par code hexadécimal

\* Canal 2 / 1 pièce: 6th bit

Ce bit est utilisé dans le système prêt pour câble.

\* Utilisation canal physique: 5th bit

Si la bande canal est NTSC air ou câble, la syntonisation peut être faite par le canal physique seulement. Dans ce cas, l'utilisation de bit de canal physique doit être bas (0). Si la bande de canal est ATSC air ou câble, il y a deux cas que le canal physique active ou désactive. Si le canal physique envoyant est sensé, il faut régler ce bit à bas (0). S'il n'est pas sensé, régler ce bit à élevé (1).

Exemple)

1. Canal analogique : NTSC câble, numéro de canal (35), commande : ma 00 23 xx xx xx xx 01 attribut (0x01) : image principale, 2 parties (non obligatoire), utilisation du canal physique, NTSC câble donnée XX : peu importe majeur ou mineur dans le cas de syntonisation de canal analogique .
2. Canal numérique : ATSC air, numéro de canal (canal physique inconnu), majeur (30), mineur (3), image secondaire Commande : ma 00 xx 00 IE 00 03 A2, attribut (0xA2), image secondaire, 2 parties, canal physique non utilisé, ATSC air, donnée XX : peu importe numéro de canal analogique dans le cas de syntonisation de canal numérique.
3. Canal numérique : ATSC air, numéro de canal (physique (20), majeur (20), mineur (3)), image secondaire. Commande : ma 00 14 00 14 00 03 82, attribut (0x82), image secondaire, 2 parties, utilisation canal physique, ATSC air.

```
Reconnaissance[a][ ][Set ID][ ]
[OK][Donnée0][Donnée1][Donnée2]
[Donnée3][Donnée4][x][a][ ][Set ID]
[ ][NG][Donnée0][x]
```

## 25. Ajout/suppression de canal (Commande: m b)

Pour ajouter ou supprimer des canaux.

*Transmission* [m][b][ ][Set ID][ ][Donnée][Cr]

Donnée 0: canal supprimé 1: canal ajouté

*Reconnaissance* [b][ ][Set ID][ ][OK/NG][Donnée][x]

## 26. Clé (Commande: m c)

Pour envoyer le code clé de télécommande à IR.

*Transmission* [m][c][ ][Set ID][ ][Donnée][Cr]

Donnée Code clé : voir page 102.

*Reconnaissance* [c][ ][Set ID][ ][OK/NG][Donnée][x]

## 27. Rétroéclairage(Commande: m g)

(Modèles Téléviseur LCD seulement)

Pour ajuster la lumière arrière d'écran.

*Transmission* [m][g][ ][Set ID][ ][Donnée][Cr]

Donnée Min:0 ~ Max:64(\*transmis par hexadécimal code)

*Reconnaissance* [g][ ][Set ID][ ][OK/NG][Donnée][x]

**LG Electronics Inc.**