



Visit us at <http://www.lgservice.com>

LG

LG

Condizionatore d'aria

MANUALE DELL'UTENTE

ITALIANO

Caro Acquirente

**Grazie per aver installato LG questo
eccezionale condizionatore d'aria.**

**Questo prodotto garantirà grandi servizi e
prestazioni, rendendo più comoda e piacevole
la sua vita.**

IMPORTANTE

- Leggere attentamente e per intero questo manuale dell'utente prima di installare e mettere in funzione il condizionatore d'aria.
- Dopo aver letto interamente il manuale, conservarlo per riferimento futuro.

SOMMARIO

A. Precauzioni di sicurezza	3
B. Sicurezza elettrica	6
Uso temporaneo di un adattatore	6
Uso temporaneo di una prolunga	6
Simboli utilizzati nel manuale	6
C. Introduzione al prodotto	7
Unità Interne	7
Spie di funzionamento	7
Unità Esterna	7
D. Istruzioni per il funzionamento	8
Inserimento delle batterie	8
Manutenzione del telecomando senza fili	8
Metodo di funzionamento	8
Telecomando senza fili	9
Modalità di funzionamento	9
Modalità di funzionamento deumidificazione	11
Funzionamento in modalità AUTOMATICA (VERSIONI SOLO RAFFREDDAMENTO)	11
Funzionamento in modalità AUTOCHANGEVER (VERSIONI POMPA DI CALORE)	11
Funzioni Jet Cool e Jet Heat (raffreddamento e riscaldamento rapido)	12
Funzionamento del sistema di filtrazione Neo Plasma (opzionale)	12
Procedura Smart Clean	13
Operazione di Smart-Clean Manuale	14
Operazione di Smart Clean Automatica	14
Auto Clean (Pulizia Automatica)	15
Modalità di raffreddamento a risparmio energetico (opzionale)	16
Luminosità del display (Opzionale)	16
Funzionamento Manuale	16
Impostazione dell'ora corrente	17
Impostazione del timer	17
Annullamento dell'impostazione del timer	17
Modalità Sleep	17
Controllo della direzione del flusso d'aria verticale/orizzontale (opzionale)	18
Funzione di Riavvio automatico	18
E. Manutenzione e assistenza	19
Unità Interna	19
Unità Esterna	21
Suggerimenti per il funzionamento	21
Funzione di auto-diagnosi	21
Risoluzione dei problemi per risparmiare tempo e denaro	22
Contattare immediatamente l'assistenza nei casi seguenti	22



DATI DA RICORDARE

Annotare qui il numero di serie e il modello:

N° modello

N° di serie

I numeri sono riportati sull'etichetta a lato di ogni unità.

Nome del rivenditore

Data di acquisto

■ Spillare la ricevuta su questa pagina qualora fosse necessaria per provare la data di acquisto o per motivi di garanzia.



LEGGERE IL MANUALE

All'interno troverà molti suggerimenti utili sull'uso e la manutenzione del condizionatore. Un minimo di attenzione può far risparmiare molto tempo e denaro nel corso della vita del condizionatore. Nella tabella di riferimento per la risoluzione dei problemi troverà molte risposte ai problemi più comuni. Consultando la tabella **Risoluzione dei problemi** potrebbe non essere necessario contattare il servizio di assistenza.



AVVERTENZE

- Contattare un tecnico dell'assistenza autorizzato per la riparazione o la manutenzione dell'unità.
- Contattare l'installatore per eseguire l'installazione dell'unità.
- Il condizionatore non è stato progettato per essere utilizzato da bambini o invalidi senza supervisione.
- È consigliabile vigilare sui bambini affinché essi non giochino con il condizionatore.
- Se il cavo di alimentazione deve essere sostituito, il servizio di sostituzione deve essere eseguito solo da personale autorizzato utilizzando parti di ricambio originali.



Precauzioni di sicurezza

Per evitare infortuni all'utente o a terzi e danni alla proprietà, attenersi alle seguenti istruzioni.

■ L'uso errato causato dalla mancata osservanza delle istruzioni può causare danni o lesioni. L'importanza è classificata dalle seguenti indicazioni.

AVVISO

Questo simbolo indica la possibilità di decesso o di grave infortunio.

PERICOLO

Questo simbolo indica il rischio di lesioni alla persona o di danni alla proprietà.

■ Il significato dei simboli utilizzati in questo manuale è spiegato di seguito.



Azione/operazione da non fare.



Attenersi alle istruzioni.

AVVISO

Utilizzare sempre la spina e la presa con un terminale di massa.

- Vi è il rischio di scosse elettriche.

Per i collegamenti elettrici, rivolgersi al rivenditore, a un elettricista qualificato o a un centro di assistenza autorizzato. Non smontare o tentare di riparare il prodotto da soli.

- Vi è il rischio di scosse elettriche o incendio.

Utilizzare fusibili o interruttori automatici di giusta tensione.

- Vi è il rischio di scosse elettriche o incendio.

Non installare il prodotto su supporti di installazione difettosi. Accertarsi che l'area di installazione non sia soggetta a deterioramento nel tempo.

- In caso contrario, il prodotto potrebbe cadere.

Nell'unità esterna, il condensatore moltiplicatore fornisce elettricità ad alta tensione ai componenti elettrici. Prima di procedere con la riparazione, assicurarsi che il condensatore sia completamente scarico.

- Un condensatore carico può causare scosse elettriche.

Non utilizzare interruttori automatici difettosi o di potenza inferiore. Utilizzare fusibili e interruttori automatici di giusta tensione.

- Vi è il rischio di scosse elettriche o incendio.

Prevedere sempre la messa a terra per il prodotto secondo quanto indicato nello schema elettrico. Non collegare il filo della messa a terra a tubi di gas o dell'acqua, al parafulmine, o ai fili della messa a terra del telefono.

- Vi è il rischio di scosse elettriche o incendio.

Non modificare o prolungare il cavo di alimentazione. Se la spina o il cavo di alimentazione presentano graffi o sono danneggiati, provvedere immediatamente alla sostituzione.

- Vi è il rischio di scosse elettriche o incendio.

Non installare l'unità esterna su una base rimovibile o in posizioni in cui possa cadere.

- La caduta dell'unità esterna può causare danni o infortuni, e in alcuni casi anche la morte.

Quando si installa l'unità, utilizzare il kit di installazione fornito con il prodotto.

- In caso contrario, l'unità potrebbe cadere e causare infortuni seri.

Non utilizzare prese multiple. Utilizzare sempre questa apparecchiatura su un circuito e interruttore dedicato.

- In caso contrario, si potrebbero verificare incendi o scosse elettriche.

Installare il pannello e il coperchio della scatola di controllo in modo sicuro.

- Vi è il rischio di scosse elettriche o incendio dovuti a polvere, acqua, e così via.

Per l'installazione, la rimozione o la reinstallazione, rivolgersi sempre al rivenditore o a un centro di assistenza autorizzato.

- Vi è il rischio di scosse elettriche, incendio, esplosione o lesioni.

In caso di allagamento del prodotto con acqua, rivolgersi a un centro di assistenza autorizzato per la riparazione prima di utilizzare ancora il prodotto.

- Vi è il rischio di scosse elettriche o incendio.

Utilizzare unicamente le parti elencate nella lista delle parti di assistenza. Non provare a modificare l'apparecchio.

- L'uso di parti non appropriate può causare scosse elettriche, un'eccessiva generazione di calore e anche un incendio.

I collegamenti delle unità interna ed esterna devono essere saldamente fissati e il cavo deve essere passato in modo corretto, in modo che non si verifichino pressioni o torsioni del cavo dai terminali di collegamento.

- Collegamenti non corretti o lenti possono causare la generazione di calore e un incendio.

Controllare il refrigerante utilizzato. Leggere attentamente l'etichetta del prodotto.

- L'uso di un refrigerante non corretto può impedire il normale funzionamento dell'unità.

Non posizionare stufe o altre apparecchiature di riscaldamento vicino al cavo di alimentazione.

- Vi è il rischio di scosse elettriche e incendio.

Non utilizzare il prodotto in luoghi chiusi per periodi prolungati. Ventilare regolarmente l'area.

- Può verificarsi una deficienza di ossigeno e quindi un pericolo per la salute.

Di tanto in tanto, aerare la stanza del prodotto quando utilizzato insieme a fornelli, stufe, elementi riscaldanti, ecc.

- Può verificarsi una deficienza di ossigeno e quindi un pericolo per la salute.

Evitare che l'unità esterna sia calpestata da qualcuno, specialmente da bambini.

- Ciò potrebbe causare lesioni personali e danni al prodotto.

Non collegare/scollegare il cavo di alimentazione per accendere/spagnere l'unità.

- Vi è il rischio di scosse elettriche o incendio.

Smaltire in modo sicuro i materiali d'imballaggio, quali viti, chiodi, batterie, parti rotte e così via, dopo l'installazione o l'assistenza, quindi strappare e gettare i sacchi di plastica dell'imballaggio.

- I bambini potrebbero giocarci e incorrere in lesioni.

Non utilizzare cavi di alimentazione, spine o prese danneggiate.

- In caso contrario, si potrebbero verificare incendi o scosse elettriche.

Evitare l'ingresso di acqua nelle parti elettriche. Installare il prodotto lontano da sorgenti d'acqua.

- Vi è il rischio di scosse elettriche, incendio o guasti al prodotto.

Non aprire la griglia anteriore del prodotto durante il funzionamento (non toccare il filtro elettrostatico, se presente).

- Vi è il rischio di lesioni fisiche, scosse elettriche o guasti al prodotto.

Spegnere l'alimentazione e scollegare l'unità prima di pulire o riparare il prodotto.

- Vi è il rischio di scosse elettriche.

Avere cura di non tirare o danneggiare il cavo di alimentazione durante il funzionamento.

- Vi è il rischio di scosse elettriche o incendio.

Verificare che la spina del cavo di alimentazione non sia sporca, lenta o danneggiata e quindi inserirla per intero.

- Una spina sporca, lenta o danneggiata può causare incendi o scosse elettriche.

Non toccare, utilizzare o riparare il prodotto con le mani bagnate. Estrarre il cavo di alimentazione tenendolo per la testa della spina.

- Vi è il rischio di scosse elettriche o incendio.

Non conservare, utilizzare o avvicinare gas infiammabili o combustibili in prossimità del prodotto.

- Vi è il rischio di un incendio.

In caso di rumori, odori o fumo anomali provenienti dal prodotto. Spegnere immediatamente l'interruttore automatico e scollegare il cavo di alimentazione.

- Vi è il rischio di scosse elettriche o incendio.

In caso di inutilizzo del prodotto per lunghi periodi, scollegare il cavo di alimentazione e spegnere l'interruttore automatico.

- Vi è il rischio di guasti al prodotto o attivazione accidentale.

Non appoggiare NULLA sul cavo di alimentazione.

- Vi è il rischio di scosse elettriche o incendio.

In caso di perdite di gas infiammabile, aprire la finestra per ventilare il locale prima di azionare l'unità.

- Non utilizzare il telefono o accendere o spegnere interruttori. Vi è il rischio di esplosioni o incendi.

PERICOLO

Il prodotto va sollevato e trasportato almeno in due persone.

- Evitare lesioni personali.

Installare il prodotto allineandolo in modo uniforme.

- Per evitare vibrazioni o rumore.

Non installare il prodotto in luoghi esposti direttamente al vento di mare (spruzzi di sale).

- Ciò potrebbe causare corrosioni al prodotto.

Non installare il prodotto in modo che il rumore o l'aria calda provenienti dall'unità esterna possano causare danni o disturbare i vicini.

- Ciò potrebbe causare problemi o liti con i vicini.

Installare il tubo flessibile di scarico in modo da garantire uno scarico corretto e sicuro della condensa.

- Un errato collegamento può causare perdite d'acqua.

Dopo l'installazione o la riparazione del prodotto, verificare sempre che non vi siano perdite di gas (refrigerante).

- Livelli bassi di refrigerante potrebbero causare guasti al prodotto.

Non utilizzare il prodotto per scopi specifici, ad esempio per conservare alimenti, animali, opere d'arte ecc. Questo prodotto è un condizionatore d'aria, non un sistema di refrigerazione.

- Vi è il rischio di danni o perdita di cose.

Non toccare le parti metalliche del prodotto durante la rimozione del filtro dell'aria.

- Vi è il rischio di lesioni personali.

Non introdurre le mani o altri oggetti nella bocca di ingresso o uscita dell'aria mentre l'unità è in funzione.

- Le parti mobili metalliche sono affilate e potrebbero causare infortuni.

Non inclinare l'unità quando la si rimuove o la si disinstalla.

- L'acqua condensata al suo interno potrebbe fuoriuscire.

Lo smontaggio dell'unità e il trattamento dell'olio refrigerante e di eventuali parti sono operazioni da eseguirsi in conformità con le normative standard locali e nazionali.

In caso di caduta del liquido delle batterie sulla pelle o sugli indumenti, lavare accuratamente con acqua pulita. Non utilizzare il telecomando se le batterie presentano delle perdite.

- Le sostanze chimiche delle batterie potrebbero causare scottature o altri pericoli.



Non esporre direttamente la pelle, i bambini o piante al flusso di aria fredda o calda.

- Ciò potrebbe causare danni alla salute.

Non inserire la mano o altri oggetti nella bocchetta di aspirazione dell'aria mentre la spazzola è in funzione.

- I componenti in movimento vi potrebbero ferire o danneggiare il prodotto.

Non bloccare l'ingresso o l'uscita del flusso d'aria.

- In caso contrario, si potrebbero verificare guasti al prodotto.

Non calpestare o mettere oggetti sul prodotto (unità esterne)

- Vi è il rischio di infortuni alle persone e guasti al prodotto.

Disimballare e installare il prodotto con attenzione.

- I bordi taglienti possono causare lesioni.

Non mischiare aria o gas diversi dal refrigerante specificato e utilizzato nel sistema.

- Se nel sistema del refrigerante entra dell'aria, può verificarsi una pressione eccessiva, causando danni all'apparecchiatura o infortuni.

Sostituire tutte le batterie del telecomando sempre con altre dello stesso tipo. Non mischiare batterie nuove e vecchie o batterie di tipo diverso.

- Vi è il rischio di incendio o guasti al prodotto.

In caso di ingestione di liquido della batteria, lavarsi i denti e consultare subito un medico. In caso di perdita dalle batterie, non utilizzare il telecomando.

- Le sostanze chimiche contenute nelle batterie potrebbero causare scottature o altri pericoli per la salute.



Non bere acqua fuoriuscita dal prodotto.

- Ciò può causare gravi danni alla salute.

Utilizzare un panno soffice per la pulizia. Non utilizzare detergenti potenti, solventi o spruzzi d'acqua e così via.

- Vi è il rischio di scosse elettriche, incendio o danni alle parti in plastica del prodotto.

Inserire sempre il filtro in modo stabile dopo la pulizia. Pulire il filtro ogni 2 settimane o più spesso, se necessario.

- Un filtro sporco riduce l'efficienza.

In caso di perdite di gas refrigerante durante la riparazione, non toccare il gas refrigerante fuoriuscito.

- Il gas refrigerante può provocare ustioni (bruciatura da freddo).

In caso di perdite di gas refrigerante durante l'installazione, aerare immediatamente l'area.

- In caso contrario, si potrebbero verificare danni alla salute.

Non ricaricare o smontare le batterie. Non gettare le batterie nel fuoco.

- Potrebbero bruciare o esplodere.

Non utilizzare il prodotto troppo a lungo in ambienti molto umidi e con una finestra o una porta aperta.

- L'umidità potrebbe condensarsi e bagnare o danneggiare i mobili.

Utilizzare una scala salda per pulire, riparare o eseguire operazioni di manutenzione al prodotto quando questo è in alto.

- Fare attenzione ed evitare lesioni personali.

Non usare la spazzola con forza.

- Può danneggiare il prodotto.

Sicurezza elettrica

⚠ AVVISO

- L'apparecchio deve essere dotato di corretta messa a terra.
Per ridurre al minimo i rischi di scosse elettriche, è sempre necessario utilizzare una presa elettrica dotata di messa a terra.
- Non tagliare o rimuovere i componenti della messa a terra dalla spina di alimentazione.
- Il collegamento del terminale di messa a terra dell'adattatore alla vite del coperchio della presa a muro non consente di dotare l'apparecchio di adeguata messa a terra, a meno che le vite del coperchio non sia di metallo e non isolata, e che la presa a muro non sia dotata di messa a terra mediante il cablaggio della casa.
- Se si hanno dubbi sul fatto che il condizionatore sia fornito di corretta messa a terra, rivolgersi a un professionista qualificato per controllare la presa a muro e l'impianto elettrico.

Uso temporaneo di un adattatore

Si scoraggia vivamente l'uso di un adattatore a causa di potenziali pericoli per la sicurezza. Per collegamenti temporanei, utilizzare solo adattatori originali, disponibili nella maggior parte dei negozi di componenti elettrici. Accertarsi che lo slot grande dell'adattatore sia allineato con lo slot grande della presa per un corretto collegamento delle polarità.

Per scollegare il cavo di alimentazione dall'adattatore, tenerli entrambi con le due mani separate in modo da evitare danni al terminale della messa a terra. Evitare di scollegare frequentemente il cavo di alimentazione, dato che ciò può causare danni al terminale di messa a terra.

⚠ AVVISO

- Non utilizzare l'apparecchio con un adattatore difettoso.

Uso temporaneo di una prolunga

Si scoraggia vivamente l'uso di una prolunga a causa di potenziali pericoli per la sicurezza.

⚠ AVVISO

l'apparecchio deve essere installato secondo le normative nazionali in tema di cablaggio. La presente guida costituisce una guida per aiutare l'utente nella comprensione delle caratteristiche del prodotto.

Simboli utilizzati nel manuale



Questo simbolo indica il pericolo di scosse elettriche.



Questo simbolo indica pericoli che potrebbero danneggiare il condizionatore.

NOTA

Questo simbolo indica avvisi particolari.



Introduzione al prodotto

Segue una breve introduzione delle unità interna ed esterna. Fare riferimento alle informazioni relative al tipo di unità interna posseduta.

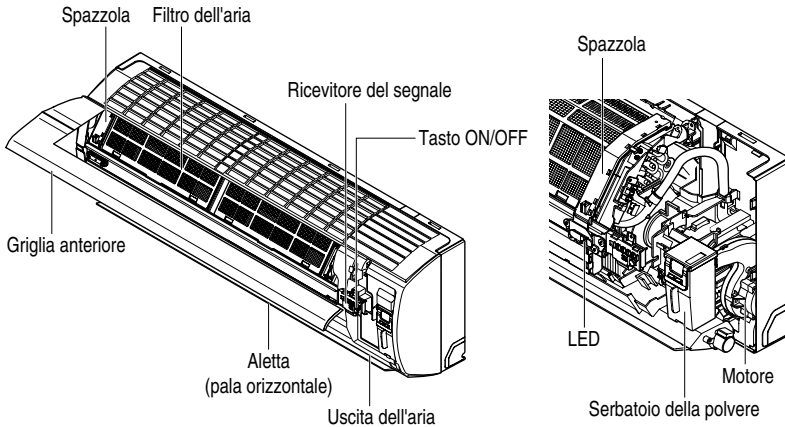
Unità Interne



Spie di funzionamento

-  On/Off : Accesa quando il sistema è in funzione, lampeggia invece per indicare un codice di errore e durante l'impostazione del riavvio automatico.
-  Energy-Saving : Si accende nel funzionamento in modalità di raffreddamento con risparmio energetico.
-  Timer : Si accende nel funzionamento in modalità di spegnimento automatico o con timer.

* **Preriscaldamento:** durante il funzionamento in modalità riscaldamento, il ventilatore interno è arrestato se la temperatura dello scambiatore non è sufficiente a espellere aria calda nella stanza.

* **Sbrinamento:** durante il funzionamento in modalità riscaldamento, è possibile che uno strato di ghiaccio si formi sulla superficie dello scambiatore di calore esterno. Nel caso questo accada l'apparecchio esegue automaticamente una procedura di eliminazione di questo strato di ghiaccio, interrompendo il riscaldamento.

Unità Esterna

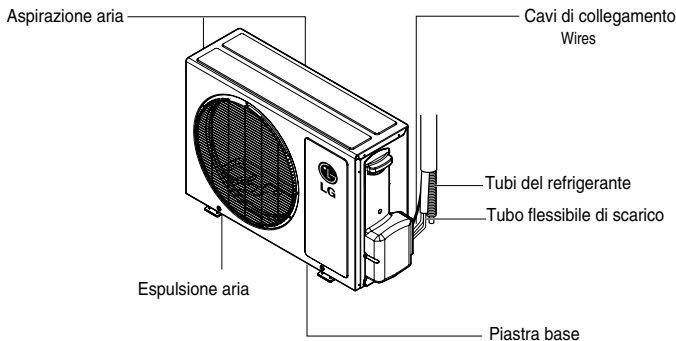

Istruzioni per il funzionamento

Inserimento delle batterie

1. Rimuovere il coperchio delle batterie estraendolo nella direzione della freccia.
2. Inserire batterie nuove facendo attenzione alla corretta installazione dei poli (+) e (-).
3. Reinserire il coperchio facendolo scorrere in posizione.

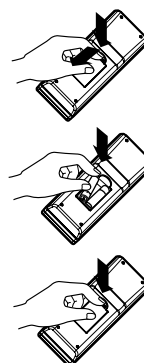

NOTA

1. Utilizzare/sostituire entrambe le batterie con batterie dello stesso tipo.
2. Se il sistema non deve essere utilizzato per un periodo di tempo prolungato, rimuovere le batterie per aumentarne la durata.
3. Se il display del telecomando inizia ad affievolirsi, sostituire entrambe le batterie.

Manutenzione del telecomando senza fili

1. Scegliere un posto adatto per sicurezza e facilità di intervento.
2. Fissare saldamente il sostegno al muro con le viti fornite.
3. Far scorrere il telecomando nel supporto.

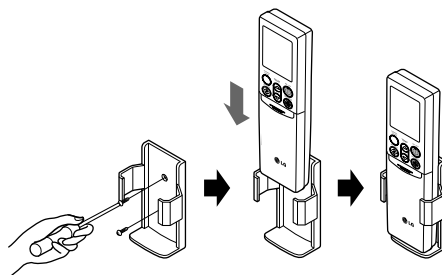

NOTA

1. Il telecomando non deve essere esposto alla luce diretta del sole.
2. La traiettoria tra telecomando e ricevitore deve essere libera per garantire una corretta comunicazione. Utilizzare un panno soffice per la pulizia di entrambi.
3. In caso di altre apparecchiature comandate con telecomando, cambiarne la posizione o consultare un tecnico dell'assistenza.

Metodo di funzionamento

1. Il ricevitore del segnale si trova nell'unità interna
2. Puntare il telecomando verso l'unità da comandare.
Non devono esservi ostacoli tra di essi.

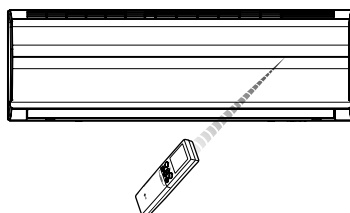

Telecomando senza fili

La figura seguente illustra i controlli del telecomando.

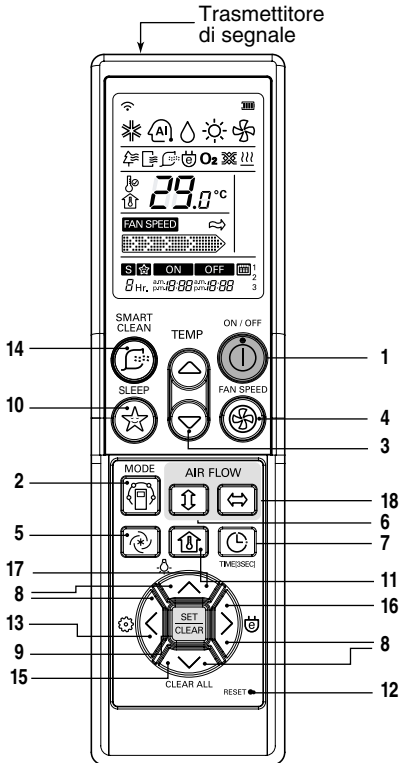

Modalità di funzionamento

Funzionamento in raffreddamento ❄️

Funzionamento automatico o Autochangeover (AI)

Funzionamento per deumidificazione 💧

Funzionamento in riscaldamento ☀️

Operazione ventilazione 🌀

- Modello solo raffreddamento (↕)
- Modello pompa di calore (↓)

1. TASTO ON/OFF

Accende/spegne l'unità.

2. TASTO DI SELEZIONE DELLA MODALITÀ DI FUNZIONAMENTO

Utilizzato per selezionare la modalità di funzionamento

3. TASTI DI IMPOSTAZIONE DELLA TEMPERATURA DELL'AMBIENTE.

Utilizzato per impostare la temperatura dell'ambiente.

4. TASTO SELETTORE VELOCITÀ VENTILATORE INTERNO

Utilizzato per selezionare una delle quattro velocità del ventilatore, bassa, media, alta o CHAOS.

5. TASTO JET COOL/JET HEAT

Utilizzato per avviare o fermare il raffreddamento rapido (questa modalità attiva un ventilatore a velocità molto elevata nella modalità raffreddamento).

6. TASTO OSCILLAZIONE CHAOS

Utilizzato per arrestare o avviare il movimento di oscillazione e impostare la direzione desiderata del flusso dell'aria verso l'alto/basso.

7. TASTO TIMER E IMPOSTAZIONE ORA

Utilizzati per impostare l'ora di accensione e di spegnimento.

8. TASTI DI IMPOSTAZIONE DELL'ORA

Utilizzati per la regolazione dell'orario.

9. TASTO DI IMPOSTAZIONE/ANNULLAMENTO TIMER

Usato per impostare o annullare il funzionamento del timer.

10. TASTO MODALITÀ SLEEP AUTOMATICA

Utilizzato per impostare il modalità Sleep in automatico.

11. TASTO MODALITÀ SLEEP AUTOMATICA

Utilizzato per impostare il modalità Sleep in automatico.

12. TASTO DI CONTROLLO DELLA TEMPERATURA DELL'AMBIENTE

Utilizzato per controllare la temperatura dell'ambiente.

13. PULSANTE DI IMPOSTAZIONE FUNZIONI

Utilizzato per impostare le modalità di Auto Clean (Pulizia Automatica) e Smart Clean (Pulizia Intelligente) regolarmente.

14. PULSANTE SMART CLEAN

Serve per avviare o arrestare la funzione Smart Clean.

15. CANCELLA TUTTI I PULSANTI

Serve per cancellare tutte le impostazioni del timer

16. TASTO DI RAFFREDDAMENTO CON RISPARMIO ENERGETICO (OPZIONALE)

Usato per risparmiare energia.

17. PULSANTE LUMINOSITÀ LCD (OPZIONALE)

Serve per regolare la luminosità del pannello LCD.

18. TASTO CONTROLLO DELLA DIREZIONE DEL FLUSSO D'ARIA ORIZZONTALE (OPZIONALE)

Utilizzato per impostare la direzione desiderata del flusso d'aria orizzontale.

Modalità di funzionamento

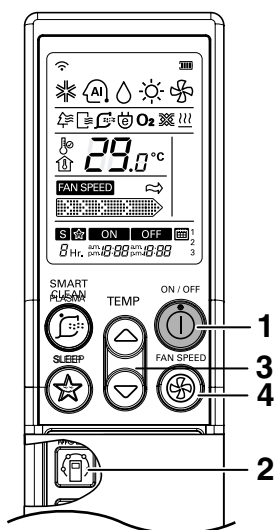

- 1** Premere il TASTO DI ON/OFF per avviare l'unità.
L'unità emette un segnale acustico.



- 2** Aprire lo sportellino del telecomando e premere il pulsante di selezione della modalità di funzionamento. Ogniqualvolta si preme il tasto, la modalità di funzionamento cambia sulla base del ciclo indicato dalla direzione della freccia.

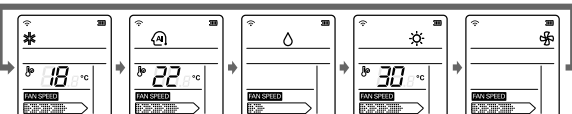

Raffreddamento Auto changeover Deumidificazione Riscaldamento Operazione ventilazione (solo modelli a pompa di calore)

Funzionamento automatico (modelli solo raffreddamento)
Auto changeover (modello a pompa di calore)

- 3** Per il funzionamento in raffreddamento o riscaldamento, impostare la temperatura desiderata premendo i TASTI DI IMPOSTAZIONE DELLA TEMPERATURA DELLA STANZA. Per il raffreddamento, è possibile impostare la temperatura in un intervallo da 18°C a 30°C, mentre per il riscaldamento l'intervallo di temperatura è da 16°C a 30°C.

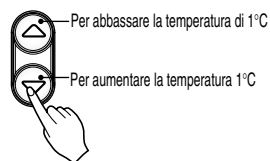

- 4** Impostare la velocità del ventilatore con il telecomando. È possibile selezionare una delle quattro velocità del ventilatore bassa, media, alta o CHAOS premendo il TASTO DI SELEZIONE DELLA VELOCITÀ DEL VENTILATORE INTERNO. Ogniqualvolta si preme il tasto, la velocità del ventilatore cambia.

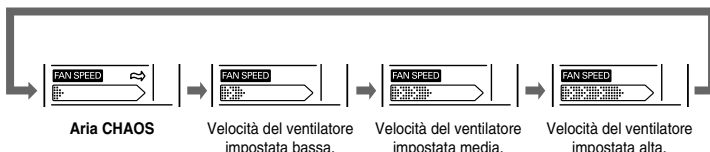

Flusso d'aria naturale grazie alla logica CHAOS

- Per una sensazione più fresca, premere il TASTO SELETTORE DI VELOCITÀ DEL VENTILATORE e impostarlo alla modalità CHAOS. In questa modalità, il ventilatore genera una brezza naturale cambiando automaticamente la velocità del ventilatore sulla base della logica CHAOS.

Funzionamento in modalità deumidificazione

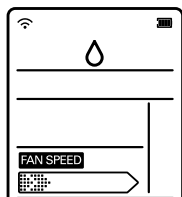

Durante il funzionamento in modalità deumidificazione

❑ È possibile selezionare la modalità di deumidificazione mediante il TASTO DI SELEZIONE DELLA MODALITÀ DI FUNZIONAMENTO. L'unità attiva la funzione di deumidificazione impostando automaticamente la temperatura dell'ambiente e la quantità di aria in modo ottimale per la deumidificazione sulla base della temperatura corrente della stanza.

In questo caso, tuttavia, la temperatura di impostazione non viene visualizzata sul telecomando e non è quindi possibile controllare la temperatura dell'ambiente.

❑ Durante la funzione di deumidificazione, la quantità di aria viene impostata automaticamente sulla base di un algoritmo di ottimizzazione che risponde alla temperatura ambiente attuale e mantiene l'ambiente salutare e piacevole anche in caso di elevata umidità.

Funzionamento in Operazione ventilazione

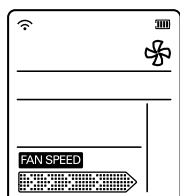

Questo funzionamento fa circolare l'aria nell'ambiente senza raffreddamento o riscaldamento. Può essere attivato premendo il pulsante di SELEZIONE MODALITA' OPERATIVA. Può essere attivata premendo il TASTO modalità ventilazione. Una volta attivata la circolazione dell'aria, è possibile selezionare la velocità dell'aria premendo il TASTO DI SELEZIONE DELLA VELOCITÀ INTERNA.



NOTA

La modalità ventilazione CHAOS consente di ridurre i consumi energetici ed evitare un eccessivo raffreddamento.

Funzionamento automatico (Modelli solo raffreddamento)

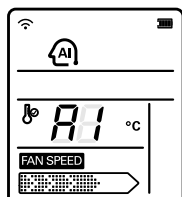

In questa modalità di funzionamento, la temperatura di impostazione attuale e la velocità del ventilatore vengono impostate automaticamente attraverso la logica elettronica di controllo sulla base della temperatura corrente della stanza. Se si sente caldo o freddo, premere i tasti di impostazione della temperatura per un maggiore effetto di raffreddamento o riscaldamento, rispettivamente.

NOTA : in questa modalità di funzionamento non è possibile impostare la temperatura di impostazione effettiva e la velocità del ventilatore interno. È tuttavia possibile utilizzare l'oscillazione Chaos.

Se il sistema non funziona come desiderato, selezionare manualmente un'altra modalità.



Funzionamento a Auto Changeover (modello a pompa di calore)

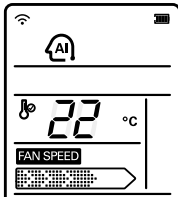

La modalità di funzionamento AUTOCHANGEOVER consente di commutare automaticamente la modalità operativa (raffreddamento/riscaldamento e viceversa) se la temperatura nella stanza diviene superiore o inferiore a $+0 - 2^{\circ}\text{C}$ rispetto alla temperatura selezionata



Funzione Jet Cool/ Jet Heat

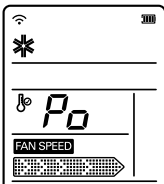

La funzione Jet Cool può essere utilizzata per raffreddare rapidamente la stanza in Estate. Quando si attiva questa funzione, il condizionatore d'aria funziona in modalità raffreddamento con velocità di ventilatore massima e temperatura di impostazione di 18°C per 30 minuti per un rapido ed efficace raffreddamento. In modo simile, la funzione di riscaldamento rapido Jet Heat (disponibile solo in alcuni modelli) riscalda rapidamente la stanza funzionando con velocità di ventilatore massima e temperatura di impostazione pari a 30°C per 60 minuti.

Questa funzione può essere attivata premendo il TASTO JET COOL.

Per passare dalla modalità di raffreddamento rapido Jet Cool alla modalità di raffreddamento con ventola ad alta velocità, premere il TASTO JET COOL, il TASTO DI SELEZIONE DELLA VELOCITÀ DELLA VENTOLA INTERNA o nuovamente il TASTO DI IMPOSTAZIONE DELLA TEMPERATURA DELLA STANZA.



NOTA

- Nei modelli in cui non è prevista la funzione Jet Heat, la pressione del tasto Jet Cool durante il funzionamento in modalità riscaldamento non comporta nessun effetto.
- La funzione Jet Heat è disponibile solo nei modelli ART COOL PANEL e ART COOL WIDE, oltre che nei modelli Inverter I Modelli ART COOL PANEL e ART COOL WIDE, durante l'esecuzione del funzionamento in modalità Jet Cool/Jet Heat, le vie di espulsione aria sui lati dell'unità sono automaticamente chiuse per migliorare l'efficacia della climatizzazione.

Procedura Smart Clean

La spazzola rimuove automaticamente la polvere accumulata sul filtro durante il ricambio di aria.

L'efficienza del condizionatore può essere incrementata mediante la pulizia delle bocchette dell'aria.

La polvere che viene rimossa, viene automaticamente raccolta nella cassetta di accumulo grazie al motore aspiratore.

Potete pulire direttamente il filtro dell'aria.

È consigliabile pulire il filtro due volte l'anno o quando necessario.

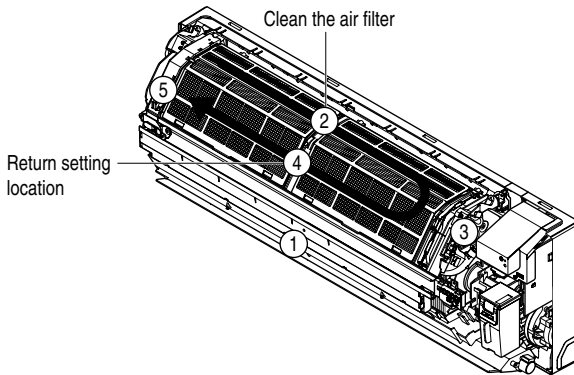

1. Quando viene avviato lo Smart-Clean, la ventola interna avvia le operazioni 2-minute Air Circulation (circolazione aria di 2 minuti) e la 3-minute Heating (Riscaldamento di 3 minuti) L'acqua viene rimossa dallo scambiatore di calore.

- A questo punto, il LED della spazzola si accende.
- La ventola opera a bassa velocità.
- La alette della bocca di uscita sono lievemente aperte

2. Passati 5 minuti, la ventola si ferma e la spazzola inizia la pulizia del filtro rimuovendo la polvere.

- La spazzola si muove verso destra.
- Mentre la spazzola effettua la pulizia, il LED lampeggia.
- Lo spostamento della spazzola potrebbe causare del rumore.

3. Quando la spazzola arriva al foro di risucchio della polvere, sulle parte destra del filtro, passa da sinistra a destra tre volte per pulirsi dalla polvere.

- A questo punto, il motore per l'aspirazione della polvere si attiva per 1 minuto e 30 secondi.
- È possibile che il motore per l'aspirazione della polvere generi del rumore.

4. Quando la polvere è tutta raccolta nell' scatola apposita, la spazzola torna alla sua posizione originale per non interferire con le operazioni del condizionatore d'aria.

- Il motore di aspirazione viene fermato.
- Il LED della spazzola lampeggia e quest'ultima si sposta sulla parte sinistra del filtro.

5. Quando la spazzola raggiunge la sua posizione originale, l'operazione di Smart-Clean è conclusa.

- Il LED è spento.

Operazione di Smart-Clean Manuale

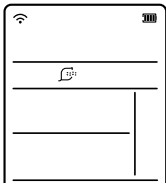

Quando, a condizionatore spento, viene premuto il tasto presente sul telecomando per la funzione di Smart-Clean tale funzione viene avviata.



• La funzione Smart-Clean non viene avviata se il condizionatore è attivo.

Se viene premuto il tasto della funzione Smart-Clean presente sul telecomando mentre questa è attiva, l'operazione di Smart-Clean viene interrotta.

A questo punto il LED della spazzola lampeggia e questa ritorna nella sua posizione originale (sul lato sinistro del filtro) per non interferire con l'attività del condizionatore d'aria.

- Se viene premuto il tasto per avviare la funzione di Smart-Clean mentre la spazzola sta tornando nella sua posizione originale, la funzione Smart-Clean si avvierà solo dopo che la spazzola avrà raggiunto la sua posizione originale. (Durante il ritorno il LED è acceso).

NOTA

- al momento della spedizione del prodotto la funzione di Smart-Clean è impostata su manuale.
- Quando la griglia anteriore viene aperta la spazzola smette di operare. Se la griglia anteriore viene chiusa la spazzola riprende il suo funzionamento di pulizia del Filtro dell'Aria. Se la griglia anteriore rimane aperta a lungo mentre la funzione Smart Clean è in funzione, la funzione Smart Clean viene terminata automaticamente e la spazzola torna alla posizione iniziale.
- Quando al funzione Smart Clean viene terminata, il segno di Smart Clean scompare automaticamente dallo schermo del telecomando dopo un breve periodo di tempo. Ma se è impostata la funzione automatica di Smart Clean, l'icona di Smart Clean non scompare. Anche quando è impostata la funzione di Auto Smart Clean, è possibile usare la funzione di >Smart Clean manuale se necessario.

Operazione di Smart Clean Automatica

Raggiunto un totale periodo di funzionamento di oltre 30 ore, l'operazione di Smart-Clean parte automaticamente quando il condizionatore è spento.

1. Selezionare Smart clean mediante il tasto per l'impostazione delle funzione ().
(L'ordine Auto clean → Smart clean → Off viene ripetuto ogni volta che viene premuto il tasto.)
2. Impostare la funzione Smart-clean mediante il tasto SET/CLEAR

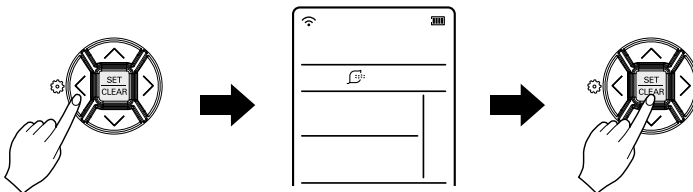

NOTA

- Una volta impostata la funzione di Auto Smart Clean, lo Smart Clean si attiva automaticamente, cosicché l'operazione indipendente non è necessaria.
- Una volta conclusa, eccetto che durante la successiva operazione prefissata oppure durante l'operazione di sleep, la funzione di Auto Smart Clean non funziona. Quando si aziona la funzione Smart Clean manuale con la funzione Smart Clean automatica impostata, potete controllare se la funzione di Smart Clean manuale viene eseguita o fermata ascoltando il suono del bip del prodotto. (L'icona di Smart Clean può essere visualizzata sullo schermo del telecomando.)
- L'uso della funzione di Smart Clean può generare rumore dal motore di aspirazione e spazzola. Il rumore della spazzola e il motore in aspirazione può sembrare più forte perché le condizioni intorno sono silenziose come la notte.

Auto Clean (Pulizia Automatica)

- Durante la funzione di Auto Clean, le umidità residue nell'unità interna dopo il raffreddamento o deumidificazione salubre possono essere rimosse.

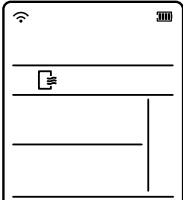

- Selezionare Auto Clean mediante il testo per l'impostazione delle funzioni (🌀) .
(L'ordine Auto Clean → Smart Clean → Off viene ripetuto ogni volta che il tasto viene premuto). Impostare la funzione Smart-Clean utilizzando il pulsante SET/CLEAR.
- A questo punto, ogni volta che l'unità viene spenta la ventola interna continua a funzionare per circa 30 minuti senza raffreddare o deumidificare. Anche le alette sono chiuse.
- Questa operazione asciuga i residui di umidità e pulisce l'unità internamente.
- Se si attiva qualsiasi operazione, la funzione viene annullata.



NOTA

- Durante l'operazione di Auto-Clean solo il pulsante ON/OFF
La funzione Auto-Clean non funziona mentre è attiva la funzione Smart-Clean.

Modalità di raffreddamento a risparmio energetico (opzionale)

La modalità raffreddamento a risparmio energetico, opera correggendo automaticamente, durante il funzionamento dell'apparecchio, la temperatura impostata, adattandola progressivamente al fabbisogno del corpo umano.

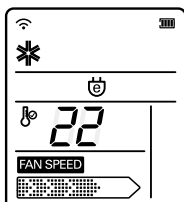

1. Premere il TASTO DI ON/OFF per avviare l'unità.
2. Apri lo sportellino del telecomando Selezionare il funzionamento in modalità di raffreddamento o di deumidificazione.
3. Premere il TASTO DELLA MODALITÀ DI RAFFREDDAMENTO A RISPARMIO ENERGETICO.
4. Per annullare la modalità di raffreddamento a risparmio energetico, premere nuovamente il TASTO DELLA MODALITÀ DI RAFFREDDAMENTO A RISPARMIO ENERGETICO e l'unità funzionerà nella modalità precedente (raffreddamento o deumidificazione).



Luminosità del display (Opzionale)

La luminosità del display può essere regolata mediante il telecomando.

Aprire lo sportello del telecomando e premere il tasto LUMINOSITA' LED.

Premere nuovamente il pulsante per aumentare la luminosità.

(L'ordine 100% → 50% LUMINOSITY (LUMINOSITA) è ripetuto ogni volta che viene premuto il tasto.)

Funzionamento Manuale

Procedure di funzionamento impiegate quando non è possibile utilizzare il telecomando.

Il funzionamento viene avviato quando viene premuto il pulsante.

Se si desidera interrompere l'esecuzione, premere nuovamente il pulsante.

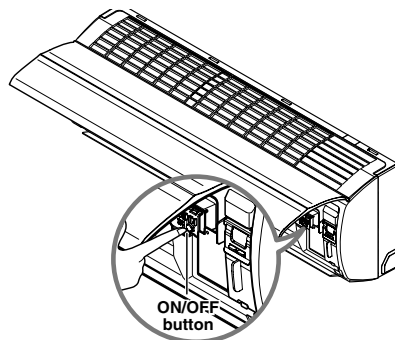

	Modello refrigerante	Modello Pompa Calore		
		Temp. Amb. $\geq 24^\circ$	$21^\circ \leq$ Temp. Amb. $< 24^\circ$	Temp. Amb. $< 21^\circ$
Modo Funzionamento	Refrigerazione	Refrigerazione	Deumidificazione Salute	Riscaldamento
Velocità Ventola Interno	Alta	Alta	Alta	Alta
Temperatura Impostata	22°	22°	23°	24°



Funzionamento di prova

Durante il FUNZIONAMENTO DI PROVA, l'unità lavora nel modo raffreddamento con ventilatore ad alta velocità a prescindere dalla temperatura dell'ambiente e viene azzerato dopo 18 minuti.

Durante il funzionamento di prova, il segnale del telecomando viene ricevuto, e l'unità funziona quando viene impostato il telecomando. Se si desidera usare questa procedura aprire il pannello frontale verso l'alto e tenere premuto il pulsante ON/OFF per 3-5 secondi, il cicalino emetterà 1 bip.

Se si desidera interrompere l'esecuzione, premere nuovamente il pulsante.



Impostazione dell'ora corrente

1. Premere il tasto TIMER per 3 secondi. 
2. Premere i TASTI DI IMPOSTAZIONE ORARIA per impostare l'ora desiderata.
 - L'ordine A.M. e P.M minuti è ripetuto ogni volta che viene premuto il tasto <> .
 - Premendo il tasto è possibile impostare l'ora corrente. ^ \
3. Premere SET/CLEAR. 

NOTA

Verificare l'indicatore per la rappresentazione dell'orario in AM e PM.

Impostazione del timer

1. Premere i TASTI Timer per attivare o disattivare il timer. 
2. Premere i TASTI DI IMPOSTAZIONE DELL'ORA per impostare l'orario desiderato. 
3. Premere SET/CLEAR. 

NOTA

Selezionare uno dei seguenti 2 tipi di operazione.





Timer On



Timer Off

Annullamento dell'impostazione del timer

- Per annullare le impostazioni del timer premere CLEAR ALL. 
- Per annullare le impostazioni singole del timer premere TIMER per passare a Sleep. Quindi premere SET/CLEAR puntando il telecomando verso il ricevitore di segnale. (la spia luminosa del timer sul condizionatore e il display si spegneranno). 

Modalità Sleep

Premere il TASTO DI MODALITÀ SLEEP AUTOMATICA per impostare l'ora in cui si desidera che l'unità si arresti automaticamente. Il timer è programmabile in incrementi di un'ora mediante la pressione del TASTO DI MODALITÀ SLEEP AUTOMATICA da una sette ore.

La modalità sleep è disponibili per 1-7 volte.

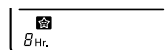

Timer Sleep

NOTA

- La modalità Sleep azionerà la ventola interna a bassa velocità in modalità raffreddamento e a media velocità in modalità riscaldamento, per una piacevole dormita.
- Nei modelli Art Cool Panel e Wide, l'attivazione della funzione Sleep consente di ridurre al minimo indispensabile l'apertura della feritoia di espulsione aria posta sul lato inferiore del prodotto. Nei modelli Art Cool Panel e Wide, la feritoia sul lato inferiore dell'apparecchio non si chiude completamente durante l'attivazione della funzione Sleep.

In modalità di raffreddamento o di deumidificazione:

La temperatura di impostazione sale automaticamente due volte di 1 °C nei successivi 30 minuti (2°C in un'ora) per consentire un sonno piacevole. A questo punto questa sarà la temperatura di impostazione finale finché sarà attiva la funzione Sleep.

Controllo della direzione del flusso d'aria verticale/orizzontale (opzionale)

Con il telecomando è possibile regolare la direzione del flusso d'aria verso l'alto/basso (flusso verticale).

1. Premere il TASTO DI ON/OFF per avviare l'unità.

2. Premere il TASTO OSCILLAZIONE CHAOS.



3. Le alette inizieranno ad alzarsi e abbassarsi automaticamente.

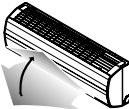

4. Per arrestare le alette a una determinata angolazione, premere nuovamente

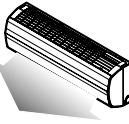

Con il telecomando è possibile regolare la direzione del flusso d'aria destra/sinistra (flusso orizzontale).

1. Premere il TASTO DI ON/OFF per avviare l'unità.

2. Premere il TASTO DIREZIONE DEL FLUSSO D'ARIA ORIZZONTALE.



3. Le alette inizieranno a spostarsi a destra e a sinistra automaticamente.

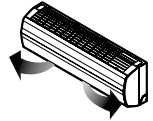

4. Per arrestare le alette a una determinata angolazione, premere nuovamente

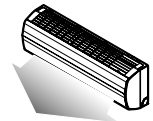

NOTA

- Premendo il TASTO DI OSCILLAZIONE CHAOS è possibile cambiare automaticamente la direzione del flusso d'aria orizzontale sulla base dell'algoritmo CHAOS per distribuire l'aria nella stanza in modo uniforme e dare una sensazione di sollievo al corpo, come se ci fosse una brezza naturale.
- Lo spostamento manuale dell'aletta di direzionamento del flusso può danneggiare il meccanismo. Allo spegnimento dell'unità, l'aletta di direzionamento del flusso d'aria su/giù chiude l'uscita d'aria del sistema.
- È possibile che l'oscillazione Caos non funzioni in modo corretto nella modalità sleep

Funzione di Riavvio automatico

Questa funzione è utile quando manca la corrente.

Al ritorno della corrente, questa funzione ripristina la condizione di funzionamento precedente e il condizionatore si avvia con le stesse impostazioni.

NOTA

Questa funzione è attivata per impostazione predefinita di fabbrica, ma può essere disattivata premendo il tasto ON/OFF per 6 secondi. L'unità emette due segnali acustici e la spia indicatrice (2) lampeggia 4 volte.

Per attivarla, premere nuovamente il tasto per 6 secondi. L'unità emette due segnali acustici e la spia indicatrice (1) lampeggia 4 volte.

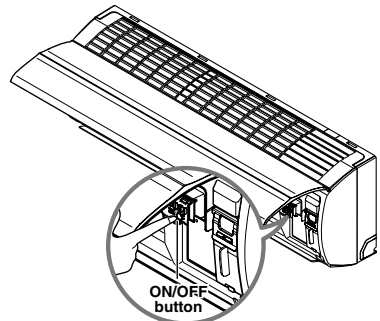

Manutenzione e assistenza

⚠ PERICOLO

Prima di effettuare interventi di manutenzione, spegnere l'alimentazione del sistema, escludere il circuito mediante l'interruttore e scollegare il cavo di alimentazione.

Unità Interna

Pulire utilizzando un panno morbido e asciutto. Non utilizzare candeggine o abrasivi.

⚠ PERICOLO

Non utilizzare mai:

- Acqua a una temperatura superiore ai 40°C. Potrebbe causare deformazione e/o scolorimento.
- Sostanze volatili. Potrebbero danneggiare le superfici del condizionatore d'aria.



Filtri dell'aria

Per la rimozione dei filtri, vedere gli schemi autoesplicativi per ciascun modello. Pulire i filtri con un aspirapolvere o con acqua tiepida e sapone. Se la sporcizia non viene via facilmente, lavare con una soluzione di detergente in acqua tiepida. Dopo il lavaggio con acqua, far asciugare all'ombra e reinstallare i filtri al loro posto.

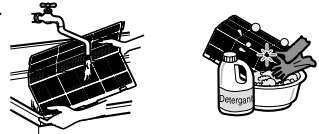

Filtri deodoranti

Rimuovere i filtri deodoranti dietro al filtro dell'aria ed esporli alla luce diretta del sole per 2 ore.

Inserire quindi i filtri al loro posto.

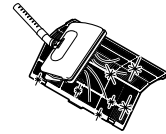

Serbatoio della polvere

Il serbatoio della polvere dovrebbe essere pulito ogni 3 anni.

(La capacità del serbatoio per la polvere è prevista per contenere la polvere che può accumularsi sul filtro del condizionatore d'aria durante 5 anni in una casa standard.)

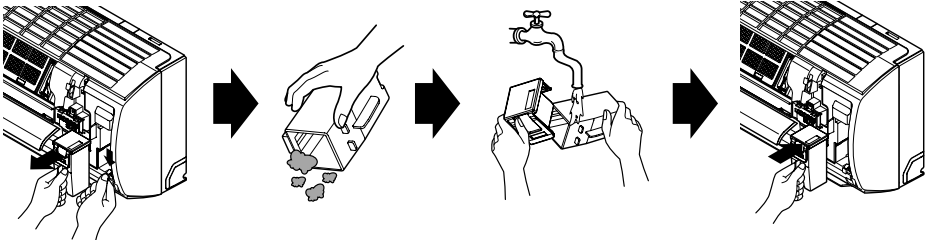

Rimozione dei filtri

- Aprire il pannello frontale del condizionatore d'aria.
- Tenere e sollevare leggermente il reggifiltro per scollegarlo dal punto di aggancio, poi tirare fuori il filtro.
- Quando si reinstalla il filtro, fare in modo che le costole laterali (destra/sinistra) vengano inserite nell'apposito alloggiamento del prodotto.
- Premere il filtro per agganciarlo.

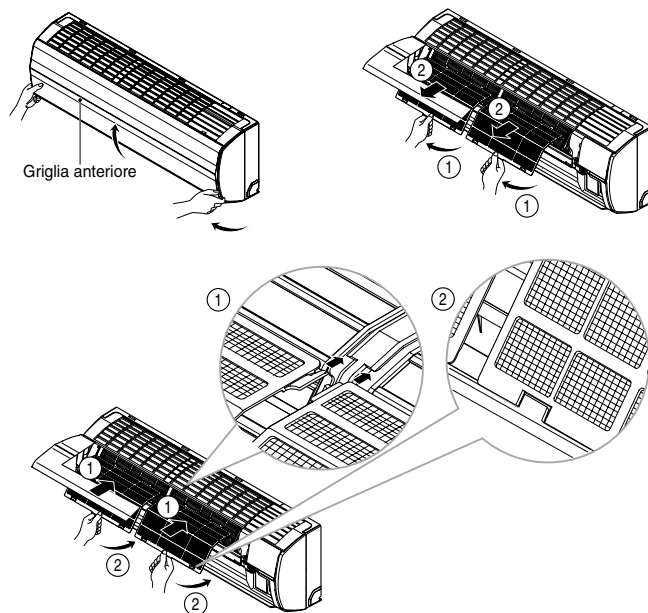

NOTA

- Una installazione non corretta del filtro interferisce con le operazioni della spazzola, il che potrebbe causare un funzionamento anormale dello Smart-Clean.
- Durante l'installazione del filtro, assicurarsi che le costole laterali del filtro (destra/sinistra) , siano correttamente inserite nell'apposito alloggiamento.
- Il filtro dovrebbe essere pulito periodicamente.

Pulizia della bocchetta di aspirazione della polvere

- Pulire la bocchetta di aspirazione della polvere usando l'apposita spazzola fornita. (Procedere con la pulizia periodicamente oppure quando la bocchetta di aspirazione della polvere è sporca.)
- Dopo aver pulito con la spazzola, utilizzare l'aspirapolvere
- per pulire la bocchetta di aspirazione della polvere e l'uscita

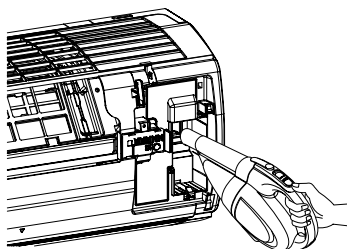
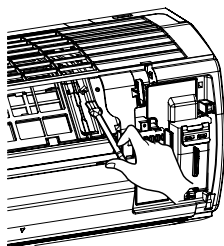

Unità Esterna

Le serpentine scambiatrici di calore e gli scarichi del pannello dell'unità esterna devono essere controllati periodicamente.

Se ostruite di sporcizia o polvere, lo scambiatore di calore e gli scarichi del pannello possono essere puliti con vapore.

NOTA

Serpentine sporche o ostruite riducono l'efficienza operativa del sistema e provocano costi di funzionamento maggiori.

Suggerimenti per il funzionamento

Non raffreddare eccessivamente l'ambiente.

Ciò può causare danni alla salute e sprechi di energia.

Tenere tende e persiane chiuse.

Durante il funzionamento del condizionatore evitare l'ingresso diretto della luce solare nell'ambiente.

Mantenere la temperatura dell'ambiente uniforme.

Regolare la direzione del flusso dell'aria verticale e orizzontale per garantire che la temperatura nell'ambiente sia uniforme.

Accertarsi che porte e finestre siano ben chiuse.

Evitare per quanto possibile di aprire porte e finestre per non far uscire l'aria fresca dagli ambienti.

Pulire regolarmente il filtro dell'aria.

L'ostruzione del filtro riduce il flusso d'aria e gli effetti di raffreddamento e deumidificazione.

Pulirlo almeno ogni due settimane.

Di tanto in tanto ventilare l'ambiente.

Poiché le finestre vanno tenute chiuse, di tanto in tanto è consigliabile aprirle per ventilare la stanza.

Utilizzare un'elevata velocità della ventola per un raffreddamento rapido ed efficace.

L'unità fornisce i valori di raffreddamento nominali a velocità di ventola elevate.

Funzione di auto-diagnosi

Questa unità ha una funzione interna di diagnostica degli errori. Il LED (①) dell'unità lampeggia se il termistore è guasto.

In questo caso, rivolgersi al tecnico dell'assistenza o al rivenditore.

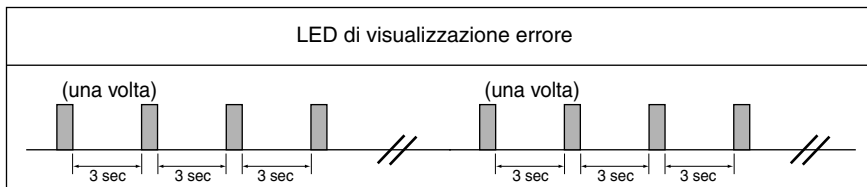

Risoluzione dei problemi per risparmiare tempo e denaro.

È possibile che il condizionatore d'aria stia funzionando in maniera anomala quando:

Problema	Possibili cause	Cosa fare
Il condizionatore non si avvia	■ Il condizionatore è scollegato.	• Accertarsi che la spina del condizionatore d'aria sia inserita completamente nella presa.
	■ Il fusibile si è fuso/l'interruttore del circuito è scattato.	• Controllare il fusibile di casa/la cassetta dell'interruttore del circuito, quindi sostituire il fusibile o ripristinare l'interruttore.
	■ Manca la corrente.	• Se manca la corrente, passare in modalità spento (OFF). Al ripristino della corrente, attendere 3 minuti per riavviare il condizionatore per evitare che scatti l'interruttore del circuito a causa del sovraccarico del compressore.
	■ Tensione elevata.	• Verificare che la tensione non sia insolitamente alta o bassa.
Il condizionatore non raffredda come dovrebbe	■ Il flusso d'aria è ostruito.	• Accertarsi che non vi siano persiane, tende o mobili che ostruiscono la parte anteriore del condizionatore d'aria.
	■ Il filtro dell'aria è sporco.	• Pulire il filtro almeno ogni 2 settimane. Vedere la sezione relativa alla manutenzione e all'assistenza.
	■ La stanza potrebbe essere troppo calda.	• Quando il condizionatore è attivato per la prima volta, occorre un po' di tempo per raffreddare la stanza.
	■ C'è una fuga di aria fredda.	• Verificare la presenza di forni aperti, fughe d'aria, o altri elementi di perdita.
	■ Controllare le impostazioni della temperatura.	• Verificare che siano nelle condizioni raccomandate.
	■ Potrebbe esserci un'altra sorgente di calore nella stanza.	• Controllare ed eliminare qualsiasi sorgente o disattivarla quando si utilizza il condizionatore.
La spazzola non funziona	■ Il condizionatore d'aria è in funzione.	• Spengere il condizionatore d'aria. L'operazione di Smart-Clean non funziona quando il condizionatore d'aria è in funzione.
	■ La griglia frontale è aperta	• Chiudere la griglia.
	■ Il filtro dell'aria interferisce con il movimento della spazzola	• Controllare che il filtro dell'aria sia inserito correttamente. Fare riferimento alla sezione Manutenimento ed Assistenza.

Contattare immediatamente l'assistenza nei casi seguenti

1. Si verifica qualcosa di anomalo, come odore di bruciato, forte rumore, e così via. Spegnerne l'unità ed escludere l'interruttore. In questi casi, non tentare di riparare da soli o riavviare il sistema.
2. Il cavo di alimentazione è troppo caldo o danneggiato.
3. La diagnostica automatica genera un codice di errore.
4. Esce dell'acqua dall'unità interna anche quando l'umidità è ridotta.
5. Selettore, interruttore (di sicurezza o di massa) o fusibile non funziona più.

L'utente deve eseguire controlli periodici e pulizia per evitare che le prestazioni si riducano. In queste situazioni particolari, il lavoro deve essere eseguito solo da personale qualificato.