



Manuale dell'utente

F1403FD(1~9)

F1203FD(1~9)



Prima dell'uso leggere attentamente le istruzioni di sicurezza!

Grazie, per aver acquistato una lavatrice completamente automatica LG. Leggere attentamente il manuale dell'utente, fornisce le istruzioni per un'installazione, un utilizzo e una manutenzione sicure. Tenerle a portata di mano per riferimenti futuri della macchina. Annotare il modello e i numeri di serie della lavatrice.

Individuazione e risoluzione dei problemi

	- Scorrimento dell'acqua insufficiente nella zona. - Rubinetti dell'acqua non sono completamente aperti. - Flessibili di carico dell'acqua sono piegati. - Il filtro del flessibile/dei flessibili è intasato.	Controllare un altro rubinetto in casa. Aprire completamente il rubinetto. Raddrizzare il flessibile/i flessibili. Controllare il filtro del flessibile/dei flessibili di afflusso.
	- Flessibile di scarico piegato o intasato. - Filtro di scarico è intasato.	Pulire e raddrizzare il flessibile di scarico. Pulire il filtro di scarico.
	- Carico è più piccolo. - Carico non è bilanciato. - L'apparecchio possiede un rilevatore di sbilanciamento e un sistema di correzione. Se alcuni panni pesanti (p.es. tappeti da bagno, accappatoi ecc.) sono accumulati, il ciclo di centrifuga può non partire o bloccarsi. - Se il bucato è ancora troppo bagnato alla fine del ciclo, aggiungere capi piccoli per bilanciare il carico e ripetere il ciclo di centrifuga.	Aggiungere 1 o 2 panni simili per bilanciare il carico. Riordinare il carico per avere un ciclo di centrifuga corretto.
	- Porta aperta o non completamente chiusa?	Chiudere bene la porta. *Se "dE" non è reso disponibile, chiamare l'assistenza clienti.
		Scolleghere la corrente e chiamare l'assistenza clienti.
	- Fuoriuscita di acqua, valvola dell'acqua difettosa.	
	- Sensore del livello dell'acqua non funziona correttamente.	Chiudere il rubinetto dell'acqua. Scolleghere la corrente. Chiamare l'assistenza clienti.
	- Sovraccarico motore.	
	- Durante il lavaggio ci è stata una caduta di corrente.	Riavviare la programma.

Tintinnio o rumore metallico Oggetti estranei come monete o spille di sicurezza possono trovarsi nel tamburo o nella pompa.

Rumore di colpi Un carico di capi da lavare pesante può produrre un rumore di colpi, che è solitamente normale.

Vibrazioni I bulloni di sicurezza per il trasporto e l'imballaggio sono stati tutti rimossi?

Perdite d'acqua Controllare e serrare le connessioni dei tubi. Sbloccare i tubi di scarico. Contattare un idraulico, se necessario.

Quantità eccessiva di schiuma Troppo detersivo o detersivo non adatto.

La lavatrice non parte È possibile che il cavo di alimentazione non sia collegato oppure può essere allentato.

La lavatrice non gira Verificare che lo sportello sia correttamente chiuso.

Lo sportello non si apre Una volta avviata la macchina, lo sportello non può essere aperto per motivi di sicurezza. Attendere uno o due minuti prima di aprire lo sportello, per consentire che il meccanismo di chiusura elettrico a tempo venga rilasciato.

Istruzioni di sicurezza per l'utilizzo

Leggere tutte le istruzioni e le spiegazioni d'installazione, prima dell'uso. Seguire le istruzioni attentamente. Tenere le istruzioni di funzionamento a portata di mano per un utilizzo futuro. Se l'apparecchio viene venduto o passato a un altro proprietario, assicurarsi che il nuovo proprietario riceva sempre le istruzioni. Gli avvisi che seguono devono essere rigorosamente rispettati per motivi di sicurezza. È necessario leggerli prima di installare l'apparecchio e di farlo funzionare.

- Utilizzo previsto: questo apparecchio è stato esclusivamente progettato per essere utilizzato in abitazioni con interni asciutti. Utilizzare l'apparecchio solo con acqua potabile fredda e solo per lavare tessuti con detersivi idonei all'impiego con le lavatrici. Ogni altro utilizzo non è adeguato e può portare a lesioni, mentre cessa la responsabilità del produttore.
- Questo apparecchio può essere utilizzato solo da persone adulte. Non consentire ai bambini di utilizzare i dispositivi di controllo o di giocare con il prodotto.
- Non modificare l'apparecchio da soli, in quanto è pericoloso.
- Questo apparecchio è pesante. Trasportare con cautela.
- Rimuovere tutti i bulloni di imballaggio e di sicurezza per il trasporto prima di utilizzare l'apparecchio. Altrimenti possono verificarsi danni gravi.
- Tutti i lavori di installazione devono essere effettuati da personale tecnico e qualificato.
- La connessione elettrica deve essere effettuata da un elettricista qualificato.
- Non posizionare mai l'apparecchio sul cavo elettrico.
- Se l'apparecchio è collocato su un tappeto/moquette, sistemare i piedini in modo che l'aria possa circolare sotto l'apparecchio.
- Scolleghere sempre la macchina e chiudere l'alimentazione dell'acqua dopo l'uso. Scollegare l'apparecchio estraendo solo la spina – non disconnettere tirando il cavo elettrico. Non toccare la spina con le dita o le mani bagnate.
- Non sovraccaricare l'apparecchio.
- Lavare solo i tessuti che possono essere lavati in lavatrice. In caso di dubbi, osservare le indicazioni riportate sulle etichette.
- Non collocare stufe elettriche, candele ecc. in prossimità dell'apparecchio. Potrebbero generare un incendio dell'apparecchio o l'accortocircuito delle parti.
- Proteggere l'apparecchio da umidità e vapore. Altrimenti, c'è pericolo di scossa elettrica e incendio.
- Collegare l'apparecchio a una presa a muro idonea da 220-240V. Non utilizzare mai una prolunga o un doppio adattatore.
- Svuotare tutte le tasche. Gli oggetti duri e taglienti, come monete, spilli, chiodi, viti o pietre possono causare seri danni.
- Non lavare né asciugare capi che sono stati puliti, lavati, immersi o tamponati con benzina o sostanze esplosive (come cera, olio, pittura, gasolio, sgrassatori, solventi per pittura a secco, cherosene, ecc.). Potrebbe verificarsi un'esplosione.
- Non inserire mai prodotti rivestiti con oli minerali (ad esempio, rivestimenti in nylon, cinture di plastica, ecc.) nella macchina. Se viene impiegato uno scioglimaglia, assicurarsi che il solvente sia stato risciacquato accuratamente, prima che i vestiti siano inseriti nell'apparecchio. È possibile che l'olio resti nel cestello dopo un intero ciclo provocando un incendio durante il lavaggio. Non caricare quindi vestiti umidi.
- Non utilizzare l'apparecchio in luoghi in cui sono presenti sostanze infiammabili quali, olio, benzene o gas altamente infiammabili. Tali materiali possono provocare incendio o esplosione. Non utilizzare detersivi combustibili.
- Aggiungere solo la quantità prescritta di ammorbidente. Quantitativi eccessivi possono danneggiare i vestiti.
- Dopo il lavaggio, tenere aperto l'oblò del cestello per proteggere le relative guarnizioni.
- Assicurarsi che tutta l'acqua sia stata scaricata, prima di aprire l'oblò. Non aprire l'oblò se resta dell'acqua. Pericolo di scottatura.
- Gli animali e i bambini possono introdursi nella lavatrice. Controllare quindi sempre la lavatrice prima di usarla.
- Durante il lavaggio, il vetro dell'oblò diventa molto caldo. Tenere i bambini lontano dall'apparecchio durante il funzionamento.
- Non tentare mai di riparare la macchina da soli. Una riparazione errata può comportare lesioni e/o gravi difetti della macchina.
- Gli interventi di assistenza e di riparazione della macchina devono essere effettuati solo dal servizio di assistenza alla clientela autorizzato, utilizzando parti di ricambio originali.
- Quando si smaltisce la propria lavatrice, è necessario chiudere il cavo e il blocco dell'oblò deve essere inutilizzabile, al fine di proteggere i bambini.
- Quando si colloca l'apparecchio su una base in moquette/tappeto, assicurarsi che l'apertura della presa non sia bloccata.
- Se l'apparecchio è stato sotto l'acqua, contattare il servizio d'assistenza. C'è il pericolo di scossa elettrica e d'incendio.
- Lo sportellino del filtro, nonché il cassetto del dispenser non devono essere aperti durante il funzionamento.

Smaltimento Quando questo simbolo del bidone con le ruote barrato è applicato al prodotto, significa che è coperto dalla Direttiva Europea 2002/96/EC.

- Tutti gli apparecchi elettrici ed elettronici devono essere smaltiti separatamente dai rifiuti municipali, mediante le strutture di raccolta preposte, nominate dal governo o dalle autorità locali.
- Lo smaltimento corretto dell'apparecchio contribuirà a evitare conseguenze potenzialmente avverse per l'ambiente e la salute dell'uomo.
- Per maggiori informazioni dettagliate sullo smaltimento del vecchio apparecchio, contattare l'ufficio della propria città, il servizio di smaltimento rifiuti o il negozio presso cui è stato acquistato il prodotto.

Istruzioni di sicurezza per l'installazione

Installare o conservare l'apparecchio in un luogo non esposto a temperature al di sotto dello zero o agli agenti climatici. Installare correttamente la base della macchina, per conformarsi alle normative e alle ordinanze legali. Garantire che l'apertura di base sia priva di ostruzioni, tappezzando, se la macchina è installata su moquette. Nei paesi a rischio di infestazione di scarafaggi o di altri parassiti, prestare particolare attenzione alla conservazione dell'apparecchio e a tenere sempre pulita la zona circostante. I danni che possono essere causati dagli scarafaggi o da altri parassiti, non sono coperti dalla garanzia.

ATTENZIONE alla collocazione dell'apparecchio

Installare la lavatrice su un pavimento piano e duro. Assicurarsi che l'aria che circola intorno alla lavatrice non sia ostacolata dalla moquette, tappeti, ecc.

- Non tentare di correggere i dislivelli del pavimento utilizzando pezzi di legno, cartone o di materiali analoghi da posizionare sotto la lavatrice.
- Se non è possibile collocare la lavatrice lontano da un fornello a gas o da una stufa a carbone, è necessario installare fra i due apparecchi un pannello isolante (85x60cm), coperto da un foglio di alluminio sul lato rivolto verso il fornello o la stufa.
- La lavatrice non deve essere installata in stanze in cui la temperatura può scendere al di sotto degli 0°C.
- Assicurarsi che, una volta installata la lavatrice, sia possibile che un tecnico abbia un facile accesso in caso di guasto.
- Regolare i quattro piedini utilizzando la chiave per bulloni di sicurezza per il trasporto, fornita per garantire che l'apparecchio sia stabile, con una distanza di 20mm fra la parte alta della lavatrice e la parte inferiore del top.

ATTENZIONE al cavo di alimentazione

Si consiglia di collegare la maggior parte degli apparecchi a un circuito dedicato, cioè, una singola presa che alimenta solo il relativo apparecchio, senza prese supplementari o circuiti derivati. Verificare le specifiche del manuale dell'utente. Non sovraccaricare le prese a muro. Le prese a muro sovraccaricate, allentate o danneggiate o le prolunghe, i cavi elettrici logorati, l'isolamento dei cavi danneggiato o incrinato, rappresentano un pericolo. Ciascuna di queste condizioni può tradursi in una scossa elettrica o incendio. Esaminare periodicamente i cavi dell'apparecchio e, se questo aspetto indica danno o deterioramento, disconnetterli, e interrompere l'utilizzo dell'apparecchio, successivamente far sostituire il filo da un servizio di assistenza autorizzato, con una parte precisa di ricambio. Proteggere il cavo elettrico da un utilizzo fisico o meccanico errato, come attorcigliamento, piega, curvatura, schiacciamento nello stipite della porta, o calpestio. Prestare particolare attenzione alle spine, alle prese a muro e ai punti in cui il cavo esce dall'apparecchio.

ATTENZIONE all'ubicazione e agli spostamenti

Questo apparecchio non è progettato per l'uso marittimo o per installazioni mobili come caravan, velivoli ecc. Chiudere il rubinetto d'arresto, se la macchina viene lasciata inutilizzata per un certo tempo (ad esempio, se si va in vacanza), in particolare se non esiste un canale di scolo nel pavimento (tombino) nelle immediate vicinanze. Se si sposta l'apparecchio, utilizzare il materiale d'imballaggio originale. Disabilitare la chiusura dell'oblò per evitare che i bambini restino intrappolati all'interno. Il materiale d'imballaggio (ad esempio, pellicola di plastica, Styrofoam) può essere pericoloso per i bambini. Pericolo di soffocamento! Tenere il materiale d'imballaggio lontano dalla portata dei bambini.

ATTENZIONE alla superficie del pavimento

- La superficie d'installazione deve essere pulita, asciutta e a livello.
- Installare la lavatrice su un pavimento piano e duro.
- Un posizionamento e livellamento adeguati della lavatrice garantiscono un funzionamento lungo, regolare e affidabile.
- La lavatrice deve essere perfettamente a livello e saldamente in posizione.
- Non deve "oscillare" agli angoli sotto carico.
- La superficie d'installazione deve essere pulita, priva di cera per pavimenti e di altri rivestimenti scivolosi
- Impedire che i piedini della lavatrice diventino umidi. Se i piedini della lavatrice diventano umidi, è possibile che scivolino.

Specifiche tecniche

Nome del prodotto	Lavatrice a carica frontale	Max. Watt	2100 W (Lavaggio)
Alimentazione	220-240 V~, 50 Hz	Capacità di lavaggio	9 kg
Dimensioni LxPxX mm	600 x 640 x 850	Consumo d'acqua	63 l (7 l / kg)
Peso	65 kg	Pressione dell'acqua ammissibile	1.0-10 bar (100-1000kPa)

6 Installazione del tubo di scarico

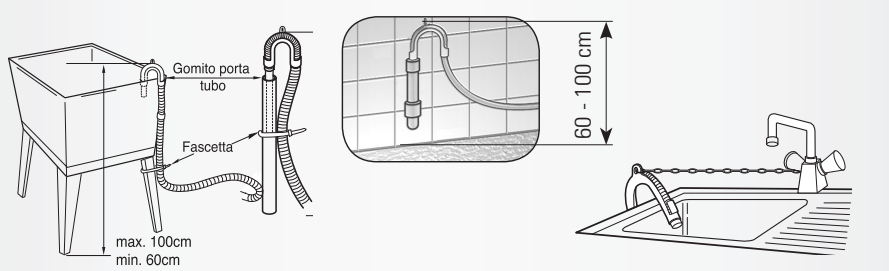
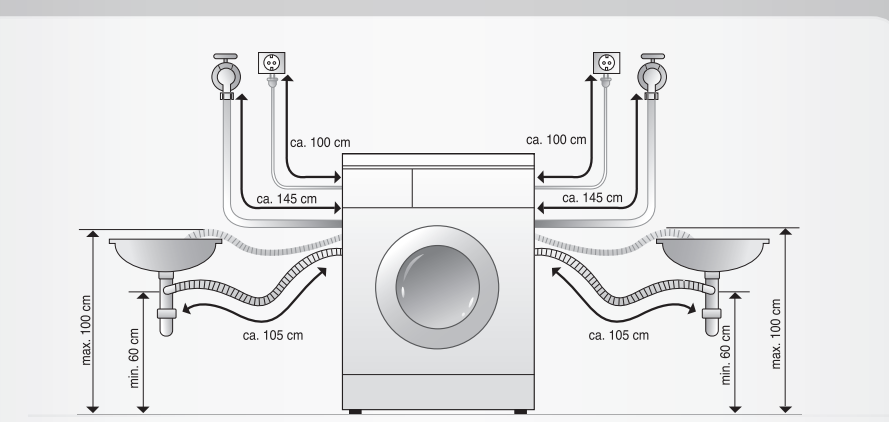

- Il tubo di scarico non deve essere collocato a più di 100 cm dal pavimento.
- protezione del tubo di scarico preserverà il pavimento dai danni causati da perdite d'acqua.
- Se il tubo di scarico è troppo lungo, non spingerlo nella lavatrice, in quanto può provocare un rumore anomalo.

7 Regolazione del livello

- Un'adeguata regolazione del livello della lavatrice evita rumore e vibrazioni eccessive. Installare l'apparecchio su una superficie di base solida e livellata, preferibilmente in un angolo della stanza.
- Se il pavimento non è uniforme, regolare i piedini in base a quanto richiesto. (Non inserire pezzi di legno ecc. sotto ai piedini). Assicurarsi che tutti e quattro i piedini siano stabili e saldi sul pavimento. Verificare che l'apparecchio sia perfettamente a livello. (Utilizzare una livella a bolla).



4 Collegamento elettrico

- Non utilizzare una prolunga o un doppio adattatore.
- Far sostituire i cavi danneggiati da un centro assistenza autorizzato per evitare pericoli.
- Scollegare sempre la macchina e chiudere la fornitura d'acqua dopo l'uso.
- Collegare la macchina a una presa di terra, in conformità alle attuali direttive di collegamento.
- L'apparecchio deve essere collocato in modo che la spina sia facilmente accessibile.

Gli interventi di riparazione della lavatrice devono essere effettuate solo da personale qualificato. Le riparazioni svolte da persone inesperte, possono provocare lesioni o grave malfunzionamento. Contattare il centro di assistenza locale.

Non installare la lavatrice in stanze in cui è possibile che la temperatura scenda al di sotto del punto di congelamento. I tubi ghiacciati possono esplodere sotto pressione. Il gruppo di controllo elettrico può diventare inaffidabile a temperature al di sotto del punto di congelamento.

Se l'apparecchio viene fornito nei mesi invernali e le temperature sono al di sotto del punto di congelamento, lasciare la lavatrice a temperatura ambiente per qualche ora prima di metterla in funzione.

5 Collegare il tubo di alimentazione dell'acqua

È necessario utilizzare il tubo fornito con la macchina. Non è possibile utilizzare i vecchi tubi.

La pressione di alimentazione dell'acqua deve essere compresa fra 1,0-10 bar (100kPa-1000kPa).

Non strappare o incrociare i fili quando si collega il tubo di alimentazione alla valvola. Se la pressione di alimentazione dell'acqua è più di 1000kPa, è necessario installare un dispositivo di decompressione.

- Con i tubi di alimentazione dell'acqua, vengono forniti due tappi di gomma, utilizzati per evitare perdite d'acqua.
- Assicurarsi che la connessione ai rubinetti sia sufficientemente serrata.
- Controllare periodicamente la condizione del tubo e sostituire il tubo, se necessario.
- Assicurarsi che non ci siano imperfezioni sul tubo e che non sia schiacciato.

Se dopo la connessione completa il tubo perde acqua, ripetere gli stessi passi. Utilizzare la tipologia più convenzionale di rubinetti per la fornitura di acqua. Nel caso in cui il rubinetto sia quadrato o troppo grande, rimuovere l'anello di spessoramento prima di inserire il rubinetto nell'adattatore.

1 Togliere l'imballaggio

- L'apparecchio è dotato di bulloni di sicurezza per impedire che si verifichi un danno interno durante il trasporto.
- Prima di utilizzare la lavatrice, rimuovere l'imballaggio e tutti i bulloni di sicurezza per il trasporto.
- Quando si disimballa la base, assicurarsi di rimuovere il supporto d'imballaggio supplementare al centro dell'imballaggio della base.

Conservare l'imballaggio originale per uno spostamento futuro. Smaltire il materiale d'imballaggio in base alle normative locali.

2 Bulloni di sicurezza per il trasporto

- Per evitare che l'interno si danneggi durante il trasporto, i 4 bulloni speciali sono bloccati. Se non vengono rimossi, è possibile che provochino forti vibrazioni, rumore e malfunzionamento della macchina.
- Rimuovere i 4 bulloni con i tappi di plastica ruotando lievemente il tappo.

- Rimuovere i 4 bulloni con i tappi di plastica ruotando lievemente il tappo.
- Chiudere i fori con i tappi forniti.

Conservare i 4 bulloni e la chiave, per un utilizzo futuro. Reinscrivere i bulloni di sicurezza prima di trasportare l'apparecchio.

3 Requisiti del sito d'installazione

Pavimento a livello: il gradiente ammissibile del pavimento sotto tutta la lavatrice è di 1°.

Presa elettrica: deve essere entro 1,5 metri da entrambi i lati di posizionamento della lavatrice. Non sovraccaricare la presa con più di un apparecchio.

Distanza supplementare: è necessario lasciare uno spazio per il muro, il pavimento e la porta. (10cm: dietro / 2cm: a destra e a sinistra). Non posizionare o conservare mai prodotti per lavare sulla parte alta della lavatrice. Possono danneggiare la finitura o i dispositivi di controllo della macchina.

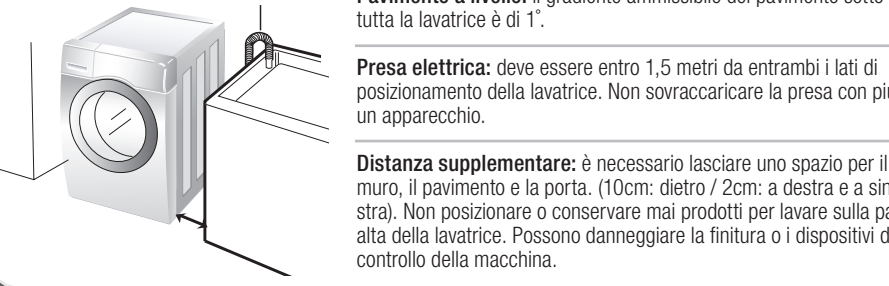

Preparazione

CONTROLLARE LA MACCHINA

Non utilizzare la macchina se difettosa! In caso di guasto, scollegare prima la macchina e poi chiudere l'acqua.

COLLEGAMENTO DELL'ACQUA

Ruotare il rubinetto dell'acqua.

APPENDERE IL TUBO DELL'ACQUA DI SCARICO

Connessione a gomito del tubo, ad esempio, attacco al rubinetto dell'acqua.

INSERIRE LA SPINA NELLA PRESA DI RETE

Non toccare la spina con le mani bagnate!
Non togliere mai la spina dalla presa tirando il cavo.

FARE IL BUCATO E USARE LA MACCHINA CON CAUTELE

- svuotare tutte le tasche
- rimuovere tutte le parti di metallo
- posizionare i tessuti delicati nell'apposita retina
- chiudere tutte le chiusure

FARE IL BUCATO CON QUANTITATIVI DIFFERENTI DI SPORCO

- lavare i nuovi tessuti separatamente
- non effettuare il prelavaggio
- pretrattare le macchie di sporco
- prelavare

TRATTAMENTO DELL'ACQUA

- con acqua di durezza III
- utilizzare un addolcente per acqua

CURA DEL TAMBURO

- eliminare gli oggetti estranei
- lasciare lo sportello aperto per far asciugare il tamburo
- controllare le guarnizioni in gomma regolarmente

LAVAGGIO ECOLOGICO

- utilizzare la quantità massima di lavaggio
- non effettuare il "prelavaggio", se possibile
- utilizzare i programmi brevi, se possibile

Simboli di lavaggio



Cassetto del dispenser

A Lavaggio principale

Per i capi particolarmente sporchi, versare ¼ della quantità di detergente qui e selezionare il programma del prelavaggio.

B Ammorbidente

Non superare il livello MAX. Gli ammorbidenti troppo densi devono essere diluiti con un po' d'acqua.

C Prelavaggio

Per capi con sporco normale, utilizzare una piccola quantità di detergente. Non effettuare il prelavaggio. Inserire la piastra di livello per utilizzare i detergenti fluidi.

Tabella dei programmi di lavaggio

Programma	Tipo del tessuto	Temp. acqua (opzione)	Opzione	Carico massimo
Cotone	Tessuti con colori resistenti (camicia, camicia da notte, pigiama...) e indumenti bianchi di cotone (biancheria intima) poco sporchi	60°C (Freddo, 30°C, 40°C, 95°C)	- Funzione timer - Intensivo - Ammollo - Prelavaggio - Anti piega - Risciacquo + Centrifuga	Potenza nominale
	Biancheria poco sporca e carichi piccoli	40°C (Freddo, 30°C, 60°C)	- Risciacquo + Centrifuga - Risciacquo antiallergico	Meno di 7.0kg
Sintetici	Poliammide, acrilico, poliestere	40°C (Freddo, 30°C, 60°C)	- Risciacquo + Centrifuga - Risciacquo antiallergico	Meno di 4.5kg
Baby Care	Biancheria per bebè poco sporca	60°C (40°C, 95°C)		Meno di 4.5kg
Piumini	Lenzuola e coperte di cotone, trapuntine, tendaggi, rivestimenti per divani in tessuto leggero	40°C (Freddo, 30°C)		1 capo formato gigante (9 tog)
Delicati	Capi delicati	30°C (Freddo, 40°C)	- Funzione timer - Intensivo - Anti piega - Risciacquo + Centrifuga	Meno di 2.0kg
Lavaggio a mano	Capi delicati e di lana con la scritta "Lavaggio a mano"	30°C (Freddo, 40°C)		Meno di 2.0kg
Lana	Lane lavabili in lavatrice solo con pura lana vergine	40°C (Freddo, 30°C)		
Rapido 30	Biancheria a colore poco sporca, programma rapido	30°C (Freddo, 40°C)		

Temperatura dell'acqua: selezionare la temperatura dell'acqua da adeguare ai cicli di lavaggio. Seguire sempre quanto riportato sull'etichetta del produttore del capo o le istruzioni, prima di effettuare il lavaggio.

Intensivo: se il bucato è particolarmente sporco, è efficace l'opzione "Intensivo".

Impostare il programma sull'opzione "Cotone 60°C + Intensivo" per fare una prova in conformità alle direttive EN60456 ed IEC60456.

Prelavaggio: se il bucato è particolarmente sporco, si raccomanda "Prelavaggio" Cotone. Il prelavaggio è disponibile con i programmi Cotone, Cotone Rapido, Sintetici e Baby Care.

Anti piega: se si desidera evitare pieghe, selezionare il pulsante Anti piega.

Risciacquo antiallergico: per i migliori risultati o per un risciacquo più pulito, è possibile scegliere l'opzione Risciacquo antiallergico. Risciacquo antiallergico è impostato di default nel programma Baby Care.

Il programma di lavaggio lana di questa lavatrice è approvato da Woolmark. Questo programma è adatto al trattamento di tessuti Woolmark lavabili in lavatrice come da istruzioni indicate sull'etichetta.

Note
Si consiglia l'utilizzo di detersivi neutri. Il programma lana ha una delicata rotazione del cesto ed una bassa centrifuga per la cura dei capi.

Attenzione: tenere i detersivi fuori dalla portata dei bambini, pericolo di avvelenamento.

Scegliere il bucato

Controllare i simboli relative alle istruzioni di lavaggio - Gradi di sporco - Tipo di tessuto / colore -

Riempire il cestello

Controllare le pieghe della guarnizione flessibile (grigio) e rimuovere gli eventuali capi di piccole dimensioni, se esistenti. Controllare l'interno del tamburo ed eliminare i capi lasciati dentro per il ciclo di lavaggio successivo. Togliere i capi sulle guarnizioni flessibili - per evitare che ambedue si danneggino.

Versare il detergente

Fare riferimento alle informazioni scritte sulla confezione del detergente.

Accendere la macchina

preme il pulsante di accensione

Selezionare un programma

Selezionare un programma

Selezionare la velocità dei giri

Selezionare la velocità dei giri

Selezionare un'opzione

Prelavaggio / Ammollo / Anti piega / Risciacquo+Centrifuga

Selezionare il modo Risciacquo e la Temperatura di lavaggio

Risciacquo Temperature

4 programmi aggiuntivi

Funzione timer / Preferiti / Intensivo / Risciacquo antiallergico

Aspettare fino alla fine del lavaggio

Premere Avvio / Pausa per avviare il processo di lavaggio

Aspettare fino alla fine del lavaggio

Premere Avvio / Pausa per avviare il processo di lavaggio

Aspettare fino alla fine del lavaggio

Premere Avvio / Pausa per avviare il processo di lavaggio

Aspettare fino alla fine del lavaggio

Premere Avvio / Pausa per avviare il processo di lavaggio



Pannello di controllo

Cassetto del dispenser

Cestello

Sportellino

Chiusura

Portello

Manopola

Display

Programmi aggiuntivi

Ciclo centrifuga

Pulsante di alimentazione

Ciclo di programma

Avvio/Pausa

Opzione

Risciacquo

Temperature

Risciacquo

Temperature

Risciacquo

Temperature

Risciacquo

Temperature

Risciacquo

Temperature

Risciacquo

Temperature

Risciacquo

Temperature

Risciacquo

Temperature

Risciacquo

Temperature

Risciacquo

Temperature

Risciacquo



Pannello di controllo

Cassetto del dispenser

Cestello

Sportellino

Chiusura

Portello

Manopola

Display

Programmi aggiuntivi

Ciclo centrifuga

Pulsante di alimentazione

Ciclo di programma

Avvio/Pausa

Opzione

Risciacquo

Temperature

Risciacquo

Temperature

Risciacquo

Temperature

Risciacquo

Temperature

Risciacquo

Temperature

Risciacquo

Temperature

Risciacquo

Temperature

Risciacquo

Temperature

Risciacquo

Temperature

Risciacquo

Temperature

Risciacquo

Programmi aggiuntivi

Funzione timer

L'impostazione della "Funzione timer" determina quando la macchina si arresta.

Come impostare la "Funzione timer"

- Premere il pulsante di accensione.
- Ruotare la manopola di selezione del programma per scegliere il programma richiesto.
- Premere il pulsante **Funzione timer** e impostare il tempo richiesto.
- Premere il pulsante **Avvio/Pausa**.

Preferiti

- Questa funzione permette di memorizzare un programma personalizzato.
- Per programmare il programma Preferiti:
 - (1) Selezionare Preferiti.
 - (2) Selezionare l'opzione voluta.
 - (3) Premere Avvio/Pausa.Con questa operazione il tuo programma personalizzato viene memorizzato. Per i lavaggi successivi puoi selezionare il programma personalizzato.

Intensivo

- **Se il bucato è particolarmente sporco, è efficace l'opzione "Intensivo".**
- Selezionando l'opzione Intensivo, è possibile prolungare la durata del lavaggio, in base al programma selezionato.
- Per utilizzare questa opzione, premere il pulsante Intensivo una volta, prima di avviare il programma di lavaggio.

Risciacquo antiallergico

- Per ottenere migliori risultati o per un risciacquo più pulito, selezionare l'opzione "Risciacquo antiallergico".
- Disponibile per i programmi Cotone, Cotone Rapido, Sintetici e Baby Care. Risciacquo antiallergico è impostato di default nel programma Baby Care. Il relativo indicatore di temperatura lampeggerà.

Passi aggiuntivi

- Spegnere la macchina
- lasciare lo sportello aperto per far asciugare il cestello

Togliere il bucato

- aprire lo sportello
- togliere il bucato

Chiusura del rubinetto

- chiudere la fornitura di acqua
- pulire la macchina
- scollegare la macchina

Aspettare fino alla fine del lavaggio

- Premere Avvio / Pausa per avviare il processo di lavaggio

Sicurezza bambini

Selezionare questa funzione per bloccare il pulsante sul pannello di controllo ed evitare danni.

Passare al programma desiderato, mentre è attivo il modo Sicurezza bambini:



Per attivare:

premere e tenere premuti contemporaneamente i pulsanti Opzione

Per disattivare:

premere e tenere premuti contemporaneamente i pulsanti Opzione

Pulizia vasca

PULIZIA VASCA è un ciclo speciale all'interno della lavatrice. In questo ciclo viene utilizzato un livello più elevato di acqua con una maggiore velocità di centrifuga. **Effettuare questo ciclo regolarmente.**



1

Svuotare completamente il cestello e chiudere lo sportello

2

Aggiungere un anti-calcare (Calgon) nello scomparto di lavaggio principale. Chiudere il cassetto del dispenser.

3

Accendere la macchina. Quindi premere e tenere premuto il pulsante Risciacquo e Temperatura

4

Premere Avvio/Pausa per avviare il processo Pulizia vasca

5

Una volta completato il ciclo, lasciare lo sportello aperto per asciugare

Segnalatore acustico acceso/spento

Il segnalatore acustico può essere selezionato premendo contemporaneamente il bottone **Opzione** e **Risciacquo**.

La funzione del segnalatore acustico può essere impostata in qualsiasi momento e si cancella automaticamente in caso di mancanza di corrente. Il segnalatore acustico funziona anche quando la macchina è spenta.

Pulitura e manutenzione

Attenzione: prima di pulire la parte interna della lavatrice, scollegare il cavo elettrico per evitare il rischio di scossa elettrica.

Pulizia del filtro di entrata dell'acqua



1

Chiudere il rubinetto dell'acqua

2

Svitare il tubo di alimentazione dell'acqua

3

Estrarre il filtro di ingresso dell'acqua

4

Pulire il filtro utilizzando una spazzola a setole dure

5

Stringere il tubo di ingresso

Pulire il filtro della pompa di drenaggio



1

Aprire lo sportellino in basso. Far spurgare il tappo per estrarre il tubo

2

Rimuovere il tappo di spurgo. Quindi aprire il filtro ruotando verso sinistra

3

Rimuovere ogni oggetto estraneo dal filtro della pompa

4

Dopo la pulitura, ruotare il filtro della pompa e inserire il tappo di spurgo

5

Chiudere lo sportellino in basso

Pulitura del cassetto del dispenser



1

Estrarre il cassetto del dispenser

2

Pulire il cassetto del dispenser sotto l'acqua corrente

3

Pulire all'interno la nicchia con uno spazzolino da denti vecchio

4

Inserire il cassetto del dispenser

5

Una volta terminata la pulitura, reinserire il cassetto ed eseguire un ciclo di risciacquo senza capi.

Pulitura generale

IMPORTANTE: non utilizzare alcol denaturato, solventi o prodotti analoghi.

Parte esterna

Una cura adeguata della lavatrice può aumentare la sua durata. L'esterno della macchina può essere pulito con acqua calda e un detergente per la casa, non abrasivo. Pulire immediatamente ogni perdita. Pulire con un panno umido. Evitare di rigare la superficie con oggetti appuntiti. Non bagnare mai la macchina!

Parte interna

Asciugare attorno all'apertura dello sportello della lavatrice, alla guarnizione e all'oblio in vetro. Far eseguire alla lavatrice un ciclo completo con acqua calda. Ripetere il processo, se necessario