



Visit us at <http://www.lgservice.com>

LG

LG

# Aire acondicionado

## MANUAL DEL PROPIETARIO



ESPAÑOL

<b>MODELOS:</b> <i>F242CX</i> U0	<i>F363CX</i> U1
<i>F362CX</i> U0	<i>F483CX</i> U1
<i>F363CX</i> U0	<i>F242HX</i> U0
<i>F483CX</i> U0	<i>F362HX</i> U0
<i>F122CS</i> N012	<i>F363HX</i> U0
<i>F182CS</i> N018	<i>F483HX</i> U0
<i>F242CS</i> N024	<i>F122HS</i> N012
<i>F122CR</i> N012	<i>F182HS</i> N018
<i>F182CR</i> N018	<i>F242HS</i> N024
<i>F242CR</i> N024	<i>F122HS</i> N0121
<i>F242CX</i> U1	<i>F182HS</i> N0181
<i>F362CX</i> U1	<i>F242HS</i> N0241

Estimado usuario

Gracias por instalar el aire acondicionado (\*\*)

Su mejor selección le garantiza un fantástico rendimiento y el nivel de servicio más adecuado para hacer su vida más cómoda y agradable.

### IMPORTANTE

- Por favor, lea este manual del propietario cuidadosamente y a fondo antes de instalar y hacer funcionar su aire acondicionado.
- Por favor, conserve el manual del propietario para referencias futuras tras su lectura a fondo.

# CONTENIDO

<b>A. Precauciones de seguridad</b> .....	3
<b>B. Seguridad eléctrica</b> .....	8
Uso temporal de un adaptador .....	8
Uso temporal de un alargador de alimentación .....	8
Símbolos utilizados en este manual .....	8
<b>C. Presentación del producto</b> .....	9
Unidades interiores .....	9
Indicadores luminosos de funcionamiento .....	9
Unidad exterior .....	10
<b>D. Instrucciones de funcionamiento</b> .....	11
Inserción de pilas .....	11
Mantenimiento del mando a distancia inalámbrico .....	11
Método de funcionamiento .....	11
Mando a distancia inalámbrico .....	12
Modo funcionamiento .....	13
Funcionamiento de deshumidificación sana .....	14
Funcionamiento automático (Sólo modelo de enfriamiento) .....	14
Limpieza automática .....	14
Operación del enfriamiento por chorro de aire frío/caliente .....	15
Brillo de la pantalla (opcional) -Tipo Art Cool Mirror .....	15
Funcionamiento Forzado .....	16
Modo reposo .....	17
Configuración de la hora actual .....	17
Ajuste del temporizador .....	17
Control de dirección vertical del flujo de aire (Opcional) .....	18
Modo circulación de aire .....	19
Función de reinicio automático .....	19
<b>E. Mantenimiento y servicio</b> .....	20
Unidad interior .....	20
Unidad exterior .....	22
Sugerencias .....	22
Función de auto-diagnóstico .....	22
Consejos de solución de averías ¡Ahorre tiempo y dinero! .....	23
Solicite servicio inmediatamente en las siguientes circunstancias .....	23



## PARA SUS ARCHIVOS

Escriba el número de modelo y el de serie aquí:

**Nº de modelo**

**Nº de serie**

Podrá encontrarlos en una etiqueta en el lateral de cada unidad.

**Nombre del distribuidor**

**Fecha de compra**

- Adjunte y grape su recibo a esta página en caso de necesitar probar la fecha de compra o por motivos de la garantía.



## LEA ESTE MANUAL

Dentro encontrará muchas sugerencias útiles sobre el uso y mantenimiento corrector del aire acondicionado. Apenas unos simples cuidados preventivos de su parte pueden ahorrarle mucho tiempo y dinero a lo largo de la vida útil de su aire acondicionado. Encontrará muchas respuestas a los problemas comunes en el gráfico de sugerencias para la solución de averías. Si examina antes su tabla de **Sugerencias para la solución de averías**, puede que no necesite llamar al servicio técnico.



## PRECAUCIÓN

- **Entre en contacto con un técnico de servicio autorizado para realizar la reparación o el mantenimiento de esta unidad.**
- **Entre en contacto con el instalador para la instalación de esta unidad.**
- **El aire acondicionado no está diseñado para su uso por niños pequeños o personas discapacitadas sin supervisión.**
- **Los niños pequeños deben estar supervisados para asegurarse que no juegan con el aire acondicionado.**
- **Si el cordón de alimentación es dañado, este debe de sustituirse por un cordón o ensamble especial disponible por parte del fabricante o su agente de servicio autorizado.**



# Precauciones de seguridad

Para evitar lesiones al usuario u otras personas o daños a la propiedad, deberá seguir las instrucciones a continuación.

- El funcionamiento incorrecto debido a la omisión de las instrucciones causará lesiones o daños. La seriedad se clasificará mediante las siguientes indicaciones:

**⚠ ADVERTENCIA** Este símbolo indica la posibilidad de muerte o lesión seria.

**⚠ ATENCIÓN** Este símbolo sólo indica la posibilidad de lesión o daños a la propiedad.

- El significado de los símbolos utilizados en este manual se muestra a continuación.



**Asegúrese de no hacer esto.**



**Asegúrese de seguir las instrucciones.**

**⚠ ADVERTENCIA**

## ■ Instalación

No utilice un interruptor automático defectuoso o de valor nominal inferior al correspondiente. Utilice un circuito específico para este aparato.

- Existe riesgo de incendio o descarga eléctrica.

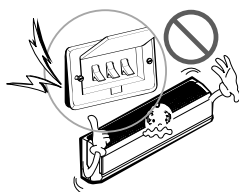

Para trabajos eléctricos, póngase en contacto con el distribuidor, vendedor, técnico cualificado o centro de asistencia técnica autorizado.

- No desmonte ni repare el aparato. Existe riesgo de incendio o descarga eléctrica.



Realice siempre la conexión del aparato a tierra.

- Existe riesgo de incendio o descarga eléctrica.

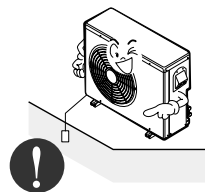

Instale correctamente el panel y la cubierta de la caja de control.

- Existe riesgo de incendio o descarga eléctrica.

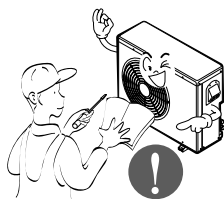

Instale siempre un circuito y un interruptor específico.

- Un cableado o instalación inadecuados pueden provocar un incendio o una descarga eléctrica.



Utilice el interruptor o fusible de valor nominal adecuado.

- Existe riesgo de incendio o descarga eléctrica.

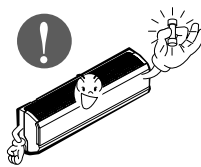

**No modifique ni utilice un prolongador en el cable de alimentación.**

- Existe riesgo de incendio o descarga eléctrica.

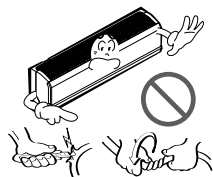

**No instale, retire ni vuelva a instalar la unidad por sí mismo (cliente).**

- Existe riesgo de incendio, descarga eléctrica, explosión o lesiones.



**Tenga cuidado al desembalar e instalar el aparato.**

- Los bordes afilados podrían provocar lesiones. Tenga especial cuidado con los bordes de la caja y las aletas del condensador y evaporador.



**Para la instalación, póngase en contacto siempre con su vendedor o centro de asistencia técnica autorizado.**

- Existe riesgo de incendio, descarga eléctrica, explosión o lesiones.



**No instale el aparato en una superficie de instalación insegura.**

- Podría causar lesiones, accidentes o daños en el aparato.



**Asegúrese de que el soporte de instalación no se deteriora con el tiempo.**

- Si el soporte cae, el acondicionador de aire también puede caer, causando daños materiales, avería del aparato y lesiones personales.

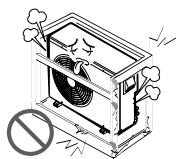

**No deje funcionando el acondicionador de aire durante mucho tiempo cuando la humedad sea muy alta y haya una puerta o ventana abierta.**

- Podría condensarse la humedad y mojar o dañar el mobiliario.



**Funcionamiento**

**No toque (ni maneje) el aparato con las manos húmedas.**

- Existe riesgo de incendio o descarga eléctrica.



**No coloque una estufa ni otros aparatos cerca del cable de alimentación.**

- Existe riesgo de incendio y descarga eléctrica.

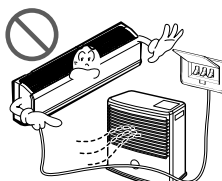

**No permita que se mojen las partes eléctricas del producto.**

- Existe riesgo de incendio, avería del aparato o descarga eléctrica.

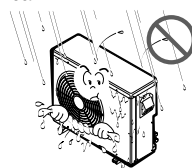

**No almacene ni utilice gas inflamable o combustibles cerca del aparato.**

- Existe riesgo de incendio o avería del aparato.



**Si percibe algún ruido extraño, olores o ve salir humo del producto, apague el interruptor automático y desconecte el cable de alimentación.**

- Existe riesgo de incendio o descarga eléctrica.



**Si el aparato se moja (inundado o sumergido), póngase en contacto con un centro de asistencia técnica autorizado.**

- Existe riesgo de incendio o descarga eléctrica.

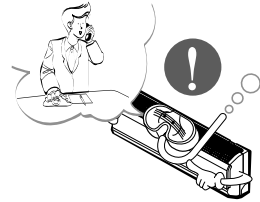

**Tenga cuidado de que no entre agua en el aparato.**

- Existe riesgo de incendio, descarga eléctrica o daños en el aparato.

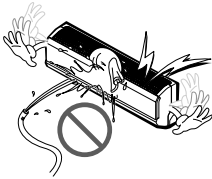

**Desconecte la alimentación principal al limpiar o realizar el mantenimiento del aparato.**

- Existe riesgo de descarga eléctrica.

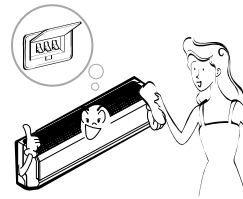

**Cuando no vaya a utilizar el aparato durante un largo periodo de tiempo, desenchufe la clavija de alimentación o apague el interruptor automático.**

- Existe riesgo de daños en el aparato, avería o funcionamiento defectuoso.

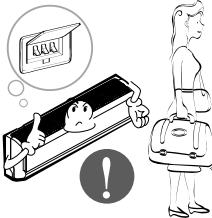

**Asegúrese de que nadie se siente o apoye sobre la unidad exterior.**

- Podrían producirse lesiones personales y daños en el aparato.



## ⚠ ATENCIÓN

### ■ Instalación

Compruebe siempre las fugas de gas (refrigerante) después de la instalación o reparación del aparato.

- Unos niveles bajos de refrigerante pueden producir que falle el aparato.

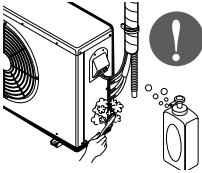

Instale la manguera de drenaje para asegurarse de que el agua se drena correctamente.

- Una mala conexión puede causar fugas de agua.

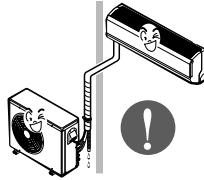

Mantenga nivelado incluso al instalar el producto.

- Para evitar la vibración.

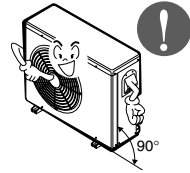

No instale el aparato donde el ruido o el aire caliente de la unidad exterior pueda molestar a los vecinos o dañar la propiedad.

- Podría tener problemas con los vecinos.



Se necesitan o más personas para levantar y transportar el aparato.

- Evite lesiones personales.

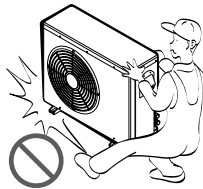

No instale el aparato donde quede expuesto directamente al viento del mar (rocío salino).

- Podría causar corrosión en el aparato. La corrosión, particularmente en las aletas del condensador y del evaporador, podría causar un funcionamiento defectuoso del aparato o un funcionamiento ineficaz.

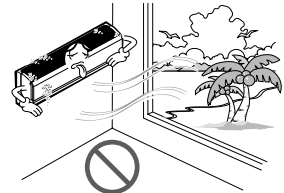

### ■ Funcionamiento

No se exponga la piel directamente al aire frío por largos periodos de tiempo. (No se siente en la corriente de aire).

- Podría ser perjudicial para su salud.

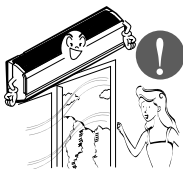

No utilice este aparato para fines específicos, como la conservación de alimentos, obras de arte, etc. Se trata de un aparato de aire acondicionado de consumo, no de un sistema de refrigeración de precisión.

- Existe riesgo de daños o pérdidas materiales.

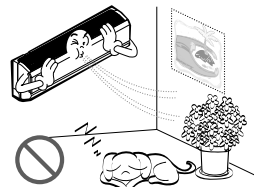

**No bloquee la entrada ni la salida del flujo de aire.**

- Puede causar una avería en el aparato.

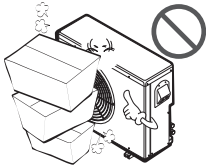

**No se suba ni coloque nada sobre el aparato. (unidades exteriores)**

- Existe riesgo de lesiones personales y avería del aparato.



**No beba el agua que drena el aparato.**

- No es potable y podría causar graves problemas en la salud.



**No recargue ni desmonte las pilas. No tire las pilas al fuego.**

- Podrían arder o explotar.



**Utilice un paño suave para limpiar. No utilice detergentes abrasivos, disolvente, etc.**

- Existe riesgo de incendio, descarga eléctrica o daños en las piezas de plástico del producto.



**Inserte siempre el filtro correctamente. Limpie el filtro cada dos semanas o más a menudo, si fuera necesario.**

- Un filtro sucio reduce la eficacia del acondicionador de aire y puede producir un funcionamiento defectuoso o daños.



**Utilice un taburete o escalera firme cuando limpie o realice el mantenimiento del aparato.**

- Tenga cuidado y evite lesiones personales.



**Si entra líquido de las pilas en contacto con la piel o la ropa, lávela inmediatamente con agua. No utilice el control remoto si las pilas tienen fugas.**

- Los productos químicos de las pilas podrían causar quemaduras u otros perjuicios a la salud.



**No toque las partes metálicas del aparato al sacar el filtro del aire. ¡Son muy afiladas!**

- Existe riesgo de lesiones personales.



**No introduzca las manos u otros objetos en la entrada o salida del acondicionador de aire mientras el aparato esté en funcionamiento.**

- Hay partes afiladas y móviles que podrían producir lesiones personales.

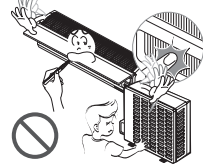

**Sustituya todas las pilas del control remoto por pilas nuevas del mismo tipo. No mezcle pilas nuevas y viejas o diferentes tipos de pilas.**

- Podría afectar negativamente al funcionamiento.

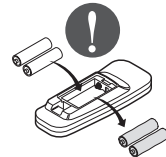

**Si el líquido de las pilas alcanzara su boca, cepille sus dientes y consulte a un médico. No utilice el mando a distancia si las pilas han experimentado fugas.**

- Los productos químicos de las pilas podrían causar quemaduras u otros perjuicios a la salud.



# Seguridad eléctrica

## ⚠ ADVERTENCIA

- Este pequeño electrodoméstico debe estar correctamente puesto a tierra. Para reducir al mínimo el riesgo de descargas eléctricas, siempre deberá enchufar la unidad en una toma con puesta a tierra.
- No corte ni quite la clavija de puesta a tierra del enchufe de alimentación.
- Fijar el terminal de puesta a tierra del adaptador al tornillo de la tapa de la toma de pared no pondrá a tierra la unidad a menos que el tornillo de la tapa sea metálico y no esté aislado, y la toma de pared esté puesta a tierra a través del cableado de la casa.
- Si tiene alguna duda sobre si el aire acondicionado está puesto a tierra correctamente, solicite a un electricista cualificado que revise la toma de pared y el circuito.

## *Uso temporal de un adaptador*

Desaconsejamos firmemente el uso de un adaptador debido a los potenciales peligros de seguridad. En conexiones temporales, utilice únicamente un adaptador original, disponible en la mayoría de sus almacenes locales de ferretería. Asegúrese que la ranura grande del adaptador esté alineada con la ranura grande de la toma para realizar una conexión correcta de la polaridad.

Para desconectar el cable de alimentación del adaptador, coloque una mano en cada uno para evitar dañar la clavija de puesta a tierra. Evite desenchufar con frecuencia el cable de alimentación, ya que esto podría provocar daños eventuales a la clavija de puesta a tierra.

## ⚠ ADVERTENCIA

- No utilice nunca la unidad con un adaptador roto.

## *Uso temporal de un alargador de alimentación*

Desaconsejamos firmemente el uso de un alargador de alimentación debido a los potenciales peligros de seguridad. En situaciones temporales, utilice únicamente cables alargadores de alimentación puestos a tierra de tres hilos, con certificación CSA y catalogado UL, de 15 A 125 Vca

## ⚠ ADVERTENCIA

Este pequeño electrodoméstico debe instalarse conforme a las normativas nacionales de cableado eléctrico. Este manual actúa como guía para ayudar a explicar las características de producto.

## *Símbolos utilizados en este manual*



**Este símbolo le alerta del riesgo de descarga eléctrica.**



**Este símbolo le alerta de los peligros que pueden causar daños al aire acondicionado.**

**NOTA**

**Este símbolo indica notas especiales.**

# Presentación del producto

A continuación encontrará una breve presentación de las unidades de interior y exterior.  
Por favor, consulte la información específica relativa al tipo de su unidad interior.

## Unidades interiores

### Tipo Split estándar (unidad separada)

Indicadores LED en el panel de visualización

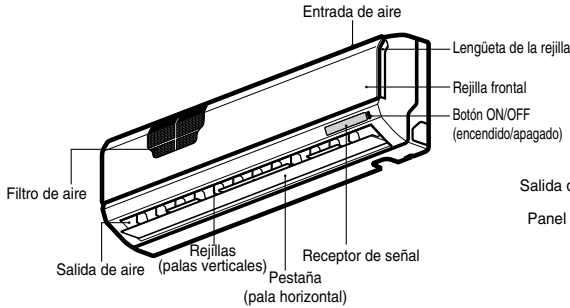

### Tipo Art Cool Mirror

Indicadores LCD en el panel de visualización

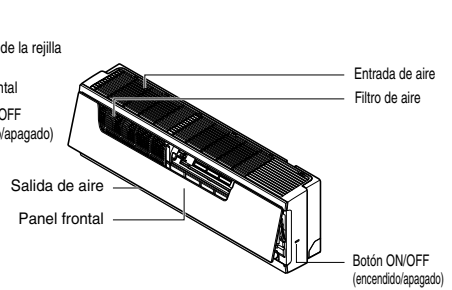

## Indicadores luminosos de funcionamiento

### Tipo Split estándar

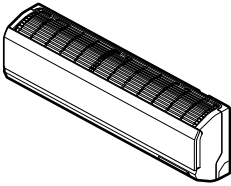

	<b>Encendido/apagado</b>	: Se encenderá durante el funcionamiento del sistema, en caso de código de error y ajuste de reinicio automático.
	<b>Modo reposo</b>	: Se enciende durante el funcionamiento automático del modo reposo.
	<b>Temporizador</b>	: Se enciende durante el funcionamiento del temporizador.
	<b>Modo descongelación</b>	: Se enciende durante el modo descongelación. (Sólo modelo bomba de calor)
	<b>OUT DOOR</b>	<b>Funcionamiento de unidad exterior</b> : Se enciende durante el funcionamiento al aire libre de la unidad. (Sólo modelo de enfriamiento).

### Tipo Art Cool Mirror

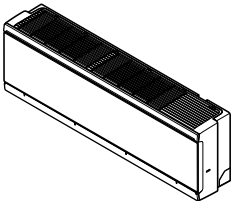

	<b>Encendido/apagado</b>	: Se enciende cuando el sistema está en funcionamiento.												
	<b>Modo reposo</b>	: Se enciende durante el funcionamiento automático en modo sleep.												
	<b>Temporizador</b>	: Se enciende cuando el temporizador está funcionando.												
	<b>Funcionamiento de unidad exterior</b>	: Se enciende durante el funcionamiento al aire libre de la unidad.												
	<b>Indicador de temperatura deseada</b>	: En los modos de enfriamiento, deshumidificación, y muestra la temperatura deseada. <table border="0" style="margin-left: 20px;"> <tr> <td>• Enfriamiento</td> <td>: 18-30°C</td> <td>• AI</td> <td>: Automático</td> </tr> <tr> <td>• Deshumidificación</td> <td>: 18-30°C</td> <td>• Po</td> <td>: Jet Cool</td> </tr> <tr> <td></td> <td></td> <td>• Lo</td> <td>: Modo de prueba</td> </tr> </table>	• Enfriamiento	: 18-30°C	• AI	: Automático	• Deshumidificación	: 18-30°C	• Po	: Jet Cool			• Lo	: Modo de prueba
• Enfriamiento	: 18-30°C	• AI	: Automático											
• Deshumidificación	: 18-30°C	• Po	: Jet Cool											
		• Lo	: Modo de prueba											

## Unidad exterior

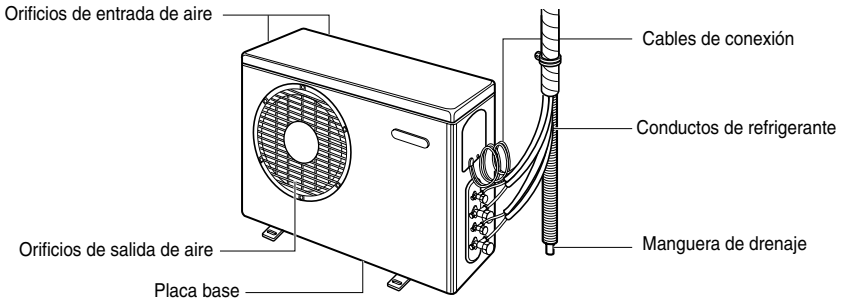

# Instrucciones de funcionamiento

## Inserción de pilas

1. Desmonte la tapa de la batería tirando de ella en la dirección de la flecha.
2. Inserte las nuevas pilas asegurándose de que los signos (+) y (-) de la pila están instalados correctamente.
3. Monte de nuevo la tapa deslizándola nuevamente en posición.

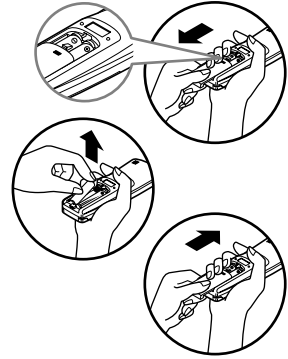

## NOTA

1. Utilice/Sustituya siempre ambas pilas por otras del mismo tipo.
2. Si no piensa utilizar el sistema durante un largo período de tiempo, retire las pilas a fin de extender su vida útil.
3. Si la información en la pantalla del mando a distancia comenzara a desvanecerse, sustituya ambas pilas.

## Mantenimiento del mando a distancia inalámbrico

1. Seleccione para éste un lugar seguro y de fácil acceso.
2. Fije el soporte a la pared mediante los tornillos incluidos.
3. Deslice el mando a distancia en su soporte.

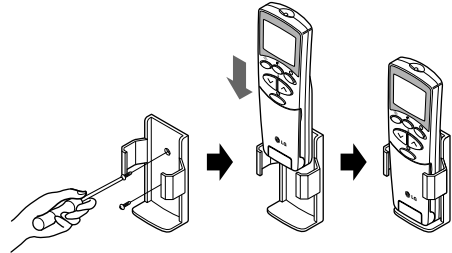

## NOTA

1. El mando a distancia nunca debe ser expuesto a la luz directa del sol.
2. Debe mantener siempre limpio el transmisor/receptor de señal a fin de asegurar una correcta comunicación. Emplee un paño suave para limpiarlo.
3. Si el mando a distancia opera además otros equipos, cambie su posición o consulte al técnico de servicio.

## Método de funcionamiento

1. El receptor de señal se encuentra en el interior de la unidad.
2. Apunte a la unidad con el mando a distancia a fin de ponerla en funcionamiento. No deben existir obstáculos entre ambos.

Tipo Split estándar

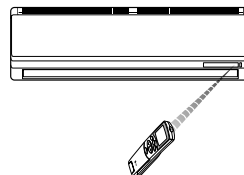

Tipo Artcool Mirror

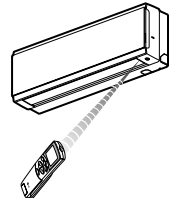

## Mando a distancia inalámbrico

Los controles serán idénticos a los siguientes.

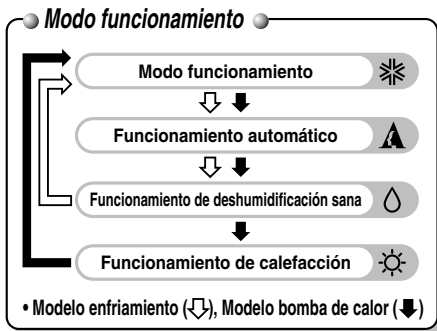
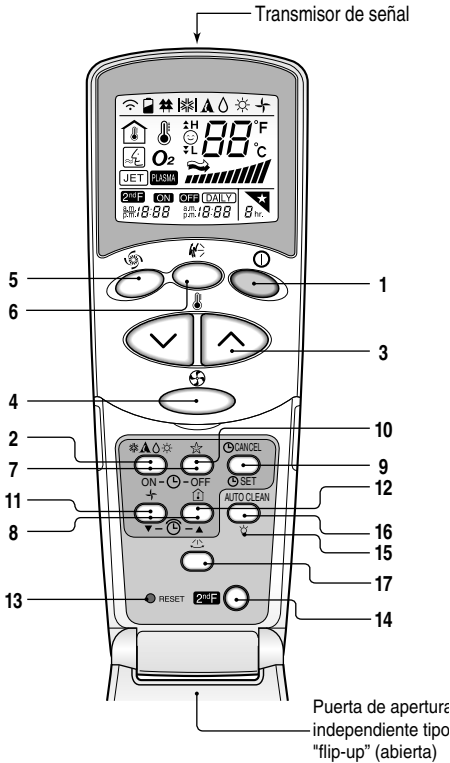

### 1. BOTÓN START/STOP

Utilizado para encender/apagar la unidad.

### 2. BOTÓN DE SELECCIÓN DEL MODO DE FUNCIONAMIENTO

Utilizado para seleccionar el modo de funcionamiento.

### 3. BOTONES DE AJUSTE DE LA TEMPERATURA AMBIENTE

Utilizados para configurar la temperatura ambiente.

### 4. BOTÓN SELECTOR DE VELOCIDAD DEL VENTILADOR INTERIOR

Utilizado para seleccionar la velocidad del ventilador en cuatro pasos: bajo, medio, alto y CAOS.

### 5. BOTÓN JET COOL (enfriamiento rápido)

Utilizado para iniciar o parar la velocidad de enfriamiento. (Opera el ventilador en velocidad súper rápida en modo enfriamiento)

### 6. BOTÓN CHAOS SWING

Utilizado para iniciar o cesar el movimiento de las palas y configurar la dirección arriba/abajo deseada del flujo de aire.

### 7. BOTONES DE ENCENDIDO/APAGADO DEL TEMPORIZADOR

Utilizados para configurar el tiempo de inicio y cese del funcionamiento.

### 8. BOTONES DE CONFIGURACIÓN HORARIA

Utilizados para ajustar la hora.

### 9. BOTÓN DE CONFIGURACIÓN/CANCELACIÓN DEL TEMPORIZADOR

Utilizado para establecer y cancelar el funcionamiento del temporizador.

### 10. BOTÓN DEL MODO REPOSO

Utilizado para configurar el funcionamiento automático del modo reposo.

### 11. BOTÓN DE CIRCULACIÓN DE AIRE

Utilizado para hacer circular el aire del cuarto sin enfriarlo ni

### 12. BOTÓN DE COMPROBACIÓN DE TEMPERATURA AMBIENTE

Utilizado para comprobar la temperatura ambiente.

### 13. BOTÓN RESET

Utilizado antes del tiempo de restablecimiento.

### 14. BOTÓN DE 2ª FUNCIÓN

Utilizado antes del uso de modos impresos en azul en la parte inferior de los botones.

### 15. LUMINOSIDAD DEL LED(Opcional)

Se usa para controlar la luminosidad de la pantalla en la unidad.

### 16. BOTÓN DE LIMPIEZA AUTOMÁTICA

Utilizado para configurar el modo de limpieza automática.

### 17. BOTÓN DE CONTROL DE DIRECCION DEL FLUJO DE AIRE HORIZONTAL (Opcional)

Se usa para establecer la dirección deseada del flujo de aire horizontal.

## NOTA

Presione primero el botón 2ndF y después el botón de función deseado a fin de utilizar las funciones impresas en azul en la base de los botones. Presionar el botón 2ndF activa la función impresa en azul en la base del botón respectivo. Para cancelar la función, presione de nuevo el botón 2ndF; de lo contrario cancelará automáticamente si la unidad permanece en ralentí tras 10 segundos.

## Modo funcionamiento

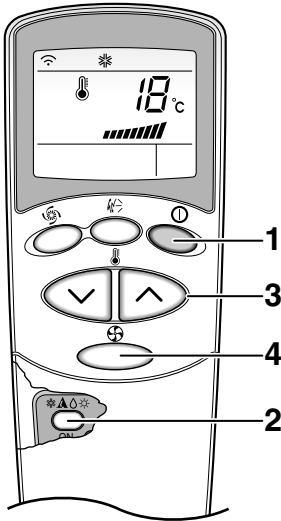

- 1** Presione el botón Start/Stop para encender la unidad. La unidad responderá con una señal sonora

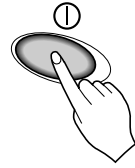

- 2** Abra la puerta del mando a distancia y presione el botón modo de funcionamiento. Cada vez que presione el botón, el modo de funcionamiento cambiará en la dirección de la flecha.

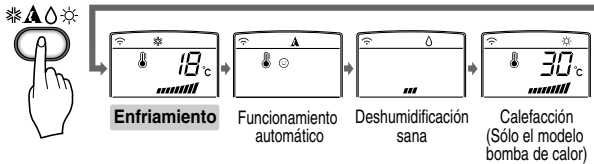

- 3** Establezca la temperatura interior deseada, para la operación de enfriamiento o calefacción presionando los **BOTONES DE AJUSTE DE TEMPERATURA AMBIENTE**. La temperatura de enfriamiento debe establecerse entre los 18 °C y los 30 °C y, para la calefacción, entre los 16 °C y los 30 °C

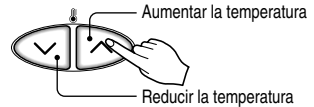

- 4** Establezca la velocidad del ventilador mediante el mando a distancia. Usted puede seleccionar la velocidad del ventilador en cuatro pasos: bajo, medio, alto y CAOS. Cada vez que presione el botón, cambiará el modo de velocidad del ventilador.

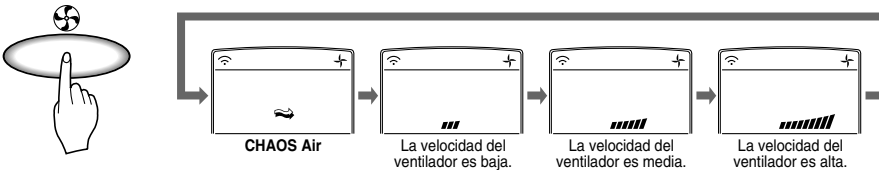

### Viento natural por lógica CAOS

- ☐ Para lograr una sensación más fresca, presione el **BOTÓN SELECTOR DE VELOCIDAD DEL VENTILADOR INTERIOR** y configure el modo CAOS.

En este modo, el viento sopla como una brisa natural cambiando automáticamente la velocidad del ventilador según la lógica CAOS.

## Funcionamiento de deshumidificación sana

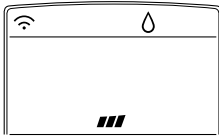

**Deshumidificación sana**



### **Durante el funcionamiento de la deshumidificación sana**

❑ Si selecciona el modo deshumidificación mediante el BOTÓN DE SELECCIÓN DEL MODO DE FUNCIONAMIENTO, el producto activará la función de deshumidificación. Establece automáticamente la temperatura ambiente y el volumen del flujo de aire a las mejores condiciones para la deshumidificación, basándose en la temperatura ambiente actual detectada.

En este caso, sin embargo, la temperatura establecida no se muestra en el mando a distancia y usted tampoco podrá controlar la temperatura ambiente.

❑ Durante la función de deshumidificación sana el volumen del flujo de aire se establece automáticamente según el algoritmo de optimización que responde al estado actual de la temperatura ambiente, para mantener las condiciones del cuarto sanas y confortables incluso en estaciones muy húmedas.

*Siga los pasos 1, 2 y 4 para ejecutar el modo de deshumidificación sana (Consulte el modo de funcionamiento)*

## Funcionamiento automático

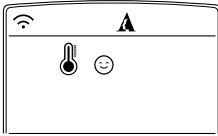

**Automático**

En este modo de funcionamiento, el ajuste real de temperatura y la velocidad del ventilador se establecerán automáticamente mediante la lógica de control electrónico basándose en la temperatura ambiente actual. Si sintiera frío o calor, presione los botones de ajuste de temperatura a fin de lograr elevar o reducir la temperatura, respectivamente.

**NOTA** : No podrá establecer la temperatura de ajuste actual y la velocidad del ventilador interior en este modo de funcionamiento. Aunque puede utilizar el cambio Chaos en esta operación.

Si el sistema no está funcionando según lo deseado, cambie manualmente a otro modo.

*Siga los pasos 1 y 2 para ejecutar el funcionamiento automático. (Consulte el modo de funcionamiento)*

## Limpieza automática

❑ Durante la función de limpieza automática, podrá eliminarse la humedad que aún permanezca en las unidades interiores tras el enfriamiento o deshumidificación sana.

AUTO CLEAN



1. Presione el BOTÓN LIMPIEZA AUTOMÁTICA para activar esta función.
2. Ahora, siempre que la unidad esté apagada, el ventilador interior continuará en funcionamiento durante cerca de 30 minutos, de forma interna, sin enfriar ni deshumidificar. Igualmente permanecerá cerrada la rejilla.
3. Esto eliminará cualquier humedad existente y limpiará internamente la unidad.
4. Si presionara, de nuevo, el BOTÓN LIMPIEZA AUTOMÁTICA durante su ejecución, la función sería cancelada.

### **NOTA**

❑ Durante la función de limpieza automática, sólo podrá utilizar el BOTÓN START/STOP y el BOTÓN LIMPIEZA AUTOMÁTICA.

## Operación del enfriamiento por chorro de aire frío/caliente

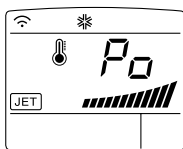

La función de chorro de aire frío puede ser empleada para enfriar rápidamente un cuarto en un día caluroso. Cuando esta función esté activa, el aire acondicionado funcionará en modo operación de enfriamiento, con una velocidad ultrarrápida del ventilador y una temperatura de 18 °C durante 30 minutos a fin de lograr un enfriamiento rápido y eficaz.

De forma similar, la función de chorro de aire caliente (disponible únicamente en algunos modelos) calienta rápidamente el cuarto mediante la operación del ventilador a una velocidad ultrarrápida y a una temperatura de 30 °C durante 60 minutos.

Podrá activar este funcionamiento presionando el BOTÓN JET COOL (enfriamiento por chorro de aire).

Para cambiar del modo enfriamiento por chorro de aire al modo enfriamiento por velocidad alta del ventilador, presione de nuevo el BOTÓN JET COOL o BOTÓN SELECTOR DE VELOCIDAD DEL VENTILADOR INTERIOR o el BOTÓN DE AJUSTE DE TEMPERATURA AMBIENTE.



### NOTA

- La función Jet cool function no puede ser activada durante las operaciones de cambio a/de calefacción o automático.
- En el caso de los modelos Inverter, Art Cool y Art Cool Wide (no Deluxe), podrá utilizar la función calefacción por chorro de aire caliente presionando el BOTÓN JET COOL para el funcionamiento de la calefacción.
- Los modelos Art Cool y Art Cool Wide cierran las descargas laterales durante el funcionamiento del chorro de aire frío/caliente, a fin de lograr un enfriamiento/calefacción más fuerte y eficaz.

## Brillo de la pantalla (opcional) -Tipo Art Cool Mirror

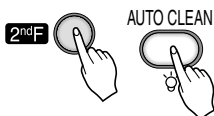

- La luminosidad de la pantalla de la unidad puede ajustarse utilizando el mando a distancia.

Pulse el botón de arranque/parada para arrancar la unidad. Abra la carátula del mando a distancia, pulse el botón 2ndF y, a continuación, pulse el botón de luminosidad de la pantalla. La pantalla se oscurecerá. Pulse nuevamente este botón para ajustar el brillo de la pantalla.

## Funcionamiento Forzado

Procedimientos para el funcionamiento cuando no se puede utilizar el control remoto.

La unidad se pone en marcha cuando se pulsa este botón.

Si desea pararla, pulse el botón de nuevo.

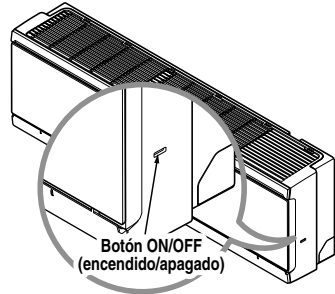
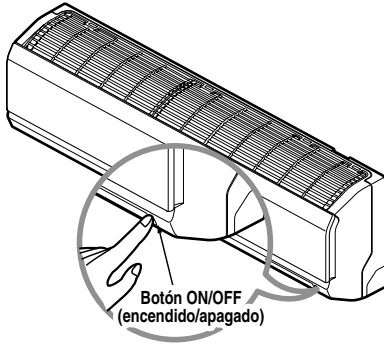

	Modelo de enfriamiento	Modelo de bomba de calor		
		Temperatura de la habitación $\geq 24^{\circ}\text{C}$	$21^{\circ}\text{C} \leq \text{temp. habit.} < 24^{\circ}\text{C}$	Temperatura de la habitación $< 21^{\circ}\text{C}$
Modo de funcionamiento	Enfriamiento	Enfriamiento	Deshumidificación saludable	Calentamiento
Velocidad de VENTILADOR interior	Alta	Alta	Alta	Alta
Seleccionar la temperatura	$22^{\circ}\text{C}$	$22^{\circ}\text{C}$	$23^{\circ}\text{C}$	$24^{\circ}\text{C}$

### Operación de prueba

Durante la OPERACIÓN DE PRUEBA, la unidad opera en el modo de refrigeración con el ventilador de alta velocidad, sin tener en cuenta la temperatura y restaura en 18 minutos.

Durante la operación de prueba, si se recibe la señal del control remoto, la unidad opera como fije el control remoto.

Si desea utilizar esta operación, abra hacia arriba el panel delantero y mantenga presionado el botón ON/OFF durante 3-5 segundos. Después se emitirá un pitido 1 "beep".

Si desea detener la operación, vuelva a presionar el botón.

## Modo reposo

1. Presione el BOTÓN MODO REPOSO AUTOMÁTICO para configurar la hora a la que desea que la unidad se apague automáticamente. 
2. El temporizador se programa en incrementos de una hora presionando el BOTÓN MODO REPOSO AUTOMÁTICO de 1 a 7 veces. El modo reposo está disponible de 1 a 7 veces. Para alterar el período de tiempo en incrementos de 1 hora, presione el BOTÓN MODO REPOSO AUTOMÁTICO mientras apunta con el mando al aire acondicionado.





### NOTA

- El modo reposo operará el ventilador interior a baja velocidad en modo enfriamiento, y a velocidad media en modo calefacción para lograr un descanso agradable.
- Art Cool y Art Cool Wide (no Deluxe) cierran parcialmente la descarga inferior en modo reposo para lograr un descanso agradable.

### En modo enfriamiento o modo de deshumidificación sana:

La temperatura de ajuste aumentará automáticamente, dos veces, en incrementos de 1 °C durante los siguientes 30 minutos (y de 2 °C durante 1 hora) para lograr un descanso agradable. A partir de ahora ésta será la temperatura final siempre que el modo reposo permanezca en funcionamiento.

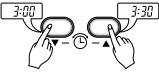

## Configuración de la hora actual

1. La hora sólo puede configurarse al presionar el BOTÓN RESET. Si ha cambiado las pilas, deberá presionar el BOTÓN RESET para restablecer la hora. Presione el botón Start/Stop. 
2. Presione el botón 2nd F y compruebe si el icono está encendido. 
3. Presione los BOTONES DE CONFIGURACIÓN HORARIA hasta establecer la hora deseada. 
4. Presione el BOTÓN CONFIGURACIÓN HORARIA/CANCELAR. 

### NOTA

Compruebe el indicador de A.M. y P.M.

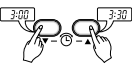
## Ajuste del temporizador

1. Asegúrese de ajustar correctamente la hora actual en la pantalla del mando a distancia. 
2. Presione el botón 2<sup>a</sup> F.
3. Presione los BOTONES DE TEMPORIZADOR ENCENDIDO/APAGADO para encender o apagar el temporizador. 
4. Presione los BOTONES DE CONFIGURACIÓN HORARIA hasta establecer la hora deseada.
5. Para establecer el tiempo seleccionado, presione los BOTONES DE AJUSTE DEL TEMPORIZADOR mientras apunta al receptor de señal con el mando a distancia. 

### Cancelación de ajuste del temporizador

Compruebe si el icono está inactivo. 

Presione el BOTÓN DE CANCELACION DEL TEMPORIZADOR apuntando al receptor de señal con el mando a distancia. (Se apagará la luz del temporizador del aire acondicionado y la pantalla.) 

### NOTA

Seleccione uno de los siguientes cuatro tipos de funcionamiento.



Desactivación retardada del temporizador



Activación retardada del temporizador

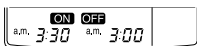

Desactivación y activación retardada del temporizador



Activación y desactivación retardada del temporizador

## Control de dirección vertical del flujo de aire (Opcional)

El flujo de aire arriba/abajo (flujo de aire vertical) puede ajustarse mediante el mando a distancia.

1. Presione el BOTÓN ON/OFF para iniciar la unidad.
2. Presione el BOTÓN CHAOS SWING.

3. Las rejillas oscilan automáticamente hacia arriba y abajo.

4. Presione de nuevo para fijar la rejilla en el ángulo deseado

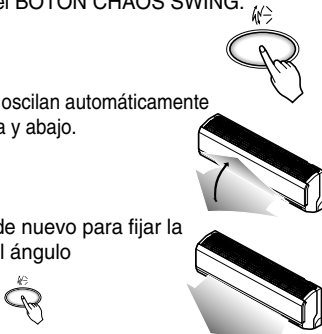

El flujo izquierdo/derecho (flujo de aire horizontal) puede ajustarse mediante el mando a distancia.

- F182CR, F242CR

1. Presione el BOTÓN ON/OFF para iniciar la unidad.
2. Presione el BOTÓN DE DIRECCIÓN HORIZONTAL DEL FLUJO DE AIRE.

3. Las rejillas oscilan automáticamente hacia izquierda y derecha.

4. Presione de nuevo para fijar las rejillas en el ángulo deseado.

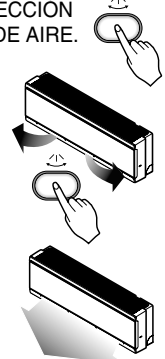

### Para ajustar la dirección izquierda/derecha (Flujo de aire horizontal)

**Precaución :** Asegúrese de que la unidad se apaga antes de ajustar el control de dirección horizontal del flujo de aire. Abra con cuidado la rejilla vertical para poder acceder a la dirección del flujo de aire horizontal. Ajuste la dirección de flujo de aire izquierda/derecha con la mano.

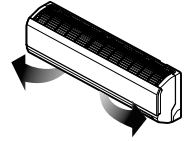

## NOTA

- Si presiona el BOTÓN CHAOS SWING, la dirección horizontal del flujo de aire cambiará automáticamente basándose en el algoritmo chaos para distribuir uniformemente el aire del cuarto y al mismo tiempo hacer que el cuerpo humano se sienta más cómodo, como si disfrutara de una brisa natural.
- Utilice siempre el mando a distancia para ajustar la dirección arriba/abajo del flujo de aire. Mover manualmente la pala vertical de dirección del flujo de aire podría dañar el mecanismo. Al apagar la unidad, la pala de dirección arriba/abajo del flujo de aire cerrará el orificio de salida de aire del sistema.

## Modo circulación de aire



Esta operación hace circular el aire del cuarto sin enfriarlo ni calentarlo. Puede ser activado presionando el **BOTÓN CIRCULACIÓN DE AIRE**. Una vez activada la circulación de aire, usted podrá seleccionar la velocidad del aire presionando el **BOTÓN SELECTOR DE VELOCIDAD DEL VENTILADOR INTERIOR**.



### NOTA

CAOS Air ahorra el consumo de energía y evita el enfriamiento excesivo. La velocidad del ventilador cambiará automáticamente de alta a baja o viceversa, dependiendo de la temperatura ambiente.

- En el caso de modelo tipo Inverter, que no cuentan con el **BOTÓN CIRCULACIÓN DE AIRE**, la circulación podrá ser activada presionando el **BOTÓN PLASMA**.

## Función de reinicio automático

Esta función resulta útil en situaciones de caída de tensión.

Una vez recuperada la tensión, esta característica reanudará la condición operativa anterior, y el aire acondicionado funcionará bajo los mismos ajustes.

### NOTA

Esta característica es activada por los ajustes por defecto de fábrica, pero siempre puede desactivarla presionando el botón ON/OFF durante 6 segundos. La unidad emitirá dos señales sonoras, y la luz indicadora (2) parpadeará 4 veces. Presione de nuevo el botón durante 6 segundos para activarla. La unidad emitirá dos señales sonoras, y la luz indicadora (1) parpadeará 4 veces.

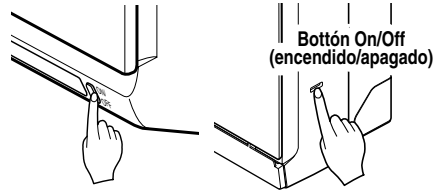

# Mantenimiento y servicio

## ⚠ ATENCIÓN

Antes de realizar labores de mantenimiento, desconecte la alimentación del sistema, cierre el interruptor y desenchufe el cable de alimentación.

## Unidad interior

Limpie la unidad con un paño seco y suave. No utilice lejía o sustancias abrasivas.

## ⚠ ATENCIÓN

No utilice nunca los siguientes elementos:

- Agua caliente por encima de los 40°C Podría causar la deformación y/o decoloración de la unidad.
- Sustancias volátiles. Podrían dañar la superficie del aire acondicionado.



## Filtros de aire

Los filtros de aire tras el panel/rejilla frontal deberán revisarse y limpiarse una vez cada 2 semanas o más a menudo si es necesario. Consulte los diagramas auto-explicativos para cada tipo de modelo a fin de saber cómo retirar los filtros. Limpie los filtros con una aspiradora o con agua templada y jabonosa. Si la suciedad aún resulta notable, lave el producto con una solución de detergente y agua templada. Déjelos secar a la sombra y vuelva a instalar los filtros en su lugar, una vez secos.

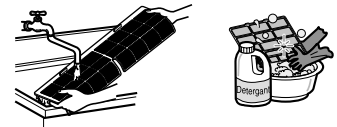

## Desmontaje de filtros

### Tipo Split estándar

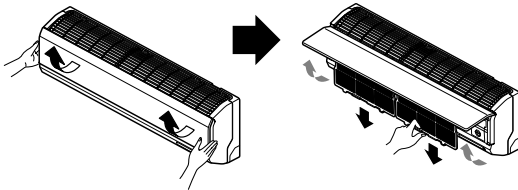

### Tipo Art Cool Mirror

Abra el panel frontal como se muestra.

A continuación, extraiga levemente hacia delante la lengüeta del filtro a fin de desmontar el filtro de aire.

Tras desmontar el filtro de aire, retire el filtro de plasma y el desodorante extrayéndolo levemente hacia delante.

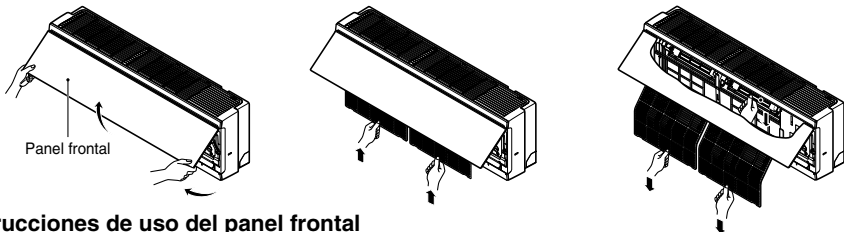

## Instrucciones de uso del panel frontal

### 1. Cierre del panel frontal

Desplace la articulación de unión hacia arriba y cierre el panel frontal.

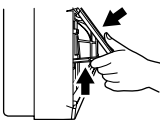

### 2. Desmontaje del panel frontal

Eleve la articulación de unión para enganchar el soporte, y desmonte el panel frontal hacia delante.

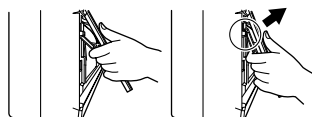

## Deodorant Triple

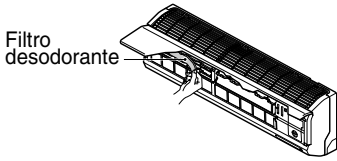

1. Después de quitar los filtros de aire, tire ligeramente hacia adelante para sacar el filtro de TRIPLE DESODORIZACIÓN.
2. Seque al sol durante dos horas.
3. Vuelva a instalar el filtro de de TRIPLE DESODORIZACIÓN en su posición original.

## Recambio del filtro de purificación (opcional)

- Período de uso recomendado : Sobre 2 años.

Abra el panel frontal como se muestra.

A continuación, extraiga levemente hacia delante la lengüeta del filtro a fin de desmontar el filtro de aire.

Tras desmontar el filtro de aire, retire el filtro de plasma y el desodorante extrayéndolo levemente hacia delante.

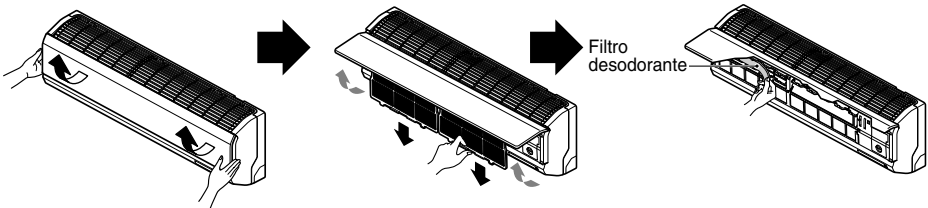

## Unidad exterior

Debe revisar habitualmente las bobinas del intercambiador de calor y los orificios del panel de la unidad exterior. Si están obstruidos con suciedad u hollín, el intercambiador de calor y los orificios del panel pueden limpiarse profesionalmente con vapor.

### NOTA

Tener las bobinas sucias u obstruidas reduce la eficacia de funcionamiento del sistema y causa importantes gastos de funcionamiento.

## Sugerencias

### No enfríe demasiado el habitáculo.

Esto no es sano para su salud y además representa un derroche de electricidad.

### Mantenga cerradas cortinas y persianas.

No permita que la luz directa del sol entre en el habitáculo mientras el aire acondicionado se encuentre en funcionamiento.

### Mantenga uniforme la temperatura del habitáculo.

Ajuste la dirección del flujo de aire vertical y horizontal para asegurar una temperatura uniforme en todo el habitáculo.

### Asegúrese que las puertas y ventanas estén bien cerradas.

En lo posible, vite abrir puertas y ventanas para mantener el aire frío en el interior del habitáculo.

### Limpié el filtro de aire con regularidad.

Las obstrucciones en el filtro de aire reducen el flujo de aire y reduce los efectos de enfriamiento y deshumidificación. Límpielo al menos cada dos semanas.

### Ventile el habitáculo ocasionalmente.

Como las ventanas permanecen cerradas, es buena idea abrirlas para ventilar el cuarto de vez en cuando.

### Configure el ventilador a alta velocidad para lograr un enfriamiento rápido y eficaz.

Cuando la velocidad del ventilador sea alta, la unidad proporcionará su capacidad nominal de enfriamiento.

## Función de auto-diagnóstico

Esta unidad tiene una prestación incorporada de diagnóstico de error. El LED (ⓘ) de la unidad parpadeará en caso de avería del termistor.

Si experimentara estas condiciones, por favor, contacte con su técnico/distribuidor

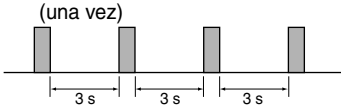
LED (ⓘ) de muestra de error	Punto de control
<p>(una vez)</p> 	<ul style="list-style-type: none"><li>• Termistor de temperatura ambiente interior abierto/cortocircuitado.</li><li>• Termistor de temperatura de los conductos interiores abierto/cortocircuitado.</li></ul>

**Consejos de solución de averías ¡Ahorre tiempo y dinero!**

**El aire acondicionado puede funcionar de forma poco normal cuando:**

Problema	Causas probables	Qué hacer
El aire acondicionado o no se inicia	<ul style="list-style-type: none"> <li>■ El fusible está fundido/el interruptor está activado.</li> </ul>	<ul style="list-style-type: none"> <li>• Compruebe el fusible/interruptor y sustituya el interruptor o reinicie el interruptor.</li> </ul>
	<ul style="list-style-type: none"> <li>■ Caída de tensión.</li> </ul>	<ul style="list-style-type: none"> <li>• Si experimenta una caída de tensión, apague el modo de control. Cuando se restablezca la tensión, espere 3 minutos para reiniciar el aire acondicionado y evitar la desconexión de sobrecarga del compresor.</li> </ul>
	<ul style="list-style-type: none"> <li>■ Alta tensión.</li> </ul>	<ul style="list-style-type: none"> <li>• Si la tensión fuera inusualmente muy alta o muy baja, el interruptor se desconectaría.</li> </ul>
El aire acondicionado o no enfría como debería	<ul style="list-style-type: none"> <li>■ El flujo de aire está restringido.</li> </ul>	<ul style="list-style-type: none"> <li>• Asegúrese que no existen cortinas, persianas o mobiliario bloqueando la parte frontal del aire acondicionado.</li> </ul>
	<ul style="list-style-type: none"> <li>■ El filtro de aire está sucio</li> </ul>	<ul style="list-style-type: none"> <li>• Limpie el filtro al menos cada 2 semanas. Consulte la sección Servicio y Mantenimiento.</li> </ul>
	<ul style="list-style-type: none"> <li>■ El cuarto puede haber estado muy caliente.</li> </ul>	<ul style="list-style-type: none"> <li>• Al encender por primera vez el aire acondicionado, necesitará dejar pasar un tiempo hasta que el cuarto se enfríe.</li> </ul>
	<ul style="list-style-type: none"> <li>■ El aire frío se escapa.</li> </ul>	<ul style="list-style-type: none"> <li>• Revise los registros de calor abierto y los retornos de aire frío.</li> </ul>
	<ul style="list-style-type: none"> <li>■ Compruebe los ajustes de temperatura.</li> </ul>	<ul style="list-style-type: none"> <li>• Asegúrese de que sean correctos.</li> </ul>
	<ul style="list-style-type: none"> <li>■ Puede existir otra fuente de calor en el cuarto.</li> </ul>	<ul style="list-style-type: none"> <li>• Compruebe la existencia y retire tal fuente, o desconéctela durante el uso del aire acondicionado.</li> </ul>

ESPAÑOL

**Solicite servicio inmediatamente en las siguientes circunstancias**

1. Toda condición fuera de lo común, como el olor a quemado, ruidos, etc., debe incluir una desconexión de la unidad y del interruptor. No intente nunca reparar la unidad usted mismo, o reiniciar el sistema en tales casos.
2. El cable principal de alimentación está demasiado caliente o dañado.
3. Se genera un código de error mediante el auto-diagnóstico.
4. Fugas de agua en la unidad interior incluso con un nivel de humedad ínfimo.
5. Todos los interruptores (de seguridad, puesta a tierra) o fusibles sufren averías y, por ende, no funcionan correctamente.

**El usuario debe realizar comprobaciones y labores de limpieza a fin de eliminar el riesgo de un mal funcionamiento.**

**ESPECIFICACIONES**

220 V~ 60 Hz Al ser éste un manual multimodelo le recomendamos revisar la etiqueta adherida a su producto para confirmar su consumo.



LG ELECTRONICS MEXICO, S.A. DE C.V.  
Sor Juana Ines de la Cruz No. 555,  
San Lorenzo Tlalnepantla  
Estado de Mexico  
C.P. 54033  
TEL. (55) 5321-1994  
01800-3471919