



LG

MDD112N

(MDD112N-A2U, MDS112BV)

MDD72N

(MDD72N-A2U, MDS72BV)

Bahasa

Mini Home Theater

Bacalah buku panduan sebelum mengoperasikan unit.





PERHATIAN: UNTUK MENGURANGI RESIKO KEJUTAN LISTRIK JANGAN BUKA COVER (ATAU BELAKANG) BAGIAN DALAM TIDAK BOLEH DIUBAH MINTALAH SERVIS KE AHLI SERVIS YANG BERPENGALAMAN



Simbol cahaya petir dengan ujung panah dalam segitiga dimaksudkan untuk mengingatkan pengguna akan bahaya tegangan listrik yang tidak disekatkan yang berada dibagian dalam produk dimana bila sampai pada jumlah yang besar dapat menimbulkan kejutan listrik pada seseorang.



Tanda seru dalam segitiga dimaksudkan untuk mengingatkan pengguna akan pentingnya petunjuk pengoperasian dan pemeliharaan (servis) dalam literatur yang terlampir bersama alat.

PERINGATAN: UNTUK MENGURANGI RESIKO TERJADINYA API ATAU KEJUTAN LISTRIK, JANGAN LETAKKAN DI TEMPAT YANG TERKENA AIR HUJAN ATAU LEMBAB

PERHATIAN: Jangan menutup lubang ventilasi. Rangkai set sesuai dengan instruksi pemasangan.

Celah atau lubang pada rak sangat bagus untuk ventilasi dan pastikan pengoperasian yang sesuai dari produk dan lindungi dari kelebihan panas.

Lubang tidak akan tertutup dengan meletakkan produk pada ranjang, sofa, karpet atau permukaan yang sejenis. Produk ini jangan diletakkan atau dirangkai didalam seperti rak buku atau rak kecuali dengan ventilasi yang cukup atau instruksi pemasangan membolehkannya.

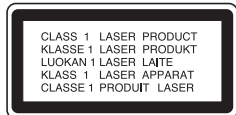

PERHATIAN:

Produk ini menggunakan Sistem Laser.

Agar dapat menggunakan produk ini dengan benar, bacalah buku panduan dengan baik dan simpanlah untuk keperluan mendatang. Bila alat harus diperbaiki, hubungi pusat servis resmi-Lihat prosedur untuk servis.

Penggunaan kontrol, penyesuaian, atau prosedur kerja yang tidak sesuai dengan yang dianjurkan dalam buku ini dapat menyebabkan terkena sinar radiasi yang berbahaya.

Untuk mencegah terkena sinar langsung dari jarum laser, jangan membuka bagian dalam. Jika dibuka dapat terjadi radiasi laser pada penglihatan. **JANGAN MENATAP JARUM LASER.**

PERHATIAN: Peralatan ini tidak boleh terkena air (tertetesi atau terciprat) dan benda-benda yang diisi air, misalnya vas bunga, sebaiknya jangan diletakkan di atasnya.

PERHATIAN mengenai Power Cord

Kebanyakan peralatan dianjurkan diletakkan ditempat sirkuit resmi;

Berarti, saluran sirkuit tunggal dimana hanya ada saluran power dari peralatan dan tidak ada saluran tambahan atau cabang sirkuit. Periksa halaman spesifikasi dari buku panduan ini untuk memastikan.

Jangan memberikan beban terlalu berat pada stop kontak, stop kontak yang rusak atau longgar, kabel terlalu panjang, power cord kusut, atau isolasi kabel yang retak atau rusak sangat berbahaya. Beberapa dari kondisi tersebut mengakibatkan kejutan listrik atau kebakaran. Periksa kabel secara berkala dari peralatan anda, dan jika ada indikasi kerusakan atau bahaya, cabut kabelnya, hentikan pemakaian peralatan, dan dapatkan kabel pengganti yang tepat di tempat servis yang resmi.

Lindungi power cord dari gangguan fisik atau mekanik, seperti terlalu patah, kusut, terjepit, dekat dengan pintu, atau terjajak-jajak. Berikan perhatian berkala pada steker, stop kontak dan titik dimana kabel keluar dari peralatan.

Untuk melepaskan power dari set utama, lepaskan kabel utama. Ketika memasang produk, pastikan bahwa soket dapat dengan mudah dijangkau.

Mode Hemat Energi

Anda dapat mengeset unit ke mode hemat energi yang ekonomis.

Pada status power-on, tekan dan tahan tombol /I (**POWER**) sekitar selama 3 detik.

- Tidak ada yang ditampilkan pada jendela tampilan ketika unit dalam model hemat energi.

Untuk membatalkannya, tekan /I (**POWER**).

Pendahuluan

Penginstalasian

Sambungan ke TV	4
Sambungan ke Antena	4
Sambungan Sistem Speaker	5
Sambungan peralatan opsional	5

Pengoperasian

Pengoperasian menggunakan panel depan	5
Pengoperasian menggunakan Remote Control	6
Fitur-fitur tambahan	9

Pengaturan

Pengaturan dasar	10
------------------	----

Pemutaran Audio CD atau File MP3/WMA/ JPEG/DivX

Pemutaran Audio CD atau file MP3/WMA	12
Pemutaran Terprogram	12
Melihat file JPEG	12
Pemutaran file DivX Movie	13

Pemilihan / Mendengarkan Stasiun Radio

Pemilihan stasiun radio	14
Mendengarkan radio	14

Pengoperasian RDS - Opsional

Fungsi Timer	16
--------------	----

Pengaturan Jam	16
----------------	----

Fungsi Timer	16
--------------	----

Pengoperasian TAPE	17
--------------------	----

Referensi

Kode Bahasa	18
Kode Area	18
Pemecahan Masalah	19
Spesifikasi	

Sebelum Penggunaan

Mengenai display simbol

" " mungkin muncul di layar TV selama penggunaan. Ikon ini menandakan bahwa fungsi yang dijelaskan dalam buku petunjuk ini tidak tersedia untuk DVD video tersebut.

Mengenai simbol instruksi disk

Bagian yang memiliki salah satu dari simbol di bawah ini hanya dapat ditampilkan di disk dengan simbol ini.

 DVD
 Video CD
 Audio CD
 File MP3
 File WMA
 File JPEG
 File DivX



Mengenai simbol instruksi pada buku ini

Perhatian Menunjukkan bahaya yang dapat menimbulkan kerusakan unit atau kerusakan material lain.

Catatan Menunjukkan fitur penggunaan khusus dari unit ini.

Tip Menunjukkan saran dan petunjuk untuk mempermudah.

Disk yang Dapat Diputar

	DVD (8 cm / 12 cm disc)
	Video CD (VCD) (8 cm / 12 cm disc)
	Audio CD (8 cm / 12 cm disc)

Selain itu, unit ini dapat memainkan DVD±R, DVD±RW, SVCD, dan CD-R atau CD-RW yang memiliki file title MP3, WMA, JPEG atau DivX.

Catatan

- Bergantung pada kondisi perangkat perekaman atau disk CD-R/RW (atau DVD±R/RW) itu sendiri, sebagian disk CD-R/RW (atau DVD±R/RW) tidak dapat diputar pada unit ini.
- Jangan menempelkan sekat atau label pada sisi disk (baik sisi yang berlabel atau sisi yang berisi rekaman).
- Jangan menggunakan CD yang bentuknya tidak teratur. Hal ini dapat mengakibatkan kerusakan.

Catatan mengenai DVD dan Video CD

Sebagian operasi pemutaran DVD dan VCD mungkin dibuat tetap oleh para pembuat perangkat lunak. Karena unit ini memainkan DVD dan VCD sesuai dengan isi disk yang dirancang oleh pembuat perangkat lunak, maka sebagian fitur pemutaran yang dimiliki unit ini mungkin tidak bisa dipakai, atau mungkin ada fungsi lain yang ditambahkan. Lihat juga petunjuk yang disertakan bersama DVD dan VCD tersebut. Sebagian DVD dibuat untuk tujuan bisnis kemungkinan tidak dapat diputar pada unit ini.

Kode Regional

Unit ini memiliki kode regional yang tercetak pada belakang unit. Unit ini hanya dapat memutar disc DVD berlabel sama dengan yang tercetak di belakang unit atau "ALL".

Catatan tentang Kode Regional

- Kebanyakan disc DVD mempunyai globe dengan satu nomor atau lebih yang dapat dilihat dari tutupnya. Nomor ini harus sesuai dengan kode wilayah unit Anda, jika tidak disc tidak dapat diputar.
- Jika Anda mencoba memutar DVD dengan kode wilayah yang berbeda dengan kode player Anda, pesan "Periksa Kode Regional" akan muncul di layar TV.

Penginstalasian

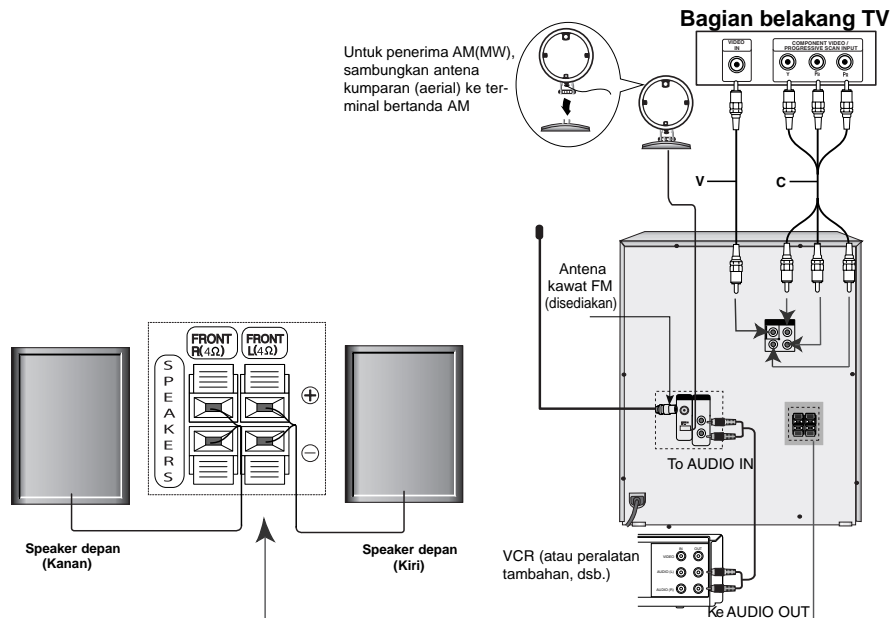

Sambungan ke TV

Tip

- Tergantung TV dan perangkat lain yang disambungkan, ada beberapa cara untuk menyambungkan player dengan perangkat tersebut. Gunakan salah satu sambungan di bawah ini.
- Silakan lihat buku petunjuk TV, VCR, Stereo System atau perangkat lain sebagaimana perlu, untuk membuat sambungan terbaik.

Perhatian

- Pastikan unit tersambung langsung ke TV. Pilih input AV yang benar pada TV Anda.
- Jangan menyambungkan unit ke TV melalui VCR. Gambar DVD yang tampil dapat terganggu oleh sistem pelindung terhadap pembajakan.
- Jika televisi anda adalah high-definition atau televisi "digital ready" anda bisa mengambil keuntungan dari unit DVD/CD output progressive scan untuk resolusi video tertinggi.
- Jika TV anda tidak dapat menerima pengaturan resolusi anda, gambar tidak normal muncul pada layar. Bacalah buku panduan TV anda kemudian atur resolusi yang TV anda dapat terima.

Sambungan video

Sambungkan jack VIDEO OUT pada unit ke jack VIDEO IN pada TV dengan menggunakan kabel video yang diberikan (V).

Sambungan Component Video

Sambungkan jack COMPONENT VIDEO OUT/ PROGRESSIVE SCAN pada unit ke jack yang sesuai pada TV menggunakan kabel Y Pb Pr (C).

Sambungan Progressive Scan

- Jika televisi anda adalah high-definition atau televisi "digital ready" anda bisa mengambil keuntungan dari output progressive scan untuk resolusi video tertinggi.
- Jika anda tidak bisa menerima format Progressive scan, gambar akan tampak rusak jika anda mencoba Progressive Scan pada unit.

Sambungkan jack COMPONENT VIDEO OUT (PROGRESSIVE SCAN) (Y Pb Pr) pada unit ke ke jack yang sesuai pada TV menggunakan kabel opsional Y Pb Pr (C).

Sambungan ke Antena

Sambungkan antenna FM/AM yang disediakan untuk mendengarkan radio.

- Hubungkan antenna loop AM ke konektor antenna AM.
- Hubungkan antenna kawat FM ke konektor antenna FM.

Catatan

- Untuk menghindari gangguan suara, jauhkan antenna AM dari unit ini dan komponen lainnya.
- Pastikan antenna kabel FM dipanjangkan sepenuhnya.
- Setelah menyambungkan antenna kabel FM, jagalah agar antenna sehorizontal mungkin.

Sambungan Sistem Speaker

Sambungkan kabel speaker ke terminal speaker.

Catatan

- Pastikan untuk menyesuaikan kabel speaker dengan terminal komponen yang sesuai: + ke + dan – ke –. Jika pemasangan kabelnya terbalik, suara akan terganggu dan tidak bersuara.
- Jika Anda menggunakan speaker depan dengan input rating maksimum yang rendah, ubah volume dengan hati-hati untuk menghindari output yang berlebihan pada speaker.

Sambungan peralatan opsional

Anda dapat menggunakan VCR atau unit lain untuk disambungkan ke konektor AUX.

Pengoperasian

Pengoperasian menggunakan panel depan

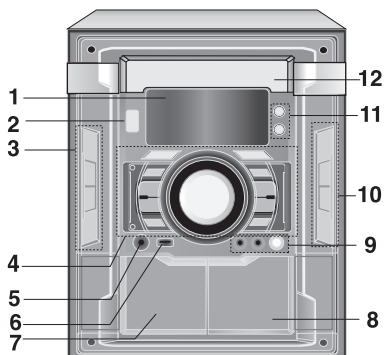

1. **JENDELA TAMPILAN**
2. **(/)POWER**
3. • **Tombol CD SYNCHRO RECORDING (CD SYNC.)/ DUBBING (DUBB.)/ (ST./MONO)**
 - **Tombol EQ**
 - **Tombol REC/II**
 - **Tombol USB / DEMO**

DEMO : Tekan **DEMO** pada status power off untuk mendemonstrasikan fungsi pada jendela tampilan. Membatalkan, tekan (/)POWER atau **DEMO** kembali. Ketika demonstrasi pada status power-on, anda dapat membatalkannya dengan menggunakan tombol **CLOCK, TIMER**.
4. • **Tombol XDSS/MP3 OPT.**
 - **Tombol XTS-PRO**
 - **Tombol PEMILIHAN FUNGSI (TUNER,TAPE,AUX, DVD/CD)**
 - **CD SKIP/SEARCH (), CD SCAN ()**
 - **REWIND/ FAST FORWARD - TAPE, TUNING (-/+)(),**
 - **Tombol PRESET (-)**
 - **Tombol PRESET (+)/ FORWARD PLAY ()**
 - **Kenop kontrol Volume**
5. **Jack HEADPHONE (PHONES): \varnothing 3.5 mm**

6. Port () USB

Hubungkan port USB dari memori USB (atau MP3 player ,dsb..) ke port USB pada bagian depan dari unit.

Melepaskan peralatan USB dari unit

1. Pilih fungsi lainnya selain fungsi USB untuk melepaskan USB.
2. Lepaskan USB dari unit.

Catatan

Selain pemutaran dasar, jika anda ingin untuk mengoperasikan fungsi lain, lihat bagian pemutaran CD.

- Jangan melepaskan USB ketika sedang beroperasi.
- File musik (MP3/WMA), File gambar (JPEG) dan File Video dapat diputar.
- Player ini tidak dapat menggunakan USB HUB.
- Memory Card yang direkomendasikan Compact Flash Card (CFC), Micro Drive (MD), Smart Media Card (SMC), Memory Stick (MS), Secure Digital Card (SD), Multimedia Card (MMC), Memory Stick Pro (MS-Pro)
 - Cocok dengan: FAT16, FAT32
 - Gunakan memory card yang direkomendasikan.
- Peralatan yang mensyaratkan penginstalan program tambahan ketika anda menghubungkannya unit ke komputer tidak disuport.
- Dalam kasus USB HDD, pastikan untuk menghubungkan power tambahan ke USB HDD untuk pengoperasiannya. Partisi utama dari drive yang disuport paling banyak empat. Jika ada partisi tambahan tidak disuport.
- Jika drive dari peralatan USB ada dua atau lebih, folder drive ditampilkan dilayar. Jika anda ingin pindah ke menu sebelumnya setelah anda memilih folder, tekan RETURN.
- Kamera digital dan handphone tidak disuport.

- 7 **Posisi PUSH EJECT (TAPE 1)**
- 8 **Posisi PUSH EJECT (TAPE 2)**
9. • **Kenop MIC VOLUME(MIC VOL.) : OPSIONAL**
 - **Jack MIC (MIC1/ MIC2): \varnothing 3.5 mm : OPSIONAL**
10. • **Tombol OPEN/CLOSE (OP./CL.)**
 - **Tombol DISC SKIP (D.SKIP)**
 - **SET/CD/RDS-OPSIONAL**
 - **Tombol STOP ()**
- 11 • **Tombol TIMER**
 - **Tombol CLOCK**
12. **PINTU DISK**

Pengoperasian menggunakan Remote Control

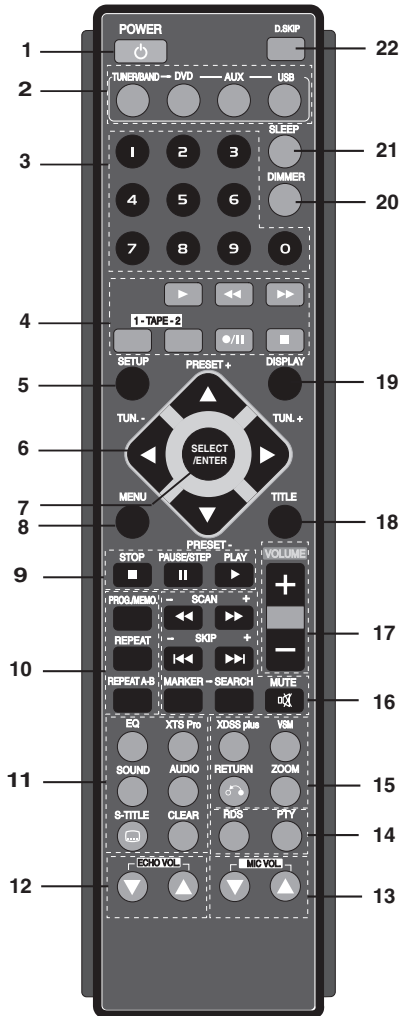

1. **POWER** (⏻)
2. **PEMILIHAN FUNGSI**
(TUNER/BAND, DVD, AUX, USB)
3. **Tombol NUMERIK (0-9)**
Memilih layanan, nomor program secara langsung atau memilih nomor option dalam menu.
4. **FUNGSI TAPE**
 - **PLAY** (▶)
 - **REWIND/ FAST FORWARD PLAY** (◀◀ / ▶▶)
 - **TAPE 1-2 SELECT buttons (1-TAPE-2)**
 - **RECORD/ RECORD PAUSE** (●/||)
 - **TAPE STOP** (■)

5. SETUP

6. • Tombol panah ◀/▶/▲/▼ (**kiri/kanan/atas/bawah**)
(Memilih opsi dalam menu)

• PRESET +/- (▲/▼)

Tekan PRESET +/- secara berulang untuk memilih stasiun yang diinginkan. Setiap kali anda menekan tombol, unit memilih stasiun berikutnya. Memilih stasiun radio untuk pertama kali pada unit. (Lihat "Pemilihan stasiun radio")

• TUN.(-/+) (◀/▶)

Untuk pemilihan manual, tekan TUN (-/+) berulang. Untuk pemilihan otomatis, tekan dan tahan TUN. (-/+) selama dua detik pada panel depan.

7. SELECT/ENTER

Menetapkan pilihan pada menu.

8. MENU

Mengakses menu menu pada disc DVD.

9. • STOP (■)

• PAUSE(II)/ STEP

Ketika playback, tekan II untuk pause playback.

• ALL

Tekan II berulang untuk memutar Frame-by-Frame.

• DVD VCD DivX

• PLAY (▶)

- Untuk memutar disc dan file

1.5 speed playback (DVD VCD MP3 WMA ACD)

Anda dapat menikmati film dan musik dengan cepat.

1.5 speed memungkinkan anda melihat gambar dan mendengar suara lebih cepat dari yang diputar pada kecepatan normal pada disc.

1. Tekan tombol PLAY saat normal playback. Layar akan muncul dengan kecepatan 1.5 dengan suara.
2. Untuk kembali ke normal PLAY, tekan PLAY

10. • PROG./MEMO.

Mengakses atau keluar menu Program.

Memasukkan frekuensi stasiun radio pada tuner.

• REPEAT

Ketika playback, tekan REPEAT berulang untuk memilih mode repeat yang diinginkan.

Disk DVD Video: Bab/Judul/Nonaktif

Disk Video CD, Audio CD, DivX/MP3/WMA :

Track/All/Off

• REPEAT A-B (DVD VCD)

Ketika playback, tekan REPEAT A-B untuk memilih titik A dan titik B dan mengulang berurut dari titik A (Titik awal) ke titik B (Titik akhir).

Tekan REPEAT A-B untuk keluar.

Catatan

Fungsi pengulangan A-B hanya berfungsi pada title yang sedang diputar.

11. • EQ (Efek EQUALIZER)

Anda dapat memilih 8 pilihan ekspresi suara dan mengatur BASS, MIDDLE dan TREBLE.

-Anda dapat memilih mode suara yang diinginkan menggunakan tombol **EQ** pada panel depan atau Remote Control. Ketika anda ingin mengubah mode suara tekan tombol **EQ** berulang antara 3 detik. Setiap kali anda menekan tombol pengaturan berubah sesuai jendela tampilan seperti berikut.

NORMAL → DANGDUT → USER EQ → POP
→ CLASSIC → ROCK → DRAMA → JAZZ →
NORMAL...

Anda dapat mengatur BASS, MIDDLE dan TREBLE pada mode USER EQ.

1. Pilih mode USER EQ menggunakan tombol **EQ**.
"USER EQ" akan ditampilkan pada jendela tampilan.

2. Tekan tombol **SET/CDII** pada panel depan ketika "USER EQ" ditampilkan pada jendela tampilan.
"BASS 0" akan tampil pada jendela tampilan.

3. Pilih BASS, MIDDLE atau TREBLE yang diinginkan dengan menekan tombol **PRESET (-/+)** pada panel depan.

4. Tekan tombol **TUNING (-/+)** pada panel depan untuk mengatur level suara yang diinginkan.
(MIN, -4 ~ +4 MAX)

5. Ulangi langkah 3-4 seperti ditunjukkan diatas.

6. Ketika level suara selesai, tekan tombol **SET/CDII** pada panel depan.

• XTS- Pro

Kualitas suara yang unik dari LG Technology membuat suara optimum untuk anda saat pemutaran sempurna dari suara asli dan untuk merasakan sumber dari suara secara langsung.

Setiap anda menekan XTS Pro pengaturan berubah sesuai urutan berikut.

XTS -- P ON ↔ NORMAL

Catatan : Fungsi XTS Pro tidak bekerja ketika headphone tersambung ke unit.

• SOUND

Anda dapat menikmati suara surround dengan memilih salah satu suara yang telah diprogram sesuai dengan program yang ingin anda dengar untuk (hanya suara 2 ch.). Tekan **SOUND** berulang.

BYPASS → ON STAGE → STUDIO → CLUB →
HALL → THEATER 1 → CHURCH → BYPASS...

Catatan : Mode suara awal adalah BYPASS.

• AUDIO

Bahasa **AUDIO**: Ketika playback, tekan **AUDIO** berulang untuk mendengar bahasa audio atau track audio yang berbeda. **DVD DivX**

(Channel **AUDIO**): Tekan **AUDIO** berulang ketika playback untuk mendengar kanal audio yang berbeda (Stereo., Kiri atau Kanan). **VCD**

• SUBTITLE (S-TITLE)

SUBTITLE **DVD** **DivX**

Ketika playback, tekan **S-TITLE** berulang untuk memilih bahasa subtitle yang diinginkan.

• CLEAR

Menghapus nomor track pada menu program atau tanda pada menu **MARKER SEARCH**.

12. ECHO VOL. (●/○)

Anda dapat memberikan efek echo pada suara dari mikrofon. Tekan **ECHO VOL.** (●/○) pada remote control untuk menambah volume echo atau menguranginya. (MIN,1 - 14, MAX)

13. MIC VOL. (●/○)- OPSIONAL

Atur volume mikrofon dengan memutar kenop **MIC** volume. (MIN,1 - 14, MAX)

Catatan

- Jika mikrofon tidak digunakan, setel kenop volume **MIC** ke minimum atau matikan **MIC** dan lepaskan mikrofon dari soket **MIC**.
- Jika mikrofon berada terlalu dekat dengan speaker, dapat terdengar suara gaung. Jika demikian, jauhkan mikrofon dari speaker atau turunkan volume suara dengan menggunakan pengontrol volume **MIC**.
- Jika suara melalui mikrofon sangat keras, mungkin mikrofon terganggu. Dalam hal ini, putar pengontrol volume **MIC** ke arah minimum.

14. RDS,PTY - OPSIONAL

Menampilkan berbagai tampilan dari option **RDS**.

15. • XDSS plus/ MP3 OPT.

XDSS (Extreme Dynamic Sound System)

Tekan **XDSS plus** untuk menguatkan efek treble, bass dan surround. Anda dapat memilih **XDSS** atau **SUPER XDSS** untuk optimal kualitas efek treble, bass dan surround.

Indikator "XDSS", "SUPER XDSS" atau "NORMAL" menyala.

DVD/CD/DivX/ACD :

NORMAL → XDSS → SUPER XDSS

MP3/WMA : XDSS → SUPER XDSS → MP3 -- OPT ON
→ NORMAL → XDSS.

MP3 Optimizer

Fungsi optimize ini untuk mengkompres file **MP3**.

Hal ini memperbaiki suara bass menjadi suara yang manis. Setiap kali anda menekan " **MP3 OPT** ".

Pengaturan berubah sesuai urutan berikut.

XDSS → SUPER XDSS → MP3 -- OPT ON → NORMAL

• VSM (Virtual Sound Matrix)

Tekan **VSM** untuk menseting suara VIRTUAL.

Sumber	Tampilan	Efek
2.1 ch.	VIRTUAL	3D STEREO
5.1 ch	VIRTUAL	Virtual surround

● 3D STEREO

Posisi suara 3D realtime menjalankan teknologi dengan sumber stereo, optimal untuk speaker stereo. Pendengar akan merasakan efek suara virtual yang luar biasa dengan player multimedia mereka.

● Virtual surround

Sebuah paten teknologi penggabungan yang mengkonversikan suara 5.1 channel ke 2 channel untuk mendapatkan informasi secara langsung dari audio.

● ZOOM

ZOOM Ketika playback atau mode pause, tekan ZOOM untuk memperbesar gambar video (3 langkah).

Anda dapat memindah zoom pada gambar dengan ◀▶▲▼.

Catatan : Zoom tidak bekerja pada semua DVD.

• RETURN (↺)

Tekan untuk pindah ke menu sebelumnya.

16. • MARKER - SEARCH

Untuk memasukkan Tanda

Anda dapat memulai playback sampai sembilan titik yang tersimpan di memori. Untuk memasukkan tanda, tekan MARKER pada tiptip yang diinginkan pada disk. Ikon Marker muncul sesaat pada layar TV. Ulangi sampai sembilan tanda.

Untuk Melihat kembali atau Menghapus Adegan Tertandai

1. Saat playback disc, tekan SEARCH. Menu Marker Search muncul di layar.
2. Dalam waktu 10 detik, tekan ◀ / ▶ untuk memilih nomor marker yang ingin Anda lihat atau hapus.
3. Tekan **SELECT/ENTER** dan playback mulai dari adegan tertandai. Atau, tekan **CLEAR** maka nomor marker (tanda) terhapus dari daftar.
4. Anda dapat memutar sembarang marker tanda dengan cara memasukkan nomornya pada menu marker search.

• MUTE (🔇)

Tekan MUTE untuk mematikan suara indikator (🔇) berkedip pada jendela tampilan. Untuk membatalkannya tekan volume (-/+) atau MUTE kembali.

• SKIP (⏮ / ⏭)

Ketika playback, tekan SKIP (⏮ atau ⏭) untuk pindah ke chapter/track berikutnya atau kembali ke awal dari chapter/track yang sedang diputar. Tekan SKIP ⏮ dua kali dengan cepat untuk kembali ke belakang chapter/track sebelumnya.

• SLOW

Pada mode pause, tekan ◀▶ atau ▶▶ untuk memilih kecepatan yang diinginkan.
DVD : ◀| (1/2, 1/4, 1/8, 1/16) or ▶| (1/2, 1/4, 1/8, 1/16)
Video CD : ▶ (1/2, 1/4, 1/8, 1/16)

• SCAN (◀◀ / ▶▶)

Ketika playback, tekan SCAN (◀◀ atau ▶▶) berulang untuk memilih kecepatan scan yang diinginkan.

DVD : 5 langkah

(▶▶, ▶▶▶, ▶▶▶▶, ▶▶▶▶▶, ▶▶▶▶▶▶),
(◀◀, ◀◀◀, ◀◀◀◀, ◀◀◀◀◀, ◀◀◀◀◀◀)

DivX disc, Video CD : 4 langkah

(▶▶, ▶▶▶, ▶▶▶▶, ▶▶▶▶▶)
(◀◀, ◀◀◀, ◀◀◀◀, ◀◀◀◀◀)

WMA/MP3, Audio CD

◀◀ (X2, X4, X8) or ▶▶ (X2, X4, X8)

17. VOLUME (-/+)

Mengatur volume speaker.

18. TITLE

(Gunakan tombol TITLE untuk menampilkan judul layar termasuk pada disc DVD video.)

19. DISPLAY

1. Tekan DISPLAY untuk menampilkan berbagai informasi playback. Item ditampilkan berbeda tergantung pada jenis disc atau status pemutaran.
2. Anda dapat memilih item dengan menekan ▲ / ▼ dan merubah atau memilih seting dengan menekan ◀ / ▶.
 - Judul (Track) – Jumlah/total title (atau track) yang sedang diputar dari title (atau track).
 - Bab – Jumlah/total chapter yang sedang diputar dari chapter.
 - Waktu – Sisa waktu pemutaran.
 - Audio – Pemilihan bahasa audio atau channel.
 - Teks – Pemilihan subtitle.
 - Sudut – Pemilihan sudut/jumlah sudut.
 - Suara – Pemilihan mode suara.

Catatan : Jika tidak ada tombol yang ditekan selama beberapa detik, tampilan layar akan hilang.

20. DIMMER

Fungsi ini untuk menggelapkan LED (Light-emitting diode) pada panel depan setengahnya pada status power-on.

Tekan **DIMMER** sekali. LED (Light-emitting diode) pada panel depan akan mati dan jendela tampilan akan gelap setengahnya. Untuk membatalkannya tekan **DIMMER** kembali.

21. SLEEP

Jika sleep timer diset, unit akan secara otomatis mati setelah jangka waktu tertentu.

1. Tekan **SLEEP** untuk mengatur sleep time diinginkan. Indikator **SLEEP** dan waktu sleep muncul pada jendela tampilan.
2. Setiap kali anda menekan **SLEEP** setting berubah sesuai urutan berikut.

SLEEP 180 → 150 → 120 → 90 → 80 → 70 → 60 → 50 → 40 → 30 → 20 → 10 → OFF (No display) → SLEEP 180...

Catatan : Anda dapat memeriksa sisa waktu sebelum unit dimatikan. Tekan **SLEEP**. Sisa waktu akan muncul pada jendela tampilan.

22. DISC SKIP (D.SKIP)

Fungsi ini digunakan ketika anda ingin merubah disc yang sedang diputar.

Fitur-fitur tambahan

Pencarian Waktu **DVD** **VCD** **DivX**

Untuk mulai pemutaran pada waktu yang dipilih di disc.

1. Tekan **DISPLAY** saat playback.
2. Tekan **▲ / ▼** untuk memilih ikon jam (time clock) dan "--:--:--" muncul.
3. Masukkan waktu mulai yang diperlukan dalam jam, menit, detik dari kiri ke kanan. Jika anda salah masukkan nomor, tekan **CLEAR** untuk menghapus. Lalu masukkan nomor yang benar.
4. Tekan **SELECT/ENTER** untuk menegaskan. Playback mulai dari waktu yang dipilih.

Screen Saver

Gambar screen saver muncul ketika Anda membiarkan unit dalam mode stop selama 5 menit.

Kondisi Memori Terakhir **DVD**

Unit ini mengingat adegan terakhir dari disc yang diputar terakhir. Adegan terakhir tersimpan di memori meskipun Anda mengeluarkan disc atau mematikan Player. Apabila Anda memasukkan disc yang telah ada di memori, adegan tersebut secara otomatis dipanggil.

Catatan

Unit ini tidak akan menyimpan pengaturan disc jika Anda mematikan unit sebelum mulai memulainya.

Pemilihan Sistem

Anda harus memilih mode sistem yang tepat untuk sistem TV anda. Jika **NO DISC** muncul pada jendela display, tekan dan tahan **PAUSE/STEP** pada remote control selama lebih dari 5 detik untuk dapat memilih sistem. (PAL, NTSC atau AUTO).

- Jika sistem yang dipilih tidak sesuai dengan sistem pada TV anda, warna gambar normal tidak bisa ditampilkan.

NTSC: Pilih jika unit dihubungkan dengan NTSC-TV.

PAL: Pilih jika unit dihubungkan dengan PAL-TV.

AUTO: Pilih jika unit dihubungkan dengan Multi system TV.

Sudut Kamera **DVD**

Jika disk mengandung adegan yang direkam dengan beberapa sudut pandang kamera yang berbeda, Anda dapat ganti ke sudut pandang kamera lain ketika pemutaran berlangsung.

1. Tekan **DISPLAY** dan kemudian tekan **▲ / ▼** untuk memilih sudut. Nomor dari sudut pandang saat ini muncul pada jendela tampilan.
2. Pilih sudut diinginkan dengan menekan tombol **◀ / ▶**.

Pengaturan

Pengaturan dasar

Dengan menggunakan menu setup, anda dapat membuat bermacam pengaturan seperti gambar dan suara. Anda juga bisa menyetel bahasa untuk subtitle dan menu Setup dan banyak lainnya. Untuk lebih detilnya dari pilihan menu Setup, lihat halaman 10 sampai 11.



- 1 BAHASA - Menu Bahasa/Disk Audio/Teks Disk/Menu Disk
- 2 TAMPILAN - Format TV / Mode Tampilan / Progressive Scan
- 3 AUDIO - Dynamic Range Control (DRC) / Vocal
- 4 KUNCI (Kontrol Orangtua) - Tingkatan/Kode Pengaman/ Kode Negara
- 5 LAINNYA - PBC / Registrasi DivX(R) / Semi Karaoke

Untuk menampilkan dan keluar Menu:

Tekan **SETUP** untuk menampilkan menu. Tekan kembali **SETUP** akan kembali ke layar awal.

Untuk melanjutkan ke level berikut:

Tekan **▶** pada Remote Control.

Untuk kembali ke level sebelumnya:

Tekan **◀** pada Remote Control.

PENGOPERASIAN UMUM

1. Tekan **SETUP**. Menu setup muncul.
2. Gunakan **▲ / ▼** memilih pilihan, lalu tekan tombol **▶** untuk menuju ke level kedua. Layar ini menunjukkan seting yang ada untuk item terpilih, dan seting pengganti(s).
3. Gunakan **▲ / ▼** untuk memilih pilihan kedua, kemudian tekan **▶** untuk menuju ke level ketiga.
4. Gunakan **▲ / ▼** untuk memilih seting kemudian tekan **SELECT/ENTER** untuk menegaskan pilihan Anda. Beberapa item meminta langkah tambahan.
5. Tekan **SETUP** atau **PLAY** untuk keluar menu Setup.

BAHASA

Menu Bahasa

Pilih bahasa untuk menu Setup dan tampilan di layar tampilan.

Disk Audio / Teks Disk / Menu Disk

Pilih bahasa yang Anda sukai untuk track audio (disk audio), teks disk, dan menu disk.

Asli – Lihat bahasa aslinya yang digunakan ketika disc direkam.

Lainnya – Untuk memilih bahasa lain, tekan tombol numerik lalu tekan **SELECT/ENTER** untuk memasukkan angka 4-digit yang sesuai daftar kode bahasa di halaman 18. Jika kode yang dimasukkan salah, tekan **CLEAR**.

TAMPILAN

Format TV

4:3 – Pilih ketika lebar TV 4:3 terhubung.

16:9 – Pilih ketika lebar TV 16:9 terhubung.

Mode Tampilan

Seting Mode Tampilan berfungsi hanya jika mode Format TV diset ke "4:3".

Letterbox – Menampilkan gambar lebar dengan pita di bagian atas dan bawah layar.

Panscan – Secara otomatis menampilkan gambar lebar di seluruh layar dan memotong bagian yang tidak perlu.

Progressive Scan

Progressive Scan Video mengeluarkan gambar kualitas tinggi dengan sedikit kedipan. Jika anda menggunakan jack Component Video untuk sambungan ke TV atau monitor yang kompatibel dengan sinyal progressive scan, atur [Progressive Scan] ke [On]. Tekan **SELECT/ENTER** untuk konfirmasi pilihan. Menu konfirmasi akan muncul.

Mengaktifkan (Aktif) progressive scan:

Hubungkan Component out dari unit ke masukan dari monitor/television, Anda, set televisi atau monitor ke Component Input.

1. Pilih "Progressive Scan" pada menu TAMPILAN lalu tekan **▶**.
2. Pilih "Aktif" menggunakan tombol **▲ / ▼**.
3. Penekanan **SELECT/ENTER** akan mengeset player ke mode Progressive scan.

Perhatian

Setelah seting untuk progressive Scan dilakukan, gambar hanya terlihat pada TV atau monitor yang kompatibel dengan progressive Scan saja. Jika anda mengeset Progressive Scan ke Aktif terjadi kerusakan, Anda harus mengeset ulang unit ini. Pertama, keluarkan disc dari unit. Lalu, tekan **STOP(■)** pada remote control dan tahan selama lima detik sebelum dilepaskan. Output video akan kembali seting standard, dan gambar akan kembali terlihat pada TV atau monitor analog konvensional.

AUDIO

Setiap disc DVD mempunyai bermacam pilihan audio output. Setel pilihan AUDIO dari receiver sesuai dengan jenis sistem audio yang Anda gunakan.

Dynamic Range Control (DRC)

Dengan format DVD*1, Anda dapat mendengar soundtrack program seakurat dan senyata mungkin, ini berkat teknologi digital audio. Sehingga, Anda dapat menekan jangkauan dinamis keluaran audio (perbedaan antara suara terkeras dan terlemah). Dengan demikian Anda dapat mendengar film dengan volume terendah tanpa kehilangan kejelasan suara. Set DRC ke Aktif untuk efek ini.

*1: Hanya Dolby Digital

Vocal

Atur Vocal ke posisi Aktif hanya jika DVD karaoke multi-channel diputar. Channel karaoke pada disc akan tergabung dalam suara stereo normal.

KUNCI (Kontrol Orangtua)

Tingkatan

Pembatasan pemutaran dari tingkatan DVD berdasarkan dari isinya. Tidak semua disc ada tingkatan.

1. Pilih "Tingkatan" pada menu KUNCI lalu tekan ►.
2. Untuk mengakses option KUNCI, anda harus memasukkan kode pengaman yang telah dibuat. Jika Anda belum memasukkan kode pengaman, anda akan diminta untuk melakukannya. Masukkan kode pengaman dan tekan **SELECT/ENTER**. Masukkan kembali dan tekan **SELECT/ENTER** untuk menegaskan. Jika Anda melakukan kesalahan sebelum menekan **SELECT/ENTER**, tekan CLEAR.
3. Pilih tingkatan 1 s.d 8 dengan menekan tombol ▲ / ▼.

Tingkatan 1-8: Tingkatan satu (1) mempunyai pembatasan paling banyak dan tingkatan delapan (8) paling sedikit.

Buka Kunci: Jika Anda memilih buka kunci, kontrol orangtua tidak aktif dan disc diputar penuh.
4. Tekan **SELECT/ENTER** untuk konfirmasi pilihan rating anda, lalu tekan SETUP untuk keluar menu.

Kode Pengaman

Anda dapat memasukkan atau mengubah Kode Pengaman.

1. Pilih Kode Pengaman pada menu KUNCI lalu tekan ►.
2. Ikuti langkah 2 seperti yang ditunjukkan diatas (Tingkatan). Untuk merubah kode pengaman, tekan **SELECT/ENTER** ketika option "Ganti" tersorot. Masukkan kode pengaman dan tekan **SELECT/ENTER**. Masukkan kembali dan tekan **SELECT/ENTER** untuk verifikasi.
3. Tekan SETUP untuk keluar menu.

Jika anda lupa kode pengaman anda

Jika Anda lupa kode pengaman anda, anda dapat menghapusnya dengan langkah-langkah berikut:

1. Tekan SETUP untuk menampilkan menu Setup.
2. Masukkan nomor 6-digit "210499" dan tekan **SELECT/ENTER**. Kode pengaman akan terhapus.

Kode Negara

Masukkan kode area yang standarnya digunakan menentukan tingkatan disc DVD video, berdasarkan di halaman 18.

1. Pilih "Kode Negara" pada menu KUNCI lalu tekan ►.

2. Ikuti langkah 2 pada halaman sebelumnya.
3. Pilih karakter pertama dengan tombol ▲ / ▼.
4. Tekan ► dan pilih karakter kedua menggunakan ▲ / ▼.
5. Tekan **SELECT/ENTER** untuk menegaskan kode Area yang telah anda pilih.

LAINNYA

PBC

Set Playback Control (PBC) ke Aktif atau NonAktif.

Aktif: Video CD dengan PBC diputar sesuai dengan PBC-nya.

NonAktif: Video CD dengan PBC diputar sama dengan Audio CD.

Registrasi DivX(R)

Kami menyediakan anda kode registrasi DivX® VOD (Video On Demand) yang memperbolehkan anda menyewa dan membeli video menggunakan pelayanan DivX® VOD. Untuk informasi lebih jelas, kunjungi www.divx.com/vod.

1. Pilih option "Registrasi DivX(R)" kemudian tekan ►.
2. Tekan **SELECT/ENTER** setelah "Pilih" dipilih dan kode registrasi akan muncul. Gunakan kode registrasi untuk membeli atau menyewa video dari layanan DivX® VOD pada www.divx.com/vod. Ikuti instruksi yang ada dan download video pada disc untuk pemutaran pada unit ini.
3. Tekan **SELECT/ENTER** untuk keluar.

Catatan

Semua video yang didownload dari DivX® VOD hanya dapat diputar pada unit ini.

Semi Karaoke

Ketika chapter/ title / track selesai seluruhnya, fungsi ini menampilkan nilai pada layar dengan suara riuh sorak.

Semi Karaoke aktif :

- Fungsi "Semi Karaoke" aktif.
Ketika anda selesai bernyanyi nilai akan muncul pada layar.

Semi Karaoke NonAktif :

- Fungsi "Semi Karaoke" tidak aktif.
Riuh sorak dan nilai tidak muncul pada layar.
Disk yang dapat diputer untuk fungsi Semi Karaoke:

- Disk DVD
- Disk DVD Karaoke
- Disk VCD dengan lebih dari 2 track

Catatan

- Fungsi ini beroperasi pada mode DVD/CD.
- Fungsi Semi Karaoke hanya dapat digunakan ketika mikrofon dihubungkan.
- Ketika sedang melihat film, "NonAktif" Semi Karaoke atau nikmati tanpa menghubungkan MIC pada menu SETUP jika riuh sorak atau nilai muncul ketika mengganti bab.

Pemutaran CD Audio atau file MP3/WMA/JPEG/ DivX

Pemutaran CD Audio atau file MP3/WMA

Unit ini dapat memutar audio CD dan MP3/WMA.

MP3/ WMA/ Audio CD

Setelah Anda memasukkan file rekaman MP3/WMA atau Audio CD, menu muncul pada layar TV.

Tekan **▲ / ▼** untuk memilih track/file lalu tekan **PLAY** atau **SELECT/ENTER**, dan playback mulai. Anda dapat menggunakan berbagai fungsi playback. Lihat ke halaman 6 -9.

ID3 TAG

Ketika memutar file yang berisi informasi seperti track title, anda dapat melihat informasinya dengan menekan **DISPLAY** berulang. Informasi [Nama folder dan file, Lagu, Artis, Album, Aliran, Komentar, Informasi waktu] dari file MP3/WMA akan ditampilkan pada jendela tampilan dan layar TV.

Untuk pindah ke file berikutnya atau sebelumnya, tekan **SKIP** (**◀◀ / ▶▶**).

Tip

- Tekan **MENU** untuk pindah ke halaman berikutnya
- Pada CD dengan MP3/WMA dan JPEG, Anda dapat berpindah antara MP3/WMA dan JPEG. Tekan **TITLE**, maka kata **MUSIC** atau **PHOTO** di bagian atas menu tersorot.

Pemutaran Terprogram

Program ini memungkinkan Anda menyimpan track favorit Anda dari disc dalam memori player Anda. Sebuah program dapat terdiri dari 300 track.

1. Masukkan disc.
Disc Audio CD dan MP3/WMA:
2. Pilih track dari "Daftar", kemudian tekan **PROG.** atau pilih ikon " **+** " (Tambah)" dan lalu tekan **SELECT/ENTER** untuk menempatkan track terpilih pada daftar "Program". Ulangi untuk menempatkan track tambahan di daftar.

Catatan

Anda dapat menambah seluruh track pada disc. Pilih ikon **+** (Tambah semua)" lalu tekan **SELECT/ENTER**.

3. Pilih track yang ingin Anda mulai putar dari daftar "Program". Tekan **MENU** untuk berpindah ke halaman berikutnya.
4. Tekan **PLAY** atau **SELECT/ENTER** untuk memulai. Playback mulai menurut track yang telah Anda program. Playback berhenti setelah semua track dalam daftar "Program" diputar satu kali.
5. Untuk kembali playback normal dari playback terprogram, pilih track pada daftar **AUDIO CD** (atau **MP3/WMA**) dan lalu tekan **PLAY**.

Repeat (Mengulang) Track Terprogram

1. Tekan **REPEAT** ketika memutar disc. Ikon repeat muncul.

2. Tekan **REPEAT** untuk memilih mode pengulangan.
 - **TRACK**: mengulangi track yang sedang diputar.
 - **ALL**: mengulangi semua track pada daftar terprogram.
 - **Off**(Tidak tampil): tidak memutar berulang-ulang.

Menghapus Track dari Daftar " Program"

1. Gunakan **▲ ▼** untuk memilih track yang ingin anda hapus dari daftar Program.
2. Tekan **CLEAR**. Sebagai alternatif, pilih ikon " **✖** " (Hapus)" lalu tekan **SELECT/ENTER** untuk menempatkan track pada daftar Program. Ulangi untuk menghapus track tambahan di daftar.

Menghapus Daftar Program Seluruhnya.

Gunakan **▲ / ▼** untuk memilih " **✖** " (Hapus semua)" dan kemudian tekan **SELECT/ENTER**.

Catatan

Program juga terhapus ketika disc dikeluarkan dari unit.

Melihat file JPEG

Unit ini dapat memutar disc berisi file JPEG. Sebelum memutar rekaman JPEG, bacalah dahulu catatan tentang Rekaman JPEG di bagian kanan.

1. Masukkan disc dan tutuplah tempatnya.
Menu **PHOTO** muncul di layar TV.
2. Tekan **▲ / ▼** untuk memilih folder, dan tekan **SELECT/ENTER**.
Daftar file pada folder muncul.
Jika Anda berada dalam daftar file dan ingin kembali ke daftar Folder sebelumnya, tekan **▲ / ▼** pada Remote untuk menyorot **◀** dan tekan **SELECT/ENTER**.
3. Jika Anda ingin melihat file tertentu, tekan **▲ / ▼** untuk menyorot file dan tekan **SELECT/ENTER** atau **PLAY**. Ketika melihat file, anda dapat menekan **STOP** untuk berpindah ke menu sebelumnya (menu JPEG)

Tip

- Ada empat pilihan Kecepatan geseran **■**:
> (Lambat), >> (Normal), >>> (Cepat) dan **||** (off).
Gunakan **▲ /▼ /◀ /▶** menyorot Kecepatan. Tekan **◀ / ▶** untuk memilih option yang ingin digunakan lalu tekan **SELECT/ENTER**.
- Jika Anda memilih off, geseran (Slide) tidak aktif.

Slide Show

Gunakan **▲ ▼ ◀ ▶** menyorot **■** (Slide Show) kemudian tekan **ENTER**.

Still Picture (Gambar Diam)

1. Tekan **PAUSE/STEP** selama slide show.
Unit akan berpindah ke mode **PAUSE**.
2. Untuk kembali ke Slide Show, tekan **PLAY** atau tekan **PAUSE/STEP** kembali.

Pindah ke File lainnya

Tekan (◀◀ atau ▶▶) sekali saat Anda sedang melihat gambar berpindah ke file berikutnya atau sebelumnya.

Rotating the picture

Tekan ▲ / ▼ / ◀ / ▶ ketika melihat gambar untuk memutar gambar searah jarum jam atau sebaliknya.

Zoom

Setiap kali ZOOM ditekan pengaturan berubah sesuai urutan berikut.

Zoom on ↔ Zoom off

Tekan ▲ ▶ untuk memperbesar gambar.

Tekan ▼ ◀ untuk memperkecil gambar.

Pemutaran file DivX Movie

Gunakan unit ini untuk memutar disk DivX.

1. Masukkan disk dan tutup tempat disk. Menu MOVIE akan muncul di layar TV.
2. Tekan ▲ / ▼ untuk memilih folder, dan tekan **SELECT/ENTER**. Daftar file dalam folder muncul. Jika Anda berada pada daftar file dan ingin kembali ke daftar folder, gunakan ▲ / ▼ pada remote untuk menyeros  dan tekan **SELECT/ENTER**.

3. Jika Anda ingin melihat file tertentu, tekan ▲ / ▼ menyeros file dan tekan **SELECT/ENTER** atau **PLAY**.
4. Tekan **STOP** untuk keluar.

Tip

- Tekan **MENU** untuk pindah ke halaman berikutnya.
- Pada CD dengan file MP3/WMA, JPEG dan MOVIE, anda dapat mengganti menu **MUSIC**, **PHOTO** dan **MOVIE**. Tekan **TITLE** dan **MUSIC**, kata **PHOTO** dan **MOVIE** pada bagian atas menu akan disorot.

Catatan

- Pastikan untuk memilih mode "SUBTITLE ON" dengan menekan file subtitle setiap saat sebelum memutar file DivX.
- Ketika subtitle memiliki lebih dari dua bahasa dalam file, hanya subtitle asli yang berfungsi.
- Anda tidak dapat mengatur mode suara ketika memutar file DivX.

Catatan mengenai tampilan subtitle DivX

Jika subtitle tidak ditampilkan dengan baik selama pemutaran tekan dan tahan **S-TITLE** sekitar 3 detik kemudian tekan **S-TITLE** untuk memilih kode bahasa lainnya sampai subtitle ditampilkan dengan benar.

Kompatibilitas disc MP3/WMA dengan player ini terbatas sebagai berikut :

- Frekuensi pengambilan sampel: dalam rentang 32 - 48 kHz (MP3), dalam rentang 24 - 48kHz (WMA)
- Tingkat bit: antara 32 - 320kbps (MP3), 40 - 192 kbps (WMA)
- File ekstensi: ".mp3" / ".wma"
- Format file CD-ROM: ISO9660
- Kami anjurkan untuk menggunakan Easy-CD Creator, ketika membuat file sistem ISO 9660.
- Jumlah total karakter untuk nama file: maksimum 8 karakter (tidak termasuk file ekstensi seperti mp3/wma)
- Nama tersebut tidak boleh mengandung huruf tertentu, yaitu / ? * : < > | etc.
- Total jumlah file pada disc harus kurang dari 999.

Konsumen harus memperhatikan bahwa diperlukan izin jika ingin mendownload file MP3/WMA dan musik dari Internet. Perusahaan kami tidak mempunyai hak untuk memberi izin tersebut. Izin hanya dapat dikeluarkan dari pemilik hak cipta.

Kompatibilitas disc JPEG dengan player ini terbatas sebagai berikut :

- Ukuran file gambar: kurang dari 2M pixel(2760 x 2048 pixel) disarankan (Ukuran file tidak melebihi dari 2M pixel)
- Maksimum file : Dibawah 999.

- Beberapa disc mungkin tidak beroperasi karena format rekaman berbeda atau kondisi disknya.

- File ekstensi: ".jpg"

Disk DivX cocok dengan player ini terbatas sebagai berikut:

- Kemampuan resolusi: antara 800x600 (W x H) pixel
- Nama file dari subtitle DivX adalah sebanyak 45 karakter.
- Jika ada kode yang tidak mungkin dilihat dalam file DivX akan ditampilkan seperti "_" tanda pada tampilan.
- **Rata-rata frame : kurang dari 30 fps**
- **Jika struktur video dan audio dari file rekaman tidak kosong, video atau audio lainnya adalah output.**
- **File DivX yang dapat diputar:** ".avi", ".mpg", ".mpeg", ".divx"
- **Format Subtitle yang dapat diputar:** SubRip(*.srt/*.txt), SAMI(*.smi), SubStation Alpha(*.ssa/*.txt), MicroDVD(*.sub/*.txt), SubViewer 2.0(*.sub/*.txt), VobSub(*.sub)
- **Format Kode yang dapat diputar:** DIVX3.xx", "DIVX4.xx", "DIVX5.xx", "MP43", "3IVX".
- **Format Audio yang dapat diputar:** "AC3", "PCM", "MP3", "WMA".
- Sampling frequency: antara 32 - 48 kHz (MP3), antara 24 - 48kHz (WMA)
- Bit rate: antara 32 - 320kbps (MP3), 40 - 192kbps (WMA)

Pemilihan / Mendengarkan Stasiun Radio

Pemilihan stasiun radio

Anda dapat mengeset 50 stasiun untuk FM dan AM. Sebelum menyetel, pastikan bahwa anda telah mengesalkan volume pada level minimum.

- 1 Tekan TUNER/BAND pada remote control untuk menampilkan salah satu FM atau AM pada jendela tampilan. Atau tekan TUNER pada panel depan. Setiap kali anda menekan tombol, AM dan FM berubah bergantian.
- 2 Pilih stasiun yang diinginkan dengan menekan TUNING (-/+) pada panel depan atau ◀ / ▶ pada remote control.

Catatan

• Penalaan otomatis

Tekan TUNING (-/+) atau ◀ / ▶ lebih dari 0.5 detik.

- Pencarian berhenti ketika unit menemukan stasiun.

• Penalaan manual

Tekan TUNING (-/+) atau ◀ / ▶ dengan cepat dan berulang.

- 3 Tekan PROG./MEMO. pada remote control. Nomor pengaturan akan berkedip di jendela tampilan.
4. Tekan ▲ / ▼ pada remote control untuk memilih nomor yang anda inginkan.
- 5 Tekan PROG./MEMO. kembali. Stasiun akan disimpan
- 6 Ulangi langkah 1 atau 2) s.d 5 menyimpan stasiun lainnya.

Menghapus semua stasiun memori

Tekan dan tahan PROG./MEMO. pada remote control selama dua detik, "ERASE ALL" muncul pada jendela tampilan lalu tekan PROG./MEMO. pada remote control, stasiun akan terhapus.

Untuk referensi anda

Jika semua stasiun telah dimasukkan, pesan "FULL" akan muncul di jendela tampilan sebentar lalu nomor preset akan berkedip. Untuk merubah nomor preset, ikuti langkah 4-5 .

Memanggil kembali nomor yang diset

Tekan dan tahan ▲ / ▼ pada remote control sampai nomor yang diset diinginkan muncul atau tekan tombol secara berulang.

Mendengarkan radio

- 1 Tekan TUNER/BAND pada remote control untuk menampilkan salah satu FM atau AM pada jendela tampilan. Atau tekan TUNER pada panel depan. Stasiun terakhir yang diterima akan disetel.
- 2 Tekan ▲ / ▼ pada remote control secara berulang untuk memilih stasiun yang anda inginkan. Setiap kali anda menekan tombol ini, akan menyetel pada stasiun berikutnya.
- 3 Pengaturan volume dengan memutar KENOP VOLUME CONTROL (atau menekan VOLUME (-/+) pada remote control) secara berulang.

Mendengarkan stasiun radio yang belum diset

- Untuk penyetelan manual, lihat "Penalaan manual".
- Untuk penyetelan otomatis, lihat "Penalaan otomatis".

Memilih stasiun radio yang telah diset secara langsung

Anda dapat menggunakan tombol angka pada remote control untuk memilih stasiun radio yang telah diset secara langsung. Contoh, untuk mendengarkan stasiun yang diset 4, tekan 4 pada remote control. untuk mendengarkan stasiun yang diset 19, tekan 1 lalu 9 (dalam 3 detik).

Mematikan radio

Tekan POWER untuk mematikan unit atau memilih fungsi mode lainnya. (DVD/CD, TAPE, AUX atau USB) .

Untuk referensi anda

- Jika program FM terdapat noise; Tekan ST./MONO berulang sehingga "STEREO" hilang pada layar tampilan Dengan demikian tidak ada efek stereo, tetapi penerimaan akan meningkat. Tekan ST./MONO kembali mengembalikan efek stereo.
- Untuk meningkatkan penerimaan ; Ubahlah posisi antena yang diberikan.

Pengoperasian RDS - Opsional

Unit ini dilengkapi dengan RDS (Radio Data System), yang membawa banyak informasi mengenai banyak hal dari radio FM. RDS merupakan sistem untuk transmisi tanda stasiun atau informasi jaringan, menggambarkan dari program stasiun jenis pesan teks mengenai stasiun atau spesifikasi dari yang dipilih dan waktu terkini.

RDS TUNING

Ketika sebuah stasiun FM berisi data RDS dipilih, unit secara otomatis menampilkan tanda stasiun dan indikator RDS akan menyala pada layar tampilan berikut pula indikator untuk programme type recognition (PTY), Radio Text (RT), Clock Time (CT) dan RDS services programme (PS) jika ditransmisikan oleh stasiun.

Tampilan Pilihan RDS

Sistem RDS mampu mentransmisikan banyak variasi informasi tambahan untuk tanda yang tersedia yang muncul ketika stasiun pertama dipilih. Pada pengoperasian RDS secara normal layar hanya menampilkan nama stasiun, jaringan siaran atau tulisan nama. Penekanan **RDS** pada panel depan memungkinkan anda memutar beragam tipe data dalam suatu urutan:

(PS → FREQUENCY → PTY → RT → CT)

- **PS (Programme Service name)**- Nama channel ditampilkan pada jendela tampilan.
- **PTY (Programme type recognition)**- Nama dari jenis program ditampilkan pada jendela tampilan.
- **RT (Radio text)**- Sebuah pesan "text" berisi informasi khusus dari stasiun penyiaran. Catatan dari pesan ini dapat diskrol melalui tampilan untuk memperlihatkan isi pesan.
- **CT (Time controlled by the channel)**- Memungkinkan unit menerima waktu aktual dan ditampilkan pada jendela tampilan.

Catatan :

Beberapa stasiun RDS mungkin tidak ada pilihan dalam beberapa fasilitas tambahan. Jika data dibutuhkan untuk pemilihan mode tidak akan ditransmisikan, tampilan layar akan muncul pesan **PTY NONE, RT NONE, CT NONE, atau PS NONE.**

Programme Search (PTY)

Keuntungan utama dari RDS adalah untuk mengkode siaran radio dengan kode Programme Type (PTY) yang mengidentifikasi tipe dari materi yang disiarkan. Berikut list tampilan singkatan yang digunakan mengidentifikasi setiap PTY dengan keterangan dari PTY.

NEWS	News
AFFAIRS	Current Affairs
INFO	Information
SPORT	Sports
EDUCATE	Educational
DRAMA	Drama
CULTURE	Culture
SCIENCE	Science
VARIED	Varied Speech Programme
POP M	Popular Music
ROCK M	Rock Music
EASY M	Easy Listening Music
LIGHT M	Light Music
CLASSICS	Classical Music
OTHER M	Other Music
WEATHER	Weather Information
FINANCE	Financial Programmes
CHILDREN	Children's Programmes
SOCIAL	Social Affairs Programmes
RELIGION	Religious Broadcasts
PHONE IN	Phone-In Programmes
TRAVEL	Travel and Touring
LEISURE	Leisure and Hobby
JAZZ	Jazz Music
COUNTRY	Country Music
NATION M	National Music
OLDIES	Oldies Music
FOLK M	Folk Music
DOCUMENT	Documentary Programmes
TEST	Station Alarm Test Message
ALARM !	Emergency Broadcast Information

Anda mungkin mencari spesifikasi Programme Type (PTY) dengan langkah-langkah berikut:

1. Tekan TUNER/BAND untuk memilih mode FM.
2. Tekan PTY, tampilan akan menampilkan PTY terakhir yang digunakan.
3. Tekan PTY berulang untuk memilih PTY diinginkan.
4. Ketika PTY dipilih, tekan TUN.(-/+).Unit akan berganti ke mode pencarian otomatis. Ketika stasiun ditemukan, pencarian akan berhenti.

Fungsi timer

Pengaturan Jam

- 1 Tekan **CLOCK**.
(Jika jam mensyaratkan pengaturan, tekan dan tahan **CLOCK** selama lebih dari 2 detik.)
- Tampilan jam mulai berkedip.
- 2 Pilih siklus 24 jam atau siklus 12 jam dengan menekan **◀◀ ◀/▶▶ ▶▶** pada panel depan.
- 3 Tekan **SET/CDII** untuk mengkonfirmasi siklus waktu yang dipilih.
- 4 Gunakan **◀◀ ◀/▶▶ ▶▶** pada panel depan untuk mengeset jam yang benar.
- 5 Tekan **SET/CDII**.
- 6 Gunakan **◀◀ ◀/▶▶ ▶▶** pada panel depan untuk mengeset menit yang benar.
- 7 Tekan **SET/CDII** dan waktu yang benar akan ditunjukkan pada jendela tampilan.

Fungsi Timer

Dengan fungsi **TIMER** anda dapat mematikan dan menghidupkan radio, memutar CD, memutar USB dan memutar **TAPE** pada waktu yang diinginkan.

- 1 Tekan **CLOCK** untuk memeriksa waktu saat ini.

Untuk informasi Anda

Jika Anda tidak menyetel jam, timer tidak berfungsi.

- 2 Tekan **TIMER** untuk masuk mode penyetelan.
"TUNER→DVD/CD →USB →TAPE" berkedip pada jendela display secara bergantian.

Untuk informasi Anda

- Jika Anda ingin membatalkan penyetelan **TIMER** yang sebelumnya disimpan, tekan terus tombol **TIMER** selama lebih dari 2 detik.
- Jika Anda ingin memeriksa setingan **TIMER** yang disimpan sebelumnya, tekan **TIMER** dengan cepat.
- Penyetelan sebelumnya untuk On Time dan indikator "☺" akan muncul pada display.

- 3 Tekan **SET/CDII** saat fungsi yang diinginkan berkedip.
- 4 a. 1) Jika Anda memilih fungsi **TUNER**, indikator 'PLAY' dan 'REC' akan berkedip secara bergantian pada jendela display selama sekitar 3 detik.
Indikator 'PLAY' : Hanya pemutaran **TUNER**.
Indikator 'REC' : Pemutaran dan perekaman **TUNER**.
- 2) Tekan **SET/CDII** ketika fungsi yang diinginkan berkedip.

- 3) Pilih nomor yang sudah diset sebelumnya dengan **◀◀ ◀/▶▶ ▶▶** pada panel depan dan tekan **SET/CDII**.

Indikator 'ON TIME' akan muncul selama sekitar 0,5 detik pada jendela display dan kemudian menghilang.

- b. Ketika anda memilih fungsi **CD/DVD, USB** atau **TAPE**,

Indikator 'ON TIME' akan muncul selama sekitar 0,5 detik pada jendela display dan kemudian menghilang.

- 5 Tentukan angka jam dengan menekan **◀◀ ◀/▶▶ ▶▶** pada panel depan.
- 6 Tekan **SET/CDII**.
- 7 Tentukan angka menit dengan menekan **◀◀ ◀/▶▶ ▶▶** pada panel depan.
- 8 Tekan **SET/CDII** untuk konfirmasi angka menit yang diinginkan.
Indikator 'OFF TIME' akan muncul selama sekitar 0,5 detik pada jendela tampilan dan kemudian menghilang.
- 9 Tentukan jam unit dimatikan menggunakan **◀◀ ◀/▶▶ ▶▶** pada panel depan.
- 10 Tekan **SET/CDII**.
- 11 Tentukan menit unit dimatikan menggunakan **◀◀ ◀/▶▶ ▶▶** pada panel depan.
- 12 Tekan **SET/CDII**.
- 13 Atur level volume dengan menekan **◀◀ ◀/▶▶ ▶▶** pada panel depan.
- 14 Tekan **SET/CDII**.
"☺" akan muncul pada jendela display dan penyetelan timer selesai.
- 15 Matikan sistem.
Fungsi yang dipilih akan secara otomatis aktif dan mati pada waktu-waktu yang ditentukan.

Untuk membatalkan atau memeriksa timer

Setiap tombol **TIMER** ditekan, Anda dapat memilih menyetel atau membatalkan timer. Anda juga dapat memeriksa status penyetelan timer.

Untuk mengaktifkan atau memeriksa timer, tekan **TIMER** berulang kali sampai "☺" muncul pada jendela tampilan.

Untuk membatalkan **TIMER**, tekan tombol **TIMER** berulang sehingga "☺" menghilang dari jendela tampilan.

Catatan

- Jika anda memasukkan **DVD, VCD** atau **DivX** kecuali **CD/MP3/WMA** audio ke unit, fungsi timer akan beroperasi pada **TUNER**.
- Pengoperasian ini tidak support multi card reader.

Pengoperasian TAPE

Pemutaran Dasar

- 1 Tekan TAPE1-2 (atau TAPE) memilih fungsi tape. ("NO TAPE " muncul pada tampilan layar.)
- 2 Buka tempat kaset TAPE1-2 dengan menekan pada posisi ▲ PUSH EJECT.
- 3 Masukkan 1 atau 2 kaset dengan sisi pita di bagian bawah, kemudian tutup pintu TAPE 1 (dan/atau 2).
- 4 Tekan ▶.

AUTO STOP DECK (TAPE 1/2)

Setelah auto stop deck pemutaran sisi depan dari kaset unit berhenti otomatis.

Menghentikan Pemutaran

Tekan STOP (■) pada panel depan atau TAPE STOP(■) pada remote control saat pemutaran.

Memutar Mundur atau Mempercepat

Setelah menekan ◀◀ ◀◀/▶▶ ▶▶ di panel depan atau ◀◀ / ▶▶ pada remote control ketika playback atau stop, tekan ▶ pada posisi kaset yang anda inginkan.

Dubbing

Fungsi ini menunjukkan cara merekam dari tape ke tape.

- 1 Tekan TAPE1-2 (atau TAPE).
 - Kaset TAPE 1- Masukkan tape sumber.
 - Kaset TAPE 2- Masukkan kaset kosong untuk dikopi.
- 2 Tekan DUBB.
DUBBING - Penyalinan dengan kecepatan normal
Untuk berhenti merekam, tekan STOP (■).

Penyetelan Dasar

- 1 Pilih fungsi yang ingin anda rekam kecuali fungsi tape.
- 2 Buka dek kaset TAPE 2 dan masukkan kaset kosong ke dalam kompartemen kaset.

Merekam dari Radio, CD atau sumber tambahan

- 1 Tekan REC/II pada panel depan atau ●/II pada remote control.
"REC" akan berkedip dan berada dalam mode pause (jeda).
- 2 Tekan REC/II pada panel depan atau ●/II pada remote control.
Perekaman akan dimulai.
Untuk berhenti merekam sebentar
Tekan REC/II atau ●/II.
Untuk menghentikan perekaman
Tekan STOP(■)

Perekaman Sinkronisasi CD ke Tape

Fungsi perekaman sinkronisasi CD akan merekam CD lengkap dan title-nya secara otomatis ke dalam kaset.

- 1 Tekan tombol DVD pada remote control.
- 2 Tekan CD SYNC. pada mode stop.
"REC" akan berkedip dan muncul "CD SYNC" pada jendela tampilan.
- 3 Perekaman sinkronisasi akan dimulai secara otomatis setelah sekitar 7 detik.

Catatan

- Jika Anda ingin merekam dari suatu track, pilih track yang diinginkan dengan ◀◀ ◀◀/▶▶ ▶▶ atau ◀◀/▶▶ sebelum memulai perekaman sinkronisasi CD.
- Fungsi tidak bisa berubah ketika perekaman.

Referensi

Kode Bahasa

Gunakan daftar ini untuk memasukkan bahasa pada seting awal berikut: Disc Audio, Disc Subtitle, Disc Menu.

Bahasa	Kode	Bahasa	Kode	Bahasa	Kode	Bahasa	Kode
Abkhazian	6566	Fiji	7074	Lingala	7678	Singhalese	8373
Afar	6565	Finnish	7073	Lithuanian	7684	Slovak	8375
Afrikaans	6570	French	7082	Macedonian	7775	Slovenian	8376
Albanian	8381	Frisian	7089	Malagasy	7771	Somali	8379
Ameharic	6577	Galician	7176	Malay	7783	Spanish	6983
Arabic	6582	Georgian	7565	Malayalam	7776	Sudanese	8385
Armenian	7289	German	6869	Maltese	7784	Swahili	8387
Assamese	6583	Greek	6976	Maori	7773	Swedish	8386
Aymara	6588	Greenlandic	7576	Marathi	7782	Tagalog	8476
Azerbaijani	6590	Guarani	7178	Moldavian	7779	Tajik	8471
Bashkir	6665	Gujarati	7185	Mongolian	7778	Tamil	8465
Basque	6985	Hausa	7265	Nauru	7865	Tatar	8484
Bengali; Bangla	6678	Hebrew	7387	Nepali	7869	Telugu	8469
Bhutani	6890	Hindi	7273	Norwegian	7879	Thai	8472
Bihari	6672	Hungarian	7285	Oriya	7982	Tibetan	6679
Breton	6682	Icelandic	7383	Panjabi	8065	Tigrinya	8473
Bulgarian	6671	Indonesian	7378	Pashto, Pushto	8083	Tonga	8479
Burmese	7789	Interlingua	7365	Persian	7065	Turkish	8482
Byelorussian	6669	Irish	7165	Polish	8076	Turkmen	8475
Cambodian	7577	Italian	7384	Portuguese	8084	Twi	8487
Catalan	6765	Japanese	7465	Quechua	8185	Ukrainian	8575
Chinese	9072	Javanese	7487	Rhaeto-Romance	8277	Urdu	8582
Corsican	6779	Kannada	7578	Rumanian	8279	Uzbek	8590
Croatian	7282	Kashmiri	7583	Russian	8285	Vietnamese	8673
Czech	6783	Kazakh	7575	Samoan	8377	Volapük	8679
Danish	6865	Kirghiz	7589	Sanskrit	8365	Welsh	6789
Dutch	7876	Korean	7579	Scots Gaelic	7168	Wolof	8779
English	6978	Kurdish	7585	Serbian	8382	Xhosa	8872
Esperanto	6979	Laothian	7679	Serbo-Croatian	8372	Yiddish	7473
Estonian	6984	Latin	7665	Shona	8378	Yoruba	8979
Faroese	7079	Latvian, Lettish	7686	Sindhi	8368	Zulu	9085

Kode Area

Pilih kode area dari daftar.

Area	Kode	Area	Kode	Area	Kode	Area	Kode
Afghanistan	AF	Ethiopia	ET	Malaysia	MY	Saudi Arabia	SA
Argentina	AR	Fiji	FJ	Maldives	MV	Senegal	SN
Australia	AU	Finland	FI	Mexico	MX	Singapore	SG
Austria	AT	France	FR	Monaco	MC	Slovak Republic	SK
Belgium	BE	Germany	DE	Mongolia	MN	Slovenia	SI
Bhutan	BT	Great Britain	GB	Morocco	MA	South Africa	ZA
Bolivia	BO	Greece	GR	Nepal	NP	South Korea	KR
Brazil	BR	Greenland	GL	Netherlands	NL	Spain	ES
Cambodia	KH	Heard and McDonald Islands	HM	Netherlands Antilles	AN	Sri Lanka	LK
Canada	CA	Hong Kong	HK	New Zealand	NZ	Sweden	SE
Chile	CL	Hungary	HU	Nigeria	NG	Switzerland	CH
China	CN	India	IN	Norway	NO	Taiwan	TW
Colombia	CO	Indonesia	ID	Oman	OM	Thailand	TH
Congo	CG	Israel	IL	Pakistan	PK	Turkey	TR
Costa Rica	CR	Italy	IT	Panama	PA	Uganda	UG
Croatia	HR	Jamaica	JM	Paraguay	PY	Ukraine	UA
Czech Republic	CZ	Japan	JP	Philippines	PH	United States	US
Denmark	DK	Kenya	KE	Poland	PL	Uruguay	UY
Ecuador	EC	Kuwait	KW	Portugal	PT	Uzbekistan	UZ
Egypt	EG	Libya	LY	Romania	RO	Vietnam	VN
El Salvador	SV	Luxembourg	LU	Russian Federation	RU	Zimbabwe	ZW

Pemecahan Masalah

Periksalah panduan berikut untuk mencari kemungkinan penyebab sebelum meminta bantuan.

Sy Gejala **Ca** Penyebab **Co** Cara Memperbaiki

Sy Tidak ada daya listrik.

- Ca** Kabel listrik terlepas.
- Co** Colokkan kabel listrik ke stopkontak dengan benar.

Sy Daya listrik menyala, tapi unit tidak berfungsi.

- Ca** Tidak ada disk yang dimasukkan.
- Co** Masukkan disk. (Pastikan bahwa indikator DVD atau CD audio menyala pada display DVD.)

Sy Tidak ada gambar

- Ca** TV tidak diset untuk menerima output sinyal DVD.
- Co** Pilih mode input video yang sesuai pada TV sampai gambar dari unit muncul di layar TV.
- Ca** Kabel video tidak tersambung dengan baik.
- Co** Hubungkan kabel video pada jack dengan benar.
- Ca** Daya listrik TV yang ke unit dimatikan.
- Co** Nyalakan TV.

Sy Tidak ada suara atau suara pelan sekali terdengar

- Ca** Perangkat yang tersambung dengan kabel audio tidak diset untuk menerima sinyal output DVD.
- Co** Pilih mode input audio yang sesuai sampai Anda dapat mendengar suara dari unit.
- Ca** Kabel audio tidak tersambung dengan baik.
- Co** Sambungkan kabel audio ke jack dengan benar.
- Ca** Daya listrik pada perangkat yang tersambung dengan kabel audio dimatikan
- Co** Nyalakan perangkat yang terhubung melalui kabel audio.
- Ca** Kabel penghubung audio rusak.
- Co** Ganti dengan yang baru.

Sy Gambar buruk.

- Ca** Disk kotor
- Co** Bersihkan disk.

Sy Unit tidak mau mulai pemutaran.

- Ca** Tidak ada disk yang dimasukkan.
- Co** Masukkan disk yang bisa dimainkan. (Periksa jenis disk, sistem warna dan kode wilayah.)
- Ca** Penempatan disk terbalik.
- Co** Masukkan disk dengan sisi putar ke bawah.
- Ca** Disk tidak ditempatkan dalam batasnya.
- Co** Tempatkan disk pada baki disk dengan benar dan dalam batas penempatan.
- Ca** Disk kotor
- Co** Bersihkan disk.

- Ca** Ada menu pada layar TV.

- Co** Tekan tombol SETUP untuk mematikan layar menu.

- Ca** Tingkat rating sudah diset.

- Co** Batalkan fungsi Rating atau ganti tingkat rating

Sy Terdengar dengung atau suara bising keras.

- Ca** Disk kotor
- Co** Bersihkan disk.
- Ca** Speaker dan komponen tidak tersambung dengan baik.
- Co** Sambungkan dan komponen dengan benar.
- Ca** Unit terletak terlalu dekat dengan TV.
- Co** Pindahkan TV jauh dari komponen audio.

Sy Tidak dapat menerima siaran radio.

- Ca** Posisi atau sambungan antena kurang baik.
- Co** Sambungkan antena dengan kuat.
- Ca** Kekuatan sinyal stasiun radio terlalu lemah (ketika pencarian frekuensi dengan tuning otomatis).
- Co** Carilah frekuensi (tuning) stasiun radio
- Ca** Tidak ada stasiun yang sudah diset atau stasiun sudah dihapus (ketika melakukan tuning dengan cara scan stasiun yang sudah diset).
- Co** Cari stasiun (halaman 14).

Sy Remote control tidak berfungsi dengan benar.

- Ca** Remote control tidak diarahkan ke sensor remote pada unit.
- Co** Arahkan remote control pada sensor remote pada unit.
- Ca** Remote control terlalu jauh dari unit.
- Co** Gunakan remote control dalam rentang 23 ft (7 m).
- Ca** Ada halangan antara remote control dan unit.
- Co** Pindahkan penghalang.
- Ca** Baterai pada remote control sudah habis.
- Co** Ganti baterai dengan yang baru.

Sy Tampilan panel depan terlalu redup.

- Ca** Tidak ada yang ditampilkan pada tampilan panel.
- Co** Tekan DIMMER pada Remote Control.

Spesifikasi

Umum

Catu Daya	Lihat pada main label.
Konsumsi daya	Lihat pada main label.
Berat bersih	5.5 kg
Dimensi luar (PxTxL)	272 X 322 X 354 mm

Tuner/Amplifier

FM	Jangkauan Tuning	87.5 - 108.0 MHz atau 65 -74 MHz, 87.5 -108.0 MHz
	Frekuensi menengah	10.7 MHz
	Rasio Signal-to Noise	60/55 dB (Mono/Stereo)
	Respon frekuensi	50 - 10000 Hz
AM	Jangkauan Tuning	522 - 1620 kHz or 520 - 1720 kHz
	Frekuensi menengah	450 kHz
	Rasio Signal-to Noise	30 dB
	Respon frekuensi	140 - 1800 Hz
	Output Power	50 W + 50 W (4 Ω, THD 10 %) (MDD112) 30 W + 30 W (4 Ω, THD 10 %) (MDD72)
	T.H.D	0.5 %
	Respon frekuensi	40 - 20000 Hz
	Rasio Signal-to Noise	75 dB

DVD/VCD/CD player

Respon Frekuensi (audio)	40 - 20000 Hz
Rasio Signal-to-noise (audio)	Lebih dari 75 dB (1 kHz)
Rasio Signal-to-noise (video)	Lebih dari 55 dB (1 kHz)
Jangkauan dinamis (audio)	Lebih dari 80 dB
Video output	1.0 V (p-p), 75 Ω
Component Video output	(Y) 1.0 V (p-p), 75 Ω (Pb)/(Pr) 0.7 V (p-p), 75 Ω

Cassette tape player

Kecepatan Tape	3000 ± 3 % (MTT-111. NORMAL-SPEED)
Wow Flutter	0.25 % (MTT -111, JIS-WTD)
Waktu F.F/REW.	145 detik (C-60)
Respon Frekuensi	250 - 8000 Hz
Rasio Signal to Noise	43 dB
Separasi Saluran	45 dB (P/B)/45 dB (R/P)
Rasio hapus	55 dB (MTT-5511)

Speaker

Nama Speaker	Speaker Depan (L/R)
Jenis	Bass Reflex 2Way 2Speaker
Impedansi	4 Ω
Respon Frekuensi	55 - 20000 Hz
Level Tekanan Suara	83 dB/W (1m) (MDS112BV) 83 dB/W (1m) (MDS72BV)
Rating Daya Input	50 W (MDS112BV) 30 W (MDS72BV)
Daya Input Maks.	100 W (MDS112BV) 60 W (MDS72BV)
Dimensi bersih (L x T x P)	220 X 326 X 362 mm
Berat Bersih	4.7 kg (MDS112BV) 4.5 kg (MDS72BV)

Desain dan spesifikasi bisa berubah sewaktu-waktu tanpa pemberitahuan untuk perbaikan.