

# Lietotāja pamācība

---

## L192WS

**P**irms lietot izstrādājumu, uzmanīgi izlasiet nodaļu „Svarīgas norādes”. Turiet lietotāja pamācību par rokai turpmākai izmantošanai.

**A**trodiet aizmugurē uzlīmēto etiķeti un sniedziet uz tās norādīto informāciju izplatītājam, ja nepieciešams veikt remontu.

---

Šī iekārta ir izstrādāta un izgatavota tā, lai nodrošinātu jūsu personisko drošību, taču tās nepareiza lietošana var izraisīt elektriskās strāvas triecienu vai aizdegšanos. Lai nodrošinātu visu šajā displejā ietverto aizsardzības pasākumu pienācīgu darbību, ievērojiet uzstādīšanas, lietošanas un apkopes pamatnoteikumus.

## Drošība

Izmantojiet tikai ierīces piegādes komplektā esošo barošanas strāvas kabeli. Gadījumā, ja izmantojat citu barošanas strāvas kabeli, kuru nav piegādājis izstrādājuma piegādātājs, pārliecinieties, ka tas ir sertificēts atbilstoši piemērojamiem nacionālajiem standartiem. Ja barošanas kabelis ir kaut kādi bojāts, lūdzam sazināties ar ražotāju vai tuvāko autorizēto remonta pakalpojumu sniedzēju, lai to apmainītu.

Barošanas strāvas kabelis tiek izmantots kā strāvas atvienošanas ierīce. Nodrošiniet, lai pēc uzstādīšanas strāvas izvada kontakts būtu vienkārši sasniedzams.

Darbiniet displeju tikai no šīs lietošanas pamācības specifikācijā vai uz displeja norādīta strāvas avota. Ja nezināt, kāda veida strāvas padeve ierīkota jūsu mājās, konsultējieties ar jūsu izplatītāju.

Pārslogoti maiņstrāvas izvadi un pagarinātāju kabeli ir bīstami. Tāpat bīstami ir arī nodiluši kabeli un bojātas kontaktdakšas. Tas var būt elektriskās strāvas trieciena vai aizdegšanās cēlonis. Izsauciet sava servisa tehniķi, lai tos nomainītu.

Neatveriet displeju!

- Iekšā nav detaļu, kurām būtu nepieciešams veikt apkopi.
- Iekšienē ir bīstams augstspriegums, pat ja strāvas padeve ir atslēgta.
- Sazinieties ar jūsu izplatītāju, ja ierīce nedarbojas, kā nākas.

Lai izvairītos no savainojumiem:

- nenovietojiet displeju uz slīpa plaukta, to pienācīgi nenostiprinot;
- izmantojiet tikai izgatavotāja ieteikto statni.
- Lūdzam nemest ekrānu zemē, nepakļaut to triecieniem un nemest tam ar jebkādiem priekšmetiem. Tas var būt savainojumu, izstrādājuma defektu un ekrāna bojājumu cēlonis.

Lai izvairītos no aizdegšanās un briesmām:

- vienmēr izslēdziet displeju, ja uz ilgāku laiku izejat no telpas. Nekad neatstājiet displeju ieslēgtu, ja aizejat no mājām;
- neļaujiet bērniem bāzt displeja korpusa atverēs nekādus priekšmetus. Dažas iekšējās detaļas var būt zem bīstama sprieguma;
- nepievienojiet piederumus, kas nav paredzēti šim displejam;
- Ja displejs ilgāku laiku tiek atstāts bez uzraudzības, atvienojiet to no sienas kontakta.
- Negaisa un zibeņošanas laika nekad nepieskarieties barošanas kabelim un signāla kabelim, jo tas var būt ļoti bīstami. Tas var izraisīt elektriskās strāvas triecienu.

## Par uzstādīšanu

Nepieļaujiet, ka kaut kas gulstas vai veļas pār barošanas kabeli, nenovietojiet displeju vietā, kur tā barošanas kabeli varētu sabojāt.

Neizmantojiet displeju ūdens tuvumā, piemēram, vannas, mazgājamās bļodas, virtuves izlietnes tuvumā, veļas mazgātavā, mitrā pagrabā vai līdzās peldbaseinam. Displeja korpusā ir ierīkotas ventilācijas atveres, kas ļauj izvadīt darbības laikā izstrādāto siltumu. Ja šīs atveres tiek bloķētas, karstums var izraisīt bojājumus, kuru dēļ var notikt aizdegšanās. Tādēļ NEKAD:

- Nebloķējiet apakšējās ventilācijas atveres, novietojot displeju uz gultas, dīvāna, grīdsegas u.tml.;
- Neievietojiet displeju iebūvētās nišās, ja nav nodrošināta pienācīga ventilācija;
- Neapsedziet atveres ar audumu vai citu materiālu;
- Novietojiet displeju līdzās radiatoram vai siltuma avotam.

Neberzējiet un neskrāpējiet šķidro kristālu displeja aktīvo matricu ar kaut ko cietu, kas to neatgriezeniski var saskrāpēt un sabojāt.

Nespiediet ilgstoši ar pirkstu uz šķidro kristālu ekrāna, jo tas var izraisīt „spoku” attēlu rašanos.

Uz ekrāna var parādīties defekti sarkanu, zaļu vai zilu plankumu veidā. Tomēr tas kopumā neatstāj iespaidu uz displeja sniegumu.

Ja iespējams, izmantojiet rekomendēto izšķirtspēju, lai panāktu jūsu LSD displejam vislabāko attēla kvalitāti. Ja tiek izmantota nevis rekomendētā, bet cita izšķirtspēja, uz ekrāna var parādīties mērogoti vai apstrādāti attēli. Tomēr tas raksturīgs šķidro kristālu panelim ar fiksēto izšķirtspēju.

## Tīrīšana

- Pirms sākt tīrīt displeja ekrānu, atvienojiet to no elektriskā tīkla.
- Izmantojiet nedaudz mitru (ne slapju) lupatu. Nesmidziniet aerosolus tieši uz ekrāna, jo šāda smidzināšana var izraisīt elektriskās strāvas triecienu.

## Pēc izsaiņošanas

- Neaizsviediet kartonu un iesaiņojuma materiālus. Tie var būt ideāli piemēroti ierīces transportēšanai. Pārsūtot ierīci uz citu vietu, iesaiņojiet to oriģinālajā iesaiņojuma materiālā.

## Iznīcināšana

- Šajā ierīcē izmantotā fluorescējošā spuldze satur nelielu daudzumu dzīvsudraba.
- Neiznīciniet šo ierīci kopā ar parastajiem māsaimniecības atkritumiem. Šī izstrādājuma iznīcināšana jāveic atbilstoši vietējiem noteikumiem.

- Pirms uzstādīt monitoru, nodrošiniet, lai monitoram, datora sistēmai un citām pievienotajām ierīcēm tiktu izslēgta strāvas padeve.

## Pamatnes statņa pievienošana

1. Novietojiet monitoru ar ekrānu uz leju uz spilvena vai mīkstas drānas.
2. Ievietojiet pamatnes savienojošo daļu izstrādājumā pareizā virzienā, kā parādīts attēlā. Pārliecinieties, ka statīva galvenā daļa fiksējas ar “klikšķi”.

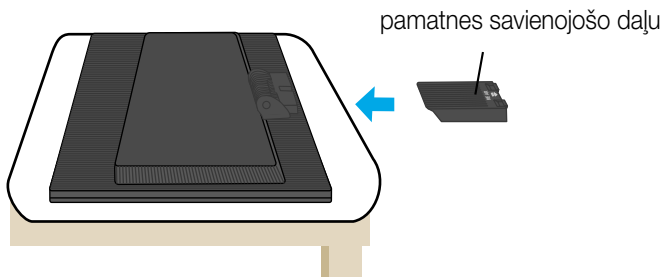

3. Ievietojiet pamatni tās savienošajā daļā pareizā virzienā.
4. Pēc pamatnes ievietošanas uzmanīgi uzceliet monitoru un pavērsiet to ar priekšpusi pret sevi.

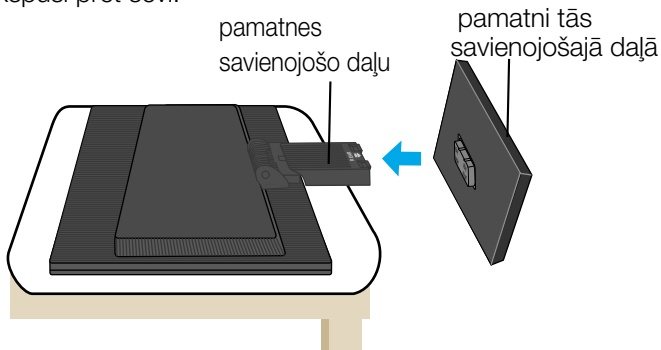

### Svarīgi

- Šajā attēlā attēlots parastais savienojuma modelis. Jūsu monitors var atšķirties no attēlā redzamā izstrādājuma.
- Negrieziet izstrādājumu kājām gaisā, turot tikai aiz pamatnes. Tas var nokrist un savainot jums kājas.

## Lai noņemtu pamatni:

1. Novietojiet spilvenu vai mīkstu materiālu uz līdzēnas virsmas.
2. Novietojiet monitoru ar tā priekšpusi uz leju uz spilvena vai mīksta materiāla.

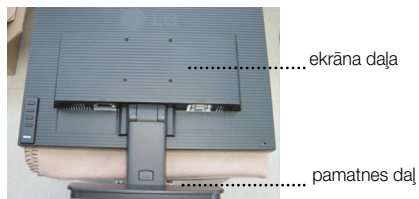

3. Turiet produktu, kā norādīts, un nedaudz piepaceliet pamatni.



4. Pārtveriet produktu, kā norādīts, un grieziet pamatni bultiņas virzienā, līdz atskan klikšķis.

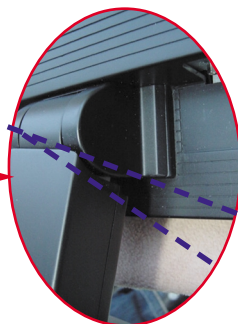

5. Izvelciet pamatni, lai to noņemtu.

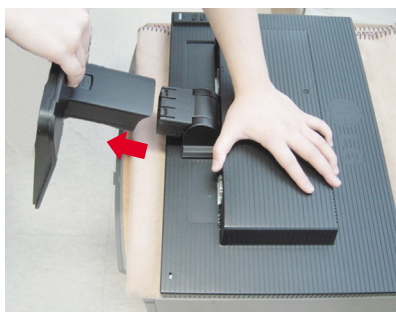

## Lai izjauktu pamatni:

1. Lai atdalītu pamatni, tā jāpaceļ uz augšu, vienlaikus spiežot bultiņu uz pamatnes un ar otru roku turot savienojošo daļu.



2. Pamatnes savienojošā daļa un pamatne ir sekmīgi izjaukti.



# Displeja pievienošana

- Pirms uzstādīt monitoru, nodrošiniet, lai monitoram, datora sistēmai un citām pievienotajām ierīcēm tiktu izslēgta strāvas padeve.

## Displeja novietošana

1. Noregulējiet ekrāna paneli, lai panāktu maksimāli ērtu tā stāvokli.
  - Vertikālā leņķa diapazons :  $-5^{\circ}$  -  $20^{\circ}$

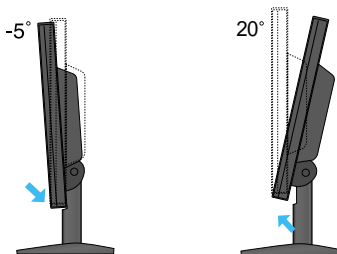

**Bīdinājums :** Regulējot ekrāna leņķi, nelieciet pirkstus starp monitora galvu un pamatnes savienojošo daļu. Jūs varat savienot pirkstus

### Ergonomika

Lai uzturētu ergonomisku un komfortablu skatīšanās stāvokli, ieteicams, lai monitora piešķiebuma leņķis virzienā uz priekšu nepārsniegtu 5 grādus.

## Datora izmantošana

1. Novietojiet monitoru ērtā, labi vēdināmā vietā netālu no jūsu datora.
2. Pievienojiet signāla kabeli. ① Pievienojot pievelciet skrūves, lai nostiprinātu savienojumu.
3. Pievienojiet barošanas strāvas kabeli pie atbilstoša, ērti sasniedzama strāvas izvada, kas atrodas tuvu displejam. ②

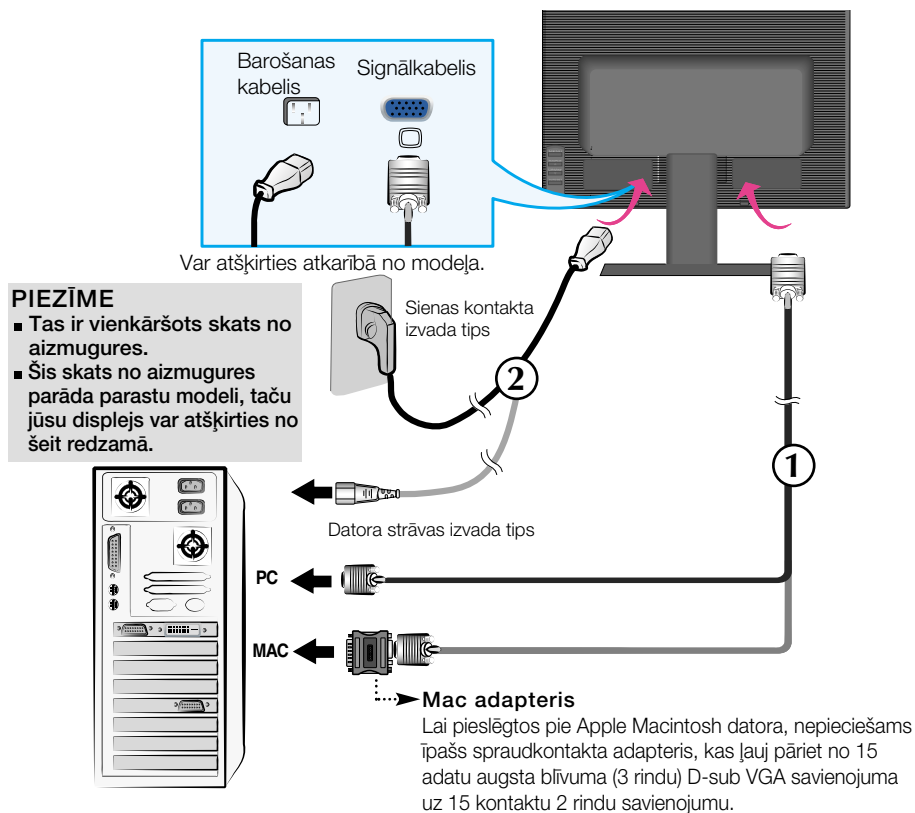

4. Ieslēdziet strāvas padevi, nospiežot uz priekšējā panela pogu Kad monitors tiek ieslēgts, automātiski tiek izpildīta attēla iestatīšanas procedūra 'Self Image Setting Function'. (Tikai analogais režīms)

PROCESSING SELF  
IMAGE SETTING

### PIEZĪME

'Self Image Setting Function'? Šī funkcija lietotājam nodrošina optimālus displeja iestatījumus. Kad monitors tiek pievienots pirmoreiz, šī funkcija automātiski noregulē displeju uz konkrētajam ienākošajam signālam optimāliem iestatījumiem.



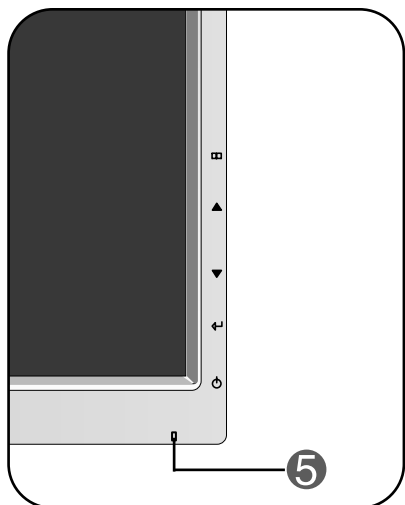

Funkcija „AUTO/SET” (AUTOMĀTISKI/IESTATĪT)? Ja ierīces izmantošanas laikā vai pēc izšķirtspējas maiņas radušās problēmas, piemēram, neskaidrs ekrāns, izplūduši burti, mirgojošs ekrāns vai ekrāns ir saliekts, nospiediet funkcijas pogu AUTO/SET (AUTOMĀTISKI/IESTATĪT), lai uzlabotu izšķirtspēju.

## Priekšējais vadības panelis

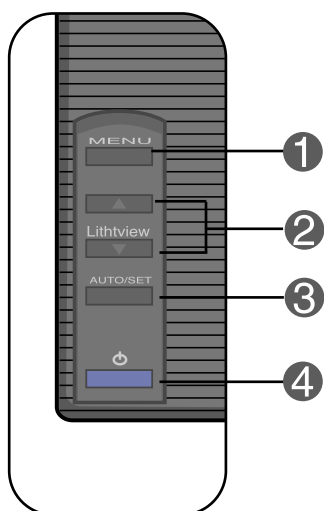

## Aizmugure



Vadības ierīce	Funkcija
<p><b>1</b> Izvēlnes(MENU) poga</p>  	<p>Izmantojiet šo pogu, lai ieiētu ekrāna displeja izvēlnē vai izietu no tās.</p> <p><b>OSD LOCKED/UNLOCKED</b> Šī funkcija ļauj jums bloķēt pašreizējos vadības iestatījumus, lai tos nevarētu nesankcionēti izmainīt. Uz dažām sekundēm pieskarieties un turiet pogu MENU (IZVĒLNE). Parādīsies ziņojums "OSD LOCKED" (EKRĀNA IZVĒLNE OSD BĻOKĒTA).</p> <p>Jūs varat jebkurā laikā atbloķēt ekrāna displeja (OSD) vadību, uz dažām sekundēm nospiežot izvēlnes (MENU) taustiņu. Uz ekrāna jāparādās paziņojumam par displeja ekrāna atbloķēšanu 'OSD UNLOCKED'.</p>
<p><b>2</b> ▲, ▼ Pogas</p>  	<p>Izmantojiet šīs pogas, lai noregulētu ekrāna displeja (OSD) funkcijas.</p> <p>Karstais taustiņš Light View (Gaismas skatījums)</p> <p>Šī funkcija ļauj jums izvēlēties vislabāko vēlamu attēla kvalitāti, kas optimizēta atbilstoši apkārtējai videi (vides apgaismojums, attēla tips u.tml.).</p> <ul style="list-style-type: none"> <li>• DAY: spilgts apkārtējās vides apgaismojums</li> <li>• NIGHT: tumšs apkārtējās vides apgaismojums</li> <li>• TEXT: teksta attēliem (teksta apstrāde ar Word u.tml.)</li> <li>• MOVIE: video un filmu animācijas attēliem</li> <li>• PHOTO: fotogrāfijām vai zīmējumiem</li> <li>• NORMAL: normāli darba apstākļi</li> </ul>

Vadības ierīce	Funkcija
<p><b>3</b> <b>AUTO/SET</b> poga</p> 	<p>Izmantojiet šo pogu, lai ieiētu ekrāna displeja (OSD) izvēlnē.</p> <hr/> <p><b>ATTĒLA AUTOMĀTISKĀ REGULĒŠANA</b> Regulējot displeja iestatījumus, pirms ieiēt ekrāna displeja (OSD) režīmā, vienmēr nospiediet <b>AUTO/SET</b> pogu. Tas automātiski iestatīs jūsu displeja attēlu uz pašreizējai izšķirtspējai ideālajiem iestatījumiem.</p> <p>Labākais displeja režīms ir L192WS : 1440 x 900</p>
<p><b>4</b> <b>Strāvas padeves</b> poga</p>	<p>Izmantojiet šo pogu, lai ieslēgtu vai izslēgtu displeju.</p>
<p><b>5</b> <b>Strāvas padeves</b> indikators</p>	<p>Indikators deg ar zaļu gaismu, kad displejs darbojas normāli (ir ieslēgts). Ja displejs ir pārslēgts gaidīšanas (enerģijas taupīšanas) režīmā, indikators deg ar dzintara krāsas gaismu.</p>

## Ekrāna regulēšana

Izmantojot ekrāna displeja vadības ierīces, var ātri un ērti regulēt attēla izmērus, stāvokli un darbības parametrus. Zemāk redzams neliels piemērs, kas iepazīstina ar vadības ierīču izmantošanu. Turpmākā nodaļa apraksta pieejamos regulējumus un izvēles, kas ir pieejamas, izmantojot ekrāna displeju (OSD).

### PIEZĪME

- Pirms regulēt attēlu, ļaujiet displejam stabilizēties vismaz 30 minūtes.

Lai ekrāna displejā veiktu attēla regulēšanu, izpildiet šādas darbības:

**MENU** → ▲ ▼ → **AUTO/SET** → ▲ ▼ → **MENU**

- 1 Nospiediet **MENU** pogu – ekrāna displejā tiek atvērta galvenā izvēlne.
- 2 Lai piekļūtu vadības izvēlnēm, izmantojiet taustiņus ▲vai▼. Kad izgaismojas vajadzīgā ikona, nospiediet pogu **AUTO/SET**.
- 3 Izmantojiet pogas ▲ un ▼, lai noregulētu parametram vajadzīgo līmeni. Izmantojiet **AUTO/SET** pogu, lai izvēlētos citus apakšizvēlnes punktus.
- 4 Nospiediet vienreiz **MENU** pogu, lai atgrieztos galvenajā izvēlnē un izvēlētos citu funkciju. Nospiediet **MENU** pogu divreiz, lai izietu no ekrāna displeja (OSD) režīma.

# Ekrāna displeja (OSD) izvēle un regulēšana

Turpmākajā tabulā aprakstītas ekrāna displeja vadības, regulēšanas un iestatījumu izvēlnes.

Galvenā izvēlne	Apakšizvēlne			Norāde
<b>PICTURE</b>	BRIGHTNESS		●	Regulē attēla spilgtumu, kontrastu un gammu
	CONTRAST		●	
	GAMMA		●	
<b>COLOR</b>	PRESET	sRGB	●	Regulē ekrāna krāsas
		6500K	●	
		9300K	●	
	RED		●	
	GREEN		●	
	BLUE		●	
	<b>POSITION</b>	HORIZONTAL		
VERTICAL		●		
<b>TRACKING</b>	CLOCK		●	Lai uzlabotu attēla skaidrumu un stabilitāti, noregulējiet ekrāna asumu.
	PHASE		●	
	SHARPNESS (ASUMS)		●	
<b>SETUP</b>	LANGUAGE		●	Pielāgo ekrāna statusu lietotāja videi
	OSD POSITION	HORIZONTAL	●	
		VERTICAL	●	
	WHITE BALANCE		●	
	POWER INDICATOR		●	
	4:3 IN WIDE		●	
	FACTORY RESET		●	
	● : Regulējams			

## PIEZĪME

- Atkarībā no modeļa (V11~V15) ekrāna ikonu kārtība var atšķirties no šeit norādītās.

# Ekrāna displeja (OSD) izvēle un regulēšana

Iepriekš tika aprakstīta parametru izvēlēšanās un regulēšana, izmantojot ekrāna displeja (OSD) sistēmu. Tālāk tiek aprakstītas visas izvēlnē (MENU) esošās ikonas, sniegti to nosaukumi un apraksti.

Nospiediet MENU pogu – ekrāna displejā tiek atvērta OSD galvenā izvēlne.

Izvēlnes nosaukums — PICTURE

Ikonas — BRIGHTNESS, CONTRAST, GAMMA, MENU, SET

Pogas tips — MENU, ▲, ▼, SET, ↓

Apakšizvēlnes — BRIGHTNESS 50, CONTRAST 50, GAMMA 0

- MENU : iziet
- ▲ ▼ : regulē (palielina/samazina)
- SET : ievada
- : izvēlas citu apakšizvēlni

## PIEZĪME

- OSD (ekrāna displeja) izvēlņu valodas monitorā var atšķirties no pamācībā norādītās.

Galvenā izvēlne

Apakšizvēlne

Apraksts



## PICTURE

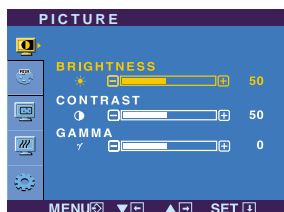

**BRIGHTNESS**

Regulē ekrāna spilgtumu.

**CONTRAST**

Regulē ekrāna kontrastu.

**GAMMA**

Iestata izvēlēto gammas vērtību:  
-50/0/50 Monitorā krāsu gammas lielās vērtības rada bālganu attēlu, bet mazās krāsu gammas vērtības – kontrastainus attēlus.

- MENU :iziet
- ▼ : samazina
- ▲ : palielina
- SET : izvēlas citu apakšizvēlni



## COLOR



**PRESET**

Izvēlas ekrāna krāsu:

- sRGB: iestatiet ekrāna krāsu atbilstoši sRGB standarta krāsu specifikācijai.

- 6500K: nedaudz iesarkani baltu.

- 9300K: nedaudz zilgani baltu.

RED

Iestata jūsu izvēlēto sarkanās krāsas līmeni.

GREEN

Iestata jūsu izvēlēto zaļās krāsas līmeni.

BLUE

Iestata jūsu izvēlēto zilās krāsas līmeni.

- MENU :iziet
- ▼ : samazina
- ▲ : palielina
- SET : izvēlas citu apakšizvēlni

Galvenā izvēlne

Apakšizvēlne

Apraksts



## POSITION

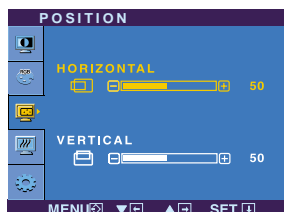

HORIZONTAL

Nobīda attēlu pa labi un pa kreisi.

VERTICAL

Pārvieto attēlu uz augšu un leju.

- MENU :iziet
- ▼ : samazina
- ▲ : palielina
- SET : izvēlas citu apakšizvēlni



## TRACKING

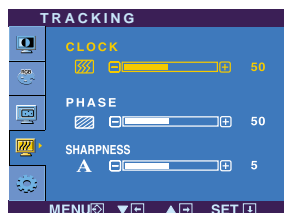

CLOCK

Samazina jebkādas redzamas vertikālas joslas vai svītras ekrāna fonā. Mainīsies arī ekrāna horizontālais izmērs.

PHASE

Regulē displeja fokusu. Šis parametrs ļauj noņemt jebkādus horizontālus traucējumus un padarīt attēlu skaidrāku vai asāku.

SHARPNESS

Lai noregulētu ekrāna skaidrību.

- MENU :iziet
- ▼ : samazina
- ▲ : palielina
- SET : izvēlas citu apakšizvēlni

# Ekrāna displeja (OSD) izvēle un regulēšana

## Galvenā izvēlne



## SETUP

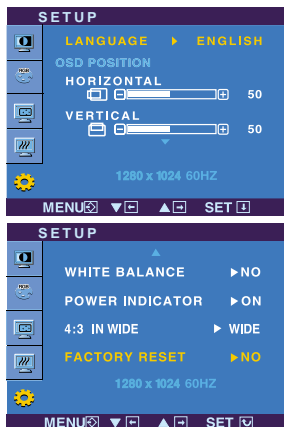

- MENU :iziet
- ▼ : regulē
- ▲ : regulē
- SET : izvēlas citu apakšizvēlni

## Apakšizvēlne

## Apraksts

### LANGUAGE

Ļauj izvēlēties valodu, kādā tiks parādīti vadības izvēlņu nosaukumi.

### OSD POSITION

Regulē ekrāna displeja loga izvietojumu ekrānā.

### WHITE BALANCE

Ja videokartes izejas signāls atšķiras no vajadzīgās specifikācijas, krāsu līmenis video signāla izkropļojumu dēļ var pasliktināties. Izmantojot šo funkciju, signāla līmenis tiek noregulēts tā, lai atbilstu videokartes standarta izvada līmenim un nodrošinātu optimālu attēlu. Aktivējiet šo funkciju, ja uz ekrāna ir baltā un melnā krāsa.

### POWER INDICATOR

Izmantojiet šo funkciju, lai uz priekšējā paneļa esošo strāvas indikatoru iestatītu ieslēgtā (**ON**) vai izslēgtā (**OFF**) stāvoklī. Ja iestatīsiet izslēgtu (**OFF**) stāvoklī, tas izdzīsīs. Iestatot šo parametru **ON**, strāvas padeves indikators ieslēgsies automātiski.

### 4:3 IN WIDE

Lai izvēlētos ekrāna attēla lielumu.



WIDE



4:3

\* 4:3 : Atkarībā no ienākošā videosignāla proporcijas tas tiek automātiski pārveidots uz optimizētu ekrāna proporciju. (Ienākošais signāls 1280X1024 tiek mainīts uz proporciju 5:4, bet 1024X768 tiek mainīts uz 4:3.)

Izšķirtspēja	Ekrāna proporcija
1280x1024	5 : 4
1152x864	4 : 3
1024x768	4 : 3
800x600	4 : 3
640x480	4 : 3
720x480	3 : 2

Ievades signāls, kurš 4 : 3 IN WIDE (4:3 platumā) neatbalsta 4:3 ir šāds.

- 19 collu monitoram: 720x400, 1280x768, 1360x768, 1440x900

### FACTORY RESET

Atjauno visus rūpnīcas noklusējuma iestatījumus, izņemot valodu (**LANGUAGE**). Nospiediet ▼ pogu, lai atiestatītu nekavējoties.

Ja tas viss neuzlabo attēla kvalitāti, atjaunojiet rūpnīcas noklusējuma iestatījumus. Ja nepieciešams, vēlreiz izpildiet baltā balansa funkciju. Šī funkcija ir iespējama tikai tad, ja ieejas signāls ir analogais.

Pirms izsaukt servisa tehniķi, pārbaudiet tālāk norādīto.

Nav attēla	
<ul style="list-style-type: none"><li>● Vai ir pievienots barošanas strāvas kabelis?</li><li>● Vai deg strāvas padeves indikators?</li><li>● Vai ir ieslēgta strāvas padeve, un vai strāvas padeves indikators ir zils vai zaļš?</li><li>● Vai strāvas padeves indikators spīd ar dzintara krāsas gaismu?</li><li>● Uz ekrāna redzams paziņojums 'OUT OF RANGE'.</li><li>● Uz ekrāna redzams paziņojums 'CHECK SIGNAL CABLE'.</li></ul>	<ul style="list-style-type: none"><li>• Pārbaudiet vai barošanas kabelis ir pareizi pievienots pie strāvas izvada.</li><li>• Nospiediet strāvas padeves ieslēgšanas pogu (Power).</li><li>• Noregulējiet attēla spilgtumu un kontrastu.</li><li>• Ja displejs ir pārslēdzies strāvas ekonomijas režīmā, pamēģiniet pakustināt peli vai nospiegt uz klaviatūras kādu taustiņu, lai izsauktu attēlu.</li><li>• Pamēģiniet ieslēgt datoru.</li><li>• Šāds paziņojums parādās, ja signāls no datora (videokartes) neatbilst displeja horizontālai vai vertikālai frekvencei. Izlasiet lietošanas pamācības nodaļu „Specifikācija” un vēlreiz konfigurējiet displeju.</li><li>• Šāds paziņojums parādās, ja nav pievienots signāla kabelis starp datoru un jūsu displeju. Pārbaudiet signāla kabeli un mēģiniet vēlreiz</li></ul>

Uz ekrāna redzams paziņojums 'OSD LOCKED'.	
<ul style="list-style-type: none"><li>● Vai, nospiežot MENU pogu, uz ekrāna redzams paziņojums 'OSD LOCKED'?</li></ul>	<ul style="list-style-type: none"><li>• Hetke seadistused saate kindlustada, et vältida nende tahtmatut muutmist. OSD seaded saate lahti lukustada igal ajal vajutades MENU nuppu paar sekundit: ekraniile kuvatakse sõnum "OSD UNLOCKED".</li></ul>

## Nepareizs displeja attēls

### ● Nepareizs displeja attēls izvietojumā.

- Nospiediet **AUTO/SET** pogu, lai automātiski noregulētu ideālus displeja attēla iestatījumus. Ja rezultāts ir neapmierinošs, noregulējiet attēla stāvokli, izmantojot ekrāna displejā esošās **augstuma (H) un vertikālā (V) stāvokļa** ikonas.
- Pārbaudiet **Control Panel -> Display -> Settings** – vai nav izmainīti frekvences un izšķirtspējas iestatījumi. Ja izmainīti, tad vēlreiz iestatiet videokartei rekomendēto izšķirtspēju.

### ● Ekrāna fonā saskatāmas vertikālas joslas vai svītras.

- Nospiediet **AUTO/SET** pogu, lai automātiski noregulētu ideālus displeja attēla iestatījumus. Ja rezultāts ir neapmierinošs, samaziniet vertikālās joslas vai svītras, izmantojot ekrāna displeja **CLOCK** ikonas funkcijas.

### ● Ekrāna attēlā redzami horizontāli traucējumi vai tēli ir neskaidri.

- Nospiediet **AUTO/SET** pogu, lai automātiski noregulētu ideālus displeja attēla iestatījumus. Ja rezultāts ir neapmierinošs, samaziniet horizontālās joslas vai svītras, izmantojot ekrāna displeja **PHASE** ikonas funkcijas.
- Pārbaudiet **Control Panel -> Display -> Settings** un iestatiet displejam rekomendēto izšķirtspēju vai noregulējiet displeja attēlam ideālos iestatījumus. Iestatiet krāsu iestatījumus, kas ir augstāki par 24 bitu dabīgo krāsu (true color) iestatījumiem.

## Svarīgi

- Pārbaudiet **Control Panel -> Display -> Settings** – vai nav izmainīti frekvences un izšķirtspējas iestatījumi. Ja izmainīti, tad vēlreiz iestatiet videokartei rekomendēto izšķirtspēju.
- **Iemesli, kāpēc ir ieteikta optimālā izšķirtspēja** : Relatīvais pagarinājums ir 16:10. Ja ievades izšķirtspēja nav 16:10 (piemēram, 16:9, 5:4, 4:3), varat saskarties ar tādām problēmām kā izplūduši burti, neskaidrs ekrāns, nogriezts ekrāna displejs vai saliekts ekrāns.
- Iestatīšanas metode dažādos datoros un operētājsistēmās var atšķirties, kā arī iepriekš minēto izšķirtspēju var nenodrošināt videokartes iespējas. Šādā gadījumā vērsieties pie datora vai videokartes ražotāja.

## Nepareizs displeja attēls

● **Ekrāna krāsas ir monohromas vai nenormālas.**

- Pārbaudiet, vai pareizi pievienots signālkabelis; izmantojiet skrūvgriezi, lai to pienācīgi nostiprinātu.
- Pārlicinieties, vai videokarte ir pareizi ievietota ligzdā.
- Izvēlnes sadaļā **Control Panel – Settings** iestatiet krāsu iestatījumus, kas ir augstāki par 24 bitu dabīgo krāsu (true color) iestatījumiem.

● **Ekrāns ģirb un mirgo.**

- Pārbaudiet, vai ekrāns ir iestatīts uz rindpārlēces režīmu, ja ir, tad nomainiet to uz rekomendēto izšķirtspēju.

## Vai esat ieinstalējis displeja draiveri?

● **Vai esat ieinstalējis displeja draiveri?**

- Pārlicinieties, ka esat ieinstalējis ekrāna draiveri no displeja piegādes komplektā esošā draiveru CD (vai disketes). Jūs varat lejupielādēt draiveri no mūsu interneta vietnes: <http://www.lge.com>.

● **Vai ir redzams neatpazīta monitora paziņojums 'Unrecognized monitor, Plug&Play (VESA DDC) monitor found'?**

- Pārbaudiet, vai videokarte atbalsta Plug&Play funkciju.

<b>Displejs</b>	19 collas (48cm); Flat Panel aktīvā matrica – TFT LCD Pretapžilbināšanas pārklājums 19" redzamā zona Pikseļa izmērs 0,2835 mm		
<b>Sinhr. ievade</b>	<b>Horizontāla frekvence</b>	30 - 83kHz (automātiski)	
	<b>Vertikālā frekvence</b>	56 - 75Hz (automātiski)	
	<b>Ievada forma</b>	Atsevišķs TTL, pozitīvs/negatīvs SOG (sinhronizācija uz zaļo)	
<b>Video ievads</b>	<b>Signāla ievads</b>	15 kontaktu D-Sub savienotājs	
	<b>Ievada forma</b>	RGB Analogais (0,7Vp-p/75ohm)	
<b>Izšķirtspēja</b>	<b>Maks.</b>	VESA 1440 x 900@75Hz	
	<b>Ieteicamā</b>	VESA 1440 x 900@60Hz	
<b>Plug&amp;Play</b>	DDC2BG		
<b>Strāvas patēriņš</b>	<b>Ieslēgts</b>	: 34W(Tipisks)	
	<b>Gaidīšanas režīms</b>	≤ 1W	
	<b>Izslēgts</b>	≤ 1W	
<b>Izmēri un svars</b>	Ar pamatni		Bez pamatnes
	<b>Platums</b>	43,48 cm / 17,11 collas	43,48 cm / 17,11 collas
	<b>Augstums</b>	37,0 cm / 14,56 collas	28,73 cm / 11,31 collas
	<b>Dziļums</b>	18,0 cm / 7,09 collas	5,87 cm / 2,31 collas
	<b>Neto</b>	4,16 kg (9,17 lbs)	
<b>Locīšanas</b>	<b>Vertikālais leņķis</b> -5°~20°		
<b>Barošanas strāva</b>	Maiņstr. 100-240V~ 50/60Hz 0,8A		
<b>Vides apstākļi</b>	<b>Ekspluatācijas apstākļi</b>		
	<b>Temperatūra</b>	10°C - 35°C	
	<b>Rel. mitrums</b>	10 % - 80 % nekondensējošs	
	<b>Uzglabāšanas apstākļi</b>		
	<b>Temperatūra</b>	-20°C kuni 60°C	
	<b>Rel. mitrums</b>	5 % kuni 90 % nekondensējošs	
<b>Locīšanas/ grozīšanas statnis</b>	Pievienots( <input type="checkbox"/> ), atvienots ( <input type="checkbox"/> )		
<b>Barošanas kabelis</b>	Seina vāljundpesa vōi personaalarvuti vāljundpesa tūūpi		

## PIEZĪME

- Šajā dokumentā ietvertā informācija var būt izmainīta bez brīdinājuma.

## Iepriekš iestatītie režīmi (izšķirtspēja)

Displeja režīmi(Izšķirtspēja)	Horizontāla frekvence(kHz)	Vertikālā frekvence (Hz)	
1	640 x 350	31,469	70
2	720 x 400	31,468	70
3	640 x 480	31,469	60
4	640 x 480	37,500	75
5	800 x 600	37,879	60
6	800 x 600	46,875	75
7	832 x 624	49,725	75
8	1024 x 768	48,363	60
9	1024 x 768	60,123	75
10	1152 x 870	68,681	75
11	1152 x 900	61,805	65
12	1280 x 1024	63,981	60
13	1280 x 1024	79,976	75
14	1440 x 900	55,469	60
*15	1440 x 900	55,935	60
16	1440 x 900	70,635	75

\*Ieteicamais režīms

## Indikators

Režīms	Gaismas diodes krāsa
Ieslēgts	Zaļa
Gaidīšanas režīms	Dzintara krāsa
Izslēgts	Izsl

# Sienas stiprinājuma plātnes uzstādīša

Šis produkts atbilst tehniskie parametri sienas stiprinājuma plātnes vai maiņas ierīces tehniskajiem parametriem.

1. Novietojiet spilvenu vai mīkstu materiālu uz līdzenas virsmas.
2. Novietojiet monitoru ar tā priekšpusi uz leju uz spilvena vai mīksta materiāla.

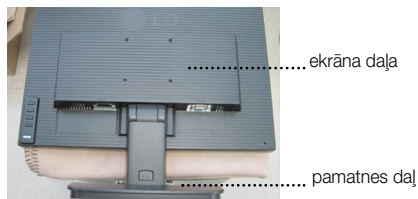

3. Turiet produktu, kā norādīts, un nedaudz piepaceliet pamatni.



4. Pārtveriet produktu, kā norādīts, un grieziet pamatni bultiņas virzienā, līdz atskan klikšķis.

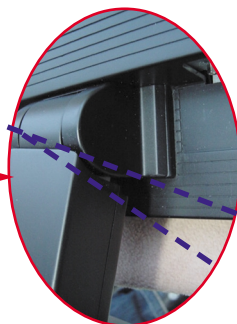

5. Izvelciet pamatni, lai to noņemtu.

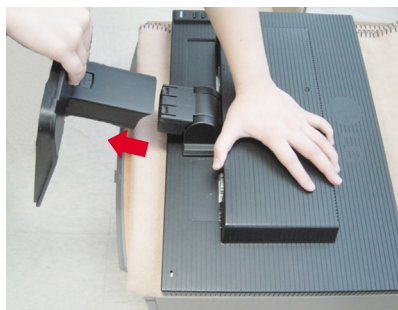

## 6. Sienas stiprinājuma plātnes uzstādīša

**Sienas stiprinājuma plātnē (jāiegādājas atsevišķi)**  
Šī ir pamatne vai sienas stiprinājums, kas ir savienojams ar sienas stiprinājuma plātni.  
Plašāku informāciju skatiet uzstādīšanas pamācībā, ko varat saņemt, iegādājoties **sienas stiprinājuma plātni**

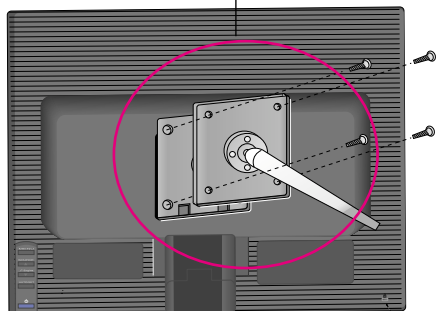

### **Kensington drošības ligzda**

Pievieno noslēdzošajam kabelim, ko var iegādāties atsevišķi datoru veikalos.

