



Модель: MDS-K713Q

(MDS-K713Q, MDS713V, MDS713C, MDS713S, MDS713W)

MDD-K263Q

(MDD-K263Q, MDS263V)

Інтернет адреса: <http://ua.lge.com>

Інформаційна служба LG: (380-44) 490-7777

Безкоштовна інформаційна лінія: 8-800-303-0000

УКРАЇНСЬКА



KARAOKE



Заходи безпеки



УВАГА
НЕБЕЗПЕКА УРАЖЕННЯ
ЕЛЕКТРИЧНИМ СТРУМОМ
НЕ ВІДКРИВАТИ



УВАГА: ЩОБ ЗНИЗИТИ РИЗИК УРАЖЕННЯ ЕЛЕКТРИЧНИМ СТРУМОМ, НЕ ВІДКРИВАЙТЕ КОЖУХ (АБО ЗАДНЮ ПАНЕЛЬ). УСЕРЕДИНІ ПРИЛАДУ НЕМАЄ ДЕТАЛЕЙ, ЩО ПІДЛЯГАЮТЬ ОБСЛУГОВУВАННЮ КОРИСТУВАЧЕМ. ДЛЯ ПРОВЕДЕННЯ ОБСЛУГОВУВАННЯ ПРИЛАДУ ЗВЕРТАЙТЕСЯ ДО КВАЛІФІКОВАНИХ СПЕЦІАЛІСТІВ.



Символ із зображенням блискавки зі стрілкою в рівносторонньому трикутнику призначений для того, щоб попередити користувача про наявність у корпусі приладу неізолюваних деталей, що перебувають під високою напругою, величина якої достатня, щоб становити ризик ураження електричним струмом.



Знак оклику в рівносторонньому трикутнику призначений для того, щоб попередити користувача про наявність важливих вказівок по експлуатації й обслуговуванню в документації з комплекту пристрою.

ЗАСТЕРЕЖЕННЯ: ДЛЯ ЗАПОБІГАННЯ ПОЖЕЖІ АБО УРАЖЕННЮ ЕЛЕКТРИЧНИМ СТРУМОМ НЕ ДОПУСКАЙТЕ ПОТРАПЛЯННЯ НА ПРИСТРІЙ ДОЩУ АБО ВОЛОГИ.

ЗАСТЕРЕЖЕННЯ: Не встановлюйте пристрій у замкнутому просторі, наприклад на полиці між книжок та т.п.

УВАГА: Не затуляйте вентиляційні отвори. Встановлюйте пристрій згідно вказівок виробника.

Отвори і прорізи в корпусі призначені для вентиляції, необхідної для надійної роботи пристрою та для захисту від перегріву.

Не ставте пристрій на ліжко, диван, ковдру та подібну поверхню, де вентиляційні отвори можуть бути заблоковані. Пристрій можна встановлювати на книжкову полицю або на стелаж тільки за умови забезпечення належної вентиляції і дотримання інструкцій виробника.

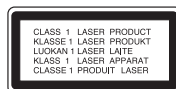

УВАГА: В даному виробі використовується лазерна система. Для забезпечення правильного використання пристрою, уважно ознайомтеся з інструкцією з експлуатації та збережіть її для звернень у майбутньому. Якщо пристрою знадобиться технічне обслуговування, зверніться до офіційного сервісного центру. Виконання налаштувань, регулювання, або процедур, відмінних від тих, що вказані в цій інструкції, може привести до небезпечного опромінення. Щоб запобігти прямому лазерному опроміненню, не відкривайте корпус. При відкритті корпусу присутнє видиме лазерне випромінювання. НЕ ДИВІТЬСЯ НА ЛАЗЕРНИЙ ПРОМІНЬ.

УВАГА: На пристрій не повинні потрапляти краплини або бризки рідини. На нього не можна ставити предмети, заповнені рідиною, наприклад, вази.

ЗАСТЕРЕЖЕННЯ стосовно шнура живлення

Більшість пристроїв рекомендовано підключати до окремої лінії електромережі: Тобто, одна лінія живить тільки один пристрій і не має додаткових розеток або відгалужень. Див. сторінку з технічними характеристиками в цій інструкції. Не перевантажуйте штпелсельні розетки.

Перевантажені, незакріплені або uszkodжені штпелсельні розетки, подовжувачі, зношені шнури живлення та uszkodжена або тріснута ізоляція є джерелом небезпеки. Будь-яка з цих обставин може стати причиною ураження електричним струмом або пожежі. Час від часу перевіряйте шнур живлення вашого пристрою, та, якщо його вигляд указує на пошкодження або зношення, від'єднайте його, припиніть використання виробу та замініть шнур живлення на еквівалентний, звернувшись до офіційного сервісного центру.

Бережіть шнур живлення від фізичного і механічного uszkodження, не допускайте сплутування, згинання, затискання, защемлення шнура дверима, не наступайте на шнур. Ретельно перевіряйте стан штпелселів, розеток, та місця з'єднання шнура з пристроєм.





Щоб від'єднати шнур від розетки, потягніть за штпелсель. При встановленні виробу забезпечте легкий доступ до розетки.



Утилізація старого пристрою

1. Якщо на виробі є символ перекресленого контейнера для сміття на колесах, це означає, що на даний виріб поширюються положення Європейської директиви 2002/96/EC.
2. Всі електричні й електронні вироби підлягають утилізації окремо від побутових відходів через спеціалізовані пункти прийому, призначені для цих цілей урядом або місцевою владою.
3. Правильна утилізація старого пристрою допоможе запобігти потенційним негативним наслідкам для навколишнього середовища й здоров'я людини.
4. За більш докладною інформацією відносно утилізації старого пристрою, будь ласка, звертайтеся до міської влади, у службу по утилізації, або у магазин, де ви придбали даний виріб.

Типи відтворюваних дисків

Тип	Позначення
DVD-VIDEO: Диски з фільмами, які можна купити або взяти напрокат.	
DVD-R: Тільки фіналізовані диски у форматі відео	
DVD-RW: Тільки фіналізовані диски у форматі відео	
DVD+R: Тільки диски у форматі відео Підтримуються також двошарові диски	
DVD+RW: Тільки диски у форматі відео	
Аудіо компакт-диски Audio CD:	

Крім того, пристрій відтворює диски DVD±R/RW і CD-R або CD-RW, що містять аудіо-доріжки, а також файли MP3, WMA, JPEG. Залежно від характеристик і стану записуючого обладнання й авторського програмного забезпечення, а також якості й фізичного стану носіїв CD-R/RW (або DVD±R/RW), деякі диски можуть виявитися непридатними для відтворення на даному пристрої. Диск не може бути відтворений, якщо він не був коректно фіналізований. Пристрій не підтримує відтворення таких дисків.

«Dolby», «Pro Logic» і знак у вигляді подвійної літери «D» є торговими знаками компанії Dolby Laboratories.
Виготовлено за ліцензією компанії Dolby Laboratories.

Виготовлено за патентною ліцензією патентів США № 5,451,942; 5,956,674; 5,974,380; 5,978,762; 6,487,535 та інших патентів, виданих та заявлених у США й інших країнах. DTS і DTS Digital Surround є зареєстрованими торговими марками, логотипи і символ DTS є торговими марками DTS, Inc. © 1996-2007 DTS, Inc. Усі права захищені. (MDS-K713Q)

Символ на екрані

Під час роботи на екрані телевізора може з'явитися символ "  ", який указує на те, що виконання функції, описаної в інструкції з експлуатації, недоступне для даного DVD-відеодиска.

Регіональні коди

Регіональний код даного пристрою вказаний на задній панелі. На даному пристрої можна відтворювати тільки DVD-диски з кодом регіону, ідентичним коду, вказаному на задній панелі, або з позначкою «ALL».

- На обкладинці більшості DVD-дисків міститься добре видима позначка земної кулі з однією або більше цифрами. Ця цифра повинна відповідати регіональному коду вашого DVD-програвача, інакше відтворення диску буде неможливим.
- При спробі відтворити DVD-диск з регіональним кодом, відмінним від коду програвача, на екрані телевізора з'явиться повідомлення «Check regional code» (Перевірте регіональний код).

Захист авторських прав

Законом забороняються несанкціоновані копіювання, розповсюдження, демонстрація, трансляція через кабельні мережі, публічне відтворення або прокат матеріалів, що охороняються авторським правом. У даному виробі використовується система захисту від копіювання, розроблена Macrovision. На деяких дисках записані сигнали захисту від копіювання. При записуванні та відтворенні фільмів з таких дисків будуть присутні шуми зображення. У даному виробі використовується технологія захисту авторських прав, захищена формулами винаходів декількох патентів США й іншими правами на інтелектуальну власність Macrovision Corporation та інших правовласників. Використання даної технології захисту авторських прав має бути санкціоноване Macrovision Corporation, і дозволене тільки для домашнього й іншого обмеженого перегляду, якщо немає іншого дозволу Macrovision Corporation. Інженерний аналіз і демонтаж заборонені.

КОРИСТУВАЧІ ПОВИННІ ПАМ'ЯТАТИ, ЩО НЕ ВСІ ТЕЛЕВІЗІЙНІ ПРИЙМАЧІ ВИСОКОЇ РОЗДІЛЬНОЇ ЗДАТНОСТІ СУМІСНІ З ДАНИМ ВИРОБОМ. У НЕСУМІСНИХ ТЕЛЕВІЗОРІВ НА ЗОБРАЖЕННІ МОЖУТЬ З'ЯВЛЯТИСЯ ДЕФЕКТИ.

ПРИ ПРОБЛЕМАХ ВІДТВОРЕННЯ ЗОБРАЖЕННЯ З ПОРЯДКОВОЮ РОЗГОРТКОЮ І РОЗДІЛЬНОЮ ЗДАТНІСТЮ 525 або 625 РЯДКІВ, РЕКОМЕНДУЄТЬСЯ ПІДКЛЮЧИТИ ПРИСТРІЙ ЧЕРЕЗ ВИХІД СТАНДАРТНОЇ РОЗДІЛЬНОЇ ЗДАТНОСТІ. ЯКЩО У ВАС Є ПИТАННЯ ЩОДО СУМІСНОСТІ ТЕЛЕВІЗОРА З ДАНОЮ МОДЕЛЛЮ ПРИСТРОЮ В РЕЖИМІ 525p і 625p, БУДЬ ЛАСКА, ЗВЕРНІТЬСЯ ДО НАШОЇ СЛУЖБИ ПІДТРИМКИ СПОЖИВАЧІВ.

Вітаємо з придбанням нової КАРАОКЕ Hi-Fi Мінісистеми!

Зміст

Заходи безпеки	2	Підключення переносного USB-плеера	18
Типи відтворюваних дисків	3	Запис на USB-пристрій	19
Установка	5	Основні функції КАРАОКЕ	20
Передня панель	6	Програмування мелодій	21
Підключення пристрою	7	МЕНЮ Караоке	21-22
Пульт дистанційного керування	8	Коди мов	23
Первинна настройка мови екранного меню (ОПЦІЯ)	9	Регіональні коди	23
Первинна настройка регіонального коду (ОПЦІЯ)	9	Пошук і усунення несправностей	24
Настройка системи	9-10	Технічні характеристики	25
Екранне меню	11		
Налаштування годинника	11		
Використання функції будильника	11		
Настройка режиму звучання	12		
Відтворення дисків	13		
Відтворення відеофайлів DivX	14		
Прослуховування аудіо компакт-дисків і файлів MP3/WMA	14-15		
Перегляд фотографій	15-16		
Прослуховування радіо	16		
Прослуховування касет	17		
Запис на касету	17		
Синхронізований запис з компакт-диска	18		
Прослуховування музики з переносного плеера	18		

Енергозберігаючий режим

Ви можете перевести пристрій у режим економії електроенергії.

Для цього на працюючому пристрої натисніть кнопку **STANDBY/ON**  і утримуйте приблизно 3 секунди.

- У цьому режимі на дисплеї вимкненого пристрою нічого не відображається.

Для виходу з режиму енергозбереження натисніть кнопку **STANDBY/ON** , **CLOCK**, **TIMER** або **REVERSE MODE/DEMO**.

Установка

Підключення динаміків до системи

Підключення кабелів динаміків до системи.

Підключіть кабелі до клем на задній панелі системи у відповідності з кольоровим маркуванням.

Щоб підключити кабель до системи, натисніть пластиковий фіксатор кожної з клем на задній панелі системи для відкриття клем. Клема відкривається і в неї можна буде вставити кабель. Вставте кабель і відпустіть фіксатор.

МОДЕЛЬ MDS-K713Q

Підключіть червоний кінець кожного кабелю до клем з позначкою +(плюс), а чорний - до клем з позначкою -(мінус).

Щоб підключити кабель до центрального динаміка, натисніть пластиковий фіксатор кожної з клем на задній панелі центрального динаміка для відкриття клем. Вставте кабель і відпустіть фіксатор. (Модель MDS-K713Q)

КОЛІР	ДИНАМІК	ПОЗИЦІЯ
Сірий	Тильний	Позаду слухача праворуч
Синій	Тильний	Позаду слухача ліворуч
Зелений	Центральний	Над екраном, прямо перед слухачем
Оранжевий	Сабвуфер	
Червоний	Фронтальний	Перед вами, праворуч від екрана
Білий	Фронтальний	Перед вами, ліворуч від екрана

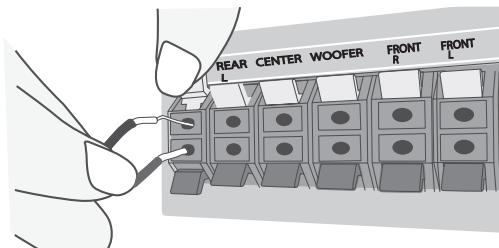

МОДЕЛЬ MDD-K263Q

КОЛІР	ДИНАМІК	ПОЗИЦІЯ
Червоний	Фронтальний	Перед вами, праворуч від екрана
Білий	Фронтальний	Перед вами, ліворуч від екрана

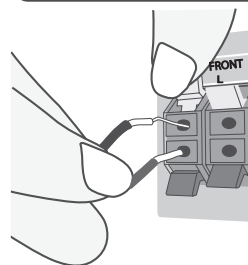

Підключіть червоний кінець кожного кабелю до клем з позначкою +(плюс), а чорний - до клем з позначкою -(мінус).

Будьте обережні:

- Не дозволяйте дітям просувати руки або сторонні предмети в отвір динаміка.
- Отвір динаміка: Порожнина в корпусі акустичної системи для потужного басу.

Користування пультом дистанційного керування

Направте пульт дистанційного керування на датчик дистанційного керування і натискайте кнопки.

Установка елемента живлення в пульт дистанційного керування

Відкрийте кришку відсіку для елемента живлення на нижній частині пульта дистанційного керування і вставте дві батарейки R03 (розміру AAA), дотримуючись полярності ⊕ і ⊖.

Не установлюйте разом старі й нові батарейки. Ніколи не установлюйте разом батарейки різного типу (звичайні, лужні тощо).

Передня панель

Лоток для диска

ECHO VOL. (◀▶) Щоб налаштувати гучність ефекту луни, натискайте кнопки ECHO VOL.

STANDBY/ON ⏻

Вмикання й вимикання живлення.

- **TIMER** (див. Використання функції будильника) За допомогою функції таймера ви можете задавати час початку і припинення відтворення DVD/CD, TAPE, USB або прийому радіо.
- **CLOCK** (див. Налаштування годинника)
- **EQ** Можна вибрати одну із 7 стандартних настройок звучання
- **REVERSE MODE** Вибір напрямку відтворення касети
- Натисніть кнопку **REVERSE MODE/DEMO** в режимі очікування для демонстрації функцій дисплея. Для виходу з режиму демонстрації натисніть кнопку **STANDBY/ON** ⏻ або повторно натисніть кнопку **REVERSE MODE/DEMO**.

Місце натискання ▲ для відкриття деки - TAPE1

• **Роз'єм USB**

Призначений для підключення зовнішніх пристроїв з підтримкою інтерфейсу USB.

• **Гніздо для підключення навушників**
Щоб слухати музику через навушники (не входять у комплект), підключіть штекер навушників (Ø3,5 мм) до цього гнізда.

• **XDSS Plus (Оптимізатор MP3)**

Підвищення динаміки високих і низьких частот, а також посилення ефекту оточуючого звуку. На дисплеї буде показано XDSS ON. Щоб відключити функцію (режим NORMAL), натисніть кнопку ще раз (стор.12).

• **Кнопка STOP**

• **USER EQ** Налаштування якості звуку

ЦИФРОВІ КНОПКИ КАРАОКЕ

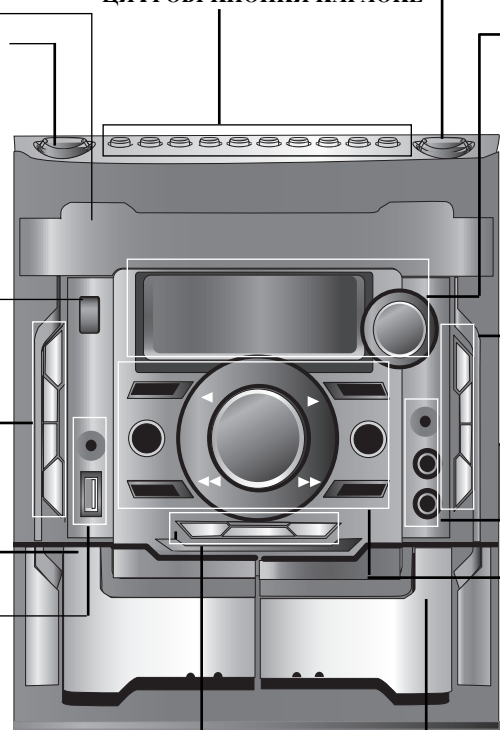

Місце натискання ▲ для відкриття деки - TAPE2

MIC VOL. (◀▶) Щоб налаштувати гучність сигналу з мікрофона, натискайте кнопки MIC VOL.

• **Дисплей**

• **MULTI JOG** Поступово обертайте MULTI JOG вправо або вліво
- Ручна настройка радіо / пропуск треку на компакт-диску / налаштування годинника

• **▲ OPEN (ВІДКРИТТЯ ЛОТКА)**

• **DISC SKIP** Вибір диска для відтворення.

• **DUBB./CD SYNC./ST.MO.** Синхронізований запис з компакт-диска на касету або перезапис з касети на касету.

- **ST.MO.** Поліпшення якості прийому FM радіо при слабкому сигналі.

• **SET** Підтвердження введення часу при налаштуванні годинника.

- **CDII** Пауза компакт-диска

• **MIC1/MIC2** Роз'єми для підключення мікрофона. (Ø6,3 мм)

• **PORT. IN** Роз'єм для підключення зовнішнього переносного пристрою для відтворення музики з нього через динаміки системи.

• **Кнопки вибору функції**

Для вибору функції натисніть (TUNER, TAPE, AUX/PORTABLE, KARAOKE/DVD/CD, USB).

- **REC/II** Прямий запис на USB (стор.19) / Запис на касету (стор. 17)

• **Регулятор гучності (VOLUME)**

• **ПЕРЕМОТКА НАЗАД і ВПЕРЕД** (◀▶) - КАСЕТА

- АВТОМАТИЧНА НАСТРОЙКА (◀▶) - ТЮНЕР

- ПОШУК (◀▶) КОМПАКТ-ДИСК

- РУЧНА НАСТРОЙКА ЕКВАЛАЙЗЕРА (◀▶) - КАСЕТА

• **ВІДТВОРЕННЯ ВПЕРЕД/РЕВЕРС** (▶◀) - КАСЕТА

- ВІДТВОРЕННЯ або Відтворення зі швидкістю X1,5 - Компакт-диск (Стор. 13)

- **НОМЕР СТАНЦІЇ** (◀▶) Вибір номера запрограмованої радіостанції.

Підключення пристрою

Підключення до виходів VIDEO OUT / COMPONENT VIDEO OUT (PROGRESSIVE SCAN) / AUX IN

Підключення до відеовиходу VIDEO OUT

За допомогою відеокабелю підключіть роз'єм VIDEO пристрою до відповідного роз'єму телевізора.

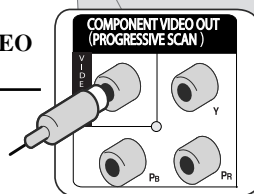

Підключення до роз'ємів компонентного відеовиходу COMPONENT VIDEO OUT (PROGRESSIVE SCAN)

Підключіть один кінець компонентного кабелю (Y PB PR) до роз'ємів COMPONENT VIDEO OUT (PROGRESSIVE SCAN) пристрою, а інший - до роз'ємів COMPONENT INPUT телевізора

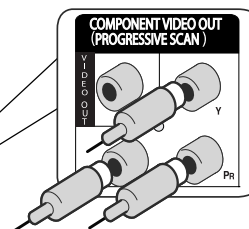

Підключення антени

Установіть рамкову АМ-антену на підставку

Підключіть рамкову АМ-антену до системи.

Підключіть FM-антену

Найкраща якість прийому забезпечується, якщо два вільні кінці антени розпрямлені і перебувають у горизонтальному положенні.

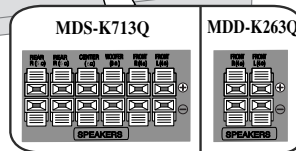
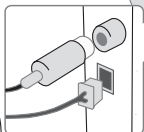
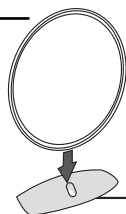

Підключення до роз'єму AUX IN (R/L)

Підключіть відеомагнітофон або зовнішнє джерело сигналу до вхідних роз'ємів пристрою.

Натискайте кнопку INPUT на пульті дистанційного керування до появи індикатора «AUX» на дисплеї.

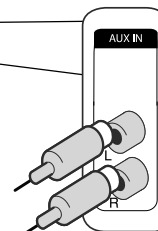

Пульт дистанційного керування

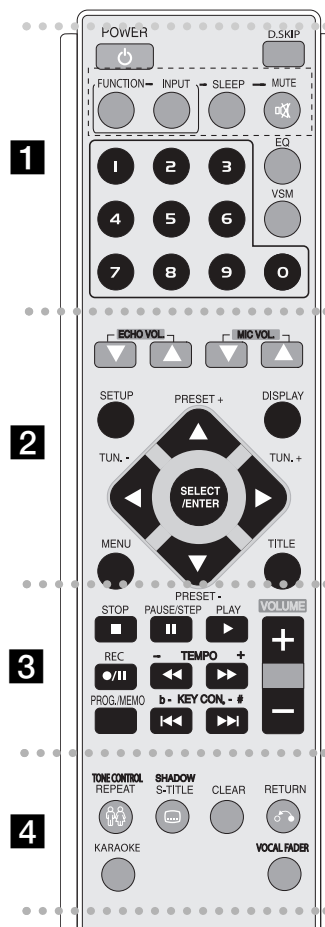

1

POWER : Вмикання і вимикання системи.

DISC SKIP Вибір диска для відтворення.

MUTE : Натисніть MUTE, щоб приглушити звук. Функція приглушення звуку потрібна, наприклад, коли ви хочете відповісти на телефонний дзвінок.

FUNCTION : (DVD/CD → TAPE → FM → AM)

INPUT : Вибір джерела вхідного сигналу (USB → AUX → PORTABLE)

SLEEP : Ви можете задати проміжок часу, через який пристрій автоматично вимкнеться.

- **DIMMER** Зменшення яскравості дисплея передньої панелі вдвічі під час роботи пристрою.

EQ (Еквалайзер) : Ви можете вибрати одну із 7-и стандартних настройок еквалайзера (стор. 12).

VSM : Натисніть VSM для активації режиму віртуального звуку (VIRTUAL) (стор. 12).

Цифрові кнопки 0-9: Вибір пронумерованих пунктів меню.

2

ECHO VOL.(▼/▲) : Регулювання гучності луни.

MIC VOL.(▼/▲) : Регулювання гучності мікрофона.

SETUP : Відкриття і закриття меню настройки.

MENU : Відкриття меню DVD-диска.

DISPLAY : Відкриття екранного меню.

TITLE : Якщо розділ DVD-диска містить меню, на екран буде виведене меню розділу. В протилежному випадку буде виведене меню диска.

◀/▶/▲/▼ (вліво/вправо/вгору/вниз): Вибір елементів меню.

SELECT/ENTER : Підтвердження вибору елемента меню.

PRESET(-/+)(▼/▲) : Вибір радіопрограми.

TUN.(-/+)(◀/▶) : Налаштування на радіостанцію.

3

PLAY (▶): Початок відтворення.

- **Відтворення касети в режимі реверсу** : повторно натисніть (▶).

- **Відтворення зі швидкістю x1,5**.

Режим швидкості x1,5 надає вам можливість дивитись фільми і прослуховувати музику швидше, ніж при відтворенні диску з нормальною швидкістю (стор. 13).

- **MONO/STEREO** Режим прийому FM-радіо. Вибір режиму MONO або STEREO здійснюється натисканням кнопки **PLAY (▶)**.

STOP (■): Зупинка відтворення або запису.

PAUSE/STEP(⏸): Тимчасова зупинка відтворення.

REC (●/⏻) : ЗАПИС на USB-пристрій/KACETY

Ви можете переписати один потрібний файл або всі музичні файли з аудіо компакт-диска на USB-пристрій (стор. 19), або виконати запис з компакт-диска або радіо на касету (стор. 17).

TEMPO(-/+) : Регулювання швидкості відтворення музики в режимі KARAOKE.

- **SCAN(◀◀/▶▶)** : Пошук у прямому і зворотному напрямках.

KEY CON.(b/#): Регулювання тональності мелодії у відповідності до тембру вашого голосу.

- **SKIP (◀◀ / ▶▶)**: Перехід до попереднього або наступного епізоду/треку/розділу.

PROG./MEMO. : Відкриття і закриття меню Program.

VOLUME (+/-) : Регулювання гучності звуку на динаміках.

4

TONE CONTROL (🎛) : Вибір жіночої або чоловічої тональності в режимі KARAOKE (стор. 20).

- **REPEAT** : Повтор епізоду/треку/розділу або всього вмісту диска.

S-TITLE: Послідовним натисканням кнопки S-TITLE під час відтворення виберіть потрібну мову субтитрів.

- **SHADOW** : Текст буде виділений спеціальним фоновим зображенням.

CLEAR: Видалення номеру доріжки зі списку програми.

RETURN (↶): Повернення на крок назад у меню.

KARAOKE : Вибір функції Караоке в режимі DVD.

VOCAL FADER : Ви можете користуватися функцією караоке, приглушивши звук голосу вокаліста під час прослуховування музики з будь-якого джерела

(MP3/WMA/CD/DTS(MDS-K713Q)/DD (Dolby Digital) тощо), окрім режиму KARAOKE. (Стор. 12)

Первинна настройка мови екранного меню (ОПЦІЯ)

Після установки на фабриці, меню первинної настройки мови з'явиться тільки при першому ввімкненні живлення пристрою в режимі DVD або USB.

	НА ПЕРЕДНІЙ ПАНЕЛІ	НА ПУЛЬТІ ДИСТАНЦІЙНОГО КЕРУВАННЯ
1. Увімкніть живлення: З'явиться вікно зі списком мов.	⏻STANDBY/ ON	⏻POWER
2. Виберіть мову:		▲▼◀▶
3. Натисніть:		SELECT/ENTER
4. Для підтвердження натисніть:		SELECT/ENTER

Первинна настройка регіонального коду (ОПЦІЯ)

Після установки на фабриці, регіональний код встановлюється способом, наведеним нижче.

	НА ПУЛЬТІ ДИСТАНЦІЙНОГО КЕРУВАННЯ
1. Відкрийте меню настройки:	SETUP
2. Виберіть меню LOCK на першому рівні:	▲▼
3. Перейдіть на другий рівень: На другому рівні буде показаний встановлений регіональний код.	▶
4. Перейдіть на третій рівень:	▶
5. Введіть новий пароль, а потім натисніть:	Цифрові кнопки 0~9, потім SELECT/ENTER
6. Для підтвердження повторно введіть новий пароль, а потім натисніть:	Цифрові кнопки 0~9, потім SELECT/ENTER
7. Виберіть код географічного регіону: Після цього будуть активовані установки Rating (Рейтинг) і Password (Пароль).(стор. 23)	▲▼◀▶
8. Натисніть Enter.	SELECT/ENTER

Настройка системи

	НА ПУЛЬТІ ДИСТАНЦІЙНОГО КЕРУВАННЯ
1. Вхід у меню настройки:	SETUP
2. Вибір потрібної опції на першому рівні:	▲▼
3. Перехід на другий рівень:	▶
4. Вибір потрібної опції на другому рівні:	▲▼
5. Перехід на третій рівень:	▶
6. Зміна установки:	▲▼ і SELECT/ENTER

Настройка системи - додаткові можливості

Настройка мовних параметрів

OSD– Вибір мови для меню Setup (Настройка) і екранного меню.

Disc Audio/Subtitle/Menu (Звукова доріжка/субтитри/меню диска) - Вибір мови звукової доріжки/субтитрів/меню диска.

[Original (Стандартна)]: Установлює оригінальну мову, на якій записаний диск.
[Others (Інша)]: Щоб вибрати іншу мову, за допомогою цифрових кнопок введіть чотиризначний код мови згідно списку кодів мов і натисніть SELECT/ENTER. Якщо ви випадково ввели неправильну цифру, натисніть CLEAR для її видалення, а потім введіть правильну цифру.
[Off (Вимкн.)] (для субтитрів диска): Відключення субтитрів.

Настройка зображення

TV Aspect (Формат ТВ-екрана) - Виберіть формат екрана, що відповідає вашому телевізору.

[4:3]: Виберіть це співвідношення сторін екрана, якщо підключений стандартний телевізор 4:3.

[16:9]: Виберіть це співвідношення сторін екрана, якщо підключений широкоформатний телевізор 16:9.

Display Mode (Режим відображення) - При виборі формату ТВ-екрана 4:3 вам буде необхідно визначити спосіб, у який на екрані вашого телевізора будуть відображатися широкоформатні ТВ-програми і фільми.

[Letterbox]: Широкоформатне зображення відображається з чорними смугами у верхній і нижній частині екрану.

[Panscan]: Широкоформатне зображення заповнює весь екран формату 4:3, а частини, що не входять на екран, обрізаються.

Progressive Scan (Порядкова розгортка)

Відео з порядковою розгорткою забезпечує високу якість і низьке мерехтіння зображення. Підключивши до компонентного відеовиходу системи телевізор або монітор з підтримкою порядкової розгортки, установіть для опції [Progressive Scan (Порядкова розгортка)] значення [On (Увімкн.)]. Натисніть SELECT/ENTER для підтвердження.

- Якщо кнопка ENTER не буде натиснута протягом 10 секунд, для цієї опції буде встановлене значення [OFF (Вимкн.)].

Настройка аудіо**5.1 Speaker Setup (Настройка 5.1-канальних АС)**

Натисніть SELECT/ENTER, відкриється меню 5.1 Speaker Setup. За допомогою кнопок ◀ / ▶ виберіть потрібну акустичну систему. Натисканням кнопок ▲ / ▼ / ◀ / ▶ виконайте настрійки. Для підтвердження виконаних настрійок натисніть SELECT/ENTER. Відбудеться повернення до попереднього меню.

[Speaker] (Акустична система): Вибір акустичної системи, параметри якої потрібно настроїти.

[Size] (Розмір): Оскільки ця настрійка акустичних система зафіксована, її неможливо змінити.

[Volume] (Гучність): За допомогою кнопок ◀ / ▶ відрегулюйте рівень гучності вибраної акустичної системи. (-5 дБ ~ 5дБ)

[Distance] (Відстань): Підключивши акустичні системи до пристрою, за допомогою параметра Distance ви можете вказати відстань, яку повинен пройти звук від акустичної системи до місця розташування слухача. Це дозволить звуку з кожної акустичної системи одночасно досягти слухача. Для настрійки параметра Distance для вибраної акустичної системи натискайте кнопки ◀ / ▶. (Настройка для фронтальних акустичних систем і сабвуфера недоступна).

[Test] (Тестовий сигнал): Натискайте кнопки ◀ / ▶ для виводу тестового сигналу на кожну акустичну систему. Відрегулюйте гучність відповідно до гучності тестового сигналу, що зберігається у пам'яті системи.

DRC (Контроль динамічного діапазону) – Ця опція дає змогу зберегти якість звучання на низькій гучності (тільки режим Dolby Digital). Для увімкнення функції виберіть [On (Увімкн.)].

Vocal (Вокал)- При установці [On (Увімкн.)], канали караоке будуть змішвані для утворення стереосигналу. Дана функція використовується тільки з багатоканальними DVD-караоке дисками.

Настройка функції замку від дітей

Для доступу до опції замку від дітей потрібно ввести 4-значний секретний код.

Якщо ви ще не ввели секретний код, система видасть запит на введення секретного коду. Введіть 4-значний код. Введіть код повторно для підтвердження. Якщо помилково введена неправильна цифра, натисніть CLEAR для її видалення і введіть правильну цифру.

Якщо ви забули секретний код, його можна видалити. Натисніть SETUP і введіть 6-значне число «210499», після чого натисніть кнопку SELECT/ENTER. Секретний код буде видалено.

Rating (Рейтинг) - Опція вибору рейтингу. Чим нижче значення рейтингу, тим більше обмежень. Для зняття блокування виберіть [UNLOCK (Розблокувати)].

Password (Пароль) - Опція встановлення або зміни секретного коду для функції замку від дітей.

[New (Новий)]: За допомогою цифрових кнопок введіть 4-значний секретний код і натисніть SELECT/ENTER. Для підтвердження введіть секретний код ще раз.

[Change (Змінити)]: Введіть старий секретний код, після чого двічі введіть новий.

Area code (Регіональний код) – Введіть регіональний код місцевості, стандарти якої використовуються для визначення рейтингу DVD-диска. Список кодів мов див. на стор. 23.

Інші настрійки

DivX (R) VOD Registration (Реєстрація DivX (R)) - Ми надаємо вам код реєстрації в системі DivX® VOD (відео на замовлення), за допомогою якого ви зможете брати напрокат або купувати відеофайли, використовуючи сервіс DivX® VOD.

Більш докладну інформацію можна знайти на сайті www.divx.com/vod.

Виділіть піктограму [Select] і натисніть SELECT/ENTER, після чого ви побачите реєстраційний код пристрою.

Semi Karaoke (Напівкараоке) - По закінченні епізоду/розділу/треку на екран виводиться бал під звук фанфар.

• **Semi Karaoke on** (Напівкараоке Увімкн.): Увімкнення функції «Напівкараоке». Коли ви закінчите співати, на екрані буде відображений бал.

• **Semi Karaoke off** (Напівкараоке Вимкн.): Вимкнення функції «Напівкараоке». Звук фанфар і бал не виводитимуться.

Функція «Напівкараоке» доступна для наступних типів дисків:

- Диски DVD ,DVD-Караоке з більше ніж 2 треками.

- Дана функція доступна в режимі DVD/CD.

- Функція «Напівкараоке» доступна тільки при підключеному мікрофоні.

- Якщо під час перегляду фільмів по закінченні епізоду звучать фанфари, вимкніть функцію «Напівкараоке» в меню SETUP (Настройка), або відключіть мікрофон.

Bit Rate (Швидкість цифрового потоку) – Виберіть швидкість цифрового потоку сигналу 96 кбіт/с або 128 кбіт/с (Цифровий потік запису).

SSR (Бал у реальному часі) - Дана функція доступна тільки в режимі караоке, і призначена для відображення в режимі реального часу балу, який виставляється за дотримання інтервалу і ритму.

[On (Увімкн.)] : Відображається 41-рівнева шкала балів, яка показує поточний бал за дотримання інтервалу і ритму.

[Off (Вимкн.)] : Шкала балів не відображається на екрані.







- Дана функція недоступна в режимі «Напівкараоке».

Екранне меню

	НА ПУЛЬТІ ДИСТАНЦІЙНОГО КЕРУВАННЯ
1. Натисніть:	DISPLAY
2. Виберіть потрібну опцію:	▲▼
3. Виконайте настройку опції екранного меню:	◀▶
4. Вихід з екранного меню:	DISPLAY



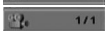



Використання екранного меню – додаткові можливості

Вибір пункту здійснюється за допомогою кнопок ▲▼, зміна або вибір установки – за допомогою кнопок ▶◀.

 1/1	Номер поточного розділу (або треку)/ Загальна кількість розділів (або треків)
 13/18	Номер поточного епізоду / Загальна кількість епізодів
 0:39:02	Час від початку відтворення
 1 ENG DSD 5CH	Мова звукової доріжки або аудіоканал
 Off	Мова субтитрів
 1/1	Ракурс / Загальна кількість наявних ракурсів
 Bypass	Режим звучання

Позначення дисків, що використовуються у цій Інструкції

Усі типи дисків і файлів, указані нижче
Диски DVD і фіналізовані диски DVD±R/RW
Файли DivX
Аудіо компакт-диски

	Файли MP3	
	Файли WMA	
		
		

Налаштування годинника

	НА ПЕРЕДНІЙ ПАНЕЛІ	НА ПУЛЬТІ ДИСТАНЦІЙНОГО КЕРУВАННЯ
1. Увімкніть живлення:	⏻STANDBY/ON	⏻POWER
2. Утримуйте щонайменше 2 секунди:	CLOCK	
3. Виберіть варіант: AM 12:00 (для відображення у форматі am і pm) або 0:00 (24-годинний формат)	MULTI JOG	
4. Підтвердьте вибір:	SET	
5. Установіть години:	MULTI JOG	
6. Натисніть:	SET	
7. Установіть хвилини:	MULTI JOG	
8. Натисніть:	SET	

Використання функції будильника

Натисніть кнопку **TIMER** і утримуйте протягом 2-х секунд. Кожна із функцій DVD/CD, USB, TAPE, TUNER буде по черзі мигати протягом 2 секунд. Натисніть кнопку **SET**, коли мигає функція, яку ви хочете використати в якості будильника.

При виборі **TUNER**, на екрані по черзі мигатимуть варіанти «PLAY» (Відтворення) і «REC» (Запис). Виберіть один із варіантів, натиснувши кнопку **SET**, а потім за допомогою кнопок **MULTI JOG** виберіть запрограмовану станцію, після чого натисніть **SET**.

На екрані буде відображений надпис «ON TIME» (Час увімкнення). Укажіть час, коли вас потрібно розбудити. За допомогою кнопок і установіть години і хвилини, потім натисніть **SET** для підтвердження. Потім буде відображений надпис «OFF TIME» (Час вимкнення). Укажіть час, коли відтворення потрібно припинити. За допомогою кнопок **MULTI JOG** установіть години і хвилини, потім натисніть **SET** для підтвердження. Потім буде показана гучність (VOL), з якою пристрій вас розбудить. За допомогою кнопок **MULTI JOG** відрегулюйте гучність і натисніть **SET** для підтвердження. Значок годинника показує, що будильник налаштовано. Значок годинника «» показує, що будильник налаштовано. Коли система вимкнена, ви можете за допомогою кнопки **TIMER** перевірити час, на який налаштований будильник. Також за допомогою кнопки **TIMER** ви можете вмикати і вимикати будильник. Щоб налаштувати будильник на інший час, увімкніть систему і перепрограмуйте його, як вказано вище.

Засинайте під музику з вашої стереосистеми

Ви можете вказати проміжок часу, через який пристрій автоматично вимкнеться. При кожному натисканні кнопки SLEEP величина проміжку часу змінюється в наступному порядку: (DIMMER ON)→SLEEP 180 →150 →120→90 →80 → 70 → 60→ 50 → 40 → 30 → 20 →10 →(DIMMER OFF)

НАСТРОЙКА ЯСКРАВОСТІ ДИСПЛЕЯ

Один раз натисніть кнопку SLEEP. Світлодіоди передньої панелі згаснуть, а яскравість дисплея зменшиться наполовину. Для відміни режиму затемнення послідовно натискайте кнопку SLEEP до відновлення нормальної яскравості.

Настройка режиму звучання

XDSS Plus (Система розширення динамічного діапазону)

Натисніть кнопку XDSS Plus для підвищення динаміки високих і низьких частот, а також посилення ефекту оточуючого звуку. Буде світити індикатор «XDSS ON» або «NORMAL».

Дана функція оптимізує звучання скомпресованих MP3-файлів.

DVD **DivX** **ACD** : XDSS ON ↔ NORMAL

WMA **MP3** : XDSS ON → MP3 -- OPT ON
→ NORMAL → XDSS ON.

EQ (Еквалайзер)

Ви можете вибрати одну із 7-и стандартних настройок еквалайзера.

При кожному натисканні кнопки настройка змінюється на дисплеї як показано нижче. (Режим AUTO EQ доступний тільки для файлів MP3/ WMA з даними тега).

NORMAL → NATURAL → (AUTO EQ) → POP → CLASSIC → ROCK → JAZZ →NORMAL.

Примітка:

- При підключенні навушників до системи в одному з вибраних режимів EQ (ЕКВАЛАЙЗЕРА), кнопка EQ (ЕКВАЛАЙЗЕР) не спрацює.
- При підключенні навушників в одному з вибраних режимів „регіонального EQ” (ЕКВАЛАЙЗЕРА), відбувається автоматичний перехід до режиму „NORMAL” (НОРМА).

USER EQ (РУЧНА НАСТРОЙКА ЕКВАЛАЙЗЕРА)

Щоб вибрати режим ручної настройки еквалайзера, натисніть кнопку USER EQ.

Коли на дисплеї загориться індикатор «USER EQ», натисніть кнопку SET/CDII.

За допомогою кнопок ◀ ▶ на передній панелі виберіть смугу частот, яку ви хочете настроїти - BASS (низькі частоти), MIDDLE (середні частоти) або TREBLE (високі частоти).

Обертаючи ручку MULTI JOG, настройте рівень гучності (від -4 (мін.) до +4 (макс.).

VSM (Система віртуального звуку VIRTUAL SOUND MATRIX)

Послідовним натисканням кнопки VSM виберіть режим віртуального звуку.

• 2.1-канальний сигнал : 3D STEREO

Технологія об'ємного позиціонування в реальному часі для стереофонічного сигналу, оптимізована для стереофонічних акустичних систем, надає слухачеві можливість відчувати вражаючі ефекти об'ємного звучання.

BYPASS → VIRTUAL → ON STAGE → PLII MOVIE → PLII MUSIC → PLII MTRX → BYPASS (тільки MDS-K713Q)

BYPASS → VIRTUAL → ON STAGE → BYPASS (тільки MDD-K263Q)

Примітка:

При підключенні навушників в вибраному режимі „VSM” (ВІРТУАЛЬНИЙ РЕЖИМ СИСТЕМИ), відбувається автоматичний перехід до режиму „BYPASS” (ОБХІД). При відключенні навушників, система повертається до режиму „VSM” (ВІРТУАЛЬНИЙ РЕЖИМ СИСТЕМИ).

• 5.1-канальний сигнал: Multichannel sound (Багатоканальний звук)

Система багатоканального звуку перетворює 5.1-канальний звук у віртуальний 10.1-канальний звук, який ви відчуваєте при прослуховуванні через праву, ліву й центральну акустичні системи.

BYPASS → VIRTUAL → BYPASS

ВОКАЛЬНИЙ МІКШЕР

Ви можете користуватися функцією караоке, приглушивши звук голосу вокаліста під час прослуховування музики з будь-якого джерела (MP3/WMA/CD/DTS(MDS-K713Q)/DD (Dolby Digital) тощо), окрім режиму КАРАОКЕ.

- Дана функція доступна тільки при підключеному мікрофоні. При натисканні кнопки VOCAL FADER на дисплеї передньої панелі будуть по черзі змінюватися надписи «FADE ON» і «FADE OFF».

- Дана функція підтримує сигнал з двома і більше каналами.

Використання мікрофона

Підключивши мікрофон до пристрою, ви можете співати під акомпанемент музики.

Підключіть мікрофон до гнізда MIC1/ MIC 2.

На дисплеї з'явиться значок «  ».

Розпочніть відтворення музики.

Співайте під акомпанемент.

Натисканням кнопок MIC VOL.(◀ ▶) відрегулюйте гучність мікрофона (Мін.1 – Макс.14)

Примітка:

- Якщо ви не користуєтесь мікрофоном, установіть гучність MIC VOL.(◀ ▶) мікрофона на мінімум, або вимкніть мікрофони і відключіть їх від пристрою.
- Якщо мікрофон знаходиться занадто близько до динаміка, може з'явитися гучний шум. У цьому випадку розташуйте мікрофон далі від динаміка або зменште гучність за допомогою кнопок MIC VOL.(◀ ▶).
- Якщо звук від мікрофонів занадто гучний, можуть виникнути дефекти звуку. В цьому випадку натискайте кнопку MIC VOL.(◀ ▶) в напрямку зменшення гучності.

Відтворення дисків		
	НА ПЕРЕДНІЙ ПАНЕЛІ	НА ПУЛЬТІ ДИСТАНЦІЙНОГО КЕРУВАННЯ
1. Відкрийте лоток для диска:	OPEN▲	
2. Вставте диск:		
3. Закрийте лоток для диска:	OPEN▲	
4. Розпочніть відтворення:	▶	▶
5. Припинення відтворення:	■ STOP	■ STOP

Відтворення дисків – додаткові можливості

Відтворення дисків DVD, що містять меню **DVD**

Більшість сучасних дисків DVD містять меню, яке завантажується перед початком показу фільму. За допомогою кнопок ▲▼◀▶ ви можете вибирати різні опції меню. Підтвердження вибору здійснюється за допомогою кнопки SELECT/ENTER.

Перехід до попереднього/наступного епізоду/треку **ALL**

Натисніть SKIP (▶▶) для переходу до наступного епізоду/треку. Натисніть SKIP (◀◀) для повернення до початку поточного епізоду/треку. Двічі швидко натисніть SKIP (◀◀) для переходу до попереднього епізоду/треку. Або обертайте ручку MULTI JOG на передній панелі вправо або вліво.

Пауза під час відтворення **ALL**

Щоб зробити паузу під час відтворення, натисніть кнопку PAUSE/STEP (||). Для продовження відтворення натисніть кнопку PLAY (▶).

Покадровий перегляд **DVD DivX**

Для перегляду кадр за кадром послідовно натискайте кнопку PAUSE/STEP (||).

Повторне відтворення **ALL**

Для вибору режиму повтору послідовно натискайте кнопку REPEAT. Буде повторюватись відтворення поточного розділу (title), епізоду (chapter) або треку (track). Для повернення до нормального режиму відтворення, послідовним натисканням кнопки REPEAT виберіть [Off].

DivX : Track → All → Off

ACD WMA MP3 : TRACK → ALL → [OFF No display]

DVD : Chapter → Title → Off

Вибір мови субтитрів **DVD DivX**

Під час відтворення послідовним натисканням кнопки S-TITLE (☐) виберіть потрібну мову субтитрів.

Пошук у прямому або зворотному напрямку

DVD DivX ACD WMA MP3

Для швидкого пошуку назад або вперед під час відтворення натисніть кнопку SCAN (◀◀ або ▶▶). Для вибору швидкості пошуку послідовно натискайте кнопки SCAN (◀◀ або ▶▶). Для повернення до відтворення з нормальною швидкістю натисніть кнопку PLAY (▶).

Перегляд і прослуховування на швидкості x1,5

DVD ACD WMA MP3

Під час відтворення диска натисніть кнопку PLAY, після чого відтворення прискориться в ▶ 1,5 рази порівняно з нормальною швидкістю відтворення. На екрані з'явиться значок . Для повернення до відтворення з нормальною швидкістю повторно натисніть кнопку PLAY.

Відтворення з уповільненою швидкістю (Тільки в прямому напрямку)

DVD

Для відтворення з уповільненою швидкістю в прямому напрямку, в режимі паузи натисніть кнопку SCAN (▶▶). Для вибору швидкості відтворення послідовно натискайте кнопку SCAN (▶▶). Для повернення до відтворення з нормальною швидкістю натисніть кнопку PLAY (▶). Відтворення з уповільненою швидкістю в прямому і зворотному напрямку доступне тільки для DVD-дисків.

Перегляд меню розділу **DVD**

Щоб побачити меню розділу, якщо доступне, натисніть кнопку TITLE.

Перегляд меню DVD-диска **DVD**

Щоб побачити меню диска, якщо доступне, натисніть кнопку MENU.

Відтворення від заданого значення часу **DVD DivX**

Дана функція дозволяє знайти місце на диску, що відповідає введеному значенню часу від початку. Натисніть кнопку DISPLAY, потім виберіть значок годинника. Введіть час і натисніть SELECT/ENTER. Наприклад, щоб знайти фрагмент за 1 годину, 10 хвилин і 20 секунд від початку, введіть «11020» і натисніть SELECT/ENTER. Якщо ви зробили помилку, натисніть CLEAR і введіть правильну цифру.

Пам'ять останнього кадру **DVD**

Пристрій запам'ятовує останній фрагмент з останнього диска, який був переглянутий. Останній фрагмент залишається в пам'яті навіть якщо вийняти диск або вимкнути пристрій. При завантаженні диска, що містить збережений у пам'яті фрагмент, відбудеться автоматичний перехід до цього фрагменту.

Екранна заставка

Екранна заставка з'являється на екрані, якщо залишити пристрій в режимі «стоп» приблизно на 5 хвилин.

Вибір телевізійної системи

Вам потрібно вибрати телевізійну систему, що відповідає телевізійній системі вашого телевізора. Вийміть диск із пристрою, якщо він там знаходиться, і натисніть та утримуйте кнопку **PAUSE/STEP (II)** протягом щонайменше 5 секунд. Після цього ви зможете вибрати телевізійну систему (PAL, NTSC, AUTO).

Диски або USB-накопичувачі змішаного вмісту - файли DivX, MP3/WMA і JPEG

При відтворенні з диска або USB-накопичувача, що одночасно містить файли DivX, MP3/WMA і JPEG, натисканням кнопки **TITLE** ви можете вибрати тип файлів для відтворення.

Відтворення відеофайлів DivX

	НА ПЕРЕДНІЙ ПАНЕЛІ	НА ПУЛЬТІ ДИСТАНЦІЙНОГО КЕРУВАННЯ
1. Відкрийте лоток для диска:	OPEN ▲	
2. Вставте диск:	-	
3. Закрийте лоток для диска:	OPEN ▲	
4. Виберіть відеофайл у меню:	MULTI JOG	▲ ▼
5. Розпочніть відтворення:	▶	SELECT/ENTER
6. Припинення відтворення:	■ STOP	■ STOP

Відтворення відеофайлів DivX – додаткові можливості**Вибір кодової таблиці для коректного відображення субтитрів**

Якщо субтитри відображаються неправильно, натисніть і утримуйте кнопку **S-TITLE** протягом приблизно 3 секунд. З'явиться меню вибору коду мови. Послідовним натисканням кнопки **S-TITLE** виберіть код мови, при якому субтитри відображаються правильно.

Сумісність дисків DivX з даним пристроєм має наступні обмеження:

- Доступна роздільна здатність файлу DivX: не вище 800x600 (Ш x В) пікселів.
- Довжина назва файлу субтитрів DivX не повинна перевищувати 45 символів.
- Якщо неможливо відобразити символ у назві файлу DivX, він буде представлений знаком «_».
- Якщо кількість кадрів за 1 секунду перевищує 30, пристрій може працювати неправильно.
- При відсутності чергування блоків звуку і зображення у файлі буде відтворюватись тільки зображення або звук.

Відтворювані файли DivX: «.avi», «.mpg», «.mpeg», «.divx»

Сумісні формати субтитрів: SubRip(*.srt/*.txt), SAMI(*.smi), Substation, Alpha(*.ssa/*.txt), MicroDVD(*.sub/*.txt), SubViewer 2.0(*.sub/*.txt), VobSub (.sub)

Сумісні формати кодеків: «DIVX3.xx», «DIVX4.xx», «DIVX5.xx», «MP43», «3IVX»

Сумісні аудіоформати: «AC3», «DTS(MDS-K713Q)», «PCM», «MP3», «WMA»





- Частота дискретизації: 32 - 48 кГц (MP3), 32 – 48 кГц (WMA)
- Швидкість передачі даних (бітрейт): 32 – 320 кбіт/с (MP3), 40 – 192 кбіт/с (WMA)

Прослуховування аудіо компакт-дисків і файлів MP3/WMA

	НА ПЕРЕДНІЙ ПАНЕЛІ	НА ПУЛЬТІ ДИСТАНЦІЙНОГО КЕРУВАННЯ
1. Відкрийте лоток для диска:	OPEN ▲	
2. Вставте диск:	-	
3. Закрийте лоток для диска:	OPEN ▲	
4. Виберіть відеофайл у меню:	MULTI JOG	▲ ▼
5. Розпочніть відтворення:	▶	▶ PLAY/ SELECT/ENTER
6. Припинення відтворення:	■ STOP	■ STOP

Прослуховування аудіо компакт-дисків і файлів MP3/WMA - додаткові можливості

Створення програми для відтворення

Ви можете самостійно задати порядок відтворення файлів на диску. Програма стирається при вийманні диска. Щоб додати музичний файл до списку програми, виберіть потрібний музичний файл і натисніть кнопку PROG./MEMO або виберіть значок «» і натисніть SELECT/ENTER. Щоб додати до списку програми всі файли на диску, виберіть значок «» і натисніть SELECT/ENTER. Виберіть потрібний музичний файл у списку програми і натисніть SELECT/ENTER, щоб розпочати відтворення за програмою. Щоб видалити музичний файл зі списку програми, виберіть музичний файл для видалення і натисніть CLEAR, або виберіть значок «» і натисніть SELECT/ENTER. Щоб повністю очистити список програми, виберіть значок «» і натисніть SELECT/ENTER.

Відображення інформації файлу (ID3 TAG)

Під час відтворення MP3-файлу, що містить текстові дані, ви можете переглянути їх, послідовно натискаючи кнопку DISPLAY.

Сумісність дисків MP3 / WMA з даним пристроєм має наступні обмеження:

- Частота дискретизації: 32 - 48 кГц (MP3), 24 - 48 кГц (WMA)
- Швидкість передачі даних (бітрейт): 32 - 320 кбіт/с (MP3), 40 - 192 кбіт/с (WMA)
- Пристрій не розпізнає файли MP3/WMA, розширення назви яких відмінне від «mp3» / «wma».
- Фізичний формат CD-R диска повинен бути ISO 9660.
- Якщо ви записуєте файли MP3/WMA за допомогою програм, які не можуть створювати файловою систему (наприклад, «Direct-CD»), то такі файли MP3/WMA відтворюватися не будуть. Ми рекомендуємо користуватись програмою «Easy-CD Creator», яка створює файловою систему ISO 9660.
- Назви файлів повинні містити не більше 8 літер та мати розширення «.mp3» або «.wma».
- Не використовуйте спеціальні символи, такі як /?*:"<>! тощо.
- Загальна кількість файлів на диску не повинна перевищувати 999.

Для отримання оптимальної якості відтворення на даному пристрої диски і записи повинні відповідати певним технічним стандартам. Фабричні диски автоматично відповідають таким стандартам. Існує велика кількість різноманітних форматів запису дисків (включаючи диски CD-R з файлами MP3 або WMA), і для їх сумісності повинні виконуватися певні умови (див. вище).







Користувачі повинні пам'ятати, що для завантаження музики та файлів MP3 / WMA через Інтернет потрібно отримати дозвіл власника авторських прав. Наша компанія не уповноважена надавати такі дозволи. Дозвіл треба завжди запитувати у власника авторських прав.

Перегляд фотографій



	НА ПЕРЕДНІЙ ПАНЕЛІ	НА ПУЛЬТІ ДИСТАНЦІЙНОГО КЕРУВАННЯ
1. Відкрийте лоток для диска:	OPEN 	
2. Вставте диск:	-	
3. Закрийте лоток для диска:	OPEN 	
4. Виберіть файл фотографій у списку:	MULTI JOG	 
5. Повноекранне відображення вибраної фотографії:		SELECT/ENTER
6. Припинення відтворення:	 STOP	 STOP

Перегляд фотографій – додаткові можливості

Перегляд фотографій у режимі слайд-шоу





Щоб розпочати слайд-шоу, за допомогою кнопок    виберіть значок () і натисніть кнопку SELECT/ENTER. Щоб змінити швидкість слайд-шоу, виберіть значок () і натискайте кнопки  .

Перехід до попереднього/наступного зображення

Щоб побачити попереднє/наступне зображення, натисніть кнопку SKIP ( ).

Або обертайте ручку MULTI JOG на передній панелі вправо або вліво.

Обертання зображення

Для обертання зображення, під час перегляду в повноекранному режимі натискайте кнопки    .

Пауза слайд-шоу

Щоб призупинити слайд-шоу, натисніть кнопку PAUSE/STEP (). Для продовження слайд-шоу натисніть кнопку PLAY.

Сумісність дисків JPEG з даним пристроєм має наступні обмеження:

- В залежності від розмірів і кількості JPEG-файлів, зчитування каталогу файлів на диску може тривати до декількох хвилин. Якщо через декілька хвилин ви все ще не бачите екранного меню, це означає, що деякі файли занадто великі. У цьому випадку вам потрібно зменшити розмір JPEG-файлів до 2 мегапікселів або 2760 x 2048 пікселів і нижче, і записати їх на новий диск.
- Загальна кількість файлів і папок на диску не повинна перевищувати 999.
- Деякі диски можуть виявитися непридатними для зчитування через несумісний формат запису або поганий стан диска.
- Перед записом диска з фотографіями переконайтеся, що всі файли мають розширення назви «.jpg».
- Файли з розширенням назви «.jpe» або «.jpeg» потрібно перейменувати у файли з розширенням «.jpg».
- Файли, які не мають розширення «.jpg», не будуть прочитані цим пристроєм, навіть якщо у Windows Explorer вони відображаються як графічні файли типу JPEG.

Прослуховування радіо

	НА ПЕРЕДНІЙ ПАНЕЛІ	НА ПУЛЬТІ ДИСТАНЦІЙНОГО КЕРУВАННЯ
1. Виберіть FM/ AM:	TUNER	FUNCTION
2. Знайдіть радіостанцію:	MULTI JOG	TUN.- / TUN.+
3. Програмування радіостанції: На дисплеї буде відображений номер для програмування станції		PROG./MEMO.
4. Виклик запрограмованої станції:	◀▶	PRESET(+/-)
5. Для підтвердження натисніть: Можна запрограмувати до 50 станцій		PROG./MEMO.

Прослуховування радіо – додаткові можливості**Автоматичний пошук радіостанцій**

Натисніть ◀◀ / ▶▶ на передній панелі (або TUN.- /TUN.+ на пульті дистанційного керування) не менше ніж на 0,5 секунди. Тюнер розпочне автоматичне сканування частот і зупиниться, коли знайде радіостанцію.

Видалення усіх запрограмованих станцій

Натисніть і утримуйте протягом 2 секунд кнопку **PROG./MEMO.**

Буде відображено надпис «ERASE ALL» (Видалити усі). Для видалення усіх запрограмованих станцій натисніть кнопку **PROG./MEMO.**

Вибір номера для збереження станції у пам'яті

Натисканням кнопок **MULTI JOG** на передній панелі (або TUN.- / TUN.+ на пульті дистанційного керування) знайдіть потрібну станцію.

Натисніть кнопку **PROG./MEMO.**, індикатор частоти станції почне мигати. За допомогою кнопок **PRESET (+/-)** на пульті дистанційного керування виберіть потрібний номер для збереження станції у пам'яті. Для збереження станції під вибраним номером натисніть кнопку **PROG./MEMO.**

Якщо при прийомі FM радіо чути сторонні шуми: Послідовно натискайте кнопку **ST./MO.**, поки на дисплеї не з'явиться надпис «MONO». Буде втрачено стереоефект, проте якість прийому поліпшиться. Щоб відновити стереоефект, ще раз натисніть кнопку **ST./MO.**
Щоб поліпшити якість прийому: Змініть напрямок антени.

Прослуховування касет

	НА ПЕРЕДНІЙ ПАНЕЛІ	НА ПУЛЬТІ ДИСТАНЦІЙНОГО КЕРУВАННЯ
1. Відкрийте кришку касетної деки:	▲PUSH EJECT	
2. Вставте касету:		
3. Закрийте кришку касетної деки:		
4. Виберіть функцію TAPE:	TAPE	FUNCTION
5. Розпочніть відтворення касети:	▶ або ◀	▶ або ▶ або двічі
6. Припинення відтворення касети:	■ STOP	■ STOP

Прослуховування касет - додаткові можливості

Швидка перемотка назад і вперед

У режимі відтворення або зупинки натисніть кнопку ◀◀ або ▶▶ потім натисніть ▶ на передній панелі або один чи два рази натисніть ▶ на пульті дистанційного керування у потрібному місці на півці.

Функція автостопу

Після завершення відтворення однієї сторони касети, відтворення автоматично зупиниться.

Функція автореверсу

Послідовним натисканням кнопки **REVERSE MODE** виберіть напрямок відтворення касети. Натисканням кнопки **TAPE** виберіть функцію TAPE. Натискаючи кнопку **REVERSE MODE** один або декілька разів, ви можете вибрати відтворення однієї сторони касети (↔), обох сторін касети (↔↔), або обох сторін касети шість разів (↔↔↔).

Перезапис з касети на касету

У цьому розділі показано, як виконати перезапис з касети на касету. Натисніть TAPE для вибору функції магнітофона.

TAPE1 - Вставте касету, яку потрібно переписати.

TAPE2 - вставте чисту касету.

Натисніть кнопку DUBB. Щоб зупинити перезапис, натисніть кнопку ■ STOP.

Запис на касету

Запис з аудіо компакт-диска на касету

	НА ПЕРЕДНІЙ ПАНЕЛІ	НА ПУЛЬТІ ДИСТАНЦІЙНОГО КЕРУВАННЯ
1. Відкрийте кришку касетної деки:	▲ PUSH EJECT	
2. Вставте чисту касету:		
3. Закрийте кришку касетної деки:		
4. Виберіть режим (DVD/CD)	KARAOKE DVD/CD	FUNCTION
5. Натисніть: На дисплеї з'явиться надпис «USB REC» або «TAPE REC»	REC./	●/
6. Виберіть «TAPE REC»	REC./	●/
7. Припинення запису:	■ STOP	■ STOP

Запис на касету з іншого джерела

	НА ПЕРЕДНІЙ ПАНЕЛІ	НА ПУЛЬТІ ДИСТАНЦІЙНОГО КЕРУВАННЯ
1. Відкрийте кришку касетної деки:	▲ PUSH EJECT	
2. Вставте чисту касету:		
3. Виберіть функцію (TUNER / AUX / USB / PORTABLE):	TUNER, AUX/PORTABLE або USB)	FUNCTION
4. Натисніть: На дисплеї з'явиться мигаючий надпис «REC»	REC./	●/
5. Розпочніть запис:	REC./	●/
6. Пауза запису:	REC./	●/
Припинення запису:	■ STOP	■ STOP

Синхронізований запис з компакт-диска

	НА ПЕРЕДНІЙ ПАНЕЛІ	НА ПУЛЬТІ ДИСТАНЦІЙНОГО КЕРУВАННЯ
1. Відкрийте кришку касетної деки:	▲ PUSH EJECT	
2. Вставте чисту касету:		
3. Виберіть функцію DVD/CD:	KARAOKE DVD/CD	FUNCTION
4. Розпочніть запис із режиму «стоп»: Синхронізований запис почнеться автоматично приблизно через 7 секунд.	DUBB./CD SYNC./ST.MO.	
5. Припинення запису:	■ STOP	■ STOP

Прослуховування музики з переносного плеєра

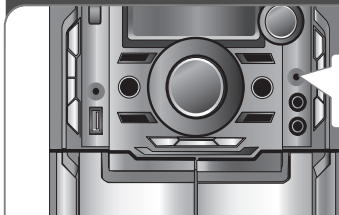

Дана система придатна для відтворення музики з багатьох типів переносних плеєрів.

	НА ПЕРЕДНІЙ ПАНЕЛІ	НА ПУЛЬТІ ДИСТАНЦІЙНОГО КЕРУВАННЯ
1. Підключіть переносний плеєр до гнізда PORT. IN на передній панелі системи:		
2. Увімкніть живлення:	STANDBY/ON	POWER
3. Виберіть функцію PORTABLE :	AUX/PORTABLE	INPUT
4. Увімкніть переносний плеєр і розпочніть відтворення:		

Підключення переносного USB-плеєра

Перевагою підключення USB-плеєра до USB-порту системи є можливість керування плеєром через елемент керування системи. Підключіть переносний плеєр до системи за допомогою USB-кабелю (не входить у комплект).

	НА ПЕРЕДНІЙ ПАНЕЛІ	НА ПУЛЬТІ ДИСТАНЦІЙНОГО КЕРУВАННЯ
1. Виберіть функцію USB :	USB	INPUT
2. На дисплеї буде відображено надпис «SEARCHING», а потім кількість файлів:		
3. Відкрийте меню розділу:		TITLE
4. Розпочніть відтворення вибраного файлу:	▶	SELECT/ENTER
5. Перед відключенням USB-плеєра виберіть будь-яку іншу функцію, натиснувши:	(TUNER, AUX/PORTABLE, TAPE або DVD/CD)	FUNCTION або INPUT
6. Відключіть USB-плеєр:		

Сумісні USB-пристрої

- Пристрої, при підключенні яких до комп'ютера необхідно установлювати додаткове програмне забезпечення, не підтримуються.
- MP3-плеєри: MP3-плеєри з флеш-пам'яттю.
- MP3-плеєри, що вимагають установлення драйверів, не підтримуються.
- USB флеш-накопичувачі: Пристрої з підтримкою USB2.0 або USB1.1.

Вимоги до USB-пристроїв

- **Не відключайте USB-пристрій під час його роботи.**
- Для запобігання втраті даних робіть резервні копії.
- Якщо ви використовуєте USB-подовжувач або USB-концентратор, USB-пристрій може бути не розпізнаний.
- Пристрої з файловою системою NTFS не підтримуються (Підтримується тільки файлова система FAT (16/32)).
- Дана система сумісна не з усіма USB-пристроями.
- Підключення цифрових камер і мобільних телефонів не підтримується.
- Робота з пристроями, що містять більше 1000 файлів і папок, не підтримується.
- Якщо пам'ять USB-пристрою поділена на два або більше розділи, на екрані відображається список розділів. Для повернення до попереднього меню після вибору розділу натисніть RETURN.

Запис на USB-пристрій

Копіювання аудіо компакт-диска на USB-пристрій

Дана функція дозволяє переписати музику на підключений USB-накопичувач з іншого носія (Аудіо компакт-диск)

	НА ПЕРЕДНІЙ ПАНЕЛІ	НА ПУЛЬТІ ДИСТАНЦІЙНОГО КЕРУВАННЯ
1. Виберіть функцію DVD/CD:	KARAOKE DVD/CD	FUNCTION
2. Виберіть трек (файл):	MULTI JOG	◀◀/▶▶
3. Натисніть: На дисплеї з'явиться надпис «USB REC» або «TAPE REC»	REC./	●/
4. Виберіть "USB REC" :	REC./	●/
5. Припинення запису:	■ STOP	■ STOP

Запис на USB-пристрій - додаткові можливості

Копіювання аудіо компакт-диска на USB-пристрій

Запис одного треку : Якщо під час прослуховування компакт-диска розпочати запис на USB-пристрій, буде переписаний тільки один трек.

Запис усіх треків : Якщо в режимі зупинки відтворення компакт-диска натиснути кнопку USB Rec., будуть переписані всі треки.

Запис за програмою : Для запису тільки потрібних треків, натисканням кнопки PROG./MEMO. виберіть потрібні треки і розпочніть запис на USB-пристрій.

ПРИМІТКИ :

- Після початку запису на USB, ви можете побачити процентну частку виконаного запису на дисплеї під час запису.
- Під час запису звук не виводиться і регулятор гучності не працює.
- Якщо зупинити процес запису, не дочекавшись його закінчення, будуть збережені файли, які переписані повністю.
- Якщо під час запису відключити USB-пристрій, не натиснувши перед цим кнопку STOP, файл може бути неможливо видалити на комп'ютері.
- Запис зі входу «MIC IN» неможливий.
- Запис на USB виконується з бітрейтом 96/128 кбіт/с (див. розділ «Настройка системи»).
- Під час запису на USB кнопка PAUSE не працює для аудіо компакт-диска.
- На мультиформатний карт-рідер виконати запис неможливо.
- USB-порт системи не можна підключити до комп'ютера. Система не може бути використана в якості накопичувача.
- Якщо запис на USB здійснити неможливо, на дисплеї з'явиться надпис «NO USB», «ERROR», «USB FULL», «NO REC».
- Файли будуть збережені у папці CD_REC під назвами у форматі «TRK_001.mp3».
- Для дисків, записаних в режимі CD-G і DTS, запис на USB неможливий.
- Якщо у папку CD_REC записано більше 999 файлів, на дисплеї з'явиться надпис «ERROR».
- Нові файли нумеруються по порядку. Якщо кількість файлів перевищує 999, видаліть або переіменуйте деякі файли на комп'ютері.
- Зовнішні жорсткі диски, карт-рідери, заблоковані пристрої та MP3-плеєри не підтримуються.

Несанкціоноване копіювання захищеного матеріалу, включаючи комп'ютерні програми, файли, трансляції і звукові записи, може становити собою порушення авторського права і кваліфікуватися як кримінальний злочин. Даний пристрій не повинен використовуватися з такою метою.

**Будьте відповідальні
Поважайте авторські права**

Основні функції KARAOKЕ

	НА ПЕРЕДНІЙ ПАНЕЛІ	НА ПУЛЬТІ ДИСТАНЦІЙНОГО КЕРУВАННЯ
1. Перевірте підключення системи. (стор. 3)		
2. Увімкніть телевизор і Караоке DVD-систему.	STANDBY/ON ⏻	⏻ POWER
3. Відкрийте лоток для диска і вставте караоке-диск із комплекту.	OPEN▲	
4. Закрийте лоток для диска:	OPEN▲	
5. Виберіть режим Караоке:	KARAOKЕ DVD/CD	KARAOKЕ
6. Підключіть мікрофон до гнізда MIC.		
7. Введіть номер потрібної мелодії. Для відміни вибору мелодії натисніть CLEAR.		Цифрові кнопки 0 ~ 9
8. Для початку натисніть	▶	SELECT/ENTER або ▶
9. Для закінчення натисніть	■STOP	STOP ■

Примітка:

Буде відтворюватися мелодія з введеним номером. Співайте в мікрофон під акомпанемент. Після закінчення мелодії відтворення автоматично припиняється і відображається бал.

Розширені функції KARAOKЕ - додаткові можливості

Ви можете регулювати тональність мелодії у відповідності до тембру вашого голосу за допомогою кнопки **Key Control**.

Тональність регулюється в діапазоні 13 рівнів (6 вище, 6 нижче і одна базова тональність).

- Вибрана тональність буде відображена на екрані.

Послідовно натискаючи кнопки **KEY CONTROL (b/#)** на пульті дистанційного керування, виберіть тональність, яка найліпше пасує вашим вокальним даним.

- Щоб понизити тональність, під час відтворення послідовно натискайте кнопку **KEY CONTROL (b)**.
- Щоб підвищити тональність, під час відтворення послідовно натискайте кнопку **KEY CONTROL (#)**.
- Для повернення до базової тональності натискайте кнопки **KEY CONTROL (b/#)**, доки не з'явиться базова тональність.

Настройка гучності ефекту ЛУНА

Ви можете надати звуку з мікрофонів ефекту луни.

Для збільшення або зменшення гучності ефекту ЛУНА натискайте кнопки **ECHO VOL. (▼/▲)** (на пульті дистанційного керування (Мін.1 – Макс.14)).

Примітка:

Після закінчення відтворення однієї пісні автоматично починається відтворення наступної пісні.

Вибір тональності

Щоб вибрати тональність пісні в режимі Караоке, послідовно натискайте кнопку **TONE CONTROL (⦿)**, яка переключає тональність між Жіночою та Чоловічою.

- При кожному натисканні кнопки відбувається перемикання між Жіночою та Чоловічою тональністю.

Зміна темпу

Ця функція дозволяє уповільнити або прискорити темп мелодії.

- Під час співу послідовно натискайте кнопку **ТЕМРО +** для прискорення.
- Під час співу послідовно натискайте кнопку **ТЕМРО -** для уповільнення.

Функція Тінь

Якщо при відтворенні диска KARAOKЕ CD текст пісні не видно на фоні зображення, натисніть кнопку **SHADOW**.

- Текст буде виділений спеціальним фоновим зображенням.

Програмування мелодій

Ви можете заздалегідь вибрати до 8 мелодій, щоб не чекати на зміну доріжки.

	НА ПУЛЬТІ ДИСТАНЦІЙНОГО КЕРУВАННЯ
1. В режимі відтворення караоке-диска введіть номер потрібної мелодії. Номер мелодії з'явиться на екрані телевізора.	Цифрові кнопки 0 ~ 9
2. Натисніть для підтвердження Вибрана мелодія запрограмована.	PROG./MEMO.
3. Повторіть кроки 1-2. Ви можете запрограмувати до 8 пісень.	

Примітка:

Після закінчення відтворення однієї пісні автоматично починається відтворення наступної пісні.

Відміна програмування пісні

При кожному натисканні кнопки CLEAR пісні видаляються з програми одна за одною.

Відміна або заміна помилково вибраної пісні

За допомогою кнопки PROG./MEMO. виберіть потрібну мелодію та натисніть CLEAR для її видалення.

МЕНЮ Караоке

1. УСТАНОВКИ (1. УСТАНОВКИ)

	НА ПЕРЕДНІЙ ПАНЕЛІ	НА ПУЛЬТІ ДИСТАНЦІЙНОГО КЕРУВАННЯ
1. Відкрийте лоток для диска:	OPEN▲	
2. Вставте караоке-диск:		
3. Закрийте лоток для диска:	OPEN▲	
4. На екрані з'явиться основне меню:		MENU
5. В меню на екрані виберіть пункт "1. УСТАНОВКИ" і натисніть		▲▼ і SELECT/ENTER
6. Виберіть потрібну настройку для кожної з нижченаведених опцій, і натисніть		◀▶ і SELECT/ENTER

ОПЦІЇ УСТАНОВКИ

1. Бали Увімк./Вимк. (1. БАЛЛЫ ВКЛ ВЫКЛ)

ВКЛ: По закінченні співу вибраної мелодії з'являються нараховані бали.

2. Фанфари Увімк./Вимк. (2. ФАНФАРЫ ВКЛ ВЫКЛ)

ВКЛ: Функція звуку фанфар під час відображення балу. Після закінчення пісні під час показу балу звучать фанфари.

3. Текст пісні Увімк./Вимк. (3. ТЕКСТ ПЕСНИ ВКЛ ВЫКЛ)

ВКЛ: Під час співу вибраної мелодії на екрані телевізора відображається текст пісні.

4. Бек-вокал Увімк./Вимк. (4. БЭК-ВОКАЛ ВКЛ ВЫКЛ)

ВКЛ: Під час співу вибраної мелодії чути бек-вокал.

Для відміни виберіть Вимк. (**ВЫКЛ**)

Примітка:

Для повернення до основного меню натисніть MENU.

Для повернення до попереднього режиму за допомогою кнопок  виберіть ▲▼ і натисніть SELECT/ ENTER.

МЕНЮ Караоке

2. СПИСОК КОМПОЗИЦІЙ (2. СПИСОК КОМПОЗИЦІЙ)

	НА ПУЛЬТІ ДИСТАНЦІЙНОГО КЕРУВАННЯ
1. В основному меню на екрані виберіть пункт “2. СПИСОК КОМПОЗИЦІЙ”, і натисніть	▲▼ і SELECT/ENTER
2. Виберіть один із варіантів 1. Російські пісні (1. РОССИЙСКИЕ ПЕСНИ), 2. Зарубіжні пісні (2. ЗАРУБЕЖНЫЕ ПЕСНИ) або 3. Класична музика (3. КЛАССИЧЕСКАЯ МУЗЫКА) і натисніть	▲▼ і SELECT/ENTER
3.-1 При виборі РОСІЙСЬКІ ПІСНІ або ЗАРУБІЖНІ ПІСНІ, на екрані телевізора з'явиться 1. СПИСОК ПІСЕНЬ (1. СПИСОК ПЕСЕН) і 2. СПИСОК ВИКОНАВЦІВ (2. СПИСОК ИСПОЛНИТЕЛЕЙ).	
3- 2. При виборі КЛАСИЧНА МУЗИКА, на екрані телевізора з'явиться 1. СПИСОК КОМПОЗИЦІЙ (1. СПИСОК КОМПОЗИЦІЙ) і 2. СПИСОК КОМПОЗИТОРІВ (2. СПИСОК КОМПОЗИТОРОВ).	
4. Виберіть 1. СПИСОК ПІСЕНЬ або 1. СПИСОК КОМПОЗИЦІЙ	▲▼ і SELECT/ENTER
5. Виберіть першу букву назви потрібної пісні.	
6. Виберіть назву потрібної пісні.	
7. Виберіть “2. СПИСОК ВИКОНАВЦІВ” або “2. СПИСОК КОМПОЗИТОРІВ”.	
8. Виберіть першу букву імені виконавця або композитора.	
9. Виберіть потрібного ВИКОНАВЦЯ або КОМПОЗИТОРА.	
10. Виберіть назву пісні виконавця або композиції композитора	

МЕНЮ Караоке

3. ДОВІЛЬНИЙ ВИБІР (3. СЛУЧАЙНЫЙ ВЫБОР)

Дана функція вибирає пісні у випадковому порядку.

	НА ПУЛЬТІ ДИСТАНЦІЙНОГО КЕРУВАННЯ
1. В основному меню на екрані виберіть пункт “3. ДОВІЛЬНИЙ ВИБІР”, і натисніть	▲▼
2. Натисніть	SELECT/ENTER

МЕНЮ Караоке

4. ЗМАГАННЯ (4. СОРЕВНОВАНИЕ)

Ця функція надає можливість позмагатися у співі двом командам – червоній та синій

	НА ПУЛЬТІ ДИСТАНЦІЙНОГО КЕРУВАННЯ
1. В основному меню на екрані виберіть пункт “4. ЗМАГАННЯ”, і натисніть	▲▼ і SELECT/ENTER
2. Виберіть КОЛИЧЕСТВО ПОПЫТОК .	▲▼
3. Щоб вибрати кількість спроб.	◀▶ і SELECT/ENTER
4. Виберіть ЖЕЛАЕМЫЙ РЕЗУЛЬТАТ .	▲▼
5. Виберіть один із переможних балів 60,70,80 або 90 і натисніть	▲▼ і SELECT/ENTER
6. Натисніть СТАРТ і виберіть номер, під яким будете співати. Повторіть крок 6 для зміни складу червоної або синьої команди.	
7. Для продовження або закінчення пісенного змагання виберіть 1. ТАК 1. ДА або 2. НЕТ .	

Примітка: Коли буде досягнутий переможний бал, на екрані телевізора з'явиться ПОЗДРАВЛЕНИЕ .

Коди мов

У даному списку наведені коди мов, необхідні для наступних початкових установок: Мова звукової доріжки диску, Мова субтитрів, Мова меню диску.

Мова	Код	Мова	Код	Мова	Код	Мова	Код	Мова	Код	Мова	Код
Афарська	6565	Хорватська	7282	Хауса	7265	Лінгала	7678	Кечуа	8185	Талжицька	8471
Африкаанс	6570	Чеська	6783	Іврит	7387	Литовська	7684	Ретороманська	8277	Тамільська	8465
Албанська	8381	Датська	6865	Хінді	7273	Македонська	7775	Румунська	8279	Телугу	8469
Амхарська	6577	Голландська	7876	Угорська	7285	Малагасійська	7771	Російська	8285	Тайська	8472
Арабська	6582	Англійська	6978	Ісландська	7383	Малайська	7783	Самоанська	8377	Тонга	8479
Вірменська	7289	Есперанто	6979	Індонезійська	7378	Малайялам	7776	Санскрит	8365	Турецька	8482
Ассамська	6583	Естонська	6984	Інтерлінгва	7365	Маорі	7773	Шотландсько-гаельська	7168	Туркменська	8475
Аймара	6588	Фарерська	7079	Ірландська	7165	Маратхі	7782	Сербська	8382	Твай	8487
Азербайджанська	6590	Фіджі	7074	Італійська	7384	Молдавська	7779	Сербохорватська	8372	Українська	8575
Башкирська	6665	Фінська	7073	Яванська	7487	Монгольська	7778	Шона	8378	Урду	8582
Баскська	6985	Французька	7082	Каннада	7578	Науру	7865	Сіндхі	8368	Узбецька	8590
Бенгальська; Бангладеська	6678	Фрізька	7089	Кашмірі	7583	Непальська	7869	Сингальська	8373	В'єтнамська	8673
Бутані	6890	Галісійська	7176	Казахська	7575	Норвезька	7879	Словацька	8375	Воляюк	8679
Біхарі	6672	Грузинська	7365	Киргизька	7589	Орія	7982	Словенська	8376	Валійська	6789
Бретонська	6682	Німецька	6869	Корейська	7579	Пенджабі	8065	Іспанська	6983	Волоф	8779
Болгарська	6671	Грецька	6976	Курдська	7585	Пашто, Пушту	8083	Суданська	8385	Ксоса	8872
Бірманська	7789	Гренландська	7576	Лаоська	7679	Перська	7065	Суахілі	8387	Ідіш	7473
Білоруська	6669	Гуарані	7178	Латинська	7665	Польська	8076	Шведська	8386	Йоруба	8979
Китайська	9072	Гуджараті	7185	Латвійська, Латиська	7686	Португальська	8084	Тагальська	8476	Зулу	9085

Регіональні коди

Виберіть код регіону з даного списку.

Регіон	Код	Регіон	Код	Регіон	Код	Регіон	Код	Регіон	Код		
Афганістан	AF	Коста-Ріка	CR	Гренландія	GL	Мальдіви	MV	Парагвай	PA	Шрі-Ланка	LK
Аргентина	AR	Хорватія	HR	Гонконг	HK	Мексика	MX	Парагвай	PY	Швеція	SE
Австралія	AU	Чеська республіка	CZ	Угорщина	HU	Монако	MC	Філіппіни	PH	Швейцарія	CH
Австрія	AT	Данія	DK	Індія	IN	Монголія	MN	Польща	PL	Тайвань	TW
Бельгія	BE	Еквадор	EC	Індонезія	ID	Марокко	MA	Португалія	PT	Тайланд	TH
Бутан	BT	Єгипет	EG	Ізраїль	IL	Непал	NP	Румунія	RO	Туреччина	TR
Болівія	BO	Сальвадор	SV	Італія	IT	Нідерланди	NL	Російська федерація	RU	Уганда	UG
Бразилія	BR	Ефіопія	ET	Ямайка	JM	Нідерландські Антільські острови	AN	Саудівська Аравія	SA	Україна	UA
Камбоджа	KH	Фіджі	FJ	Японія	JP	Нова Зеландія	NZ	Сенегал	SN	США	US
Канада	CA	Фінляндія	FI	Кенія	KE	Нігерія	NG	Сінгапур	SG	Уругвай	UY
Чілі	CL	Франція	FR	Кувейт	KW	Норвегія	NO	Словацька республіка	SK	Узбекистан	UZ
Китай	CN	Німеччина	DE	Лівія	LY	Оман	OM	Словенія	SI	В'єтнам	VN
Колумбія	CO	Великобританія	GB	Люксембург	LU	Пакистан	PK	Південна Африка	ZA	Зімбабве	ZW
Конго	CG	Греція	GR	Малайзія	MY	Парагвай	PA	Іспанія	ES		

Пошук і усунення несправностей

Ситуація	Причина	Спосіб усунення
ЖИВЛЕННЯ		
Відсутнє живлення	Не підключений шнур живлення.	Підключіть шнур живлення до електричної розетки.
РАДІО		
Відсутній звук	Не увімкнена функція радіо (TUNER).	Увімкніть функцію радіо (TUNER).
Шуми під час прийому радіо.	Система знаходиться близько від електронних пристроїв. Антенa розташована неправильно або погано підключена.	Установіть систему подальше від електронних пристроїв. Перевірте підключення антени і відрегулюйте її положення.
Система не починає відтворення	Вставлений диск, відтворення якого неможливе. Диск вставлений неправильно стороною.	Вставте диск, придатний для відтворення. Вставте диск робочою стороною вниз.
Відсутнє зображення	Диск не установлений правильно в заглиблення в лотку.	Вставте диск у заглиблення в лотку.
	Телевізор не настроєний на прийом відеосигналу.	Очистіть диск. Виберіть відповідний режим відеовходу телевізора, при якому зображення з пристрою добре видиме на екрані телевізора.
ПУЛЬТ ДИСТАНЦІЙНОГО КЕРУВАННЯ		
Пульт дистанційного керування не працює належним чином.	Пульт дистанційного керування не направлений на датчик дистанційного керування на пристрої.	Направте пульт дистанційного керування прямо на датчик дистанційного керування на пристрої.
	Елементи живлення пульта дистанційного керування розрядилися.	Замініть елементи живлення на нові.
КАСЕТА		
Неможливо виконати запис	Язичок захисту від стирання на касеті видалений.	Заклейте отвори на задній стороні касети клейкою стрічкою.

Технічні характеристики

Загальні

Живлення	Див. головну етикетку
Споживана потужність	Див. головну етикетку
Вага нетто	6,2 кг
Габаритні розміри (Ш x В x Г)	273 x 326 x 380 мм
Робочі умови	Температура: від 5 до 35°C, Робоче положення: горизонтальне
Робоча вологість	від 5% до 85%

Тюнер

Діапазон настройки FM	87,5-108,0 МГц або 65,0–74,0 МГц, 87,5-108,0 МГц
Проміжна частота	10,7 МГц
Діапазон настройки AM	522 - 1,620 кГц або 520 - 1,720 кГц
Проміжна частота	450 кГц

Підсилювач

ВИХІДНА ПОТУЖНІСТЬ	Фронтальні АС: 130 Вт + 130 Вт (4 Ом, сумарний коефіцієнт гармонік 10%) Тильні АС : 90 Вт + 90 Вт (6 Ом, THD 10 %) Центральна АС : 90 Вт (6 Ом, THD 10 %) Сабвуфер: 180 Вт (3 Ом, сумарний коефіцієнт гармонік 10 %)
---------------------------	---

Програваач DVD/CD

Частотний діапазон (аудіо)	40 - 20000 Гц
Співвідношення сигнал/шум (аудіо)	більше 75 дБ (1 кГц)
Співвідношення сигнал/шум (відео)	більше 55 дБ (1 кГц)
Динамічний діапазон (аудіо)	більше 80 дБ
Відеовихід	1,0 В (p-p), 75 Ом
Компонентний відеовихід	(Y) 1,0 В (p-p), 75 Ом (Pb)/(Pr) 0,7 В (p-p), 75 Ом

Касетний магнітофон

Швидкість перемотки вперед/назад	120 сек. (С-60)
Частотний діапазон	250 - 8000 Гц
Співвідношення сигнал/шум	43 дБ
Розділення каналів	50 дБ (P/B)/45 дБ (R/P)
Шум стирання	55 дБ (МТТ-5511)

Акустичні системи

	MDS263V	MDS713C	MDS713S	MDS713W
	MDS713V	Центральна АС	Тильні АС	Сабвуфер
Тип	Фронтальні АС	1 смуга, 2 динаміки	2 смуги, 2 динаміки	1 смуга, 1 динамік
Імпеданс	4 Ом	6 Ом	6 Ом	3 Ом
Номинальна вхідна потужність	130 Вт	90 Вт	90 Вт	180 Вт
Максимальна вхідна потужність	260 Вт	180 Вт	180 Вт	360 Вт
Габаритні розміри (ШxВxГ)	212 x 413 x 301 мм	273 x 110 x 161 мм	212 x 325 x 263 мм	273 x 325 x 372 мм
Вага нетто	5,5 кг	1,76 кг	3,4 кг	7,03 кг

Конструкцію та характеристики може бути змінено без попередження.

Примітка (Дата виробництва вироб).
Перша цифра (з лівої сторони) серійного номеру позначає Рік, наступні 2 цифри
- Місяць виробництва цього виробу.

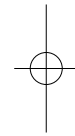
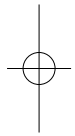
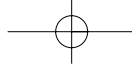

P/NO : MFL42712933

