



ДОМАШНІЙ МІНІ-КІНОТЕАТР ІНСТРУКЦІЯ КОРИСТУВАЧА

МОДЕЛЬ : FB-D162X

FB-D162X

FBS-D162V



Будь ласка, уважно та повністю прочитайте цей посібник перед тим, як почати підключення, використання або налаштування пристрою.

Інтернет адреса: <http://ua.lge.com>

Інформаційна служба LG: (380-44) 490-7777

Безкоштовна інформаційна лінія: 8-800-303-0000



УВАГА
НЕБЕЗПЕКА УРАЖЕННЯ
ЕЛЕКТРИЧНИМ СТРУМОМ.
НЕ ВІДКРИВАТИ!



ОБЕРЕЖНО: ЩОБ УНИКНУТИ УРАЖЕННЯ ЕЛЕКТРИЧНИМ СТРУМОМ, НЕ ЗНИМАЙТЕ КРИШКУ (АБО ЗАДНЮ СТІНКУ). УСЕРЕДИНІ ПРИЛАДУ НЕМАЄ ЕЛЕМЕНТІВ, ПРИЗНАЧЕНИХ ДЛЯ ОБСЛУГОВУВАННЯ СПОЖИВАЧЕМ. З ПИТАНЬ ОБСЛУГОВУВАННЯ ЗВЕРТАЙТЕСЯ ДО КВАЛІФІКОВАНОГО ФАХІВЦЯ.



Символ блискавки зі стрілкою в рівносторонньому трикутнику попереджає користувача про наявність небезпечної напруги усередині корпуса виробу, досить великої, щоб спричинити ураження людини електричним струмом.



Знак оклику усередині рівностороннього трикутника попереджає користувача про наявність важливих відомостей про роботу та технічне обслуговування, що містяться в прикладеній до пристрою інструкції.

ОБЕРЕЖНО : ДЛЯ ЗАПОБІГАННЯ ПОЖЕЖІ АБО УРАЖЕННЮ ЕЛЕКТРИЧНИМ СТРУМОМ НЕ ПІДДАВАЙТЕ ВИРІБ ДІЇ ДОЩУ АБО ВОЛОГИ.

ОБЕРЕЖНО: Не встановлюйте даний пристрій у закритих просторах, наприклад, у книжковій шафі або в подібних місцях.

ЗАСТЕРЕЖЕННЯ: Не затуляйте вентиляційні отвори. Встановлюйте пристрій згідно вказівок виробника.

Отвори у корпусі призначені для вентиляції, потрібної для надійної роботи пристрою та для захисту від перегріву.

Ніколи не можна затуляти отвори, кладучи пристрій на ліжко, диван, ковдру та подібну поверхню. Пристрій не можна вмонтовувати, наприклад, у книжкову полицю або у стійку, окрім як із забезпеченням належної вентиляції або дотримуючись інструкції виробника.

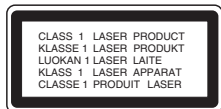

ОБЕРЕЖНО:

У даному виробі використовується лазерна система. Щоб гарантувати правильне використання даного виробу, уважно прочитайте цю інструкцію і збережіть її для майбутнього використання. Якщо потрібно виконати технічне обслуговування, звертайтеся до авторизованого сервісного центра. Використання органів керування, налаштувань, а також виконання процедур, відмінних від зазначених у цій інструкції, може призвести до небезпечного опромінення.

Щоб запобігти прямій дії лазерних променів, не відкривайте корпус. При відкритому корпусі можливий вплив видимого лазерного випромінювання. **НЕ ДИВІТЬСЯ НА ЛАЗЕРНИЙ ПРОМІНЬ.**

ОБЕРЕЖНО: Не допускайте потрапляння вологи (водяних крапель або бризок) на виріб і не ставте на нього об'єкти, заповнені водою, наприклад, вази.

УВАГА: Шнур живлення

Більшість електроприладів рекомендується підключати до окремого джерела живлення
Це джерело живлення з однією розеткою, що забезпечує підключення тільки даного приладу і не має додаткових розеток або розгалужень. Див. для довідки сторінку технічних характеристик у даній інструкції.

Не перевантажуйте розетки. Перевантажені, слабо закріплені або пошкоджені розетки, подовжувачі, зношені шнури живлення, ушкоджені або тріснута ізоляція становлять небезпеку. Кожна з цих умов може призвести до ураження електричним струмом або пожежі. Періодично перевіряйте шнур живлення приладу: якщо його зовнішній вигляд свідчить про ушкодження або знос, припиніть використання приладу і замініть шнур живлення його точним аналогом у фірмовому сервісному центрі.

Стежте за тим, щоб шнур живлення не піддавався фізичному або механічному впливу, тобто шнур не можна перекручувати, заплутувати, перетискати, пережимати дверима, по ньому не можна ходити. Звертайте особливу увагу на штепселі, розетки і місце з'єднання шнура з приладом.

Щоб відключити прилад від мережі, від'єднайте вилку шнура живлення від розетки. При установці приладу переконайтеся, що вилка шнура легко від'єднується.



Утилізація старого устаткування

1. Символ на пристрої, що зображує перекреслений сміттєвий бак на колесах, означає, що на виріб поширюється Директива 2002/96/ЄС.
2. Електричні й електронні пристрої повинні утилізуватися не разом з побутовим сміттям, а через спеціальні місця, зазначені центральними або місцевими органами влади.
3. Правильна утилізація старого устаткування допоможе запобігти потенційно шкідливому впливу на навколишнє середовище і здоров'я людини.
4. Для одержання більш докладної інформації про старий пристрій зверніться до адміністрації міста, служби, що займається утилізацією, або до магазину, де був придбаний продукт.

Вступ	
Догляд та обслуговування	3
Перед використанням	4
Передня панель/Задня панель	5
Пульт дистанційного керування	6
Установка та настройка	
Підключення до телевізора	7
Підключення антени	7
Додатковий вхід	8
Гніздо для навушників	8
Використання мікрофона	8
Регулювання гучності луни	8
Функція USB	9
Сумісні пристрої	9
Підключення акустичних систем	9
Настройка годинника	10
Функція таймера	10
Функція таймера сну	10
Вивід даних про диск на екран	11
Первісні настройки	11
ЗАГАЛЬНІ ПРИНЦИПИ РОБОТИ	11
LANGUAGE (МОВА)	11
Дисплей	12
Audio (Звук)	13
Lock (Захист від дітей)	13
Others (Додатково)	14
Експлуатація	
Основні можливості	15
Додаткові функції	16
Програвання дисків Audio CD або файлів MP3/WMA	17
Програмоване відтворення	17
Перегляд файлів JPEG	18
Програвання фільму у форматі DivX	19
Програмування радіостанцій	20
Прослуховування радіо	20
Експлуатація системи радіоінформації - ОПЦІЯ	21
Регулятор освітлення	22
Вимкнення звуку	22
Режим звуку	22
Ефект еквалайзера	22
DEMO	22
Режим дисплею	22
XDSS	22
Оптимізатор MP3	22
XTS Pro	22
Звучання VIRTUAL	22
Довідкові дані	
Коди мов	23
Регіональний код	23
Несправності та їх усунення	24-25
Технічні характеристики	26

Догляд та обслуговування

Перш ніж звернутися до техніки із сервісного центру, скористуйтеся інформацією, що наведена у цій главі.

Перевезення та обслуговування

Перевезення пристрою

Будь ласка, збережіть оригінальну картонну коробку та пакувальні матеріали. Якщо потрібно перевезти пристрій, для найбільшої безпеки упакуйте його повторно так само, як його було упаковано виробником.

Чистка зовнішніх поверхонь

- Не використовуйте поблизу апарату леткі рідини, наприклад, інсектицидний спрей.
- Не допускайте довготривалого контакту гумових або пластмасових виробів з пристроєм, бо вони залишають на поверхні плями.

Чистка пристрою

Для чистки програвача користуйтеся м'якою, сухою тканиною. Якщо поверхні надто забруднені, скористайтеся м'якою тканиною трохи зволоженою у м'якому розчині миючого засобу.

Не використовуйте сильні розчинники, такі як спирт, бензин або розріджувач, бо вони можуть пошкодити поверхню пристрою.

Обслуговування пристрою

Цей пристрій є високотехнологічним і прецизійним. Якщо оптичні лінзи, що зчитують, і деталі привода диска забруднені або зношені, якість зображення може погіршитися.

Залежно від умов роботи, регулярні огляди та обслуговування рекомендується проводити через кожні 1000 годин роботи. Докладніше про це можна дізнатися у найближчому сервіс-центрі.

Ця інструкція містить докладний опис порядку керування пристроєм за допомогою пульта дистанційного керування.

Правила користування сенсорними кнопками

- Керуйте пристроєм за допомогою сенсорних кнопок лише чистими і сухими руками.
 - У вологому середовищі затріть надлишки вологи с сенсорної панелі перед користуванням.
- Не натискайте надто сильно на сенсорні кнопки.
 - Надмірне зусилля може призвести до пошкодження сенсорних кнопок.
- Натисніть потрібну для виконання операції кнопку.
- Будьте обережні: не торкайтеся сенсорних кнопок металевими предметами чи іншими матеріалами, що проводять електричний струм.

Вступ

Перед використанням

Щоб експлуатація продукту проходила належним чином, ретельно ознайомтеся спочатку з цим посібником користувача та збережіть його для подальшого використання.

Тут міститься інформація щодо експлуатації вашого пристрою та догляду за ним. Якщо ваш пристрій буде потребувати обслуговування, звертайтеся до авторизованого сервіс-центру.

Про відображення символу

Символ " " може з'явитися на екрані вашого телевізору під час його роботи; це вказує на те, що функція, описана в цьому посібнику, недоступна для даного конкретного DVD-відеодиска.

Символ, що використовується у даному посібнику

Примітка: позначає особливі примітки та робочі функції.

Підказка: позначає підказки та короткі поради для полегшення роботи з приладом.

Розділ, назва якого містить один з наведених нижче символів, підходить лише для диска, який цей символ позначає.

 Вказує на небезпеку, що може призвести до пошкодження пристрою або інших матеріальних збитків.

 DVD та фіналізовані DVD±R/RW

 Аудіо компакт-диски

 Файли MP3



 Файли WMA

 Файли JPEG

 Файли DivX

Вироблено за ліцензією, отриманою від Dolby Laboratories. "Dolby", "Pro Logic" та подвійна літера D є торговими марками Dolby Laboratories. Конфіденційні труди, що не підлягають друку. Авторське право 1992-1997 Dolby Laboratories. Всі права захищені.

Типи дисків, що відтворюються

	DVD (диск 8 см / 12 см)
	Audio CD (диск 8 см / 12 см)

Додатково цей апарат може програвати диски DVD±R/RW та CD-R або CD-RW, що містять аудіофрагменти, файли у форматі MP3, WMA, JPEG або DivX.

Примітки:

- Залежно від характеристик записуючого обладнання або самого диска CD-R/RW (або DVD±R/RW) деякі диски CD-R/RW (або DVD±R/RW) можуть не відтворюватися на даному пристрої.
- Не ставте печатки і не приклеюйте ярлики до будь-якої сторони диска (до сторони з відмітками або до сторони з записом).
- Не використовуйте диски неправильної форми (наприклад, у формі серця чи прямокутні). Це може призвести до несправностей.



Регіональний код

Код регіону, в якому може використовуватися цей програвач, нанесений на нижній панелі. Даний апарат може програвати тільки DVD-диски з тією ж самою позначкою, або з позначкою "ALL".

Пояснення до регіональних кодів

- Більшість DVD-дисків має на кришці чіткий символ глобусу з одним або більше номерами всередині. Цей номер повинен співпадати з регіональним кодом вашого DVD-плеєру, інакше цей диск програватися не буде.
- Якщо ви будете намагатися програти DVD-диск з іншим регіональним кодом, ніж на вашому плеєрі, на екрані телевізору з'явиться повідомлення: "Check Regional Code" („Перевірте регіональний код”).

ЕНЕРГОЗБЕРІГАЮЧИЙ РЕЖИМ - ОПЦІОНАЛЬНО

Ви можете користуватися пристроєм у економному режимі енергозбереження. Коли пристрій ввімкнено, натисніть кнопку  (POWER) та тримайте приблизно 3 секунди.
- При переході пристрою у енергозберігаючий режим на дисплеї нічого не відображається.
Для виходу із енергозберігаючого режиму натисніть  (POWER).

Передня панель/Задня панель

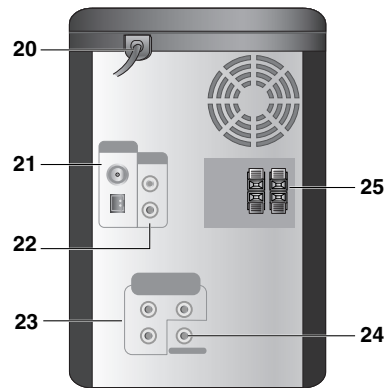
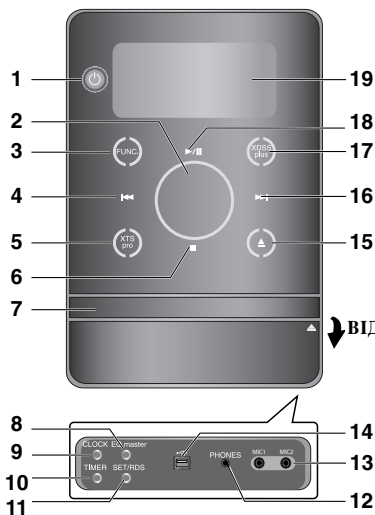

Всуп

1. (POWER)
2. VOLUME*
3. FUNC. (FUNCTION)
(FM, AM, DVD/CD, USB, AUX)
4. (SKIP)
TUN. (-) (TUNER)
5. XTDS pro
6. (STOP)
MO./ ST. (MONO/ STEREO)
7. ЛОТОК ДЛЯ ДИСКА
8. Кнопка EQ master/ DEMO
9. Кнопка годинника CLOCK
10. Кнопка таймеру TIMER
11. Кнопка фіксації настройки SET/
RDS (ОПЦІЯ)
12. НАВУШНИКИ
(Роз'єм навушників : \varnothing 3.5мм)
13. Гнізда для мікрофона (MIC1, MIC2)
14. Порт USB
15. (OPEN/CLOSE)
16. (SKIP)
TUN. (+) (TUNER)
17. XDSS plus (Оптимізатор MP3)

18. (PLAY/PAUSE)
19. Вікно дисплею
20. Шнур живлення
21. Термінал антени
22. З'єднувач додаткового входу AUX IN
23. З'єднання COMPONENT VIDEO OUT
(компонентний відеовихід) / PROGRESSIVE SCAN
(прогресивна розгортка)(Y P_r P_r)
24. З'єднання VIDEO OUT (Відеовихід)
25. Термінал акустичних систем

*Регулювання гучності



Пересувайте ралець навколо сенсорного колеса.

Пульт дистанційного керування

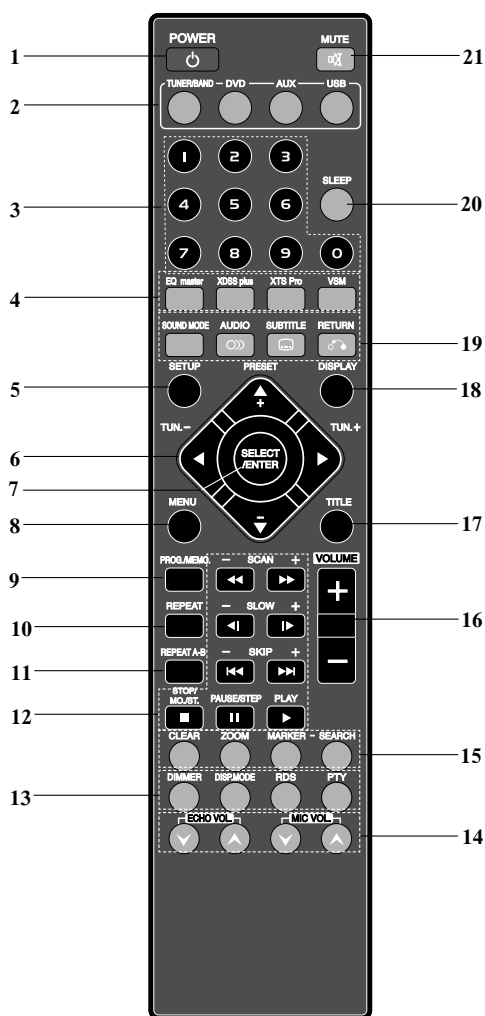

1. Кнопка вмикання POWER
2. Кнопки вибору функцій (TUNER/BAND, DVD, AUX, USB)
3. Цифрові кнопки (0 - 9)
4. Кнопки EQ master, XDSS plus, XTS Pro, VSM.
5. Кнопка SETUP (Установка)
6. • Кнопки зі стрілками (▲ / ▼ / ◀ / ▶)
(Вибір опції із меню.)
• Кнопки PRESET (-/+) (▲ / ▼)
• Кнопки TUN. (-/+) (◀ / ▶)
7. Кнопка SELECT/ENTER (Вибір/Введення)
8. Кнопка MENU (Меню)
(Кнопка MENU викликає меню, наявне на відеодисках DVD)
9. Кнопка PROG./MEMO
10. Кнопка REPEAT
11. Кнопка REPEAT A-B
12. Кнопки STOP (■)/MO.ST., PAUSE(II)/ STEP, PLAY (▶), SCAN (◀◀/▶▶), SKIP (◀◀◀/▶▶▶), SLOW (◀|/▶|)
13. • Кнопка DIMMER
• Кнопка DISP.MODE
• Кнопка RDS, PTY (ОПЦІЯ)
14. Кнопки ECHO VOL. (⊙/⊙), MIC VOL. (⊙/⊙)
15. • Кнопка ZOOM
• Кнопка CLEAR
• Кнопки MARKER, SEARCH
16. Кнопки VOLUME -/+
17. Кнопка TITLE
(Кнопка TITLE викликає на екран список назв записів на відеодиску DVD).
18. Кнопка DISPLAY (Дисплей)
19. • Кнопка SOUND
• Кнопка AUDIO (🔊)
• Кнопка SUBTITLE (📄)
• Кнопка RETURN (↩)
20. Кнопка SLEEP (Автовимикання)
21. Кнопка MUTE (🔇)

Діапазон дії пульта дистанційного керування

Спрямуйте пульт дистанційного керування на сенсор пульта ДК і натискайте на кнопки.

- Відстань: приблизно 23 фути (7 м) від сенсора пульта ДК
- Кут: приблизно 30° в кожному напрямку від датчика дистанційного керування



Попередження : Не використовуйте одночасно старі та нові батарейки. Ніколи не використовуйте разом батарейки різних типів (звичайні, лужні тощо).

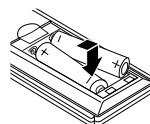

Встановлення батарейок в пульт

Зніміть захисну кришку на зворотній стороні ПДУ, та вставте дві батарейки R03 (розмір AAA) відповідно до ⊕ та ⊖ їх полярності.

Установка та настройка

Підключення до телевізора

Виконайте одне з зазначених далі підключень залежно від можливостей вашого наявного обладнання.

Підказки:

- Залежно від вашого телевізора й іншого обладнання, яке ви бажаєте підключити, існують різні способи підключення пристрою. Використовуйте лише один спосіб підключення з розглянутих нижче.
- При необхідності дивіться інструкції до вашого телевізора, відеомагнітофону, стереосистеми або інших приладів, щоб підключити їх якнайкраще.

Застереження:

- Підключайте прилад безпосередньо до телевізора. Виберіть відповідний аудіо/відеовід вашого телевізора.
- Не підключайте пристрій до телевізора через відеомагнітофон. Зображення DVD може бути спотворено системою захисту від копіювання.

Підключення

Підключіть з'єднання VIDEO OUT на пристрої до з'єднання VIDEO IN на телевізорі, використовуючи відео кабель з комплекту (V).

Підключення компонентного відео

Підключіть рознімачі COMPONENT VIDEO OUT програвача DVD/CD до відповідних рознімачів телевізора за допомогою кабелю Y Pb Pr cable (C).

Вид телевізора ззаду

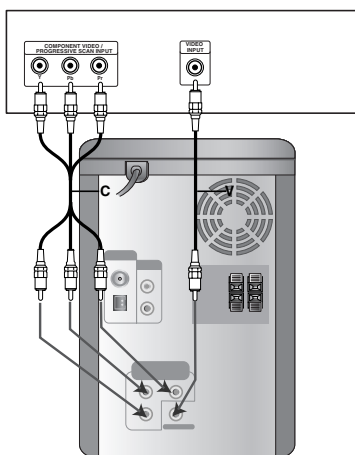

Підключення антени

Для прослуховування радіо підключіть FM/AM антени із комплекту.

Примітки:

- Щоб уникнути шумів розташуйте рамочну AM антену вдалині від пристрою та інших компонентів.
- Повністю витягніть дротову FM антену.
- Після підключення дротової FM антени намагайтеся тримати її якомога горизонтальніше.

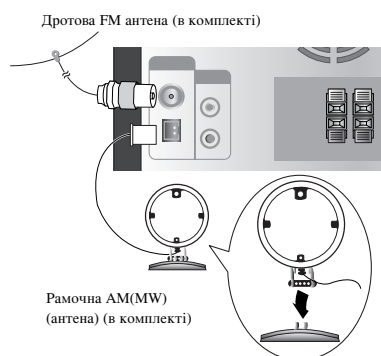

Для прийому AM(MW) Підключіть рамочну антену к клеммам з міткою AM

Додатковий вхід

Підключіть додатковий пристрій, такий як телевизор або відеомагнітофон через розташований з заднього боку з'єднувач AUX і натисніть **AUX**. [Див. Приклад 1 на ілюстрації нижче].

Якщо за допомогою вхідного кабелю для портативних пристроїв підключити вихід на навушники портативного пристрою (MP3-плеєра, касетного плеєра, CD-плеєра тощо) до роз'єму AUX, то ви зможете почути звук з цього пристрою через динаміки [Див. Приклад 2 на ілюстрації нижче].



Примітка:

Перед підключенням додаткового обладнання вимкніть пристрій та підключіть додаткове обладнання. У протилежному випадку можуть виникнути гучні шуми.

Гніздо для навушників

Підключіть штекер стереофонічних навушників (∅ 3.5мм) до цього гнізда.

Акустичні системи автоматично вимикаються, якщо ви підключаєте навушники (до комплекту не входять).

Використання мікрофона

Ви можете співати під музику, підключивши мікрофон до пристрою.

1. Підключіть мікрофон до гнізда MIC1/ MIC 2. На дисплеї з'явиться "🎤".
2. Виберіть потрібну музику.
3. Співайте під акомпанемент. Чутливість мікрофона регулюється ручкою MIC VOL. (Шкала: MIN, 1 - 14, MAX)

Примітки:

- На час, коли ви не використовуєте мікрофон, установіть ручку **MIC VOL.** у положення мінімальної чутливості або вимкніть мікрофон та від'єднайте від гнізда.
- Якщо мікрофон встановлено занадто близько від гучномовця, може виникнути виючий звук. У цьому випадку слід віднести мікрофон від гучномовця або зменшити його чутливість ручкою **MIC VOL.**
- Якщо звук, що йде в мікрофон надмірно голосний, він може бути переключений. У цьому випадку, зменшіть рівень ручкою **MIC.**

Регулювання гучності луни

За бажанням можна додати ефект луни при використанні мікрофонів.

Для збільшення чи зменшення гучності луни натисніть **ECHO VOL.** (🔊/🔇) на пульті дистанційного керування. (Шкала: MIN, 1 - 14, MAX)

Функція USB

Ви можете прослуховувати музичні файли (Файли MP3/WMA/PNG/JPEG/VIDEO), що записані у MP3-плеєрі або на USB-карті, підключивши зовнішній накопичувач до USB порту цього пристрою.

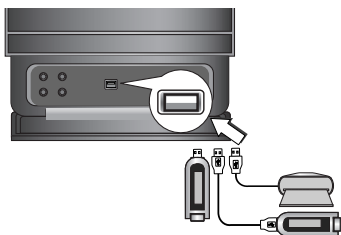

Сумісні пристрої

1. Пристрої, яким потрібна інсталяція додаткових програм при підключенні до комп'ютера, не підтримуються.
2. MP3-плеєр : MP3-плеєр із флеш пам'яттю.
 - MP3-плеєри, що потребують інсталяції драйверів, не підтримуються.
3. Флеш-диски USB : Пристрої, що підтримують USB2.0 або USB1.1.

Основні операції при програванні

1. Підключіть USB пристрій до USB порту вашої системи.
2. Від'єднайте USB пристрій від системи.

Примітка:

Виконання інших операцій, окрім основних, описане в розділі Прослуховування компакт-дисків. Можна скористатися різними функціями відтворення. Див. стор.15,16 та 17.

Примітки:

- **Не відключайте USB-пристрій під час його роботи.**
- Для захисту даних потрібно робити резервні копії.
- Якщо ви використовуєте подовжувач USB або USB хаб, USB пристрій може бути не розпізнаний.
- Пристрої із файловою системою NTFS не підтримуються. (Підтримуються лише файлові системи FAT (16/32).)
- Функція USB цієї системи підтримує не усі USB пристрої.
- Цифрові камери та мобільні телефони не підтримуються.
- Цей пристрій не підтримує кількість файлів, більшу за 1000.
- При наявності двох чи більше приводів для USB-пристрою на екран виводиться папка приводів. Якщо є бажання перейти до попереднього меню після вибору папки, натисніть RETURN.

Підключення акустичних систем

Підключіть кабелі динаміків до з'єднувачів.

Примітки:

- Переконайтеся, що шнури акустичних систем підключені до відповідних терміналів: (+) до (+) і (-) до (-). Якщо шнури підключені навпаки, звук буде спотворений та будуть втрачені басові частоти.
- Підключіть праву та ліву акустичні системи правильно. У протилежному випадку звук може бути спотворений.

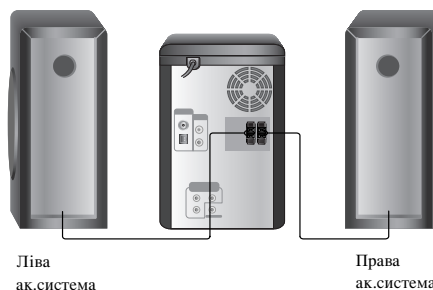

Настройка годинника

1. Натисніть кнопку **CLOCK**.
2. Виберіть 24- або 12-годинне відображення часу за допомогою кнопок **◀▶**.



3. Натисніть **SET**, щоб підтвердити вибір установки системи часу.
4. Точне значення часу (години) установлюється кнопками **◀▶** на передній панелі.
5. Натисніть кнопку **SET**.
6. Точне значення часу (хвилини) установлюється кнопками **◀▶** на передній панелі.
7. Натисніть кнопку **SET** – на дисплеї відобразиться встановлений час.
8. Тепер будь-коли ви можете натиснути кнопку **CLOCK** і на дисплеї протягом 5 секунд буде відображено поточний час.

Примітка:

Якщо ви хочете перевстановити час, натисніть та тримайте кнопку **CLOCK** більше двох секунд.

Функція таймера

За допомогою функції **TIMER** (таймер) ви можете вмикати чи вимикати прийом радіостанцій, відтворення компакт-дисків або відтворення вмісту пристрою **USB** в потрібний час.

1. Натисніть кнопку **CLOCK** щоб перевірити показання годинника. (Якщо годинник не настроєний, функція таймера працювати не буде.)
2. Натисніть кнопку **TIMER** щоб увійти у режим настройки таймера. Якщо потрібно змінити раніше заданий час таймера, натисніть та тримайте кнопку **TIMER** не менше 2 секунд.
 - На дисплеї з'явиться попередньо заданий час увімкнення та індикатор "☉".
3. Кожна функція (**TUNER** → **DVD/CD** → **USB**) мигає по черзі на екрані. При появі потрібної функції натисніть кнопку **SET**.
4. а. При виборі функції **TUNER** виберіть попередньо збережений в пам'яті номер натисканням кнопки **◀▶** і натисніть **SET**.
 - Надпис "ON TIME" з'явиться на екрані та зникне приблизно через 0.5 сек.
- б. При виборі функції **DVD/CD** або **USB**,
 - На екрані з'явиться надпис "ON TIME" та зникне приблизно через 0.5 сек.
5. Установіть час вмикання (години) кнопками **◀▶** на передній панелі.
6. Натисніть кнопку **SET**.

7. Установіть час вмикання (хвилини) кнопками **◀▶** на передній панелі.
8. Натисніть кнопку **SET**.
 - На екрані з'явиться надпис "OFF TIME" та зникне приблизно через 0.5 сек.
9. Установіть час вимкнення (години) кнопками **◀▶** на передній панелі.
10. Натисніть кнопку **SET**.
11. Установіть час вимкнення (хвилини) кнопками **◀▶** на передній панелі.
12. Натисніть кнопку **SET**.
13. Відрегулюйте рівень гучності кнопками **◀▶** на передній панелі.
14. Натисніть кнопку **SET**.
 - Настройка таймера завершена та на дисплеї буде відображено значок "☉".
15. Вимкніть апарат.
 - Вибрана функція буде автоматично ввімкнена та вимкнена в заданий час.

Примітка:

Якщо ви установили диск **DVD** або **DivX**, за винятком **CD/MP3/WMA**, таймер буде працювати так само, як у режимі **TUNER**.

Відключення або перевірка таймера

Кожного разу при натисканні кнопки **TIMER** ви можете активувати таймер або відключити його. Також ви можете перевірити установки таймера. Щоб активувати або перевірити таймер, натисніть кнопку **TIMER**, на дисплеї з'явиться значок "☉". Щоб відключити таймер, натисніть кнопку **TIMER** так, щоб значок "☉" зник з екрану дисплею.

Функція таймера сну

За допомогою таймера сну живлення автоматично вимикається через заданий відрізок часу.

1. Натисніть кнопку **SLEEP** щоб задати потрібний час до вимкнення. На екрані дисплею з'явиться надпис **SLEEP** та час до вимкнення.
2. При кожному натисканні кнопки **SLEEP** час змінюється у порядку,
SLEEP 180 → **150** → **120** → **90** → **80** → **70**
→ **60** → **50** → **40** → **30** → **20** → **10** → **OFF** (Не відображується)

Примітка:

Якщо натиснути кнопку **SLEEP**, коли на екрані відображений час таймера, то час таймера сну буде обнулений.

Відключення режиму таймеру сну

Якщо ви хочете відключити таймер сну, натискайте кнопку **SLEEP** до появи надпису "SLEEP 10", потім натисніть кнопку **SLEEP** ще раз під час відображення надпису "SLEEP 10".

Вивід даних про диск на екран

Можна виводити на екран різноманітну інформацію про вставлений диск.

1. Щоб вивести на екран різноманітну інформацію про відтворення, натисніть кнопку DISPLAY. Виведені на екран дані будуть різними залежно від типу диска або стану відтворення.
2. Можна вибрати елемент, натиснувши на ▲/▼ та змінити або вибрати параметр, натиснувши на ◀/▶.
 - Title (Track) – Поточний номер фрагменту (або доріжки). Кількість/загальна кількість фрагментів (або доріжок).
 - Chapter – Поточний номер розділу/загальна кількість розділів.
 - Time – Час, який минув від початку відтворення
 - Audio – Вибрана мова аудіо або аудіоканал.
 - Subtitle – Вибраний субтітр
 - Angle – Вибраний кут/загальна кількість кутів.
 - Sound – Вибраний режим звучання.

Примітка:

Якщо протягом декількох секунд не буде натиснуто жодної кнопки, табло гасне.

Первісні настройки

За допомогою меню настройки Setup можна виконувати різні настройки опцій, таких як зображення та звук. Також можна встановити, серед іншого, мову для субтитрів і меню настройки. Детальніше про кожний елемент меню настройки див. стор.11-14.

Для виведення на екран та виходу з меню:

Натисніть **SETUP** для входу в меню. Повторне натиснення **SETUP** поверне вас до первісної індикації.

Для переходу до наступного рівня: Натисніть ▶.

Для повернення до попереднього рівня: Натисніть ◀.

ЗАГАЛЬНІ ПРИНЦИПИ РОБОТИ

1. Натисніть **SETUP**. З'явиться меню настройки Setup.
2. За допомогою ▲/▼ виберіть бажану опцію, після чого натисніть ▶ для переходу на другий рівень. На екрані з'явиться поточна настройка для вибраної опції разом із можливими іншими настройками.
3. За допомогою ▲/▼ виберіть другу бажану опцію, після чого натисніть ▶ для переходу на третій рівень.
4. За допомогою ▲/▼ виберіть бажану настройку, після чого натисніть **SELECT/ENTER** для підтвердження вашого вибору. Деякі опції потребують додаткових етапів настройки.
5. Натисніть **SETUP** або **PLAY** для виходу з меню настройки.

LANGUAGE (МОВА)



OSD (екранне меню)

Виберіть мову для меню настройки та дисплею.

Disc Audio / Subtitle / Menu

Виберіть бажану мову для аудіотреку (аудіодиск), субтитрів та меню диска.

Original – означає мову, якою диск був спочатку записаний.

Other – щоб вибрати іншу мову, натисніть цифрові кнопки, потім кнопку **SELECT/ENTER** для введення відповідного 4-значного числа за списком кодів мов на стор.23. Якщо ви ввели помилковий код мови, натисніть **CLEAR**.

Дисплей



TV Aspect

4:3 – виберіть це співвідношення ширини та довжини екрану, якщо підключений стандартний телевізор 4:3.

16:9 – виберіть це співвідношення ширини та довжини екрану, якщо підключений широкоформатний телевізор 16:9.

Display Mode (Режим дисплею)

Опція режиму дисплею функціонує тільки тоді, коли співвідношення екрану встановлено на 4:3.

Letterbox – висвічує широке зображення на екрані зі стрічками у верхній та нижній частинах екрану.

Panscan – автоматично висвічує широке зображення на весь екран та обрізає краї, що виходять за межі екрану.

Progressive Scan (Порядкова розгортка)

Відео з порядковою розгорткою забезпечує найвищу якість зображення з мінімальним мерехтінням.

Якщо Ви використовуєте з'єднання компонентного відеосигналу COMPONENT VIDEO OUT, але при цьому підключаєте пристрій до стандартного (аналогового) телевізора, відключіть прогресивну розгортку.

Якщо ви використовуєте з'єднання компонентного відео для підключення до телевізора або монітора, сумісного із сигналом порядкової розгортки, увімкніть порядкову розгортку.

Вмикання порядкової розгортки:

Підключіть компонентний вихід пристрою до входу вашого монітора / телевізора, налаштуйте телевізор або монітор на компонентний вхід.

1. Виберіть "Progressive Scan" (Порядкова розгортка) у меню ДИСПЛЕЙ і натисніть кнопку ►.
2. За допомогою кнопок ▲ / ▼ виберіть установку "Увімк.".
3. При натисканні SELECT/ENTER плеєр перейде в режим порядкової розгортки.

Обережно:

Як тільки буде встановлено порядкову розгортку, зображення буде видно тільки на телевізорі або моніторі, що підтримує таку розгортку. Якщо ви активували Progressive scan (Порядкову розгортку) помилково, необхідно виконати загальне скидання пристрою. Потім натисніть кнопку STOP (■) і тримайте її натиснутою принаймні п'ять секунд. Для відеовиходу буде відновлено стандартну установку, і зображення знову можна буде бачити на звичайному аналоговому телевізорі або моніторі.

Audio (Звук)

Кожен DVD-диск має багато опцій виводу аудіосигналу. Задайте опції АУДІО для даного пристрою відповідно до типу використовуваної аудіосистеми.

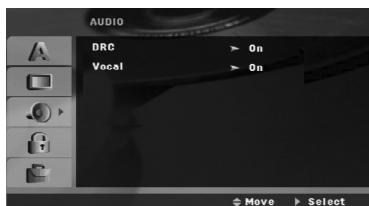

Контроль динамічного діапазону (DRC)

У форматі DVD*1 можна прослуховувати звукову доріжку у найточнішій і найреалістичнішій презентації завдяки цифровій технології звучання. Проте ви можете забажати звужити динамічний діапазон аудіовиходу (це різниця між найгучнішими та найтихішими звуками). Після цього можна прослуховувати фільм на нижчій гучності без втрати чіткості звучання. Щоб задіяти цей ефект, встановіть DRC в положення On.

*1: Тільки Dolby Digital

Vocal (Вокал)

Виберіть для пункту підменю Vocal значення [ON] тільки для відтворення багатоканального караоке DVD. Караоке канали на диску будуть перетворені на звичайний стерео звук.

Lock (Захист від дітей)

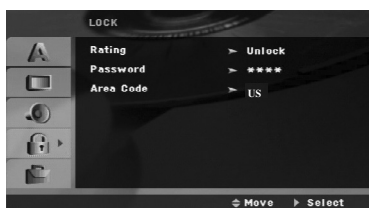

Рівень обмеження

Блокує відтворення DVD-дисків з позначкою „для дорослих" за їхнім змістом. Не всі диски мають рівень обмеження.

1. У меню LOCK виберіть "Rating" та натисніть ►.
2. Тепер для того, щоб увійти до заблокованих опцій, треба ввести пароль, який ви встановили. Якщо ви ще не ввели пароль, з'явиться запитання про його створення.

Введіть пароль і натисніть **SELECT/ENTER**.

Введіть його знову та натисніть **SELECT/ENTER** для перевірки. У разі помилкового вводу перш ніж натиснути **SELECT/ENTER**, натисніть **CLEAR**.

3. Кнопками ▲ / ▼ виберіть рівень обмеження від 1 до 8.

Rating 1-8: Рівень одиниця (1) означає найбільшу кількість обмежень, а рівень вісім (8) - найменш суворий.

Розблокування: Якщо буде вибрано "unlock" ("розблокування"), батьківський контроль буде відключено, і диск буде програватись у повному обсязі.

4. Для підтвердження вибраного вами рівня обмеження натисніть **SELECT/ENTER**, потім **SETUP** для виходу з цього меню.

Пароль

Ви можете вводити або змінювати пароль.

1. В меню LOCK виберіть "Password" та натисніть ►.
2. Виконайте крок 2, як показано вище (Рівень обмеження).

Для того, щоб змінити пароль натисніть **SELECT/ENTER**, коли висвітиться функція Change (Змінити). Наберіть пароль і натисніть **SELECT/ENTER**. Для підтвердження пароля наберіть його ще раз і натисніть **SELECT/ENTER**.

3. Натисніть **SETUP** для виходу з меню.

Якщо ви забули ваш пароль

Якщо ви забули пароль, ви можете стерти його таким чином:

1. Натисніть **SETUP** для входу в меню Setup.
2. Введіть наступні 6 цифр «210499» та натисніть **SELECT/ENTER**. Пароль буде видалено.

Код місцевості

Введіть код місцевості, стандарти якої були застосовані для встановлення рівня обмеження для DVD-відео диска згідно зі списком на сторінці 23.

1. В меню LOCK виберіть "Area Code" ("Код місцевості") та натисніть ►.
2. Виконайте крок 2, як було показано у попередньому пункті (Рівень обмеження).
3. Кнопками ▲ / ▼ виберіть перший символ.
4. Натисніть ► та кнопками ▲ / ▼ виберіть другий символ.
5. Натисніть **SELECT/ENTER** для підтвердження вибору коду місцевості.

Others (Додатково)

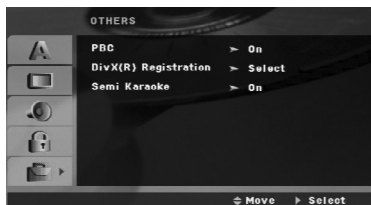

РВС (Контроль відтворення)

Функція контролю відтворення дозволяє користуватися спеціальними можливостями навігації при відтворенні дисків з підтримкою цієї функції. Щоб скористатися цією функцією, установіть [On].

Реєстрація DivX(R)

Ми надаємо вам реєстраційний код DivX(r) VOD (Video On Demand), який дозволяє брати напрокат та купувати відео через службу DivX(r) VOD. Детальніше про це на сайті www.divx.com/vod.

1. Виберіть опцію "DivX(R) Registration" ("Реєстрація DivX(r)"), потім натисніть ►.
2. Доки вибрано "Select", натисніть **SELECT/ENTER** і з'явиться реєстраційний код. Використовуйте реєстраційний код для покупки або взяття напрокат відеофільмів в службі DivX(r) VOD на сайті www.divx.com/vod. Виконайте інструкції та завантажте відео на диск, призначений для відтворення на цьому апараті.
3. Для виходу натисніть **SELECT/ENTER**.

Примітка:

Всі завантажені з DivX(r) VOD відеозаписи можуть програватися тільки на цьому апараті.

Semikaraoke (Напівкараоке)

Коли скінчиться розділ, фрагмент або доріжка, ця функція відобразить на екрані рахунок під звук фанфар.

On (Увімкнено): Ввімкніть функцію «Semi karaoke». Коли ви закінчите співати, на екрані з'явиться рахунок.

Off (Вимкнено): Вимкніть функцію «Semi karaoke». Фанфари та рахунок не будуть з'являтися на екрані.

Функція напівкараоке сумісна із такими типами дисків:

- диски DVD
- диски DVD Karaoke

Примітки:

- Ця функція доступна у режимах DVD/CD.
- Функція часткового караоке доступна тільки при приєднаному мікрофоні.
- Якщо під час перегляду фільму при переході до іншого фрагменту з'являється звук фанфар або рахунок на екрані, вимкніть функцію напівкараоке у меню налаштувань SET UP, або відключіть мікрофон.

Експлуатація

Основні можливості

Кнопки	Операції	Диски
▲ (OPEN / CLOSE)	Відкриває або закриває лоток для диска.	ALL
⏸ (PAUSE)	Під час відтворення натисніть ⏸, щоб призупинити відтворення. Кілька разів натисніть ⏸ для покадрового програвання.	ALL DVD DivX
SKIP (⏮ / ⏭)	Під час відтворення натисніть SKIP (⏮ або ⏭) для переходу до наступного розділу/доріжки, або для повернення до початку поточного розділу/доріжки. Коротко двічі натисніть SKIP ⏮ для переходу до попереднього розділу/доріжки.	ALL
SCAN (⏪ / ⏩)	Під час відтворення натисніть кілька разів SCAN (⏪ або ⏩), щоб вибрати потрібну швидкість зчитування. DVD: ⏪, ⏪⏪, ⏪⏪⏪, ⏪⏪⏪⏪, ⏪⏪⏪⏪⏪ або ▶▶, ▶▶▶, ▶▶▶▶, ▶▶▶▶▶, ▶▶▶▶▶▶ диски DivX: ⏪, ⏪⏪, ⏪⏪⏪, ⏪⏪⏪⏪, ⏪⏪⏪⏪⏪ або ▶▶, ▶▶▶, ▶▶▶▶, ▶▶▶▶▶ WMA/MP3, Audio CD: ⏪⏪(X2, X4, X8) або ▶▶(X2, X4, X8)	DVD MP3 DivX ACD WMA
REPEAT	Під час відтворення натисніть кілька разів кнопку REPEAT для вибору потрібного режиму повтору. Диски DVD Video: Розділ/Фрагмент/Відкл. Диски Audio CD, DivX/MP3/WMA: Track/All/Off (Доріжка/Всі/Відкл.)	DVD MP3 DivX ACD WMA
REPEAT A-B	Під час відтворення натисніть кнопку A-B для вибору спочатку місця A, потім місця B на диску, щоб потім повторювати відтворення відрізка від точки A (почальна точка) до точки B (кінцева точка). Для виходу натисніть REPEAT A-B.	DVD
ZOOM	Під час відтворення або паузи натисніть ZOOM для збільшення відео зображення.(3 кроки). Ви можете переміщувати збільшену картинку за допомогою кнопок ◀▶▲▼.	DVD
TITLE	Якщо встановлений DVD має меню, на екрані з'явиться меню фрагментів. У протилежному випадку може з'явитися меню диска.	DVD
MENU	На екрані з'являється меню диска.	DVD
⏮ (СУБТИТРИ)	Під час відтворення натисніть кілька разів кнопку SUBTITLE для вибору потрібної мови субтитрів.	DVD DivX
🗣 (Мова АУДІО)	Під час відтворення натисніть кілька разів AUDIO для того, щоб прослуховувати аудіо або звукову доріжку іншою мовою.	DVD DivX
SLOW	Режим паузи, натисніть SLOW (◀ або ▶) для вибору потрібної швидкості. DVD: ◀ (1/2, 1/4, 1/8, 1/16) або ▶ (1/2, 1/4, 1/8, 1/16)	DVD

Примітки до загальних функцій:

- Функція масштабування може не працювати на деяких DVD.
- Функція повтору програвання відрізка A-B доступна лише для поточного фрагмента.

Додаткові функції

Пошук за часом відтворення **DVD** **DivX**

Починає програвання з будь-якого часу запису на диску.

1. Натисніть **DISPLAY** під час відтворення.
2. Натисніть **▲** / **▼** для вибору піктограми годинника, з'явиться "--:--:--".
3. Введіть потрібний час у годинах, хвилинах та секундах зліва направо. При помилці натисніть **CLEAR**, щоб стерти введені числа. Потім введіть правильний час.
4. Для підтвердження натисніть **SELECT/ENTER**. Відтворення почнеться з заданого часу.

Пошук позначки **DVD** **DivX**

Введення позначки

Ви можете почати програвання з максимум дев'яти місць на диску, занесених до пам'яті. Щоб ввести позначку, натисніть **MARKER** на бажаному місці диска. При цьому на екрані телевізора на короткий час з'явиться піктограма позначки. Повторіть процедуру для введення інших (до 9) позначок.

Щоб відтворити або стерти епізод з позначкою

1. Під час відтворення натисніть **SEARCH**. На екрані з'явиться меню пошуку позначки.
2. Впродовж 10 секунд натисніть **◀** / **▶** для вибору номеру позначки, яку ви хочете відтворити або стерти.
3. Натисніть **SELECT/ENTER**, і відтворення почнеться з епізоду, поміченого позначкою. Або натисніть **CLEAR**, і позначку буде стерто зі списку.
4. Ви можете задіяти будь-яку позначку шляхом введення її номеру у меню пошуку позначки.

Хранитель екрану

Хранитель екрану активізується, коли ви залишаєте апарат в режимі зупинки приблизно на п'ять хвилин.

Зберігання у пам'яті останнього епізоду **DVD**

Цей пристрій зберігає в пам'яті останній кадр з останнього переглянутого диска. Останній кадр залишається в пам'яті, навіть якщо ви заберете диск із пристрою або вимкнете живлення. Якщо ви вставите диск, який має епізод, що його занесено до пам'яті, цей епізод викликається автоматично.

Примітка:

Пристрій не збереже кадр із диска, якщо ви вимкнете його, не запустивши програвання диска.

Програвання із у 1,5 разів більшою швидкістю.

DVD **MP3** **WMA** **ACD**

Ви можете швидко розпочати прослуховувати музику і переглядати фільм.

Швидкість 1,5 дозволяє передивлятися зображення та прослуховувати звук швидше ніж при програванні диску у нормальному режимі.

1. Під час відтворення в звичайному режимі натисніть кнопку **PLAY**. На екрані з'явиться зображення із звуком, що програтється зі швидкістю 1,5.
2. Для повернення в режим звичайного відтворення натисніть кнопку **PLAY**.

Вибір системи

Слід вибрати режим, що відповідає системі телебачення. Якщо на дисплеї відображається повідомлення, що диск відсутній (NO DISC), натисніть і утримуйте кнопку **PAUSE/STEP** на пульті ДУ понад 5 секунд для одержання можливості вибрати систему (PAL, NTSC або AUTO).

- Якщо вибрана система не відповідає системі ТБ, передача кольорів може бути порушена.

NTSC: Вибирається при підключенні пристрою до телевізора системи NTSC.

PAL: Вибирається при підключенні пристрою до телевізора системи PAL.

AUTO: Вибирається при підключенні пристрою до мультисистемного телевізора.

Програвання дисків Audio CD або файлів MP3/WMA

Даний апарат дозволяє програвати диски Audio CD або файли у форматі MP3/WMA.

MP3/ WMA/ Audio CD

Після того, як ви вставили носій з записаними на ньому файлами MP3/WMA або Audio CD, на екрані телевізора з'являється меню.

Натисніть **▲ / ▼** для вибору доріжки/файла, потім натисніть **PLAY (ВІДТВОРЕННЯ)** або **SELECT/ENTER**, після чого почнеться відтворення. Можна скористатися різними функціями відтворення. Див. стор.15,16.

Ter ID3

Якщо для відтворюваного файлу вказана така інформація, як, наприклад, назва фонограми, ви можете побачити її, декілька разів натискаючи кнопку **DISPLAY**. Інформація MP3/WMA файлу (назва папки і файлу, назва пісні, ім'я виконавця, альбом, жанр, коментар, тривалість) виводиться на дисплей і на екран телевізора.

Для переходу до попереднього або наступного файлу натисніть кнопку **SKIP (◀◀ / ▶▶)**.

Підказки:

- Для переходу до наступної сторінки натисніть **MENU**.
- На компакт-диску з файлами у форматах MP3/WMA і JPEG ви можете переключатися між MP3/WMA і JPEG. Натисніть слово **TITLE** і **MUSIC** або **PHOTO**, що виділене вгорі меню.

Сумісність диска MP3/WMA з цим програвачем обмежена наступним чином:

- Частота дискретизації: 32 - 48 кГц (MP3), 24 - 48кГц (WMA)
- Швидкість передачі в бітах: 32 - 320кбс (MP3), 40 - 192кбс (WMA)
- Пристрій не здатний зчитувати файли MP3/WMA з розширенням, що відрізняється від ".mp3" / ".wma".
- Фізичний формат диска CD-R повинен бути ISO 9660
- Якщо ви записуєте файли MP3 / WMA за допомогою програм, які не можуть створювати файлової систему (наприклад, Direct-CD), то такі MP3 / WMA-файли програватися не будуть. Ми рекомендуємо користуватись програмою Easy-CD Creator, яка створює файлової систему ISO 9660.
- Імена файлів повинні містити не більше 8 літер та мати розширення .mp3 або .wma.
- Вони не повинні містити особливих символів, таких як / ? * : " < > 1 тощо.
- Загальна кількість файлів на диску повинна бути меншою, ніж 999.

Для одержання оптимальної якості відтворення на даному пристрої потрібно, щоб диски і записи відповідали певним технічним стандартам. Попередньо записані DVD автоматично встановлюються на ці стандарти. Існує багато різних типів форматів дисків, що записуються (включаючи CD-R файлами у форматах MP3 або WMA), і всі вони потребують виконання певних умов (дивіться вище) для забезпечення сумісності відтворення.

Попереджуємо користувачів, що для завантаження файлів MP3 / WMA та музики з Інтернету необхідно мати дозвіл. Наша компанія не має права надавати такий дозвіл. За дозволом треба звертатися до власника авторських прав.

Програмоване відтворення

Функція програмування дозволяє зберігати ваші улюблені треки з будь-якого диска в пам'яті плеєра. Програма може містити до 300 треків (Audio CD/MP3/WMA).

1. Вставте диск.
Диски Audio CD та MP3/WMA:
2. Виберіть доріжку із списку "List", потім натисніть **PROG.MEMO**, або виберіть піктограму "➔ (Add)" і натисніть **SELECT/ENTER**, щоб внести вибрану доріжку до списку "Program". Повторіть операцію для внесення до списку інших доріжок.

Примітка:

Ви можете внести до списку всі доріжки на диску. Виберіть піктограму "☰ Внести все", потім натисніть **SELECT/ENTER**.

3. Виберіть із списку "Program" доріжку, яку ви бажаєте почати програвати. Для переходу до наступної сторінки натисніть **MENU**.
4. Щоб розпочати відтворення, натисніть **PLAY** або **SELECT/ENTER**. Відтворення почнеться у порядку, у якому ви програмували доріжки. Відтворення зупиниться після того, як всі доріжки у списку "Program" будуть програні по одному разу.
5. Щоб відновити відтворення з пам'яті, виберіть доріжку зі списку **AUDIO CD** (або **MP3/WMA**), після чого натисніть **PLAY**.

Повторне відтворення запрограмованих доріжок

1. Натисніть **REPEAT (ПОВТОР)** під час програвання диска. З'явиться піктограма режиму повтору.
2. Натисніть **REPEAT (ПОВТОРУ)**, щоб вибрати бажаний режим повтору.
 - **TRACK (Доріжка)** : повторює поточну доріжку.
 - **ALL (Все)** : повторює усі доріжки в списку.
 - **Off(нічого не виводиться)**: режим повтору відсутній.

Видалення треку зі запрограмованого списку

1. Кнопками **▲ ▼** виберіть доріжку, яку ви бажаєте стерти зі списку програвання.
2. Натисніть **CLEAR (СТЕРТИ)** або виберіть піктограму "☒", потім натисніть **SELECT/ENTER**, щоб ввести вибрану доріжку у список програвання. Повторіть операцію для видалення інших доріжок зі списку.

Видалення всього запрограмованого списку

Кнопками **▲ / ▼** виберіть "☒ (Del all)" ("Стерти все"), потім натисніть **SELECT/ENTER**.

Примітка:

Запрограмовані доріжки також стираються, коли диск витягається з лотку.

Перегляд файлів JPEG

На даному апараті можна відтворювати диски з файлами JPEG. Перш ніж відтворювати зображення JPEG, прочитайте праворуч примітки щодо записів файлів у форматі JPEG.

1. Вставте диск та закрийте лоток диска. Меню PHOTO з'явиться на телеекрані.

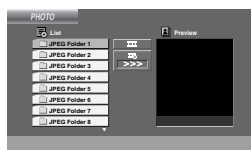

2. Натискаючи кнопки ▲ / ▼, виберіть каталог і натисніть **SELECT/ENTER**. Буде виведений список файлів у каталозі. Якщо зі списку файлів треба повернутися в попередній список каталогу, за допомогою кнопок ▲ / ▼ виберіть **EXIT**, і натисніть **SELECT/ENTER** або **PLAY**.
3. Якщо ви бажаєте переглянути якийсь файл, кнопками ▲ / ▼ виділіть цей файл і натисніть **SELECT/ENTER** або **PLAY**. Під час перегляду файла ви можете натиснути кнопку **STOP** і перейти до попереднього меню (JPEG-меню).

Показ слайдів

Кнопками ▲ ▼ ◀ ▶ виділіть опцію **Slide Show**, далі натисніть **SELECT/ENTER** або **PLAY**.

Підказки:

- Є чотири ступені швидкості показу слайдів **Speed** : > (Повільний), >> (Нормальний), >>> (Швидкий) та II (відкл.). Кнопками ▲ / ▼ / ◀ / ▶ виділіть опцію. Далі кнопками ◀ / ▶ виберіть бажані ступені, після чого натисніть **SELECT/ENTER**.
- Якщо ви встановите опцію швидкості **Speed** в позицію **Off** (відкл.), показ слайдів буде неможливим.

Фотознімок

1. Під час показу слайдів натисніть **PAUSE/STEP**. Пристрій перейде в режим **PAUSE** (Пауза).
2. Для повернення до режиму показу слайдів натисніть **PLAY** або знову **PAUSE/STEP**.

Перехід до іншого файла

Під час перегляду зображення натисніть одноразово **SKIP** (◀◀ або ▶▶), щоб перейти до наступного або попереднього файла.

Обертання зображення

Під час перегляду натисніть ▲ / ▼ / ◀ / ▶ для його обертання за стрілкою годинника або у протилежному напрямку.

Зміна масштабу відображення

Натискайте кнопку **ZOOM**.

Zoom on (Зміна масштабу увімкнена)

◀→Zoom off (Зміна масштабу вимкнена)

Натискайте кнопки ▲, ▶ або ▶▶ для збільшення розміру відеозображення.

Натискайте кнопки ▼, ◀ або ◀◀ для зменшення розміру відеозображення.

Сумісність файлів JPEG з даним плеєром обмежена і визначається так:

- Залежно від розмірів і числа файлів JPEG DVD-плеєру може знадобитися значна кількість часу для зчитування вмісту диска. Якщо через кілька хвилин на екрані не відображаються дані, можливо, обсяг деяких файлів занадто великий - зменшіть роздільну здатність файлів JPEG до розміру менше 2760 x 2048 пікселів та запишіть новий диск.
- Загальна кількість файлів та папок на диску повинна бути меншою від 999.
- Деякі диски можуть бути несумісними через інший формат запису або стан диска.
- Перш ніж копіювати файли на диск формату CD, переконайтеся, що всі вибрані файли мають розширення ".jpg".
- Якщо файли мають розширення ".jpe" або ".jpeg", перейменуйте їх на ".jpg" файли.
- Файли без розширення ".jpg" не будуть зчитані цим пристроєм. Навіть якщо ці файли відображені як файли JPEG зображення в Windows Explorer.

Програвання фільму у форматі DivX

Цей пристрій може використовуватися для відтворення файлів у форматі DivX.

1. Вставте диск та закрийте лоток.
На екрані телевізора з'явиться меню MOVIE.

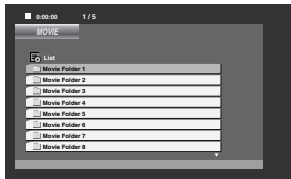

2. Натискаючи кнопки ▲ / ▼ виберіть каталог і натисніть **SELECT/ENTER**. Буде виведений список файлів у каталозі. Якщо зі списку файлів треба повернутися в список каталогу, за допомогою кнопок ▲ / ▼ виберіть **EQ** і натисніть **SELECT/ENTER** або **PLAY**.
3. Якщо ви бажаєте переглянути якийсь файл, кнопками ▲ / ▼ виділіть цей файл і натисніть **SELECT/ENTER** або **PLAY**.
4. Для виходу натисніть **STOP**.

Підказки:

- Для переходу до наступної сторінки натисніть MENU.
- На компакт-диску з файлами MP3/WMA, JPEG та MOVIE можна переключатися між меню MUSIC, PHOTO та MOVIE. Натисніть слово **TITLE** і MUSIC, PHOTO та MOVIE, що виділене у верхній частині меню.

Примітки:

- Перш ніж програти файл у форматі DivX, кожен раз вибирайте режим включення субтитрів "SUBTITLE ON" натискаючи на кнопку субтитрів.
- Якщо субтитр має більш ніж дві мови у файлі, доступним є лише субтитр з мовою оригіналу.
- Під час програвання файла DivX настройка режиму звучання та звуку VIRTUAL неможлива.
- Файл субтитрів DivX слід ідентифікувати із використанням назви файла DivX. Тоді вони будуть відображатися на екрані.

Примітка про показ субтитрів DivX

Якщо субтитри не відображаються належним чином під час відтворення, натисніть та утримуйте 3 секунди кнопку **STITLE**, після чого натисніть **STITLE** для вибору іншого мовного коду, доки субтитри не будуть з'являтися на екрані правильно.

Сумісність файла DivX з даним плеєром обмежена і визначається так:

- Доступне розділення файла DivX менше 800x600 (W x H) пікселів.
- Назва файла субтитрів DivX обмежена 45 символами.
- Якщо код мови неможливо декодувати у файлі DivX, його може бути відображено на екрані у вигляді позначки " _ ".
- Якщо частота кадрів перевищує 30 кадрів на 1 секунду, ця система може не функціонувати нормально.
- Якщо в структурі файли відео та аудіо не перемежаються, буде виводитись або відео, або аудіосигнал.

Відтворювані DivX файли

- ".avi ", ".mpg ", ".mpeg ", ".divx"

Відтворюваний формат субтитрів

- SubRip(*.srt/* .txt)
SAMI(*.smi)
SubStation Alpha(*.ssa/* .txt)
MicroDVD(*.sub/* .txt)
SubViewer 2.0(*.sub/* .txt)
VobSub(*.sub)

Відтворюваний формат кодека

- "DIVX3.xx ", "DIVX4.xx ", "DIVX5.xx ",
"MP43 ", "3IVX ".

Відтворюваний формат аудіо

- "AC3 ", "PCM ", "MP3 ", "WMA ".
- Частота дискретизації: 32 – 48 кГц (MP3),
24 – 48кГц (WMA)
- Швидкість передачі в бітах: 32 – 320кбс (MP3),
40 – 192кбс (WMA)

Програмування радіостанцій

Ви можете запрограмувати до 50 станцій у FM та AM діапазонах. Перед початком настройки встановіть гучність на мінімум.

1. Натисніть **TUNER/BAND** для вибору бажаного діапазону частот (AM або FM).
2. Виберіть потрібну станцію за допомогою **TUN.** (-/+).

Автоматична настройка

- Натисніть і утримуйте кнопку **TUN.** (-/+) більше 0,5 секунди.

Сканування припиниться, коли пристрій настроїться на усі станції.

Ручна настройка

- Швидко натискайте кнопку **TUN.** (-/+) кілька разів.

3. Натисніть **PROG./MEMO.**
На екрані буде мигати номер фіксованої настройки.
4. Натисніть **PRESET (▲/▼)** для вибору бажаного номера попередньої установки.
5. Знову натисніть кнопку **PROG./ MEMO.** Станція запрограмована.
6. Повторіть кроки від 1 (або 2) до 5 для програмування інших станцій.

Видалення усіх запрограмованих станцій

Натисніть та тримайте **PROG./ MEMO.** протягом приблизно двох секунд, на дисплеї з'явиться напис "ERASE ALL" (Стерти все). Знову натисніть **PROG./ MEMO.** станції буде вилучено.

Для довідки

Якщо запрограмовані усі станції, на екрані дисплею на мить з'явиться надпис "FULL" (Заповнене), потім почне мигати номер фіксованої настройки. Для заміни номеру фіксованої настройки повторіть кроки 4-5.

Виклик запрограмованої станції

Натисніть і утримуйте кнопку **PRESET (▲/▼)**, доки не з'явиться потрібний попередньо установлений номер, або натисніть на кнопку кілька разів.

Прослуховування радіо

1. Натисніть **TUNER/BAND** для вибору бажаного діапазону частот (AM або FM).
Почнеться прийом останньої настроєної станції.
2. Натисніть **PRESET (▲/▼)** кілька разів для вибору бажаного номера попередньої установки.
- При кожному натисканні кнопки пристрій настроюється на наступну запрограмовану станцію.
3. Відрегулюйте рівень гучності, натискаючи **VOLUME** (-/+).

Прослуховування незапрограмованих радіостанцій

- Для ручної настройки, див. "Ручна настройка" у пункті 2 ліворуч.
- Для автоматичної настройки, див. "Автоматична настройка" у пункті 2 ліворуч.

Вимкнення радіо

Натисніть кнопку **(POWER)** для вимкнення пристрою, або виберіть інший режим роботи (DVD/CD, USB, AUX).

Для довідки

- Якщо у FM трансляції багато шумів, натисніть кнопку **MO./ST.** щоб у вікні дисплею з'явився надпис "MONO". Буде втрачено стереоефект, проте якість прийому поліпшиться. Для відновлення стереоефекту натисніть **MO./ST.** ще раз.
- Для поліпшення якості прийому переорієнтуйте антени.

Експлуатація системи радіоінформації - ОПЦІЯ

Цей пристрій обладнано системою радіоінформації (RDS), яка водночас з радіосигналом FM-станції приймає багато іншої інформації. Поширена зараз у багатьох країнах, система радіоінформації використовується для передачі позивних радіостанцій або мережних даних, текстових повідомлень про тип програми, яка транслюється станцією, або музичних даних і точного часу.

НАСТРОЙКА СИСТЕМИ РАДІОІНФОРМАЦІЇ

У разі, якщо настроєна FM-радіостанція передає дані RDS, система автоматично буде виводити на екран позивний цієї радіостанції, а індикатор RDS буде горіти у вікні дисплею разом з індикаторами програми послуг RDS (PS), розпізнавання типу програми (PTY), радіотексту (RT) та автокорекції вбудованого годиннику (CT), якщо такі дані передаються станцією.

ОПЦІЇ ВИВОДУ ДАНИХ СИСТЕМИ РАДІОІНФОРМАЦІЇ НА ДИСПЛЕЙ

Система радіоінформації здатна передавати ще багато різноманітної інформації, окрім первісного позивного радіостанції, котрий приймається, коли на станцію настроєно вперше. У звичайному режимі передачі радіоданих на дисплеї відображаються назва станції, мережа радіомовлення або позивні. Натискаючи кнопку RDS, ви можете по черзі вибирати різні види даних:

(PS → FREQUENCY → PTY → RT → CT)

- **PS (Назва послуги програми)**- назву каналу відображається у вікні дисплею.
- **PTY (Розпізнавання типу програми)** – назву типу програми відображається у вікні дисплею.
- **RT (Радіотекст)** – текстове повідомлення містить особливу інформацію від радіостанції. Зверніть увагу на те, що це повідомлення може прокручуватись на дисплеї, щоби розміститись.
- **CT (Автокорекція годинника по каналу)** – передає для апарата точний час та виводить його на дисплеї.

Примітка:

Окремі RDS-станції можуть не включати до пакету своїх послуг деякі з цих додаткових опцій. Якщо дані, які потрібні для обраного режиму роботи, не транслюються, у вікні дисплею з'явиться повідомлення **PTY NONE, RT NONE, CT NONE, PS NONE**.

Пошук програми (PTY)

Головною перевагою системи радіоінформації є її спроможність кодувати мовлення типовими кодами програми (PTY), котрі вказують тип матеріалу, що транслюється. Нижче приведений перелік скорочень, які застосовуються для позначення кожного типового коду разом із його поясненням.

NEWS	Новини
AFFAIRS	Актуальні події
INFO	Інформація
SPORT	Спорт
EDUCATE	Просвіта
DRAMA	Драматургія
CULTURE	Культура
SCIENCE	Наука
VARIED	Різні розмовні програми
POP M	Популярна музика
ROCK M	Рок-музика
EASY M	Легка музика
LIGHT M	Розважальна музика
CLASSICS	Класична музика
OTHER M	Інша музика
WEATHER	Інформація про погоду
FINANCE	Фінансові програми
CHILDREN	Дитячі програми
SOCIAL	Загальносуспільні програми
RELIGION	Релігійні програми
PHONE IN	Програми з участю радіослухачів
TRAVEL	Мандрювання та туризм
LEISURE	Дозвілля та хоббі
JAZZ	Джазова музика
COUNTRY	Музика у стилі кантрі
NATION M	Національна музика
OLDIES	Музика ретро
FOLK M	Народна музика
DOCUMENT	Документальні програми
TEST	Тестове аварійне повідомлення від радіостанції
ALARM !	Надзвичайні повідомлення

Можна вести пошук заданого типу програми наступним чином:

1. Натисніть кнопку **TUNER/BAND** для вибору FM-діапазону.
2. На пульті натисніть кнопку **PTY**; на дисплеї буде виведений останній код **PTY**, що застосовувався.
3. Багаторазово натискайте на **PTY**, щоб вибрати бажаний код **PTY**.
4. Після вибору коду **PTY** натисніть **TUN.(-/+)**. Система увійде у режим автоматичного пошуку. Коли настройка на станцію здійсниться, пошук зупиниться.

Регулятор освітлення

Ця функція змінює яскравість вікна дисплею на передній панелі у включеному стані.

Багаторазово натисніть кнопку **DIMMER**.

Вимкнення звуку

Щоб вимкнути звук апарату, натисніть **MUTE**.

Вимикати звук може бути потрібно, наприклад, для відповіді на телефонний дзвінок, при цьому індикація "MUTE" буде блимати на дисплеї.

Режим звуку

Ви можете насолоджуватись об'ємним звучанням, просто вибравши одне з запрограмованих звукових полів згідно до програми, яку ви бажаєте прослухати. (тільки 2-канальний звук)

Кілька разів натискайте кнопку режим звуку.

BYPASS → ON STAGE → STUDIO → CLUB → HALL
→ THEATER 1 → CHURCH → BYPASS...

Примітка: Первісний режим звучання - BYPASS

Ефект еквалайзера

Ви можете вибрати серед 7 звукових установок і регулювати низькі (BASS), середні (MIDDLE) й високі (TREBLE) частоти.

- Виберіть бажаний режим звучання за допомогою **EQ master**.

NORMAL → USER EQ → POP → CLASSIC

↑ ↓
JAZZ ← DRAMA ← ROCK

- Натисніть **EQ master**, щоб вибрати USER EQ..

1. При появі USER EQ натисніть **SET**.

На дисплеї з'явиться напис "BASS 0".

2. Натисніть **◀◀/▶▶** для вибору потрібної установки (Шкала: MIN, -4 ~ +4, MAX).

3. Виберіть установку BASS, MIDDLE або TREBLE за допомогою кнопок **▶/||** або **■** на передній панелі.

4. Відрегулюйте середні (MIDDLE) та високі (TREBLE) частоти, як показано на малюнку.

DEMO

Натисніть **EQ master** на передній панелі при відключеному живленні, щоб відобразити функцію на дисплеї. Для відміни знову натисніть **POWER** або кнопку **EQ master**.

Режим дисплею

Коли ви натиснете кнопку **DISP. MODE**

(режим дисплею), ви можете спостерігати за спектральною картиною звуку на екрані дисплею у шести режимах.

XDSS

(Extreme Dynamic Sound System)

Натисніть **XDSS plus** для посилення високих, низьких частот та об'ємного звучання. Буде світитись позначка "XDSS ON" або "NORMAL".

DVD/DivX/Audio CD : XDSS ON ↔ NORMAL

MP3/WMA : XDSS ON → MP3 -- OPT ON
→ NORMAL → XDSS ON ...

Оптимізатор MP3

Ця функція оптимізує програвання стиснутих MP3 файлів. Вона поліпшує якість басових частот, робить їх приємними. При кожному натисканні **XDSS plus**. Установки змінюються в такому порядку.

XDSS ON → MP3 -- OPT ON → NORMAL

XTS Pro

Це наша унікальна технологія покращення якості звуку, яка досконало передає оригінальний звук та відчуття живого звуку.

При кожному натисканні кнопки **XTS Pro** відбувається перемикання у наступному порядку:

XTS -- P ON ↔ NORMAL

Примітка:

Функція XTS Pro не працює при підключенні навушників.

Звучання VIRTUAL

Натисніть **VSM** для ввімкнення ВІРТУАЛЬНОГО звуку.

Source	Display	Effect
2.1 ch.	VIRTUAL	3D STEREO
5.1 ch	VIRTUAL	Звучання VIRTUAL

● 3D STEREO

Технологія об'ємного звучання з ефектом присутності для стереоджерел оптимізована для стереодинаміків. Вона дозволяє створювати вражаючі ефекти об'ємного звучання за допомогою мультимедіа-програвачів.

● Звучання VIRTUAL

Ця технологія субміксування (патент заявлено) перетворює 5.1-канальний звук на 2-канальний із інформацією про напрямок звуку. Завдяки їй 2-канальний звук 2.1 каналів сприймається як звук 5.1 каналів.

Довідкові дані

Коди мов

Використовуйте даний список для вибору мови у таких початкових установках: Звук, субтитри, меню диска.

Мова	Код	Мова	Код	Мова	Код	Мова	Код
Абхазька	6566	Фіджі	7074	Лінгальська	7678	Сингалезька	8373
Афар	6565	Фінська	7073	Литовська	7684	Словацька	8375
Африканс	6570	Французька	7082	Македонська	7775	Словенська	8376
Албанська	8381	Фризька	7089	Малагасійська	7771	Сомалійська	8379
Амехарик	6577	Галісійська	7176	Малайська	7783	Іспанська	6983
Арабська	6582	Грузинська	7565	Малайала	7776	Суданська	8385
Вірменська	7289	Німецька	6869	Мальтійська	7784	Суахілі	8387
Ассамська	6583	Грецька	6976	Маорі	7773	Шведська	8386
Аймарська	6588	Гренландська	7576	Мараті	7782	Тагальська	8476
Азербайджанська	6590	Гуарані	7178	Молдавська	7779	Таджицька	8471
Башкирська	6665	Гуджараті	7185	Монгольська	7778	Тамільська	8465
Баскська	6985	Хауса	7265	Науруанська	7865	Татарська	8484
Бенгальська; Банга	6678	Іврит	7387	Непальська	7869	Телугу	8469
Бутанська	6890	Хінді	7273	Норвезька	7879	Тайська	8472
Біхарі	6672	Угорська	7285	Орія	7982	Тибетська	6679
Бретонська	6682	Ісландська	7383	Пенджабська	8065	Тигринья	8473
Болгарська	6671	Індонезійська	7378	Пушту	8083	Тонга	8479
Бірманська	7789	Інтерлінгва	7365	Перська	7065	Турецька	8482
Білоруська	6669	Ірландська	7165	Польська	8076	Туркменська	8475
Камбоджійська	7577	Італійська	7384	Португальська	8084	Тві	8487
Каталонська	6765	Японська	7465	Кечуа	8185	Українська	8575
Китайська	9072	Яванська	7487	Ретороманська	8277	Урду	8582
Корсиканська	6779	Каннадська	7578	Румунська	8279	Узбецька	8590
Хорватська	7282	Кашмір	7583	Російська	8285	В'єтнамська	8673
Чеська	6783	Казахська	7575	Самоа	8377	Волапук	8679
Датська	6865	Киргизька	7589	Санскрит	8365	Уельська	6789
Голландська	7876	Корейська	7579	Шотландська	7168	Вола	8779
Англійська	6978	Курдська	7585	Сербська	8382	Хоса	8872
Есперанто	6979	Лаоська	7679	Сербсько-хорватська	8372	Ідиш	7473
Естонська	6984	Латинь	7665	Шона	8378	Йоруба	8979
Фарсі	7079	Латиська	7686	Сінді	8368	Зулуйська	9085

Регіональний код

Виберіть код регіону з даного списку.

Region	Код	Region	Код	Region	Код	Region	Код
Афганістан	AF	Ефіопія	ET	Малайзія	MY	Саудівська Аравія	SA
Аргентина	AR	Фіджі	FJ	Мальдівські острови	MV	Сенегал	SN
Австралія	AU	Фінляндія	FI	Мексика	MX	Сингапур	SG
Австрія	AT	Франція	FR	Монако	MC	Словаччина	SK
Бельгія	BE	Німеччина	DE	Монголія	MN	Словенія	SI
Бутан	BT	Великобританія	GB	Марокко	MA	Південна Африка	ZA
Болівія	BO	Греція	GR	Непал	NP	Південна Корея	KR
Бразилія	BR	Гренландія	GL	Нідерланди	NL	Іспанія	ES
Камбоджа	KH	Острови Херд та МакДоналд	HM	Голландські Антильські острови	AN	Шрі-Ланка	LK
Канада	CA	Гонконг	HK	Нова Зеландія	NZ	Швеція	SE
Чилі	CL	Угорщина	HU	Нігерія	NG	Швейцарія	CH
Китай	CN	Індія	IN	Норвегія	NO	Тайвань	TW
Колумбія	CO	Індонезія	ID	Оман	OM	Таїланд	TH
Конго	CG	Ізраїль	IL	Пакистан	PK	Туреччина	TR
Коста-Ріка	CR	Італія	IT	Панама	PA	Уганда	UG
Хорватія	HR	Ямайка	JM	Парагвай	PY	Україна	UA
Чеська Республіка	CZ	Японія	JP	Філіппіни	PH	США	US
Данія	DK	Кенія	KE	Польща	PL	Уругвай	UY
Екватор	EC	Кувейт	KW	Португалія	PT	Узбекістан	UZ
Єгипт	EG	Лівія	LY	Румунія	RO	В'єтнам	VN
Сальвадор	SV	Люксембург	LU	Російська Федерація	RU	Зімбабве	ZW

Несправності та їх усунення

Перш ніж зв'язатися із сервіс-центром, зверніться до наступного довідника з приводу можливої причини несправності:

Несправність	Причина	Усунення
Відсутнє живлення.	<ul style="list-style-type: none"> Шнур живлення відключений. 	<ul style="list-style-type: none"> Надійно вставте шнур живлення у розетку.
Живлення увімкнене, але пристрій не працює.	<ul style="list-style-type: none"> Не вставлений диск. 	<ul style="list-style-type: none"> Вставте диск. (Перевірте, щоб світився індикатор DVD або audio CD на дисплеї DVD.)
Відсутнє зображення.	<ul style="list-style-type: none"> Телевізор не настроєний на прийом сигналу від DVD. 	<ul style="list-style-type: none"> Виберіть відповідний режим відеовходу телевізора так, щоб на екрані з'явилося зображення з цього пристрою.
	<ul style="list-style-type: none"> Відеокабель вставлений незадовільно. 	<ul style="list-style-type: none"> Вставте відеокабель щільно в гнізда.
	<ul style="list-style-type: none"> Живлення телевізора вимкнене. 	<ul style="list-style-type: none"> Включіть телевізор.
Відсутній або лише дуже слабкий звук.	<ul style="list-style-type: none"> Обладнання, підключене через аудіокабель, не встановлене на прийом DVD-сигналу. 	<ul style="list-style-type: none"> Виберіть підходящий режим прийому аудіосигналу так, щоб можна було чути звук з цього пристрою.
	<ul style="list-style-type: none"> Аудіокабель вставлений незадовільно. 	<ul style="list-style-type: none"> Вставте аудіокабель щільно в гнізда.
	<ul style="list-style-type: none"> Живлення пристроїв, підключених за допомогою аудіокабелю, відключене. 	<ul style="list-style-type: none"> Включіть пристрої, підключені через аудіокабель.
	<ul style="list-style-type: none"> Аудіокабель пошкоджений. 	<ul style="list-style-type: none"> Замініть його новим.
Зображення, що виводиться на екран, незадовільне.	<ul style="list-style-type: none"> Диск забруднений. 	<ul style="list-style-type: none"> Почистіть диск.
Не запускається відтворення.	<ul style="list-style-type: none"> Не вставлений диск. 	<ul style="list-style-type: none"> Вставте диск. (Перевірте, щоб світився індикатор DVD або audio CD на дисплеї DVD.)
	<ul style="list-style-type: none"> Вставлений диск, що не програться. 	<ul style="list-style-type: none"> Вставте диск, що програться. (Перевірте тип диска, кольорову систему та регіональний код.)
	<ul style="list-style-type: none"> Диск вставлено догори стороною відтворення. 	<ul style="list-style-type: none"> Вставте диск стороною, що програться, вниз.
	<ul style="list-style-type: none"> Вставлений диск неправильно розташований відносно направляючих. 	<ul style="list-style-type: none"> Розмістіть диск у лотку відповідно до направляючих.
	<ul style="list-style-type: none"> Диск забруднений. 	<ul style="list-style-type: none"> Почистіть диск.
	<ul style="list-style-type: none"> Меню виводиться на телеекран. 	<ul style="list-style-type: none"> Натисніть на кнопку SETUP, щоб відключити меню.
	<ul style="list-style-type: none"> Встановлений рівень обмеження. 	<ul style="list-style-type: none"> Відмініть функцію рівня обмеження або змініть рівень обмеження.
Чути гучний шум.	<ul style="list-style-type: none"> Диск забруднений. 	<ul style="list-style-type: none"> Почистіть диск.
	<ul style="list-style-type: none"> Динаміки та компоненти незадовільно підключені. 	<ul style="list-style-type: none"> Щільно підключіть динаміки та компоненти.
	<ul style="list-style-type: none"> Пристрій знаходиться надто близько до телевізора. 	<ul style="list-style-type: none"> Відсуньте ваш телевізор далі від аудіокомпонентів.

Несправність	Причина	Усунення
На радіостанції неможливо настроїтися.	• Антена незадовільно встановлена або підключена.	• Підключіть антену щільно. • Налаштуйте прийом на антени і підключіть зовнішню антену, якщо це потрібно.
	• Сигнал від радіостанцій дуже слабкий (після настройки в автоматичному режимі).	• Налаштуйтеся на станцію вручну.
	• Немає занесених в пам'ять станцій, або запрограмовані станції стерті (при настройці скануванням запрограмованих станцій).	• Занесіть станції в пам'ять (стор. 20).
Пульт дистанційного контролю не працює, як потрібно.	• Пульт дистанційного керування не спрямований на датчик дистанційного керування пристрою.	• Направте пульт дистанційного керування на датчик дистанційного керування пристрою.
	• Пульт дистанційного керування надто далеко від пристрою.	• Використовуйте пульт дистанційного керування в межах 23 футів (7 м).
	• Між пультом і пристроєм знаходиться перешкода.	• Усуньте перешкоду.
	• Батареї у пульті дистанційного керування розрядилися.	• Замініть батареї новими.
Дисплей на передній панелі дуже темний.	• На дисплей передньої панелі нічого не виводиться.	• Натисніть DIMMER.

Технічні характеристики

Загальні	Живлення	Див. етикетку на задній панелі приладу.	
	Споживана потужність	Див. етикетку на задній панелі приладу.	
	Маса нетто	3,31 кг	
	Розміри (Ш x В x Г)	170 x 253 x 265 мм	
	Робочі умови	Температура: від 5 до 35°C, Робоче положення: горизонтальне	
	Робоча вологість	від 5% до 85%	
CD/DVD	Лазер	Напівпровідниковий лазер, довжина хвилі 650 нм	
	Сигнальна система	PAL 625/50, NTSC 525/60	
	Діапазон відтворюваних частот (аудіо)	від 40 Гц до 2 кГц	
	Відношення сигнал/шум (аудіо)	Понад 75 дБ (1 кГц, NOP -3 дБ, 20 кГц ФНЧ/А-фільтр)	
	Динамічний діапазон (аудіо)	Не менше 75 дБ	
	Гармонічні викривлення (аудіо)	0,5 % (1 кГц при 1Вт) (20 кГц LPF)	
Відео	Відеовихід	1,0 В (p-p), 75 Ом, негативна синхр./ гніздо RCA x 1	
	Компонентний відеовихід	(Y) 1,0 В (p-p), 75 Ом, негативна синхр./гніздо RCA x 1 (Pb)/(Pr) 0,7 В (p-p), 75 Ом, гніздо RCA x 1	
Тюнер	FM	Діапазон частот	87,5 – 108,0 МГц або 65,0 – 74,0 МГц, 87,5 – 108,0 МГц
		Проміжна частота	10,7 МГц
		Відношення сигнал/шум	60/55 дБ (Моно)
	AM (MW)	Діапазон відтворюваних частот	50 - 10,000 Гц
		Діапазон настройки	522 – 1 620 кГц або 520 – 1 720 кГц
		Проміжна частота	450 кГц
Посилувач	Режим стерео	80 Вт + 80 Вт	
	Вихідна потужність	80 Вт + 80 Вт	
	Сумарний коефіцієнт гармонік	0,5 %	
	Діапазон відтворюваних частот	40 - 20000 Гц	
	Співвідношення сигнал/шум	75 дБ	
Динаміки	Тип	3-смуговий 3 динамік	
	Імпеданс	4 ль	
	Частотний діапазон	70 - 20,000 Гц	
	Рівень звукового тиску	83дБ/Вт (1м)	
	Номінальна потужність, що підводиться	80 Вт	
	Максимальна потужність, що підводиться	160 Вт	
	Габарити (Ш x В x Г)	128 x 295 x 240 мм	
Маса нетто	4,1кг		

Примітка (Дата виробництва вироба).

Перша цифра (з лівої сторони) серійного номеру позначає Рік, наступні 2 цифри

- Місяць виробництва цього виробу.

* Дизайн та специфікація можуть бути змінені без повідомлення.



P/NO : MFL35424780