

# TV LCD MANUAL DE INSTRUÇÕES

## MODELOS DE TV LCD

**19LS4R\***

**22LS4R\***

**17LS5R\***

**20LS5R\***

Leia atentamente este manual antes de utilizar a definição.  
Guarde-o para futuras referências.  
Grave o número do modelo e número de série do TV.  
Verifique a etiqueta na parte posterior da unidade e sempre que necessitar de um serviço de assistência informe estes dados ao seu fornecedor.



# ACESSÓRIOS

Certifique-se de que os seguintes acessórios estão incluídos com a TV. Se faltar algum acessório, contacte o fornecedor em que adquiriu o produto.

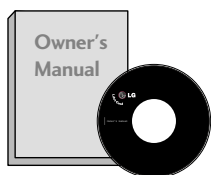

Manual do Proprietário



Pilhas

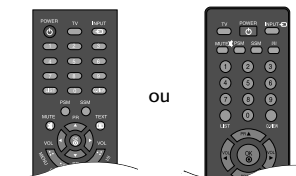

Controlo Remoto



Cabo de Alimentação



Gestão dos Cabos



**Pano de Polimento**  
Proceda do polimento do ecrã com o pano.  
Esta função não está disponível em todos os modelos.

\*Limpe ligeiramente o ponto manchado no exterior apenas com os panos de limpeza destinados ao exterior do produto, caso existam manchas ou dedadas na superfície exterior.

.....  
Não limpe de forma brusca quando remover a mancha. Tenha cuidado, uma vez que a alimentação excessiva poderá causar riscos ou descoloração.

## ACESSÓRIOS .....1

### PREPARAÇÃO

CONTROLOS DO PAINEL FRONTAL .....	4
INFORMAÇÕES DO PAINEL POSTERIOR .....	6
INSTALAÇÃO DA COLUNA .....	9
Separar a Coluna .....	10
TAMPA POSTERIOR PARA DISPOSIÇÃO DOS CABOS	11
Montagem na Parede: Instalação horizontal ...	12
Instalação do Pedestal da Televisão .....	12
Posicionar o ecrã .....	13
Localização .....	13
Sistema de Segurança Kensington .....	14
Ligação da Antena .....	15

### INSTALAÇÃO DE EQUIPAMENTO EXTERNO

INSTALAÇÃO DO RECEPTOR HD .....	16
Regulação do DVD .....	18
Configuração do VCR .....	20
CONFIGURAÇÃO DOS AUSCULTADORES	23
CONFIGURAÇÃO DO PC .....	24
Configuração do Ecrã para o modo PC	27

### VER TV /CONTROLO DE PROGRAMAS

Funções das Funções das Teclas do Controlo. ....	28
Ligar a TV .....	30
Seleção de canais .....	30
Regulação do Volume .....	30
SELECÇÃO E AJUSTE DE MENUS NO ECRÃ	31
Sintonizar com Auto-programação .....	32
Sintonizar com Programação manual	33
Sintonização fina .....	34
Atribuir um nome à estação .....	35
Edição da programação .....	36
Programa favorito .....	37
Ver o quadro da programação .....	38
Bloqueio para Crianças .....	39

### CONTROLO DE IMAGEM

CONTROLO DO TAMANHO DE IMAGEM (RELAÇÃO DE ASPECTO) .....	40
PREDEFINIÇÕES DE IMAGEM	
- Modo de Imagem - Predefinição .....	42
- Controlo Automático do Tom de Cor (Frio/ Normal/Morno) .....	43
AJUSTE MANUAL DA IMAGEM	
- Opção Picture Mode-User .....	44
- Opção Colour Tone - User .....	45
<b>XD</b> - TECNOLOGIA DE MELHORAMENTO DA IMAGEM .....	46
<b>XD</b> Demo .....	47
Cinema .....	48
REPOR IMAGEM .....	49

### CONTROLO DE SOM E IDIOMA

NIVELADOR DE VOLUME AUTOMÁTICO .....	50
PREDEFINIÇÕES DE SOM – MODO DE SOM .....	51
AJUSTE DA DEFINIÇÃO DE SOM	
- MODO DE UTILIZADOR .....	52
Balanço .....	53
I/II	
- Recepção Estéreo / Dual .....	54
- Recepção em NICAM .....	55
- Seleção da Saída do Som .....	55
Menu no Ecrã Seleção de Idioma/País .....	56

## DEFINIÇÃO DE HORAS

Regulação do Relógio .....	57
DEFINIR TEMPORIZADOR AUTOMÁTICO PARA LIGAR/DESLIGAR .....	58
DEFINIR TEMPORIZADOR DE DESLIGAMENTO ..	59
DEFINIR DESLIGAMENTO AUTOMÁTICO .....	60

## TELETEXTO

Ligar / Desligar .....	61
Texto SIMPLE .....	61
Texto TOP .....	62
FASTEXT .....	62
Funções Especiais para Teletexto .....	63

## APÊNDICE

Lista de verificação para solução de problemas	64
Manutenção .....	66
Especificações do Produto .....	67

# PREPARAÇÃO

## CONTROLOS DO PAINEL FRONTAL

- Trata-se de uma representação simplificada do painel frontal. A representação pode ser um pouco diferente da sua TV.
- Se o seu produto tiver uma película de protecção, retire a película e limpe o produto com um pano de polimento.

### 17LS5R\* / 20LS5R\*

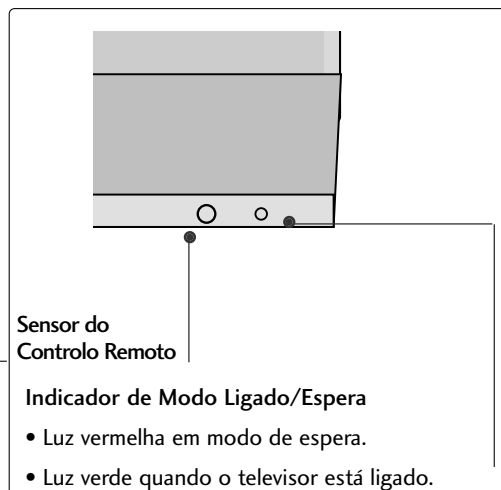
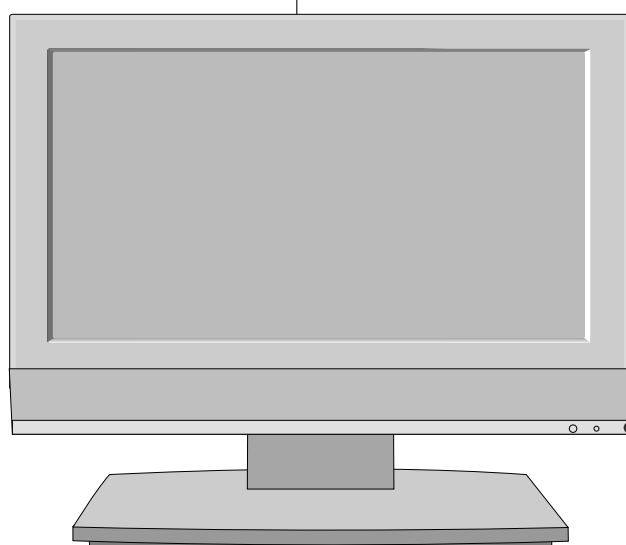
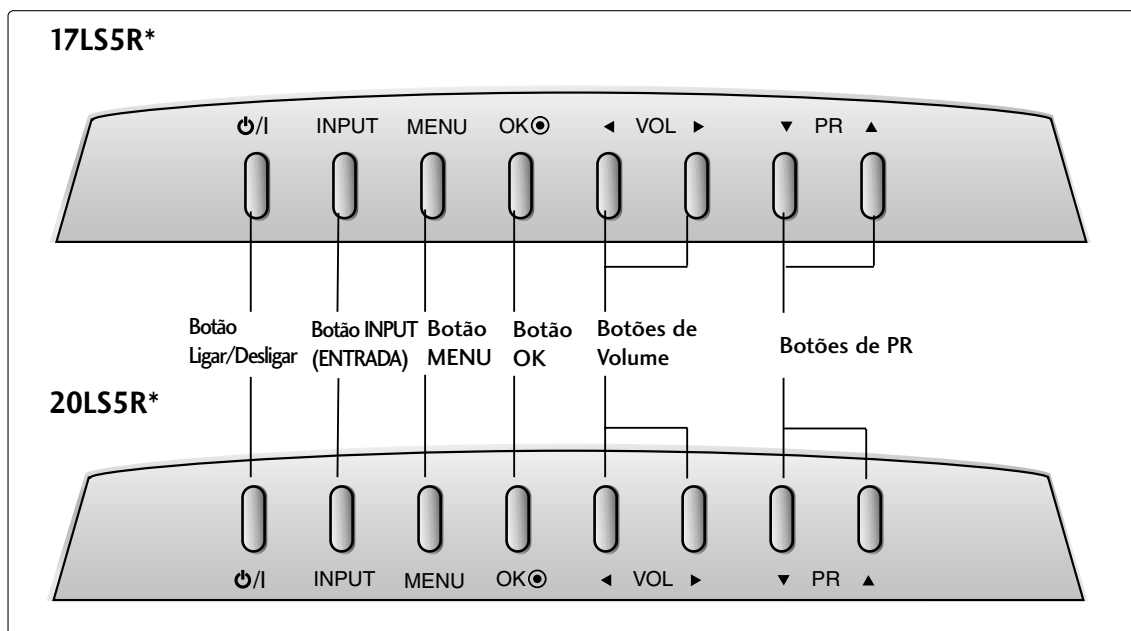

# 19LS4R\*/ 22LS4R\*

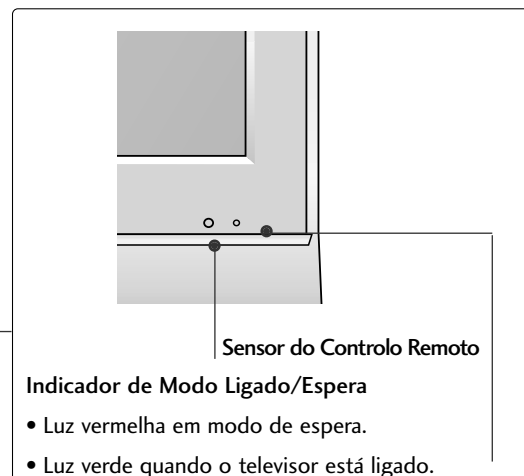
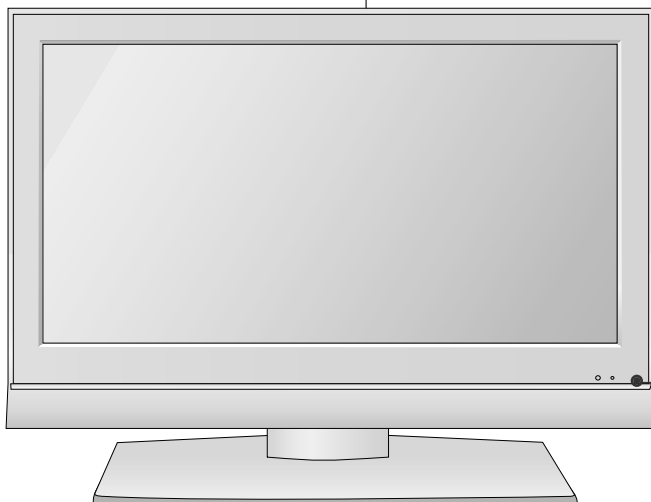
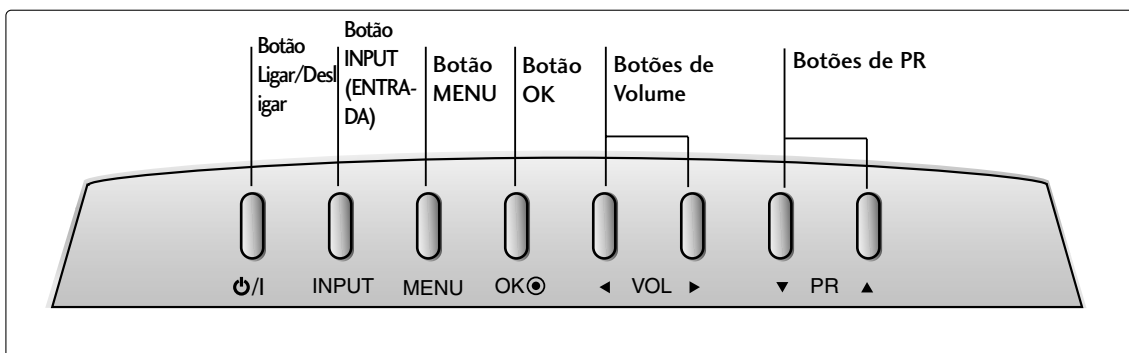

# PREPARAÇÃO

## INFORMAÇÕES DO PAINEL POSTERIOR

■ Esta é uma representação simplificada do painel posterior. A representação pode ser um pouco diferente da sua TV.

17LS5R\*

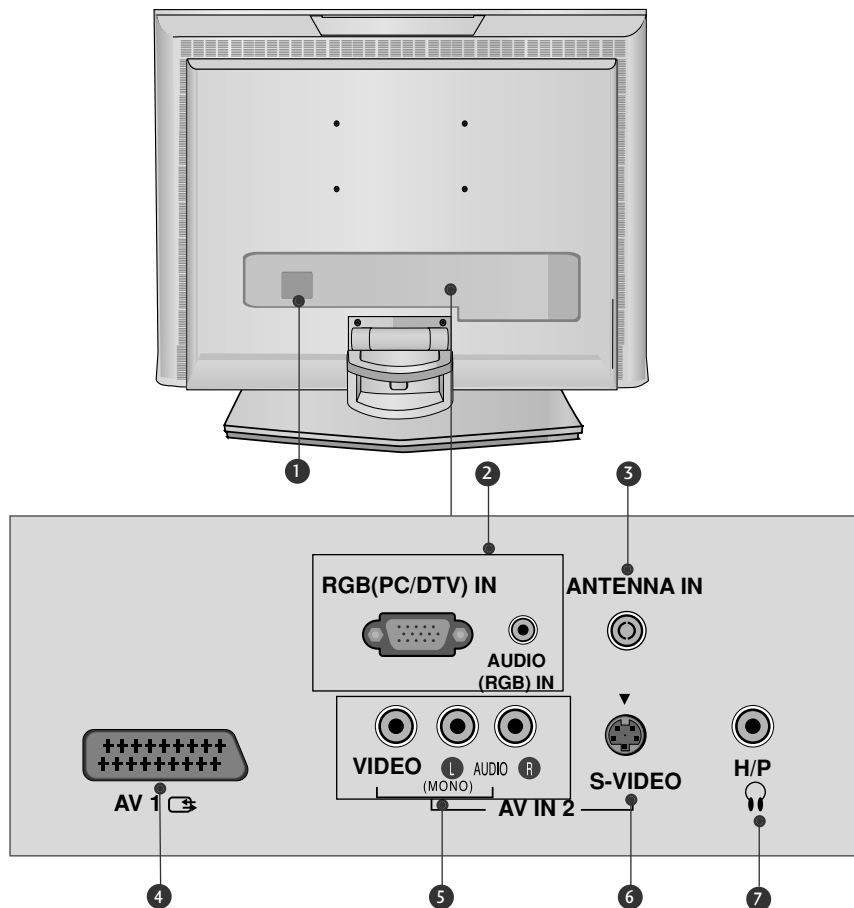

- 1 Tomada do Cabo de Alimentação**  
Esta TV funciona com corrente CA. A tensão é indicada na página de Especificações.  
Nunca tente fazer funcionar a TV com corrente CC.
- 2 Entrada RGB/Áudio**  
Ligue a saída do monitor de um PC/DTV à porta de entrada apropriada.
- 3 Entrada da Antena**  
Ligue sinais por ar a esta tomada.
- 4 Tomada Euro Scart (AV1)**  
Ligue a entrada ou saída da tomada scart de um dispositivo externo a estas tomadas.
- 5 Entrada de Áudio/Vídeo**  
Ligue a saída áudio/vídeo de um dispositivo externo a estas tomadas.
- 6 Entrada S-Video**  
Ligue a saída S-Video de um dispositivo S-VIDEO.
- 7 Entrada de Auscultadores**

## 20LS5R

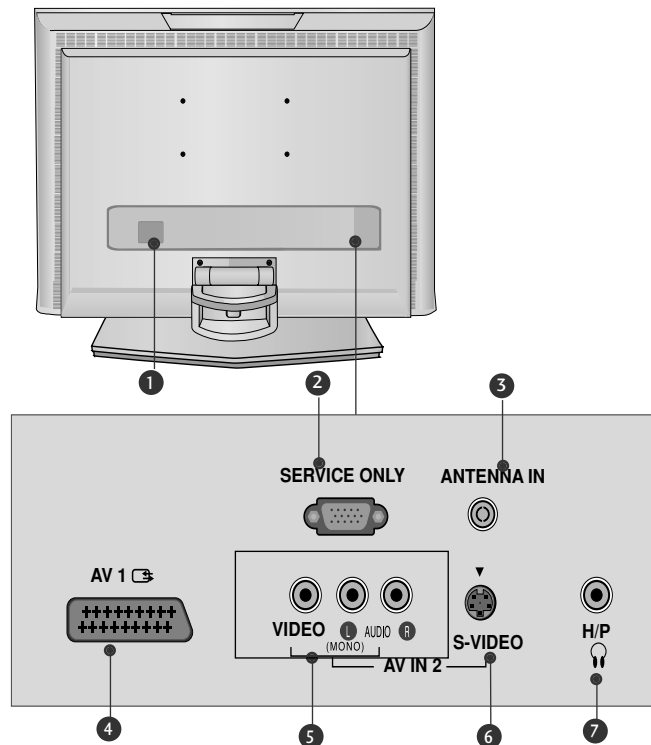

## 20LS5RC

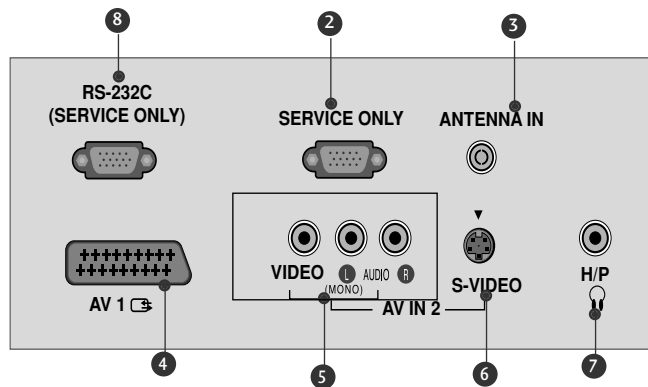

- 1** Tomada do Cabo de Alimentação  
Esta TV funciona com corrente CA. A tensão é indicada na página de Especificações.  
Nunca tente fazer funcionar a TV com corrente CC.
- 2** ASSISTÊNCIA APENAS
- 3** Entrada da Antena  
Ligue sinais por ar a esta tomada.
- 4** Tomada Euro Scart (AV1)  
Ligue a entrada ou saída da tomada scart de um dispositivo externo a estas tomadas.
- 5** Entrada de Áudio/Vídeo  
Ligue a saída áudio/vídeo de um dispositivo externo a estas tomadas.
- 6** Entrada S-Video  
Ligue a saída S-Video de um dispositivo S-VIDEO.
- 7** Entrada de Auscultadores
- 8** PORTA DE ENTRADA RS-232C (ASSISTÊNCIA APENAS)  
Ligue a porta série dos dispositivos de controlo à tomada RS-232C.

## INFORMAÇÕES DO PAINEL POSTERIOR

19LS4R\* / 22LS4R\*

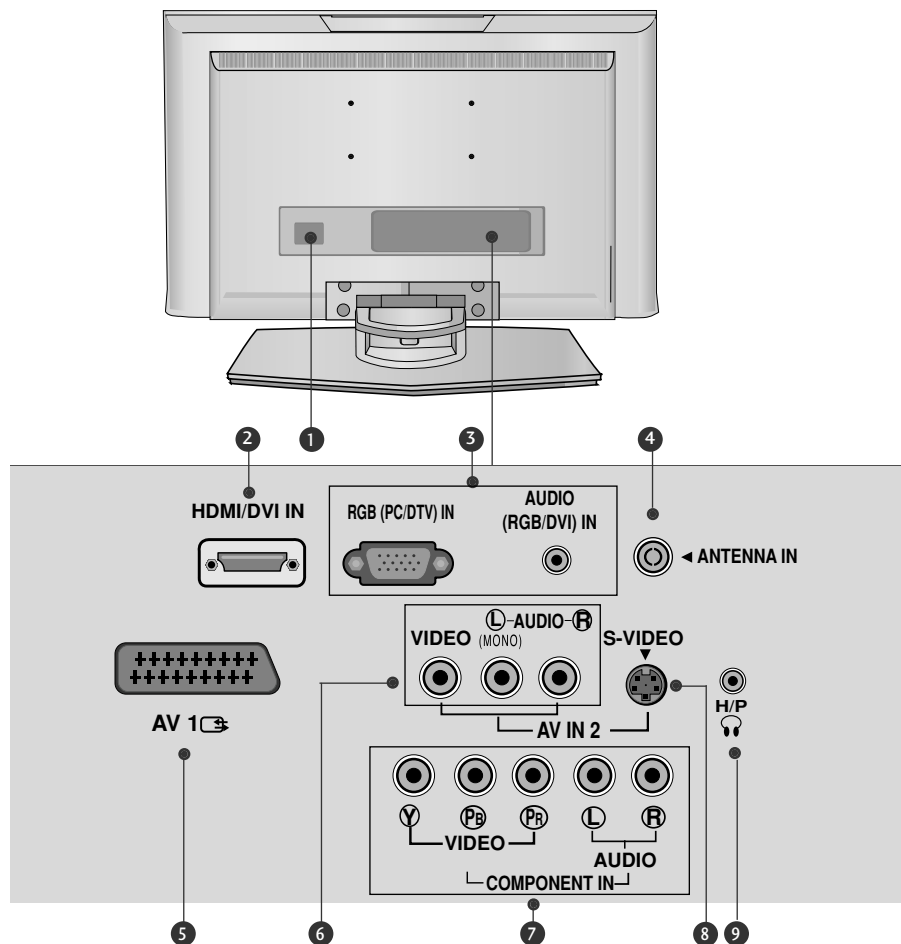

- 1 Tomada do Cabo de Alimentação**  
Esta TV funciona com corrente CA. A tensão é indicada na página de Especificações.  
Nunca tente fazer funcionar a TV com corrente CC.
- 2 Entrada HDMI/DVI IN**  
Ligue um sinal HDMI à HDMI IN (Entrada HDMI).  
Ou o sinal DVI (VIDEO) à porta HDMI/DVI com o cabo DVI para HDMI.
- 3 RGB/Audio Input**  
Ligue a saída do monitor de um PC/DTV à porta de entrada apropriada.
- 4 Entrada da Antena**  
Ligue sinais por ar a esta tomada.
- 5 Tomada Euro Scart (AV1)**  
Ligue a entrada ou saída da tomada scart de um dispositivo externo a estas tomadas.
- 6 Entrada de Áudio/Vídeo**  
Ligue a saída áudio/vídeo de um dispositivo externo a estas tomadas.
- 7 Entrada Component (Componente)**  
Ligue um componente de dispositivo vídeo/áudio a estas tomadas.
- 8 Entrada S-Video**  
Ligue a saída S-Video de um dispositivo S-VIDEO.
- 9 Entrada de Auscultadores**

# INSTALAÇÃO DA COLUNA

▪ O que está representado pode ser algo diferente do televisor.

## 19/22LS4R\*

- 1 Coloque cuidadosamente o produto, com o ecrã voltado para baixo, sobre uma superfície acolchoada que proteja o produto e o ecrã de danos.

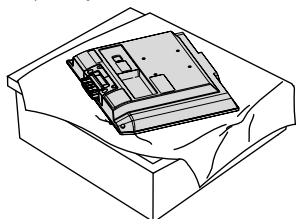

- 2 Segure na estrutura articulada e dobre-a para cima.

Estrutura articulada

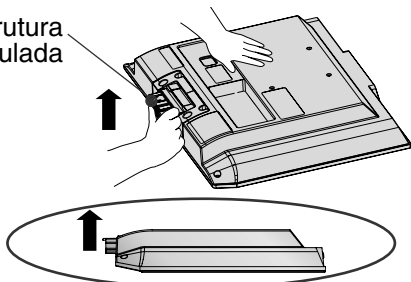

- 3 Insira a estrutura de suporte no produto até escutar um som de clique.

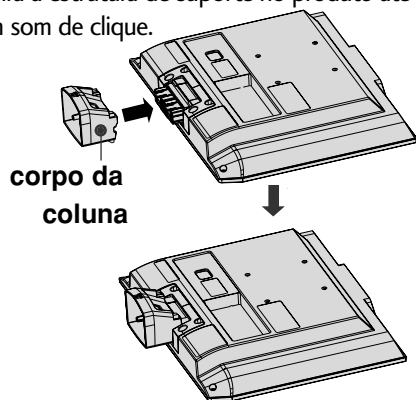

- 4 Junte as peças da estrutura de suporte com a base de cobertura do produto.

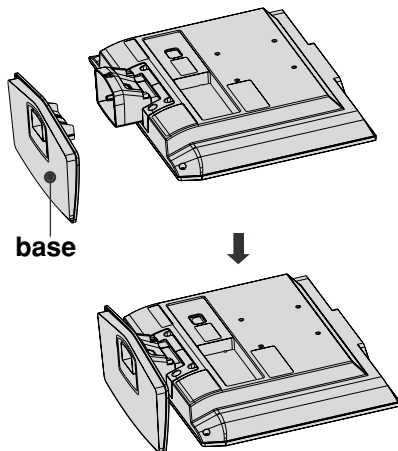

## 17/20LS5R\*

- 1 Coloque cuidadosamente o produto, com o ecrã voltado para baixo, sobre uma superfície acolchoada que proteja o produto e o ecrã de danos.

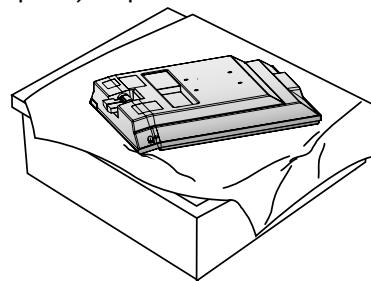

- 2 Montar as peças do suporte apenas com o produto do suporte. Inserir o suporte no produto, até escutar um som de clique.

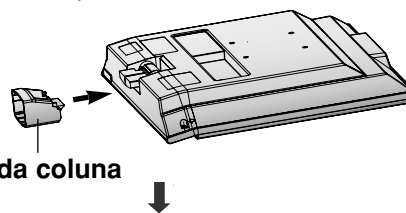

- 3 Coloque a coluna do produto no produto, como ilustrado.

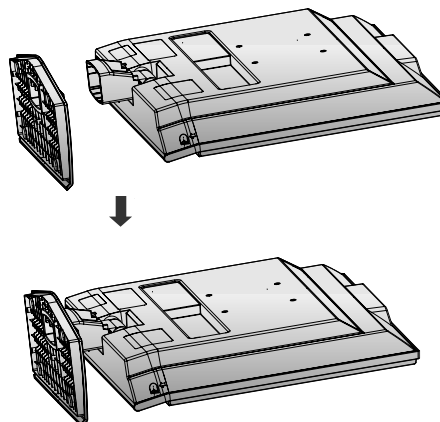

# PREPARAÇÃO

## SEPARAR A COLUNA

▪ O que está representado pode ser algo diferente do televisor.

- 1** Coloque o aparelho com a parte da frente para virada para baixo sobre uma almofada ou pano macio.

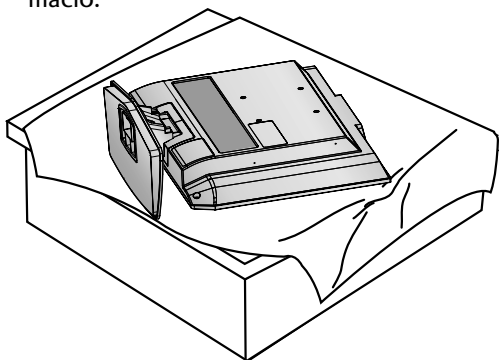

- 2** Puxe a base da cobertura para trás, enquanto prime o botão do suporte.

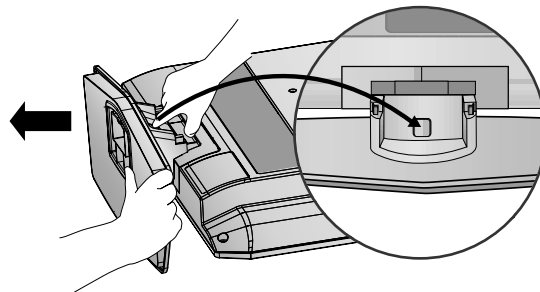

- 3** Segure a base e puxe-a para trás, abanando-a, a fim de a separar do corpo da coluna.

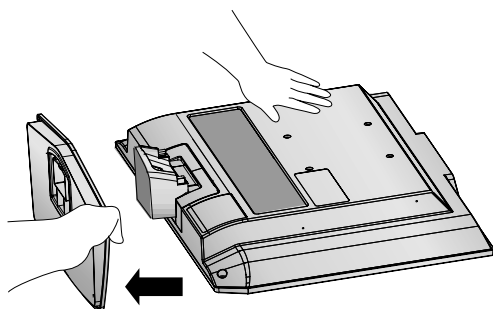

- 4** Segure no suporte e dobre-o para cima.

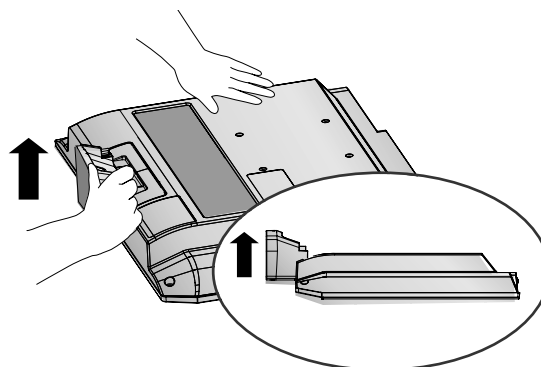

- 5** Puxe o corpo da coluna para separar do monitor enquanto pressiona os 2 trincos.

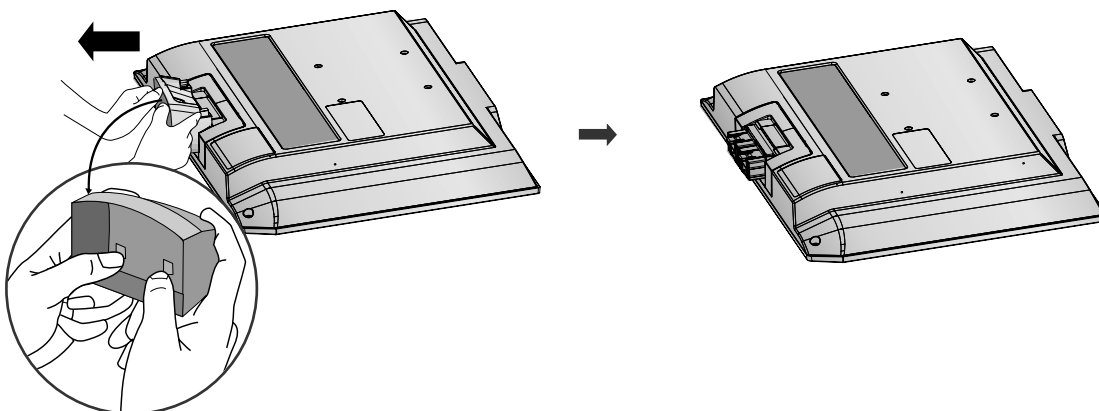

## TAMPA POSTERIOR PARA DISPOSIÇÃO DOS CABOS

- O que está representado pode ser algo diferente do televisor.

**1** Ligue os cabos, conforme necessário.

Para ligar equipamento adicional, consulte a secção **Ligações de Equipamento Externo**.

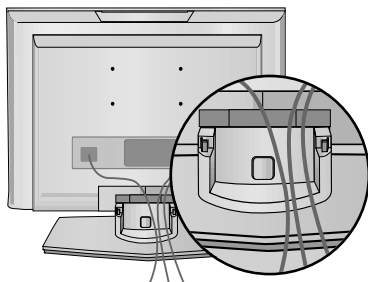

**2** Instale a **GESTÃO DOS CABOS**, como é indicado.

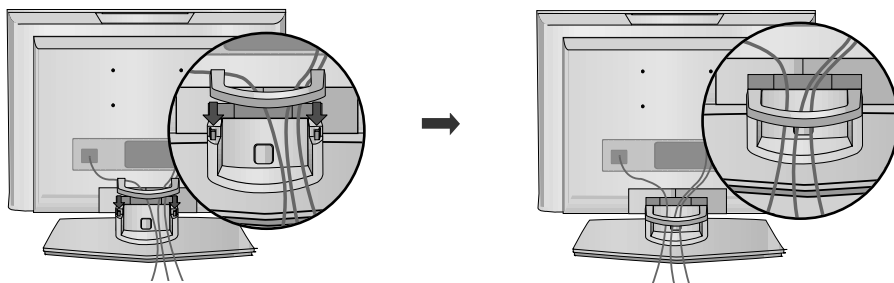

## COMO REMOVER A GESTÃO DOS CABOS

Primeiro, prima **CABLE MANAGEMENT (GESTÃO DOS CABOS)**. Segure a **GESTÃO DOS CABOS** com ambas as mãos e puxe-a para cima.

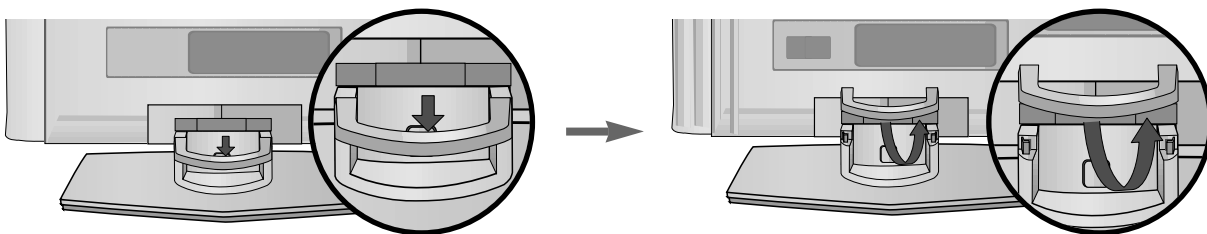

### ! NOTA

- ▶ Não segure a **GESTÃO DOS CABOS** ao deslocar o produto.
- Se o produto cair, podem ocorrer lesões ou danos do produto.

# PREPARAÇÃO

## MONTAGEM NA PAREDE: INSTALAÇÃO HORIZONTAL

Para ter uma ventilação adequada, deixe um espaço de 10cm de cada lado e até à parede. Poderá encontrar informações detalhadas no seu fornecedor; consulte o Tilt Wall Mounting Bracket Installation and Setup Guide (Manual de Preparação e Instalação do Suporte de Montagem Basculante na Parede) opcional.

PREPARAÇÃO

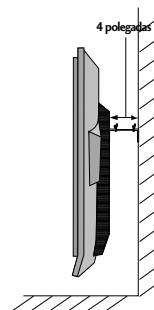
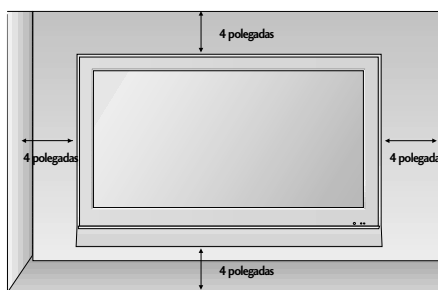
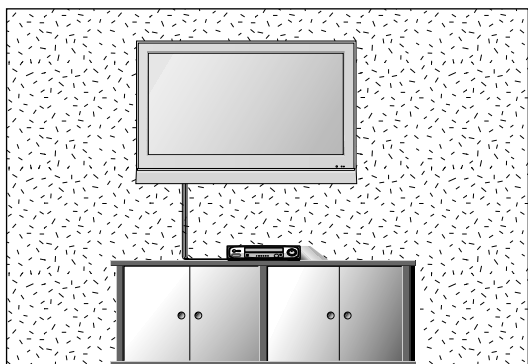

## INSTALAÇÃO DO PEDESTAL DA TELEVISÃO

Para ter uma ventilação adequada, deixe um espaço de 10cm de cada lado e até à parede.

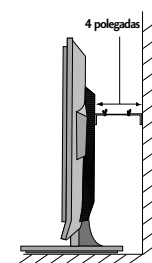
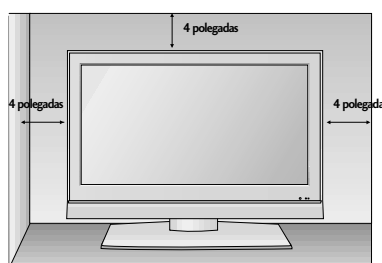
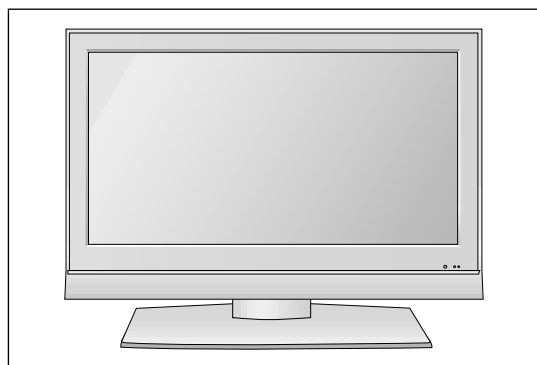

## POSICIONAR O ECRÃ

■ O que está representado pode ser algo diferente do televisor.  
Ajuste a posição do painel de várias formas para o máximo conforto.

### • Grau de inclinação

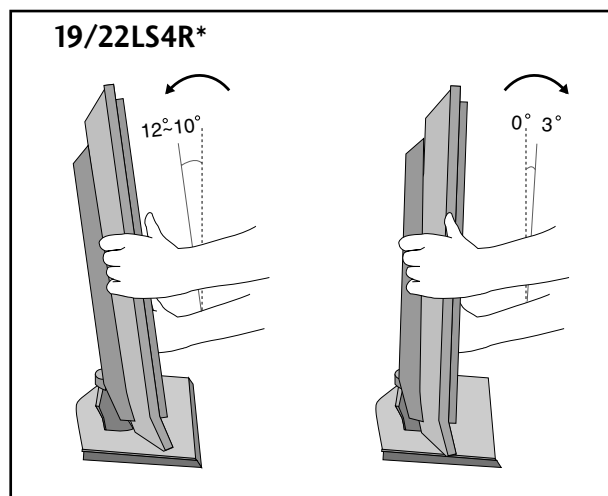
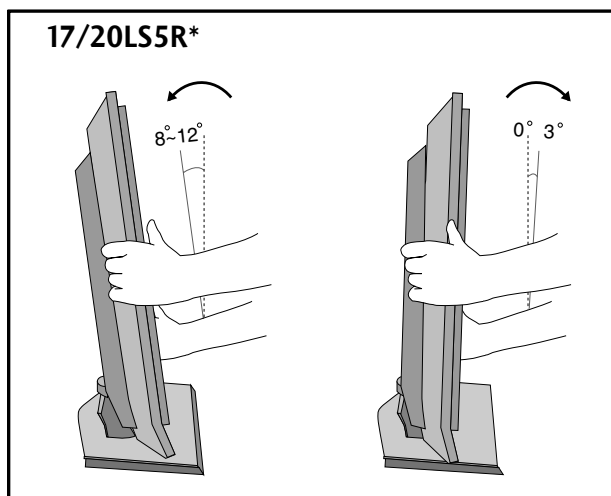

## LOCALIZAÇÃO

Posicione o televisor de forma a que nenhuma luz brilhante ou solar incida directamente sobre o ecrã. Deverá ter o cuidado de não expor o televisor a qualquer vibração, humidade, sujidade ou calor desnecessários. Certifique-se também de que o televisor é colocado numa posição que permita a livre circulação do ar. Não tape as aberturas de ventilação da tampa posterior.

Se pretende montar a TV numa parede, ligue a interface de montagem VESA (peças opcionais) à parte de trás da TV.

Quando instalar o televisor para utilizar o suporte de montagem na parede (peças opcionais), fixe-o com cuidado de forma a que não caia.

## SISTEMA DE SEGURANÇA KENSINGTON

- A TV está equipada com um conector do Sistema de Segurança Kensington no painel posterior. Ligue o cabo do Sistema de Segurança Kensington conforme mostrado abaixo.
- Para obter detalhes de instalação e utilização do Sistema de Segurança Kensington, consulte o manual de utilizador fornecido com o Sistema de Segurança Kensington.  
Para obter mais informações, visite <http://www.kensington.com>, a homepage na Internet da empresa Kensington. A Kensington vende sistemas de segurança para equipamento electrónico avançado, como computadores portáteis e projectores LCD.

### NOTA

- O Sistema de Segurança Kensington é um acessório opcional.

### NOTA

- a. Se sentir que a TV está fria quando lhe toca, pode haver um pequeno "otremeluzido" quando for ligada. Isto é normal, não há nada de errado com a TV.
- b. Alguns defeitos sob a forma de pontos minúsculos podem ser visíveis no ecrã, aparecendo como pontinhos vermelhos, verdes ou azuis. No entanto, não têm qualquer efeito adverso no desempenho do monitor.
- c. Evite tocar o ecrã do LCD ou manter os dedos de encontro ao ecrã por longos períodos de tempo. Ao fazê-lo pode produzir alguns efeitos de distorção temporários no ecrã.

17LS5R\*

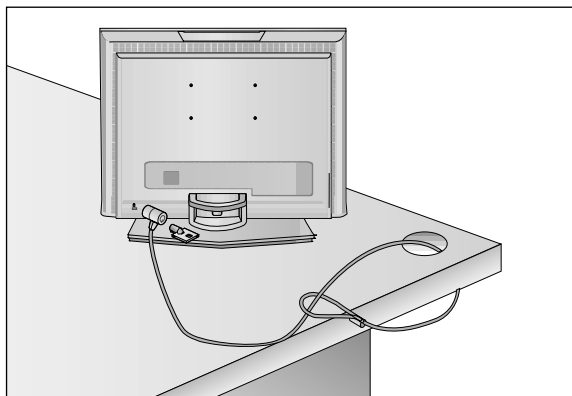

19/22LS4R\*

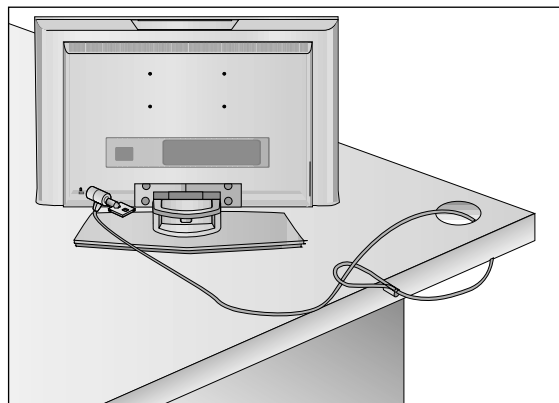

20LS5R\*

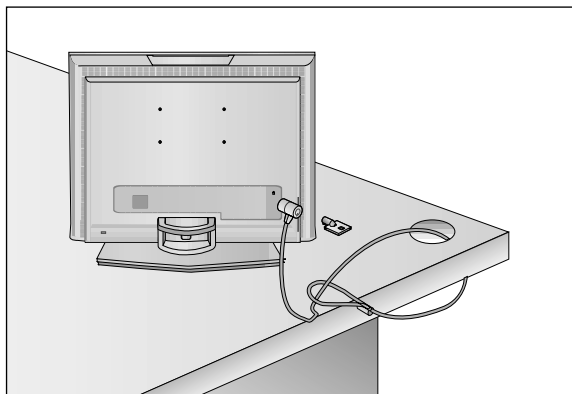

- Para evitar danos no equipamento, nunca ligue cabos de alimentação enquanto não terminar de ligar todo o equipamento.

## LIGAÇÃO DA ANTENA

- Para conseguir uma qualidade de imagem óptima, ajuste a direcção da antena.
- Não são fornecidos um cabo da antena e um conversor.

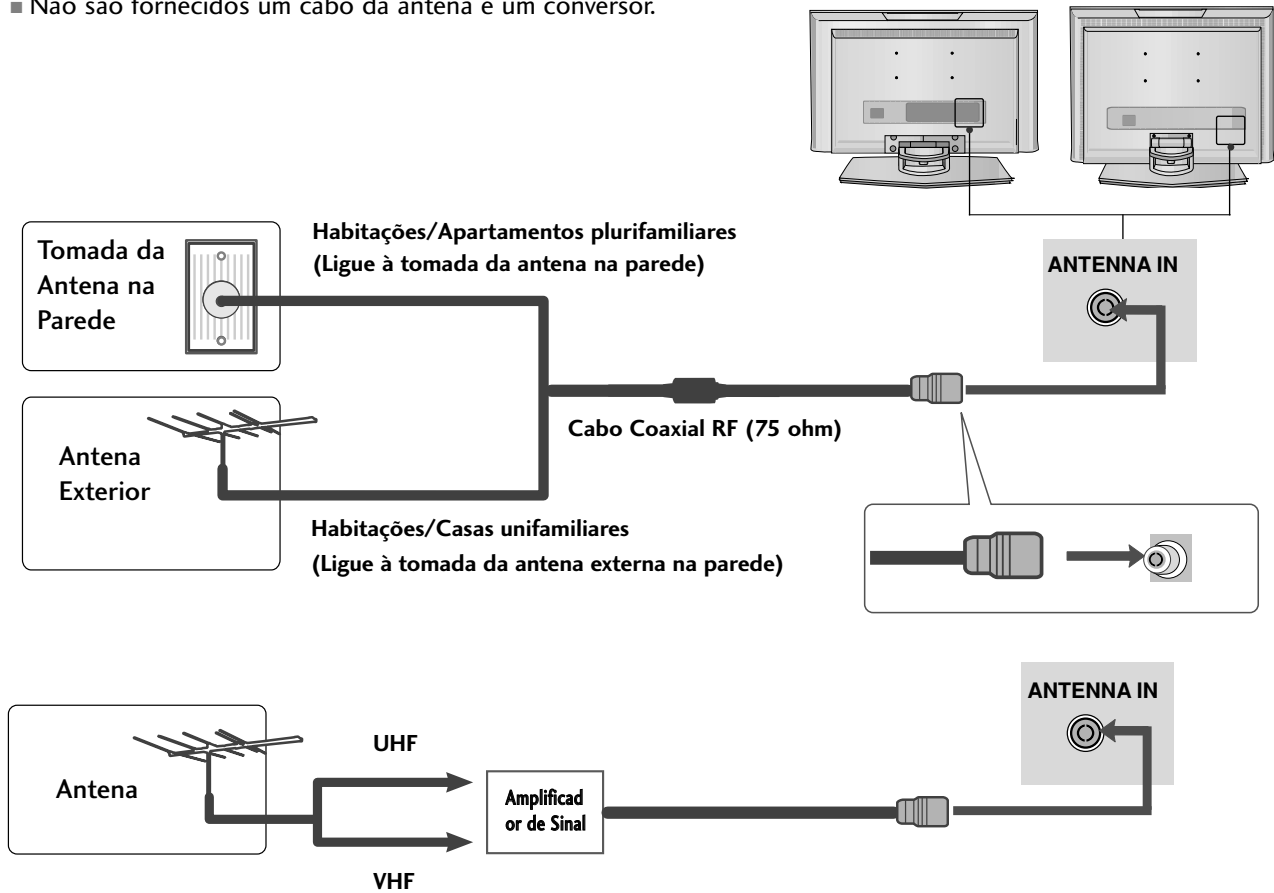

- Em áreas com um sinal fraco, para conseguir uma melhor qualidade de imagem, instale um amplificador de sinal na antena, conforme indicado à direita.
- Se for necessário dividir o sinal por duas TVs, utilize um repartidor de sinal (splitter) para a ligação.

# INSTALAÇÃO DE EQUIPAMENTO EXTERNO

- Para evitar danos no equipamento, nunca ligue cabos de alimentação enquanto não terminar de ligar todo o equipamento.
- O que está representado pode ser algo diferente do televisor.

## INSTALAÇÃO DO RECEPTOR HD

### Quando ligar com um cabo de componente (Apenas 19/22LS4R\*)

- 1 Ligue as saídas SET TOP às tomadas **COMPONENT IN VIDEO** (Y Pb Pr) do televisor.
- 2 Ligue o cabo de áudio de SET TOP às tomadas **COMPONENT IN AUDIO** do televisor.
- 3 Prima o botão **INPUT** para seleccionar **Component** (480i/576i/480p/576p/720p/1080i).

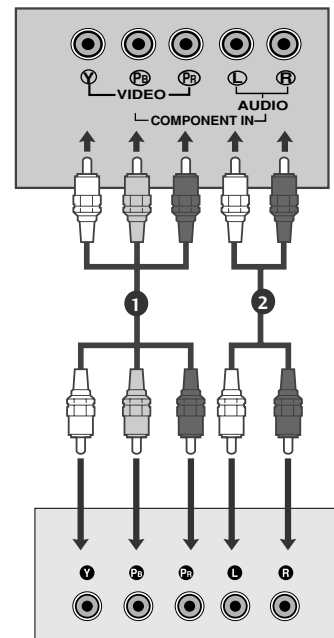

### Ao efectuar a ligação com um cabo D-sub de 15 pinos

#### 17LS5R\*

- 1 Ligue SET TOP com a tomada de saída D-Sub à tomada **RGB (PC/DTV) IN** do televisor e o cabo de áudio SET TOP às tomadas **AUDIO (RGB) IN**.
- 2 Prima o botão **INPUT** para seleccionar **RGB** (DTV).

#### 19/22LS4R\*

- 1 Ligue SET TOP com a tomada de saída D-Sub à tomada **RGB (PC/DTV) IN** do televisor e o cabo de áudio SET TOP às tomadas **AUDIO (RGB/DVI) IN**.
- 2 Prima o botão **INPUT** para seleccionar **RGB** (DTV).

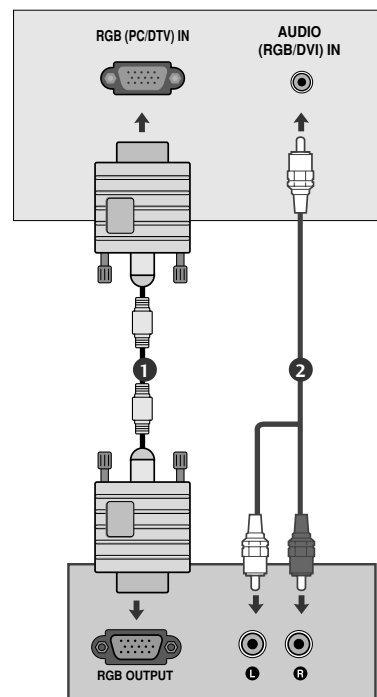

## Quando ligar com um cabo de HDMI (Apenas 19/22LS4R\*)

- 1 Ligue a saída HDMI da set-top box digital à tomada **HDMI/DVI IN** do televisor.  
.....
- 2 Seleccione a fonte de entrada **HDMI/DVI (DTV)** quando utilizar o botão **INPUT** do controlo remoto.

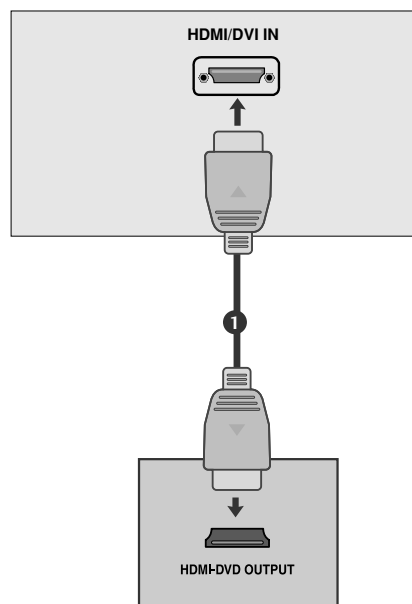

# INSTALAÇÃO DE EQUIPAMENTO EXTERNO

## REGULAÇÃO DO DVD

### Quando ligar com um cabo de componente (Apenas 19/22LS4R\*)

- 1 Ligue as tomadas de saída de vídeo (Y Cb Cr, Y Pb Pr, Y B-Y R-Y ou Y Pb Pr) do DVD às tomadas **COMPONENT IN VIDEO** (Y Pb Pr) do televisor.
- 2 Ligue o cabo de áudio do DVD às tomadas **COMPONENT IN AUDIO** do televisor.
- 3 Prima o botão **INPUT** para seleccionar **Component** (480i/576i/480p/576p/720p/1080i).
- 4 Prima o botão **PLAY** do DVD.  
A imagem reproduzida do DVD aparece no ecrã.

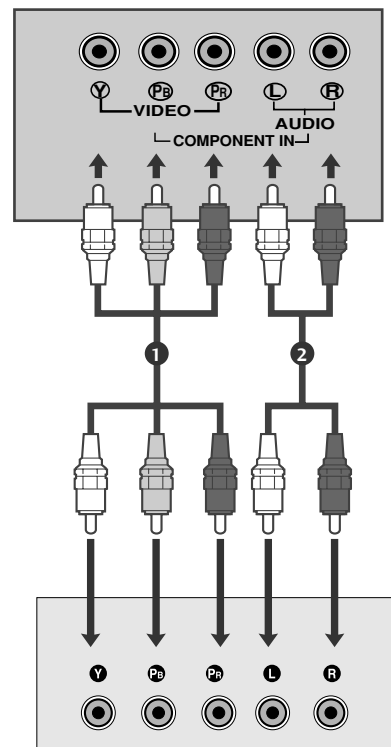

#### Portas de Entrada de Componentes

Para obter uma melhor qualidade de imagem, ligue o leitor de DVD às portas de entrada de componentes, conforme indicado abaixo.

Portas de componentes na TV	Y	P <sub>B</sub>	P <sub>R</sub>
Portas de Saída de Vídeo no leitor de DVD	Y	P <sub>B</sub>	P <sub>R</sub>
	Y	B-Y	R-Y
	Y	C <sub>b</sub>	C <sub>r</sub>
	Y	P <sub>b</sub>	P <sub>r</sub>

## Quando ligar com um cabo scart

- 1 Ligue a tomada Euro scart do DVD à tomada Euro scart do televisor.
- 2 Prima o botão **INPUT** para seleccionar **AV1**.
- 3 Prima o botão **PLAY** do DVD.  
A imagem reproduzida do DVD aparece no ecrã.

### ! NOTA

- ▶ Utilize um cabo scart blindado.

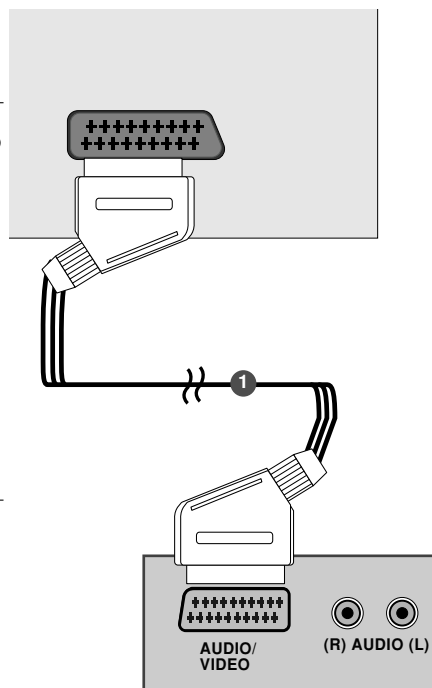

## Quando ligar com um cabo de HDMI(Apenas 19/22LS4R\*)

- 1 Ligue a saída HDMI do DVD à tomada de entrada **HDMI/DVI IN** do televisor.
- 2 Selecciona a fonte de entrada **HDMI/DVI** (DTV) utilizando o botão **INPUT** do controlo remoto.

### ! NOTA

- ▶ A TV pode receber o sinal de vídeo e de áudio em simultâneo com um cabo HDMI.
- ▶ Se o DVD suportar a função Auto HDMI, a resolução de saída do dispositivo de origem será automaticamente definida para 1280x720p.
- ▶ Se o leitor de DVD não suportar Auto HDMI, terá de definir adequadamente a resolução de saída do DVD.

Para obter a melhor qualidade de imagem, ajuste a resolução de saída do dispositivo de origem para 1280x720p.

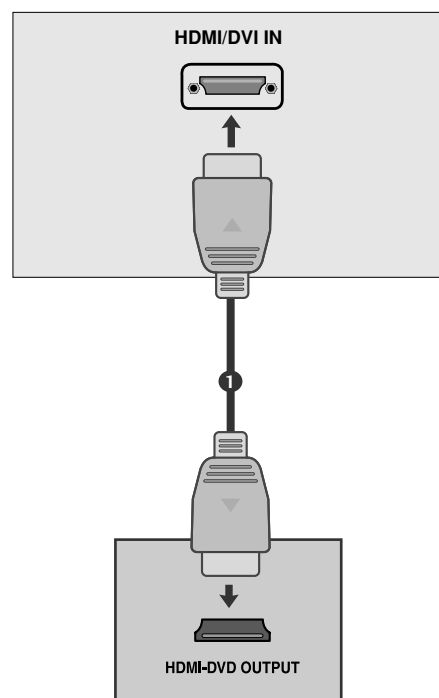

# INSTALAÇÃO DE EQUIPAMENTO EXTERNO

## CONFIGURAÇÃO DO VCR

- Para evitar ruído da imagem (interferência), deixe uma distância adequada entre o VCR e a TV.
- Normalmente uma imagem parada fixa de um VCR. Se for utilizado o formato de imagem 4:3; as imagens fixas nas extremidades laterais do ecrã podem continuar visíveis.

### Quanto ligar com um cabo de antena

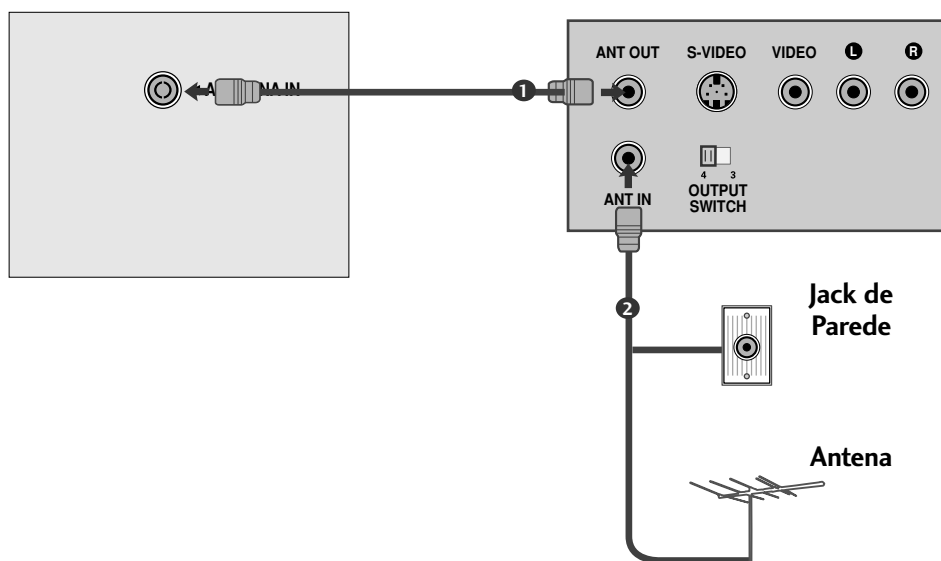

- 1 Ligue a ficha de saída RF do videogravador à entrada da antena do aparelho.  
.....
- 2 Ligue o cabo da antena à entrada RF da antena no videogravador.  
.....
- 3 Com a ajuda da "Sintonização Manual da Programação", memorize o canal do videogravador dando-lhe o número da estação que desejar.  
.....
- 4 Seleccione a estação em que guardou o canal vídeo.  
.....
- 5 Carregue no botão **PLAY** do seu videogravador.

## Quando ligar com um cabo scart

- 1 Ligue a tomada Euro do videogravador à tomada Euro do aparelho TV.
- 
- 2 Carregue no botão **PLAY** do seu videogravador. Se o seu vídeo gravador emite tensão de comutação quando está ligado para funcionar com o vídeo gravador ligado à tomada Euro scart. O aparelho é automaticamente ligado ao modo **AV 1** quando recebe um sinal AV, mas se quiser continuar a ver no modo de TV, prima o botão **▲ / ▼** ou os botões dos Números.

Caso contrário, carregue no botão **INPUT** do telecomando para escolher **AV 1**. A emissão do videogravador surgirá no ecrã.

Poderá, igualmente, gravar em vídeo os programas da TV.

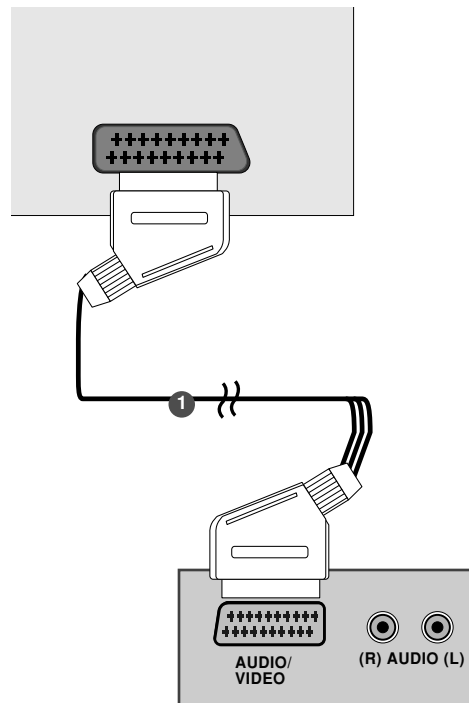

### ! NOTA

- ▶ Os sinais de tipo RGB, isto é, os sinais encarnado, verde e azul, só podem ser dirigidos para a tomada Euro 1, enquanto só o AV 1 pode receber estes sinais que são transmitidos por decodificadores de TV por cabo, máquinas de jogos vídeo ou de fotografias em CD, etc.
- ▶ Utilize o cabo scart blindado.

# INSTALAÇÃO DE EQUIPAMENTO EXTERNO

## CONFIGURAÇÃO DO VCR

### Quando ligar com um cabo RCA

- 1 Ligue as fichas audio/vídeo de saída do videogravador às entradas audio/vídeo do aparelho TV.
- 2 Carregue no botão **INPUT** para escolher **AV2**.
- 3 Carregue no botão **PLAY** do seu videogravador. A emissão do videogravador surgirá no ecrã.

#### ! NOTA

- ▶ Se possuir um videogravador mono, ligue o respectivo cabo audio à entrada **AUDIO L/MONO** do aparelho TV.

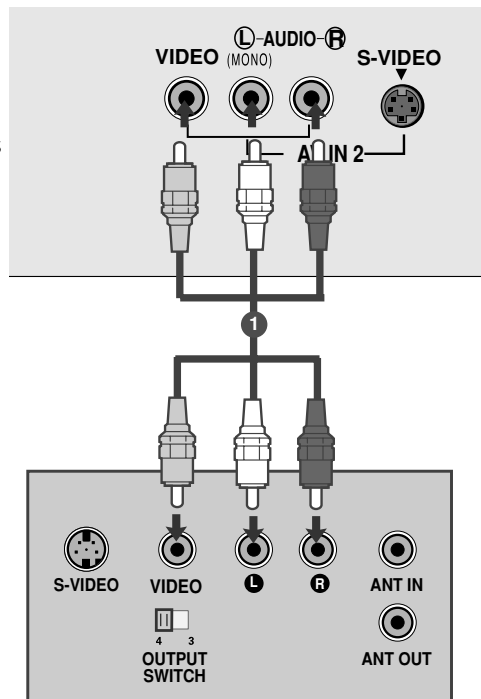

### Quando ligar com um cabo S-Video

- 1 Ligue a tomada S-Vídeo do videogravador à tomada **S-Video** do aparelho TV.
- 2 Ligue o cabo audio do videogravador S-vídeo às entradas **AUDIO** do aparelho TV.
- 3 Prima o botão **INPUT** para seleccionar **AV2**.
- 4 Carregue no botão **PLAY** do seu videogravador. A emissão do videogravador surgirá no ecrã.

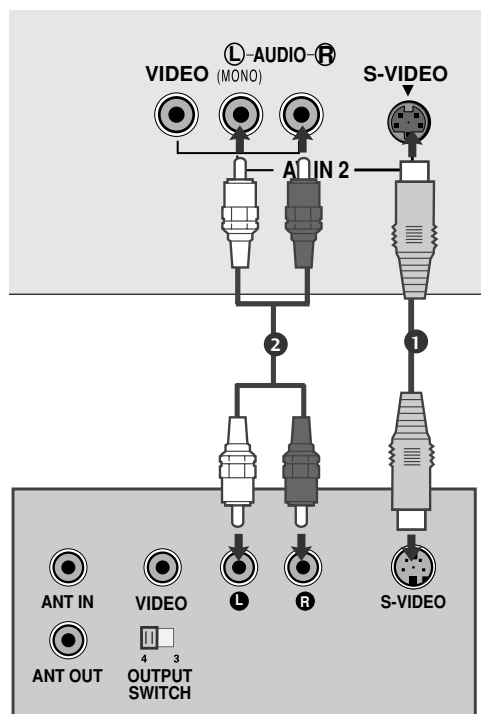

# CONFIGURAÇÃO DOS AUSCULTADORES

## Ao ligar com um cabo de auscultadores

- 1 Insira a ficha dos auscultadores na entrada para auscultadores do aparelho TV. Poderá ouvir o som através dos auscultadores. Para regular o volume de som dos auscultadores, carregue nos botões ◀ / ▶. Se carregar em **MUTE**, cortará o som dos auscultadores.

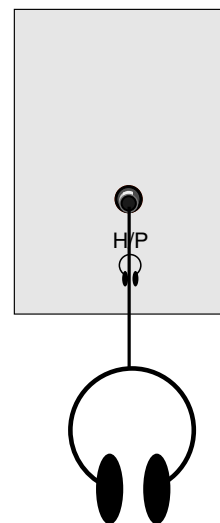

# INSTALAÇÃO DE EQUIPAMENTO EXTERNO

## CONFIGURAÇÃO DO PC

Esta TV dispõe da função Plug and Play (Ligar e Reproduzir), o que significa que o PC se ajusta automaticamente às definições da TV.

### Ao efectuar a ligação com um cabo D-sub de 15 pinos

#### 17LS5R\*

- 1 Ligue o cabo de sinal da saída do monitor do Computador à entrada para PC do aparelho de TV.
- 2 Ligue o cabo audio do Computador às entradas **AUDIO (RGB) IN** do aparelho.
- 3 Carregue no botão **INPUT** para seleccionar **RGB(PC)**.
- 4 Ligue o seu computador e o ecrã do PC aparecerá na TV. Poderá trabalhar com o aparelho TV como se fosse o monitor do PC.

#### 19/22LS4R\*

- 1 Ligue o cabo de sinal da saída do monitor do Computador à entrada para PC do aparelho de TV.
- 2 Ligue o cabo audio do Computador às entradas **AUDIO (RGB/DVI) IN** do aparelho.
- 3 Carregue no botão **INPUT** para seleccionar **RGB(PC)**.
- 4 Ligue o seu computador e o ecrã do PC aparecerá na TV. Poderá trabalhar com o aparelho TV como se fosse o monitor do PC.

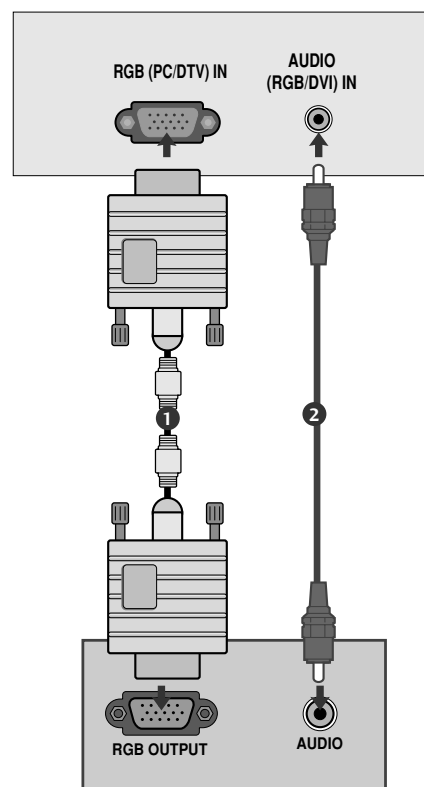

## Quando ligar com um cabo HDMI para DVI (Apenas 19/22LS4R\*)

- 1 Ligue a saída DVI do PC à tomada **HDMI/DVI IN** do televisor.
- 2 Ligue o cabo de áudio do PC às tomadas **AUDIO (RGB/DVI) IN** do televisor.
- 3 Seleccione a fonte de entrada **HDMI/DVI (PC)** quando utilizar o botão **INPUT** do controlo remoto.

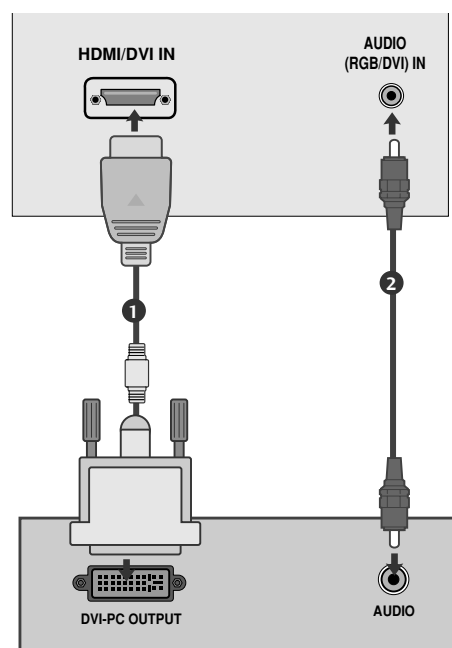

### ! NOTA

- ▶ Se o aparelho estiver frio, pode notar um ligeiro tremeluzir ao acendê-lo. Isto é absolutamente normal, o aparelho não tem qualquer anomalia.
- ▶ Se possível, use o modo de vídeo VESA 1280x1024@60Hz (17LS5R \*), 1440x900@60Hz (19LS4R \*), 1680x1050@60Hz (22LS4R \*) para obter a melhor qualidade de imagem para o monitor LCD. Se esse modo for usado com outras resoluções, é possível que algumas imagens processadas ou escaladas apareçam na tela. O aparelho foi pré-ajustado para o modo VESA 1280x1024@60Hz(17LS5R \*), 1440x900@60Hz (19LS4R \*), 1680x1050@60Hz (22LS4R \*).
- ▶ Alguns pequenos defeitos, tais como pontos encarnados, verdes ou azuis, poderão surgir no ecrã. Contudo, não terão qualquer efeito negativo no funcionamento do monitor.
- ▶ Não carregue durante muito tempo com o dedo no ecrã do LCD pois isso poderá fazer com que a imagem permaneça em fundo.
- ▶ Quando o ecrã do PC aparece no aparelho TV, poderá ser acompanhado por uma mensagem, a qual varia consoante a versão do seu sistema Windows. Se surgir alguma mensagem, carregue continuamente em "Next" até surgir fim da mensagem.
- ▶ Se a legenda "Sem sinal" aparecer no ecrã, regule o PC, conforme vem especificado na secção "Características Técnicas para Emissão no Monitor".

# INSTALAÇÃO DE EQUIPAMENTO EXTERNO

## Resolução de ecrã suportada

<17LS5R\*>

modo RGB-PC

Resolução	Frequência Horizontal (kHz)	Frequência Vertical (Hz)
640x480	31,469	59,94
800x600	37,879	60,31
1024x768	48,363	60,00
1280x1024	63,981	60,02

modo RGB-DTV

Resolução	Frequência Horizontal (kHz)	Frequência Vertical (Hz)
720x480p	31,47	59,94
	31,50	60,00
720x576p	31,25	50,00
	37,50	50,00
1280x720p	44,96	59,94
	45,00	60,00
	45,00	60,00

<19LS4R\*, 22LS4R\*>

modo RGB-PC, HDMI/DVI-PC

Resolução	Frequência Horizontal (kHz)	Frequência Vertical (Hz)
640x480	31,469	59,94
800x600	37,879	60,31
1024x768	48,363	60,00
1280x1024	63,981	60,02
1440x900	55,50	59,90
1680x1050	65,290	59,954

➔ Apenas 19LS4R\*

➔ Apenas 22LS4R\*

modo RGB-DTV, HDMI/DVI-DTV

Resolução	Frequência Horizontal (kHz)	Frequência Vertical (Hz)
720x480p	31,47	59,94
	31,50	60,00
720x576p	31,25	50,00
	37,50	50,00
1280x720p	44,96	59,94
	45,00	60,00
	45,00	60,00
1920x1080i	33,72	59,94
	33,75	60,00
	28,125	50,00

# CONFIGURAÇÃO DO ECRÃ PARA O MODO PC

## Preparar o PC (apenas no modo RGB [PC]) (Apenas 17LS5R\*/19LS4R\*/22LS4R\*)

Pode regular, à sua escolha, a posição horizontal/vertical, o relógio, o fase do relógio e a auto- configuração, o reposição.

### Auto config.

Esta função serve para regular automaticamente a posição do ecrã, o relógio e o fases do relógio. A imagem a ser transmitida desaparece durante alguns segundos, o tempo que dura a Auto-configuração.

### Config. Manual

Esse botão faz o ajuste manual da Posição da tela, do Relógio e da Fase do relógio. Pressione o botão ◀ / ▶ para fazer os ajustes apropriados.

#### • Posição H / Posição V

Esta função serve para regular a imagem para a direita/esquerda e para cima/baixo.

#### • Relógio

Esta função serve para minorar possíveis barras ou riscas verticais visíveis no fundo do ecrã. O tamanho horizontal do ecrã também é alterado.

#### • Fase

Serve para remover qualquer interferência horizontal e tornar mais nítida a imagem dos caracteres.

### Reset

Esta função permite-lhe voltar à boa imagem programada pela fábrica e não pode ser mudada.

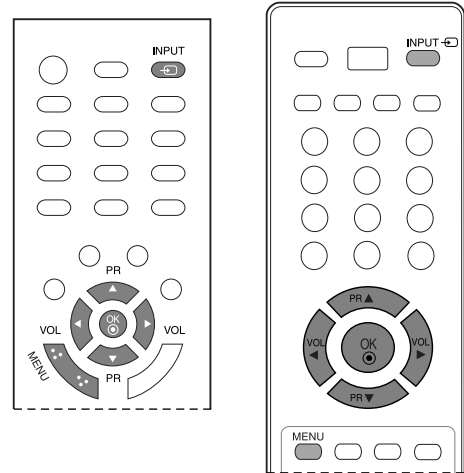

2

1 Pressione o botão **INPUT** e, em seguida, o botão ▲ / ▼ para seleccionar **RGB**.

2 Pressione o botão **MENU** e, em seguida, o botão ▲ / ▼ para seleccionar o menu **Ecrã**.

3 Prima o botão ▶ e, em seguida, o botão ▲ / ▼ para seleccionar a função de ecrã pretendida.

4 Proceda aos ajustes adequados.

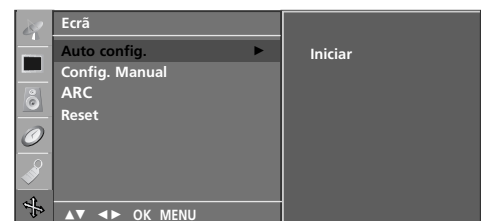

3 4

### ! NOTA

▶ Alguns sinais de certos quadros gráficos poderão não funcionar perfeitamente. Se os resultados não forem satisfatórios, regule manualmente a posição do monitor, o relógio e o fases do relógio.

# VER TV /CONTROLO DE PROGRAMAS

## FUNÇÕES DAS FUNÇÕES DAS TECLAS DO CONTROLO

Ao utilizar o controlo remoto, vire-o na direcção do sensor de controlo remoto no aparelho.

VER TV /CONTROLO DE PROGRAMAS

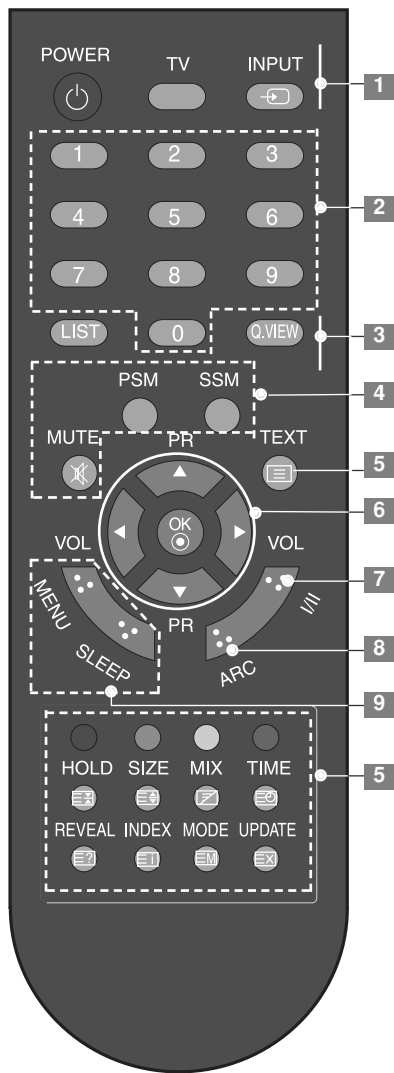

[Com ARC]

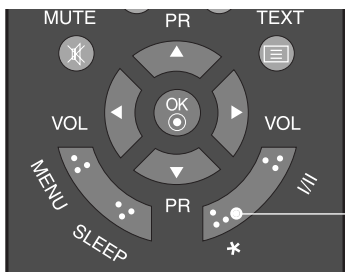

[Sem ARC]

- 1** **POWER (ALIMENTAÇÃO)** Muda o televisor do estado de espera para On (Ligado) ou de Off(Desligado) para o modo de espera.

**TV** Regressa à visualização de TV a partir de qualquer modo. Liga a unidade do modo Stand-By.

**INPUT (ENTRADA)** Se premir este botão uma vez, o OSD da fonte de entrada aparecerá no ecrã tal como apresentado. Prima o botão ▲ / ▼ e, em seguida, o botão OK para seleccionar a fonte de entrada pretendida (19/22LS4R\*:TV, AV1, AV2, Component, RGB, HDMI/DVI) (17LS5R\*:TV, AV1, AV2, RGB)(20LS5R\*:TV, AV1, AV2)
- 2** **Botões numéricos 0-9** Selecciona um canal.  
Selecciona itens numerados de um menu.  
Liga a unidade do modo Stand-By.
- 3** **LIST** Mostra a tabela de programações.

**Q.VIEW** Retorna ao programa visualizado anteriormente.
- 4** **MUTE (Silêncio)** Liga ou desliga o som.

**PSM** Chama a sua definição de imagem preferida.

**SSM** Chama a sua sintonização de som preferida.
- 5** **BOTÕES COLORIDOS** Estes botões são utilizados para o teletexto (apenas TELE-TEXTO modelos) ou edição programa.

**BOTÕES DE TELETEXTO** Estes botões são utilizados para o teletexto. Para mais detalhes, veja a secção 'Teletexto'.
- 6** **TECLAS DE COMANDOS (Cima/Baixo/Esquerda/Direita)** Permite navegar nos menus no ecrã e ajustar as definições do sistema de acordo com as preferências.

**Ajusta o volume.**

**Selecciona um canal.**

**Liga o conjunto a partir do modo Standby. (Para cima/Para baixo)**

**OK** Aceita a selecção efectuada ou apresenta o modo actual.

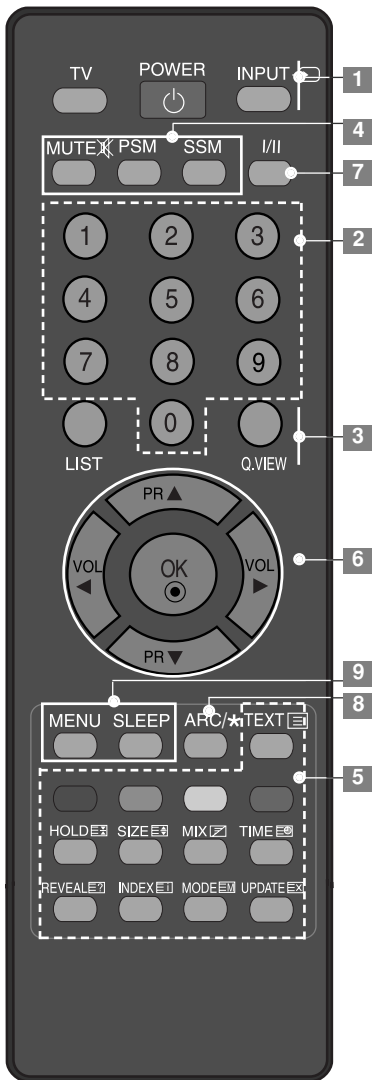

**7** I/II Selecciona a saída de som.

**8** ARC Para seleccionar o formato de imagem que pretende.  
\* Não funciona

**9** MENU Selecciona um menu.  
SLEEP Selecciona o cronómetro da função adormecer.  
(ADORMECER)

### Instalação das Pilhas

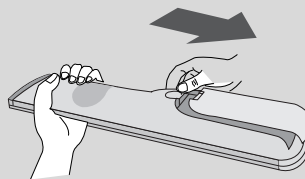

- Abra a tampa do compartimento das pilhas na parte posterior.
- Introduza duas pilhas AAA de 1,5V com a polaridade correcta (+ com +, - com -). Não misture pilhas velhas ou usadas com novas.
- Feche a tampa.

# VER TV /CONTROLO DE PROGRAMAS

## LIGAR A TV

Se ligar a TV, poderá utilizar as suas funções.

- 1 Em primeiro lugar, ligue o cabo de alimentação correctamente. Nesse momento, a TV muda para o modo de espera.
  - No modo de espera, para ligar a TV, prima o botão  $\phi$ /I , INPUT(ENTRADA), PR  $\blacktriangle$  /  $\blacktriangledown$  TV ou prima o botão POWER(ALIMENTAÇÃO), TV, INPUT(ENTRADA), PR  $\blacktriangle$  /  $\blacktriangledown$ , Number(Número)(0~9) no controlo remoto, e a TV será ligada.

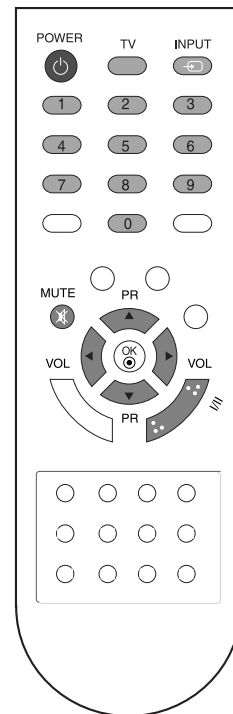

## SELECÇÃO DE CANAIS

- 1 Prima o botão PR  $\blacktriangle$  /  $\blacktriangledown$  ou os botões NUMÉRICOS para seleccionar um número de canal.

## REGULAÇÃO DO VOLUME

- 1 Prima o botão VOL  $\blacktriangleleft$  /  $\blacktriangleright$  para regular o volume.
- 2 Se pretende desligar o volume, prima o botão MUTE(MUDO).
- 3 Pode cancelar esta função premindo o botão MUTE, VOL  $\blacktriangleleft$  /  $\blacktriangleright$  ou I/II.

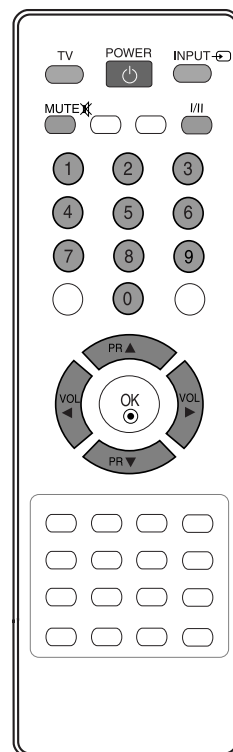

# SELECÇÃO E AJUSTE DE MENUS NO ECRÃ

O OSD (On Screen Display) da sua TV pode ser um pouco diferente do apresentado neste manual.

- 1 Carue em **MENU** e depois em ▲ / ▼ para ver no ecrã os vários menus principais.
- 2 Carregue no botão ► e depois em ▲ / ▼ para escolher um item do menu.
- 3 Pode regular os itens no menu secundário ou nas suas janelas com os botões ◀ / ▶.  
Pode passar para o menu de nível superior premindo o botão **OK** ou **MENU**.

\* : 19LS4R\*, 22LS4R\*

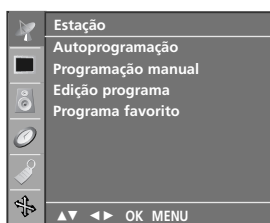

Menu de Estação

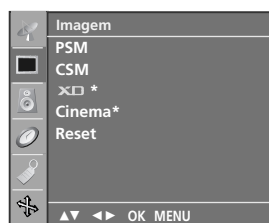

Menu de Imagem



Menu de Som



Menu de Ecrã



Menu de Especial



Menu de Horas

## ! NOTA

- a. A função OSD (On Screen Display - Janela no Ecrã) permite ajustar o estado do ecrã de forma prática, dado que faculta uma apresentação gráfica.
- b. Neste manual, o OSD (On Screen Display) poderá ser diferente do da sua TV, dado que se trata apenas de um exemplo para ajudar no funcionamento da TV.
- c. Com a função Teletexto, os menus não aparecem.

# VER TV /CONTROLO DE PROGRAMAS

## SINTONIZAR COM AUTO-PROGRAMAÇÃO

Poderá memorizar até 100 estações de TV (de 0 a 99). Assim que tiver terminado a sintonização das estações, pode usar PR▲ / ▼ ou os BOTÕES NUMÉRICOS para visionar os canais que programou. As estações podem ser sintonizadas manual ou automaticamente.

Todas as estações que o seu aparelho puder receber ficam memorizadas com este método. Recomenda-se que utilize a auto programação quando proceder à instalação do televisor.

1 Prima o botão **MENU** e o botão ▲ / ▼ para seleccionar o menu de **Estação**.

2 Carregue no botão ► e depois em ▲ / ▼ para escolher **Autoprogramação**.

3 Pressione o botão ►. Selecione um sistema de TV com o botão ► e, em seguida, o botão ▲ / ▼ no menu **Sistema**;

**BG:** PAL B/G, SECAM B/G (Europa/Europa de Leste)

**I** : PAL I/II (Reino Unido/Irlanda)

**DK:** PAL D/K, SECAM D/K (Europa de Leste)

**L** : SECAM L/L' (França)

4 Carregue em **OK**.

5 Prima o botão ▲ / ▼ para seleccionar **Armazenamento Desde**.

6 Selecione o número de começo do programa com a tecla de ◀ / ▶ ou as teclas do NÚMERO no Armazenamento Desde de puxar abaixo o menu. Qualquer numero abaixo de 10 é inserido com um zero na sua frente. ex: '05' para 5.

7 Carregue em **OK**.

8 Carregue em ▲ / ▼ para seleccionar **Busca**.

9 Pressione o botão ► para iniciar a auto programação. Todas as estações em boas condições de recepção serão memorizadas.

Quando a auto programação está completa, o modo Edição programa aparece no ecrã. Ver secção 'Edição programa' para editar o programa gravado.

10 Prima repetidamente o botão **MENU** para voltar a ver TV normalmente.

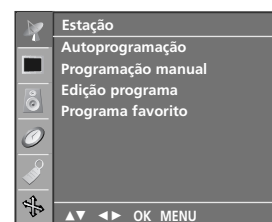
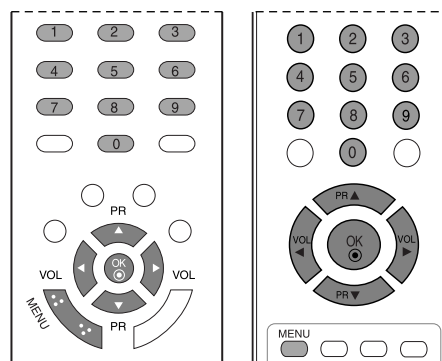

1

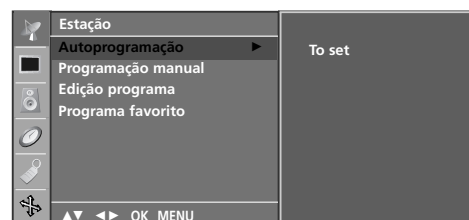

2

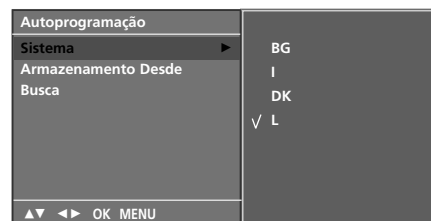

3 4 5 6 7

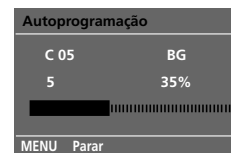

8

# SINTONIZAR COM PROGRAMAÇÃO MANUAL

A programação manual permite-lhe manualmente sintonizar as estações pela ordem que desejar. Poderá também sintonizar um nome de estação com os cinco caracteres para cada número de programa.

- 1 Prima o botão **MENU** e o botão **▲ / ▼** para seleccionar o menu de **Estação**.
- 2 Carregue no botão **►** e depois em **▲ / ▼** para escolhe **Programação manual**.
- 3 Carregue no botão **►** e depois em **▲ / ▼** para escolhe **Armazenamento**.
- 4 Selecione o número desejado do programa (0 a 99) com a tecla de **◀ / ▶** ou as teclas do **NUMERO** no armazenamento que puxa abaixo o menu. Qualquer número abaixo de 10 é inserido com um zero na frente. ex: '05' para 5.
- 5 Carregue em **OK**.
- 6 Carregue no botão **▲ / ▼** para seleccionar **Sistema**.
- 7 Selecione um sistema de TV com o botão **►** e, em seguida, o botão **▲ / ▼** no menu **Sistema** ;  
**BG**: PAL B/G, SECAM B/G (Europa/Europa de Leste)  
**I** : PAL I/II (Reino Unido/Irlanda)  
**DK**: PAL D/K, SECAM D/K (Europa de Leste)  
**L** : SECAM L/L' (França)
- 8 Carregue em **OK**.
- 9 Carregue no botão **▲ / ▼** para seleccionar **Banda**.
- 10 Pressione o botão **►** e, em seguida, o botão **▲ / ▼** para seleccionar **VHF/UHF** ou **Cabo** no menu **Banda**.
- 11 Carregue em **OK**.
- 12 Carregue no botão **▲ / ▼** para seleccionar **Canal**.
- 13 Pode seleccionar o número do canal pretendido com o botão **◀ / ▶** ou com os botões numéricos.
- 14 Carregue em **OK**.
- 15 Carregue em **▲ / ▼** para seleccionar **Busca**.
- 16 Pressione o botão **►** e, em seguida, o botão **◀ / ▶** para começar a pesquisar no menu suspenso Busca. A busca pára se uma estação for encontrada.
- 17 Carregue em **OK** para guardar.
- 18 Para armazenar outra estação repita os passos de 3 a 17.
- 19 Prima repetidamente o botão **MENU** para voltar a ver TV normalmente.

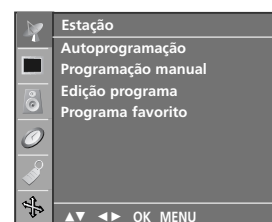
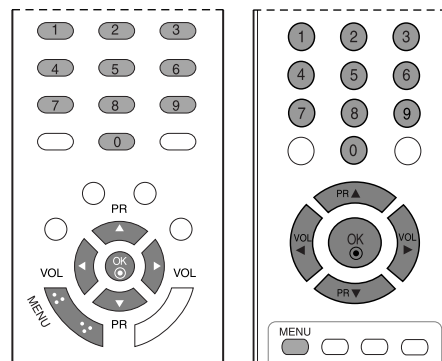

1

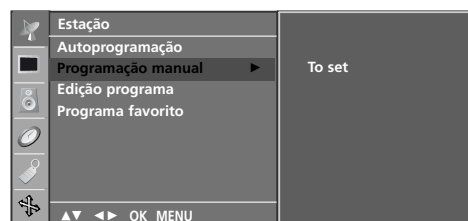

2

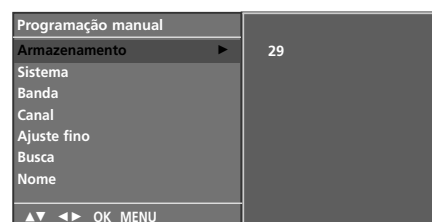

# VER TV /CONTROLO DE PROGRAMAS

## SINTONIZAÇÃO FINA

Normalmente, a sintonização fina só é necessária se a recepção for fraca.

O programa com sintonização fina será indicado com o número laranja durante a selecção de programas.

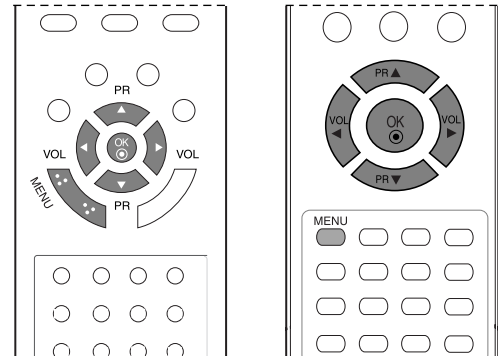

**1** Prima o botão **MENU** e o botão **▲ / ▼** para seleccionar o menu de **Estação**.

**2** Carregue no botão **▶** e depois em **▲ / ▼** para escolhe **Programação manual**.

**3** Prima o botão **▶**.

**4** Prima o botão **◀ / ▶** para aplicar a sintonização fina da melhor imagem e som no menu pendente **Ajuste fino**.

**5** Prima o botão **OK**.

**6** Prima repetidamente o botão **MENU** para voltar à visualização normal da TV.

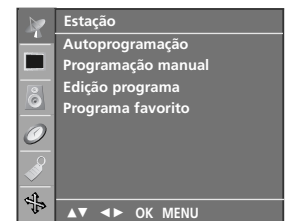

**1**

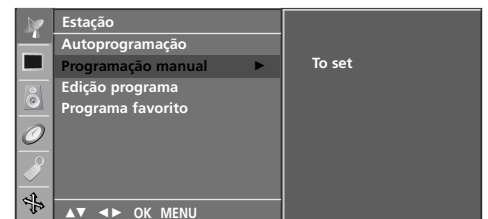

**2**

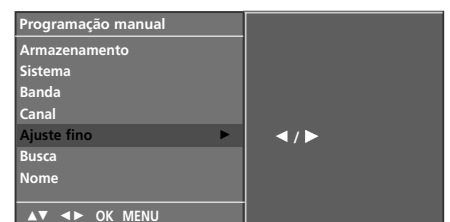

**3 4 5**

# ATRIBUIR UM NOME À ESTAÇÃO

Poderá também sintonizar um nome de estação com os cinco caracteres para cada numero de programa.

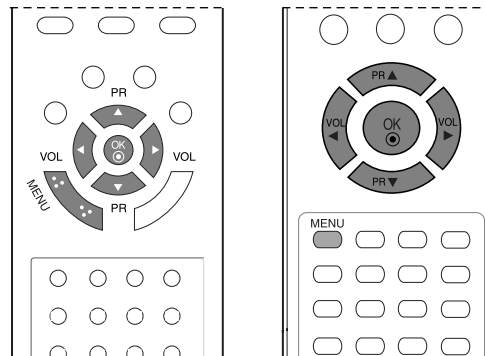

**1** Prima o botão **MENU** e o botão **▲ / ▼** para seleccionar o menu de **Estação**.

**2** Carregue no botão **▶** e depois em **▲ / ▼** para escolha **Programação manual**.

**3** Carregue no botão **▶** e depois em **▲ / ▼** para escolha **Nome**.

**4** Carregue no botão **▶** e depois em **▲ / ▼** para. Pode usar espaços em branco, os sinais +, -, os números de 0 a 9 e o alfabeto de A a Z para formar os noms. O nome pode ser guardado com 5 dígitos.

Com o botão **◀** pode procurar e escolher na direcção oposta.

**5** Prima o botão **◀ / ▶** para seleccionar a posição e escolher o segundo carácter e assim sucessivamente.

**6** Carregue em **OK** para guardar.

**7** Prima repetidamente o botão **MENU** para voltar à visualização normal da TV.

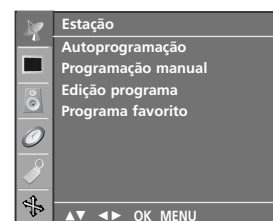

**1**

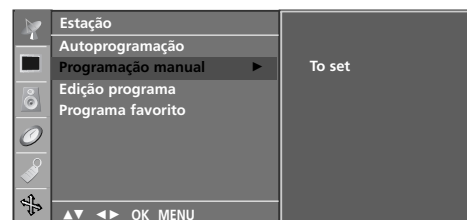

**2**

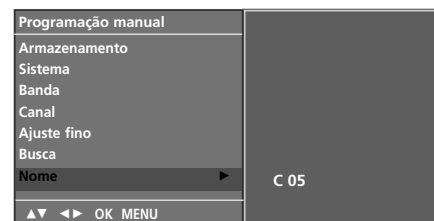

**3 4 5 6**

## EDIÇÃO DA PROGRAMAÇÃO

Esta função permite-lhe apagar ou omitir canais na programação memorizada. Pode, igualmente, mudar estações para outros canais ou inserir um canal vazio na programação estabelecida.

- 1 Prima o botão **MENU** e o botão ▲ / ▼ para seleccionar o menu de **Estação**.
- 2 Carregue no botão ► e depois em ▲ / ▼ para escolhe **Edição programa**.
- 3 Po botão ► para visualizar o modo de **Edição programa**.

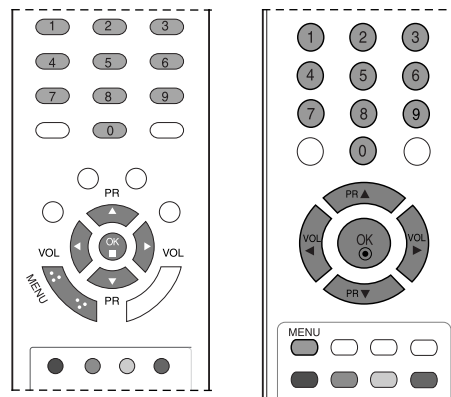

### ■ Apagar um canal

1. Carregue em ▲ / ▼ ou em ◀ / ▶ para seleccionar o canal que quer apagar.
2. Carregue duas vezes no botão ENCARNADO.  
O canal escolhido é cancelado e os canais que se seguíam avançam uma posição.

### ■ Copiar um canal

1. Carregue em ▲ / ▼ ou em ◀ / ▶ para seleccionar o canal que pretende copiar.
2. Carregue no botão VERDE.  
Os canais que se seguíam recuam uma posição.

### ■ Mover um canal

1. Carregue em ▲ / ▼ ou em ◀ / ▶ para escolher o canal que quer mudar de posição.
2. Carregue no botão AMARELO.
3. Com o auxílio dos botões ▲ / ▼ e ◀ / ▶, mude o canal para a posição desejada.
4. Carregue novamente no botão AMARELO para libertar esta função.

### ■ Omitir um canal

1. Carregue em ▲ / ▼ ou em ◀ / ▶ para escolher o canal que quer omitir.
2. Carregue no botão AZUL. O número do canal omitido aparece em cor azul.
3. Carregue novamente no botão AZUL se quiser repor o canal que omitiu.  
Omitir um canal significa que ele não poderá ser escolhido com os botões ▲ / ▼ durante o modo normal de TV. No entanto, se pretende seleccionar o canal omitido, pode fazê-lo com os BOTÕES NUMÉRICOS ou recorrendo à edição da programação ou ao quadro do menu.

- 4 Prima repetidamente o botão **MENU** para voltar à visualização normal da TV.

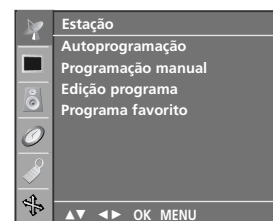

1

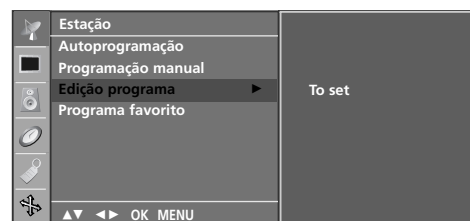

2



3

# PROGRAMA FAVORITO

Esta função permite-lhe escolher directamente o seu programa favorito.

De forma repetida, prima o botão **AMARELO** para seleccionar os canais favoritos armazenados enquanto estiver seleccionado **Ligado**. De forma repetida, prima o botão **AMARELO** para seleccionar os canais anteriores enquanto estiver seleccionado **Desligado**.

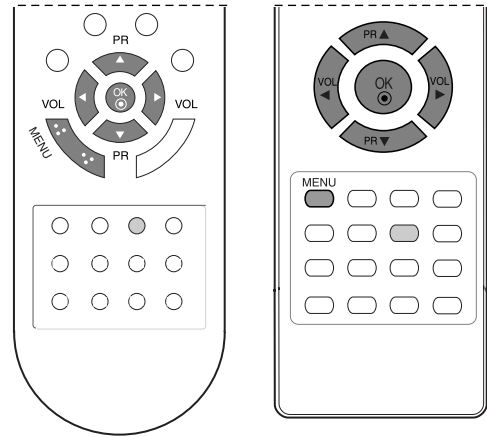

**1** Prima o botão **MENU** e o botão **▲ / ▼** para seleccionar o menu de **Estação**.

**2** Carregue no botão **▶** e depois em **▲ / ▼** para escolha **Programa favorito**.

**3** Carregue no botão **▶** e depois em **◀ / ▶** para escolha **Ligado** ou **Desliga..**

**4** Carregue no botão **▲ / ▼** para seleccionar -- -----.

**5** Selecione desejado do programa com a tecla de **◀ / ▶**.

**6** Para armazenar outra programa repita os passos de 4 a 5. Pode guardar até um máximo de 8 programas.

**7** Prima repetidamente o botão **MENU** para voltar à visualização normal da TV.

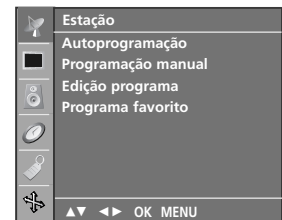

**1**

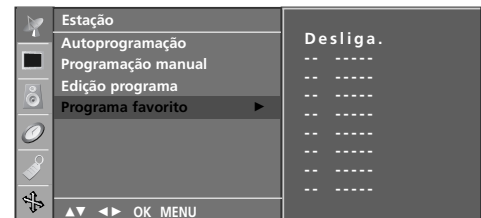

**2 3 4 5**

# VER TV /CONTROLO DE PROGRAMAS

## VER O QUADRO DA PROGRAMAÇÃO

Pode verificar as estações memorizadas aquando da programação graças ao quadro da programação.

### ■ Ver o quadro da programação

Carregue em **LIST** para que lhe seja mostrado o menu Quadro da programação.

O quadro da programação aparecerá no ecrã.

Cada quadro contém dez estações, como indica a figura em baixo.

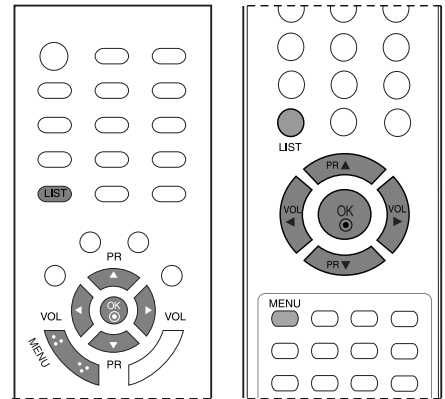

### ! NOTA

- Poderá encontrar alguns canais com a cor azul. Foram proposi-tadamente omitidos durante a auto-programação ou pela função edição da programação.
- Não foi atribuído qualquer nome às estações que aparecem designadas por números no quadro da programação.

0	C	03	5	S	69
1	BLN	03	6	S	17
2	C	12	7	S	22
3	S	66	8	C	09
4	S	67	9	C	11

### ■ Escolher uma estação no quadro da programação

Carregue em **▲ / ▼** ou em **◀ / ▶** para escolher a estação pretendida.

Em seguida, carregue em **OK**.

Imediatamente surgirá no ecrã a estação seleccionada.

### ■ Folhear o quadro da programação

O quadro da programação é composto por dez páginas que contêm ao todo 100 canais. Carregando repetidamente em **▲ / ▼** ou em **◀ / ▶** poderá virar as páginas do quadro.

Carregue no botão **LIST** para voltar ao modo normal de TV.

# BLOQUEIO PARA CRIANÇAS

O seu aparelho pode ser regulado de modo a que passe a ser controlado exclusivamente pelo telecomando. Esta característica é útil se quiser impedir alguém de ver a emissão.

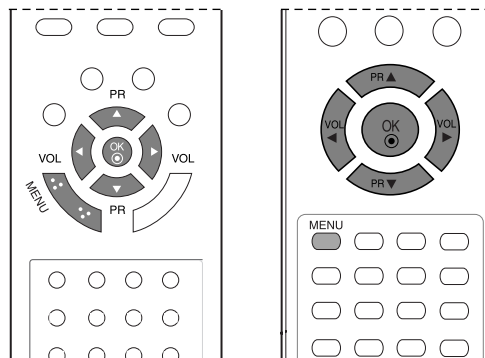

- 1 Pressione o botão **MENU** e, em seguida, o botão **▲ / ▼** para seleccionar o menu **Especial**.
- 2 Carregue no botão **▶** e depois em **▲ / ▼** para seleccionar **Bloqueio crianças**.
- 3 Carregue no botão **▶** e depois em **▲ / ▼** para selecciona **Ligado** ou **Desliga**.
- 4 Prima repetidamente o botão **MENU** para voltar a ver TV normalmente.

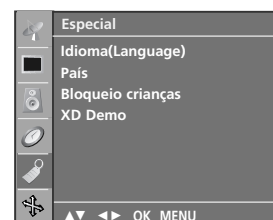

1



2 3

## ! NOTA

- ▶ Com o bloqueio activado, a mensagem Bloqueio crianças ligado aparece no ecrã se for premido qualquer botão do painel superior enquanto se vê TV.

# CONTROLO DE IMAGEM

## CONTROLO DO TAMANHO DE IMAGEM (RELAÇÃO DE ASPECTO)(APENAS 19/22LS4R\*)

Pode ver televisão em dois formatos de imagem;  
**Espetáculo,Original,4:3,16:9,14:9** ou **Zoom1/2**.

É possível ajustar a proporção de ampliação utilizando o botão ▲ / ▼.

Esta função funciona no seguinte sinal.

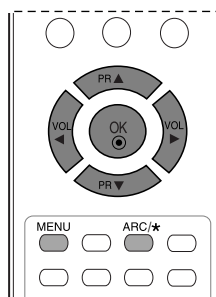
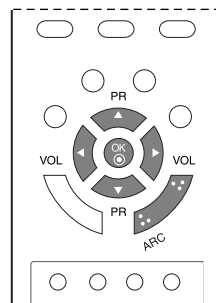

- 1 Prima o botão **ARC** repetidamente para seleccionar o formato de imagem pretendido.  
Pode também ajustar **ARC** no menu **Ecrã**.

### • Espetáculo

Quando sua TV recebe o sinal de tela ampla, irá levá-lo ao ajuste da imagem horizontalmente, em uma proporção não linear, para preencher toda a tela.



### • 4:3

Após a selecção, irá visualizar uma imagem com tamanho de aspecto 4:3 original, com barras cinzentas do lado esquerdo e direito.

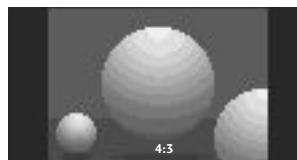

### • Original

Quando sua TV recebe o sinal de tela ampla, ela automaticamente altera para o formato de imagem a ser enviado.

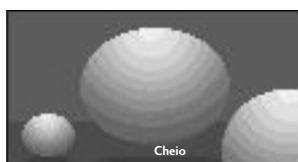

### • 16:9

Após a selecção, a imagem será ajustada horizontalmente, em proporção linear, de modo a preencher todo o ecrã (útil para ver DVDs de formato 4:3).

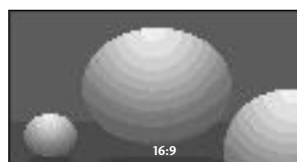

- **14:9**

Pode apreciar o formato de imagem de 14:9 ou outros programas de TV através do modo 14:9. A tela 14:9 é vista apenas como o mesmo que a tela 4:3 é ampliada do superior e inferior e esquerdo / direito.



- **Zoom1**

Após a seleção, irá visualizar imagens sem alteração, que preenchem todo o ecrã. Contudo, as áreas superior e inferior da imagem ficarão cortadas.

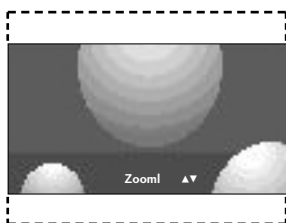

- **Zoom2**

Selecione o Zoom 2 quando pretender que a imagem seja alterada, tanto esticada horizontalmente como cortada verticalmente. A imagem é apresentada no meio termo entre a alteração e o preenchimento do ecrã.

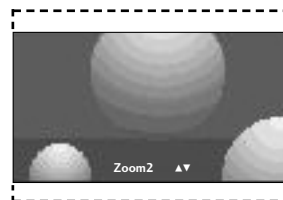

**! NOTA**

- ▶ O menu **ARC** não está disponível no modo RGB, HDMI e Component excepto 4:3, 16:9.

# CONTROLO DE IMAGEM

## PREDEFINIÇÕES DE IMAGEM

### Modo de Imagem - Predefinição

- Dinâmico** Seleccione esta opção para visualizar uma imagem nítida.
- Standard** O modo de visualização do ecrã mais natural e generalizado.
- Suave** Seleccione esta opção para visualizar uma imagem suave.
- Jogos** Seleccione esta opção para visualizar com a imagem de um jogo.
- Utilizador** Seleccione esta opção para utilizar as predefinições de utilizador.

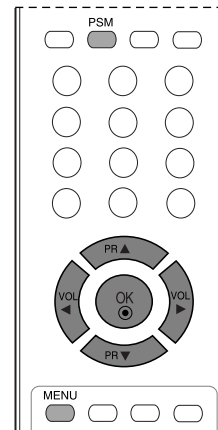
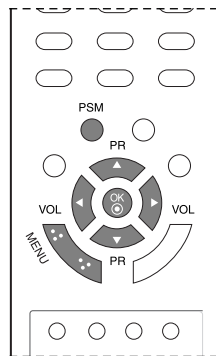

**1** Carregue em **MENU** e depois em **▲ / ▼** para escolher o menu da **Imagem**.

**2** Carregue no botão **▶** e depois em **▲ / ▼** para seleccionar **PSM**.

**3** Pressione a tecla de **▶** e então a tecla de **▲ / ▼** para seleccionar um retrato que ajusta-se no **PSM** que puxa abaixo o menu.

**4** Prima repetidamente o botão **MENU** para voltar a ver TV normalmente.

- Para chamar a sua sintonização preferida, pressione o botão **PSM** até a imagem desejada a parecer (Dinâmico, Standard, Suavieado, Jogos ou Utilizador). A imagem Dinâmico, Standard, Suave e Jogos é programada para uma boa reprodução de imagem de fabrica e não pode ser alterada.



**1**



**2 3**

## Controlo Automático do Tom de Cor (Frio/ Normal/Morno)

Seleccionar um conjunto de cores que seja definição de fábrica.

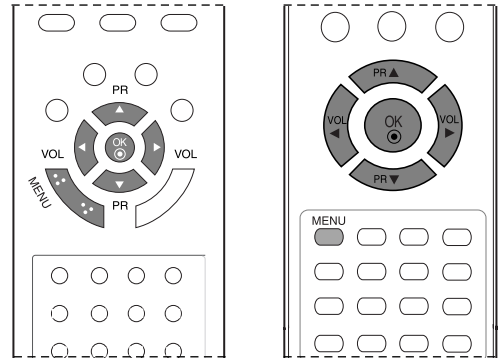

- 1 Carregue em **MENU** e depois em **▲ / ▼** para escolher o menu da **Imagem**.
- 2 Carregue no botão **▶** e depois em **▲ / ▼** para selecciona **CSM**.
- 3 Prima o botão **▶** e, em seguida, o botão **▲ / ▼** para seleccionar uma definição de cores no menu **CSM: Frio, Normal, Morno** o **Utilizador**.

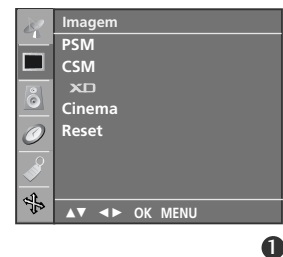

- 4 Prima repetidamente o botão **MENU** para voltar a ver TV normalmente.



# CONTROLO DE IMAGEM

## AJUSTE MANUAL DA IMAGEM

### Opção Picture Mode-User

**Contraste** Ajusta a diferença entre os níveis de claridade e escuridão da imagem.

**Brilho** Aumenta ou diminui a quantidade de branco na imagem.

**Cor** Ajusta a intensidade de todas as cores.

**Definição** Ajusta o nível de definição dos limites entre as zonas claras e escuras da imagem. Quanto mais baixo for o nível, mais suave será a imagem.

**Colorir** Ajusta o equilíbrio entre os níveis de vermelho e verde.

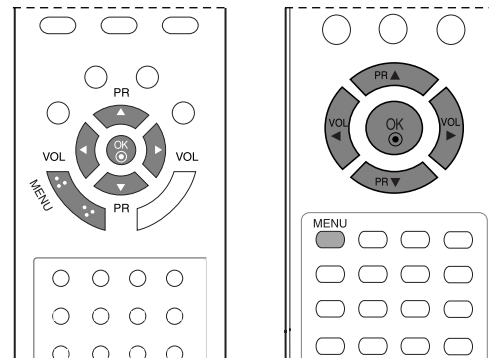

**1** Carregue em **MENU** e depois em **▲ / ▼** para escolher o menu da **Imagem**.

**2** Carregue no botão **▶** e depois em **▲ / ▼** para selecciona **PSM**.

**3** Carregue no botão **▶** e depois em **▲ / ▼** para selecciona **Utilizador**.

**4** Prima o botão **▶** e, em seguida, o botão **▲ / ▼** para seleccionar o item de imagem pretendido.

**5** Prima o botão **◀ / ▶** para proceder aos ajustes necessários.

**6** Prima repetidamente o botão **MENU** para voltar a ver TV normalmente.



**1**



**2 3**

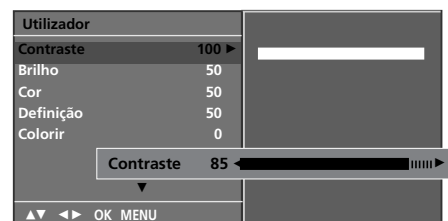

**4 5**

## Opção Colour Tone - User

Seleccionar um conjunto de cores que seja definição de fábrica.

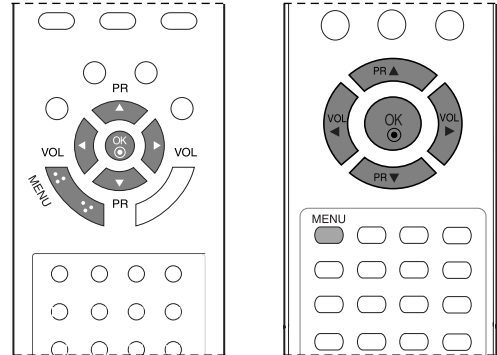

- 1 Prima o botão **MENU** e, em seguida, o botão **▲ / ▼** para seleccionar o menu **Imagem**.
- 2 Prima o botão **▶** e, em seguida, o botão **▲ / ▼** para seleccionar **CSM**.
- 3 Prima o botão **▶** e, em seguida, o botão **▲ / ▼** para seleccionar **Utilizador**.
- 4 Prima o botão **▶** e, em seguida, o botão **▲ / ▼** para seleccionar **Encarnado, Verde** ou **Azul**.
- 5 Prima o botão **◀ / ▶** para proceder aos ajustes adequados.
- 6 Prima repetidamente o botão **MENU** para voltar a ver TV normalmente.



1

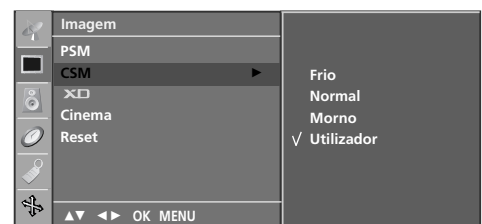

2 3



4 5

# CONTROLO DE IMAGEM

## **XD** - TECNOLOGIA DE MELHORAMENTO DA IMAGEM (APENAS 19/22LS4R\*)

O XD é a exclusiva tecnologia de melhoramento da imagem da LG Electronic para apresentar uma fonte HD real através de um algoritmo avançado de processamento de sinais digitais.

Não é possível utilizar esta função no modo RGB-PC.  
Esta função não está disponível em todos os países.

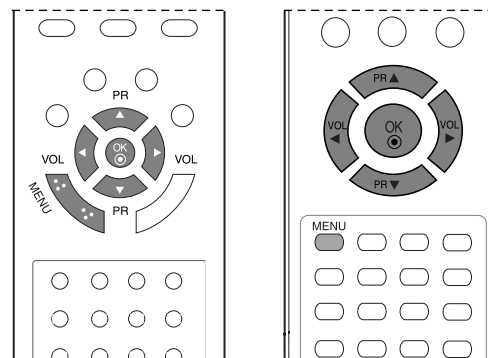

- 1 Prima o botão **MENU** e, em seguida, o botão **▲ / ▼** para seleccionar o menu **Imagem**.
- 2 Prima o botão **▶** e, em seguida, o botão **▲ / ▼** para seleccionar **XD**.
- 3 Prima o botão **▶** e, em seguida, o botão **▲ / ▼** para seleccionar **Auto** ou **Manual**.
- 4 Prima repetidamente o botão **MENU** para voltar a ver TV normalmente.

### \* Seleccionar Manual

Este menu é activado depois de seleccionar o **Utilizador** de PSM.

- 1 Prima o botão **▶** e, em seguida, o botão **▲ / ▼** para seleccionar **XD Contraste**, **XD Cor** ou **XD NR**.
- 2 Prima o botão **▶** e, em seguida, o botão **▲ / ▼** para seleccionar **Ligado** ou **Desliga..**
- 3 Prima repetidamente o botão **MENU** para voltar a ver TV normalmente.

- **XD Contraste** : Optimizar o contraste automaticamente de acordo com o brilho do reflexo.
- **XD Cor** : Ajustar as cores do reflexo automaticamente para reproduzir, tanto quanto possível, as cores naturais.
- **XD NR** : Remover o ruído de forma a não prejudicar a imagem original. (Não é possível utilizar esta função no modo RGB[PC], HDMI[PC].)



1

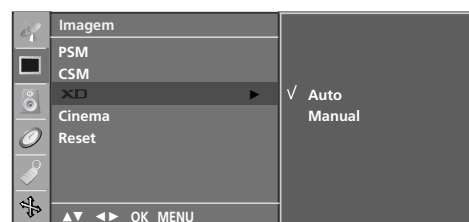

2 3



1 2

# XD DEMO (APENAS 19/22LS4R\*)

Utilize-o para ver a diferença entre XD Demo ligado e XD Demo desligado.

Não é possível utilizar esta função no modo RGB[PC], HDMI[PC].

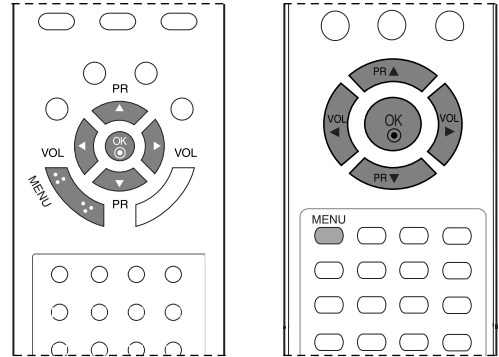

- 1 Prima o botão **MENU** e, em seguida, o botão **▲ / ▼** para seleccionar o menu **Especial**.
- 2 Prima o botão **▶** e, em seguida, o botão **▲ / ▼** para seleccionar **XD Demo**.
- 3 Prima o botão **▶** para iniciar **XD Demo**.
- 4 Para parar a função **XD Demo**, prima o botão **MENU**.

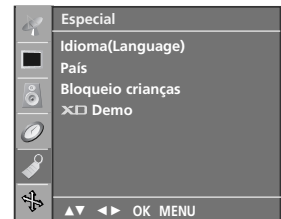

1

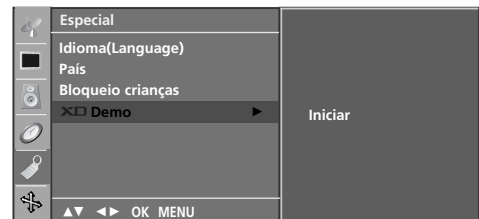

2 3

## • XD Demo



# CONTROLO DE IMAGEM

## CINEMA (APENAS 19/22LS4R\*)

Definido para o melhor aspecto da imagem para ver filmes.

Esta função não está disponível em todos os países.

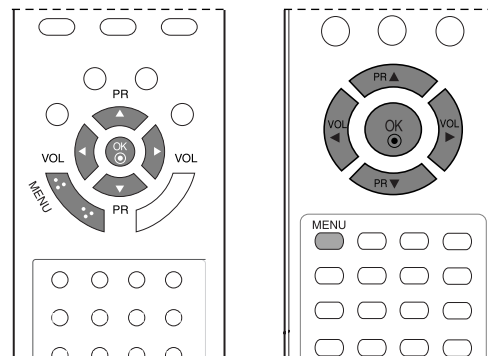

- 1 Carregue em **MENU** e depois em **▲** / **▼** para escolher o menu da **Imagem**.

- 2 Carregue no botão **▶** e depois em **▲** / **▼** para seleccionar **Cinema**.

- 3 Carregue no botão **▶** e depois em **▲** / **▼** para seleccionar **Ligado** ou **Desliga**.

- 4 Prima repetidamente o botão **MENU** para voltar a ver TV normalmente.



1



2 3

# REPOR IMAGEM

Repõe as predefinições de **PSM**, **CSM**, **XD**, **Cinema** programadas na fábrica.

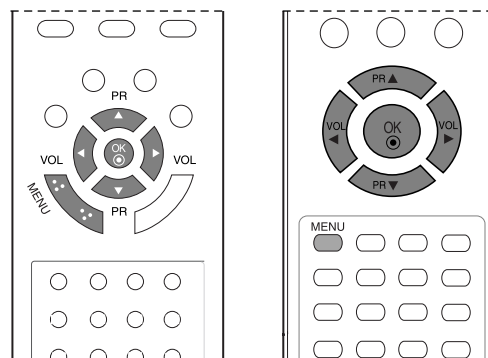

**1** Carregue em **MENU** e depois em **▲ / ▼** para escolher o menu da **Imagem**.

**2** Carregue no botão **▶** e depois em **▲ / ▼** para seleccionar **Reset**.

**3** Prima o botão **▶** para inicializar o valor ajustado.

**4** Prima repetidamente o botão **MENU** para voltar a ver TV normalmente.



**1**



**2 3**

# CONTROLO DE SOM E IDIOMA

## NIVELADOR DE VOLUME AUTOMÁTICO

O Volume automático mantém automaticamente um nível de volume igual, mesmo que mude de canal.

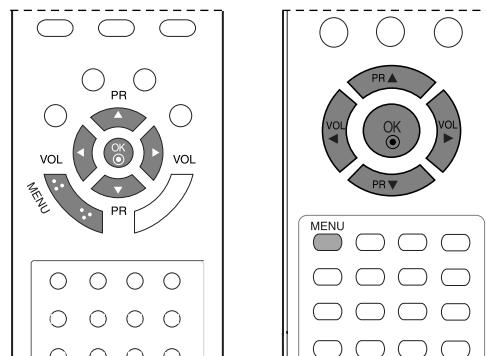

1 Prima o botão **MENU** e, em seguida, o botão ▲ / ▼ para seleccionar o menu **Som**.

2 Prima o botão ► e, em seguida, o botão ▲ / ▼ para seleccionar **AVL**.

3 Prima o botão ► e, em seguida, o botão ▲ / ▼ para seleccionar **Ligado** ou **Desliga..**

4 Prima repetidamente o botão **MENU** para voltar a ver TV normalmente.



1



2 3

# PREDEFINIÇÕES DE SOM – MODO DE SOM

É possível seleccionar as definições de som preferidas; **Plano**, **Música**, **Filme** ou **Desporto**, e também ajustar a frequência de som do equalizador.

As opções **Plano**, **Música**, **Filme** e **Desporto** são predefinidas de fábrica para uma boa qualidade de som e não é possível ajustá-las.

- Plano** O som mais natural e generalizado.
- Música** Seleccione esta opção para desfrutar de som original ao ouvir música.
- Filme** Seleccione esta opção para desfrutar de um som sublime.
- Desporto** Seleccione esta opção para assistir a transmissões desportivas.
- Utilizador** Seleccione esta opção para utilizar as predefinições de som de utilizador.

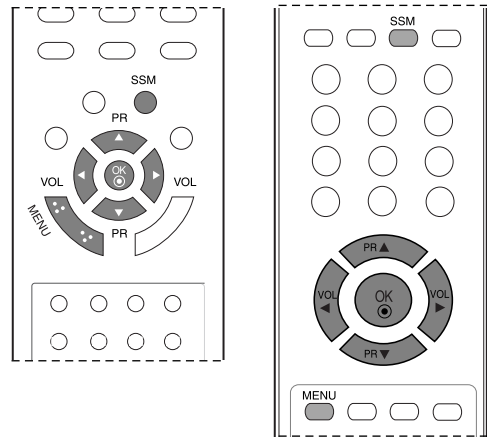

1 Prima o botão **MENU** e, em seguida, o botão **▲ / ▼** para seleccionar o menu **Som**.

2 Prima o botão **▶** e, em seguida, o botão **▲ / ▼** para seleccionar **SSM**.

3 Prima o botão **▶** e, em seguida, o botão **▲ / ▼** para seleccionar **Plano**, **Música**, **Filme**, **Desporto** ou **Utilizador**.

4 Prima repetidamente o botão **MENU** para voltar a ver TV normalmente.



1



2 3

# CONTROLO DE SOM E IDIOMA

## AJUSTE DA DEFINIÇÃO DE SOM – MODO DE UTILIZADOR

Ajustar o equalizador de som.

- 1 Prima o botão **MENU** e, em seguida, o botão **▲ / ▼** para seleccionar o menu **Som**.
- 2 Prima o botão **▶** e, em seguida, o botão **▲ / ▼** para seleccionar **SSM**.
- 3 Prima o botão **▶** e, em seguida, o botão **▲ / ▼** para seleccionar **Utilizador**.
- 4 Prima o botão **▶**.
- 5 Seleccione uma banda de som premindo o botão **◀ / ▶**.  
Seleccione o nível de som apropriado com o botão **▲ / ▼**.
- 6 Prima o botão **OK** para armazená-lo para o Utilizador de som.
- 7 Prima repetidamente o botão **MENU** para voltar a ver TV normalmente.

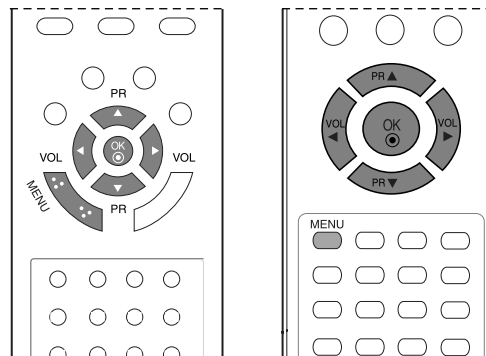

1

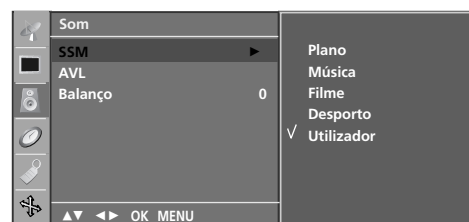

2 3 4

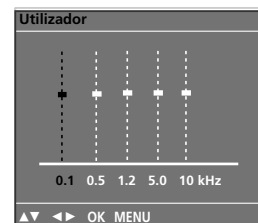

5

# BALANÇO

É possível ajustar o balanço de som das colunas para os níveis preferidos.

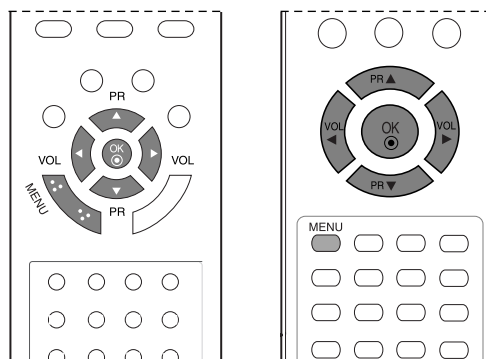

- 1 Prima o botão **MENU** e, em seguida, o botão **▲ / ▼** para seleccionar o menu **Som**.
- 2 Prima o botão **▶** e, em seguida, o botão **▲ / ▼** para seleccionar **Balanço**.
- 3 Prima o botão **▶** e, em seguida, o botão **◀ / ▶** proceder ao ajuste pre-tendido.
- 4 Prima repetidamente o botão **MENU** para voltar a ver TV normalmente.



1



2 3

# CONTROLO DE SOM E IDIOMA

I/II

## Recepção Estéreo / Dual

Quando um canal é escolhido, surge no ecrã a informação respeitante ao som, logo depois de desaparecer a informação do número do canal e nome da estação.

Emissão	Informação no ecrã
Mono	<b>MONO</b>
Estéreo	<b>STEREO</b>
Dual	<b>DUAL I</b>

### ■ Selecção de Som Mono

Durante uma emissão, se o som estereofónico for deficiente, poderá mudar para mono carregando duas vezes no botão I/II. Na recepção em mono, a profundidade do som sai melhorada. Para voltar a estéreo, carregue novamente duas vezes em I/II.

### ■ Selecção do Idioma em Emissões Dual

Se um programa é recebido em duas línguas (Dual), poderá escolher entre **DUAL I**, **DUAL II** ou **DUAL I+II**, carregando repetidamente no botão I/II.

**DUAL I** envia para as colunas a língua original da emissão.

**DUAL II** envia para as colunas a língua secundária da emissão.

**DUAL I+II** envia uma língua diferente para cada uma das colunas de som.

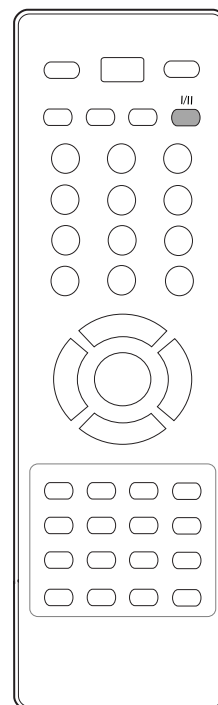
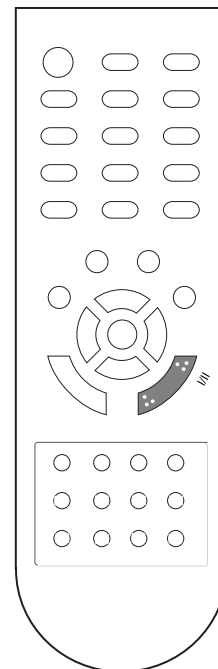

## Recepção em NICAM (Esta função não está disponível em todos os países)

Se o seu aparelho estiver equipado com o receptor de emissões NICAM (Near Instantaneous Companding Audio Multiplex), poderá receber este som digital de enorme qualidade.

Com a ajuda do botão I/II, pode escolher a saída de som de acordo com o tipo de emissão que está a receber. Por exemplo:

- 
- 1 Quando a emissão é em **NICAM** mono, pode seleccionar **NICAM MONO** ou **FM MONO**.
- 
- 2 Quando a emissão é em **NICAM** estéreo, pode seleccionar **NICAM STEREO** ou **FM MONO**.  
Se o sinal estéreo for deficiente, mude para **FM MONO**.
- 
- 3 Quando a emissão é em **NICAM DUAL I**, **NICAM DUAL II** ou **NICAM DUAL I+II** ou **MONO**.
- 

## Seleção da Saída do Som

Na função AV, S-Video, Component, RGB ou HDMI poderá escolher a saída do som para as colunas da direita e da esquerda.

Carregue repetidamente no botão I/II para seleccionar a saída do som.

**L+R:** Sinal Audio do Audio L é enviado para a coluna esquerda e o sinal Audio do Audio R é enviado para a coluna direita.

**L+L:** Sinal Audio do Audio L é enviado para a coluna direita e esquerda.

**R+R:** Sinal Audio do Audio R é enviado para a coluna esquerda e direita.

# CONTROLO DE SOM E IDIOMA

## MENU NO ECRÃ SELECÇÃO DE IDIOMA/PAÍS

O menu do manual de instalação é apresentado no ecrã do televisor quando este é ligado pela primeira vez.

- 1 Prima o botão ▲ / ▼ / ◀ / ▶ e, em seguida, utilize o botão OK para seleccionar o idioma pretendido.
- 2 Prima o botão ▲ / ▼ / ◀ / ▶ e, em seguida, utilize o botão OK para seleccionar o país.

### \* Se pretende alterar Selecção de Idioma/País

- 1 Pressione o botão MENU e, em seguida, o botão ▲ / ▼ para seleccionar o menu **Especial**.
- 2 Carregue no botão ▶ e depois em ▲ / ▼ para escolher **Idioma(Language)**. O menu pode ser visualizado no écran, primeiro seleccione a sua língua.  
Ou, Carregue no botão ▶ e depois em ▲ / ▼ para escolher **País**.
- 3 Prima o botão ▶ e, em seguida, utilize o botão ▲ / ▼ para seleccionar o idioma ou país pretendido.
- 4 Carregue no botão OK.
- 5 Prima repetidamente o botão MENU para voltar a ver TV normalmente.

### ! NOTA

- ▶ Se não terminar a configuração do **Manual de Instalação**, premindo o botão MENU ou após a expiração do ecrã de OSD (Instruções no Ecrã), esta irá aparecer repetidamente quando o aparelho estiver ligado.
- ▶ Se seleccionar um país errado, o teletexto pode não aparecer correctamente no ecrã e podem ocorrer alguns problemas durante a operação de teletexto.
- ▶ Hebraico é adicionado ao País do Guia de Instalação, de acordo com os países que utilizam o idioma Hebraico.

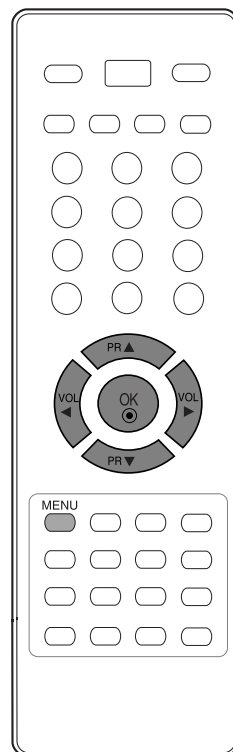
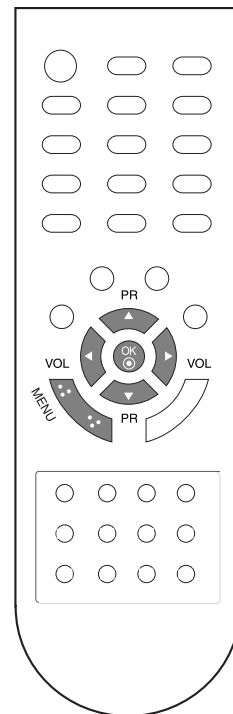

# DEFINIÇÃO DE HORAS

## REGULAÇÃO DO RELÓGIO

Terá de acertar correctamente as horas antes de usar a função ligar/desligar do temporizador.

Laso haja uma interrupção de energia (desligar al falha de energia) deve reajustar o relógio.

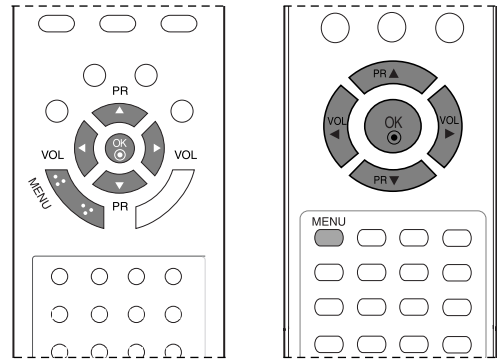

**1** Prima o botão **MENU** e o botão **▲ / ▼** para seleccionar o menus das **Horas**.

**2** Pressione a tecla de **▶** e então a tecla de **▲ / ▼** para seleccionar **Relógio**.

**3** Carregue no botão **▶** e, em seguida, no botão **▲ / ▼**, para regular as horas.

**4** Carregue no botão **▶** e, em seguida, no botão **▲ / ▼**, para regular os minutos.

**5** Prima repetidamente o botão **MENU** para voltar a ver TV normalmente.



**1**

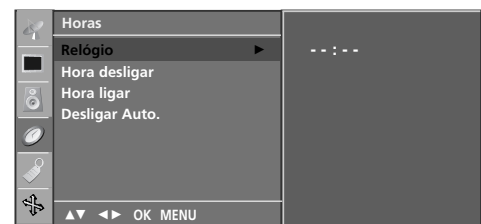

**2 3 4**

# DEFINIÇÃO DE HORAS

## DEFINIR TEMPORIZADOR AUTOMÁTICO PARA LIGAR/DESLIGAR

O Temporizador Off coloca auto-maticamenteo aparelho em stand-by passado o tempo pre-definido.

Duas horas depois de o aparelho ser ligado através da função on time, este comutará automaticamente para o modo de espera a menos que um botão seja premido.

Uma vez definida a função on time ou Hora desligar, estas funções entrarão em funcionamento na hora pré-determinada.

A função Desligar do Temporizador sobrepõe-se à função Ligar, se ambas forem escolhidas para a mesma hora.

O aparelho tem que estar em standby para a função Ligar do Temporizador funcionar.

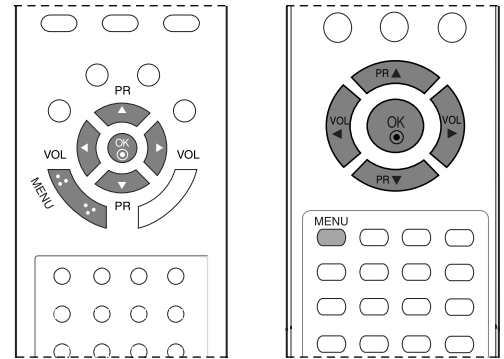

- 1 Prima o botão **MENU** e, em seguida, o botão **▲ / ▼** para seleccionar o menu **Horas**.
- 2 Prima o botão **▶** e, em seguida, o botão **▲ / ▼** para seleccionar **Hora desligar/Hora ligar**.
- 3 Prima o botão **▶** e, em seguida, o botão **▲ / ▼** para seleccionar **Ligado**.
  - Para cancelar a função **Hora desligar / ligar** function, select **Desliga..**
- 4 Carregue no botão **▶** e, em seguida, no botão **▲ / ▼** button para regular as horas.
- 5 Carregue no botão **▶** e, em seguida, no botão **▲ / ▼** para regular os min-utos.
- 6 **Somente a função Hora ligar (hora ativada)**
  - **Programa:** Prima o botão **▶** e, em seguida, o botão **▲ / ▼** para seleccionar o programa.
  - **Volume :** Prima o botão **▶** e, em seguida, o botão **▲ / ▼** para ajustar o nível do volume no momento da ligação.
- 7 Carregue no botão **MENU** para guardar.
- 8 Prima repetidamente o botão **MENU** para voltar a ver TV normalmente.



1



2 3

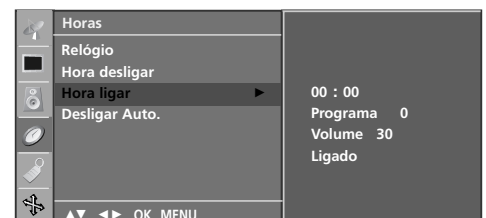

4 5 6

## DEFINIR TEMPORIZADOR DE DESLIGAMENTO

Não é necessário lembrar-se de desligar o televisor antes de adormecer. O temporizador de desligamento muda automaticamente o televisor para o modo de espera ao passar a hora predefinida.

- 1 Prima repetidamente o botão **SLEEP (DESLIGAMENTO)** para seleccionar o número de minutos. Aparece primeiro a opção '  - - - ' no ecrã, seguida das seguintes opções para o temporizador de desligamento: 10, 20, 30, 60, 90, 120, 180 e 240 minutos.
- 2 Quando o número de minutos pretendido for apresentado no ecrã, o temporizador inicia a contagem decrescente a partir do número de minutos seleccionado.

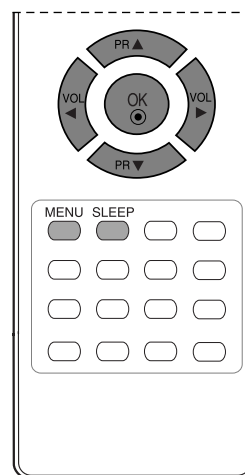
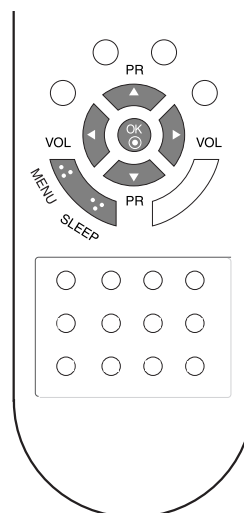

### ! NOTA

- ▶ Para ver o tempo que resta até o televisor se desligar, carregue uma vez em SLEEP.
- ▶ Para cancelar o Temporizador de Desligamento, prima repetidamente o botão SLEEP (DESLIGAMENTO) até que apareça '  - - - '.
- ▶ Se desligar o aparelho manualmente, este anula a função de Temporizador previamente estabelecida.

# DEFINIÇÃO DE HORAS

## DEFINIR DESLIGAMENTO AUTOMÁTICO

Se escolher a função Ligado na janela do item Autodesligamen o aparelho passará automaticamente para stand-by cerca de 10 minutos após a estação sintonizada ter terminado a sua emissão.

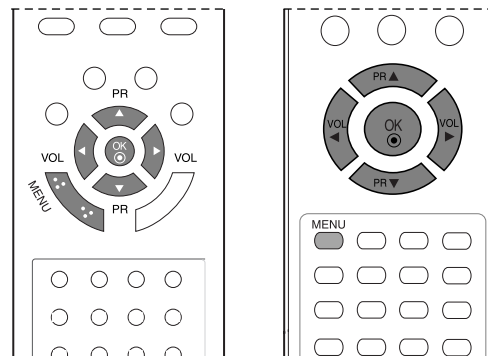

**1** Prima o botão **MENU** e o botão **▲ / ▼** para seleccionar o menus das **Horas**.

**2** Carregue no botão **▶** e depois em **▲ / ▼** para seleccionar **Desligar Auto..**

**3** Pressione a tecla de **▶** e então a tecla de **▲ / ▼** para seleccionar **Ligado** ou **Desliga.**

**4** Prima repetidamente o botão **MENU** para voltar a ver TV normalmente.



**1**



**2 3**

# TELETEXTO

**Esta função não está disponível em todos os países.**

O Teletexto (ou TOP texto) é uma função opcional, por conseguinte, só os modelos que têm o sistema de teletexto podem receber esta emissão.

O Teletexto é uma emissão gratuita de muitas estações de TV que proporciona informação constantemente actualizada sobre notícias, tempo, programas televisivos, bolsa de valores e muitos outros temas.

O decodificador de teletexto deste aparelho de TV aceita os sistemas SIMPLE, TOP e FASTEXT. SIMPLE (o teletexto standard), consiste num dado número de páginas que podem ser escolhidas directamente através do número de página correspondente. TOP e FASTEXT são sistemas mais modernos que permitem uma mais fácil e rápida selecção da informação.

## LIGAR / DESLIGAR

Carregue no botão **TEXT** para passar para a função de teletexto. No ecrã aparecem a página inicial ou a última. O título do ecrã exhibe os números de duas páginas, o nome da estação de TV, a data e a hora. O número da primeira página indica a sua escolha, enquanto o segundo número indica a página presente no ecrã. Carregue em **TEXT** para desligar o teletexto e retomar o modo anterior.

## TEXTO SIMPLE

### ■ Selecção de Páginas

- 1 Introduza o número da página que pretende, composto por três dígitos, através dos **BOTÕES NUMÉRICOS**. Se durante a escolha se enganar num dos dígitos, terá de completar novamente os três dígitos antes de voltar
- 2 a introduzir o número.  
Pode usar os botões ▲ / ▼ para seleccionar a página seguinte ou a anterior.

### ■ Programação de um Botão de Cor para a Função LIST

Se a TV estiver na função de texto SIMPLE, texto TOP ou FASTEXT, carregue no botão  para mudar para a função LIST.

Poderá codificar, por meio de cor, quatro números de páginas do teletexto à sua escolha. Essas páginas serão, deste modo, facilmente seleccionadas com os correspondentes botões coloridos situados no telecomando.

- 1 Carregue num botão a cores.
- 2 Com o auxílio dos **BOTÕES NUMÉRICOS**, escolha a página que pretende codificar.
- 3 Confirme com **OK**. A página seleccionada é memorizada com o número escolhido, o qual piscará uma vez. A partir desse momento já pode escolher essa página com o correspondente botão a cores.
- 4 Os outros três botões coloridos programam-se da mesma maneira.

## TEXTO TOP

O manual do utilizador mostra-lhe quatro campos – encarnado, verde, amarelo e azul – na parte inferior do ecrã. O campo amarelo indica o grupo seguinte e o campo azul indica o bloco seguinte.

### ■ Bloco / grupo / selecção de páginas

- 1 Poderá avançar de bloco em bloco com o botão azul.
- 2 Use o botão amarelo para passar ao grupo seguinte, saltando automaticamente para o bloco que se segue.
- 3 Com o botão verde pode passar à página seguinte, avançando automaticamente para o grupo seguinte. Como alternativa, poderá usar o botão ▲.
- 4 O botão encarnado permite-lhe voltar à escolha anterior. Como alternativa, poderá usar o botão ▼.

### ■ Selecção Directa da Página

Tal como acontece no sistema de teletexto SIMPLE, pode escolher uma página introduzindo um número composto por três dígitos, usando para tal os BOTÕES NUMÉRICOS no sistema TOP.

## FASTEXT

As páginas do teletexto são indicadas por um código de cor na parte inferior do ecrã e podem ser seleccionadas carregando no botão de cor correspondente.

### ■ Selecção da Página

- 1 Carregue no botão  para ver a página do índice.
- 2 Pode seleccionar as páginas, que vêm indicadas com um código de cor na linha inferior do ecrã, carregando no
- 3 botão de cor correspondente.  
Tal como acontece no sistema de teletexto SIMPLE, pode escolher uma página introduzindo o respectivo
- 4 número composto por três dígitos, usando para tal os BOTÕES NUMÉRICOS no sistema FASTEXT.  
Pode usar os botões ▲ / ▼ para seleccionar a página seguinte ou a anterior.

## FUNÇÕES ESPECIAIS PARA TELETEXTO



### ■ REVEAL (Revelar)

Carregue neste botão para ver informação oculta, como, por exemplo, soluções para adivinhas ou puzzles. Volte a carregar no mesmo botão para retirar estas informações do ecrã.



### ■ SIZE (Dimensão)

Confere ao texto o dobro da altura.

Carregue neste botão para aumentar a metade superior da página.

Carregue novamente para aumentar a metade inferior da mesma página.

Voltando a carregar neste botão, o ecrã regressa ao normal.



### ■ UPDATE (Actualização)

O ecrã mostra imagens de TV enquanto espera por nova página de teletexto.

O símbolo (⊗) surge no canto superior esquerdo do ecrã. Quando a nova página fica disponível, então o símbolo (⊗) é substituído pelo número da página. Carregue neste botão para consultar a página actualizada do teletexto.



### ■ HOLD (Reter)

Impede o virar automático das páginas, que ocorre quando uma página do teletexto é constituída por duas ou mais subpáginas. Os números das subpáginas, incluindo a que está a ser visualizada no ecrã, surgem, geralmente, debaixo da legenda das horas. Quando se carrega neste botão, o símbolo de stop surge no canto superior esquerdo do ecrã, impedindo o virar automático da página. Para continuar, volte a carregar no botão.



### ■ MIX

Mostra as páginas do teletexto sobre a imagem televisiva de fundo.

Carregue novamente neste botão para apagar a imagem TV.



### ■ TIME (Hora)

Quando estiver a assistir a um programa de TV, prima este botão para apresentar a hora no canto superior direito do ecrã. Voltando a carregar em TIME, a indicação horária desaparece. Na função de teletexto, este botão serve para escolher o número das subpáginas. O número da sub-página é apresentada no canto superior esquerdo do ecrã. Para botões NUMÉRICOS. Volte a carregar em TIME para sair desta função.

## LISTA DE VERIFICAÇÃO PARA SOLUÇÃO DE PROBLEMAS

A operação não funciona normalmente.	
O controle remoto não funciona	<ul style="list-style-type: none"> <li>■ Verifique se há algum objeto entre o aparelho e o controle remoto que possa estar causando uma obstrução.</li> <li>■ As pilhas estão instaladas com a polaridade correta (+ para +, - para -)?</li> <li>■ A configuração do modo de operação do controle remoto está certa: TV, VCR, etc.?</li> <li>■ Insira pilhas novas.</li> </ul>
A energia é desligada de repente	<ul style="list-style-type: none"> <li>■ O timer está configurado?</li> <li>■ Verifique as configurações do controle de energia. Interrupção de energia</li> <li>■ Nenhuma transmissão no canal sintonizado com o Auto off (desligamento automático) ativado.</li> </ul>

A função vídeo não funciona.	
Sem imagem e sem som	<ul style="list-style-type: none"> <li>■ Verifique se o aparelho está ligado.</li> <li>■ Tente outro canal. O problema pode ser com a transmissão.</li> <li>■ O cabo de força está inserido na tomada?</li> <li>■ Verifique a direção e/ou a posição de sua antena.</li> <li>■ Teste a tomada da parede: ligue o cabo de força de outro aparelho na mesma tomada onde estava ligado o cabo do produto.</li> </ul>
A imagem aparece lentamente após ligar o aparelho	<ul style="list-style-type: none"> <li>■ Isso é normal, a imagem não tem áudio durante o processo de inicialização do aparelho. Se a imagem não aparecer depois de cinco minutos, entre em contato com o centro de atendimento.</li> </ul>
Cor fraca/sem cor ou imagem fraca	<ul style="list-style-type: none"> <li>■ Ajuste <b>Color</b> (cor) nas opções do menu.</li> <li>■ Mantenha uma distância suficiente entre o produto e o aparelho de vídeo (VCR).</li> <li>■ Tente outro canal. O problema pode ser com a transmissão.</li> <li>■ Os cabos do vídeo estão instalados apropriadamente?</li> <li>■ Ative qualquer função para restaurar o brilho da imagem.</li> </ul>
Barras horizontais/verticais ou imagem tremida	<ul style="list-style-type: none"> <li>■ Verifique se há interferência local, como um aparelho elétrico ou uma ferramenta elétrica.</li> </ul>
Recepção fraca em alguns canais	<ul style="list-style-type: none"> <li>■ O canal está com problemas de transmissão, sintonize em outro canal.</li> <li>■ O sinal do canal está fraco: redirecione a antena para receber o canal mais fraco.</li> <li>■ Procure por possíveis fontes de interferência.</li> </ul>
Linhas ou listras na imagem	<ul style="list-style-type: none"> <li>■ Verifique a antena (mude a direção da antena).</li> </ul>

### A função áudio não funciona.

<b>Imagem OK e sem som</b>	<ul style="list-style-type: none"><li>■ Aperte o botão <b>VOL</b> ou <b>VOLUME</b>.</li><li>■ Sem áudio? Aperte o botão <b>MUTE</b>.</li><li>■ Tente outro canal. O problema pode ser com a transmissão.</li><li>■ Os cabos do áudio estão instalados apropriadamente?</li></ul>
<b>Sem saída em um dos alto-falantes</b>	<ul style="list-style-type: none"><li>■ Ajuste Balance (equilíbrio) nas opções do menu.</li></ul>
<b>Som estranho dentro do aparelho</b>	<ul style="list-style-type: none"><li>■ Uma mudança na umidade ou na temperatura do ambiente pode causar ruídos diferentes na hora de ligar ou desligar o aparelho e isso não é indicação de defeito.</li></ul>

### Há um problema no modo PC. (Aplicável somente ao modo PC )

<b>O sinal está fora de alcance.</b>	<ul style="list-style-type: none"><li>■ Ajuste a resolução, a frequência horizontal ou a frequência vertical.</li><li>■ Verifique a fonte de entrada.</li></ul>
<b>Barra ou listra vertical no fundo da tela, ruído horizontal e posição incorreta</b>	<ul style="list-style-type: none"><li>■ Opere a configuração Auto (automática) ou ajuste o relógio, a fase ou a posição de horizontal/vertical.</li></ul>
<b>A cor da tela está instável ou apresenta uma única cor</b>	<ul style="list-style-type: none"><li>■ Verifique o cabo de sinal.</li><li>■ Reinstale a placa de vídeo do PC.</li></ul>

## MANUTENÇÃO

As avarias precoces podem ser evitadas. A limpeza cuidadosa e regular pode prolongar a duração da sua nova TV. Certifique-se de que desligou a alimentação e desligou o cabo de alimentação antes de iniciar a limpeza.

### Limpar o Ecrã

- 1 Segue-se uma óptima maneira de evitar a acumulação de pó no ecrã durante algum tempo. Humedeça um pano macio com uma mistura de água tépida e um pouco de amaciador de roupa ou detergente de loiça. Esprema o pano até estar quase seco, e depois utilize-o para limpar o ecrã.
- 2 Certifique-se de que retira o excesso de água do ecrã, e depois deixe-o secar ao ar antes de ligar a TV.

### Limpar o Armário

- Para remover sujidade ou pó, limpe o armário com um pano macio, seco e isento de algodão.
- Certifique-se de que não utiliza um pano molhado.

### Ausência Prolongada

#### ATENÇÃO

- ▶ Se prevê deixar a TV inactiva durante muito tempo (como nas férias), é recomendável desligar o cabo de alimentação para protecção contra eventuais danos resultantes de relâmpagos ou picos de corrente.

# ESPECIFICAÇÕES DO PRODUTO

MODELOS		17LS5R*	20LS5R*	19LS4R*	22LS4R*
		17LS5R-ZA	20LS5R-ZA 20LS5RC-ZA	19LS4R-ZA	22LS4R-ZA
Dimensões (Largura x Altura x Profundidade)	incluindo coluna	394,5 x 394,0 x 169,4 mm 15,5 x 15,5 x 6,7 polegadas	474,1 x 464,6 x 184,3 mm 18,7 x 18,3 x 7,3 polegadas	456,8 x 396,6 x 172,0 mm 18,0 x 15,6 x 6,8 polegadas	525,4 x 441,7 x 187,4 mm 20,7 x 17,4 x 7,3 polegadas
	excluindo coluna	394,5 x 352,0 x 66,0 mm 15,5 x 13,9 x 2,6 polegadas	474,1 x 419,5 x 72,8 mm 18,7 x 16,5 x 2,9 polegadas	456,8 x 368,5 x 70,5 mm 18,0 x 14,5 x 2,8 polegadas	525,4 x 413 x 68,6 mm 20,7 x 16,3 x 2,7 polegadas
Peso	incluindo coluna	4,4kg / 9,7 lbs	6,8 kg / 15,0 lbs	5,1 kg / 11,3 lbs	5,8kg / 12,8 lbs
	excluindo coluna	4,1kg / 9,1 lbs	6,4kg / 14,1 lbs	4,6 kg / 10,2 lbs	5,2 kg / 11,5 lbs
Requisito de alimentação		AC100-240V~ 50/60Hz 0,8A	AC100-240V~ 50/60Hz 1,0A	AC100-240V~ 50/60Hz 0,8A	AC100-240V~ 50/60Hz 1,0A
Consumo de Energia		50W	60W	50W	60W
Sistema de Televisão		PAL/SECAM B/G/D/K, PAL I/II, SECAM L/L'			
Cobertura de Programas		VHF: E2 ~ E12, UHF: E21 ~ E69, CATV: S1 ~ S20, HYPER: S21 ~ S47			
Temperatura de Funcionamento		75 Ω			
Temperatura de Funcionamento	Temperatura de Funcionamento	0 ~ 40°C / 32 ~ 104°F			
	Humidade de Funcionamento	Menos de 80%			
	Temperatura de Armazenamento	-20 ~ 60°C / -4 ~ 140°F			
	Humidade de Armazenamento	Menos de 85%			

- As especificações apresentadas anteriormente podem ser alteradas sem aviso prévio para efeitos de melhoria de qualidade.





**LG Electronics Inc.**