



ITALIANO

DP371B



P/NO : MFL56732819

Precauzioni d'uso



ATTENZIONE
RISCHIO DI SCOSSE
ELETTRICHE NON APRIRE.



ATTENZIONE: PER RIDURRE IL RISCHIO DI SCOSSE ELETTRICHE NON RIMUOVERE IL COPERCHIO (O LA PARTE POSTERIORE). ALL'INTERNO NON SONO PRESENTI PARTI UTILIZZABILI DALL'UTENTE. LA MANUTENZIONE DEVE ESSERE ESEGUITA ESCLUSIVAMENTE DA PERSONALE QUALIFICATO.



Il simbolo del lampo con la punta a freccia contenuto in un triangolo equilatero avverte l'utente della presenza di un voltaggio pericoloso non isolato all'interno dell'involucro dell'apparecchio, sufficientemente intenso da costituire un rischio concreto di scossa elettrica per le persone.



Il punto esclamativo contenuto in un triangolo equilatero avverte l'utente di importanti istruzioni di funzionamento e di manutenzione allegata all'apparecchio.

ATTENZIONE: PER EVITARE IL RISCHIO DI INCENDI O SCOSSE ELETTRICHE, SI CONSIGLIA DI NON ESPORRE L'APPARECCHIATURA A PIOGGIA O UMIDITA'.

ATTENZIONE: Non installare il dispositivo in uno spazio ristretto come ad esempio lo scaffale di una libreria o un elemento di arredo simile.

ATTENZIONE: Non ostruire le aperture di ventilazione. L'installazione deve essere eseguita in base alle istruzioni fornite dal produttore. Le feritoie e le aperture nella struttura di alloggiamento servono per la ventilazione e per garantire il corretto funzionamento dell'apparecchio e per proteggerlo dal surriscaldamento. Tali aperture non devono mai essere bloccate posizionando l'apparecchio su un letto, un divano, un tappeto o altre superfici simili. Questa unità non deve essere posizionata in un ambiente da incasso, come una libreria o uno scaffale, a meno di fornire un'adeguata ventilazione oppure se le istruzioni del produttore stabiliscono diversamente.

ATTENZIONE: Questo prodotto impiega un sistema laser.

Per garantire l'uso corretto del prodotto, leggere attentamente il presente manuale di istruzioni e conservarlo per consultazioni future. Nel caso in cui dovesse rendersi necessario un intervento in manutenzione, contattare un centro di assistenza autorizzato. L'uso di comandi di impostazione o l'esecuzione di procedure diverse da quelle specificate nel presente manuale possono determinare l'eventuale esposizione a radiazioni pericolose. Per evitare l'esposizione diretta al fascio laser non aprire il dispositivo. In caso di apertura sussiste il pericolo di radiazioni laser visibili. **NON FISSARE LO SGUARDO SUL FASCIO LASER**

ATTENZIONE: L'apparecchio non deve essere esposto all'acqua (gocce o spruzzi) e quindi sopra al dispositivo non devono essere posti oggetti contenenti liquidi, come ad esempio i vasi.

ATTENZIONE

- Non impedire la ventilazione coprendo le aperture con giornali, panni, tende, ecc.

2

- Non collocare sopra l'apparecchiatura fiamme libere come candele accese.
- Smaltire le batterie usate in base alle normative vigenti; non bruciarle. Quando si smaltiscono le batterie, rispettare l'ambiente.
- Usare l'apparecchio solo in climi tropicali e moderati.
- Il volume eccessivo di cuffie e auricolari può provocare danni all'udito.
- Non esporre la batteria a temperature eccessive, ad esempio non esporla al sole, non gettarla sul fuoco, ecc.

AVVERTENZA relativa al cavo di alimentazione

Si consiglia di collegare la maggior parte degli elettrodomestici a un circuito dedicato.

In altre parole, si colleghi ogni elettrodomestico a un circuito a singola presa che alimenti solo quell'elettrodomestico e che non abbia altre uscite o circuiti di diramazione. In caso di dubbi, consultare la pagina delle specifiche nel manuale dell'utente. Non sovraccaricare le prese a muro. Prese sovraccariche, allentate o danneggiate, prolunghe, cavi sfilacciati o isolamenti danneggiati sono pericolosi. Ognuna delle situazioni elencate può provocare scosse elettriche o incendi. Periodicamente, controllare il cavo dell'elettrodomestico e, se si notano danni o segni di deterioramento, scollegarlo, interromperne l'uso e far sostituire il cavo con uno dello stesso tipo presso un centro di assistenza autorizzato.

Proteggere il cavo di alimentazione da schiacciamento, calpestamento o attorcigliamento. Porre particolare attenzione alle spine, alle prese a muro e ai punti di uscita del cavo dall'elettrodomestico. Per scollegare l'apparecchio dall'alimentazione, disinserire la spina dalla presa di corrente. Durante l'installazione dell'apparecchio, accertarsi che la presa sia facilmente accessibile.

Smaltimento degli apparecchi dismessi

1. La presenza del simbolo di un contenitore per rifiuti attraversato da una croce indica che l'apparecchio è sottoposto alla Direttiva Europea 2002/96/EC.
2. Tutti i prodotti elettrici ed elettronici devono essere smaltiti separatamente dai rifiuti domestici tramite appositi servizi messi a disposizione dalle istituzioni governative o dalle autorità locali.
3. Il corretto smaltimento degli apparecchi vecchi aiuterà a prevenire conseguenze potenzialmente negative per l'ambiente e per la salute umana.
4. Per informazioni più dettagliate riguardo lo smaltimento degli apparecchi dismessi, contattare gli uffici comunali, i servizi per lo smaltimento dei rifiuti oppure il rivenditore.



Questo prodotto è stato fabbricato in conformità alla Direttiva EMC 2004/108/EC e alla Direttiva basse tensioni 2006/95/EC.





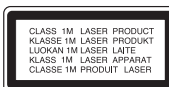

Rappresentante europeo:

LG Electronics Service Europe B.V.
Veluwezoom 15, 1327 AE Almere, Paesi Bassi
(Tel: +31-036-547-8940)



Tipi di dischi supportati.....	3
Batteria ricaricabile.....	3
Unità principale.....	4
Telecomando.....	5
Connessioni di alimentazione.....	6
Collegamento dell'unità.....	7
Rotazione del pannello LCD.....	7
Selezione della modalità di funzionamento.....	7
Regolazione delle impostazioni.....	8
Visualizzazione delle informazioni del disco.....	9
Riproduzione di un disco.....	10
Riproduzione di un filmato DivX.....	11
Ascolto di dischi o file musicali.....	12
Visualizzazione di fotografie.....	12
Utilizzo di un disco Flash USB.....	13
Codici lingua.....	14
Codici area.....	14
Risoluzione problemi.....	15
Specifiche.....	15

Tipi di dischi supportati

Tipo	Logo
DVD-VIDEO: Film su DVD che possono essere acquistati o noleggiati.	
DVD-R: Solo dischi in modalità video e finalizzati	
DVD-RW: Solo dischi in modalità VR, modalità Video e finalizzati	
DVD+R: Solo dischi in modalità Video	
DVD+RW: Solo dischi in modalità Video	
CD audio: CD musicali oppure CD-R/CD-RW in formato CD musicale normalmente in vendita	

Questa unità riproduce DVD±R/RW e CD-R/RW contenenti titoli audio, file DivX, MP3, WMA e/o JPEG. Alcuni DVD±RW/DVD±R o CD-RW/CD-R non potranno essere riprodotti su questa unità a causa della qualità della registrazione, delle condizioni fisiche del disco o delle caratteristiche del dispositivo di registrazione e del software di authoring.

Visualizzazione del simbolo ☹

Durante il funzionamento dell'unità, sullo schermo del TV potrebbe apparire il simbolo "☹", a indicare che la funzione descritta nel presente manuale utente non è disponibile per quel particolare disco.

Codici regionali

Questa unità dispone di un codice regionale stampato sulla parte posteriore. Questa unità può riprodurre solo dischi DVD etichettati con lo stesso codice stampato sulla parte posteriore o contrassegnati come ALL (TUTTI).

- La maggior parte dei DVD presentano sulla copertina il simbolo di un globo con uno o più numeri chiaramente visibili. Affinché il disco possa essere riprodotto, tale numero deve coincidere con il codice regionale dell'unità.
- In caso di riproduzione di DVD con codice regionale diverso, viene visualizzato il messaggio "Verifica codice regionale" sullo schermo TV.

Copyright

La legge vieta la copia, la trasmissione, la visione, la trasmissione via cavo, la visione pubblica o il noleggio di materiale protetto da copyright senza previo consenso. Questo prodotto è caratterizzato dalla funzione di protezione da copia sviluppato dalla Macrovision. Su alcuni dischi sono registrati i segnali di protezione da copia. Durante la registrazione e la riproduzione di immagini presenti su questi dischi, si possono avere disturbi all'immagine. Questo prodotto incorpora la tecnologia per la protezione del copyright che è tutelata dalle rivendicazioni di determinati brevetti registrati negli Stati Uniti d'America e di altri diritti di proprietà intellettuale di Macrovision Corporation e di altri titolari di diritti. L'uso della tecnologia per la protezione del copyright deve essere autorizzato dalla Macrovision Corporation e si intende esclusivamente per la visione domestica o per altri usi limitati se non altrimenti autorizzati dalla Macrovision Corporation. Si proibisce il reverse engineering o lo smontaggio dell'unità.

Batteria ricaricabile

- La batteria ricaricabile interna consente di utilizzare l'apparecchiatura all'esterno e di riprodurre i file senza il cavo di alimentazione.
- La batteria ricaricabile interna comincia a ricaricarsi solo quando l'unità è spenta e l'adattatore CA è collegato alla presa di alimentazione.
- La ricarica si interrompe non appena si accende l'unità.
- Per il completamento della ricarica sono necessarie circa 2 ore e 30 minuti.
- Durata della batteria: circa 2 ore 20 minuti
La durata della batteria varia in base allo stato della stessa, allo stato operativo e alle condizioni ambientali.
- Durante la ricarica, l'indicatore della batteria emette luce di colore rosso. Al termine della ricarica, la spia dell'indicatore emette luce di colore verde.
- Se l'autonomia residua della batteria è di pochi minuti, "☹" lampeggia sullo schermo.

Unità principale

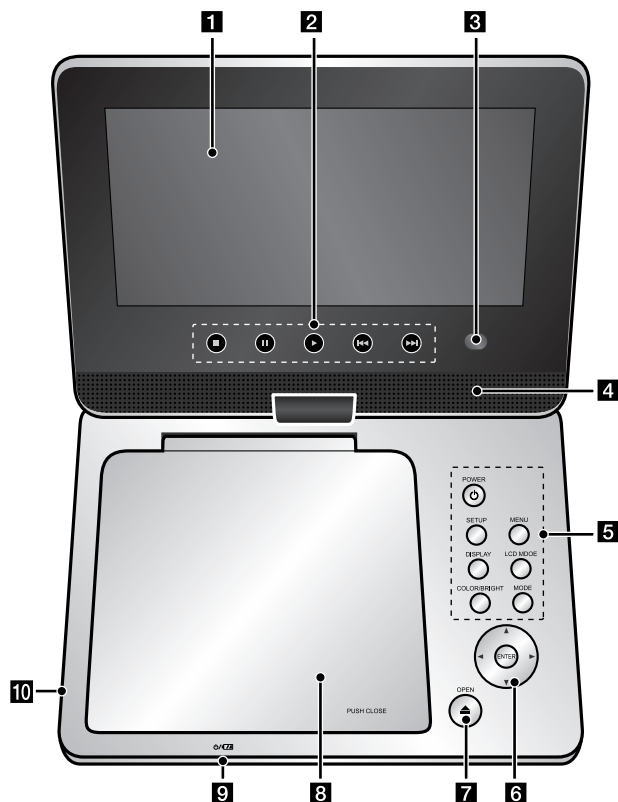

Volume: è possibile regolare il livello del volume mediante il regolatore a destra.

Cuffie: collegare le cuffie al jack a destra per l'ascolto individuale.

4

1 Schermo LCD

2 Pulsanti di controllo riproduzione

- ▶ (Play): Avvia la riproduzione.
- (Stop): Arresta la riproduzione.
- || (PAUSE/STEP): Interrompe la riproduzione o la registrazione temporaneamente / premere questo pulsante ripetutamente per attivare la riproduzione di un fotogramma alla volta.
- ◀◀ (Salta): Consente di eseguire la ricerca all'indietro* o di tornare all'inizio del capitolo/brano corrente o di passare al capitolo/brano precedente.
- ▶▶ (Salta): Consente di eseguire la ricerca in avanti* o di passare al brano/capitolo successivo.

* Tenere premuto il pulsante per circa due secondi.

3 Sensore del telecomando: Puntare il telecomando qui. Per controllare l'unità con il telecomando, non piegare il pannello LCD.

4 Altoparlanti

5 Pulsanti delle funzioni

- POWER (⏻): Accende/spegne l'unità.
- SETUP: Apre o chiude il menu di configurazione.
- MENU: Accede al menu DVD.
- DISPLAY: Accede alle informazioni a video.
- LCD MODE: consente di selezionare la modalità LCD. (16:9, 4:3 o Off)
- COLOR/BRIGHT*: visualizza il menu Brightness o Color del display LCD.
- MODE: consente di selezionare una modalità operativa tra [DISC] e [USB].

* Per regolare il colore o la luminosità del display LCD, premere più volte COLOR/BRIGHT sull'unità principale per visualizzare il menu Brightness o Color e utilizzare ◀ / ▶ per regolare il valore. Premere ENTER per confermare la regolazione.

6 Pulsanti di controllo menu

- ◀ ▶ ▲ ▼ (sinistra/destra/su/giù): consentono di selezionare un'opzione nel menu.
- ENTER: consente di confermare la selezione.

7 OPEN (▲): consente di aprire il coperchio del disco.

8 Coperchio del disco

9 Indicatore alimentazione e carica batteria

- L'indicatore emette luce rossa durante la ricarica e verde al termine dell'operazione di ricarica per informazioni, vedere a pagina 3.
- L'indicatore emette luce verde per alcuni secondi all'accensione dell'unità.

10 Porta USB: consente di collegare un'unità flash USB.

Telecomando

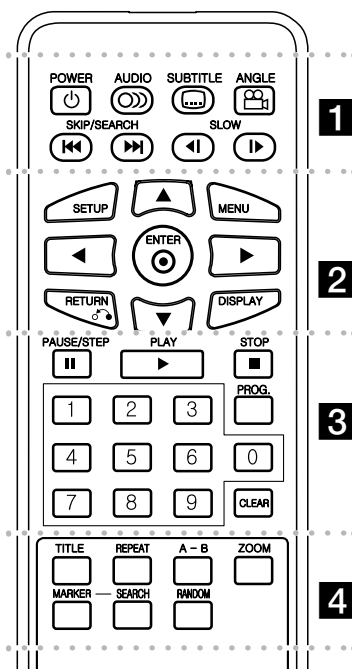

- 1**
- POWER** (⏻): Accende/spegne l'unità.
- AUDIO** (🔊): Consente la selezione di una lingua o di un canale audio.
- SUBTITLE** (📄): Consente la selezione della lingua dei sottotitoli.
- ANGLE** (📐): Consente la selezione di un'angolazione della telecamera del DVD se disponibile.
- SKIP/SEARCH** (⏮ / ⏭): consentono di cercare in indietro/avanti* e di passare al brano/capitolo successivo o precedente.

* Tenere premuto il pulsante per circa due secondi.
SLOW (⏪ / ⏩): consente di ottenere un effetto moviola avanti/indietro.

- 2**
- SETUP**: Apre o chiude il menu di configurazione.
MENU: Accede al menu DVD.
- ▲▼◀▶**: Consente di navigare nel menu.
- ENTER** (⊙): Consente di confermare la selezione del menu.
- RETURN** (↶): Premere il tasto per tornare indietro nel menu o per uscire dal menu.
- DISPLAY**: Accede alle informazioni a video.

- 3**
- PAUSE/STEP** (⏸): Interrompe la riproduzione o la registrazione temporaneamente / premere questo pulsante ripetutamente per attivare la riproduzione di un fotogramma alla volta.
- PLAY** (▶): Avvia la riproduzione.
- STOP** (■): Arresta la riproduzione.

- 4**
- Pulsanti numerici**: Consentono la selezione delle opzioni numerate all'interno di un menu.
- PROG.**: Accede alla modalità di modifica del PROG.
- CLEAR**: Consente di eliminare il numero di una traccia dall'elenco del programma.

- TITLE(Titolo)**: Consente di accedere al menu principale del disco.
- REPEAT**: Consente la ripetizione di capitoli, tracce, titoli o di tutto.
- A-B**: Consente la ripetizione di una sezione.
- ZOOM**: Consente di ampliare l'immagine video.
- MARKER**: consente di contrassegnare un punto durante la riproduzione.
- SEARCH**: visualizza il menu [Marker Search].
- RANDOM**: riproduce le tracce in modo casuale.

Inserimento della batteria nel telecomando

Strizzare il supporto della batteria e tirare la linguetta per rimuovere il supporto della batteria. Inserire la batteria con il segno del positivo (+) nella stessa direzione del segno positivo sul supporto della batteria. Sostituire il supporto della batteria con la batteria nell'unità del telecomando assicurandosi che sia completamente inserita.

- Sostituire la batteria dell'unità del telecomando con celle micro 3 V al litio quali CR. 2025 o equivalente.
- Smaltire le batterie rispettando le norme di sicurezza in conformità alle leggi locali. Non gettare nel fuoco.

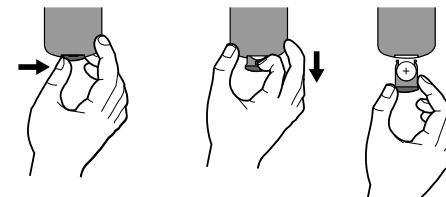

Avviso per la batteria al litio sostituibile

- Pericolo di esplosione se la batteria non viene sostituita correttamente.
- Sostituire solo con una batteria dello stesso tipo.
- Ulteriori indicazioni di attenzione vicino alla batteria in caso di sostituzione da parte degli utenti.

Avvertenza: La batteria utilizzata in questo dispositivo, se utilizzata in modo non regolamentare, può causare pericolo di incendio o ustioni chimiche. Non ricaricare, smontare, buttare negli inceneritori o riscaldare a temperature superiori ai 100° C (212 °F). Sostituire la batteria solamente con una Matsushita Elec. Ind. (Panasonic), n° di parte CR. 2025. L'uso di una batteria di tipo diverso può comportare il rischio di incendio o esplosione. Smaltire in modo idoneo le batterie usate. Conservare le batterie lontane dai bambini. Non smontare o gettare nel fuoco.

5

Connessioni di alimentazione

Connessione del cavo di alimentazione

Collegare il cavo di alimentazione fornito all'unità e a una presa di rete.

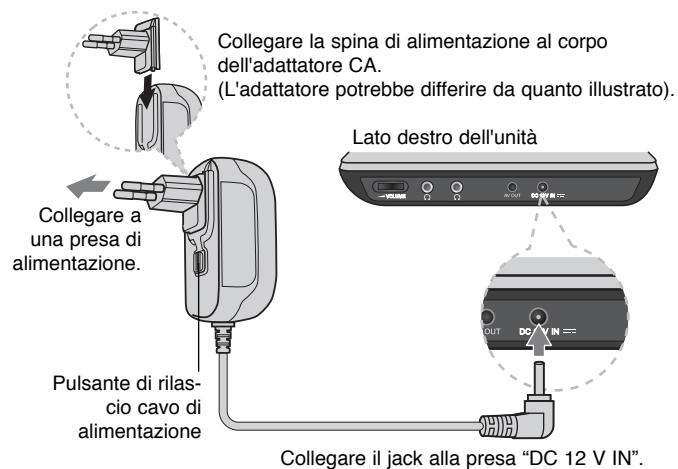

Adattatore CA

- Questo adattatore CA funziona nel campo di tensione 100-240 V~ 1A 50/60 Hz.
- Per informazioni sulla scelta di un adattatore CA o di un set cavi CA idoneo, rivolgersi a un distributore di articoli elettrici.
- Prodotto da NANJING WANLIDA TECHNOLOGY CO., LTD

Collegare l'adattatore per auto

Questa unità e il rispettivo adattatore per auto sono ideati per l'impiego in veicoli con sistemi elettrici a 8,5-16 volt e massa negativa. Si tratta della norma per la maggior parte dei veicoli. Se l'impianto elettrico del proprio veicolo è diverso, non è possibile utilizzare il sistema di alimentazione CC.

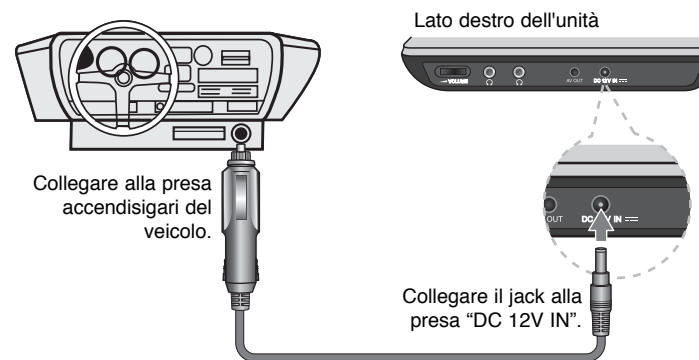

Adattatore per auto

- Questo adattatore per auto funziona a 8,5-16 VCC.
- Per informazioni sulla scelta di un adattatore per auto idoneo, rivolgersi a un distributore di articoli elettrici.
- Prodotto da NANJING WANLIDA TECHNOLOGY CO., LTD

Attenzione

- Per prevenire scosse elettriche e danni all'unità o al veicolo, scollegare sempre l'adattatore per auto dalla presa accendisigari prima di rimuovere la spina dall'unità.
- Nel sistema elettrico del veicolo è installato un fusibile di protezione da 3 A, 250 V.
- Durante l'avviamento del motore, scollegare l'adattatore per auto dalla presa accendisigari.
- Non utilizzare l'unità se la batteria del veicolo è scarica. La corrente di picco del generatore del veicolo può provocare la bruciatura del fusibile CC.
- Se la tensione di alimentazione del veicolo scende a circa 10 V, l'unità potrebbe non funzionare correttamente.
- Non lasciare l'unità in luoghi ove la temperatura supera i 70 °C per non danneggiare il dispositivo di lettura del dispositivo.
Ad esempio:
 - All'interno di un veicolo esposto al sole con finestrini chiusi.
 - Vicino a un'apparecchiatura di riscaldamento.

Collegamento dell'unità

Collegamento audio e video

Collegare la presa AV OUT dell'unità ai jack di ingresso corrispondenti del televisore mediante il cavo AV fornito, come indicato di seguito.

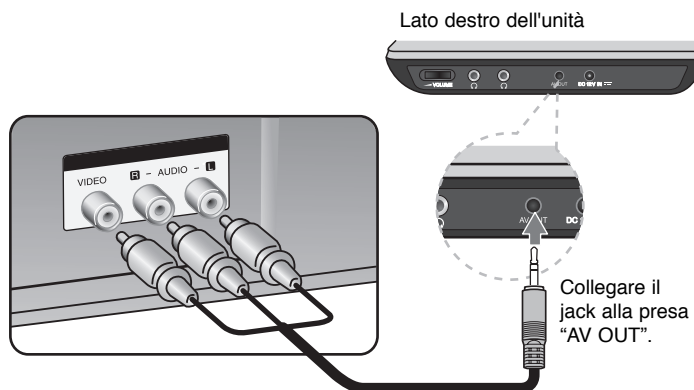

Prodotto su licenza di Dolby Laboratories. "Dolby" e il simbolo double-D sono marchi registrati di Dolby Laboratories.

Rotazione del pannello LCD

È possibile ruotare il pannello LCD dell'unità in senso orario fino a un massimo di 180°. È inoltre possibile utilizzare l'unità dopo aver ruotato il pannello LCD di 180° e ripiegato

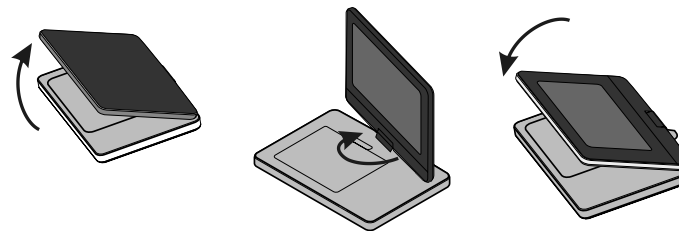

Per ruotare il pannello LCD, posizionare l'unità su una superficie piana e stabile, ad esempio su un tavolo. Sollevare il pannello e posizionarlo in verticale. Ruotare lentamente il pannello LCD di 180° in senso orario. Dopo averlo ruotato, è possibile ripiegare il pannello LCD.

Per riportare il pannello LCD alla posizione originale, aprire il pannello in posizione verticale. Ruotare lentamente il pannello LCD di 180° in senso antiorario.

- Dopo aver terminato di utilizzare l'unità, riportare il pannello LCD alla posizione originale.
- Non lasciare il pannello LCD in posizione aperta, per evitare che urti improvvisi possano danneggiarlo.

Selezione della modalità di funzionamento



Prima di utilizzare l'unità, è necessario selezionare una modalità di funzionamento. Premere **MODE** sull'unità per visualizzare il menu di selezione modalità. Utilizzare ◀ / ▶ per selezionare una modalità, quindi premere **ENTER**.

- Selezionare [DISC] per riprodurre un disco inserito.
- Selezionare [USB] per riprodurre i file contenuti nell'unità flash USB collegata.

Regolazione delle impostazioni

	PULSANTE
1 Visualizzare il menu di configurazione:	SETUP
2 Selezionare l'opzione desiderata al primo livello:	▲ ▼
3 Spostarsi al secondo livello:	▶
4 Selezionare l'opzione desiderata al secondo livello:	▲ ▼
5 Spostarsi al terzo livello:	▶
6 Cambiare le impostazioni:	▲ ▼ / ENTER

Regolazione delle impostazioni - Ulteriori dettagli

Alla prima accensione dell'unità

Quando si accende l'unità per la prima volta, viene presentato un menu per la scelta della lingua. Bisogna selezionare una lingua per l'unità. Utilizzare ▲▼ ◀▶ per selezionare una lingua, quindi premere ENTER per visualizzare il menu di conferma. Utilizzare ◀▶ per selezionare [Enter], quindi premere ENTER.

Regolazione delle impostazioni della lingua

Linguaggio Menu– Selezionare una lingua per il menu di configurazione e per le informazioni a video.

Disco Audio/Sottotitoli/Menu –Selezionare una lingua per Disco Audio/Sottotitoli/Menu.

[Default]: Si riferisce alla lingua originale con cui è stato registrato il disco.

[Altri]: Per selezionare una lingua diversa, premere i tasti numerici per inserire il numero a 4 cifre, secondo l'elenco dei codici delle lingue, e poi ENTER. (vedere pagina 14). In caso di errore durante l'inserimento, premere CLEAR per cancellare i numeri e poi reinserirli correttamente.

[Off] (per i sottotitoli): Disabilita i sottotitoli.

Regolazione delle impostazioni di visualizzazione

Rapporto D'aspetto - Selezionare il tipo di visualizzazione da usare in base alle proporzioni dello schermo.

[4:3]: Scegliere questa impostazione quando è collegato un TV formato standard 4:3.

[16:9]: Scegliere questa impostazione quando è collegato un TV formato panoramico 16:9.

Modalità display – Se si seleziona 4:3, bisogna decidere come saranno visualizzati sull'apparecchio TV i programmi e i film widescreen.

[Letterbox]: Con questa impostazione le immagini widescreen saranno visualizzate con bande nere nella parte inferiore e superiore dello schermo.

[Panscan]: Con questa impostazione viene riempito tutto lo schermo 4:3, tagliando le immagini quando necessario.

Regolazione delle impostazioni audio

DRC (Dynamic Range Control) – Rende il suono chiaro quando il volume è molto basso (solo Dolby Digital). Per ottenere questo effetto impostare DRC su [On].

Vocal – Impostare su [On] (acceso) solo se si riproduce un DVD karaoke multi-canale. I canali karaoke del disco si mescolano al suono audio normale.

Regolazione delle impostazioni di blocco

Per utilizzare le opzioni di blocco, è necessario selezionare l'opzione [Codice Area]. Selezionare l'opzione [Codice Area] e premere ▶. Digitare una password a 4 cifre, quindi premere ENTER. Digitarla nuovamente, quindi premere ENTER per la verifica. Se si sbaglia la digitazione delle cifre, premere CLEAR ed effettuare la correzione.

Se si dimentica la password, è possibile ripristinarla. Rimuovere il disco dall'unità. Visualizzare il menu di impostazione e immettere il numero a 6 cifre "210499" per azzerare la password.

Restrizione – Scegliere un livello di classificazione. Più basso è il livello, più restrittiva è la classificazione. Selezionare [Unlocked] per disabilitare la classificazione

Password – Imposta o cambia la password per le impostazioni di blocco.

[New]: Digitare una nuova password a 4 cifre mediante i tasti numerici, quindi premere ENTER. Digitare nuovamente la password per verifica.

[Change]: Digitare la vecchia password e quindi inserire due volte quella nuova.

Codice Area – Selezionare un codice per l'area geografica abbinata al livello di classificazione. In questo modo si individuano gli standard relativi all'area geografica adoperati per classificare i DVD sotto il controllo del "parental lock" (vedere pag. 14).

Regolazione delle altre impostazioni

DivX(R) VOD – Forniamo il codice di registrazione DivX® VOD (Video On Demand) con il quale è possibile noleggiare ed acquistare video tramite il servizio DivX® VOD. Per ulteriori informazioni, visitare il sito www.divx.com/vod. Premere **ENTER** quando è evidenziata l'icona [Selezione] per visualizzare il codice di registrazione dell'unità.

Tutti i video scaricati da DivX® VOD possono essere riprodotti solo su questa unità.

Visualizzazione delle informazioni del disco







	PULSANTE
1 Premere DISPLAY durante la riproduzione:	DISPLAY
2 Selezionare una voce:	▲ ▼
3 Regolare le impostazioni di visualizzazione:	◀ ▶ / ENTER
4 Per uscire:	DISPLAY



Visualizzazione delle informazioni del disco

- Ulteriori dettagli

È possibile selezionare una voce premendo **▲ ▼** e cambiando o selezionando l'impostazione premendo **◀ ▶**.

 1 / 6	Numero della traccia corrente / numero totale di titoli (o tracce)
 5 / 42	Numero del capitolo corrente / numero totale di capitoli
 0:13:45	Tempo di riproduzione trascorso
 1 ENG DOLBY DIGITAL 3/2.1CH	Selezione della lingua audio o del canale
 OFF	Scelta dei sottotitoli
 1 / 1	Selezione dell'angolazione / numero totale di angolazioni

Simboli adoperati nel presente manuale

Una sezione il cui titolo presenta uno dei simboli seguenti è applicabile solo al disco o file rappresentato dal simbolo.

ALL	Tutti i dischi e i file	ACD	CD Audio
DVD	DVD e DVD±R/RW finalizzati	MP3	File MP3
DivX	File DivX	WMA	File WMA

Riproduzione di un disco

	PULSANTE
1 Aprire il coperchio del disco:	OPEN (▲)
2 Inserire un disco:	-
3 Chiudere il coperchio del disco:	-
4 Iniziare la riproduzione:	▶ PLAY
5 Regolare il volume:	VOLUME
6 Per arrestare la riproduzione:	■ STOP

Riproduzione di un disco - Ulteriori dettagli

Arresto della riproduzione

Premere **STOP** (■) per interrompere la riproduzione; in base al disco, l'unità registra il punto di arresto. Sullo schermo appare brevemente "■■■". Premere **PLAY** (▶) per riprendere la riproduzione (dal punto della scena). Se si preme nuovamente **STOP** (■) o si rimuove il disco (sullo schermo viene visualizzato ("■"), l'unità cancella il punto di arresto.

(■■■ = Riprende la riproduzione, ■ = Interruzione completa)

Il punto di interruzione può essere cancellato premendo un tasto (ad esempio: POWER, OPEN, ecc).

Riproduzione di un DVD con menu **DVD**

La maggior parte dei DVD dispongono di menu che vengono caricati prima dell'inizio della riproduzione del film. È possibile spostarsi in tali menu mediante ▲▼◀▶ o un pulsante numerico per evidenziare un'opzione. Premere **ENTER** per selezionare.

Playing a DVD VR disc

Questa unità riproduce DVD-RW registrati adoperando il formato Video Recording (VR). Quando si inserisce un DVD VR, sullo schermo viene visualizzato il menu. Adoperare ▲▼ per selezionare un titolo, quindi premere **PLAY** (▶). Per visualizzare il menu del DVD-VR, premere **MENU** oppure **TITLE**. Alcuni dischi DVD-VR contengono dati CPRM di registratori DVD. L'unità non supporta questi tipi di dischi.

Passaggio al capitolo/traccia / file successivi **ALL**

Premere **SKIP** (▶▶) per spostarsi al capitolo / traccia / file successivo. Premere **SKIP** (◀◀) per tornare all'inizio del capitolo / traccia / file corrente. Premere brevemente due volte **SKIP** (◀◀) per tornare indietro al capitolo / traccia / file precedente.

10

Interruzione della riproduzione **ALL**

Premere **PAUSE/STEP** (||) per mettere in pausa la riproduzione.

Premere **PLAY** (▶) per continuare la riproduzione.

Riproduzione di un fotogramma alla volta **DVD DivX**

Premere **PAUSE/STEP** (||) ripetutamente per visualizzare un fotogramma alla volta.

Riproduzione continua **ALL**

Premere ripetutamente **REPEAT** per selezionare una voce da ripetere. Il titolo, il capitolo o la traccia corrente sarà riprodotto ripetutamente. Per tornare alla riproduzione normale, premere ripetutamente **REPEAT** fino a selezionare [Off].

Avanzamento veloce o riavvolgimento veloce

DVD DivX ACD WMA MP3

Premere e tenere premuto **SKIP** (◀◀ o ▶▶) per avanzare o arretrare rapidamente durante la riproduzione. È possibile passare tra le diverse velocità di riproduzione tenendo premuto ripetutamente **SKIP** (◀◀ o ▶▶).

Premere **PLAY** (▶) per continuare la riproduzione alla velocità normale.

Ripetizione di un segmento specifico (A-B) **DVD DivX ACD**

Premere **A-B** all'inizio del segmento che si desidera ripetere e premere di nuovo alla fine del segmento. Il segmento selezionato sarà riprodotto continuamente. Per tornare alla riproduzione normale, premere **A-B** fino a selezionare [Off].

Scelta della lingua dei sottotitoli **DVD DivX**

Premere ripetutamente **SUBTITLE** (☒) durante la riproduzione per selezionare la lingua desiderata per i sottotitoli.

Visione da un'angolazione diversa **DVD**

Se l'indicatore dell'angolazione compare per un istante sullo schermo, è possibile selezionare un diverso punto di vista premendo ripetutamente **ANGLE** (☒).

Ascolto di un audio diverso **DVD DivX**

Premere ripetutamente **AUDIO** (☒) durante la riproduzione per selezionare le lingue disponibili, i canali o i metodi di codifica.

Rallentamento della velocità di riproduzione (**DivX** : solo avanti)

Durante la riproduzione, premere **SLOW** (◀| o |▶) per ottenere un effetto moviola avanti o indietro. È possibile passare tra le diverse velocità di riproduzione premendo ripetutamente **SLOW** (◀| o |▶). Premere **PLAY** (▶) per continuare la riproduzione alla velocità normale.

Ingrandimento dell'immagine video **DVD** **DivX**

Durante la riproduzione oppure in modalità pausa, premere **ZOOM** ripetutamente per selezionare la modalità zoom. È possibile muoversi attraverso l'immagine ingrandita adoperando i tasti **▲▼◀▶**. Premere **CLEAR** per uscire.

Visualizzazione del menu del titolo **DVD**

Premere **TITLE** per visualizzare il menu del titolo, se disponibile.

Visualizzazione del menu del DVD **DVD**

Premere **MENU** per visualizzare il menu del disco, se disponibile.

Inizio della riproduzione dal tempo desiderato **DVD** **DivX**

Cerca il punto di partenza tramite l'inserimento del tempo. Premere **DISPLAY**, quindi selezionare l'icona dell'orologio. Inserire il tempo, quindi premere **ENTER**. Ad esempio, per trovare una scena posizionata su 1 ora, 10 minuti e 20 secondi, inserire "11020" e premere **ENTER**. Se i numeri digitati sono errati, premere **CLEAR** per ripetere l'inserimento.

Riproduzione in ordine casuale **ACD** **WMA** **MP3**

Durante la riproduzione o nella modalità stop, premere **RANDOM** per avviare la riproduzione in ordine casuale.

Premere di nuovo **RANDOM** per ritornare alla riproduzione normale.

Contrassegnare una scena preferita **DVD** **DivX**

È possibile contrassegnare un punto sul disco per riprendere la riproduzione da quella posizione. Premere **MARKER** al punto desiderato. Sullo schermo appare per alcuni secondi l'icona del contrassegno. È possibile inserire fino a nove contrassegni. È inoltre possibile richiamare o cancellare le posizioni. Premere **SEARCH** e il menu [Marker Search]. Utilizzare **◀▶** per selezionare un contrassegno desiderato dal menu, quindi premere **ENTER** per richiamarlo o **CLEAR** per cancellarlo.

Memoria dell'ultima scena **DVD** **ACD**

Questa unità memorizza l'ultima scena dell'ultimo disco visionato. L'ultima scena resta in memoria anche se si rimuove il disco dal lettore o si spegne l'unità. Se si carica un disco di cui si è memorizzata la scena, quest'ultima verrà automaticamente richiamata.

Screen saver

Lo screen saver compare quando si lascia l'unità in modalità Stop per oltre cinque minuti. Se lo screen saver resta attivo per cinque minuti, l'unità si spegne automaticamente.

Dischi misti o dischi flash USB - DivX, MP3/WMA e JPEG

Quando si riproduce un disco o una unità flash USB che contiene file DivX, MP3/WMA e JPEG insieme, è possibile selezionare i file da riprodurre tramite il tasto **TITLE**.

Riproduzione di un filmato DivX

	PULSANTE
1 Aprire il coperchio del disco:	OPEN (▲)
2 Inserire un disco:	-
3 Chiudere il coperchio del disco:	-
4 Selezionare un film dal menu:	▲▼, MENU
5 Iniziare la riproduzione:	▶ PLAY
6 Per arrestare la riproduzione:	■ STOP

Riproduzione di un film DivX - ulteriori dettagli

Cambiare il set di caratteri per visualizzare correttamente i sottotitoli del DivX®

Tenere premuto il tasto **SUBTITLE** per 3 secondi durante la riproduzione. Appare il codice della lingua. Premere **◀▶** per selezionare un altro codice di lingua fin quando i sottotitoli non sono visualizzati correttamente; quindi, premere **ENTER**.

Requisiti per i file DivX

La compatibilità dei file DivX con questo lettore è limitata secondo le seguenti modalità:

- Risoluzione supportata: 720x576 (L x A) pixel
- Il nome dei file DivX e dei sottotitoli sono limitati a 20 caratteri
- Estensioni dei file DivX: ".avi", ".mpg", ".mpeg"
- Sottotitoli DivX supportati: SubRip (.srt / .txt), SAMI (.smi), SubStation Alpha (.ssa/.txt), MicroDVD (.sub/.txt), VobSub (.sub), SubViewer 2.0 (.sub/.txt), TMLayer (.txt), DVD Subtitle System (.txt)
- Formati Codec supportati: "DIVX3.xx", "DIVX4.xx", "DIVX5.xx", "MP43", "3iVX"
- Con il formato DivX 6.0 questa unità supporta solo la funzione di riproduzione.
- Formati Audio supportati: "Dolby Digital", "DTS", "PCM", "MP3", "WMA"
- Frequenza di campionamento: entro 8 - 48 kHz (MP3), entro 32 - 48kHz (WMA)
- Bit rate: entro 8 -320 kHz (MP3), entro 32 - 192 kHz (WMA), meno di 4 Mbps (file DivX)
- Formato CD-R/RW, DVD±R/RW: ISO 9660
- Numero massimo di file per disco: Inferiore a 650 (numero totale di file e cartelle)

Ascolto di dischi o file musicali

	PULSANTE
1 Aprire il coperchio del disco:	OPEN (▲)
2 Inserire un disco:	-
3 Chiudere il coperchio del disco:	-
4 Selezionare un brano musicale dal menu:	▲ ▼, MENU
5 Iniziare la riproduzione:	▶ PLAY
6 Per arrestare la riproduzione:	■ STOP

Ascolto di dischi o file musicali - Ulteriori dettagli

Creazione del proprio programma

È possibile riprodurre i contenuti di un disco nell'ordine preferito, riorganizzando i file. Per aggiungere un brano all'elenco del programma, premere il tasto **PROG.** per accedere alla modalità di modifica del programma (sul menu compare il simbolo ).

Scegliere una traccia [List], quindi premere **ENTER** per inserirla nell'elenco del programma. Selezionare un brano dall'elenco del programma, quindi premere **ENTER** per iniziare la riproduzione. Per cancellare un brano dall'elenco del programma, selezionarlo e premere **CLEAR** in modalità di modifica del programma. Per cancellare tutti i brani dall'elenco del programma, selezionare [Clear All] e premere **ENTER** in modalità di modifica del programma. Quando il disco viene rimosso o l'unità è spenta, la programmazione viene cancellata.

Visualizzazione delle informazioni del file (ID3 TAG)

Durante la riproduzione di un file MP3 che contiene informazioni, è possibile visualizzarle premendo ripetutamente **DISPLAY**.

Requisiti per i file musicali MP3/WMA

La compatibilità dei file MP3/WMA con questa unità è soggetta alle restrizioni sotto riportate:

- Estensioni dei file: ".mp3", ".wma"
- Frequenza di campionamento: 8 - 48 kHz (MP3), entro 32 - 48 kHz (WMA)
- Bit rate: 8 - 320 kbps (MP3), 32 - 192 kbps (WMA)
- Formato CD-R/RW, DVD±R/RW: ISO 9660
- Numero massimo di file per disco: Inferiore a 650 (numero totale di file e cartelle)



12

Visualizzazione di fotografie

	PULSANTE
1 Aprire il coperchio del disco:	OPEN (▲)
2 Inserire un disco:	-
3 Chiudere il coperchio del disco:	-
4 Selezionare una fotografia dal menu:	▲ ▼, MENU
5 Visualizzare il file selezionato a schermo intero:	▶ PLAY
6 Per tornare al menu:	■ STOP

Visualizzazione di fotografie - Ulteriori dettagli

Visualizzazione di fotografie come presentazione

Usare ▲▼◀▶ per selezionare l'icona () , quindi premere **ENTER** per avviare la presentazione. È possibile cambiare la velocità della presentazione usando ◀▶ quando è selezionata l'icona ().

Passaggio alla fotografia successiva/precedente

Premere **SKIP** (◀◀ oppure ▶▶) per visualizzare la fotografia precedente/successiva.

Rotazione di una fotografia

Usare ▲▼ per ruotare in senso orario o antiorario la fotografia, mentre è visualizzata a schermo intero.

Sospensione di una presentazione

Premere **PAUSE/STEP** (||) per mettere in pausa la presentazione. Premere **PLAY** (▶) per continuare la presentazione.

Ascolto di musica durante una presentazione

È possibile ascoltare musica durante una presentazione se il disco contiene sia fotografie che file musicali. Usare ▲▼◀▶ per selezionare l'icona () , quindi premere **ENTER** per avviare la presentazione.

Ingrandimento di una fotografia

Mentre si visualizza una fotografia a schermo intero, premere ripetutamente il tasto **ZOOM** per selezionare la modalità zoom. È possibile muoversi attraverso la fotografia ingrandita adoperando i tasti ▲▼◀▶. Premere **CLEAR** per uscire.

Requisiti per le fotografie

La compatibilità dei file JPEG con questa unità è limitata secondo le seguenti modalità:

- Estensioni dei file: ".jpg"
- Dimensioni della fotografia: Si consiglia meno di 2 MB
- Formato CD-R/RW, DVD±R/RW: ISO 9660
- CD-R/RW, DVD±R/RW Format: ISO 9660
- Numero massimo di file per disco: Inferiore a 650 (numero totale di file e cartelle)

Utilizzo di un disco Flash USB

È possibile riprodurre file MP3/WMA/JPEG/DivX presenti in un disco Flash USB versione 1.1.

	PULSANTE
1 Collegare il disco Flash USB alla porta USB dell'unità:	-
2 Visualizzare il menu per selezionare la modalità di funzionamento USB:	MODE
3 Selezionare [USB]:	◀ ▶, ENTER
4 Selezionare un file:	▲ ▼, MENU
5 Riprodurre il file:	▶ PLAY
6 Rimuovere il disco Flash USB:	-

Note sul disco Flash USB

- È possibile alternare tra la modalità [DISC] e [USB] mediante il pulsante **MODE**.
- Non scollegare il dispositivo USB mentre è in funzione.
- Si consiglia di eseguire il backup dei file importanti nell'unità flash USB per proteggerli dalla perdita accidentale.
- Se si adopera un cavo di prolunga USB oppure un HUB USB, il dispositivo USB potrebbe non essere riconosciuto.
- Sono supportati i file musicali (MP3/WMA), le fotografie (JPEG) e i file DivX. Per maggiori informazioni su ciascun file, consultare la relativa pagina.
- File max/Unità Flash USB: inferiore a 650 (numero totale di file e cartelle)
- La funzione USB di questa unità non supporta tutti i tipi di dispositivi USB.
- Sono supportati le fotocamere digitali e i telefoni cellulari.

Codici lingua

Utilizzare questo elenco per inserire la lingua preferita per le seguenti impostazioni iniziali: Disc Audio, Disc Subtitle, Disc Menu.

Lingua	Codice	Lingua	Codice	Lingua	Codice	Lingua	Codice	Lingua	Codice	Lingua	Codice
Afar	6565	Croato	7282	Hausa	7265	Lingala	7678	Quechua	8185	Tajik	8471
Afrikaans	6570	Ceco	6783	Ebraico	7387	Lituano	7684	Retoromanzo	8277	Tamilico	8465
Albanese	8381	Danese	6865	Hindi	7273	Macedone	7775	Romeno	8279	Telugu	8469
Ameharic	6577	Olandese	7876	Ungherese	7285	Malgascio	7771	Russo	8285	Tailandese	8472
Arabo	6582	Inglese	6978	Islandese	7383	Malese	7783	Samoano	8377	Tonga	8479
Armeno	7289	Esperanto	6979	Indonesiano	7378	Malayalam	7776	Sanscrito	8365	Turco	8482
Assamese	6583	Estone	6984	Interlingua	7365	Maori	7773	Gaelico Scozzese	7168	Turcomanno	8475
Aymara	6588	Faroese	7079	Irlandese	7165	Maratto	7782	Serbo	8382	Twì	8487
Azerbaigiano	6590	Fiji	7074	Italiano	7384	Moldavo	7779	Serbo-Croato	8372	Ucraino	8575
Bashkir	6665	Finlandese	7073	Giavanese	7487	Mongolo	7778	Shona	8378	Urdu	8582
Basco	6985	Francese	7082	Kannada	7578	Nauru	7865	Sindhi	8368	Uzbeko	8590
Bengali, Bangla	6678	Frisone	7089	Kashmiri	7583	Nepali	7869	Cingalese	8373	Vietnamese	8673
Bhutani	6890	Galiziano	7176	Kazako	7575	Norvegese	7879	Slovacco	8375	Volapük	8679
Bihari	6672	Georgiano	7565	Kirghiso	7589	Oriya	7982	Sloveno	8376	Gallese	6789
Bretone	6682	Tedesco	6869	Coreano	7579	Panjabi	8065	Spagnolo	6983	Wolof	8779
Bulgaro	6671	Greco	6976	Curdo	7585	Pashto, Pushto	8083	Sudanese	8385	Xhosa	8872
Birmanese	7789	Groenlandese	7576	Laotiano	7679	Persiano	7065	Swahili	8387	Yiddish	7473
Bielorusso	6669	Guarani	7178	Latino	7665	Polacco	8076	Svedese	8386	Yoruba	8979
Cinese	9072	Gujarati	7185	Lettone, Lettish	7686	Portoghese	8084	Tagalog	8476	Zulu	9085

Codici area

Selezionare un codice area dall'elenco.

Area	Codice	Area	Codice	Area	Codice	Area	Codice	Area	Codice	Area	Codice
Afghanistan	AF	Costa Rica	CR	Groenlandia	GL	Maldiva	MV	Paraguay	PY	Sri Lanka	LK
Argentina	AR	Croazia	HR	Hong Kong	HK	Messico	MX	Filippine	PH	Svezia	SE
Australia	AU	Repubblica Ceca	CZ	Ungheria	HU	Monaco	MC	Polonia	PL	Svizzera	CH
Austria	AT	Danimarca	DK	India	IN	Mongolia	MN	Portogallo	PT	Taiwan	TW
Belgio	BE	Ecuador	EC	Indonesia	ID	Marocco	MA	Romania	RO	Tailandia	TH
Bhutan	BT	Egitto	EG	Israele	IL	Nepal	NP	Federazione Russa	RU	Turchia	TR
Bolivia	BO	El Salvador	SV	Italia	IT	Paesi Bassi	NL	Arabia Saudita	SA	Uganda	UG
Brasile	BR	Etiopia	ET	Giamaica	JM	Antille Olandesi	AN	Senegal	SN	Ucraina	UA
Cambogia	KH	Fiji	FJ	Giappone	JP	Nuova Zelanda	NZ	Singapore	SG	Stati Uniti	US
Canada	CA	Finlandia	FI	Kenya	KE	Nigeria	NG	Repubblica Slovacca	SK	Uruguay	UY
Cile	CL	Francia	FR	Kuwait	KW	Norvegia	NO	Slovenia	SI	Uzbekistan	UZ
Cina	CN	Germania	DE	Libia	LY	Oman	OM	Sud Africa	ZA	Vietnam	VN
Colombia	CO	Gran Bretagna	GB	Lussemburgo	LU	Pakistan	PK	Corea del Sud	KR	Zimbabwe	ZW
Congo	CG	Grecia	GR	Malaysia	MY	Panama	PA	Spagna	ES		

Risoluzione problemi

Problema	Causa	Soluzione
Assenza di alimentazione.	Il cavo di alimentazione è scollegato.	Assicurare il cavo di alimentazione alla presa di corrente.
	La batteria è scarica.	Ricaricare la batteria.
L'unità è alimentata, ma il lettore non funziona.	Non è inserito alcun disco.	Inserire un disco.
	La modalità di funzionamento non è correttamente selezionata.	Utilizzare il pulsante MODE per selezionare la modalità di funzionamento (pag. 7)
Assenza di immagine.	Il televisore non riceve il segnale dall'unità.	Selezionare sull'apparecchio TV la modalità di ingresso video più adeguata.
	Il cavo video non è assicurato in modo corretto.	Collegare correttamente il cavo video.
	La modalità LCD è impostata su [Off].	Selezionare una modalità LCD diversa da [Off].
Assenza di suono.	L'apparecchio collegato con il cavo audio non è impostato per la ricezione del segnale dall'unità.	Selezionare la modalità di input adatta all'amplificatore audio.
	Il volume è al minimo.	Utilizzare il comando del volume per regolare l'intensità.
	Le opzioni AUDIO sono impostate in maniera errata.	Regolare correttamente le impostazioni AUDIO.
L'unità non avvia la riproduzione.	È inserito un disco non riproducibile.	Inserire un disco riproducibile. Controllare il tipo di disco e il sistema regionale.
	Il livello di classificazione è impostato.	Cambiare il livello di classificazione.
Il telecomando non funziona in maniera corretta.	Il telecomando non è puntato verso il sensore remoto dell'unità.	Puntare il telecomando verso il sensore remoto dell'unità.
	Il telecomando è troppo distante dall'unità.	Adoperare il telecomando nelle vicinanze dell'unità.

Specifiche

Generale

Requisiti di alimentazione	12 VCC
Consumo energetico	12 W
Dimensioni (approssimative)	207 x 39 x 168 mm (L x H x P) senza piedini
Peso netto (approssimativo)	0,85 kg
Temperatura di funzionamento	da 5 °C a 40 °C
Operating humidity	da 5 % a 90 %
Laser	Laser semiconduttore
Sistema del segnale	PAL

Connettori

Uscita audio/video	mini jack ø3,5 mm x 1
- Video: 1,0 V (p-p), 75 Ω, sinc negativa	
- Audio: 1,5 Vrms (1 KHz, 0 dB)	
Uscita cuffie:	mini jack stereo ø3,5 mm x 2

Display a cristalli liquidi (LCD)

Dimensioni schermo	7" panoramico (diagonale)
Sistema di proiezione	Striscia R.G.B.
Sistema di azionamento	Matrice attiva TFT
Risoluzione	480 x 234 (WQVGA)

Accessori

- Cavo RCA Video/Audio
- Adattatore CA (MPA-630)
- Adattatore per auto (DPDC1)
- Telecomando
- Batteria per telecomando (batteria al litio)

I disegni e le specifiche sono soggetti a modifiche senza preavviso.

Montaggio in un'autovettura con staffa di montaggio sul poggiatesta

È possibile godersi il video dal sedile posteriore fissando l'unità sulla parte posteriore del sedile anteriore.

Avvertenze

- Il conducente non deve usare quest'unità mentre il veicolo è in movimento.
Non usare l'unità in un punto visibile dal conducente.
L'uso o l'osservazione di questa unità da parte del conducente mentre il veicolo è in movimento può causare distrazioni che possono dar luogo a incidenti e lesioni personali e danni materiali gravi.
- Non montare e smontare l'unità durante la guida, e non fissarla nelle seguenti posizioni che potrebbero causare lesioni personali o incidenti:
 - in qualsiasi posto diverso dalla parte posteriore del sedile,
 - in un punto che interferisce con la guida della vettura da parte del conducente,
 - in un punto che interferisce con il funzionamento di un airbag,
 - in un punto che interferisce con la strumentazione di guida.
- **A seconda del tipo di poggiatesta, potrebbe non essere possibile fissare la staffa.**



Staffa di montaggio sul poggiatesta

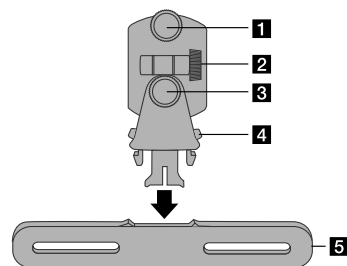

- 1 Vite di fissaggio**
Serve a fissare l'unità alla staffa.
- 2 Vite di regolazione dell'angolazione**
Serve a regolare l'angolazione della staffa.
- 3 Vite di regolazione dell'angolazione orizzontale**
Serve a regolare l'angolazione orizzontale della staffa.
- 4 Pomello di sgancio**
Premere entrambi i pomelli per sganciare la staffa dalla base.
- 5 Base di montaggio sul poggiatesta**

Installazione

- 1** Separare il poggiatesta (vedere il libretto di uso e manutenzione della vettura)
- 2** Installare la base di montaggio sul poggiatesta come mostrato nella figura.
- 3** Montare la staffa sulla base.
- 4** Collocare l'unità sulla staffa e fissarla mediante l'apposita vite.
- 5** Regolare l'angolazione orizzontale e verticale della staffa e godersi l'unità.

