



Домашний мини-кинотеатр
ИНСТРУКЦИЯ ПО
ЭКСПЛУАТАЦИИ

МОДЕЛИ : FB-D162X

FB-D162X
FBS-D162V



Перед подключением, эксплуатацией и настройкой данного изделия тщательно и полностью изучите данное руководство.

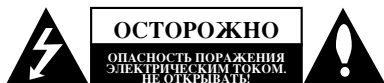

ОСТОРОЖНО: ЧТОБЫ ИЗБЕЖАТЬ ПОРАЖЕНИЯ ЭЛЕКТРИЧЕСКИМ ТОКОМ, НЕ СНИМАЙТЕ КРЫШКУ (ИЛИ ЗАДНЮЮ СТЕНКУ). ВНУТРИ ПРИБОРА НЕТ ЭЛЕМЕНТОВ, ПРЕДНАЗНАЧЕННЫХ ДЛЯ РЕГУЛИРОВКИ ПОТРЕБИТЕЛЕМ. ПО ВОПРОСАМ ОБСЛУЖИВАНИЯ ОБРАЩАЙТЕСЬ К КВАЛИФИЦИРОВАННОМУ СПЕЦИАЛИСТУ.



Символ молнии со стрелкой в равностороннем треугольнике предназначен для предупреждения пользователя о наличии опасного напряжения внутри корпуса изделия, достаточно большого, чтобы вызвать поражение человека.



Восклицательный знак внутри равностороннего треугольника предназначен для предупреждения пользователя о наличии важных сведений о работе и о техническом обслуживании, содержащихся в прилагаемой к устройству инструкции.

ОСТОРОЖНО: ЧТОБЫ ПРЕДОТВРАТИТЬ ВОЗГОРАНИЕ ИЛИ ПОРАЖЕНИЕ ЭЛЕКТРИЧЕСТВОМ, НЕ ДОПУСКАЙТЕ ПОПАДАНИЯ В ПРИБОР ВОДЫ.

ОСТОРОЖНО : Не устанавливайте данное устройство в закрытых пространствах, например, в книжном шкафу или в подобных местах.

ОСТОРОЖНО: Не закрывайте вентиляционные отверстия. Установка в соответствии с инструкциями производителя. Отверстия в корпусе обеспечивают вентиляцию прибора и, следовательно, более надежное функционирование, а также предохраняют прибор от перегрева.

Ни в коем случае не блокируйте отверстия, кладя прибор на кровать, диван, ковер или другую подобную поверхность. Данный продукт нельзя помещать во встроенные шкафы, такие, например, как книжный шкаф или встроенный шкаф для одежды, если в них недостаточно вентиляции или в руководстве по эксплуатации прибора ничего не сказано про это.

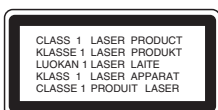

ОСТОРОЖНО:

В данном изделии используется лазерная система. Чтобы гарантировать правильное использование данного изделия, внимательно прочтите данное руководство и сохраните для будущего использования. Если требуется выполнить техническое обслуживание, обратитесь в авторизованный сервисный центр. Использование органов управления, настроек, а также выполнение процедур, отличных от рассмотренных в данном руководстве, может привести к опасному облучению. Чтобы предотвратить прямое воздействие лазерного луча, не открывайте корпус. При открытом корпусе возможно воздействие видимого лазерного излучения. НЕ СМОТРИТЕ НА ЛАЗЕРНЫЙ ЛУЧ.

ОСТОРОЖНО: не допускайте попадания влаги (водяных капель или брызг) на изделие и не ставьте на изделие объекты, заполненные водой, например, вазы.

ВНИМАНИЕ: Шнур питания

Большинство электроприборов рекомендуется подключать к специально выделенной цепи питания.

Это цепь питания с одной розеткой, которая обеспечивает питание только данного прибора и не имеет дополнительных розеток или параллельных цепей. Обратитесь к странице технических характеристик данного руководства для справки.

Не перегружайте розетки. Перегруженные, слабо закрепленные или поврежденные розетки, удлинители, изношенные шнуры питания, поврежденная или треснувшая изоляция представляют опасность. Любое из данных условий может привести к удару электротоком или возгоранию. Периодически проверяйте шнур питания прибора: если его внешний вид свидетельствует о повреждении или износе, прекратите использование прибора и замените шнур питания его точным аналогом в фирменном сервисном центре.

Следите, чтобы шнур питания не подвергался физическому или механическому воздействию, т. е. шнур нельзя перекручивать, запутывать, пережимать, прищемлять дверьми, по нему нельзя ходить. Обращайте особое внимание на штепселя, розетки и место соединения шнура с прибором.

Чтобы отключить прибор от сети, отсоедините вилку сетевого шнура от розетки. При установке прибора убедитесь, что вилка шнура легко отсоединяется.



Утилизация старого оборудования

1. Символ на устройстве, изображающий перечеркнутое мусорное ведро на колесах, означает, что на изделие распространяется Директива 2002/96/ЕС.
2. Электрические и электронные устройства должны утилизироваться не вместе с бытовым мусором, а через специальные места, указанные правительственными или местными органами власти.
3. Правильная утилизация старого оборудования поможет предотвратить потенциально вредное воздействие на окружающую среду и здоровье человека.
4. Для получения более подробных сведений о старом оборудовании обратитесь в администрацию города, службу, занимающуюся утилизацией или в магазин, где был приобретен продукт.

ВВЕДЕНИЕ

Обслуживание и уход	3
Перед использованием	4
Передняя панель/Задняя панель	5
Пульт дистанционного управления	6

Установка и настройка

Подключение к телевизору	7
Подключение антенны	7
Дополнительные функции	8
Разъем наушников	8
Использование микрофона	8
Настройка эффекта ЭХО (реверберации)	8
Функция USB	9
Совместимые устройства	9
Подключение акустической системы	9
Установка часов	10
Функция таймера	10
Функция автоматического отключения	10
Отображение на экране информации о диске	11
Начальные установки	11
Общие указания по использованию меню	11
ЯЗЫК	11
ДИСПЛЕЙ	12
АУДИО	13
БЛОКИРОВКА	13
Другие	14

Использование

Основные возможности	15
Дополнительные функции	16
Воспроизведение аудио компакт-дисков или файлов формата MP3/WMA	17
Воспроизведение по программе	17
Просмотр диска JPEG	18
Воспроизведение видеофайлов формата DivX	19
Предварительная настройка на радиостанции	20
Прием радиостанций	20
Что такое RDS - НЪ НО НСЪХ МОЦЪЛЯХ	21
Освещенность	22
Отключение звука	22
Звуковой режим	22
Эффект EQUALIZER	22
DEMO	22
РЕЖИМ ДИСПЛЕЯ	22
XDSS	22
Оптимизатор MP3	22
XTS Pro	22
Виртуальный звук	22

Справка

Коды языков	23
Коды стран	23
Устранение возможных неисправностей	24-25
Технические характеристики	

Обслуживание и уход

Перед обращением к техническому специалисту сервисной службы изучите информацию из данного раздела.

Обращение с устройством

Отправка устройства

Пожалуйста, сохраняйте оригинальную упаковочную коробку и упаковочные материалы. При необходимости отправки устройства для максимальной защиты упаковывайте устройство таким же образом, как оно было первоначально упаковано на заводе-изготовителе.

Поддерживайте внешние поверхности чистыми

- Не используйте вблизи устройства летучие жидкости, такие как распылители-инсектициды (средства от насекомых).
- Не допускайте, чтобы резиновые или пластмассовые изделия в течение длительного периода времени находились в контакте с устройством, так как такие изделия могут оставлять следы на поверхности.

Очистка устройства

Для очистки плеера используйте мягкую сухую ткань. Если поверхности очень загрязнены, очистите их мягкой тканью, слегка увлажненной в слабом моющем растворе.

Не применяйте сильные растворители, такие как спирт, бензин или разбавитель, так как они могут повредить поверхность устройства.

Уход за устройством

Настоящий аппарат является высокотехнологичным, точным устройством. Если оптические линзы или элементы привода дисков загрязнены или изношены, качество картинки может ухудшиться.

В зависимости от внешних условий рекомендуется регулярно проводить проверку и техобслуживание устройства через каждые 1000 часов эксплуатации. За более подробной информацией обращайтесь в ближайший к вам фирменный сервисный центр.

Данное руководство главным образом содержит подробное объяснение, как управлять устройством с помощью пульта дистанционного управления.

Меры предосторожности при манипулировании сенсорными кнопками

- При операциях сенсорными кнопками руки должны быть чистыми и сухими.
- При наличии избыточной влажности окружающей среды вытрите любые следы влаги с кнопок, перед тем, как воспользоваться ими.
- Не прилагайте излишнего усилия, нажимая сенсорные кнопки.
- Излишним усилием можно повредить датчик сенсорной кнопки.
- Требуемая функция вызывается нажатием соответствующей кнопки.
- Не допускайте касания сенсорных кнопок электропроводными предметами, например, металлическими деталями. Это может вызвать неисправность.

Введение

Перед использованием

Чтобы гарантировать правильное использование данного изделия, внимательно изучите это руководство пользователя и сохраните его для обращения в будущем.

Настоящая инструкция содержит информацию по эксплуатации и обслуживанию Вашего аппарата. Если требуется выполнить техническое обслуживание, обратитесь в авторизованный сервисный центр.

Отображение символа

Символ " " может появиться на экране вашего телевизора во время работы. Он указывает, что функция, рассмотренная в руководстве пользователя, не доступна для данного конкретного DVD-видео диска.

Символы, используемые в данном руководстве

Примечание:

Указывает на специальные замечания и особенности эксплуатации.







Совет:

Указывает на советы и подсказки, которые облегчают выполнение определенной задачи.

Раздел, в название которого входит один следующих символов, применим только к дискам, которые представляются этим символом.



Обозначает действия, способные причинить вред как самой системе, так и другим приборам.

-  DVD и закрытые DVD±R/RW
-  Аудиодиски
-  Файлы MP3
-  Файлы WMA
-  Файлы JPEG
-  Файлы DivX

Изготовлено по лицензии фирмы Dolby Laboratories. «Dolby», «Pro Logic», и двойное D являются товарными знаками фирмы Dolby Laboratories.

Типы дисков, которые могут воспроизводиться

	DVD (диск 8 см / 12 см)
	Аудиодиск (диск 8 см / 12 см)

Кроме того, аппарат может проигрывать DVD±R/RW а также CD-R или CD-RW-диски, на которых содержатся аудиозапись или файлы MP3, WMA, JPEG или DivX.

Примечания:

- В зависимости от записывающего аппарата или от самого диска CD-R/RW (или DVD±R/RW) некоторые диски CD-R/RW (или DVD±R/RW) система воспроизвести не сможет.
- Не приклеивайте какие-либо наклейки или этикетки на диск (как со стороны этикетки, так и с обратной стороны).
- Не пользуйтесь дисками неправильной формы (например, покоробленными в результате нагревания или многоугольными). Это может привести к неисправности.



Код региона

Код региона напечатан в нижней части изделия. На проигрывателе допускается воспроизведение дисков DVD с обозначением кода региона, идентичным нанесенному на задней панели или с обозначением "ALL" (все).

Замечания по региональным кодам

- Большинство DVD-дисков имеет на крышке ясно видимое изображение глобуса с одним числом или несколькими числами. Это число должно соответствовать региональному коду вашего DVD-плеера, иначе диск не будет воспроизводиться.
- При попытке воспроизведения на вашем плеере DVD-диска с другим региональным кодом на экране телевизора появится сообщение "Проверь Кодировку Диска".

РЕЖИМ ЭНЕРГОСБЕРЕЖЕНИЯ

Вы можете установить прибор в режим энергосбережения. После включения прибора нажмите и удерживайте кнопку  (POWER) в течение около 3 секунд.
- После переключения прибора в режим экономии электроэнергии на дисплее ничего не отображается.
Для выхода из режима экономии электроэнергии нажмите кнопку  (POWER).

Передняя панель/Задняя панель

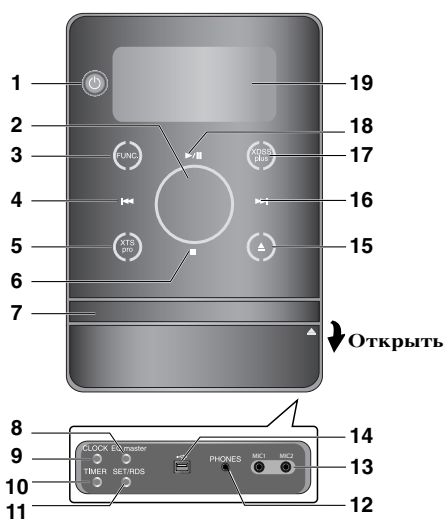

1. ⏻ (POWER)
2. VOLUME*
3. FUNC. (ФУНКЦИИ)
(FM, AM, CD/DVD, USB, AUX)
4. ⏮ (SKIP)
TUN. (-) (TUNER)
5. XTS pro
6. ■ (STOP)
MO./ ST. (MONO/ STEREO)
7. Поддон диска
8. Кнопка EQ master/ DEMO
9. Кнопка CLOCK
10. Кнопка TIMER
11. Кнопка SET/ RDS (НЪ НО НСЪХ МОЦЪЛЯХ)
12. НАУШНИКИ (гнездо для подключения наушников: \varnothing 3.5mm)
13. MIC1/MIC2 (Гнезда микрофонов)
14. ⚡ Разъем USB
15. ▲ (OPEN/CLOSE) (ОТКРЫТЬ/ЗАКРЫТЬ)
16. ⏭ (SKIP)
TUN. (+) (TUNER)
17. XDSS plus / (MP3 Optimizer)
18. ▶|| (PLAY/PAUSE)

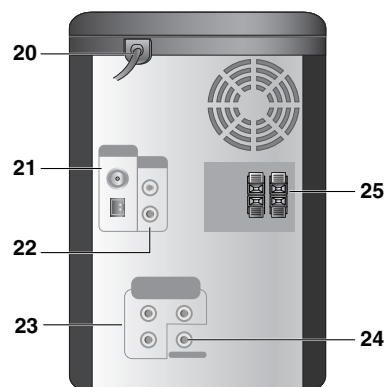

19. Окно дисплея
20. СЕТЕВОЙ ШНУР
21. КЛЕММЫ АНТЕННЫ
22. Гнездо подключения внешних устройств
23. Разъем COMPONENT VIDEO OUT (компонентный видеовыход) / PROGRESSIVE SCAN (прогрессивная развертка (Y Pb Pr))
24. Гнездо VIDEO OUT
25. КЛЕММЫ Акустической системы

*Регулировка громкости



Двигайте пальцем вокруг сенсорного колеса.

Пульт дистанционного управления

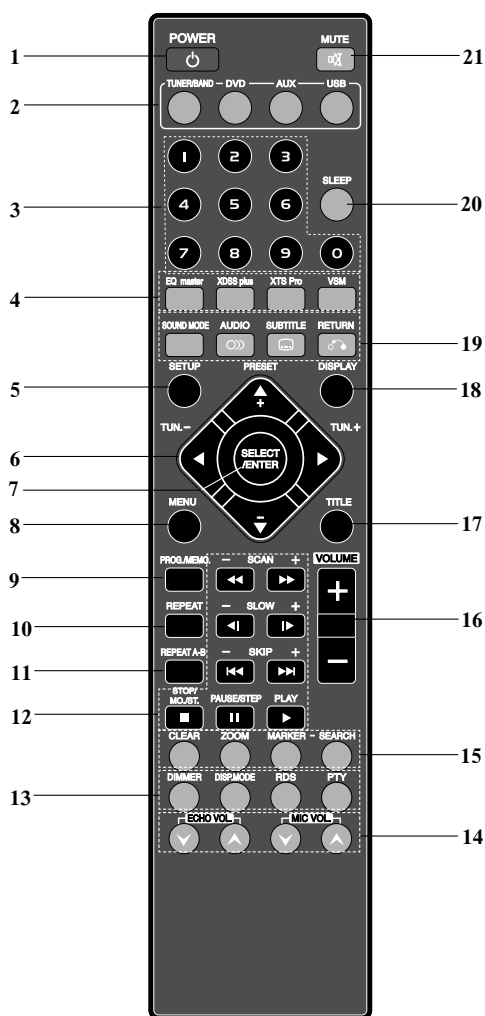

1. Кнопка включения (POWER)
2. Кнопка ВЫБОРА ФУНКЦИИ (TUNER/BAND, DVD, AUX, USB)
3. Кнопки с ЦИФРАМИ (0-9)
4. Кнопка EQ master, XDSS plus, XTS Pro, VSM
5. Кнопка установки (SETUP)
6.
 - Кнопки со стрелками (▲ / ▼ / ◀ / ▶) (Выбор опции меню.)
 - Кнопки PRESET (-/+) (▲ / ▼)
 - Кнопки TUN. (-/+) (◀ / ▶)
7. Кнопка выбора/ввода (SELECT/ENTER)
8. Кнопка МЕНЮ (MENU) (Кнопка MENU вызывает меню, которое находится на видеодисках DVD)
9. Кнопки PROG./MEMO
10. Кнопки REPEAT
11. Кнопки REPEAT A-B
12. Кнопки STOP (■)/MO.ST., PAUSE(II)/ STEP, PLAY (▶), SCAN (◀◀/▶▶), SKIP (◀◀/▶▶), SLOW (◀/▶)
13.
 - Кнопка DIMMER
 - Кнопка DISP.MODE
 - Кнопка RDS, PTY - НЬ НО НСЪХ МОЦЪЛЯХ
14. Кнопка ECHO VOL. (⊙/⊙), MIC VOL. (⊙/⊙)
15.
 - Кнопка ZOOM
 - Кнопка CLEAR
 - Кнопка MARKER, SEARCH
16. Кнопка VOLUME +/-
17. Кнопка НАЗВАНИЕ (TITLE) (Кнопка НАЗВАНИЕ вызывает на экран название, которое находится на видеодисках DVD.)
18. Кнопка DISPLAY
19.
 - Кнопка SOUND MODE
 - Кнопка AUDIO (🔊)
 - Кнопка SUBTITLE (📄)
 - Кнопка RETURN (↩)
20. Кнопка SLEEP
21. Кнопка MUTE (🔇)

Диапазон работы пульта дистанционного управления

Направьте пульт дистанционного управления на датчик дистанционного управления и нажимайте кнопки.

- **Диапазон:** Примерно 23 фута (7 м) от приемника
- **Угол:** Примерно 30° в любом направлении от передней стенки.

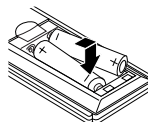

Установка элементов питания в пульт ДУ

Снимите крышку отсека для батарей на тыльной стороне пульта дистанционного управления
 ⊕ и ⊖ вставьте два элемента питания R03 (тип AAA), соблюдая полярность.

⚠ Осторожно: Не используйте одновременно старые и новые элементы питания. Никогда не используйте одновременно элементы питания разных типов (обычные, щелочные и т. п.).

Установка и настройка

Подключение к телевизору

Сделайте одно из следующих подключений в зависимости от возможностей имеющегося оборудования.

Рекомендации

- В зависимости от телевизора и другого подключенного оборудования существует несколько способов подключения аппарата. Воспользуйтесь одним из описанных ниже подключений.
- Для получения наилучшего результата при необходимости обратитесь к инструкциям по эксплуатации телевизора, кассетного видеоманитона, акустической стереосистемы или других устройств.

Осторожно

- Убедитесь, что устройство подключено непосредственно к телевизору. Выберите соответствующий аудио/видеовход вашего телевизора.
- Не подключайте ваше устройство к телевизору через видеоманитон. Изображение может быть искажено системой защиты от копирования.

Подключение видео

Подключите разъем VIDEO OUT на устройстве к разъему VIDEO IN на телевизоре, используя прилагаемый видеокабель (V).

Подключение компонентного видео

Соедините кабелем Y P_b P_r (C) гнезда COMPONENT VIDEO OUT аппарата с соответствующими входными гнездами телевизора.

Задняя панель телевизора

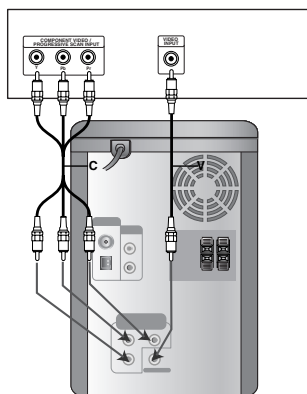

Подключение антенны

Для прослушивания радио подключите FM/AM антенны (в комплекте).

Примечания:

- Чтобы избежать "помех" расположите рамочную AM-антенну на некотором расстоянии от музыкального центра и других электроприборов.
- Удостоверьтесь, что проволочная FM-антенна полностью развернута.
- Подключив проволочную FM-антенну, по возможности обеспечьте ее горизонтальное положение.

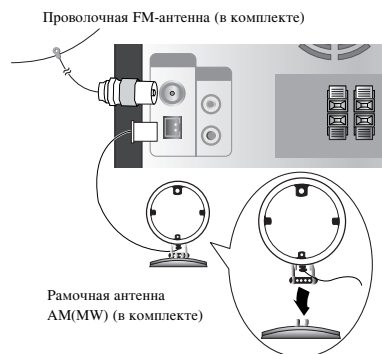

Для приема AM(MW) подключите рамочную антенну к клеммам с меткой AM

Дополнительные функции

Подключите вспомогательное устройство, например телевизор или VCR через коннектор AUX, расположенный сзади, и нажмите **AUX**. [см. пример (1), приведенный на рис. ниже].

Когда вы подключаете каждый конец кабельного разъема переносного устройства к разъему AUX и гнезду наушников портативного устройства (например, MP3 плеера, кассетного магнитофона, CD плеера и т.д.), вы можете прослушивать звук устройства через динамики [см. пример (2), приведенный на рис. ниже].



Примечание:

Перед тем, как подключить внешнее устройство, отключите напряжение питания блока. Это поможет исключить громкий фон.

Разъем наушников

Вставьте стереонаушники (Ø3.5mm) в разъем наушников. Акустические системы автоматически отключаются, если вы подключаете наушники (поставляются отдельно).

Использование микрофона

Вы можете петь под музыку, подключив микрофон к центру.

1. Включите микрофон (в комплект не входит) в разъем MIC1 / MIC 2.
В окне на экране будет показано "🎤".
2. Выберите нужную музыку.
3. Пойте под аккомпанемент.
Отрегулируйте уровень громкости микрофона посредством нажатия кнопки **MIC VOL.** (пошаговая настройка: MIN (минимум), 1 -14, MAX (максимум)).

Примечание:

- Если микрофон не используется, поставьте **MIC VOL** на минимум или выключите разъемы микрофонов и выньте микрофон из разъемов MIC.
- Если микрофон расположен очень близко от говорящего, может иметь место "подвывание" звука. В этом случае следует отодвинуть микрофон подальше от говорящего или уменьшить уровень звука посредством кнопки **MIC VOL.**
- Если звук, идущий через микрофон, слишком громкий, он может быть искажен. В этом случае уменьшите уровень MIC.

Настройка эффекта ЭХО (реверберации)

Если хотите, вы можете вызвать эффект эха при использовании микрофонов.

Нажмите кнопку **ECHO VOL.** (🔊/🔇) пульта дистанционного управления для увеличения или снижения громкости «эха» (пошаговая настройка: MIN (минимум), 1 -14, MAX (максимум)).

Функция USB

Можно прослушивать медиа-файлы (Файлы MP3/WMA/PNG/JPEG/VIDEO), сохраненные в MP3-плеере или на карте памяти USB, путем подключения устройства хранения к порту USB прибора.

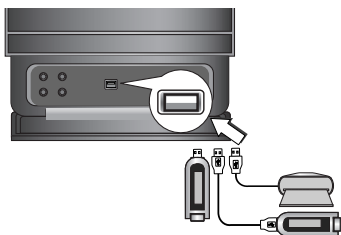

Совместимые устройства

1. Устройства, требующие при подключении к компьютеру установки дополнительного программного обеспечения, не поддерживаются.
2. MP3-плеер : MP3-плееры с флэш-памятью.
 - MP3-плееры, требующие установки драйвера, не поддерживаются.
3. USB-носитель с флэш-памятью : устройства, поддерживающие USB2.0 или USB1.1.

Основной режим воспроизведения

1. Подключите устройство USB к порту USB прибора
2. Нажмите USB, чтобы перейти в режим USB.

Примечание:

Вы захотите использовать другие функции, обратитесь к разделу “Воспроизведение компакт-дисков”.
Обратитесь на стр. 15,16 и 17.

Примечания:

- **Не отсоединяйте устройство USB во время работы (воспроизведение, копирование, перемещение и т. п.).**
- Во избежание повреждения данных необходимо выполнять резервное копирование.
- При использовании удлинителя или USB-концентратора устройство USB может быть не распознано.
- Устройства с файловой системой NTFS не поддерживаются. (Имеется поддержка только файловых систем FAT 16/32).
- Функция USB данного прибора не поддерживает все типы USB-накопителей.
- Цифровые фотоаппараты и мобильные телефоны не поддерживаются.
- Общее число файлов на устройстве USB, подключаемом к данному прибору, не может превышать 1000.
- Если диск USB-накопитель содержит две или более папок, они будут отображаться на экране. Если вы хотите вернуться к предыдущему меню после того, как выбрали папку, нажмите кнопку RETURN.

Подключение акустической системы

Подключите шнуры динамика к терминалу.

Примечания:

- Проверьте, чтобы шнур динамика подходил к соответствующему терминалу устройства: + к +, а – к –. Если шнуры подключены в обратном порядке, звук будет искажен, будет ощущаться недостаток низких частот.
- Подключите левую и правую акустические системы к соответствующим разъемам. Подключение АС к противоположным разъемам может привести к искажению звука на выходе.

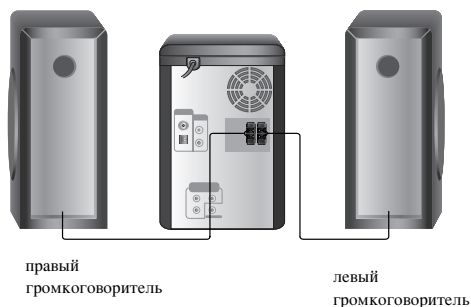

Установка часов

1. Нажмите кнопку **CLOCK**.
2. Выберите формат отображения времени 24 часа или 12 часов, нажимая на кнопку **◀◀/▶▶**.



3. Нажмите **SET**, чтобы подтвердить выбор формата отображения времени.
4. Чтобы установить правильное значение часов, нажмите **◀◀/▶▶** на передней панели.
5. Нажмите кнопку **SET**.
6. Чтобы установить правильное значение минут, нажмите **◀◀/▶▶** на передней панели.
7. Нажмите кнопку **SET** (задать), на дисплее появится установленное время.
8. Теперь в любое время вы можете нажать кнопку **CLOCK**, и на дисплее в течение 5 секунд отобразится текущее время.

Примечани:

Чтобы сбросить часы, нужно нажать кнопку **CLOCK** (часы) и удерживать ее не менее 2 секунд.

Функция таймера

Функция **TIMER** позволяет в нужное время включать и отключать радио, CD-проигрыватель и воспроизведение файлов с USB-устройств.

1. Нажмите кнопку **CLOCK**, чтобы проверить показания часов.
(Если часы не настроены, эта функция работать не будет.)
2. Чтобы войти в режим установки таймера, нажмите кнопку **TIMER**.
Чтобы изменить ранее заданные настройки таймера, нужно нажать кнопку **TIMER** и удерживать ее не менее 2 секунд.
- На дисплее появится заданное ранее время и слово "⊙".
3. Каждая функция (TUNER → DVD/CD → USB) загорается в окне дисплея по очереди. Нажмите кнопку **SET**, когда загорится нужная функция.
4. а. После выбора функции TUNER, выберите заранее занесенное в память предварительно заданное число, нажимая **◀◀/▶▶**, а затем нажмите **SET**.
- На дисплее на 0,5 секунды отобразится и исчезнет индикатор 'ON TIME'.
б. При выборе режима DVD/CD или USB,
- На дисплее на 0,5 секунды отобразится и пропадет индикатор 'ON TIME'.
5. Установите час, чтобы переключиться, нажимая на **◀◀/▶▶** на передней панели.
6. Нажмите кнопку **SET**.

7. Установите минуту, чтобы переключиться, нажимая на **◀◀/▶▶** на передней панели.
8. Нажмите кнопку **SET**.
- На дисплее на 0,5 секунды отобразится и исчезнет индикатор 'OFF TIME'.
9. Установите час, чтобы переключиться, нажимая на **◀◀/▶▶** на передней панели.
10. Нажмите кнопку **SET**.
11. Установите минуту, чтобы переключиться, нажимая на **◀◀/▶▶** на передней панели.
12. Нажмите кнопку **SET**.
13. Отрегулируйте уровень громкости, нажимая **◀◀/▶▶** на передней панели.
14. Нажмите кнопку **SET**.
Установка таймера будет завершена, и на дисплее останется значок "⊙".
15. Выключите центр.
Выбранная функция будет автоматически включать и выключать в установленное время.

Примечание:

При помещении в устройство дисков формата DVD или DivX, кроме аудиодисков формата CD/MP3/WMA, функция таймера переключается в режим TUNER.

Отмена или проверка функции таймера

После каждого нажатия кнопки **TIMER** можно либо выбрать установку таймера или отменить ее. Вы также сможете проверить установки таймера.

Для активации или проверки таймера нажмите кнопку **TIMER**, при этом на дисплее должен появиться значок "⊙". Для отмены таймера нажмите кнопку **TIMER**, при этом значок "⊙" на дисплее должен исчезнуть.

Функция автоматического отключения

При помощи таймера SLEEP вы можете задать время, через которое прибор автоматически выключится.

1. Для установки нужного времени автоотключения нажмите **SLEEP**.
На дисплее появится индикатор SLEEP.
2. При каждом нажатии кнопки **SLEEP** состояние меняется в порядке, указанном ниже.
SLEEP 180 → 150 → 120 → 90 → 80
→ 70 → 60 → 50 → 40 → 30 → 20 → 10
→ OFF (Не показывать)

Примечание:

Если вы нажмете кнопку **SLEEP** в тот момент, когда на дисплее отображается время, оставшееся до выключения, вы снова перейдете в режим установки таймера SLEEP.

Чтобы отменить дежурный режим таймера

Если необходимо прекратить действие функции, повторно нажимайте **SLEEP** до появления сообщения "SLEEP 10", после чего нажмите **SLEEP** еще раз.

Отображение на экране информации о диске

Вы можете просматривать информацию о диске на экране.

1. Нажмите кнопку DISPLAY, чтобы отобразить различную информацию о настройках воспроизведения.
Структура отображаемого меню может меняться в зависимости от типа диска или состояния воспроизведения.
2. Вы можете выбрать пункт меню нажатием кнопок ▲ / ▼ и изменить или выбрать установку нажатием кнопок ◀ / ▶.
 - Title (Track) – Текущий номер главы (или дорожки) / общее количество глав (или дорожек).
 - Chapter – Номер текущего раздела / общее число разделов.
 - Time – Истекшее время воспроизведения.
 - Audio – Выбранный язык воспроизведения аудио или канала.
 - Subtitle – Выбранные субтитры.
 - Angle – Выбранный угол / общее число углов.
 - Sound – Выбранный режим звучания.

Примечание:

Если в течение нескольких секунд не нажато никаких клавиш, экранное меню исчезает.

Начальные установки

С помощью меню настроек вы можете изменить установки различных элементов, например, изображения и звука. Также среди прочего вы можете задать язык субтитров и меню настроек. Все элементы меню настроек подробно рассмотрены на страницах с 11 по 14.

Чтобы вывести на экран меню и убрать меню с экрана: Чтобы отобразить меню, нажмите кнопку SETUP. При повторном нажатии на кнопку SETUP будет выполнен возврат на исходный экран.

Для перехода на следующий уровень: Нажимайте кнопки ▶.

Для перехода на предыдущий уровень: Нажимайте кнопки ◀.

Общие указания по использованию меню

1. Нажмите SETUP. Появится меню настроек.
2. Выберите нужную опцию с помощью кнопок (▲ / ▼), а затем нажмите (▶) для перехода на второй уровень. На экране будет отображена текущая установка для выбранного элемента, а также возможные альтернативные установки.
3. Используйте кнопки (▲ / ▼) для выбора второй требуемой опции, а затем нажмите (▶) для перехода на третий уровень.
4. Используйте кнопки (▲ / ▼) для выбора нужной установки, а затем нажмите SELECT/ENTER для подтверждения выбора. Для некоторых элементов требуется выполнить дополнительные шаги.
5. Для выхода из меню настроек нажмите SETUP или PLAY.

ЯЗЫК

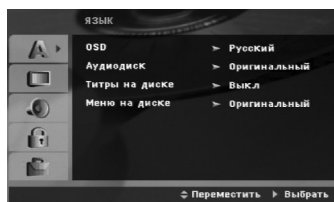

OSD

Выберите язык для меню настроек и отображения информации на экране.

Аудио Диск / Титры На Диске / Меню На Диске

Выберите язык для трека аудио (аудиодиск), субтитров и меню диска.

Оригинальный – Соответствует оригинальному языку, на котором диск был записан.

Другие – Чтобы выбрать другой язык, нажмите цифровые кнопки, а затем кнопку SELECT/ENTER чтобы ввести соответствующий 4-значный код, в соответствие со списком кодов языков, приведенным на стр. 23. Если вы ввели ошибочный код, нажмите кнопку CLEAR (очистить).

ДИСПЛЕЙ

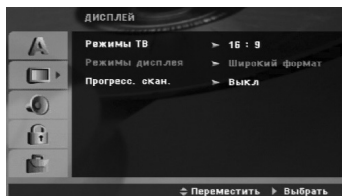

Режимы ТВ

- 4:3** – Выберите, если подключен стандартный телевизор 4:3.
- 16:9** – Выберите, если подключен широкоэкранный телевизор 16:9.

Режимы дисплея

Установка режима отображения работает только в том случае, если для установки TV Aspect задано значение "4:3".

Почтовый Ящик – Широкоэкранное изображение отображается с полосами в верхней и нижней частях экрана.

Полноэкранный – Широкоэкранное изображение выводится на весь экран, а части, которые не входят на экран, обрезаются.

Прогресс. скан.

Прогрессивная развертка обеспечивает наивысшее качество изображения с минимальным мерцанием.

Если Вы используете разъемы COMPONENT VIDEO OUT, но соединяете аппарат со стандартным (аналоговым) телевизором, поставьте прогрессивную развертку в положение "Выкл".

Если вы используете разъемы компонентного видеовыхода для подключения к телевизору или монитору, совместимому с сигналом построчной развертки, включите построчную развертку (опция "Вкл.").

Чтобы включить прогрессивную развертку:

Соедините компонентный видеовыхода аппарата с входом Вашего монитора/телевизора, соедините ваш телевизор или монитор с компонентным входом.

1. Выберите "Progressive Scan" в меню Дисплей и нажмите кнопку ►.
2. С помощью кнопок ▲ / ▼ выберите опцию "Вкл."
3. При нажатии **SELECT/ENTER** устройство перейдет в режим прогрессивной развертки.

Осторожно:

Как только будет установлена прогрессивная развертка, изображение будет видно только на телевизоре или мониторе, который поддерживает построчную развертку. Если вы включили опцию «Progressive scan» по ошибке, необходимо выполнить общий сброс устройства. В первую очередь извлеките диск из ресивера. Затем нажмите кнопку **STOP** (■) и держите ее в течение 5 сек., прежде чем отпустить. Видеовыход восстановится до стандартного уровня, и картинка снова будет видна на обычном аналоговом телевизоре или мониторе.

АУДИО

Каждый DVD-диск имеет различные опции вывода аудиосигнала. Установите опции AUDIO аппарата в соответствии с типом используемой Вами аудиосистемы.

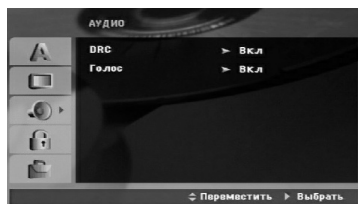

Контроль динамического диапазона (DRC)

Благодаря цифровой технологии звука DVD формат позволяет услышать звуковое сопровождение видеозаписи в наиболее близкой к оригиналу форме. Однако иногда может потребоваться ограничить динамический диапазон звукового сопровождения (разницу между наиболее громкими и наиболее тихими участками). Это позволяет прослушивать звуковое сопровождение на низких громкостях без потери ясности. Режим DRC включает эту функцию.
*1: Только Dolby Digital

Голос

Установите Vocal в положение On при проигрывании многоканальных DVD дисков караоке. Каналы караоке будут подмешиваться к обычным стерео каналам.

БЛОКИРОВКА

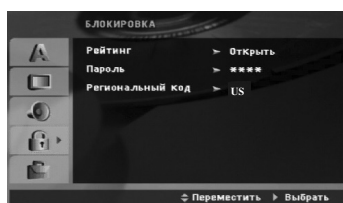

Рейтинг

Блокирует воспроизведение дисков DVD в зависимости от рейтинга содержимого. Не все диски классифицированы.

1. Выберите в меню БЛОКИРОВКА функцию "Пароль" и нажмите ►.
2. Чтобы получить доступ к опциям меню БЛОКИРОВКА, введите созданный вами пароль. Если вы ещё его не ввели, на пароль высветится запрос.

Наберите пароль и нажмите **SELECT/ENTER**. Для подтверждения пароля наберите его ещё раз и нажмите **SELECT/ENTER**. Если вы ошиблись при наборе пароля, но ещё не нажали **SELECT/ENTER**, нажмите **CLEAR**.

3. Выберите рейтинг от 1 до 8 с помощью кнопок ▲ / ▼.

Рейтинг 1-8: Рейтинг "единица" (1) имеет максимальное количество ограничений, а рейтинг "восемь" (8) является наименее ограничивающим.

Открыть: При выборе разблокировки родительский контроль будет выключен, и диски будут воспроизводиться полностью без ограничений.

4. Нажмите **SELECT/ENTER**, чтобы подтвердить ваш выбор рейтинга, а затем нажмите **SETUP**, чтобы выйти из меню.

ПАРОЛЬ

Вы можете ввести или изменить пароль.

1. Выберите в меню БЛОКИРОВКА функцию Password (Пароль) и нажмите ►.
2. Следуйте указаниям второго этапа в предыдущем пункте (Классификация).

Для изменения пароля нажмите **SELECT/ENTER**, когда светится опция "Change" (Замена). Введите пароль и нажмите **SELECT/ENTER**.

Введите его снова и нажмите **SELECT/ENTER** для проверки.

3. Нажмите **SETUP**, чтобы выйти из меню.

Если Вы забыли свой пароль

Если вы забыли свой пароль, вы можете его удалить следующим образом:

1. Нажмите **SETUP**, чтобы отобразилось меню Настройки.
2. Наберите шестизначное число "210499" и нажмите **SELECT/ENTER**. Пароль удалён.

Региональный код

Введите код региона, стандарты которого были использованы для определения рейтинга видеодиска DVD, в соответствии со списком на стр. 23.

1. Выберите "Региональный код" в меню БЛОКИРОВКА, а затем нажмите ►.
2. Перейдите к шагу 2, как описано в предыдущем параграфе (Рейтинг).
3. Выберите первый символ с помощью кнопок ▲ / ▼.
4. Нажмите ► и выберите второй символ при помощи кнопок ▲ / ▼.
5. Нажмите **SELECT/ENTER**, чтобы подтвердить ваш выбор региональный код.

Другие

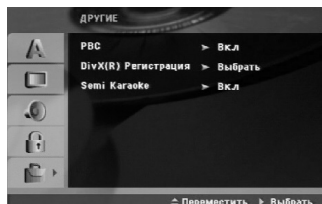

PBC (Контроль воспроизведением)

Контроль воспроизведением обеспечивает особые характеристики управления, которые предусмотрены на некоторых дисках. Выбрать [On] для использования этой особенности.

DivX(R) Регистрация

Мы предоставляем вам код регистрации в системе DivX® VOD (видео по требованию), при помощи которого вы сможете арендовать или приобретать видеофайлы при помощи сервиса DivX® VOD. За более подробной информацией обратитесь на сайт www.divx.com/vod.

1. Выберите параметр "Регистрация в системе DivX(R)", затем нажмите ►.
2. Нажмите **SELECT/ENTER**, пока выбран режим «Select» (выбор) и отображается код регистрации. При помощи данного кода вы можете арендовать или приобрести видеофильмы в системе DivX® VOD на сайте www.divx.com/vod. Выполните приведенные инструкции и загрузите файл на диск для дальнейшего воспроизведения на плеере.
3. Для выхода нажмите **SELECT/ENTER**.

Примечание:

Загруженные файлы можно воспроизвести только на вашем плеере.

Semi Karaoke

Когда глава / заголовок / дорожка полностью окончена, эта функция показывает счет на экране в сопровождении звука фанфар.

Вкл : Включите функцию «Semi Karaoke».

Когда вы заканчиваете пение, на экране появляется счет.

Выкл : Выключите функцию «Semi Karaoke».

На экране не появится счет, фанфары не звучат

Диски, для которых доступна функция «Semi Karaoke»:

- DVD диски
- DVD Караоке-диски

Примечания:

- Данная функция работает в режиме DVD/CD.
- Функция Semi Karaoke (неполного караоке) доступна только при подсоединенном микрофоне.
- При просмотре заставок отключите функцию Semi Karaoke (неполного караоке) или просматривайте их в меню SET UP без подключения микрофона в случае, если Вам мешают звуки фанфар и очки, появляющиеся при смене композиции.

Использование

Основные возможности

Кнопки	Функциональное назначение	Типы дисков
▲ (OPEN / CLOSE)	Открыть или закрыть дисковод.	ALL
⏸ (PAUSE)	Нажмите кнопку ⏸, чтобы прервать воспроизведение. Нажимайте повторно ⏸, чтобы воспроизводить фильм кадр за кадром.	ALL DVD DivX
SKIP (⏮ / ⏭)	Во время воспроизведения нажмите SKIP (⏮ или ⏭), чтобы перейти к следующему разделу / треку или вернуться к началу текущего раздела / трека. Сделайте два коротких нажатия кнопки SKIP ⏮, чтобы вернуться на шаг назад к предыдущему разделу / треку.	ALL
SCAN (⏪ / ⏩)	Во время воспроизведения нажмите несколько раз кнопку SCAN (⏪ или ⏩), чтобы выбрать требуемую скорость перемотки. Диски DVD : ⏪, ⏪⏪, ⏪⏪⏪, ⏪⏪⏪⏪, ⏪⏪⏪⏪⏪ или ⏩, ⏩⏩, ⏩⏩⏩, ⏩⏩⏩⏩, ⏩⏩⏩⏩⏩ или DivX, Диски : ⏪, ⏪⏪, ⏪⏪⏪, ⏪⏪⏪⏪ или ⏩, ⏩⏩, ⏩⏩⏩, ⏩⏩⏩⏩ или WMA/MP3, Audio CD : ⏪⏪(X2, X4, X8) или ⏩⏩(X2, X4, X8)	DVD MP3 DivX ACD WMA
REPEAT	Во время воспроизведения нажмите несколько раз кнопку REPEAT, чтобы выбрать режим повтора. Видеодиски DVD: Chapter (раздел) / Title (глава) / Off (отключить) Диски: аудиодиски, DivX / MP3 / WMA: Track (трек) / All (все) / Off (отключить)	DVD MP3 DivX ACD WMA
REPEAT A-B	Во время воспроизведения каждое нажатие кнопки A-B означает выбор точки A (начало фрагмента) и точки B (окончание фрагмента) с последующим воспроизведением фрагмента. Для выхода нажмите REPEAT A-B.	DVD
ZOOM	Во время воспроизведения или в режиме паузы нажмите кнопку ZOOM, чтобы увеличить размер изображения (3 степени увеличения). Вы можете перемещать увеличенное изображение при помощи кнопок ◀ ▶ ▲ ▼.	DVD
TITLE	Если в текущей главе DVD есть меню, меню заголовка отображается на экране. Иначе, появляется меню диска.	DVD
MENU	На экране отображается меню диска.	DVD
⏸ (SUBTITLE)	Во время воспроизведения несколько раз нажмите кнопку SUBTITLE, чтобы выбрать нужный язык подменю.	DVD DivX
⏸ (Язык аудио)	Во время воспроизведения несколько раз нажмите кнопку AUDIO, чтобы изменить язык или выбрать другую аудиодорожку.	DVD DivX
SLOW	В режиме паузы нажмите кнопку SLOW (◀ или ▶), чтобы выбрать требуемую скорость. Диски DVD : ◀ (1/2, 1/4, 1/8, 1/16) или ▶ (1/2, 1/4, 1/8, 1/16)	DVD

Замечания по основным функциям :

- Для некоторых DVD функция изменения масштаба может не работать.
- Функция повтора A-B доступна только в текущем треке.

Дополнительные функции

Поиск по времени **DVD** **DivX**

Для начала воспроизведения в любой заданный момент времени на диске:

1. Нажмите во время воспроизведения кнопку **DISPLAY**.
2. Нажимая **▲** / **▼**, выберите значок часов, после чего появится "--:--:--".
3. Введите требуемое начальное время в часах, минутах и секундах в порядке слева направо. Если вы ввели неправильные числа, нажмите **CLEAR** (очистить), чтобы стереть их. Затем введите правильные числа.
4. Нажмите **SELECT/ENTER** для подтверждения введенных данных. Воспроизведение начнется с заданного момента времени.

Поиск маркера **DVD** **DivX**

Ввод маркера

Вы можете начать воспроизведение с одного из девяти сохраненных в памяти моментов времени. Для ввода маркера в требуемой позиции на диске нажмите кнопку **MARKER** (маркер). На телеэкране кратковременно появится значок Marker. Повторяя данные действия, можно ввести вплоть до девяти маркеров.

Вызов снабженной маркером сцены и удаление маркера

1. Во время воспроизведения диска нажмите кнопку **SEARCH** (поиск). На экране появится меню поиска маркера.
2. В течение 10 секунд вы можете, нажимая кнопки **◀** / **▶**, выбрать номер маркера, который хотите активизировать или удалить.
3. Нажмите кнопку **SELECT/ENTER**, и воспроизведение начнется с промаркированной сцены. Либо нажмите кнопку **CLEAR** (удаление), и маркер с данным номером будет стерт из списка.
4. Вы можете начать воспроизведение для любого маркера, вводя его номер в меню поиска маркера.

Экранная заставка

Экранная заставка появляется, когда DVD-плеер находится в режиме остановки в течение приблизительно пяти минут.

Запоминание последнего кадра **DVD**

Ваше устройство запоминает последнюю сцену с последнего просматриваемого диска. Последняя сцена остается в памяти даже если вы снимете диск с аппарата или выключите аппарат. Если вы загрузите диск, содержащий записанный в память кадр, этот кадр будет автоматически вызван.

Примечание:

Ваш аппарат не запомнит сцену с просматриваемого диска, если Вы выключите аппарат до начала просмотра диска.

Воспроизведение с 1,5-кратной скоростью

DVD **MP3** **WMA** **ACD**

Вы можете воспроизводить музыку и видеофильмы в ускоренном режиме.

1,5-кратная скорость позволяет просматривать изображения и слушать фонограмму быстрее, чем при нормальной скорости воспроизведения.

1. Во время воспроизведения нажмите кнопку **PLAY**. Скорость воспроизведения будет увеличена в 1,5 раза.
2. Чтобы вернуться к обычному режиму, нажмите кнопку **PLAY**.

Выбор системы

Необходимо выбрать тип системы, соответствующий вашему телевизору. При появлении в окне дисплея сообщения «NO DISC» (отсутствие диска) нажмите и удерживайте нажатой в течение не менее 5 секунд кнопку **PAUSE/STEP** (пауза/шаг) на пульте дистанционного управления, чтобы выбрать систему (PAL, NTSC или AUTO).

- Если выбранная система не соответствует системе телевизора, передача цветов может быть нарушена.

NTSC: при подключении к телевизору системы NTSC.

PAL: при подключении к телевизору системы PAL.

AUTO: при подключении к мультисистемному телевизору.

Воспроизведение аудио компакт-дисков или файлов формата MP3/WMA.

Плеер позволяет воспроизводить аудио компакт-диски или файлы в форматах MP3/WMA, записанные на дисках.

MP3 / WMA / аудио компакт-диски

Как только вы вставляете диск в дисковод плеера, на экране телевизора появляется меню. Нажимайте кнопки ▲ / ▼, чтобы выбрать дорожку / файл, а затем нажмите кнопку PLAY или SELECT/ENTER, после чего начинается воспроизведение. Вы можете воспользоваться разнообразными функциями управления воспроизведением. Обратитесь на стр. 15,16.

ID3 TAG

При воспроизведении файла, который содержит информацию о названии трека, эту информацию можно посмотреть, несколько раз нажав на кнопку DISPLAY. Информация о файле MP3/WMA (название папки и файла, композиция, исполнитель, альбом, жанр, примечание, информация о времени) отображается в окне дисплея и на экране ТВ. Для перехода к следующему или предыдущему файлам нажмите кнопку SKIP (◀◀ / ▶▶).

Совет:

- Нажмите MENU для перехода на следующую страницу.
- На компакт-диске, содержащем вместе с MP3/WMA файлы JPEG, можно переключаться между MP3/WMA и JPEG. Нажмите TITLE, и в верхней части меню будет выделена надпись MUSIC или PHOTO.

Совместимость дисков MP3 / WMA с данным плеером ограничена и определяется следующим:

- Частота дискретизации: в диапазоне 32 - 48 кГц (MP3), в диапазоне 24 - 48 кГц (WMA)
 - Скорость передачи данных в битах: в диапазоне 32 - 320 кбит/с (MP3), 40 - 192 кбит/с (WMA)
 - Аппарат не может считывать файлы MP3/WMA, которые имеют расширение иное, чем ".mp3"/".wma".
 - Физическим форматом CD-R должен быть ISO 9660
 - Если файлы MP3 / WMA записывались с использованием программного обеспечения, не создающего файловую систему (напр., Direct-CD), файлы MP3 / WMA не смогут быть воспроизведены. Рекомендуется использовать программу Easy-CD Creator, создающую файловую систему ISO 9660.
 - Имена файлов должны состоять максимум из 8 символов и должны включать в себя расширение .mp3 или .wma.
 - Они не должны содержать специальных символов, таких как / ? * : " < > | и т.д.
 - Общее количество файлов в папке не должно превышать 999.
- Настоящему устройству требуются диски и записи, соответствующие определенным техническим стандартам, чтобы обеспечивать оптимальное качество воспроизведения. Записанные DVD автоматически приводятся в соответствие с этими стандартами. Существует множество различных форматов записываемых дисков (включая CD-R, содержащий файлы MP3 или WMA), поэтому для гарантии совместимости при воспроизведении необходимо выполнение определенных предварительных условий (см. выше).

Потребители должны помнить, что для получения (скачивания) файлов и музыки в формате MP3 / WMA через Интернет требуется разрешение. Наша компания не обладает правами на выдачу такого разрешения. Разрешение может быть получено только у владельца авторского права.

Воспроизведение по программе

Данная функция позволяет сохранить порядок любимых треков на данном диске в памяти аппарата. В программе может быть 300 дорожек.

1. Вставьте диск.
Аудиодиски или MP3/WMA-диски:
2. Выберите трек в списке, нажмите **PROG.MEMO.** или выберите иконку "Д" (Добавить)", после этого нажмите кнопку **SELECT/ENTER** для того, чтобы поместить выбранный трек в список треков.

Примечание:

Вы можете добавить все треки с диска. Выберите иконку "Д" (Добавить все)" и нажмите кнопку **SELECT/ENTER**.

3. Выберите трек, который вы хотите начать прослушивать, из запрограммированного списка (Программа). Для перехода к следующей странице нажмите **MENU**.
4. Нажмите **PLAY** или **SELECT/ENTER**, чтобы начать воспроизведение. Воспроизведение начнется в запрограммированном вами порядке. Воспроизведение остановится после того, как все запрограммированные треки будут проиграны по одному разу.
5. Чтобы вернуться в режим обычного воспроизведения, выберите трек компакт-диска (или MP3/WMA) и нажмите **PLAY**.

Повторение запрограммированных треков

1. Нажмите **REPEAT** во время воспроизведения диска. Появится иконка функции повтора.
2. Нажмите **REPEAT** для выбора желаемого режима повтора.
 - Трек: повторяет текущий трек.
 - Все: повторяет все запрограммированные треки.
 - Выкл.: не воспроизводит треки повторно.

Удаление трека из запрограммированного списка

1. С помощью кнопок ▲ ▼ выберите Трек который вы хотите удалить из запрограммированного списка.
2. Нажмите **CLEAR**. Или выберите иконку "У" (Удалить)", затем нажмите кнопку **SELECT/ENTER** для того, чтобы поместить выбранный трек в список треков. Повторите то же самое для других треков, которые вы хотите удалить.

Удаление всего запрограммированного списка

С помощью кнопок ▲ / ▼ выберите "ОЧИСТИТЬ ВСЕ)" и нажмите **SELECT/ENTER**.

Примечание:

Запрограммированные списки также удаляются при извлечении диска.

Просмотр диска JPEG

Данный ресивер поддерживает диски с файлами JPEG. Перед использованием дисков JPEG прочитайте примечания о файлах JPEG справа.

1. Вставьте диск и задвиньте лоток. На экране ТВ появится меню PHOTO.

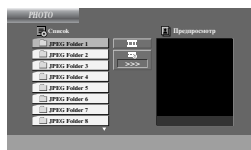

2. Нажмите кнопки ▲ / ▼ для выбора папки, затем нажмите **SELECT/ENTER**. В папке появляется перечень файлов. Если у Вас имеется данный перечень файлов и хотите вернуться к предыдущему перечню папок, используйте кнопки ▲ / ▼ для вывода [] и нажмите **SELECT/ENTER** или **PLAY**.
3. При необходимости просмотра отдельного файла с помощью кнопок ▲ / ▼ выделите файл и нажмите **SELECT/ENTER** или **PLAY**. Начнется процедура просмотра файла. При просмотре файла вы можете нажать кнопку **STOP** для перехода в предыдущее меню (меню JPEG).

Показ слайдов

С помощью кнопок ▲ ▼ ◀ ▶ выделите значок [] (показ слайдов) и нажмите **SELECT/ENTER** или **PLAY**.

Сведения:

- Существует четыре режима скорости просмотра слайдов [] : > медленный, >> нормальный, >>> быстрый и П выключенный. Для ▲ ▼ ◀ ▶ выбора скорости используйте кнопки. Затем с помощью кнопки ◀ / ▶ выберете режим, который хотите использовать, и нажмите кнопку **SELECT/ENTER**.
- Если вы выбираете выключенный режим скорости, функция просмотра слайдов не активируется.

Показ неподвижного изображения

1. В процессе показа слайдов нажмите **PAUSE/STEP**. Теперь аппарат перейдет в режим PAUSE.
2. Для возврата в режим показа слайдов нажмите **PLAY** или снова **PAUSE/STEP**.

Переход к другому файлу

Во время просмотра изображений для перехода к следующему или предыдущему файлу однократно нажмите **SKIP** (◀◀ или ▶▶).

Вращение картинки

Для вращения картинки по часовой стрелке или против часовой стрелки в процессе просмотра изображения нажимайте кнопки ▲ / ▼ / ◀ / ▶ .

Масштаб

Нажмите **ZOOM** несколько раз.

Zoom on ↔ Zoom off

Нажимайте кнопки ▲, ▶ или ▶▶ для увеличения размера видеобразия.

Нажимайте кнопки ▼, ◀ или ◀◀ для уменьшения размера видеобразия.

Совместимость файлов JPEG с настоящим плеером ограничена следующим:

- В зависимости от размера и числа файлов JPEG аппарат может считывать содержимое диска довольно длительное время. Если на экранном меню ничего не отображается в течение нескольких минут, это может означать, что некоторые файлы очень велики — уменьшите разрешение файлов JPEG до размера менее (2760 x 2048 пикселей) и создайте новый диск.
- Общее число файлов и каталогов на диске должно быть меньше 999.
- Некоторые диски могут оказаться несовместимыми с плеером вследствие другого формата записи или из-за состояния диска.
- При компоновке компакт-диска убедитесь, что все выбранные файлы имеют расширения ".jpg".
- Если файлы имеют расширения ".jpe" или ".jpeg", переименуйте их в файлы ".jpg".
- Названия файлов без расширения ".jpg" не могут считываться данным аппаратом. Даже если файлы отображаются в Windows Explorer как файлы со знаком JPEG.

Воспроизведение видеофайлов формата DivX

На этом аппарате можно проигрывать файлы DivX.

1. Вставьте диск с файлом. На экране появится меню MOVIE.

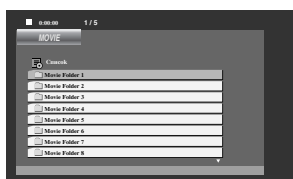

2. Нажмите кнопки ▲ / ▼ для выбора папки, затем нажмите SELECT/ENTER. В папке появляется перечень файлов. Если у Вас имеется данный перечень файлов и хотите вернуться к предыдущему перечню папок, используйте кнопки ▲ / ▼ для вывода [] и нажмите SELECT/ENTER или PLAY.
3. Если вы хотите просмотреть конкретный файл, нажмите ▲ / ▼ чтобы выделить файл, и нажмите SELECT/ENTER или PLAY.
4. Нажмите STOP для выхода из меню.

Совет:

- Нажмите MENU для перехода на следующую страницу.
- На компакт-диске с файлами MP3/WMA, JPEG и MOVIE вы можете переключаться между меню MUSIC (музыка), PHOTO (фото) и MOVIE (фильмы). Нажмите TITLE и слово MUSIC, PHOTO и MOVIE вверху меню будет выделено.

Примечания

- Каждый раз перед воспроизведением файла DivX выберите режим «SUBTITLE ON» (включение субтитров) нажатием на файл субтитров.
- Если субтитры в файле более чем на двух языках, доступны только исходные субтитры.
- Во время воспроизведения файла DivX нельзя изменить режим звучания и эффект виртуального звука.
- Название файлов субтитров DivX должно идентифицироваться с названием файлов DivX, показываемым данным аппаратом.

Примечание по отображению субтитров DivX файла

Если субтитр не отображается должным образом при воспроизведении, нажмите кнопку SUBTITLE и держите ее около 3 сек., затем нажмите кнопку SUBTITLE для выбора другого кода языка, пока субтитры не будут отображаться должным образом.

Совместимость файлов DivX с данным плеером ограничена следующими факторами:

- Возможное значение разрешения файла DivX - менее 800x600 (W x H) пикселей.
- Название файла субтитров DivX ограничено 45 знаками.
- Если код не возможно воспроизвести в файле DivX, на дисплее может появиться символ " _ ".
- Если число кадров превышает 30 за 1 секунду, режим работы данного устройства может быть нарушен.
- Если видео- и аудиоданные записанного файла не чередуются, то выводятся или видео- или аудиоданные.

Воспроизводимый файл DivX

- ".avi ", ".mpg ", ".mpeg ", ".divx "

Воспроизводимый формат субтитров

SubRip(*.srt/* .txt)
SAMI(*.smi)
SubStation Alpha(*.ssa/* .txt)
MicroDVD(*.sub/* .txt)
SubViewer 2.0(*.sub/* .txt)
VobSub(*.sub)

Воспроизводимый формат Codec

- "DIVX3.xx ", "DIVX4.xx ", "DIVX5.xx ", "MP43 ", "3IVX ".

Воспроизводимый аудиоформат

- "AC3 ", "PCM ", "MP3 ", "WMA ".
- Частота дискретизации: в пределах 32 - 48 кГц (MP3), в пределах 24 - 48кГц(WMA)
- Скорость передачи данных: в пределах 32 - 320 кбит/с (MP3), 40 - 192 кбит/с (WMA)

Предварительная настройка на радиостанции

В память можно занести 50 станций в диапазонах FM или AM. Перед настройкой убедитесь, что вы снизили громкость до минимума.

1. Нажмите **TUNER/BAND** чтобы выбрать желаемую частоту (AM или FM).

2. Выберите станцию, которую хотите прослушать, нажав **TUN.** (-/+).

Автоматическая настройка

- Нажмите **TUN.**(-/+) в течение более 0,5 сек.

Сканирование остановится, как только центр найдет станцию.

Ручная настройка

- Аратко несколько раз нажмите **TUN.** (-/+).

3. Нажмите **PROG./MEMO.**

На дисплее замигает номер, под которой будет записана станция.

4. Нажмите **PRESET (▲/▼)** чтобы выбрать желаемое предварительно заданное число.

5. Снова нажмите кнопку **PROG./ MEMO.** Станция занесена в память.

6. Для занесения других станция повторите шаги с 1(или 2) по 5.

Удаление всех занесённых в память станций

Нажмите и удерживайте **PROG./ MEMO.** в течение примерно двух секунд, в окне дисплея появится "ERASE ALL", а затем снова **PROG./ MEMO.** при этом станции будут удалены.

Справка

Если все ячейки памяти заняты, на дисплее появится сообщение "FULL", а номер станции замигает. Для изменения номера станции выполните шаги 4-5.

Вызов предварительной установки

Нажмите и удерживайте **PRESET (▲/▼)**, пока не появится желаемое заранее установленное число, или нажмите эту кнопку несколько раз.

Прием радиостанций

1. Нажмите **TUNER/BAND**, чтобы выбрать желаемую частоту (AM или FM).

Будет включена последняя станция, на которую производилась настройка.

2. Нажмите **PRESET (▲/▼)** несколько раз, чтобы выбрать желаемую заранее заданную станцию.
- При каждом нажатии этой кнопки центр переходит от одной предварительно занесённой в память станции к другой.

3. Отрегулируйте громкость несколько раз нажав **VOLUME (-/+)**.

Прослушивание станций, не занесённых в память

- Чтобы настроиться на частоту вручную, см. инструкции в разделе "Ручная настройка" в шаге 2 слева на странице.
- Чтобы настроиться на частоту автоматически, см. инструкции в разделе "Автоматическая настройка" в шаге 2 слева на странице.

Чтобы выключить радио

Для выключения системы нажмите **(POWER)** или перейдите в другой режим (DVD/CD, USB, AUX).

Справка

- Если станция FM принимается с посторонним шумом.
Нажмите кнопку **MO/ ST.**, чтобы на дисплее появилась надпись "MONO". Стереoeffект будет отключен, при этом прием улучшится.
Снова нажмите кнопку **MO/ ST.**, чтобы восстановить стереoeffект.
- Для улучшения приёма.
Переориентируйте антенны.

Что такое RDS -

НЪ НО НСЪХ МОЦЪЛЯХ

Прибор оборудован системой передачи данных по радио RDS, которая позволяет принимать различные сведения по FM радио. Система RDS распространена во многих странах и представляет собой передачу в текстовом виде информации о позывном символе радиостанции или сведения о радиосети, музыкальном стиле станции и сигналах точного времени.

Настройка RDS

Когда приемник настраивается на станцию FM, выдающую сведения по RDS, он автоматически отобразит позывной станции, а в окне дисплея появится индикатор RDS, а также о типе найденной программы (PTY), Радиотексте (RT), Сигналах времени (CT), а также о службах системы RDS, если радиостанция их передает.

Виды отображаемой информации о RDS

Система RDS способна отображать широкий набор сведений в дополнение к позывному станции, которые появляются на дисплее, как только приемник настроен на станцию. Обычно при работе RDS на дисплее появится название станции, трансляционной сети или буквы позывных. Нажатие на кнопку RDS позволяет Вам просматривать различные виды данных в следующей последовательности:

(PS → FREQUENCY → PTY → RT → CT)

- **PS (Название сервиса программы)** - В окне дисплея отображается название канала.
- **PTY (Распознавание типа программы)** - В окне дисплея отображается описание типа радиостанции.
- **RT (Распознавание радиотекста)** - В окне дисплея отображается название радиотекста.
- **CT (Выдаваемые программой сигналы времени)** - Приемник может принимать текущее время и отображать его в окне дисплея.

Примечания

Определенные RDS-станции могут не использовать некоторые из приведенных возможностей. Если нужные сведения станцией не передаются, в окне дисплея появится сообщение **PTY NONE** «отсутств.», **RT NONE**, **CT NONE**, **PS NONE**.

Поиск программы (PTY)

Главное достоинство RDS в том, что она позволяет присвоить программам тип (PTY), который описывает характер передаваемой информации. Список ниже содержит сокращения каждого из типов программы с его расшифровкой.

NEWS	Новости
AFFAIRS	Местные новости
INFO	Информация
SPORT	Спорт
EDUCATE	Образование
DRAMA	Театр
CULTURE	Культура
SCIENCE	Наука
VARIED	Программа с замедленной речью
POP M	Популярная музыка
ROCK M	Рок-музыка
EASY M	Ненавязчивая музыка
LIGHT M	Классическая музыка
CLASSICS	Серьезная классическая музыка
OTHER M	Другая музыка
WEATHER	Прогноз погоды
FINANCE	Финансовая передача
CHILDREN	Детские программы
SOCIAL	Программы по общественной жизни
RELIGION	Религиозные каналы
PHONE IN	Программы со звонками по телефону
TRAVEL	Путешествия и туризм
LEISURE	Развлечения и хобби
JAZZ	Джаз
COUNTR Y	Музыка кантри
NATION M	Государственные гимны и мелодии
OLDIES	Старые хиты
FOLK M	Народная музыка
DOCUMENT	Документальные передачи
TEST	Тестовый сигнал проверки станции
ALARM!	Передача экстренных сообщений

Чтобы произвести поиск программ определенного типа (PTY), следуйте приведенным шагам:

1. Нажимая кнопку **TUNER/BAND**, выберите диапазон FM.
2. Нажмите кнопку **PTY** для выбора PTY.
3. Чтобы выбрать другой тип программ, нажмите кнопку **PTY**. В то время как на дисплее будет оставаться текущий тип программы, вы сможете прокрутить список всех доступных типов программ.
4. Выбрав тип программы (PTY), нажмите **TUN.(-/+)**. Прибор перейдет в режим автоматического поиска и постарается обнаружить следующую станцию аналогичного типа (PTY) с сигналом приемлемого качества.

Освещенность

Эта функция включает освещение дисплея и ручки громкости в включенном состоянии.

Эта функция позволяет усилить освещение дисплея.

Отключение звука

Чтобы временно выключить звук, нажмите эту кнопку.

Вы можете выключить звук, например, чтобы ответить на телефонный звонок.

Звуковой режим

Вы можете пользоваться системой объемного звучания, просто выбрав одну из заранее запрограммированных кнопок в соответствии с той программой, которую вы хотите прослушать. (только для 2-канальной системы)

Последовательно нажимайте кнопку

Звуковой режим.

BYPASS → ON STAGE → STUDIO → CLUB → HALL
→ THEATER 1 → CHURCH → BYPASS...

Примечания :

Первоначальный режим звука - BYPASS.

Эффект EQUALIZER

Вы можете выбрать из 7 фиксированных отображений звука и регулировать BASS, MIDDLE и TREBLE.

- Вы можете выбрать желаемый режим звучания с помощью **EQ master**.

NORMAL → USER EQ → POP → CLASSIC
↑ ↓
JAZZ ← DRAMA ← ROCK

- Нажмите **EQ master**, чтобы выбрать USER EQ.

1. Когда на дисплее появится USER EQ, нажмите **SET**. В окне дисплея появится "BASS 0".
2. Нажмите **◀◀/▶▶**, чтобы выбрать желаемую установку (МИН, -4 ~ +4, МАКС, настройка осуществляется шагами).
3. Выберите желаемый диапазон BASS, MIDDLE или TREBLE, нажимая **▶/■** или **■** на передней панели.
4. Отрегулировать MIDDLE и TREBLE, как показано выше.

DEMO

Нажмите **EQ master** на передней панели, при этом устройство должно быть выключено, чтобы отобразить функцию в окне дисплея. Для отмены нажмите кнопку **POWER** или еще раз кнопку **EQ master**.

РЕЖИМ ДИСПЛЕЯ

Каждое нажатие кнопки **DISP. MODE**(DISPLAY MODE) приводит к смене одного из шести цветов фона окна дисплея

XDSS (Extreme Dynamic Sound System)

Чтобы усилить звучание высоких частот, баса или эффект окружения, нажмите **XDSS plus**.

При этом загорится индикатор "XDSS ON" или "NORMAL".

DVD/DivX/Audio CD : XDSS ON ↔ NORMAL

MP3/WMA : XDSS ON → MP3 -- OPT ON

→ NORMAL → XDSS ON ...

Оптимизатор MP3

Эта функция оптимизирует сжатые MP3 файлы.

Данная функция обеспечивает более мягкое звучание низких частот.

Каждый раз нажимайте **XDSS plus**.

на передней панели, установки меняются в следующем порядке:

XDSS ON → MP3 -- OPT ON → NORMAL



XTS Pro

Это уникальное качество звука, разработанное с помощью нашей техники, создает оптимальное для вас звучание, обеспечивает совершенное воспроизведение оригинального звука и создает ощущение живого источника звука.

Каждый раз при нажатии **XTS Pro** установки меняются в следующем порядке.

XTS -- P ON ↔ NORMAL

Примечание:

Функция XTS Pro не доступна при прослушивании через наушники.

Виртуальный звук

Нажатием кнопки **VSM** задается звучание типа VIRTUAL (виртуальное).

Система	Дисплей	Эффект
2.1-канальная	VIRTUAL	3D STEREO
5.1-канальная	VIRTUAL	Виртуальный звук

● 3D STEREO

Технология передачи объемного звука, оптимизированная для стереофонической акустической системы. Вы можете ощутить завораживающие виртуальные эффекты объемного звучания на вашем мультимедийном плеере.

● Виртуальный звук

С помощью технологии понижающего микширования 5.1-канальный звук преобразуется в 2-канальный, содержащий информацию о направлении звукового сигнала. Благодаря этому на 2- или 2.1-канальных аудиосистемах удается воспроизвести звук формата 5.1.

Справка

Коды языков

Используйте данный список для выбора языка, необходимого для следующих начальных установок:
Аудио Диск, Титры на диске, Меню на диске.

Язык	Код	Язык	Код	Язык	Код	Язык	Код
Абхазский	6566	Фиджи	7074	Лингальский	7678	Сингалезский	8373
Афар	6565	Финский	7073	Литовский	7684	Словацкий	8375
Африкаанс	6570	Французский	7082	Македонский	7775	Словенский	8376
Албанский	8381	Галицийский	7176	Малагасийский	7771	Сомалийский	8379
Амехарик	6577	Грузинский	7565	Малайский	7783	Испанский	6983
Арабский	6582	Германия	6869	Малайала	7776	Суданский	8385
Армянский	7289	Греческий	6976	Мальтийский	7784	Суахили	8387
Ассамский	6583	Гренландский	7576	Маори	7773	Шведский	8386
Азербайджанский	6590	Гуарани	7178	Марати	7782	Тагальский	8476
Башкирский	6665	Гуджарати	7185	Молдавский	7779	Таджикский	8471
Баскский	6985	Хауса	7265	Монгольский	7778	Тамильский	8465
Бенгальский; Банга	6678	Иврит	7387	Наури	7865	Татарский	8484
Бутани	6890	Хинди	7273	Непальский	7869	Телугу	8469
Бихари	6672	Венгерский	7285	Норвежский	7879	Тайский	8472
Бретонский	6682	Исландский	7383	Ория	7982	Тибетский	6679
Болгарский	6671	Индонезийский	7378	Пенджабский	8065	Тигринья	8473
Бирманский	7789	Интерлингва	7365	Пушту	8083	Тонго	8479
Белорусский	6669	Ирландский	7165	Персидский	7065	Турецкий	8482
Камбоджийский	7577	Итальянский	7384	Польский	8076	Туркменский	8475
Каталонский	6765	Японский	7465	Португальский	8084	Тви	8487
Китайский	9072	Яванский	7487	Кечуа	8185	Украинский	8575
Корсиканский	6779	Канадский	7578	Ретороманский	8277	Урду	8582
Хорватский	7282	Кашмир	7583	Румынский	8279	Узбекский	8590
Чехия	6783	Казахский	7575	Русский	8285	Вьетнамский	8673
Датский	6865	Киргизский	7589	Самоа	8377	Воллапук	8679
Голландский	7876	Корейский	7579	Санскрит	8365	Уэльский	6789
Английский	6978	Курдский	7585	Шотландский	7168	Вола	8779
Эсперанто	6979	Лаосский	7679	Сербский	8382	Хоса	8872
Эстонский	6984	Латынь	7665	Сербскохорватский	8372	Идиш	7473
Фарси	7079	Латышский	7686	Шона	8378	Йоруба	8979
				Синди	8368	Зулусский	9085

Коды стран

Выбирайте код страны из данного списка.

Страна	Код	Страна	Код	Страна	Код	Страна	Код
Афганистан	AF	Эфиопия	ET	Малайзия	MY	Саудовская Аравия	SA
Аргентина	AR	Фиджи	FJ	Мальдивские острова	MV	Сенегал	SN
Австралия	AU	Финляндия	FI	Мексика	MX	Сингапур	SG
Австрия	AT	Франция	FR	Монако	MC	Республика Словакия	SK
Бельгия	BE	Германия	DE	Монголия	MN	Словения	SI
Бутан	BT	Великобритания	GB	Марокко	MA	Южная Африка	ZA
Боливия	BO	Греция	GR	Непал	NP	Южная Корея	KR
Бразилия	BR	Гренландия	GL	Нидерланды	NL	Испания	ES
Камбоджа	KH	О-ва Херд и МакДоналд	HM	Антильские острова (гол.)	AN	Шри-Ланка	LK
Канада	CA	Гонконг	HK	Новая Зеландия	NZ	Швеция	SE
Чили	CL	Венгрия	HU	Нигерия	NG	Швейцария	CH
Китай	CN	Индия	IN	Норвегия	NO	Тайвань	TW
Колумбия	CO	Индонезия	ID	Оман	OM	Таиланд	TH
Конго	CG	Израиль	IL	Пакистан	PK	Турция	TR
Коста-Рика	CR	Италия	IT	Панама	PA	Уганда	UG
Хорватия	HR	Ямайка	JM	Парагвай	PY	Украина	UA
Республика Чехия	CZ	Япония	JP	Филиппины	PH	США	US
Дания	DK	Кения	KE	Польша	PL	Уругвай	UY
Эквадор	EC	Кувейт	KW	Португалия	PT	Узбекистан	UZ
Египет	EG	Ливия	LY	Румыния	RO	Вьетнам	VN
Сальвадор	SV	Люксембург	LU	Российская Федерация	RU	Зимбабве	ZW

Устранение возможных неисправностей

Проверьте по следующему руководству возможные причины неполадок, прежде чем обращаться в ремонтную мастерскую.

Симптом	Причина	Метод устранения
Нет питания	<ul style="list-style-type: none"> Отключен шнур питания 	<ul style="list-style-type: none"> Надежно подсоедините штепсель шнура питания к сетевой розетке
Питание включено, но DVD Караоке не работает.	<ul style="list-style-type: none"> Не вставлен диск 	<ul style="list-style-type: none"> Вставьте диск. (Проверьте, светится ли индикатор DVD или аудио CD на дисплее DVD)
Нет изображения	<ul style="list-style-type: none"> Телевизор не настроен на прием сигнала DVD 	<ul style="list-style-type: none"> Выберите соответствующий режим видеовхода телевизора так, чтобы на экране появилось изображение с DVD Караоке.
	<ul style="list-style-type: none"> Видеокабель подключен ненадежно 	<ul style="list-style-type: none"> Тщательно подключите видеокабель к разъемам
	<ul style="list-style-type: none"> Выключен подключенный телевизор 	<ul style="list-style-type: none"> Включите телевизор
Отсутствует звук или он едва слышен	<ul style="list-style-type: none"> Подключенное через аудиокабель оборудование не настроено на прием сигнала DVD 	<ul style="list-style-type: none"> Выберите правильный режим ввода аудиоресивера, чтобы можно было слышать звук из аппарата.
	<ul style="list-style-type: none"> Ненадежно подключены аудиокабели 	<ul style="list-style-type: none"> Тщательно подключите аудиокабель к разъему
	<ul style="list-style-type: none"> Отключено питание оборудования, подключенное аудиокабелями 	<ul style="list-style-type: none"> Включите оборудование, подключенное аудиокабелями
	<ul style="list-style-type: none"> Поврежден аудиокабель 	<ul style="list-style-type: none"> Замените его новым кабелем.
Воспроизводимое изображение искажено	<ul style="list-style-type: none"> Загрязнен диск 	<ul style="list-style-type: none"> Очистите диск
Плеер DVD Караоке не начинает воспроизведение.	<ul style="list-style-type: none"> Не вставлен диск 	<ul style="list-style-type: none"> Вставьте диск. (Проверьте, светится ли индикатор DVD или аудио CD на дисплее DVD)
	<ul style="list-style-type: none"> Вставлен диск, воспроизведение с которого невозможно 	<ul style="list-style-type: none"> Вставьте пригодный диск. (Проверьте тип диска, систему цветности и региональный код.)
	<ul style="list-style-type: none"> Диск перевернут 	<ul style="list-style-type: none"> Поставьте диск стороной с записью вниз
	<ul style="list-style-type: none"> Диск положен неаккуратно 	<ul style="list-style-type: none"> Положите диск в соответствующие направляющие лотка.
	<ul style="list-style-type: none"> Загрязнен диск 	<ul style="list-style-type: none"> Очистите диск
	<ul style="list-style-type: none"> На экране телевизора меню 	<ul style="list-style-type: none"> Нажмите кнопку SETUP чтобы выключить экран меню
	<ul style="list-style-type: none"> Установлен уровень рейтинга 	<ul style="list-style-type: none"> Отмените функцию рейтинга или измените уровень рейтинга
Слышен резкий шум или гудение.	<ul style="list-style-type: none"> Загрязнен диск 	<ul style="list-style-type: none"> Очистите диск
	<ul style="list-style-type: none"> Акустические системы и компоненты системы ненадежно подсоединены. 	<ul style="list-style-type: none"> Подсоедините акустические системы и компоненты системы.
	<ul style="list-style-type: none"> Аппарат расположен слишком близко к телевизору. 	<ul style="list-style-type: none"> Отодвиньте телевизор дальше от компонентов аудиосистемы.

Симптом	Причина	Метод устранения
Невозможно настроить радиостанции.	• Антенны неудачно сориентированы или ненадёжно подсоединены.	• Надёжно подсоедините антенны. • Настройте антенны и при необходимости подсоедините внешнюю антенну.
	• Сигнал радиостанций слишком слаб (при настройке в автоматическом режиме).	• Настройтесь на станцию вручную.
	• В память не занесено станций или память очищена (при настройке).	• Настройте станции (страница 20).
Пульт дистанционного управления не работает	• Пульт дистанционного управления не направлен на окно датчика на плеере DVD Караоке.	• Направьте пульт дистанционного управления на датчик DVD Караоке.
	• Пульт находится слишком далеко от DVD Караоке.	• Пользуйтесь пультом на расстоянии в пределах 23 футов (7 м).
	• Между пультом и DVD Караоке находится препятствие.	• Устраните препятствие.
	• Разрядились элементы питания в пульте дистанционного управления	• Замените элементы питания новыми.
Слишком темное изображение на дисплее на передней панели.	• На дисплее в данный момент ничего не отображается.	• Нажмите кнопку DIMMER .

Технические характеристики

Основные характеристики	Источник питания	См. этикетку на задней панели прибора.	
	Потребляемая мощность	См. этикетку на задней панели прибора.	
	Вес нетто	3.31 кг	
	Размеры (Ш x В x Г)	170 x 253 x 265 мм	
	Рабочие условия	Температура: от 5 до 35°C, Рабочее положение: горизонтальное	
CD/DVD	Рабочая влажность	от 5% до 85%	
	Лазер	Полупроводниковый лазер, длина волны 650 нм	
	Сигнальная система	PAL 625/50, NTSC 525/60	
	Диапазон воспроизводимых частот (аудио)	от 40 Гц до 2 кГц	
	Отношение сигнал/шум (аудио)	Более 75 дБ (1 кГц, NOP -3 дБ, 20 кГц LPF/A-фильтр)	
Видео	Динамический диапазон (аудио)	Не менее 75 дБ	
	Искажения гармоник (аудио)	0.5 % (1 кГц, при 1Вт) (20 кГц LPF)	
Тюнер	FM	Видеовыход	1.0 В (ампл.), 75 Ом, активный ноль ./ разъем RCA x 1
		Компонентный видеовыход	(Y) 1.0 V (ампл.), 75 Ом, отрицат. синхр., разъем RCA x 1, (Рb)/(Pr) 0.7 В (ампл.), 75 Ом, разъем RCA x 1
		Диапазон частот	87.5 - 108.0 МГц или 65.0 - 74.0МГц и 87.5 - 108.0 МГц
	AM [MW]	Промежуточная частота	10.7 МГц
		Отношение сигнал/шум	60/55 дБ (Mono)
		Диапазон воспроизводимых частот	50 - 10,000 Гц
Усилитель	AM [MW]	Диапазон частот	522 - 1,620 кГц или 520 - 1720 кГц
		Промежуточная частота	450 кГц
		Режим стерео	80 Вт + 80 Вт
		Выходная мощность	80 Вт + 80 Вт
		Кoeffициент гармоник	0.5 %
Акустические системы	AM [MW]	Диапазон воспроизводимых частот	40 - 20000 Гц
		Отношение сигнал/шум	75 дБ
		Тип	3 Way 3 Speaker
		Импеданс	4 ома
		Диапазон воспроизводимых частот	70 - 20,000 Гц
		Уровень звукового давления	83 дБ/Вт (1м)
Акустические системы	AM [MW]	Номинальная подводимая мощность	80 W
		Максимальная подводимая мощность	160 Вт
		Габариты (Ш x В x Г)	128 x 295 x 240 мм
		Вес нетто	4.1кг

* Конструкция и технические характеристики могут подвергаться изменениям без специального уведомления.

P/NO : MFL42956224