



# LETTORE DVD/ VIDEOREGISTRATORE

## ISTRUZIONI PER L'USO

MODELLO : V190



Nel ringraziarvi per avere acquistato questo prodotto,  
vi raccomandiamo di leggere attentamente le seguenti  
istruzioni.

## Precauzioni d'uso



### ATTENZIONE

PERICOLO DI FOLGORAZIONE - NON APRIRE



**ATTENZIONE:** PER RIDURRE IL RISCHIO DI FOLGORAZIONE NON RIMUOVERE IL PANNELLO - NON CONTIENE PARTI UTILIZZABILI DALL'UTENTE. PER LE RIPARAZIONI CONSULTARE PERSONALE SPECIALIZZATO.



Il fulmine con la punta a freccia all'interno di un triangolo equilatero avverte l'utente della presenza di tensioni pericolose sprovviste di isolamento all'interno del prodotto, sufficientemente potenti da causare il rischio di folgorazione alle persone.



Il punto esclamativo all'interno di un triangolo equilatero avverte l'utente della presenza di istruzioni importanti relative alla manutenzione (assistenza) fornite con la documentazione in dotazione.

**AVVERTENZA:** PER RIDURRE IL RISCHIO DI INCENDI O FOLGORAZIONE, NON ESPORRE QUESTA APPARECCHIATURA ALLA PIOGGIA O ALL'UMIDITÀ.

**AVVERTENZA:** non ostruire le aperture di ventilazione. Installare secondo le istruzioni del fabbricante.

Le feritoie e le aperture sono previste per la ventilazione e per garantire il corretto funzionamento del prodotto, proteggendolo dal surriscaldamento.

Non ostruire le aperture collocando il prodotto su divani, letto, tappeti o altre superfici simili. Non collocare il prodotto incassato in mobili come librerie o scaffali, a meno che non sia prevista una ventilazione sufficiente e siano state seguite le istruzioni del fabbricante.

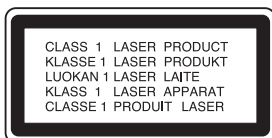

### PERICOLO:

Questo Lettore Digitale Video Disc utilizza un sistema laser.

Per assicurare l'uso corretto di questo prodotto, leggere attentamente il manuale dell'utente e conservarlo per futura consultazione. Nel caso che l'unità necessiti di riparazione, contattare un servizio di assistenza autorizzato (cf. Procedura di assistenza). L'uso di comandi o regolazioni o l'esecuzione di procedure diverse da quelle specificate in questa documentazione possono causare gravi rischi di esposizione a radiazioni pericolose. Per evitare l'esposizione diretta al raggio laser, non tentare di aprire la parte interna dell'apparecchio. Il raggio laser è visibile se l'apparecchio viene aperto. **NON GUARDARE IL RAGGIO LASER.**

### Dichiarazione di conformità

La società LG ELECTRONICS ITALIA S.p.A. dichiara che i prodotti ai quali si riferisce il manuale d'istruzione sono costruiti in conformità alle prescrizioni del D.M. n.548 del 28/8/95, pubblicato sulla G.U. n.301 del 28/12/95 ed in particolare è conforme a quanto indicato nell'art.2, comma 1 dello stesso decreto.

**PERICOLO:** L'apparecchio non deve essere esposto a gocce o schizzi d'acqua e nessun oggetto contenente liquidi, ad es. vasi, deve essere appoggiato su di esso.



### Smaltimento delle apparecchiature obsolete

1. Quando su un prodotto è riportato il simbolo di un bidone della spazzatura barrato da una croce significa che il prodotto è coperto dalla direttiva europea 2002/96/EC.
2. Tutti i prodotti elettrici ed elettronici dovrebbero essere smaltiti separatamente rispetto alla raccolta differenziata municipale, mediante impianti di raccolta specifici designati dal governo o dalle autorità locali.
3. Il corretto smaltimento delle apparecchiature obsolete contribuisce a prevenire possibili conseguenze negative sulla salute umana e sull'ambiente.
4. Per informazioni più dettagliate sullo smaltimento delle apparecchiature obsolete, contattare il comune, il servizio di smaltimento rifiuti o il negozio in cui è stato acquistato il prodotto.

### AVVERTENZA Cavo di alimentazione

**Per la maggior parte degli elettrodomestici si consiglia di collegarli a un circuito dedicato.**

In altre parole, a un circuito a singola presa che alimenti solo quell'elettrodomestico e che non abbia altre uscite o circuiti di diramazione. In caso di dubbi, consultare la pagina delle specifiche del manuale dell'utente.

Non sovraccaricare le prese a muro. Prese sovraccariche, allentate o danneggiate, prolunghe, cavi sfilacciati o isolamenti spaccati sono pericolosi. Ognuna delle situazioni elencate può provocare scosse elettriche o incendi. Periodicamente, controllare il cavo dell'elettrodomestico e se si notano danni o deterioramento, scollegarlo, interromperne l'uso e far sostituire il cavo con uno dello stesso tipo presso un centro di assistenza autorizzato.

Proteggere il cavo di alimentazione da schiacciamento, calpestamento o attorcigliamento. Porre particolare attenzione alle spine, alle prese a muro e ai punti di uscita del cavo dall'elettrodomestico.

Per scollegare l'alimentazione di rete, staccare il cavo. Durante l'installazione del prodotto, assicurarsi che la spina sia facilmente accessibile.



**Questo prodotto è stato fabbricato in conformità alla Direttiva EMC 2004/108/EC e alla Direttiva basse tensioni 2006/95/EC.**

Rappresentante europeo:  
LG Electronics Service Europe B.V.  
Veluwezoom 15, 1327 AE Almere, The Netherlands  
(Tel: +31-036-547-8940)

## Sommario

Precauzioni d'uso .....	2
Indice .....	3
Indicazioni prima dell'uso .....	4-5
Informazioni sul simbolo  .....	4
Simboli utilizzati nel manuale .....	4
Nota sui Dischi .....	4
Manipolazione dei Dischi .....	4
Conservazione dei Dischi .....	4
Pulizia dei Dischi .....	4
Selezione della sorgente di visualizzazione .....	4
Tipi di dischi riproducibili .....	5
Codice regionale .....	5
Pannello frontale .....	6
Telecomando .....	7
Pannello posteriore .....	8

## Preparazione

Collegamenti .....	9-10
Collegamento ad una TV & Decoder(o Satellite) .....	9
Collegamento ad apparecchiature opzionali .....	10
Prima dell'Uso - VCR .....	11-15
Sintonizzare un canale video sul televisore .....	11
Uso del VCR per la prima volta .....	11
Impostazione della data e dell'ora .....	12
Selezione dello standard colore .....	12
Indicazioni in sovraimpressione nello schermo .....	13
Ricerca e memorizzazione automatica delle emittenti .....	13
Sintonizzazione manuale delle stazioni televisive .....	14
Modifica dell'ordine delle stazioni televisive .....	15
Cancellazione delle stazioni televisive .....	15
Prima dell'Uso - DVD .....	16-19
Visualizzazione a schermo delle informazioni relative al disco .....	16
Impostazioni iniziali .....	16
Funzionamento generale .....	16
LINGUA .....	17
• Linguaggio Menu .....	17
• Disc Audio / Subtitle / Menu .....	17
ESPOSIZIONE .....	17
• Rapporto D'aspetto .....	17
• Modalità display .....	17
• Progressive Scan .....	17
• Selez. uscita TV .....	17
AUDIO .....	18
• Dolby Digital / DTS / MPEG .....	18
• Campion. PCM .....	18
• DRC (controllo della gamma dinamica) .....	18
• Vocal .....	18
BLOCCO .....	18
• Restrizione .....	18
• Password .....	18
• Codice Area .....	19
ALTRI .....	19
• DivX(R) VOD .....	19

## Funzionamento

Funzionamento con la cassetta .....	20-23
Letture di un nastro .....	20
• Funzione CM Skip .....	20
• Sistema OPR ("Optimum Picture Response") .....	20
Registrazione Instant Timer (ITR) .....	21
Programmazione del timer con on screen display .....	22-23
Funzioni aggiuntive - VCR .....	24-26
Audio Hi-Fi stereo .....	24
Indicazioni in sovraimpressione nello schermo .....	24
Riavvolgimento con arresto programmato .....	24
Selezione del decoder .....	24
Video Doctor (Funzione di autodiagnostica) .....	25
Blocco dei comandi .....	25
Compatibilità con formato 16:9 .....	25
Modalità 1W (Modalità Risparmio Energetico) .....	25
Registrazione da componenti esterni .....	26
Copia da DVD a VCR .....	26
Caratteristiche generali di riproduzione - DVD .....	27
Riproduzione di DVD .....	28
Caratteristiche aggiuntive .....	28
• Time Search .....	28
• Ricerca dei marcatori .....	28
• Ultima memoria scena .....	28
• Salva schermo .....	28
Riproduzione di un CD audio o di un file MP3/WMA .....	29
Riproduzione programmata .....	29
• Ripetizione delle tracce programmate .....	29
• Cancellazione di una traccia dall'elenco "Program" .....	29
• Cancellazione di tutto l'elenco "Program" .....	29
Visualizzazione di file JPEG .....	30
Presentazione .....	30
Fermo immagine .....	30
Passaggio a un altro file .....	30
Zoom .....	30
Rotazione dell'immagine .....	30
Riproduzione di un file di filmato DivX .....	31
Riproduzione DVD VR formato Disco .....	32
Funzionamento aggiuntivo .....	33
Controllo di altri TV con il telecomando .....	33
Manutenzione e assistenza .....	33
Riferimenti	
Elenco dei codici lingua e area .....	34
Elenco codici lingua .....	34
Elenco codici area .....	34
Risoluzione problemi .....	35
Specifiche .....	36

## Indicazioni prima dell'uso

Per garantire l'utilizzo corretto del prodotto, leggere attentamente il presente manuale dell'utente e conservarlo per futuro riferimento.

Il presente manuale fornisce informazioni relative al funzionamento e alla manutenzione del Lettore DVD. Se l'unità necessita di assistenza, rivolgersi al servizio di assistenza autorizzato più vicino.

### Informazioni sul simbolo

Durante il funzionamento, sullo schermo della propria TV può apparire il simbolo "  ", il quale indica che la funzione spiegata nel presente manuale dell'utente non è disponibile su quel particolare disco video DVD.

## Simboli Utilizzati nel Manuale

### Nota:

Indica note speciali e funzionalità operative.

### Suggerimento:

Indica suggerimenti e consigli per rendere un'attività più semplice.

Se nel titolo di una sezione è presente uno dei seguenti simboli, le istruzioni di tale sezione sono riferite solo ai dischi rappresentati dal simbolo.

- ALL** Tutti i dischi elencati in basso
- DVD** DVD e finalizzato DVD±R/RW
- ACD** CD audio
- MP3** Dischi MP3
- WMA** Dischi WMA
- DivX** Dischi DivX

## Nota sui Dischi

### Manipolazione dei Dischi

Non toccare la faccia di lettura dei dischi. Tenere i dischi dai bordi in modo da non lasciare impronte sulla superficie. Non incollare in alcun caso carta o nastro adesivo sul disco.

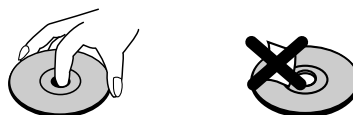

### Conservazione dei Dischi

Dopo la riproduzione, conservare i dischi nella loro custodia. Non esporre i dischi alla luce diretta del sole, a fonti di calore o in un'auto parcheggiata esposta alla luce diretta del sole.

### Pulizia dei Dischi

Impronte digitali e polvere sul disco possono causare una qualità scadente dell'immagine e dell'audio. Prima di riprodurre un disco, pulirlo con un panno pulito. Strofinare il disco partendo dal centro e scorrendo verso l'esterno.

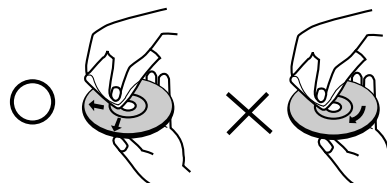

Non utilizzare solventi aggressivi come ad esempio alcol, benzene, diluenti, detersivi disponibili in commercio o spray antistatici dedicati a vecchie registrazioni in vinile.

## Selezione della sorgente di visualizzazione

Occorre selezionare una delle sorgenti di uscita (DVD o VCR) da visualizzare sullo schermo del televisore.



- **Se si desidera visualizzare la sorgente DVD:** Premere DVD fino a quando l'indicatore DVD nella finestra di visualizzazione si illumina e sullo schermo del televisore viene visualizzata la sorgente DVD.
- **Se si desidera visualizzare la sorgente VCR:** Premere VCR fino a quando l'indicatore VCR nella finestra di visualizzazione si illumina e sullo schermo del televisore viene visualizzata la sorgente VCR.

### Nota:

- Se si inserisce un disco mentre il DVD+VCR è in modalità VCR, l'unità passa automaticamente alla modalità DVD.
- Se si inserisce una videocassetta priva di linguetta di protezione mentre il DVD+VCR è in modalità DVD, l'unità passa automaticamente alla modalità VCR.

## Indicazioni prima dell'uso (continua)

### Tipi di dischi riproducibili

	DVD (8 cm / 12 cm disco da)
	Audio CD (8 cm / 12 cm disco da)

Inoltre, l'unità riproduce file DivX, DVD -R, DVD +R, DVD -RW, DVD +RW e CD-R/CD-RW contenenti titoli audio, MP3, WMA e/o file JPEG.



Questa indicazione denota la capacità del prodotto di poter riprodurre dischi DVD-RW registrati con formato Video Recording.

#### Notes:

- A seconda delle condizioni dell'apparecchio di registrazione o dello stesso disco CD-R/RW (o DVD -R, DVD +R, DVD -RW, DVD +RW), alcuni dischi CD-R/RW (o DVD -R, DVD +R, DVD -RW, DVD +RW) potrebbero non essere riprodotti dall'unità.
- Non utilizzare CD dalla forma non regolare, ad esempio a forma di cuore o ottagonali, dato che ciò potrebbe causarne il malfunzionamento.
- Il lettore DVD richiede dischi e registrazioni che rispettano determinati standard tecnici al fine di ottenere la qualità di riproduzione ottimale. I DVD pre-registrati sono automaticamente impostati su questi standard. Esistono molte tipologie differenti di formati di dischi registrabili (inclusi i CD-R contenenti file MP3 o WMA) e sono necessari determinati prerequisiti (vedere sopra) per assicurarne la compatibilità di riproduzione.

**È opportuno considerare che occorrono autorizzazioni per scaricare file MP3/WMA e musica da Internet. La nostra società non ha diritti per fornire tali autorizzazioni.**

**Le autorizzazioni devono essere sempre concesse da chi detiene il Copyright.**

#### Codice regionale

Questa unità ha un codice regionale stampato sul retro. Questa unità può riprodurre solo dischi DVD etichettati come sul retro dell'unità o ALL (TUTTI).

#### Note relative ai codici regionali

- La maggior parte dei dischi DVD hanno sulla copertina chiaramente visibile il simbolo di un piccolo globo su cui sono presenti uno o più numeri. Questo numero deve corrispondere con il codice regionale del lettore DVD, altrimenti il disco non potrà essere riprodotto..
- Se si tenta di riprodurre un DVD con un codice regionale differente da quello del lettore, sullo schermo TV appare il messaggio "Controllare Codice Regionale".

#### Nota sui diritti di riproduzione:

La legge proibisce di copiare, trasmettere, mostrare, trasmettere via cavo, riprodurre in pubblico e noleggiare senza autorizzazione il materiale protetto da diritti di riproduzione.

Questo prodotto è dotato della funzione di protezione dalla registrazione sviluppata da Macrovision. I segnali di protezione dalla registrazione sono presenti su alcuni dischi. Durante la registrazione e la riproduzione di questi dischi su un VCR, l'immagine apparirà danneggiata. Questo prodotto incorpora tecnologie di protezione del copyright protette da alcuni brevetti degli Stati Uniti e da altri diritti di proprietà intellettuale di proprietà di Macrovision Corporation ed altri titolari di diritti. L'uso della tecnologia di protezione di diritti di riproduzione deve essere autorizzato dalla Macrovision Corporation, solo per uso domestico ed altre visioni limitate, salvo diversa autorizzazione da parte della Macrovision Corporation. La scomposizione della programmazione o il disassemblaggio sono proibite.

SI PORTA ALL'ATTENZIONE DEI CONSUMATORI CHE NON TUTTI GLI APPARECCHI TELEVISIVI SONO PIENAMENTE COMPATIBILI CON QUESTO PRODOTTO ED È POSSIBILE CHE VI POSSA ESSERE UNA VISUALIZZAZIONE ERRATA DELL'IMMAGINE. NEL CASO DI PROBLEMI DI SCANSIONE IMMAGINE PROGRESSIVA 625 SI RACCOMANDA L'UTENTO DI CAMBIARE LA CONNESSIONE SULL'USCITA "DEFINIZIONE STANDARD". NEL CASO DI DOMANDE RELATIVE ALLA COMPATIBILITÀ DEL NOSTRO APPARECCHIO TV CON QUESTO LETTORE DVD MODELLO 625p, RIVOLGERSI AL NOSTRO CENTRO DI ASSISTENZA CLIENTI.

## Pannello frontale

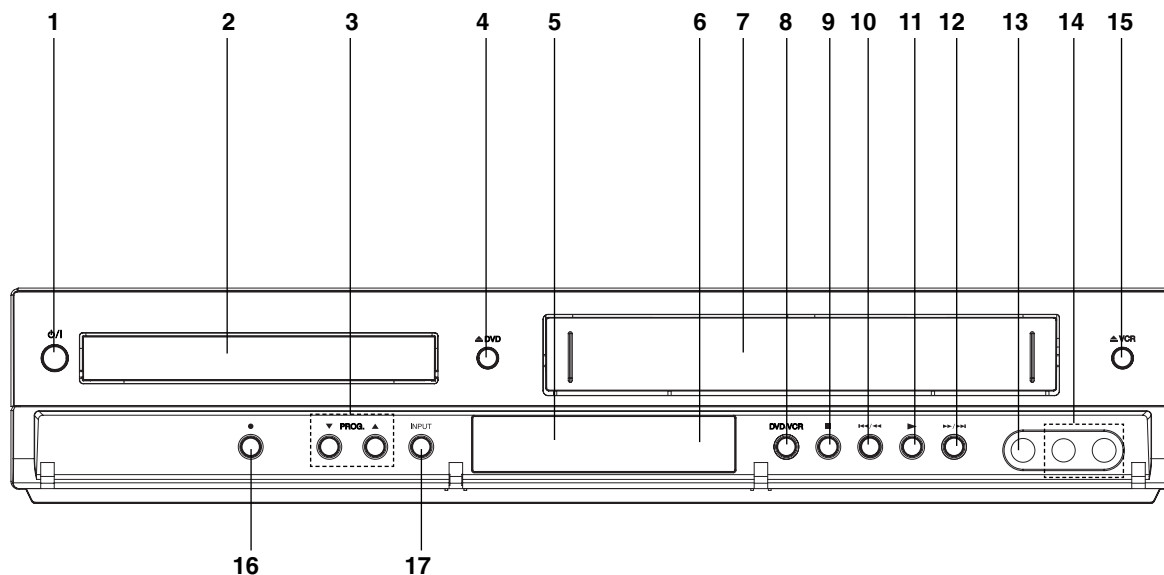

1. **⏻/⏻**  
Accende (ON) o spegne (OFF) il lettore.
2. **Vassoio portadisco**  
Inserire qui il disco.
3. **PROG. (▼/▲)**  
Selezionatori Programma Canale.
4. **▲ DVD**  
Apre o chiude il vassoio portadisco.
5. **Finestra del display**  
Mostra lo stato attuale del lettore.  
**DVD:** È stata selezionata l'unità DVD.  
🌀: Nell'unità DVD è stato caricato il disco.  
[P]: Indica che il modo a Scansione Progressiva è impostato su On.  
🔄: Indica l'Indicatore del regime di ripetizione mode.  
🔒: Blocco anti-bambino in funzione.  
🕒: Il DVD+VCR sta funzionando in modalità di registrazione temporizzata o una registrazione temporizzata è programmata.  
📀: Una cassetta è presente nella piastra VCR.  
**VCR:** È stata selezionata l'unità VCR.  
**REC:** Registrazione VCR in funzione.  
C'è la cassetta nel videoregistratore.  
**TV:** Indica il sistema TV.  
(vedi note a pag. 21.)  
⏱️: Indica il tempo occorrente per la riproduzione/il tempo scaduto/il tempo corrente.
6. **Sensore telecomando**  
Orientare il telecomando del lettore DVD su questo punto.
7. Vano per videocassetta
8. **DVD/VCR**  
DVD/VCR Selettore
9. ■  
Termina la riproduzione.
10. ⏮️/⏮️  
Passa all'inizio del capitolo/traccia attuale o al capitolo/ traccia PRECEDENTE.  
Per la ricerca veloce all'indietro, tenere premuto per due secondi. Riavvolge il nastro.
11. ▶️  
Avvia la riproduzione.
12. ⏭️/⏭️  
Passa al PROSSIMO capitolo/traccia. Per la ricerca veloce, tenere premuto per due secondi. Avvolge in avanti il nastro.
13. Jack Video IN
14. Jack Audio IN (Sx/Dx)
15. **▲ VCR**  
Estrae la cassetta
16. ●  
VCR Registra
17. **INPUT**  
Seleziona la fonte di input per la registrazione su nastro.

## Telecomando

- POWER**  
Accende (ON) o spegne (OFF) l'unità.
- DVD/VCR select button**  
Seleziona la modalità di funzionamento del telecomando.
- OPEN/CLOSE EJECT**  
Apre o chiude il vassoio portadisco. Estrae la cassetta.
- 0-9 numerical buttons**  
Selezionano le voci numerate di un menu.
- TV/VCR**  
Permette di passare dal sintonizzatore della TV a quello interno del VCR.
- AV**  
Seleziona la fonte di input per la registrazione su nastro.
- BACKWARD / FORWARD**  
(◀◀ / ▶▶)  
DVD: ricerca all'indietro o in avanti.  
VCR: riavvolge il nastro in modalità di arresto STOP per una rapida ricerca a ritroso di immagini, e fa scorrere in avanti il nastro in modalità di arresto STOP per una ricerca in avanti di immagini.
- SKIP (◀◀◀ / ▶▶▶)**  
Salta alla traccia o al capitolo successivo. Ritorna all'inizio del capitolo o della traccia corrente o salta al capitolo o alla traccia precedente.
- PAUSE/STEP (||)**  
Interrompe temporaneamente la riproduzione / premere ripetutamente per la riproduzione per singolo fotogramma.
- PLAY (▶)**  
Avvia la riproduzione.
- STOP (■)**  
Termina la riproduzione.
- MARKER**  
Segna con un indicatore un punto a scelta della riproduzione.
- SEARCH**  
Visualizza il menu RICERCA INDICATORE.
- CLEAR**  
Cancella il numero di una traccia sul menu programma o un indice sul menu RICERCA INDICI.  
Reimposta il contatore su zero.
- REPEAT**  
Ripete capitolo, traccia, titolo, tutto.

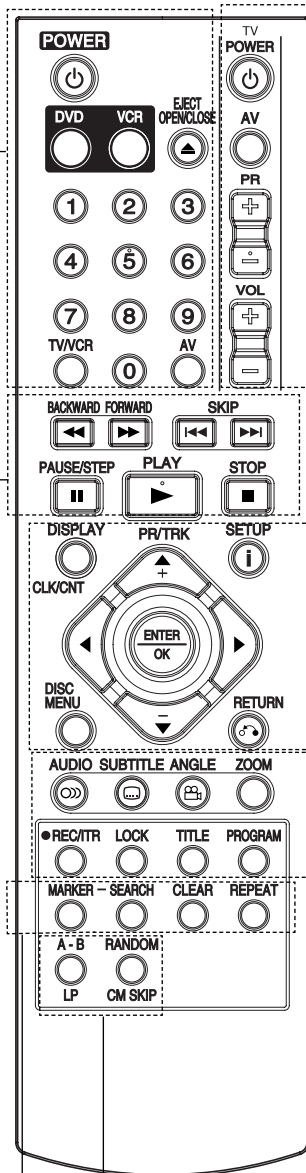

### TV Control Buttons

(vedere a pag. 33)

**TV POWER:** spegne e accende il TV.

**TV AV:** Seleziona la sorgente della TV.

**TV PR +/-:** seleziona il canale TV.

**TV VOL +/-:** regola il volume del TV.

### DISPLAY

#### CLK/CNT

Accede al Display On-Screen. Visualizza il tempo corrente o il contatore.

#### ◀ ▶ ▲ ▼ (left/right/up/down)

Seleziona una voce del menu

#### PR/TRK(+/-)

Seleziona il programma canale del VCR.

Per regolare l'allineamento (tracking).

Per controllare il tremolio verticale durante i fermo immagine.

#### ENTER/OK

Conferma la selezione del menu.

#### DISC MENU

Accede al menu di un disco DVD.

#### SETUP/ i

Visualizza o rimuove il menu.

#### RETURN

Visualizza o nasconde il menu della guida mentre si guarda l'immagine JPEG a schermo intero.

### AUDIO

Seleziona la lingua dell'audio (DVD).

### SUBTITLE

Seleziona la lingua dei sottotitoli.

### ANGLE

Seleziona l'angolo di ripresa del DVD, se disponibile.

### ZOOM

Ingrandisce l'immagine video.

### REC/ITR (●)

Registra la vostra fonte di input su nastro.

### LOCK (Child Lock)

Attiva o disattiva il blocco anti-bambino.

### TITLE

Visualizza il menu titoli del disco, se disponibile.

### PROGRAM

Visualizza o rimuove il menu programma.

### RANDOM/CM SKIP

Riproduce le tracce in ordine casuale.  
CM SKIP

### A-B/LP

Ripete la sequenza.

Seleziona la velocità di registrazione di un nastro.

### Raggio di Funzionamento del Telecomando

Puntare il telecomando verso il sensore del telecomando e premere i pulsanti.



Non mischiare batterie vecchie e nuove. Non mischiare tipi di batterie differenti, quali ad esempio standard, alcaline, ecc.

### Installazione della batteria del telecomando

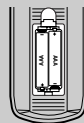

Rimuovere il coperchietto della batteria sul retro del telecomando ed inserire due batterie R03 (AAA) con i poli ⊕, ⊖ in posizione corretta.

## Pannello posteriore

### PRESA D'ANTENNA

Collegare l'antenna esterna.

### USCITA VIDEO/AUDIO (Sinistra/Destra) (USCITA DVD/VCR)

Collegare ad un televisore con ingresso audio e video.

### USCITA VIDEO (Y Pb Pr) COMPONENT/PROGRESSIVE SCAN (USCITA SOLO PER DVD)

Collegare l'apparecchio TV alle uscite Y Pb Pr.

### USCITA AUDIO (Destra/Sinistra) (USCITA SOLO PER DVD)

Collega ad un amplificatore, ricevitore o impianto stereo.

### EURO AV2 DECODER

Preso per collegare un decodificatore CANAL+.

### Cavo Alimentazione AC

Collega ad una fonte di alimentazione.

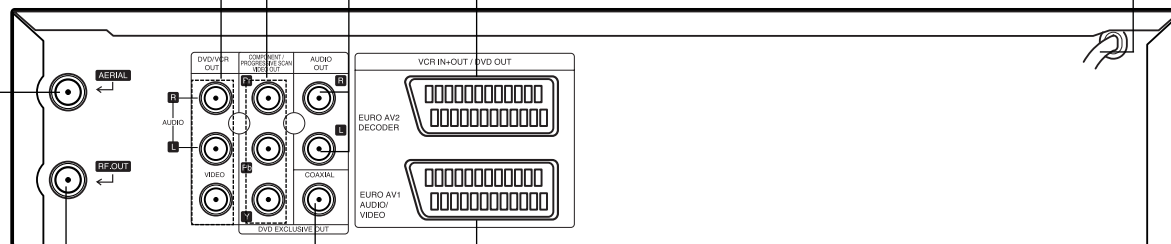

### EURO AV1 AUDIO/VIDEO (VCR IN+OUT/DVD OUT)

Collegare il videoregistratore a un televisore o a un altro videoregistratore. Per registrare con EURO AV1, selezionare "AV1" col tasto "AV".

### COASSIALE (Jack digitale audio in uscita) (USCITA SOLO PER DVD)

Collega ad apparecchiatura audio digitale (coassiale).

### RF. OUT

Collegare questa presa alla presa d'antenna del televisore mediante il cavo coassiale HF, fornito col videoregistratore.



**Non toccare i pin interni del jack sul pannello posteriore. La scarica elettrostatica potrebbe danneggiare l'unità in modo permanente.**

## Collegamenti

### Attenzione:

- Assicurarsi che il lettore DVD sia collegato direttamente alla TV. Impostare la TV sul canale corretto di entrata video.
- Non collegare il jack USCITA AUDIO del lettore DVD al jack entrata phono (giradischi) dell'impianto stereo.

## Collegamento ad una TV & Decoder(o Satellite)

Eseguire uno dei seguenti collegamenti, a seconda delle possibilità del vostro equipaggiamento esistente.

### Collegamento base (AV)

1. Collegare il **EURO AV1 AUDIO/VIDEO** sul pannello posteriore di questa unità alla presa **SCART** in entrata sulla TV utilizzando un cavo a **SCART (S1)**.
2. Alcune emittenti TV trasmettono segnali televisivi criptati, che possono essere visto solo con un decoder (acquistato o a noleggio). E' possibile collegare un questi decoder (o descrambler) a questa unità. **(S2)**.

1. Collegare i connettori **VIDEO (Uscita DVD/VCR)** del lettore DVD ai connettori in ingresso corrispondenti sulla TV mediante il cavo video **(V)**.
2. Collegare il connettore sinistro e destro o **AUDIO (Uscita DVD/VCR)** del DVD+VCR ai connettori in ingresso audio sinistro/destro sul televisore utilizzando i cavi audio **(A1)**.

### Nota:

I segnali televisivi codificati (**CANAL+ o PRE-MIERE**) non vengono decodificati in modalità **1W**. (Vedere a pagina. 25).

### Collegamento base (RF)

1. Collegare il cavo antenna RF dalla vostra antenna esterna/interna al jack **AERIAL** sul pannello posteriore di questa unità.
2. Collegare il cavo antenna RF in dotazione dal jack **RF.OUT** sul pannello posteriore di questa unità all'Input Antenna del televisore **(R)**.

Retro della TV

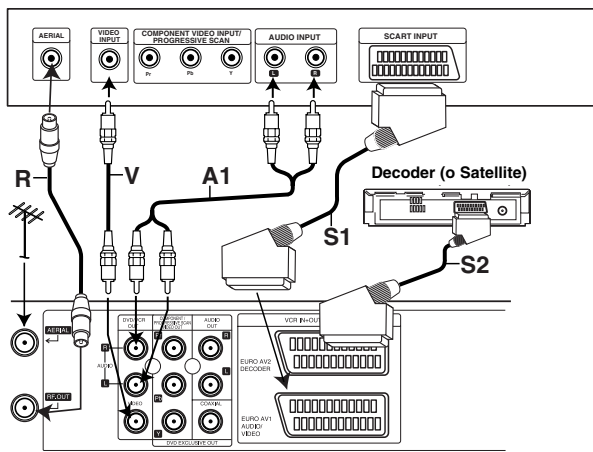

La parte posteriore di quest' unità (collegamento dei base)

## Collegamento dell'uscita "Solo per DVD" (DVD EXCLUSIVE OUT)

### Collegamento del Componente video

1. Collegare i jack **"COMPONENT/PROGRESSIVE SCAN VIDEO OUT"** di quest'unità ai rispettivi jack del televisore, usando il cavo Y Pb Pr **(C)**.
2. Collegare i jack sinistro (L) ed il destro (R) dell'uscita audio dell'unità (**"AUDIO OUT"**) con il jack sinistro (L) e a quello dexto (R) del televisore, usando cavi audio **(A2)**.

### Connessione Progressive Scan

- Se il vostro vostro apparecchio è ad alta definizione oppure è "predisposto per il digitale", è possibile sfruttare i vantaggi dell'uscita a scansione progressiva del lettore DVD per avere la massima risoluzione video possibile.
- Se l'apparecchio TV non accetta il formato a scansione progressiva, l'immagine apparirà sciupata se si usa il lettore DVD in modalità Progressive Scan.

1. Connettere i jack **COMPONENT/ PROGRESSIVE SCAN VIDEO OUT** del lettore DVD ai corrispondenti jack dell'apparecchio TV usando il cavo Y Pb Pr.
2. Usando i cavi audio, collegare i connettori jack **AUDIO OUT** sinistro e destro del lettore DVD ai jack audio sinistro/destro dell'apparecchio TV.

### Nota:

- Impostare il modo Progressive del menù di setup nello stato "On" per operare con segnali a scansione progressiva, vedere a pagina 17.
- Progressive Scan non funziona con le connessioni

Retro della TV

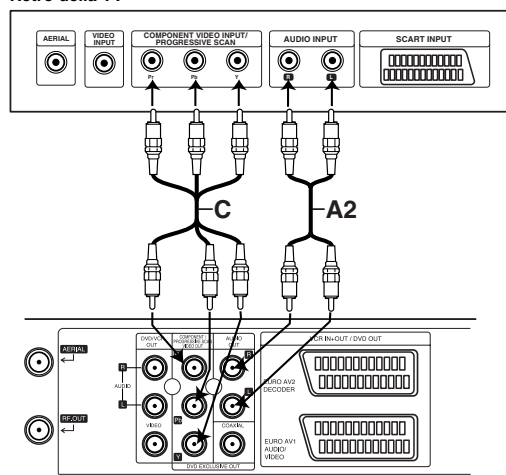

La parte posteriore di quest' unità (Collegamento dell'uscita "Solo per DVD")

video analogiche (jack di USCITA VIDEO giallo).

## Collegamenti (continua)

### Collegamento ad apparecchiature opzionali

#### Collegamento ad un amplificatore fornito di stereo analogico a due canali o Dolby Pro Logic II / Pro Logic

Collegare i jack USCITA AUDIO destra/sinistra del lettore DVD ai jack in entrata audio destra/sinistra del vostro amplificatore, ricevitore o impianto stereo tramite i cavi audio.

#### Collegamento ad un amplificatore dotato di due canali stereo digitali (PCM) o ad un ricevitore Audio/Video dotato di decoder multicanale (Dolby Digital™, MPEG 2 o DTS)

1. Collegare uno dei jack in uscita DIGITAL AUDIO optical o coaxial (COAXIAL) del lettore DVD al jack corrispondente sul vostro amplificatore. Utilizzare un cavo audio digitale opzionale (coaxial).
2. Attivare l'uscita digitale del lettore (cf. "Uscita Audio Digitale" a pagina 18).

#### Suono digitale multicanale

Un collegamento digitale multicanale offre la migliore qualità sonora. E' necessario un ricevitore multicanale Audio/Video che supporta uno o più formati audio supportati dal vostro lettore DVD (MPEG 2, Dolby Digital e DTS). Controllare il manuale del ricevitore e i logo sulla parte frontale di esso.

#### Avvertenza:

Secondo l'Accordo di Licenza DTS, l'uscita digitale sarà in output DTS digitale out se è selezionato l'audio stream DTS.

#### Nota:

- Se il formato audio dell'uscita digitale non corrisponde alle capacità del vostro ricevitore, il ricevitore produrrà un suono forte e distorto, o nessun suono.
- Per visualizzare il formato audio del DVD corrente sul Display schermo TV, premere AUDIO.

Prodotto sotto la licenza di Dolby Laboratories. "Dolby" e il simbolo doppia D sono marche registrate di Dolby Laboratories.

"DTS" e "DTS Digital Out" sono marchi registrati di Digital Theater Systems, Inc.

#### Retro di questa unità

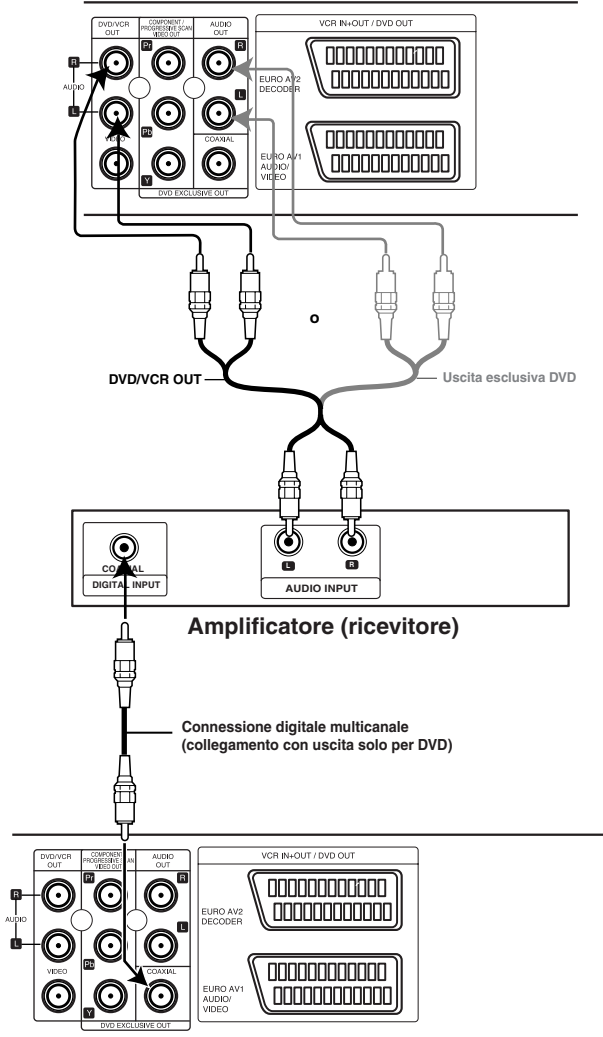

#### Retro di questa unità

## Prima dell'Uso - VCR

### Sintonizzare un canale video sul televisore

Il canale video (canale di uscita RF) è il canale sul quale il televisore riceve i segnali visivi e sonori dal DVD+VCR mediante il cavo RF.

Se si è utilizzato il cavo SCART, non si dovrà sintonizzare la TV, ma semplicemente selezionare il canale AV. Il canale AV è già presintonizzato per la migliore riproduzione video possibile sulla TV.

Eseguire le seguenti operazioni solo qualora si verificassero interferenze nell'immagine televisiva dopo aver cambiato area, se una nuova stazione trasmette nella propria area o se si cambia la connessione da RF in AV o viceversa.

1. **Accendere il DVD+VCR e il televisore.**
2. **Impostare la posizione libera 36 sul televisore.**
3. **Premere POWER sul telecomando per entrare in modalità stand-by (l'indicatore dell'orologio verrà oscurato).**
4. Tenere premuto **PROG.** (▲ o ▼) sul DVD+VCR per più di 4 secondi.

Nella finestra del display viene visualizzato RF 36. Sullo schermo TV apparirà l'immagine seguente.

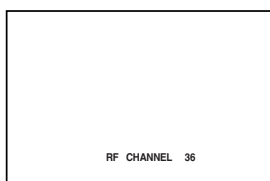

Se l'immagine è sfocata, passare al punto 5.  
Se l'immagine è nitida, premere **POWER** sul DVD+VCR per terminare.

5. Premere **PROG.** (▲ o ▼) sul DVD+VCR per impostare il canale video su una posizione libera tra 22 e 68 che non è occupata da nessuna stazione locale.

**Nota:**

Il canale RF non verrà modificato fino al punto 6.

6. Premere **POWER** per memorizzare il nuovo canale video RF nel DVD+VCR.  
A questo punto, sintonizzare il televisore sul canale RF DVD+VCR.

**Nota:**

Se l'immagine televisiva appare nitida al punto 4, non risintonizzare il televisore.

### Uso del VCR per la prima volta

In riferimento alle successive procedure di impostazione, si suppone che il videoregistratore sia stato appena collegato a rete per la prima volta, e che non sia impostata alcuna funzione operativa. Nello schermo del televisore dovrà comparire l'immagine riportata nell'illustrazione sottostante. Per sintonizzare automaticamente le emittenti TV, seguire le indicazioni riportate nei paragrafi 3 e 4 a pagina 13.

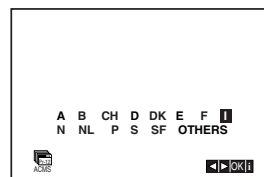

## Prima dell'Uso - VCR

### Impostazione della data e dell'ora

L'orologio del vostro videoregistratore indica la data (compreso il giorno della settimana) e l'ora. Esso viene regolato automaticamente durante la memorizzazione dei canali. Data e ora vengono costantemente paragonate a quelle trasmesse dai canali muniti di segnali teletext. E' quindi di raro necessario effettuare delle correzioni all'orario indicato. Regolazione manuale dell'orologio.

1. Premere **i**.  
Premere **◀** o il pulsante **▶** per selezionare **SET**.  
Premere **ENTER/OK**.

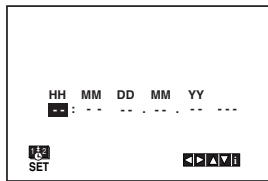

2. Utilizzare i tasti **▲** o il pulsante **▼** sul telecomando per cambiare i valori **HOURS, MINUTES, DAY, MONTH** e **YEAR**.  
Tenere presente che il DVD/videoregistratore utilizza un orologio con ciclo di ventiquattro ore. ad es., l'una del pomeriggio verrà visualizzata come 13:00. Il giorno della settimana apparirà automaticamente quando si immette l'anno.

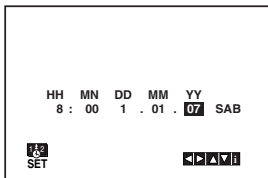

3. Qualora si commetta un errore, premere **◀** o il pulsante **▶** e immettere i dati corretti.
4. Per concludere l'impostazione della data e dell'ora, premere il pulsante **i**.

### Selezione dello standard colore

1. Premere il pulsante **i** sul telecomando.
2. Nello schermo del televisore viene visualizzato il menu OSD principale.
3. Premere il pulsante **◀** o il pulsante **▶** in modo da selezionare l'opzione **SYS**.  
Premere il pulsante di conferma **ENTER/OK**.
4. Premere il pulsante **▲** o il pulsante **▼**, in modo da selezionare.

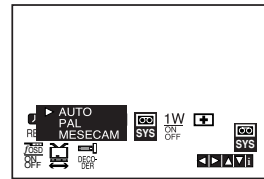

5. Premere i tasti cursore **▶** per selezionare una modalità **AUDIO RF**.  
Premere i tasti cursore **▲** o il pulsante **▼** per effettuare una selezione concorde alla modalità di **AUDIO RF** scelta.

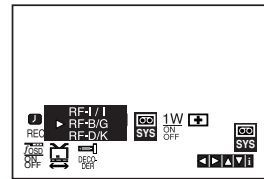

6. Premere **i** per rimuovere il menù dallo schermo TV.

## Prima dell'Uso - VCR

### Indicazioni in sovraimpressione nello schermo

Il menu OSD (On Screen Display) permette di impostare e regolare numerose funzioni operative del videoregistratore, per mezzo di menu operativi che vengono visualizzati nello schermo del televisore. Le varie opzioni di questi menu possono essere selezionate tramite il telecomando.

1. Accendere il videoregistratore (per mezzo del pulsante **POWER**) ed il televisore.
2. Premere il pulsante **i** sul telecomando, in modo da visualizzare nello schermo del TV il menu principale dell'OSD.

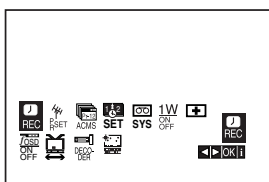

- **REC** - Per programmare il timer (vedere a pagina 22).
- **PR SET** - Per effettuare la ricerca manuale delle emittenti (vedere a pagina 14).
- **ACMS** - Per effettuare la ricerca e la memorizzazione automatica delle emittenti con il sistema ACMS (vedere a pagina 13).
- **SET** - Per effettuare la regolazione de l'orologio e l'impostazione della data (vedere a pagina 12).
- **SYS** - Per selezionare il sistema colore da utilizzare per la registrazione e la riproduzione. (Vedere a pagina 12).
- **1 W ON/OFF** - Modalità Risparmio Energetico (Vedere a pagina 25).
- **Dr.** - Per attivare il sistema di autodiagnostica (vedere a pagina 25).
- **F.OSD ON/OFF** - Per la visualizzazione (oppure per la cancellazione dallo schermo) dei menu OSD (vedere a pagina 24).
- **16:9/4:3** - Per la selezione del formato dell'immagine (vedere a pagina 25).
- **DECODER** - Per selezionare il decoder per pay-TV o per trasmissioni da satellite (vedere a pagina 24).
- **(OPR)** - Per il controllo del sistema OPR per l'ottimizzazione delle immagini riprodotte su nastro (vedere a pagina 20).

#### Suggerimento:

La lingua del menu può essere modificata tramite il menu di impostazione del DVD. (Vedere Lingua menu a pagina 17.)

3. Selezionare il menu operativo desiderato, per mezzo dei pulsanti **◀** o **▶**.  
Premere il pulsante di conferma **ENTER/OK**, quindi premere il pulsante **▲** o il pulsante **▼**, in modo da selezionare l'icona relativa alla funzione desiderata.
4. Per disattivare la visualizzazione del menu OSD, premere di nuovo il pulsante **i**.

### Ricerca e memorizzazione automatica delle emittenti

Qualora il segnale delle stazioni televisive sia debole, il DVD/videoregistratore potrebbe non rilevare le informazioni necessarie e non essere in grado di memorizzare le stazioni correttamente.

Per superare questo problema, passare alla sezione **MANUAL TUNING** a pagina 14.

1. Accendere il televisore ed il videoregistratore (premendo il pulsante **POWER**).
2. Premere il pulsante **i** sul telecomando. Nello schermo del televisore viene visualizzato il menu OSD.  
Premere il pulsante **◀** o il pulsante **▶** in modo da selezionare l'icona **ACMS**.  
Premere il pulsante di conferma **ENTER/OK**.

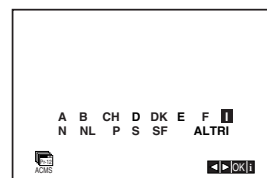
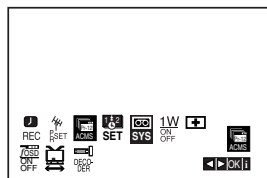

3. Selezionare, utilizzando i pulsanti **◀** e **▶**, l'area di ricezione.  
"A": Austria, "B": Belgio, "CH": Svizzera, "D": Germania, "DK": Danimarca, "E": Spagna, "F": Francia, "I": Italia, "N": Norvegia, "NL": Olanda, "P": Portogallo, "S": Svezia, "SF": Finlandia, altri.
4. Premere **ENTER/OK** per avviare la memorizzazione automatica dei canali delle stazioni televisive nella propria area.

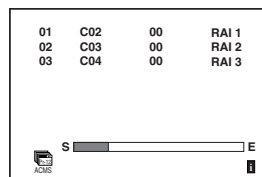

5. Quando la sintonizzazione sarà stata completata, verrà visualizzata la scritta **TV STATION TABLE**. Premere **i** per salvare le impostazioni.

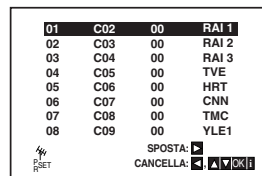

## Prima dell'Uso - VCR

### Sintonizzazione manuale delle stazioni televisive

In certe zone del paese i segnali delle trasmissioni televisive potrebbero essere troppo deboli affinché la procedura di sintonizzazione automatica del DVD/videoregistratore trovi o assegni le stazioni televisive correttamente. È necessario sintonizzare manualmente queste stazioni televisive più deboli, affinché il DVD/ videoregistratore le memorizzi.

1. Premere **i**.  
Il menu principale apparirà sullo schermo del televisore.  
Premere **◀** o **▶** per selezionare **PR SET**.  
Premere **ENTER/OK**.

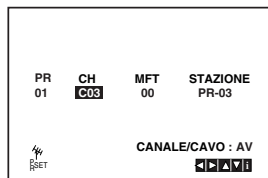
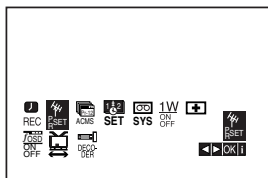

2. Premere **i**.  
Verrà visualizzata la tabella delle stazioni.
3. Premere **▲** o **▼** per selezionare il numero del programma che si desidera sintonizzare (ad esempio, PR 04).

01	C01	00	PR-01
02	C02	00	PR-02
03	C03	00	PR-03
04	--	--	----
05	--	--	----
06	--	--	----
07	--	--	----
08	--	--	----

SPOSTA: **▶**  
CANCELLA: **◀** **▶** **OK** **▶**

4. Premere **ENTER/OK**.  
Premere **AV** per selezionare **C** (stazioni normali) o **S** (stazioni via cavo):  
C02 - C69, S01 - S41.  
Immettere il numero del canale della stazione che si desidera sintonizzare, utilizzare **▲** o **▼** per trovare la stazione richiesta.

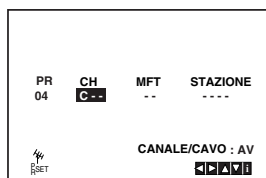

5. La ricerca si arresta quando viene individuata una stazione.  
Premere **▶** per selezionare **MFT**.  
Controllare la sintonia ottimale della stazione utilizzando **▲** o **▼**.

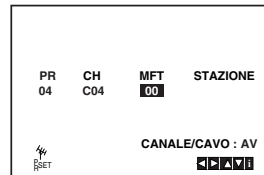

6. Premere **▶** per selezionare **STAZIONE** in modo da poter assegnare un nome alla stazione televisiva.  
Premere **ENTER/OK**.
7. Utilizzare **▲** o **▼** per selezionare **lettere e numeri** per il nome della stazione.  
Utilizzare **◀** o **▶** per spostarsi indietro e avanti tra i caratteri.  
Premere **ENTER/OK**.

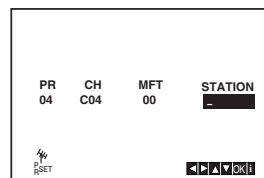

8. Premere **i**, confermare il posizionamento della stazione.

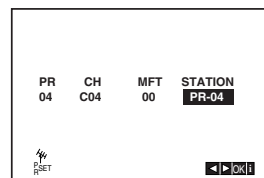

Se si desidera sintonizzare manualmente altre stazioni, ripetere le operazioni da **3 a 8**.

01	C01	00	PR-01
02	C02	00	PR-02
03	C03	00	PR-03
04	C04	00	PR-04
05	--	--	----
06	--	--	----
07	--	--	----
08	--	--	----

MOVE: **▶**  
DELETE: **◀** **▶** **OK** **▶**

9. Premere di nuovo **i**.  
La nuova stazione televisiva ora è stata sintonizzata nel DVD/videoregistratore.

## Prima dell'Uso - VCR

### Modifica dell'ordine delle stazioni televisive

Dopo aver sintonizzato le stazioni televisive nel DVD/videoregistratore, si potrebbe voler cambiare l'ordine in cui sono state memorizzate senza doverle sintonizzare di nuovo. Le istruzioni fornite in questa pagina spiegano come spostare semplicemente le stazioni nell'ordine desiderato.

1. Premere **i**.  
Il menu principale apparirà sullo schermo del televisore. Premere **◀** o **▶** per selezionare **PR SET**. Premere **ENTER/OK**.

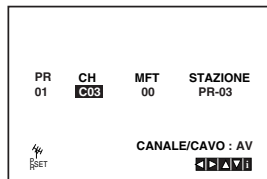
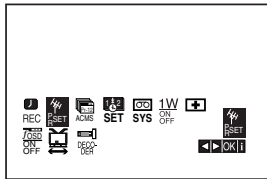

2. Premere **i**.  
Premere **▲** o **▼** per selezionare il **numero del programma** che si desidera spostare (ad esempio, PR-03). Premere **▶**.

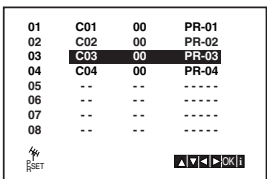
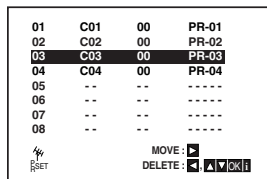

3. Premere **▲** o **▼** per selezionare il **numero del programma** che si desidera spostare (ad esempio, PR-05).

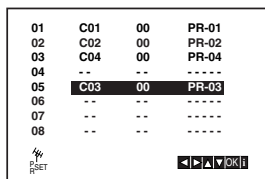

4. Premere **ENTER/OK**.  
Il programma selezionato verrà spostato al **nuovo numero di programma**.  
Se si desidera spostare altre stazioni televisive, ripetere le operazioni da 1 a 4.

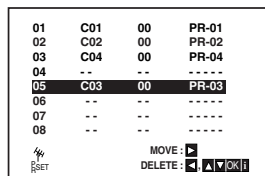

5. Premere **i** per rimuovere i menu dallo schermo del televisore.

### Cancellazione delle stazioni televisive

Dopo aver sintonizzato le stazioni televisive nel videoregistratore, si potrebbe voler cancellare una stazione.

Le istruzioni fornite in questa pagina spiegano come cancellare facilmente le stazioni televisive non desiderate.

1. Premere **i**.  
Il menu principale apparirà sullo schermo del televisore.  
Utilizzare **◀** o **▶** per selezionare **PR SET**.  
Premere **ENTER/OK**.

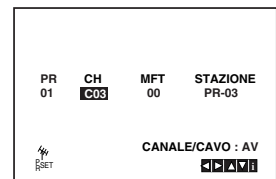
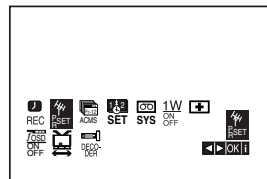

2. Premere **i**.
3. Premere **▲** o **▼** per selezionare il **numero del programma** che si desidera cancellare. (ad esempio, PR-01)

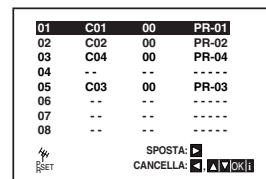

4. Premere **◀**.  
Dopo qualche istante, la stazione selezionata verrà cancellata.  
Se si desidera cancellare altre stazioni televisive, ripetere le operazioni da 3 a 4.

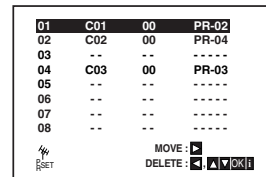

5. Premere **i** per rimuovere i menu dallo schermo del televisore.

## Prima dell'Uso - DVD

### Visualizzazione a schermo delle informazioni relative al disco

Sullo schermo è possibile visualizzare una serie di informazioni relative al disco inserito nell'unità.

1. Premere DISPLAY per visualizzare una serie di dati relativi alla riproduzione. Le voci visualizzate dipendono dal tipo di disco e dallo stato di riproduzione.



2. È possibile selezionare una voce premendo ▲ / ▼ e modificare o selezionare l'impostazione premendo ◀ / ▶.
  - Titolo (traccia) - indica il numero del titolo corrente (o della traccia)/il numero totale di titoli (o tracce)
  - Capitolo - indica il numero del capitolo corrente/il numero totale di capitoli
  - Tempo - Tempo di riproduzione trascorso
  - Audio - Scelta della lingua o del canale audio
  - Sottotitolo - Sottotitolo selezionato
  - Angolazione - Angolazione selezionata/numero totale di angolazioni

#### Nota:

Se non si preme alcun tasto entro alcuni secondi, la visualizzazione a schermo viene chiusa.

### Impostazioni iniziali

Mediante il menu di configurazione è possibile effettuare varie regolazioni a impostazioni quali l'immagine e l'audio. È anche possibile impostare una lingua per i sottotitoli e per il menu di configurazione, oltre ad altre configurazioni. Per ulteriori dettagli su ciascuna voce del menu di configurazione, vedere le pagine da 16 a 19.

#### Per aprire e chiudere il menu:

Premere SETUP per visualizzare il menu. Una seconda pressione del pulsante SETUP consente di tornare alla schermata iniziale.

#### Passare al livello successivo:

Premere ▶ sul telecomando.

#### Tornare al livello precedente:

Premere ◀ sul telecomando.

### Funzionamento generale

1. Premere DVD sul telecomando.



2. Premere SETUP.  
Viene visualizzato il menu di configurazione.
3. Utilizzare i pulsanti ▲ / ▼ per selezionare l'opzione desiderata, quindi premere il pulsante ▶ per spostarsi al secondo livello. Lo schermo mostra l'impostazione corrente della voce selezionata, insieme ad impostazioni alternative.
4. Utilizzare i pulsanti ▲ / ▼ per selezionare la seconda opzione desiderata, quindi premere il pulsante ▶ per spostarsi al terzo livello.
5. Utilizzare i pulsanti ▲ / ▼ per selezionare l'impostazione desiderata, quindi premere ENTER/OK per confermare la selezione. Alcune voci potrebbero richiedere ulteriori passi.
6. Premere SETUP o ► per chiudere il menu di configurazione.

## Prima dell'Uso - DVD

### LINGUA



#### Linguaggio Menu

Consente di selezionare una lingua per il menu di configurazione e le voci OSD.

#### Disc Audio / Subtitle / Menu **DVD**

Consente di selezionare la lingua preferita per la traccia audio (l'audio del disco), i sottotitoli e il menu del disco.

**Default** : fa riferimento alla lingua originale in cui è stato registrato il disco.

**Altri**: per selezionare un'altra lingua, premere i pulsanti numerici, quindi ENTER/OK per immettere il numero a 4 cifre corrispondente all'elenco dei codici di lingua riportato nel capitolo dei riferimenti (Vedere a pagina 34). Se viene immesso un codice di lingua errato, premere CLEAR.

### ESPOSIZIONE



#### Rapporto D'aspetto **DVD**

**4:3** : impostazione da selezionare quando è collegata una TV di formato standard 4:3.

**16:9** : impostazione da selezionare quando è collegata una TV di formato esteso 16:9.

#### Modalità display **DVD**

L'impostazione Display Mode funziona solo quando è selezionato il formato "4:3" nell'impostazione TV Aspect.

**Letterbox**: visualizza un'immagine estesa con una banda superiore e una inferiore sullo schermo.

**Panscan**: visualizza automaticamente l'immagine estesa a schermo intero, tagliando le porzioni di immagine che non vi rientrano.

### Progressive Scan

La funzione Progressive Scan Video fornisce la massima qualità di immagine con minore tremolio. Se si utilizzano i jack Component video per la connessione a una TV o monitor compatibili con il segnale di scansione progressiva, impostare Progressive Scan su On.

#### Per attivare la scansione progressiva:

Connettere l'uscita componente del DVD all'ingresso del monitor /televisione, impostare la televisione o monitor su Ingresso componente.

1. Selezionare "Progressive Scan" sul menu del display dopodiché premere ►.



2. Selezionare "On" usando i pulsanti ▲ / ▼.
3. Premere ENTER/OK per confermare la selezione. Viene visualizzato il menu di conferma.

#### Selez. uscita TV

Impostare l'opzione di Selez. uscita TV del lettore secondo il tipo di collegamento TV

**YPbPr**: quando il televisore è collegato ai jack dell'USCITA VIDEO COMPONENT/PROGRESSIVE SCAN sul questa unità.

**RGB**: quando il televisore è collegato alla presa SCART (segnale RGB).

## Prima dell'Uso - DVD

### AUDIO

Ogni disco DVD ha una varietà di opzioni di uscita audio. Impostare la configurazione AUDIO del lettore sulla base del tipo di sistema audio utilizzato.



#### Dolby Digital / DTS / MPEG **DVD** **DivX**

**Bitstream:** selezionare "Bitstream" se si è collegato il jack di uscita audio DIGITAL OUT del lettore DVD a un amplificatore o altro apparecchio dotato di decoder Dolby Digital, DTS o MPEG.

**PCM (per Dolby Digital / MPEG):** impostazione da selezionare quando il lettore è collegato a un amplificatore stereo digitale a due canali. Verrà eseguito automaticamente il downmix in audio PCM a due canali dei DVD codificati in Dolby Digital o MPEG.

**Off (per DTS):** se si seleziona "Off", dal jack di uscita audio DIGITAL OUT non verrà emesso il segnale DTS.

#### Campion. PCM **DVD**

Se il proprio ricevitore o amplificatore NON è in grado di gestire segnali a 96 kHz, selezionare 48 kHz.

Selezionando questa opzione, l'unità converte automaticamente qualsiasi segnale a 96 kHz in segnali a 48 kHz, in modo che il sistema possa decodificarli.

Se il proprio ricevitore o amplificatore è in grado di gestire segnali a 96 kHz, selezionare 96 kHz.

Selezionando questa opzione, l'unità consente il passaggio di qualsiasi tipo di segnale senza ulteriori elaborazioni.

Consultare la documentazione dell'amplificatore per verificarne le capacità.

#### DRC (controllo della gamma dinamica) **DVD**

Con il formato DVD, è possibile ascoltare la colonna sonora di un programma nella presentazione più accurata e realistica possibile, grazie alla tecnologia audio digitale. Tuttavia, l'utente potrebbe voler comprimere la gamma dinamica dell'uscita audio (la differenza tra i suoni più vivaci e quelli più tenui). In questo modo è possibile ascoltare un film a un volume più basso senza perdere la chiarezza sonora. Impostare su On la funzione DRC per ottenere questo effetto.

#### Vocal **DVD**

Impostare su On questa opzione solo quando si riproduce un DVD karaoke multicanale. I canali karaoke del disco vengono mixati nell'audio stereo normale.

### BLOCCO



#### Restrizione

Blocca la riproduzione di DVD classificati sulla base del loro contenuto. Non tutti i dischi sono classificati.

1. Selezionare "Restrizione" nel menu BLOCCO, quindi premere ►.

2. Per accedere alle opzioni di BLOCCO, occorre immettere la password creata. Se non è stata ancora immessa la password, viene visualizzato un messaggio che la richiede.

Immettere una password e premere ENTER/OK. Immetterla nuovamente e premere ENTER/OK per verificarla. Se si immette una password errata, premere CLEAR prima di premere ENTER/OK.

3. Selezionare una classificazione da 1 a 8 utilizzando i pulsanti ▲ / ▼.

**Restrizione 1-8:** il Rating 1 presenta le maggiori restrizioni, mentre il Rating 8 presenta restrizioni minime.

#### Sbloccato

Selezionando l'impostazione Sbloccato, il filtro dei contenuti viene disattivato e il disco viene riprodotto interamente.

4. Premere ENTER/OK per confermare la classificazione selezionata, quindi premere SETUP per chiudere il menu.

#### Password

È possibile immettere o modificare una password.

1. Selezionare "Password" nel menu LOCK, quindi premere ►.

2. Seguire la procedura indicata al punto 2 della sezione "Classificazione".

Per modificare la password, premere ENTER/OK quando è selezionata l'opzione "Modifica". Immettere una password e premere ENTER/OK. Immetterla nuovamente e premere ENTER/OK per verificarla.

3. Premere SETUP per chiudere il menu.

#### Se si dimentica la password

In caso non si ricordi la password, è possibile annullarla come segue:

1. Premere SETUP per visualizzare il menu di configurazione.

2. Immettere il codice a 6 cifre "210499", quindi premere ENTER/OK. La password viene annullata.

## Prima dell'Uso - DVD

### Codice Area **DVD**

Qui occorre inserire il codice del paese/area (vedere l'elenco nel capitolo dei riferimenti) i cui standard sono stati utilizzati per classificare il disco DVD (vedere a pagina 34).

1. Selezionare "Codice Area" nel menu BLOCCO, quindi premere ►.
2. Seguire il passo 2 della procedura Restrizione riportata a sinistra.
3. Selezionare il primo carattere utilizzando i pulsanti ▲ / ▼.
4. Premere ► e selezionare il secondo carattere utilizzando i pulsanti ▲ / ▼.
5. Premere ENTER per confermare il codice del paese selezionato.

### ALTRI

Le impostazioni DivX(R) VOD possono essere modificate.



### DivX(R) VOD

All'utente viene fornito il codice di registrazione DivX® VOD (Video On Demand) che consente di noleggiare e acquistare video utilizzando il servizio DivX® VOD. Per maggiori informazioni, visitare il sito [www.divx.com/vod](http://www.divx.com/vod).

1. Selezionare l'opzione DivX(R) VOD, quindi premere ►.
2. Per visualizzare il codice di registrazione, mentre [Selezione] è selezionato premere ENTER/OK. Utilizzare il codice di registrazione per acquistare o noleggiare video tramite il servizio DivX® VOD all'indirizzo [www.divx.com/vod](http://www.divx.com/vod). Seguire le istruzioni per eseguire il download del video su un disco e riprodurlo su questa unità.
3. Per chiudere il menu, premere ENTER/OK.

#### Nota:

I video scaricati da DivX® VOD possono essere riprodotti solo su questa unità.

## Funzionamento con la cassetta

### Letture di un nastro

L'inserimento e l'espulsione delle videocassette possono essere effettuati solo se il videoregistratore è collegato ad una presa di corrente. Questo videoregistratore permette di riprodurre, per mezzo di un televisore in standard PAL, videoregistrazioni effettuate in standard NTSC.

#### Come ottenere un'immagine migliore

Il momento in cui viene inserita una cassetta e si avvia la riproduzione, la funzione automatica di tracking viene attivata per ottenere la migliore immagine possibile. Se la qualità della registrazione è scadente premere ripetutamente sul telecomando i tasti ▲ o ▼ per regolare manualmente il tracking fino alla completa eliminazione delle distorsioni.

1. Controllare che il videoregistratore ed il televisore siano collegati correttamente.  
Accendere il televisore.  
Accendere il videoregistratore (premendo il pulsante **POWER**).

Inserire una videocassetta nel vano, accertandosi che la finestrella trasparente sia rivolta verso l'alto e che la freccia sia rivolta verso il videoregistratore.

Il meccanismo servoassistito carica automaticamente la cassetta solo se questa viene inserita correttamente. Spingere delicatamente la parte centrale della videocassetta, nel modo indicato nella figura.

2. Premere il pulsante di riproduzione ►.  
Se si carica una videocassetta con la linguetta di protezione della registrazione rimossa, la riproduzione della videocassetta verrà avviata automaticamente.

#### Regolazione automatica del tracking

Il DVD/videoregistratore regolerà automaticamente l'allineamento per offrire la migliore qualità delle immagini.

3. Per attivare il fermo-immagine premere il pulsante **PAUSE/STEP** mentre è in corso la riproduzione. Per passare alla riproduzione dell'immagine successiva, premere nuovamente il pulsante **PAUSE/STEP**. Ogni volta che si aziona questo pulsante, si passa alla riproduzione dell'immagine successiva. Tenendo premuto **FORWARD**, l'immagine viene rallentata a circa 1/19 della riproduzione normale. Al fine di evitare possibili danni al nastro, dopo 5 minuti consecutivi trascorsi in fermo-immagine, il videoregistratore si pone automaticamente in stop. Per eliminare gli eventuali disturbi che si possono verificare durante il fermo-immagine, premere i pulsanti ▲ o ▼ sul telecomando.

4. Per riprendere la lettura del nastro, premere il pulsante ►.

#### Riproduzione a doppia velocità (solo per la modalità SP)

Premere il tasto "►" durante la riproduzione normale. Il nastro verrà riprodotto al doppio della velocità e senza audio.

Premere il tasto "►" per tornare alla riproduzione a velocità normale.

#### Ricerca veloce per immagini:

Premendo i pulsanti **FORWARD** o **BACKWARD** mentre è in corso la lettura del nastro, vengono attivate le funzioni di ricerca per immagini in avanti o all'indietro, ad una velocità pari a 7 volte quella di scorrimento nominale.

#### Funzione Logic Search:

Se mentre sono in corso l'avanzamento veloce o il riavvolgimento del nastro si tiene premuto il pulsante ◀◀ or ▶▶ nello schermo del televisore vengono riprodotte le immagini in scorrimento veloce, ad una velocità pari a 7 volte quella di scorrimento nominale, in modo che si possa localizzare più facilmente il punto desiderato del nastro.

5. **Riproduzione con immagine a movimento lento (Slow motion), spola :**

Durante la riproduzione premere il tasto ◀ o ▶.

Lei può scegliere le velocità seguenti.

(REV, PB5-, PB1-, still, SLW, PLAY, 2PLY, CUE)

Per disattivare il rallentatore e la funzione shuttle, premere il tasto della funzione desiderata. Durante le funzioni di rallentatore e shuttle, possono apparire dei disturbi sull'immagine, a seconda dello stato del nastro. Qualora appaiano delle distorsioni nelle immagini, ridurle con i tasti ▲ o ▼.

6. Per interrompere la lettura del nastro, premere il pulsante **STOP**. Per fare fuoriuscire la videocassetta dal vano, premere il pulsante **EJECT**.

Non appena il videoregistratore raggiunge la fine del nastro mentre è in corso la riproduzione, vengono automaticamente attivate, in successione, le funzioni di arresto, riavvolgimento, espulsione della videocassetta.

#### Funzione CM Skip:

Ogni volta che si preme il pulsante **CM SKIP** mentre è in corso la lettura del nastro, si fa avanzare velocemente un tratto di nastro per una durata corrispondente a multipli di 30 secondi, in modo da "saltare" gli spot televisivi che sono stati registrati, dopo di che il videoregistratore riprende automaticamente la funzione di lettura.

Premendo il pulsante **CM SKIP**:

- 1 volta 30 secondi
- 2 volta 60 secondi
- 3 volta 90 secondi
- 4 volta 120 secondi
- 5 volta 150 secondi
- 6 volta 180 secondi

#### Sistema OPR ("Optimum Picture Response")

Questa funzione migliora automaticamente la qualità delle immagini in riproduzione regolando il DVD/videoregistratore in base alle condizioni del nastro.

Tenere presente che l'icona OPR ( ) apparirà solamente in modalità di riproduzione quando si riproduce un nastro.

1. Premere il pulsante **i** sul telecomando.
2. Premere il pulsante ◀ o il pulsante ▶ in modo da selezionare l'opzione OPR ( ).
3. Premere il pulsante di conferma **ENTER/OK**.
4. Premere il pulsante ▲ o il pulsante ▼, in modo da selezionare l'opzione desiderata tra "SPE.", "SOFT" e "NITIDO".  
**Il menu OPR può essere visualizzato solo quando nel vano è presente una videocassetta.**
5. Al termine, premere il pulsante **i** sul telecomando.



## Funzionamento con la cassetta

### Registrazione Instant Timer (ITR)

Per ulteriori informazioni, consultare le istruzioni allegate alle videocassette. Questo videoregistratore permette di effettuare registrazioni con diverse procedure: la registrazione **Instant Timer Recording (ITR)**, per esempio, permette di dare immediatamente inizio alla registrazione stessa, e di programmarne la durata in modo molto facile ed intuitivo. Questo videoregistratore prevede una doppia velocità di registrazione: oltre alla velocità di scorrimento standard SP (Standard Play) è infatti prevista la velocità di scorrimento dimezzata Long Play (LP), che permette di raddoppiare (sia pure con una leggera perdita qualitativa del segnale) la durata nominale delle videocassette. Su una E-180 si potranno pertanto registrare 180 minuti di programmi alla velocità SP, e ben 360 minuti di programmi alla velocità LP.

1. Controllare che il videoregistratore, il televisore e l'antenna siano collegati correttamente. Accendere il videoregistratore (premendo il pulsante **POWER**).
2. Inserire nel vano la videocassetta da registrare, accertandosi che la finestrella trasparente sia rivolta verso l'alto, che la freccia sia rivolta verso il videoregistratore e che la linguetta di protezione non sia stata rimossa.
3. Richiamare, per mezzo dei pulsanti **▲** o il pulsante **▼**, il programma che si desidera registrare. Oltre che con i tasti freccia, il programma può essere richiamato anche digitando il relativo numero sulla tastiera numerica.
4. Se invece che una trasmissione televisiva si desidera registrare il segnale presente sull'ingresso della presa SCART o sugli ingressi AUDIO IN, premere il pulsante **AV** sul telecomando in modo che nello schermo del televisore appaia evidenziato l'ingresso desiderato.  
**AV 1** Registrazione audio/video da effettuarsi tramite la presa SCART che si trova più in basso nel pannello posteriore.  
**AV 2** Registrazione audio/video da effettuarsi tramite la presa DECODER che si trova più in alto nel pannello posteriore.  
**AV 3** Registrazione audio/video da effettuarsi tramite gli ingressi VIDEO IN e AUDIO sul pannello frontale.
5. Se si desidera che la registrazione venga effettuata alla velocità di scorrimento dimezzata LP, premere il pulsante **LP**.  
La velocità SP garantisce la più elevata qualità dei segnali audio e video, e la velocità LP permette di raddoppiare la durata nominale delle videocassette.

6. Premere il pulsante **REC/ITR**.  
Per impostare la durata della registrazione premere di nuovo, ripetutamente, il pulsante **REC/ITR**. ogni volta che lo si preme, la durata della registrazione viene prolungata di 30 minuti, e può andare da un minimo di 30 minuti ad un massimo di 9 ore.
7. Per evitare di registrare scene indesiderate, premere **PAUSE/STEP**.  
Per far proseguire la registrazione, premere **PAUSE/STEP**.  
È possibile mettere in pausa i nastri per un massimo di 5 minuti; la scritta RECP viene visualizzata mentre il nastro è in pausa. Dopo 5 minuti, il DVD/ videoregistratore arresterà la registrazione per evitare danni al nastro o al DVD/videoregistratore.
8. Al termine della registrazione, premere il pulsante di arresto **STOP**.  
Per fare fuoriuscire la videocassetta dal vano, premere il pulsante **EJECT**.

#### Nota:

- Protezione contro la cancellazione accidentale - Le videocassette sono dotate di una linguetta di sicurezza, che impedisce la cancellazione accidentale delle registrazioni che vi sono state effettuate. Se dopo che si è registrata una cassetta si asporta, per mezzo di un cacciavite, la linguetta che si trova sul dorso, non sarà più possibile effettuarvi altre registrazioni.
- Chiusura della finestrella di protezione - Se, in seguito, si decide di cancellare la registrazione che era stata effettuata su una cassetta alla quale si era asportata la linguetta (oppure se si desidera effettuare altre registrazioni, in coda alla prima), si può coprire con del nastro adesivo la finestrella sul dorso della cassetta. Al termine della registrazione, si consiglia di rimuovere il nastro adesivo, in modo da ripristinare la protezione contro la cancellazione accidentale.
- Registrazione e visione simultanee di due diversi programmi Non dimenticare che si può registrare un programma, mentre se ne sta guardando un altro, nel seguente modo: dopo aver iniziato la registrazione corrente, premere **TV/VCR** sino a quando sul display appare l'indicatore **TV**, dopo di che selezionare un diverso canale televisivo.

## Funzionamento con la cassetta

### Programmazione del timer con on screen display

Registrazione con il timer utilizzando le indicazioni sullo schermo (OSD) È possibile impostare un massimo di sette eventi di registrazione con il timer nell'arco di un mese dalla data corrente.

#### Nota:

Prima di impostare il timer, assicurarsi di avere impostato correttamente l'orologio del DVD/ videoregistratore e di sapere quali stazioni televisive siano state sintonizzate su DVD/ videoregistratore.

1. Inserire una videocassetta con la linguetta di protezione intatta nel DVD/videoregistratore. La videocassetta deve avere il lato della finestrella rivolto verso l'alto e la freccia rivolta in direzione opposta all'utente.

2. Premere i.

Premere ◀ o ▶ per selezionare REC (  ).

Premere ENTER/OK.

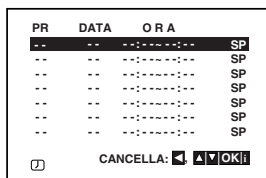

3. Premere ENTER/OK per avviare l'impostazione dell'evento di registrazione con il timer.

4. Utilizzare i tasti PR/TRK (▲ o ▼) per immettere la stazione che si desidera registrare, quindi premere ▶.

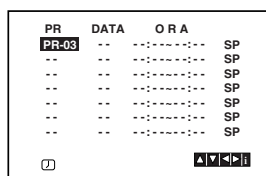

#### Nota:

Qualora tutti gli eventi di registrazione con il timer siano già occupati, premere ▲ o ▼ per selezionare l'evento che si desidera rimuovere e sostituire. Premere ◀ per cancellare l'evento.

5. Utilizzare i tasti ▲ o ▼ per immettere la data del programma.

Se si preme ENTER/OK prima di avere immesso la data, è possibile selezionare una delle seguenti funzioni automatiche di registrazione. Premere ◀ o ▶ per selezionare, quindi premere ENTER/OK per confermare.

**L-V** Per registrare tutti i giorni (eccetto il sabato e la domenica) alla stessa ora.

**DO~SA** Per registrare alla stessa ora ogni settimana.

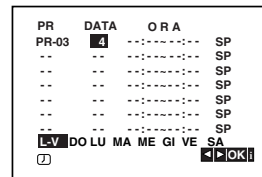

6. Utilizzare i tasti ▲/▼/◀/▶ per immettere l'orario di inizio e di fine della registrazione del programma che si desidera registrare.

Tenere presente che il DVD/videoregistratore utilizza un orologio con ciclo di ventiquattro ore.

Ad es., l'una del pomeriggio verrà visualizzata come 13:00.

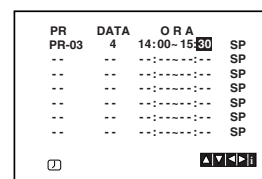

7. Premere ▶ per selezionare la velocità di registrazione.

Premere ▲ o ▼ per selezionare la velocità del nastro desiderata (SP, IP o LP). La modalità IP determina la quantità di nastro restante e cambia la velocità da SP a LP, se necessario, per completare la registrazione del programma I modo.

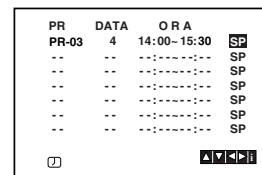

## Funzionamento con la cassetta

### Programmazione del timer con on screen display (continua)

8. Premere **i** per impostare un altro evento di registrazione con il timer e seguire le operazioni da 3 a 7. Verificare che i dettagli degli eventi del timer siano corretti. Premere **i** per tornare alla schermata. Qualora venga visualizzato **PREGO VERIFICARE**, sono state immesse informazioni in modo errato e sarà necessario immettere nuovamente i dati.
9. Premere **POWER** per commutare il DVD/ videoregistratore alla modalità di attesa di registrazione con il timer.

**Nota:**

**La modalità 1W non è disponibile in modalità stand-by per la registrazione programmata.**

Il simbolo del timer (⌚) apparirà sul display mentre il DVD/videoregistratore è in attesa di effettuare la registrazione.

10. Premere **POWER** per terminare la registrazione con il timer.

**Nota :**

- Il DVD/videoregistratore si spegne automaticamente al termine della registrazione con il timer.
- Durante la modalità di attesa della registrazione con il timer, non è possibile utilizzare le modalità DVD e videoregistratore. Per utilizzare il DVD/ videoregistratore, premere **POWER**. Dopo aver utilizzato il DVD o il videoregistratore, premere il nuovo **POWER** per impostare il videoregistratore in modalità di attesa della registrazione con il timer.
- Qualora, in un secondo momento, si desideri cancellare o modificare una qualsiasi impostazione nella memoria degli eventi del timer, è possibile farlo senza dover immettere di nuovo tutte le informazioni sugli eventi con il timer. È sufficiente visualizzare la schermata degli eventi con il timer. Utilizzare **▲** o **▼** per selezionare l'evento che si desidera eliminare o modificare.

Premere **◀** per cancellare l'evento...oppure  
Premere **ENTER/OK** per modificarlo; quindi premere **◀** o **▶** per selezionare, stazione, data, orario di inizio e di fine e velocità di registrazione. Premere **▲** o **▼** per immettere le informazioni corrette.

- **Qualora gli eventi di registrazione con il timer si sovrappongano...**  
Assicurarsi che gli orari preimpostati per gli eventi di registrazione con il timer non si sovrappongano. Qualora ciò accada, verrà sempre data la priorità al programma che inizia per primo.

**Esempio:**

Il programma 1 è programmato per iniziare alle 16:00 e per concludersi alle 17:00.

Il programma 2 è programmato per iniziare alle 16:30 e per concludersi alle 17:30.

(In questo caso, il programma 1 verrà registrato nella sua interezza, ma solo gli ultimi 30 minuti del programma 2 verranno registrati.)

- Per guardare un DVD mentre si effettua una registrazione con il timer, premere **TV/VCR** per selezionare la modalità videoregistratore.

## Funzioni aggiuntive - VCR

### Audio Hi-Fi stereo

Questo videoregistratore dispone di audio Hi-Fi stereo, e permette quindi di effettuare registrazioni audio di altissima qualità. In abbinamento ad un impianto stereofonico può pertanto svolgere la funzione di un convenzionale registratore audio.

Ci sono tuttavia altre possibilità di registrazione, descritte in questo capitolo.

Le videocassette registrate da questo videoregistratore potranno avere una normale traccia audio monofonica, due tracce per l'audio Hi-Fi stereo oppure due tracce per l'audio di trasmissioni bilingue (su una traccia viene riprodotta la lingua principale, e sull'altra la lingua secondaria). E' così possibile registrare non solo programmi televisivi, ma anche effettuare registrazioni da un lettore di Compact Disc o di videodischi, oppure da un altro videoregistratore Hi-Fi stereo.

1. Questo videoregistratore può operare con tre diversi formati audio (l'indicazione del tipo di formato in uso viene visualizzata, per circa 2 secondi, nel display).

#### L'audio Hi-Fi stereo

viene registrato in modulazione di frequenza sulle tracce elicoidali, e il nastro registrato in questo formato può essere riprodotto solo da un videoregistratore Hi-Fi stereo.

#### L'audio stereo o bilingue

viene invece registrato sulle normali tracce audio (S/D), e il nastro registrato in questo formato può essere riprodotto dai normali videoregistratori stereo (non Hi-Fi).

#### L'audio mono

Tiene registrato in monofonia sulla traccia longitudinale, come per qualsiasi videoregistratore non Hi-Fi stereo, e in questo caso il nastro può essere riprodotto da qualsiasi videoregistratore mono.

2. Premere ripetutamente **AUDIO** fino a quando non appare la modalità audio desiderata.
3. **STEREO**, **SINIST** (canale sinistro dell'audio bilingue), **DESTRA** (canale destro dell'audio bilingue) o **MONO**. Quando si seleziona l'audio bilingue (BIL) con l'uscita in stereo (STEREO), la lingua principale viene riprodotta attraverso il canale sinistro, e quella secondaria attraverso il canale destro. Se si seleziona l'uscita in monofonia (MONO), la lingua principale viene riprodotta sia nel canale sinistro che in quello destro. Mentre è in corso la regolazione del tracking, l'audio Hi-Fi stereo può essere riprodotto in mono.

### Indicazioni in sovrapposizione nello schermo

Le indicazioni che possono essere visualizzate nello schermo del televisore permettono di ottenere utili informazioni sul funzionamento del videoregistratore (ora, contanastro, durata del nastro rimanente, data, giorno della settimana, programma sintonizzato e funzione operativa attivata).

1. Per visualizzare le indicazioni, premere il pulsante **CLK/CNT** sul telecomando. Premere **CLK/CNT** ripetutamente per scorrere le opzioni del display. Quando viene caricato un nastro viene visualizzato il contatore con l'indicazione della quantità di nastro disponibile.
2. Dopo 3 secondi la maggioranza dei menu visualizzati viene chiusa lasciando visualizzati solo l'orologio o il contatore e la quantità di nastro disponibile. Premendo un'ultima volta il pulsante **CLK/CNT**, i menu scompaiono dallo schermo del televisore.n.

### Riavvolgimento con arresto programmato

Il **contatore digitale di nastro** può essere visualizzato sullo schermo TV al posto dell'ora premendo **CLK/CNT** sul telecomando. Il contatore digitale del nastro indica le posizioni relative delle registrazioni sul nastro.

1. Premere **CLK/CNT**. Premere **CLEAR** per impostare il contanastro su 0:00:00. Premere **▶** o avviare la registrazione o la riproduzione. Il contanastro visualizzerà il tempo di riproduzione effettivo in ore, minuti e secondi.
2. Premere **■** al termine della riproduzione o della registrazione. Premere **◀◀**. Il nastro verrà riavvolto e si fermerà automaticamente quando il contanastro tornerà a 0:00:00.

### Selezione del decoder

A pagina 9 si è descritto come effettuare il collegamento di un eventuale decoder esterno per pay-TV. Per effettuare la registrazione di un programma ricevuto dal decoder si deve.

1. Premere il pulsante **i** sul telecomando. Nello schermo del televisore viene visualizzato il menu OSD principale. Premere il pulsante **◀** o il pulsante **▶** in modo da selezionare l'opzione **DECODER**. Premere il pulsante di conferma **ENTER/OK**.
2. Premere il pulsante **▲** o il pulsante **▼**, in modo da selezionare:  
**ACC.:** Se il decoder è collegato alla presa AV2.  
**SPE.:** Se alla presa AV2 è collegato un altro videoregistratore.
3. Per concludere la procedura di programmazione, e per fare scomparire dallo schermo del televisore il menu OSD, premere il pulsante **i**.

## Funzioni aggiuntive - VCR

### Video Doctor (Funzione di autodiagnostica)

Questa funzione fornisce all'utente alcune indicazioni relative ad eventuali anomalie rilevate nel funzionamento del videoregistratore. Queste indicazioni vengono evidenziate sotto forma di messaggi visualizzati nel display.

1. Premere il pulsante **i** sul telecomando.  
Premere il pulsante **◀** o il pulsante **▶** in modo da selezionare l'opzione **☒**.  
Premere il pulsante di conferma **ENTER/OK**.

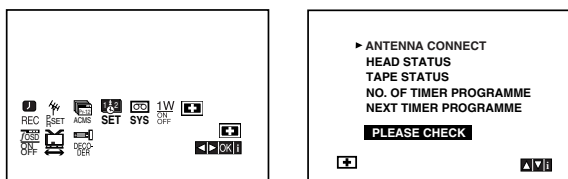

2. Selezionare, per mezzo dei pulsanti **▲** o **▼**, il tipo di diagnosi da effettuare:  
**CONNESSIONE ANTENNA**  
● **PREGO VERIFICARE:**  
Collegare correttamente il cavo dell'antenna.  
**STATO TESTINE (Pulizia delle testine)**  
● **PULIRE TESTINE:**  
Pulire le testine.  
**STATO NASTRO (Condizioni del nastro)**  
● **NASTRO PROTETTO:**  
La linguetta di protezione contro le cancellazioni accidentali è stata rimossa, e il nastro non può essere registrato.  
**NO. PROGRAMMAZIONI (Programmazioni del timer)**  
● **2**  
Visualizza il numero delle programmazioni del timer.  
**PROGRAMMAZIONE SUCC. (Programmazione in stand-by)**  
● **PR-01 26 10:00~11:00 SP**  
Visualizza i dati relativi alla programmazione del timer che verrà attivata (i dati citati sono indicativi).
3. Per disattivare la funzione di autodiagnostica, premere il pulsante **i** sul telecomando.

### Blocco dei comandi

Questa funzione consente di disabilitare i comandi posti sul pannello frontale del DVD+VCR, il quale potrà così essere acceso e controllato solo tramite il telecomando.

1. Premere **LOCK**.  
**ON** e **SAFE** apparirà sulla finestra del display. Nessun tasto sulla parte frontale del DVD+VCR sarà in funzione.  
Se qualsiasi tasto della parte frontale dell'unità viene premuto, **SAFE** lampeggerà sulla finestra del display per qualche secondo.
2. Premere nuovamente **LOCK** per spegnere il blocco bambini. Nella finestra del display apparirà **OFF**.

### Compatibilità con formato 16:9

Questo apparecchio è in grado di registrare e riprodurre nastri in formato 16:9. Se si desidera registrare un programma televisivo in formato 16:9, è necessario che il programma stesso sia trasmesso in questo formato.

1. Accendere il videoregistratore.  
Premere il pulsante **i** sul telecomando.  
Premere il pulsante **◀** o il pulsante **▶** in modo da selezionare l'opzione **☒**.  
Premere il pulsante di conferma **ENTER/OK**.

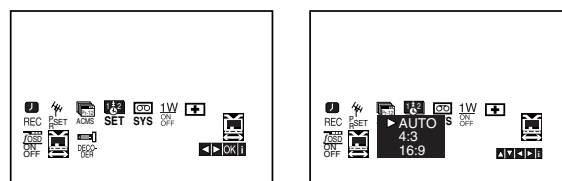

2. Premere ripetutamente **▲/▼** per selezionare: **AUTO, 4:3** or **16:9**.  
**AUTO (esclusivamente modalità Riproduzione)**  
La selezione tra il formato 16:9 ed il formato standard 4:3 viene effettuata automaticamente, in base al formato del segnale registrato.  
**4:3**  
Per la registrazione o la riproduzione in formato standard 4:3.  
**16:9:**  
Per la registrazione o la riproduzione in formato 16:9.
3. Per concludere la selezione del formato, premere il pulsante **i** sul telecomando.  
Per poter visualizzare immagini registrate in formato 16:9, il videoregistratore deve essere collegato al televisore per mezzo di un cavo SCART

### Modalità 1W (Modalità Risparmio Energetico)

Impostare 1W ON/OFF su ON per mettere il DVD+VCR in modalità di risparmio energetico.  
La finestra del display è vuota.

1. Premere **i**.  
Sulla TV appare il menu principale. Premere **◀** o **▶** per selezionare **1W ON/OFF**.  
Premere **ENTER/OK**.
2. Premere **▲** o **▼** per selezionare ON.
3. Premere **i**.

#### Note:

Alcune funzioni possono non essere disponibili in modalità 1W.

- La modalità 1W non è disponibile in modalità stand-by per la registrazione programmata e dopo aver spento il DVD+VCR dopo aver ricevuto i segnali televisivi codificati (CANAL+ o PREMIERE).
- I segnali televisivi codificati (CANAL+ o PRE-MIERE) non vengono decodificati in modalità 1W.

## Funzioni aggiuntive - VCR

### Registrazione da componenti esterni

È possibile eseguire registrazioni da componenti esterni, come videocamere o videoregistratori, collegati a uno degli ingressi del DVD+VCR.

1. Assicurarsi che il componente da cui si desidera registrare sia collegato correttamente al DVD+VCR.
2. Premere ripetutamente AV per selezionare la sorgente esterna da cui registrare.

**AV 1** per registrare mediante collegamento a prese SCART EURO AV1 sul retro dell'unità.

**AV 2** per registrare dal connettore EURO AV2 DECODER sul retro dell'unità.

**AV 3** per registrare mediante collegamento a prese VIDEO IN e AUDIO IN (sinistra e destra) sulla parte frontale dell'unità.

3. Inserire una cassetta registrabile.
4. Impostare una modalità di registrazione (SP o LP) premendo ripetutamente LP.
5. Riprodurre la cassetta o il disco nel componente esterno. Se il televisore è stato collegato al DVD+VCR, è possibile vedere la riproduzione del video.
6. Premere una volta REC/ITR per iniziare la registrazione.  
La spia REC nella finestra di visualizzazione si accende.
7. Premere STOP per interrompere la registrazione.

#### Nota:

- Prima di avviare la registrazione, verificare il punto di partenza della registrazione.
- Se la sorgente è protetta da copia mediante CopyGuard, non sarà possibile eseguire la registrazione con questa unità. Per maggiori dettagli, vedere la sezione "Copyright" a pagina 5.
- Per eseguire una registrazione di durata predeterminata, vedere la sezione Registrazione istantanea programmata.

### Copia da DVD a VCR

È possibile copiare i contenuti di un disco DVD su una Videocassetta.

1. Inserire il disco da copiare nel vassoio DVD e richiuderlo.
2. Inserire una Videocassetta vergine nel vassoio VCR.
3. Individuare il punto del disco DVD da cui iniziare la copia utilizzando le funzioni ► INDIETRO, AVANTI e PAUSA.  
Per ottenere risultati migliori, mettere in pausa la riproduzione dal punto in cui si desidera registrare.
4. Premere il tasto REC/ITR sul telecomando.  
Il DVD entra in modalità di riproduzione mentre il VCR entra in modalità di registrazione. Se viene visualizzato il menu del disco DVD, potrebbe essere necessario premere ► per avviare manualmente la copia.
5. Al termine della riproduzione del DVD, premere STOP per terminare la copia.

#### Nota:

- Se il DVD che si sta tentando di copiare è protetto, non sarà possibile eseguire la copia. La copia di dischi DVD codificati Macrovision è proibita. Nella finestra di visualizzazione viene visualizzato "LOCK".
- Al termine del filmato DVD occorre interrompere manualmente l'operazione di copia; in caso contrario, l'unità potrebbe continuare la riproduzione e ripetere la copia.
- Quando si interrompe la riproduzione del DVD durante la copia, la registrazione sul VCR viene automaticamente interrotta.

## Caratteristiche generali di riproduzione - DVD

Pulsanti	Operazioni	Discs
▲ (OPEN / CLOSE)	Apri o chiudi il vassoio del disco.	ALL
(PAUSE)	Durante la riproduzione, premere    per mettere in pausa la riproduzione.  Premere ripetutamente    per riprodurre fotogramma per fotogramma.	ALL DVD DivX
◀◀ / ▶▶	Durante la riproduzione, premere ◀◀ o ▶▶ per passare alla traccia/capitolo successivo o per tornare all'inizio della traccia/capitolo corrente.  Premere due volte brevemente ◀◀ per passare alla traccia/capitolo precedente.	ALL
◀◀ / ▶▶	Durante la riproduzione, premere ripetutamente ◀◀ oppure ▶▶ per selezionare la velocità di scansione desiderata. Disco DVD, DivX; 4 fasi MP3, WMA, Audio CD ; 3 fasi  Mentre la riproduzione è in pausa, premere ripetutamente ▶▶ per riprodurre al rallentatore (4 fasi).	ALL DVD DivX
REPEAT	Durante la riproduzione, premere ripetutamente REPEAT per selezionare la modalità di ripetizione desiderata. Dischi DVD video: Capitolo/Titolo/Off Dischi Audio CD, DivX/MP3/WMA: Traccia/Tutto/Off	ALL
A-B	Premere il pulsante A-B uno alla volta per selezionare il punto A e il punto B e ripete la sequenza dal punto A (punto di inizio) al punto B (punto di fine).	DVD DivX ACD
ZOOM	Durante la riproduzione o in pausa, premere ZOOM per ingrandire l'immagine a video (4 fasi). È possibile spostarsi nell'immagine ingrandita usando i pulsanti ◀▶▲▼. Per chiudere il menu, premere CLEAR.	DVD DivX
RANDOM	Premere RANDOM durante la riproduzione o a riproduzione interrotta per la riproduzione casuale.	ACD MP3 WMA
TITLE	Se il titolo del DVD ha un menu, questo viene visualizzato sullo schermo. In caso contrario, potrebbe apparire il menu del disco.	DVD
DISC MENU	Sullo schermo appare il menu del disco.	DVD
📺 (ANGLE)	Durante la riproduzione di un disco contenente scene registrate da angolazioni diverse, premere ripetutamente ANGLE per selezionare l'angolo desiderato.	DVD
⋮ (SUBTITLE)	Durante la riproduzione, premere ripetutamente SUBTITLE per selezionare la lingua dei sottotitoli.	DVD DivX
🔊 (AUDIO)	Premere ripetutamente AUDIO durante la riproduzione per ascoltare una lingua o una traccia audio differente.	DVD DivX

## Riproduzione di DVD

### Note sulle funzioni generali:

- Se si preme ►► una volta durante la ripetizione capitolo (traccia), la funzione viene annullata.
- Su alcuni DVD, la funzione di zoom potrebbe non essere supportata.
- Se si riproduce un disco DVD contenente scene registrate da diverse angolazioni, l'indicatore dell'angolazione sullo schermo della TV lampeggerà, per indicare che sono disponibili angolazioni diverse.
- La funzione Ripeti A-B è disponibile solo per la traccia corrente del CD audio.

## Caratteristiche aggiuntive

### Time Search **DVD** **DivX**

Per iniziare la riproduzione in un qualsiasi punto del disco:

1. Premere DISPLAY durante la riproduzione.
2. Premere ▲ / ▼ per selezionare l'icona dell'orologio: verrà visualizzato "--:--:--".
3. Utilizzare i pulsanti numerici per immettere l'ora di inizio da sinistra verso destra, indicando le ore, i minuti e i secondi. Se i numeri digitati sono errati, premere CLEAR per annullare le cifre immesse. Quindi, immettere il numero corretto.
4. Premere ENTER per confermare. La riproduzione inizierà dal momento indicato.

### Ricerca dei marcatori **DVD** **DivX**

#### Inserimento di un marcatore

È possibile avviare la riproduzione da un massimo di nove punti memorizzati. Per inserire un marcatore, premere MARKER nel punto del disco desiderato. Sullo schermo del televisore apparirà brevemente l'icona del marcatore. Ripetere la procedura per inserire fino a nove marcatori.

#### Per richiamare o annullare una scena marcata

1. Durante la riproduzione del disco, premere SEARCH. Sullo schermo viene visualizzato il menu di ricerca dei marcatori.
2. Entro 10 secondi premere ◀ / ▶ per selezionare un numero marcatore che si desidera richiamare o annullare.
3. Premere ENTER per avviare la riproduzione dalla scena marcata. Oppure premere CLEAR e il numero del marcatore viene cancellato dall'elenco.
4. Si può riprodurre qualsiasi marcatore inserendo il numero sul menu di ricerca del marcatore.

### Ultima memoria scena **DVD** **ACD**

Questo lettore memorizza l'ultima scena dall'ultimo disco riprodotto. L'ultima scena rimane in memoria anche se si rimuove il disco dal lettore o si spegne il lettore. Se si carica un disco la cui scena è stata memorizzata, la scena viene richiamata automaticamente.

#### Nota:

Questo lettore non memorizza le scene di un disco se viene spento prima di averne avviato la riproduzione.

### Salva schermo

Il salva schermo entra in funzione quando il lettore DVD resta in modalità di arresto per circa cinque minuti.

## Riproduzione di un CD audio o di un file MP3/WMA

Questa unità può riprodurre CD audio o supporti registrati con file MP3/WMA.

### MP3/ WMA/ Audio CD

Una volta inserito un supporto registrato con file MP3/WMA o un CD audio, sulla TV appare un menu. Premere ▲ / ▼ per selezionare un file/traccia, quindi premere PLAY o ENTER per avviare la riproduzione. È possibile utilizzare funzioni variabili di riproduzione. Vedere pag. 27-28.

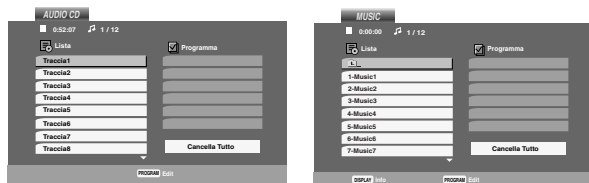

### ID3 TAG

- Durante la riproduzione di file che contengono informazioni come ad esempio traccia titoli è possibile visualizzare le informazioni premendo DISPLAY. [ Titolo, Artista, Album, Commento, Genere ]

### Suggerimenti:

- Premere DISC MENU per spostarsi alla pagina successiva.
- Su un CD con file MP3/WMA e JPEG, è possibile passare dal menu MP3/WMA a JPEG. Premere TITLE e MUSIC o PHOTO nella parte superiore delmenu.

### La compatibilità con il lettore di dischi contenenti file MP3/WMA è limitata secondo le seguenti modalità:

- Frequenza di campionamento: entro 8 - 48 kHz (MP3), entro 32 - 48kHz (WMA)
- Bit rate: entro 8 - 320kbps (MP3), 32 - 384 kbps (WMA)
- Il lettore non è in grado di leggere file MP3/WMA la cui estensione sia diversa da ".mp3" / ".wma".
- Il formato fisico del CD-R deve essere ISO 9660
- File MP3 / WMA registrati utilizzando un software che non è in grado di creare un file system (ad esempio Direct-CD) non possono essere riprodotti su questo lettore. Si consiglia l'uso di "Easy-CD Creator", che crea un file system ISO 9660.
- I nomi dei file devono contenere al massimo 8 lettere e l'estensione .mp3 o .wma.
- Essi non devono contenere caratteri speciali quali / ? \*."<>| ecc.
- Il numero totale dei file presenti in una cartella deve essere inferiore a 1000.

## Riproduzione programmata

La funzione Programma consente di memorizzare nella memoria del lettore le tracce preferite da qualsiasi disco. Un programma può contenere 30 tracce.

1. Inserire un CD audio o supporti registrati con file MP3/WMA. Viene visualizzato il menu AUDIO CD o MUSICA.

2. Premere PROGRAM. Appare il simbolo Ⓢ .

### Nota:

Premere nuovamente PROGRAM per uscire dalla modalità di modifica programma; il simbolo Ⓢ scompare.

3. Scegliere una traccia dall'elenco, quindi premere ENTER per inserire la traccia selezionata nell'elenco "Program". Ripetere per inserire ulteriori tracce all'elenco.
4. Selezionare la traccia che si desidera riprodurre dall'Elenco "Program".
5. Premere PLAY o ENTER per iniziare. Inizia la riproduzione nell'ordine in cui sono state programmate le tracce. La riproduzione si interrompe una volta completata la singola riproduzione di tutte le tracce programmate nell'elenco.
6. Per riprendere la riproduzione normale dalla riproduzione programmata, selezionare una traccia nell'elenco quindi premere PLAY.

### Ripetizione delle tracce programmate

Premere REPEAT per selezionare una modalità di ripetizione desiderata.

- Track: ripete la traccia corrente
- All: ripete tutte le tracce presenti nell'elenco "Program".
- Off(No display): non esegue alcuna ripetizione.

### Nota:

Se si preme ►► una volta durante la ripetizione traccia, la funzione viene annullata.

### Cancellazione di una traccia dall'elenco "Program"

1. In modalità di STOP, premere PROGRAM per visualizzare il simbolo Ⓢ .
2. Utilizzare ▲ ▼ ◀ ▶ per selezionare la traccia che si desidera cancellare dall'elenco "Program".
3. Premere CLEAR. Ripetere i passi 1-3 per cancellare ulteriori tracce dall'elenco.

### Cancellazione di tutto l'elenco "Program"

1. In modalità di STOP, premere PROGRAM per visualizzare il simbolo Ⓢ .
2. Utilizzare ▲ ▼ ◀ ▶ per selezionare "Clear All", quindi premere ENTER.

### Nota:

Quando l'unità viene spenta e il disco viene rimosso anche la programmazione viene cancellata.

## Visualizzazione di file JPEG

Questa unità può riprodurre supporti registrati con file JPEG.

1. Inserire un supporto con file JPEG. Sullo schermo del televisore viene visualizzato il menu Foto.

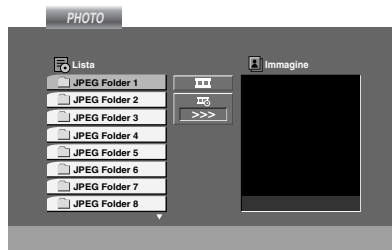

2. Premere ▲ / ▼ per selezionare una cartella, quindi premere ENTER. Viene visualizzato un elenco di file presenti nella cartella.
3. Se si desidera visualizzare un file in particolare, premere ▲ / ▼ per evidenziare un file quindi premere ENTER o PLAY.
4. Per tornare al menu PHOTO durante la visualizzazione delle immagini, premere STOP.

### Suggerimenti:

- Se ci si trova in un elenco di file e si desidera tornare all'elenco di cartelle precedente, utilizzare i pulsanti ▲ / ▼ per evidenziare [ ] e premere ENTER.
- Premere DISC MENU per spostarsi alla pagina successiva.
- Le opzioni per la velocità della presentazione sono tre [ ] : >>> (Veloce), >> (Normale) e > (Lenta). Utilizzare ▲ ▼ ◀ ▶ per evidenziare [ ]. Quindi, utilizzare ◀ / ▶ per selezionare l'opzione desiderata e premere ENTER.
- Su un disco con file MP3/WMA e JPEG, è possibile passare dal menu MP3/WMA a JPEG. Premere TITLE e MUSIC o PHOTO nella parte superiore del menu.
- Per nascondere il menu di guida durante la visualizzazione delle immagini, premere RETURN.

### Presentazione

Utilizzare ▲ ▼ ◀ ▶ per evidenziare [ ] (Panoramica) quindi premere ENTER.

### Fermo immagine

1. Premere PAUSE/STEP durante la presentazione. Il lettore passa alla modalità PAUSE.
2. Per tornare alla presentazione, premere PLAY oppure premere nuovamente PAUSE/STEP.

### Passaggio a un altro file

Durante la visione di un'immagine, premere. ◀◀ o ▶▶ cursore (◀ o ▶) una volta per avanzare al file successivo o tornare al file precedente.

### Zoom

Durante la visualizzazione delle immagini, premere ZOOM per ingrandire l'immagine a video (3 fasi). È possibile spostarsi nell'immagine ingrandita usando i pulsanti ◀ ▶ ▲ ▼.

### Rotazione dell'immagine

Durante la visione di un'immagine premere ▲ / ▼ per ruotare l'immagine in senso orario o antiorario.

### Per ascoltare MP3 musica guardando l'immagine **JPEG**

È possibile visualizzare file durante l'ascolto di file musicali MP3 registrati sullo stesso disco.

1. Inserire nel lettore il disco contenente i due tipi di file.
2. Premere TITLE per visualizzare il menu PHOTO.
3. Premere ▲ / ▼ per selezionare il file immagine.
4. Usare ▶ / ▼ per selezionare l'icona [ ] poi premere ENTER. Viene avviata la riproduzione. La riproduzione continua fino a quando non viene premuto il tasto STOP.

### Suggerimenti:

Per ascoltare solo la musica desiderata, programmare le tracce desiderate dal menu "MUSIC", quindi precedere come descritto sopra.

### La compatibilità dei dischi JPEG con questo lettore è soggetta alle limitazioni indicate di seguito:

- A seconda delle dimensioni e del numero di file JPEG, il lettore potrebbe impiegare alcuni minuti per leggere i contenuti del disco. Se non viene visualizzato il menu a schermo dopo alcuni minuti, alcuni dei file sono troppo grandi. In questo caso, ridurre le dimensioni dei file JPEG a meno di 5 milioni di pixel e masterizzare un altro disco.
- Il numero totale dei file presenti in una cartella deve essere inferiore a 1000.
- Alcuni dischi potrebbero non essere compatibili a causa di formati di registrazione o condizioni dei dischi diverse.
- Assicurarsi che i file selezionati abbiano estensione ".jpg" prima di copiarli nella struttura del CD.
- Se i file hanno estensione ".jpe" o "jpeg", salvarli in formato ".jpg".
- Nomi di file senza estensione ".jpg" non possono essere riprodotti con questa unità. Nonostante questo i file vengono visualizzati come file di immagine JPEG in Windows Explorer.

## Riproduzione di un file di filmato DivX

Con questo lettore DVD è possibile riprodurre file DivX.

1. Inserire un supporto con file DivX. Sullo schermo TV appare il menu MOVIE.

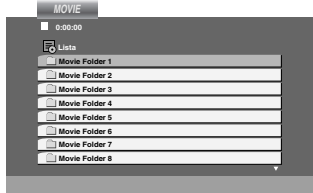

2. Premere ▲ / ▼ per selezionare una cartella, quindi premere ENTER. Viene visualizzato un elenco di file presenti nella cartella.
3. Se si desidera visualizzare un particolare file, premere ▲ / ▼ per selezionare un file, quindi premere ENTER oppure PLAY. È possibile utilizzare funzioni variabili di riproduzione. Vedere pag. 27-28.
4. Premere STOP per arrestare la riproduzione. Viene visualizzato il menu Movie.

### Suggerimenti:

- Se si è in un elenco di file e si desidera tornare all'elenco di cartelle superiore, utilizzare i tasti ▲ / ▼ del telecomando per selezionare , quindi premere ENTER.
- Premere DISC MENU per spostarsi alla pagina successiva.
- Su un CD con file MP3/WMA, JPEG e MOVIE, è possibile passare dal menu MUSIC a PHOTO e MOVIE. Premere TITLE e vengono visualizzati MUSIC, PHOTO e MOVIE nella parte superiore del menu.
- L'immagine non può essere visualizzata in modo appropriato durante la riproduzione DivX. Impostare il sistema TV su AUTO o sulla modalità PAL-60 per ripristinare l'immagine se disponibile.
- I sottotitoli del disco potrebbero non essere visualizzati in modo appropriato se i sottotitoli DivX vengono scaricati da internet.
- Se il menu di configurazione dei sottotitoli del disco non supporta la lingua dei sottotitoli DivX che si desidera riprodurre, i sottotitoli potrebbero non essere visualizzati correttamente.

### Informazioni per la visualizzazione dei sottotitoli del DivX

Se il sottotitolo non viene visualizzato correttamente durante la riproduzione, tenere premuto SUBTITLE per circa 3 secondi, quindi premere ◀ / ▶ per selezionare un altro codice lingua fino a visualizzare correttamente i sottotitoli.

### Nota:

Per essere visualizzato su questa unità il nome del file di sottotitoli DivX deve essere identificato con il nome del file DivX.

### La compatibilità con il lettore di dischi contenenti file DivX è limitata secondo le seguenti modalità:

- La risoluzione disponibile per i file DivX è inferiore a 720 x 576 (L x H) pixel.
- Il nome del file DivX ha un numero di caratteri limitato a 56.
- Se il file DivX contiene codice non supportato, viene visualizzato " \_ ".
- Se il numero di fotogrammi visualizzati è superiore a 30 fotogrammi al secondo, l'unità potrebbe non funzionare correttamente.
- Se la struttura audio e video del file registrato non è intervallata, viene trasmesso o solo l'audio o solo il video.
- Se il file è registrato con GMC, l'unità supporta solo livelli di registrazione a 1 punto.  
\* GMC?  
GMC è l'acronimo di Global Motion Compensation. Si tratta di uno strumento di codifica specificato nello standard MPEG4. Questa opzione è supportata da alcuni encoder MPEG4 come DivX. Esistono livelli diversi di codifica GMC, solitamente chiamati 1 punto, 2 punti o 3 punti GMC.

### File DivX riproducibili

.avi, .mpg, .mpeg

### Formato dei sottotitoli riproducibile

SubRip(\*.srt/\*.txt)  
SAMI(\*.smi)  
SubStation Alpha(\*.ssa/\*.txt)  
MicroDVD(\*.sub/\*.txt)  
SubViewer 1.0(\*.sub)  
SubViewer 2.0(\*.sub/\*.txt)  
TMPlayer(\*.txt)

### Formato codec riproducibile

"DIVX3.xx ", "DIVX4.xx ", "DIVX5.xx ",  
"MP43 ", "3IVX ".

## Riproduzione DVD VR formato Disco

Questa unità è in grado di riprodurre dischi DVD-R/RW utilizzando il formato video DVD finalizzato utilizzando un registratore DVD.

- L'unità riproduce dischi DVD-RW registrati utilizzando il formato Video Recording (VR).
1. Inserire un disco e chiudere il vassoio. La riproduzione inizia automaticamente.
  2. Il menu DVD-VR appare sullo schermo TV quando si premono i pulsanti DISC MENU durante la riproduzione.

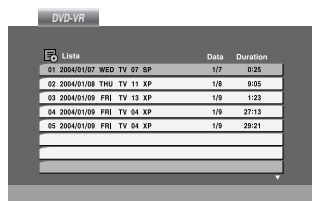

3. Premere ▲ / ▼ per selezionare una traccia, quindi premere PLAY o ENTER per avviare la riproduzione.
4. Premere DISC MENU per spostarsi al menu elenco.

### Nota:

- Dischi DVD-R/RW non finalizzati non possono essere riprodotti con questo lettore.
- Alcuni DVD-VR sono costituiti da dati CPRM da DVD RECORDER. Il lettore non supporta questo tipo di dischi.

### Dettagli sulla tecnologia CPRM

CPRM è un sistema di protezione da copia che consente la registrazione di trasmissioni protette da copia multipla. L'acronimo CPRM significa Content Protection for Recordable Media (protezione dei contenuti per supporti registrabili).

### Controllo di altri TV con il telecomando

Il livello del suono, la sorgente di ingresso, e il commutatore di accensione, sono controllabili anche nel caso di televisori non di produzione LG. Se il vostro televisore è incluso nella tabella sotto riportata, impostare il codice costruttore appropriato.

1. Tenendo schiacciato il tasto TV POWER, premere i tasti numerici per selezionare il codice costruttore del vostro TV (vedere la tabella sotto).
2. Rilasciare il tasto TV POWER.

#### Numeri di Codice dei TV controllabili

Qualora fosse riportato più di un codice numerico, provare a introdurli uno alla volta fino a trovarne uno che funzioni con il vostro apparecchio TV

Costruttore	Numero di codice
LG / GoldStar	1 (Default), 2
Zenith	1, 3, 4
Samsung	6, 7
Sony	8, 9
Hitachi	4

#### Nota:

- A seconda del tipo di televisore usato, alcuni, o tutti, i tasti di comando dell'apparecchio TV potrebbero non funzionare, anche introducendo il corretto numero di codice.
- Se si introduce un nuovo numero di codice, il numero di codice introdotto precedentemente viene cancellato.
- Quando si sostituiscono le batterie del telecomando, il numero di codice precedentemente impostato potrebbe essere reinizializzato al valore predefinito. Impostare di nuovo il numero di codice appropriato.

### Manutenzione e assistenza

Consultare le informazioni fornite in questo capitolo prima di contattare un tecnico dell'assistenza.

#### Maneggiare l'unità

##### Durante il trasporto dell'unità

Conservare il cartone di trasporto originale e il materiale dell'imballo. Se occorre trasportare l'unità, per ottenere la massima protezione è possibile reimballare il prodotto nell'imballo originale fornito dalla fabbrica.

##### Tenere pulite le superfici esterne

- Non utilizzare liquidi volatili in prossimità dell'unità, come ad esempio spray insetticida.
- Non lasciare nastri o prodotti di plastica a contatto con l'unità per un lungo periodo di tempo, dato che possono lasciare segni permanenti sulla superficie.

##### Pulizia dell'unità

Per pulire l'unità, utilizzare un panno morbido e asciutto. Se le superfici sono estremamente sporche, utilizzare un panno morbido leggermente imbevuto con una soluzione detergente non aggressiva.

Non utilizzare solventi aggressivi come ad esempio alcol, benzene o diluenti, dato che questi prodotti possono danneggiare la superficie dell'unità.

##### Manutenzione dell'unità

Il lettore DVD è un dispositivo di precisione ad alta tecnologia.

Se le lenti della testina ottica e le parti della guida dei dischi sono sporche o logorate, la qualità dell'immagine potrebbe diminuire.

A seconda dell'ambiente di funzionamento, sono consigliate ispezioni e manutenzioni regolari dopo ogni 1.000 ore di utilizzo.

Per i dettagli, contattare il rivenditore più vicino.

## Elenco dei codici lingua e area

### Elenco codici lingua

Utilizzare questo elenco per inserire la lingua desiderata per le seguenti impostazioni iniziali: Linguaggio Audio, Sottotitoli Disco, Menu Disco.

Lingua	Codice	Lingua	Codice	Lingua	Codice	Language	Codice
Abkhazian	6566	Figiano	7074	Lingala	7678	Singalese	8373
Afar	6565	Finlandese	7073	Lituano	7684	Slovacco	8375
Africano	6570	Francese	7082	Macedone	7775	Sloveno	8376
Albanese	8381	Frisone	7089	Malgascio	7771	Somalo	8379
Amharico	6577	Gallego	7176	Malese	7783	Spagnolo	6983
Arabo	6582	Georgiano	7565	Malayalam	7776	Sudanese	8385
Armeno	7289	Tedesco	6869	Maltese	7784	Swahili	8387
Assamese	6583	Greco	6976	Maori	7773	Svedese	8386
Aymara	6588	Groenlandese	7576	Marathi	7782	Tagal	8476
Azerbaijani	6590	Guarani	7178	Moldavo	7779	Tajiko	8471
Bashkir	6665	Gujarati	7185	Mongolo	7778	Tamil	8465
Basco	6985	Hausa	7265	Nauruano	7865	Tatar	8484
Bengalese	6678	Ebreo	7387	Nepali	7869	Telugu	8469
Bhutan	6890	Hindi	7273	Norvegese	7879	Thailandese	8472
Bihari	6672	Ungaro	7285	Oriya	7982	Tibetano	6679
Bretone	6682	Islandese	7383	Punjabi	8065	Tigrinya	8473
Bulgaro	6671	Indonesiano	7378	Pashtu	8083	Tongano	8479
Birmano	7789	Interlingua	7365	Persiano	7065	Turco	8482
Bielorusso	6669	Irlandese	7165	Polacco	8076	Turkmeno	8475
Cambogiano	7577	Italiano	7384	Portoghese	8084	Twi	8487
Catalano	6765	Giapponese	7465	Quechua	8185	Ucraino	8575
Cinese	9072	Giavaneese	7487	Retoromanzo	8277	Urdu	8582
Corsico	6779	Kannada	7578	Rumeno	8279	Uzbeco	8590
Croato	7282	Kashmiri	7583	Russo	8285	Vietnamita	8673
Ceco	6783	Kazako	7575	Samoano	8377	Volapük	8679
Danese	6865	Kirghiso	7589	Sanscrito	8365	Gallese	6789
Olandese	7876	Coreano	7579	Scots Gaelic	7168	Wolof	8779
Inglese	6978	Curdo	7585	Serbo	8382	Xhosa	8872
Esperanto	6979	Laothiano	7679	Serbo-Croato	8372	Yiddish	7473
Estone	6984	Latino	7665	Shona	8378	Yoruba	8979
Faroese	7079	Lettone	7686	Sindhi	8368	Zulu	9085

### Elenco codici area

Utilizzare questo elenco per inserire il proprio paese.

Area	Codice	Area	Codice	Area	Codice	Area	Codice
Afghanistan	AF	Etiopia	ET	Malaysia	MY	Arabia Saudita	SA
Argentina	AR	Fiji	FJ	Maldive	MV	Senegal	SN
Australia	AU	Finlandia	FI	Messico	MX	Singapore	SG
Austria	AT	Francia	FR	Monaco	MC	Repubblica Slovacca	SK
Belgio	BE	Germania	DE	Mongolia	MN	Slovenia	SI
Bhutan	BT	Gran Bretagna	GB	Marocco	MA	Sud Africa	ZA
Bolivia	BO	Grecia	GR	Nepal	NP	Corea del Sud	KR
Brasile	BR	Groenlandia	GL	Paesi Bassi	NL	Spagna	ES
Cambogia	KH	Heard and McDonald Islands	HM	Antille Paesi Bassi	AN	Sri Lanka	LK
Canada	CA	Hong Kong	HK	Nuova Zelanda	NZ	Svezia	SE
Cile	CL	Ungheria	HU	Nigeria	NG	Svizzera	CH
Cina	CN	India	IN	Norvegia	NO	Taiwan	TW
Colombia	CO	Indonesia	ID	Oman	OM	Thailandia	TH
Congo	CG	Israele	IL	Pakistan	PK	Turchia	TR
Costa Rica	CR	Italia	IT	Panama	PA	Uganda	UG
Croazia	HR	Giamaica	JM	Paraguay	PY	Ucraina	UA
Repubblica Ceca	CZ	Giappone	JP	Filippine	PH	Stati Uniti	US
Danimarca	DK	Kenya	KE	Polonia	PL	Uruguay	UY
Ecuador	EC	Kuwait	KW	Portogallo	PT	Uzbekistan	UZ
Egitto	EG	Libia	LY	Romania	RO	Vietnam	VN
El Salvador	SV	Lussemburgo	LU	Federazione Russa	RU	Zimbabwe	ZW

## Risoluzione problemi

Controllare nella seguente guida la possibile causa di un problema prima di contattare il servizio clienti.

Sintomo	Cause	Soluzione
Manca corrente.	<ul style="list-style-type: none"> <li>Il cavo di alimentazione non è collegato.</li> </ul>	<ul style="list-style-type: none"> <li>Collegare correttamente il cavo di alimentazione alla presa..</li> </ul>
L'interruttore è acceso, ma il lettore DVD non funziona.	<ul style="list-style-type: none"> <li>Non è stato inserito alcun disco.</li> </ul>	<ul style="list-style-type: none"> <li>Inserire un disco.</li> </ul>
Nessuna immagine.	<ul style="list-style-type: none"> <li>Il televisore non è impostato per la ricezione di segnali di uscita DVD</li> </ul>	<ul style="list-style-type: none"> <li>Selezionare la modalità input video sul televisore in modo che l'immagine del lettore DVD appaia sullo schermo TV.</li> </ul>
	<ul style="list-style-type: none"> <li>Il cavo video non è collegato correttamente.</li> </ul>	<ul style="list-style-type: none"> <li>Collegare correttamente il cavo video nel connettore.</li> </ul>
	<ul style="list-style-type: none"> <li>Il modo Progressive Scan è impostato su "On" nel menù di setup ma la connessione è verso un televisore standard (analogico).</li> </ul>	<ul style="list-style-type: none"> <li>Impostare il modo Progressive Scan su "Off" (vedere a pagina 17)</li> </ul>
Nessun suono.	<ul style="list-style-type: none"> <li>Il televisore non è impostato per la ricezione di segnali output DVD.</li> </ul>	<ul style="list-style-type: none"> <li>Selezionare la modalità input del ricevitore audio in modo da poter ascoltare il suono dal lettore DVD</li> </ul>
	<ul style="list-style-type: none"> <li>I cavi audio non sono collegati correttamente.</li> </ul>	<ul style="list-style-type: none"> <li>Collegare correttamente il cavo audio nel connettore.</li> </ul>
La riproduzione è cattiva	<ul style="list-style-type: none"> <li>L'interruttore dell'impianto è collegato con il cavo audio è spento</li> </ul>	<ul style="list-style-type: none"> <li>Accendere l'impianto collegato con il cavo audio.</li> </ul>
Il lettore DVD non inizia la riproduzione.	<ul style="list-style-type: none"> <li>L'Uscita Audio Digitale è nella posizione sbagliata.</li> </ul>	<ul style="list-style-type: none"> <li>Posizionare l'Uscita Audio Digitale nella posizione corretta, quindi accendere nuovamente il lettore DVD premendo POWER.</li> </ul>
	<ul style="list-style-type: none"> <li>Il disco è sporco.</li> <li>I canali TV non sono sintonizzati in correttamente</li> </ul>	<ul style="list-style-type: none"> <li>Pulire il disco.</li> <li>Controllare la sintonia, ripetere l'operazione di sintonia</li> </ul>
	<ul style="list-style-type: none"> <li>È stato inserito un disco non riproducibile.</li> </ul>	<ul style="list-style-type: none"> <li>Inserire un disco riproducibile.(Verificare il tipo di disco e Codice area.)</li> </ul>
	<ul style="list-style-type: none"> <li>Il disco è stato inserito capovolto.</li> </ul>	<ul style="list-style-type: none"> <li>Posizionare il disco con il lato della riproduzione in basso.</li> </ul>
	<ul style="list-style-type: none"> <li>Il disco non è posizionato nella guida.</li> </ul>	<ul style="list-style-type: none"> <li>Posizionare il disco nel cassetto in modo corretto all'interno della guida.</li> </ul>
	<ul style="list-style-type: none"> <li>Il disco è sporco.</li> </ul>	<ul style="list-style-type: none"> <li>Pulire il disco.</li> </ul>
	<ul style="list-style-type: none"> <li>È stato impostato un livello di classificazione.</li> </ul>	<ul style="list-style-type: none"> <li>Disattivare la funzione Livello o cambiare il livello di classificazione.</li> </ul>
Il telecomando non funziona correttamente.	<ul style="list-style-type: none"> <li>C'è un ostacolo tra il percorso del telecomando e questa unità</li> </ul>	<ul style="list-style-type: none"> <li>Eliminare gli ostacoli.</li> </ul>
	<ul style="list-style-type: none"> <li>Le pile del telecomando sono scariche.</li> </ul>	<ul style="list-style-type: none"> <li>Sostituire le pile.</li> </ul>
Non si riesce ad inserire una videocassetta.	<ul style="list-style-type: none"> <li>Nel vano è già presente un'altra videocassetta?</li> </ul>	<ul style="list-style-type: none"> <li>Estrarre il nastro.</li> </ul>
Non si riesce a riprodurre l'audio stereo Hi-Fi.	<ul style="list-style-type: none"> <li>La modalità audio non è impostata correttamente .</li> </ul>	<ul style="list-style-type: none"> <li>Selezionare "STEREO" premendo ripetutamente "AUDIO" sul telecomando.</li> </ul>

## Specifiche

### Generalità

Requisiti elettrici	AC 200-240V, 50/60 Hz
Consumo	17W
Dimensioni (circa)	430 X 78.5 X 265 mm (w/h/d)
Peso (circa)	4.2 kg
Temperatura d'esercizio	5°C to 35°C (da 41°F a 95°F)
Umidità d'esercizio	da 5 % a 90 %
Orologio incorporato	Con ciclo da 24 ore
Modulazione RF	Su canali 22-68 (regolabile)

### Sistema

Laser	Semiconduttore laser, lunghezze d'onda 650 nm
Testine video	6 a doppio azimuth, con scansione elicoidale
Sistema di segnale	PAL
Risposta in frequenza	DVD (PCM 96 kHz): da 8 Hz a 44 kHz DVD (PCM 48 kHz): da 8 Hz a 22 kHz CD: da 8 Hz a 20 kHz
Rapporto segnale-rumore	Oltre 100dB (solo connettori ANALOG OUT)
Distorsione armonica	inferiore a 0,008%
Range dinamico	oltre 100 dB (DVD) oltre 95 dB (CD)

### Inputs (VCR)

Audio	-6.0dBm, superiore a 10 kohms (SCART) -6.0dBm, superiore a 47 kohms (RCA)
Video	1.0 Vp-p, 75 ohms, bilanciato (SCART/RCA)

### Outputs (DVD)

Uscita video (VIDEO OUT)	1 V p-p 75 Ω, sync negativo
Uscita "Componente video " (Progressive Scan)	(Y) 1,0 V (p-p) 75 Ω, sync negativo, jack RCA x 1 (Pb)/(Pr) 0.7 V (p-p), 75 Ω, jack RCA x 2
Uscita RGB	0,7 V (p-p), 75 Ω
Uscita audio (coassiale)	0,5 V (p-p), 75 Ω, jack RCA x 1
Uscita audio (analogica)	2,0 V rms (1 KHz, 0 dB), 600 Ω, jack RCA (sinistro [L], destro [R])x2/SCART (verso la TV)

### Outputs (VCR)

Audio	-6.0dBm, inferiore a 1 kohms (SCART)
Video	1.0Vp-p, 75 ohms, non bilanciato (SCART)
Uscita RGB	0,7 V (p-p), 75 Ω

- Modelli e specifiche tecniche possono subire modifiche senza preavviso.

P/NO: MFL56842642