



## MANUALE D'USO DEL TELEVISORE LCD

### MODELLI DI TELEVISORE LCD

19LG30\*\*

22LG30\*\*

26LG30\*\*



Marchio della DVB Digital Video  
Broadcasting Project (dal 1991 al 1996)

**Numeri identificativi:** 5661 : 19LG3000-ZA  
5662 : 22LG3000-ZA  
5663 : 26LG3000-ZA  
5724 : 19LG3010-ZB  
5745 : 22LG3010-ZB

Leggere accuratamente questo manuale prima di usare il televisore.

Conservare il manuale per riferimenti futuri.

Registrare il numero di modello ed il numero di serie del televisore.

Fare riferimento all'etichetta sul retro e riferire le informazioni al rivenditore quando si richiede l'assistenza.

### Dichiarazione di conformità

La società LG Electronics Italia S.p.A. dichiara che il televisore a colori LG 19LG3000/19LG3010/22LG3000/22LG3010/26LG3000 è costruito in conformità alle prescrizioni del 28/12/95 ed in particolare è conforme a quanto indicato nell'art. 2, comma 1 dello stesso decreto.

Questo apparecchio è fabbricato nel rispetto delle disposizioni di cui al D.M. 26/03/92 ed in particolare è conforme alle prescrizioni del Art. 1 dello stesso decreto ministeriale.

# ACCESSORI

Assicurarsi che la confezione del televisore includa i seguenti accessori. Se manca qualsiasi elemento mettersi in contatto con il rivenditore presso cui è stato acquistato il televisore.

- Le immagini mostrate possono essere diverse dal televisore acquistato



Manuale dell'utente

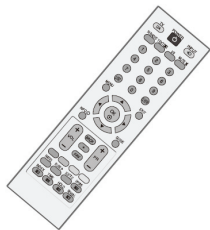

Telecomando



Batterie



Cavo d'alimentazione

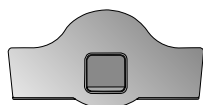

Copertura protettiva (19/22LG30\*\*)

Oppure

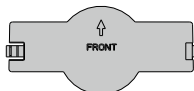

Copertura protettiva (26LG30\*\*)

Questa funzione non è disponibile per tutti i modelli



### Panno lucidante

Panno lucidante da usare sullo schermo.

Pulire delicatamente le macchie o le impronte digitali sulla superficie del televisore usando il panno lucidante.

Non applicare forza eccessiva. Diversamente si possono provocare graffi o decolorazioni.

Solo 19/22LG30\*\*

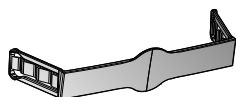

Fermaglio passacavi

Solo 26LG30\*\*



**Bulloni per l'assemblaggio della base**  
(fare riferimento a pagina 9)



**1 vite per fissare la base**  
(fare riferimento a pagina 6)

# Contenuti

ACCESSORI .....	2
ISTRUZIONI PER LA SICUREZZA / AVVISI .....	5

## PREPARAZIONE

Controlli del pannello frontale .....	6
Informazioni del pannello posteriore.....	8
Installare il televisore con prudenza in modo che il prodotto non cada.....	10
Regolazione dello schermo .....	12
Sistema di protezione Kensington .....	12
Quando non si usa il supporto per l'applicazione da tavolo .....	14
Collegamento dell'antenna .....	15

## INSTALLAZIONE DI ATTREZZATURE ESTERNE

Installazione del ricevitore HD .....	16
Configurazione output audio digitale .....	17
Installazione del lettore DVD .....	18
Installazione del videoregistratore .....	20
Inserimento del modulo CI .....	23
Installazione del PC.....	23
Collegamento usando il cavo HDMI a DVI .....	24
Configurazione automatica (solo per la modalità RGB [PC]).....	26
Regolazione di Posizione dello schermo, Dimensioni e Fase.....	27
Selezione della risoluzione.....	28

## GUARDARE LA TV / CONTROLLO PROGRAMMI

Funzioni dei tasti del telecomando .....	29
Accendere il televisore .....	31
Selezione dei canali.....	31
Regolazione del volume .....	31
Selezioni e regolazioni del menu.....	32
Sintonizzazione automatica dei canali.....	33
Selezione della lingua (solo in modalità digitale).....	34
Sintonizzazione manuale dei canali (in modalità digitale) .....	36
Sintonizzazione manuale dei canali (in modalità analogica) .....	37
Ignorare i canali.....	38
Cambio dei canali.....	39

Sintonizzare con precisione i canali (in modalità analogica) .....	40
Elenco degli input .....	42
Guida TV elettronica (EPG: Electronic Program Guide) (in modalità digitale).....	43
Attivare e disattivare la guidaTV elettronica .....	43
Selezionare un canale .....	43
Funzioni dei tasti in modalità guida TV elettronica .....	44

## CONTROLLI IMMAGINE

Controllo dimensioni immagine (formato immagine).....	45
Impostazioni immagine predefinite .....	47
Modalità immagine predefinite .....	47
Temperatura colore (Media/Calda/Fredda) ....	48
Regolazione manuale dell'immagine.....	49
Modalità Immagine – opzione Utente.....	49
Tecnologia di miglioramento dell'immagine .....	50
Modalità AV.....	51

## CONTROLLO SONORO

Regolazione dell'impostazione audio - modalità Utente .....	52
Impostazioni audio predefinite - Modalità Audio .....	53
Bilanciamento .....	54
Surround virtuale .....	55
Regolatore automatico del volume (AVL).....	56
Selezione dell'output audio digitale .....	57
Attivazione e disattivazione delle casse del televisore .....	58
Tipo.....	59

## CONTROLLO DELLE OPZIONI

Selezione della lingua del menu.....	60
Impostazione del fuso orario .....	61
Impostazione dell'orologio .....	62
Impostazione de timer d'accensione/ spegnimento automatico .....	63
Impostazione del timer di disattivazione.....	64
Sottotitoli.....	65
Lingua del Televideo.....	66
Diagnostiche.....	67
Informazioni CI (Common Interface) .....	68

## **CONTROLLO PARENTALE / VALUTAZIONI**

Impostare la password ed il sistema di blocco ...	69
Blocco canali .....	70
Supervisione canali .....	71
Blocco tasti .....	72

## **TELEVIDEO**

Contenuti	Attivazione/Disattivazione.....	73
	Testo Simple .....	73
	Testo Top .....	73
	Funzioni speciali del Televideo .....	74

## **TELEVIDEO DIGITALE**

Servizio di Televideo digitale .....	75
Servizio di Televideo digitale .....	75

## **APPENDICE**

Inizializzazione (ripristino delle impostazioni sui valori predefiniti).....	76
Risoluzione dei problemi .....	77
Manutenzione .....	79
Specifiche del prodotto .....	80

## ISTRUZIONI PER LA SICUREZZA / AVVISI

- Il prodotto non deve essere esposto a gocciolamenti o spruzzi; inoltre sul prodotto non devono essere collocati oggetti riempiti con liquidi, come vasi.
- Gli apparati di Classe I devono essere collegati ad una presa di corrente con messa a terra.
- La spina dell'attrezzatura è usata come dispositivo di scollegamento dell'apparato che deve essere sempre accessibile e pronta all'uso.
- L'eccessiva pressione sonora delle cuffie e degli auricolari può provocare la perdita dell'udito. La regolazione sul valore massimo dell'equalizzatore aumenta la tensione d'uscita di cuffie e auricolari e quindi del livello di pressione sonora.
- Con questa attrezzatura deve essere usato un cavo d'alimentazione omologato. Devono essere prese in considerazione tutte le leggi di stato relative all'installazione e/o normative relative all'attrezzatura. Deve essere usato un cavo d'alimentazione di capacità non inferiore ai comuni cavi flessibili di PVC.
- Il televisore LCD è solo per uso d'intrattenimento; le attività di presentazione visiva sono escluse.

# PREPARAZIONE

## Controlli del pannello frontale

- Le immagini mostrate possono essere diverse dal televisore acquistato.
- Se sullo schermo del televisore c'è una pellicola protettiva, rimuoverla e pulire il televisore con il panno lucidante.

### Modelli di televisore LCD: (Solo 26LG30\*\*)

PREPARAZIONE

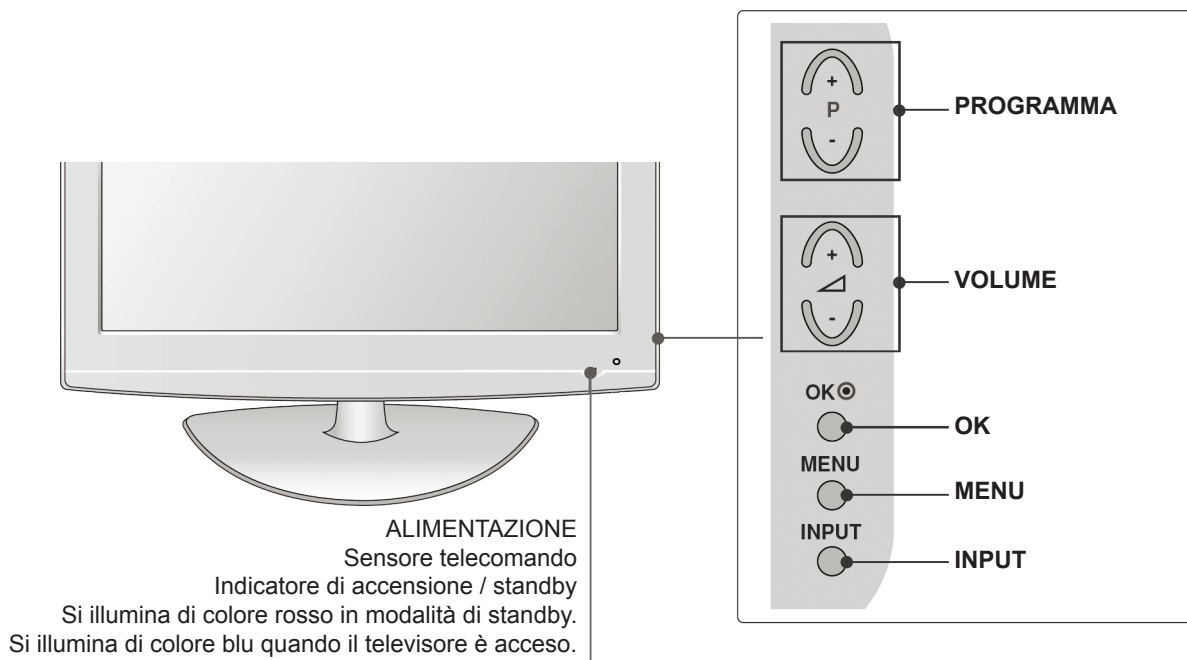

### Attaccare il televisore ad un tavolo (solo 26LG30\*\*)

Il televisore deve essere attaccato al tavolo così che non possa essere spostato avanti/indietro, provocando potenziali danni al prodotto. Usare solo la vite fornita in dotazione.

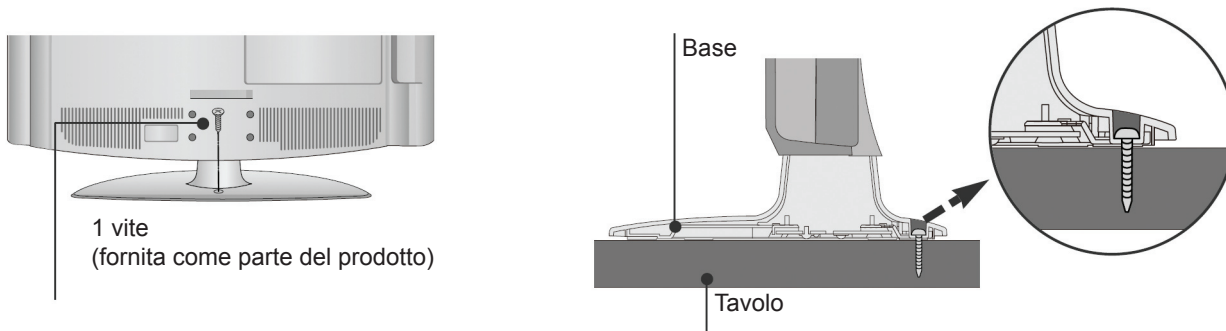

#### ! AVVISO

- Per impedire al televisore di cadere, deve essere fissato al pavimento/alla parete come indicato nelle istruzioni. Il capovolgimento, i vacillamenti o dondolamenti della macchina possono provocare lesioni.

## Modelli di televisore LCD: (Solo 19/22LG30\*\*)

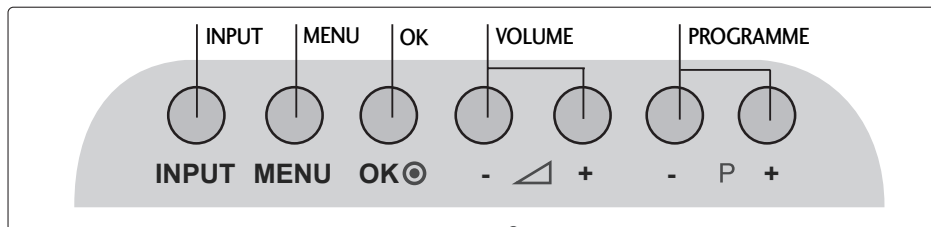

### ALIMENTAZIONE

Sensore telecomando

Indicatore di accensione / standby

- Si illumina di colore rosso in modalità di standby.
- Si illumina di colore blu quando il televisore è acceso.

# PREPARAZIONE

## Informazioni del pannello posteriore

PREPARAZIONE

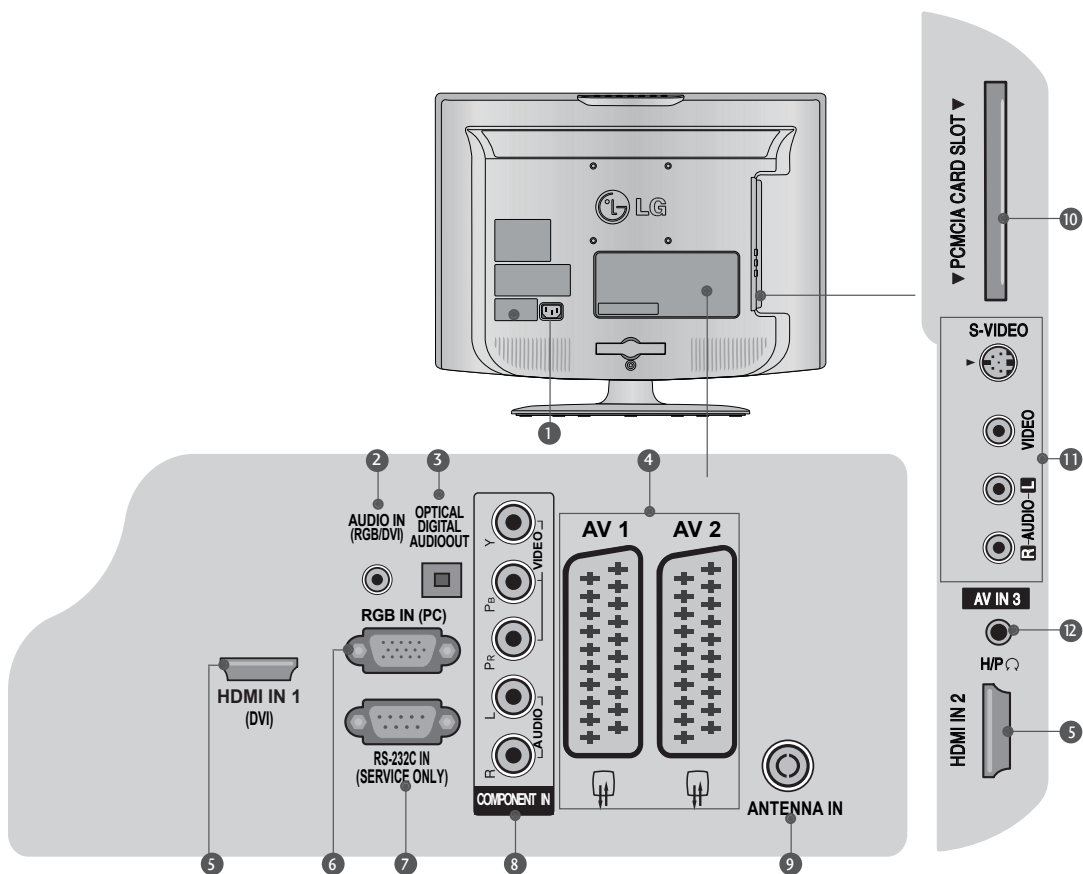

### ❶ Presa cavo d'alimentazione

Questo televisore funziona con alimentazione CA. La tensione è indicata nella pagina delle Specifiche. Non tentare mai di usare il televisore con l'alimentazione CC.

### ❷ Input audio RGB/DVI

Collegare l'audio del PC o DVI.

### ❸ OUTPUT AUDIO DIGITALE OTTICO

Collegare l'audio digitale di vari tipi di attrezzature.  
Nota: Queste porte non funzionano in modalità di standby.

### ❹ Presa Euro SCART (AV1/AV2)

Collegare a questi connettori l'input od output della presa SCART di un dispositivo esterno.

### ❺ Input HDMI

Collegare il segnale HDMI al segnale HDMI IN o DVI (VIDEO) alla porta HDMI/DVI usando il cavo DVI a HDMI.

### ❻ Input RGB

Collegare l'output del PC.

### ❼ PORTA RS-232C IN (SOLO PER L'ASSISTENZA)

### ❽ Input Componente

Collegare a questi connettori un dispositivo video/audio componente.

### ❾ Input antenna

Collegare a questo connettore l'antenna RF.

### ❿ Alloggio scheda PCMCIA (Personal Computer Memory Card International Association)

(Questa funzione non è disponibile in tutti i paesi.)

### ⓫ Input Audio/Video

Collegare a questi connettori l'output audio/video di un dispositivo esterno.

#### Input S-Video

Collegare l'output S-Video di un dispositivo S-Video.

### ⓬ Presa cuffie

Collegare a questa presa lo spinotto delle cuffie.

## Installazione della base

Quando si monta la base di tipo da tavolo, accertarsi che il bullone sia ben stretto. (Se non è stretto completamente il prodotto può inclinarsi in avanti dopo l'installazione.) Se si stringe troppo, il bullone può deviare in seguito all'abrasione della parte stretta del bullone.

(26LG30\*\*)

- 1 Appoggiare delicatamente lo schermo del televisore su una superficie imbottita per proteggerlo da danni.

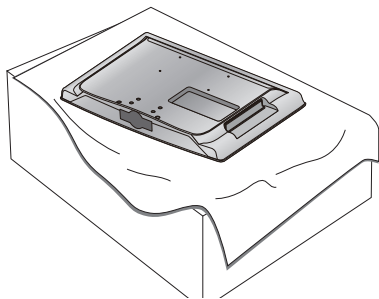

- 3 Montare il televisore come mostrato.

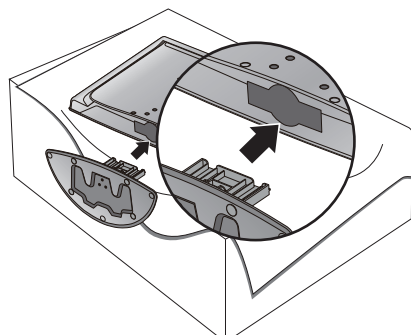

- 2 Montare le parti del **corpo della base** sulla **copertura della base** del televisore.

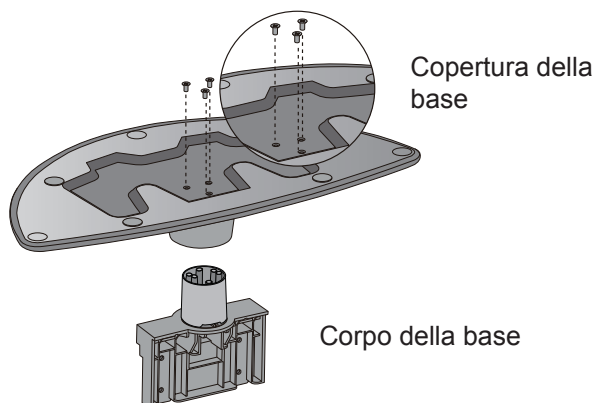

- 4 Stringere i 4 bulloni usando i fori sul retro del televisore.

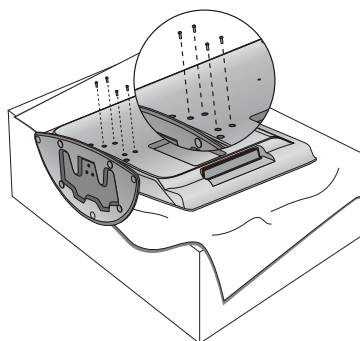

(Solo 19/22LG30\*\*)

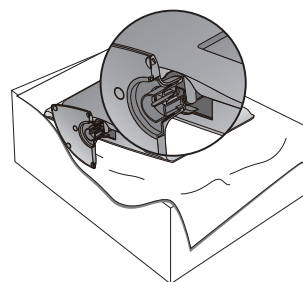
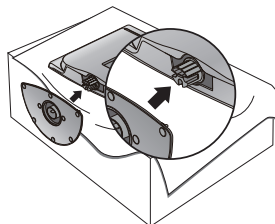
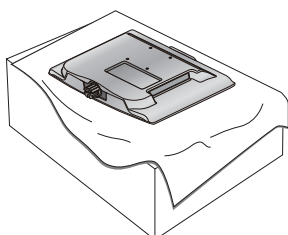

- 1 Appoggiare delicatamente lo schermo del televisore su una superficie imbottita per proteggerlo da danni.

- 2 Montare il televisore come mostrato.

# PREPARAZIONE

## Installare il televisore con prudenza in modo che il prodotto non cada.

PREPARAZIONE

- Sarà necessario acquistare i componenti necessari per fissare il televisore alla parete.
- Mettere il televisore vicino alla parete per evitare che cada se è spinto accidentalmente.
- Le istruzioni che di seguito illustrano il modo più sicuro per installare il televisore, che è poi fissato alla parete, evitando la possibilità che cada in avanti quando è tirato. Questo impedisce al televisore di cadere addosso alle persone provocando lesioni. Impedisce anche di provocare danni al televisore. Assicurarsi che i bambini non si arrampichino o appendano al televisore..

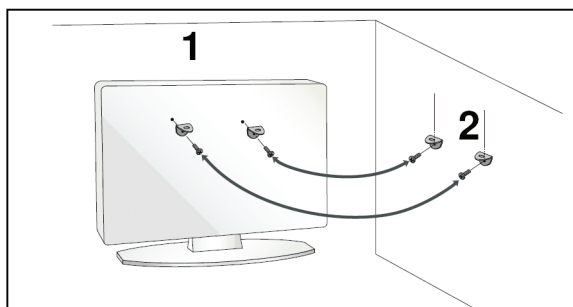
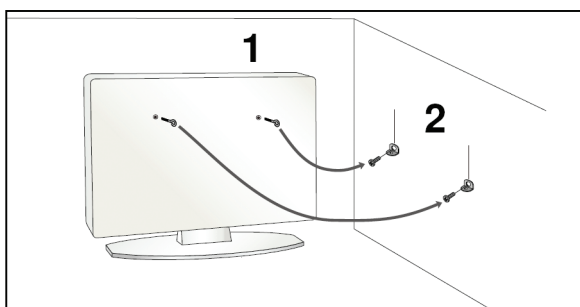

- 1 Usare anelli di attacco o staffe/bulloni per televisore per fissare il televisore alla parete come mostrato nell'immagine.  
(Se il televisore ha dei bulloni negli anelli di attacco, allentarli.)  
\* Inserire gli anelli di attacco o staffe/bulloni per televisore e stringerli nei fori superiori.
- 2 Fissare al muro le staffe a muro usando dei bulloni. Adattare l'altezza della staffa montata sulla parete.

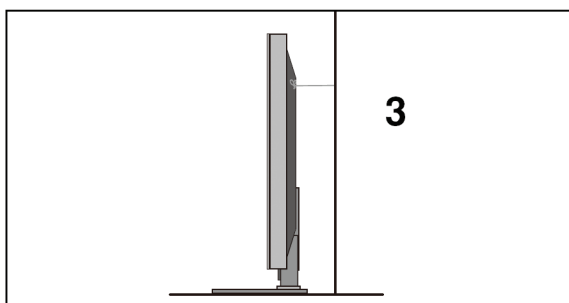

- 3 Usare una corda robusta per attaccare il televisore. È più sicuro attaccare la corda in modo che sia orizzontale rispetto la parete ed il televisore..

### ! NOTA

- ▶ Prima di spostare il televisore staccare la corda.
- ▶ Usare un ripiano o un mobile sufficientemente robusto e spazioso per supportare le dimensioni ed il peso del televisore.
- ▶ Per usare in sicurezza il televisore, accertarsi che l'altezza della staffa sulla parete e quella della staffa sul televisore siano uguali.

# Copertura posteriore per l'organizzazione dei cavi

## 26LG30\*\*

- 1 Collegare i cavi come necessario.

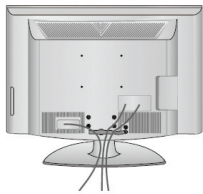

- 2 Aprire il **FERMAGLIO PASSACAVI** come mostrato e passare i cavi.

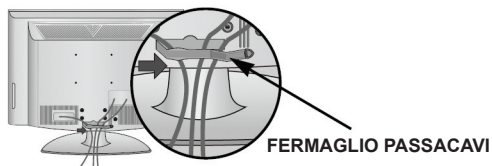

- 3 Chiudere il **FERMAGLIO PASSACAVI** come mostrato.

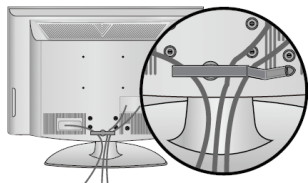

## 19/22LG30\*\*

- 1 Collegare i cavi come necessario.

Fare riferimento alla sezione Installazione di attrezzature esterne, per collegare altre attrezzature.

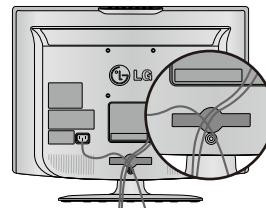

- 2 Installare il **FERMAGLIO PASSACAVI** come mostrato.

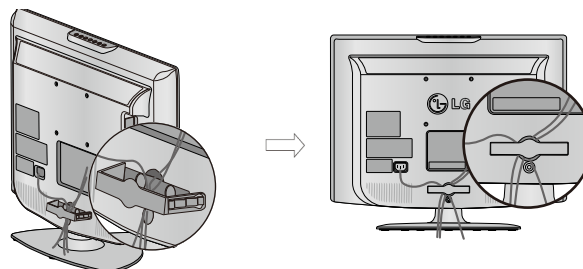

## Come si rimuove il fermaglio passacavi (per 19/22LG30\*\*)

Per prima cosa, premere il fermaglio passacavi. Tenere con entrambe le mani il FERMAGLIO PASSACAVI e tirarlo indietro.

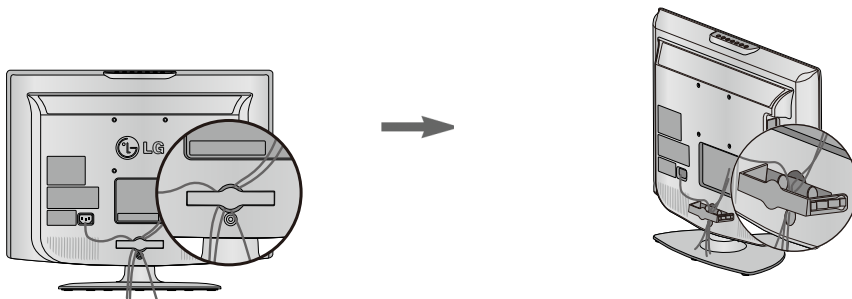

### ! NOTA

- Non usare il FERMAGLIO PASSACAVI per sollevare il televisore.
- Se il televisore cade, si possono subire lesioni e si può danneggiare il televisore.

# PREPARAZIONE

## Regolazione dello schermo

(Solo 19/22LG30\*\*)

- Le immagini mostrate possono essere diverse dal televisore acquistato.
- Regolare la posizione del pannello in vari modi fino ad ottenere migliore comfort visivo.

• Capacità d'inclinazione

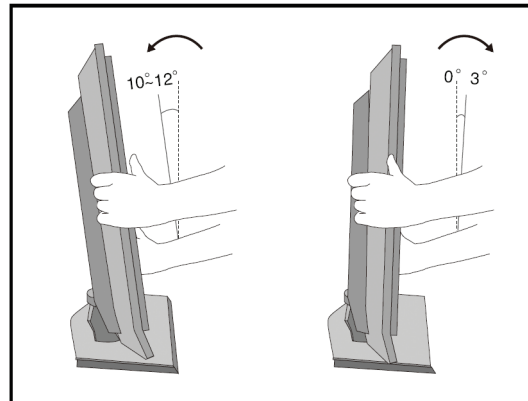

PREPARAZIONE

## Collocazione (Solo 19/22LG30\*\*)

Collocare il televisore in modo che luce artificiale abbagliante o la luce diretta del sole non cada sullo schermo. Bisogna prestare attenzione affinché il televisore non sia esposto a vibrazioni inutili, umidità, polvere o calore. Assicurarsi anche che il televisore sia collocato in una pozione che consenta il libero ricircolo dell'aria. Non coprire le aperture di ventilazione della copertura posteriore.

Se si intende montare il televisore su parete, installare un'interfaccia standard di montaggio VESA (accessorio optional) sul retro del televisore. Quando si installa il televisore usando la staffa di montaggio su parete (accessorio optional), fissarlo accuratamente in modo che non possa cadere.

## Sistema di protezione Kensington

Sul pannello posteriore del televisore c'è un connettore Sistema di protezione Kensington. Collegare il cavo Sistema di protezione Kensington come mostrato di seguito.

Fare riferimento alla Guida all'uso fornita con il Sistema di protezione Kensington per informazioni dettagliate sull'installazione ed uso del Sistema di protezione Kensington.

Visitare il sito dell'azienda Kensington, <http://www.kensington.com>, per altre informazioni. La Kensington vende sistemi di protezione per attrezzature elettroniche costose come Notebook e proiettori LCD.

### NOTA

- Il Sistema di protezione Kensington è un accessorio optional.

### NOTE

- È normale se il televisore si accende con un leggero "tremolio" sullo schermo quando la temperatura è bassa.
- Sullo schermo possono essere visibili dei difetti minuscoli, che appaiono come puntini rossi, verdi o blu. Questi non hanno alcuna influenza sulle prestazioni del monitor.
- Evitare di toccare lo schermo LCD o di appoggiare a lungo le dita sullo schermo. Diversamente si producono degli effetti temporanei di distorsione sullo schermo.

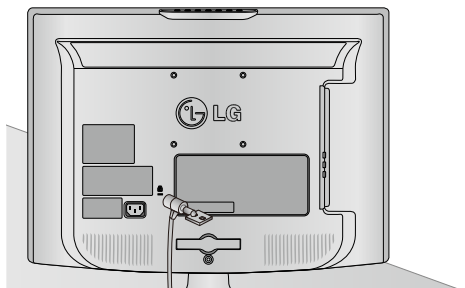

Solo 19/22LG30\*\*

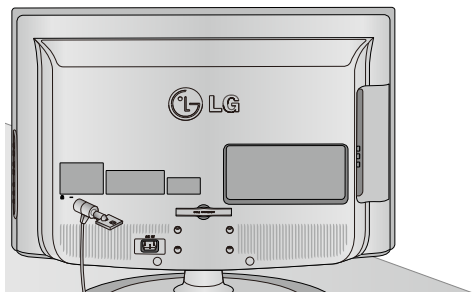

Solo 26LG30\*\*

## MESSA A TERRA

Assicurarsi di collegare il cavo con messa a terra per prevenire possibili elettrocuzioni. Se non è possibile impiegare metodi di messa a terra, richiedere ad un elettricista qualificato di installare un interruttore di circuito separato.

Non tentare di scaricare la massa del televisore usando i cavi del telefono, parafulmini o tubazioni del gas.

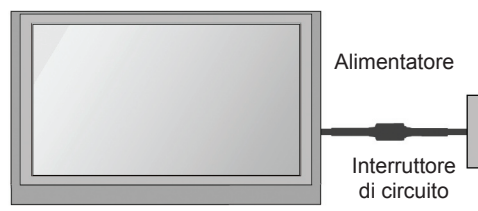

## Installazione del piedistallo da tavolo

Lasciare uno spazio di almeno 4" (10 cm) attorno al televisore per garantire un'adeguata ventilazione.

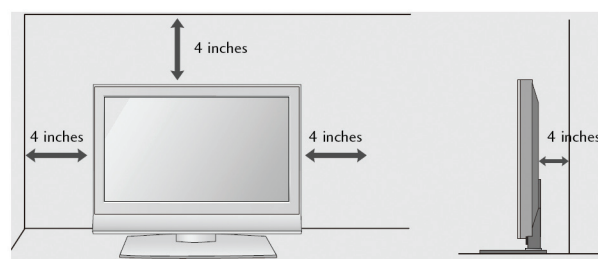
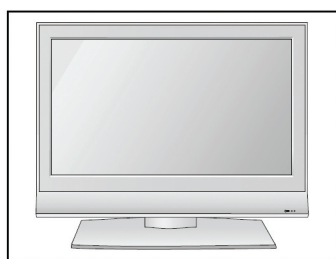

## Montaggio su parete: Installazione orizzontale

Lasciare uno spazio di almeno 4" (10 cm) attorno al televisore per garantire un'adeguata ventilazione. Le istruzioni dettagliate sull'installazione sono disponibili presso il rivenditore, fare riferimento alla guida all'installazione della staffa inclinabile per montaggio su parete (accessorio optional).

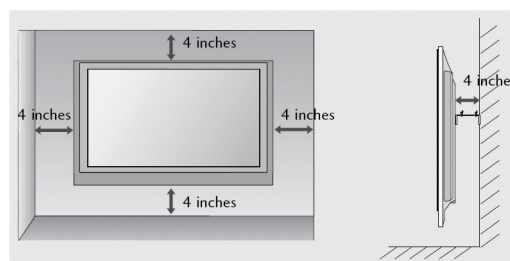
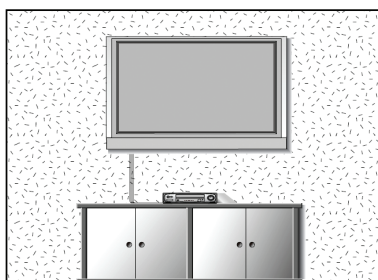

### ! AVVISO

- ▶ Il montaggio su parete del televisore deve essere seguito solo da installatori qualificati. Usare solo i componenti forniti in dotazione per fissare la staffa a muro compatibile VESA al televisore. I componenti forniti in dotazione sono progettati per supportare il peso del televisore.
- Informazioni per montaggio su parete (dimensioni speciali delle viti)
- ▶ Come si attacca la staffa di montaggio su parete al televisore:
  1. Rimuovere le quattro viti M4 che fissano il televisore alla base.
  2. Fissare la staffa di montaggio su parete sul retro del televisore usando quattro viti M4, come indicato nell'illustrazione.

# PREPARAZIONE

## Quando non si usa il supporto per l'applicazione da tavolo

(26LG30\*\*)

Quando si installano unità per montaggio a parete, usare il coperchio di protezione per il supporto utilizzato per l'applicazione da tavolo.

Inserire il COPERCHIO DI PROTEZIONE nella TV fino a quando non si sente uno scatto.

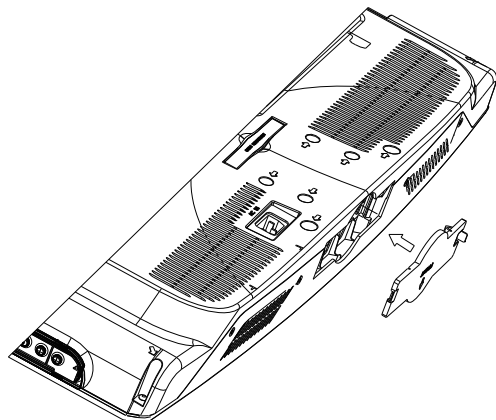

(Solo 19/22LG30\*\*)

Quando si installano unità montate a parete, seguire le istruzioni per l'installazione presentate nelle figure successive.

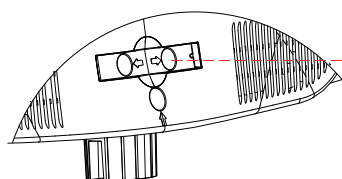

1: Estrarre il PASSACAVI.

PASSACAVI

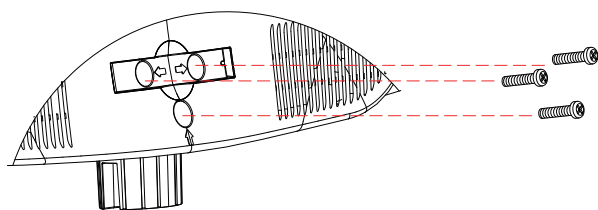

2: Svitare le 3 viti.

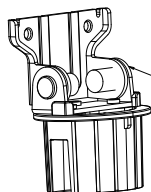

ASSIEME CERNIERE

3: Estrarre l'ASSIEME CERNIERE.

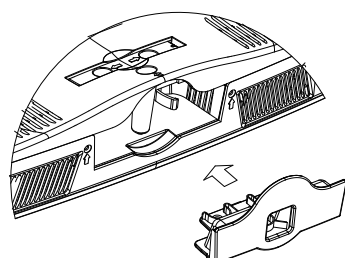

4: Inserire il COPERCHIO DI PROTEZIONE nella TV.

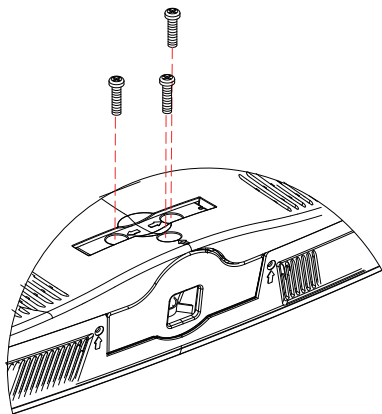

5: Fissare le 3 viti che erano state tolte al punto 2.

- Per prevenire danni, non collegare l'alimentazione finché non sono stati eseguiti tutti i collegamenti tra tutti i dispositivi.

## Collegamento dell'antenna

- Regolare la direzione dell'antenna per ottenere la qualità d'immagine ottimale.
- Il cavo dell'antenna ed il convertitore non sono forniti in dotazione.

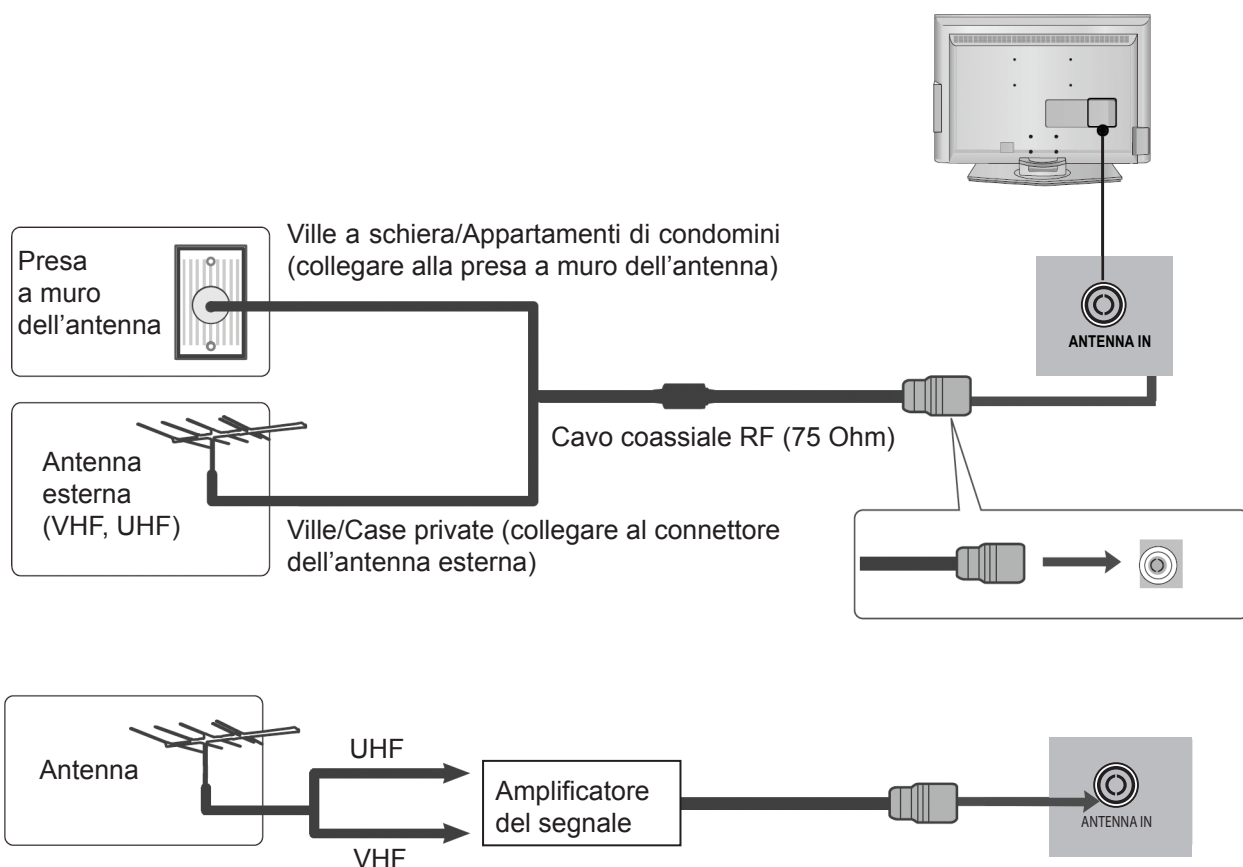

- In aree dove il segnale è debole, potrebbe essere necessario installare un amplificatore del segnale all'antenna – come mostrato in precedenza – per ottenere una migliore qualità d'immagine.
- Se il segnale deve essere diviso per servire due televisori, usare un ripartitore del segnale dell'antenna per eseguire il collegamento.

# INSTALLAZIONE DI ATTREZZATURE ESTERNE

- Per evitare di vaneggiare qualsiasi attrezzatura, non collegare mai i cavi d'alimentazione finché non è stato terminato il collegamento di tutte le attrezzature.

## Installazione del ricevitore HD

- Questo televisore può ricevere segnali RF digitali / via cavo senza necessità di un decodificatore digitale esterno. Se i segnali digitali sono ricevuti da un decodificatore, o altro dispositivo esterno, fare riferimento all'illustrazione che segue.

## Collegamento usando il cavo componente

- 1 Collegare gli output video (Y, P<sub>B</sub>, P<sub>R</sub>) del decodificatore digitale ai connettori **COMPONENT IN VIDEO** del televisore.
- 2 Collegare gli output audio del decodificatore digitale ai connettori **COMPONENT IN AUDIO** del televisore.
- 3 Accendere il decodificatore digitale.  
(Fare riferimento al manuale d'uso del decodificatore digitale.)
- 4 Selezionare l'origine d'input **Component** usando il tasto **INPUT** del telecomando.

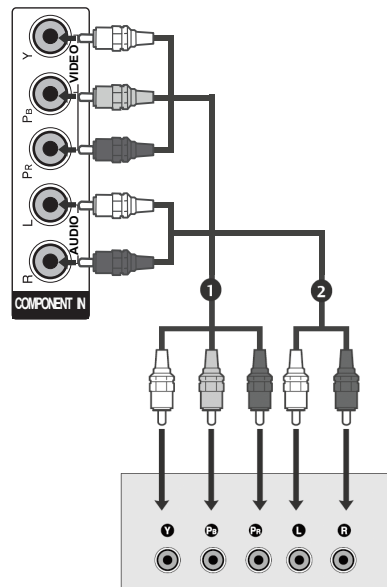

Segnale	Componente	HDMI
480i	Sì	No
576i	Sì	Sì
480p/576p	Sì	Sì
720p/1080i	Sì	Sì
1080p	Sì	Sì

## Collegamento del decodificatore con interfaccia HDMI

- 1 Collegare l'output audio HDMI del decodificatore digitale al connettore **HDMI IN1 (DVI)** o **HDMI IN 2** del televisore.
- 2 Accendere il decodificatore digitale.  
(Fare riferimento al manuale d'uso del decodificatore digitale.)
- 3 Selezionare l'origine d'input **HDMI1** o **HDMI2** usando il tasto **INPUT** del telecomando.

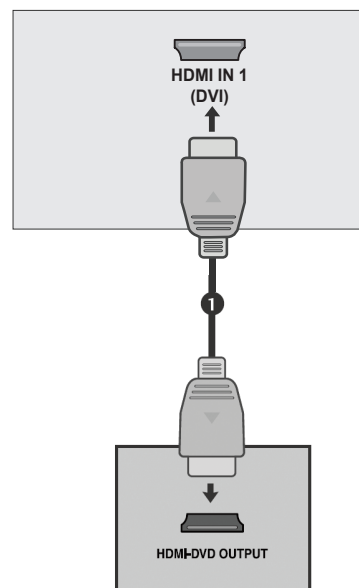

## Collegamento usando il cavo HDMI a DVI

- 1 Collegare il decodificatore digitale al connettore **HDMI IN 1 (DVI)** del televisore.
- 2 Collegare gli output audio del decodificatore digitale al connettore **AUDIO IN (RGB/DVI)** del televisore.
- 3 Accendere il decodificatore digitale. (Fare riferimento al manuale d'uso del decodificatore digitale.)
- 4 Selezionare l'origine d'input **HDMI1** usando il tasto **INPUT** del telecomando.

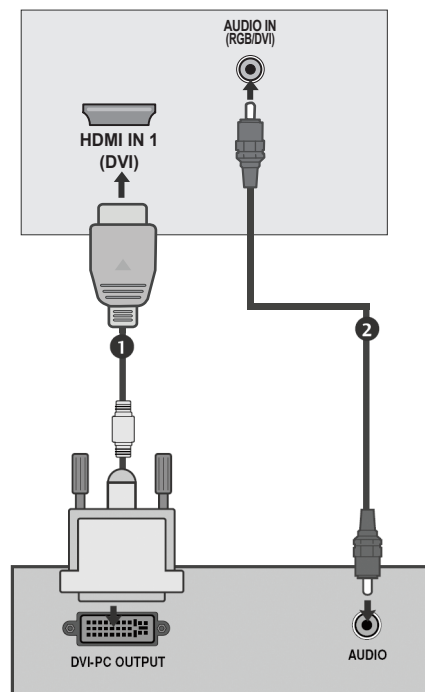

## Configurazione output audio digitale

- Invio del segnale audio del televisore ad attrezzature audio esterne usando la porta d'output audio digitale (ottica).

- 1 Collegare una estremità di un cavo ottico alla porta d'output audio digitale (ottica) del televisore.
- 2 Collegare l'altra estremità del cavo ottico all'input audio digitale (ottico) dell'attrezzatura audio.
- 3 Nel menu AUDIO, impostare l'opzione "Casse TV" "Disattiva". (► Pagina 58) Fare riferimento al manuale d'istruzioni dell'attrezzatura audio esterna per le operazioni.

### ⚠ ATTENZIONE

- Non guardare direttamente nella porta d'output ottico. Guardando direttamente il raggio laser si possono subire lesioni alla vista.

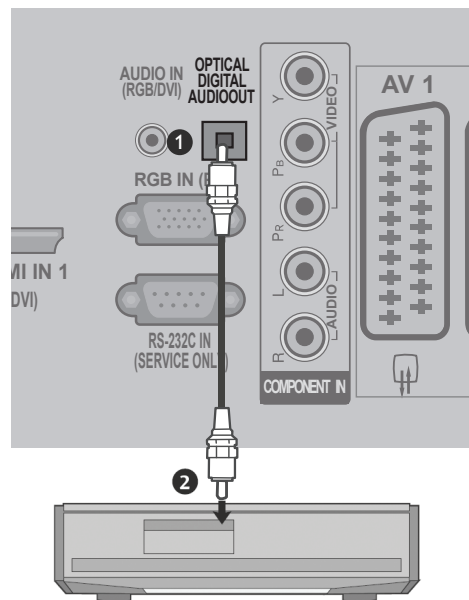

# INSTALLAZIONE DI ATTREZZATURE ESTERNE

## Installazione del lettore DVD

### Collegamento usando il cavo componente

- 1 Collegare gli output video (Y, P<sub>B</sub>, P<sub>R</sub>) del lettore DVD ai connettori **COMPONENT IN VIDEO** del televisore.
- 2 Collegamento usando il cavo componente.
- 3 Collegare gli output audio del lettore DVD ai connettori **COMPONENT IN AUDIO** del televisore.
- 4 Accendere il lettore ed inserire un DVD.
- 5 Selezionare l'origine d'input **Component** usando il tasto **INPUT** del telecomando.
- 6 Fare riferimento al manuale del lettore DVD per le istruzioni operative.

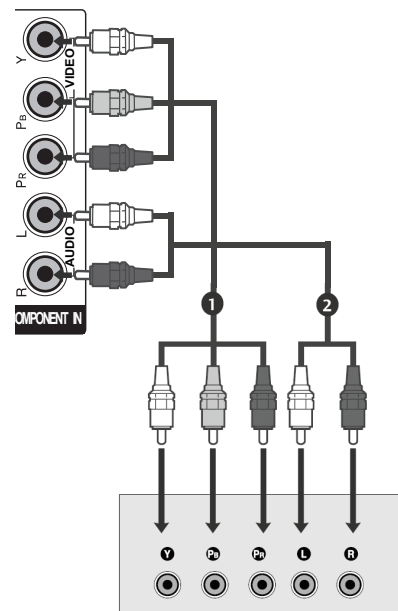

#### Porte d'input componente

Per ottenere la migliore qualità d'immagine, collegare il lettore DVD alle porte d'input componente, come mostrato di seguito.

Porte componente del televisore	Y	P <sub>b</sub>	P <sub>r</sub>
Porte output video del lettore DVD	Y	P <sub>b</sub>	P <sub>r</sub>
	Y	B-Y	R-Y
	Y	Cb	Cr
	Y	P <sub>b</sub>	P <sub>r</sub>

### Collegamento usando il cavo Euro SCART

- 1 Collegare la presa Euro SCART del lettore DVD alla presa **AV1** Euro SCART del televisore.
- 2 Accendere il lettore ed inserire un DVD.
- 3 Selezionare l'origine d'input **AV1** usando il tasto **INPUT** del telecomando.  
Selezionare l'origine d'input **AV2** se il collegamento è eseguito usando la presa **AV2** Euro SCART.
- 4 Fare riferimento al manuale del lettore DVD per le istruzioni operative.

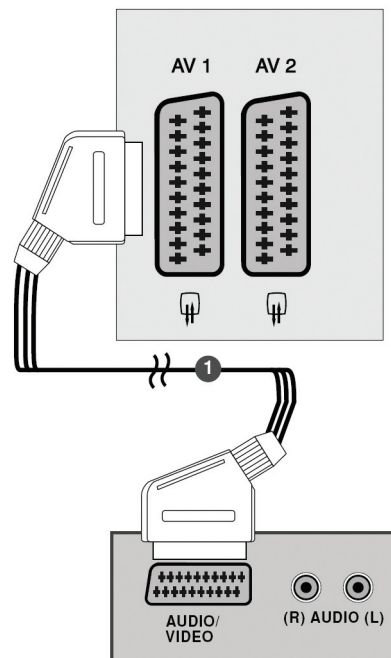

#### ! NOTA

► Tutti i cavi Euro SCART usati devono essere schermati.

## Collegamento usando il cavo S-Video

- 1 Collegare l'output **S-VIDEO** del lettore DVD all'input S-VIDEO del televisore.
- 2 Collegare gli output audio del lettore DVD ai connettori d'input **AUDIO** del televisore.
- 3 Accendere il lettore ed inserire un DVD.
- 4 Selezionare l'origine d'input **AV3 (S-Video)** usando il tasto **INPUT** del telecomando.
- 5 Fare riferimento al manuale del lettore DVD per le istruzioni operative.

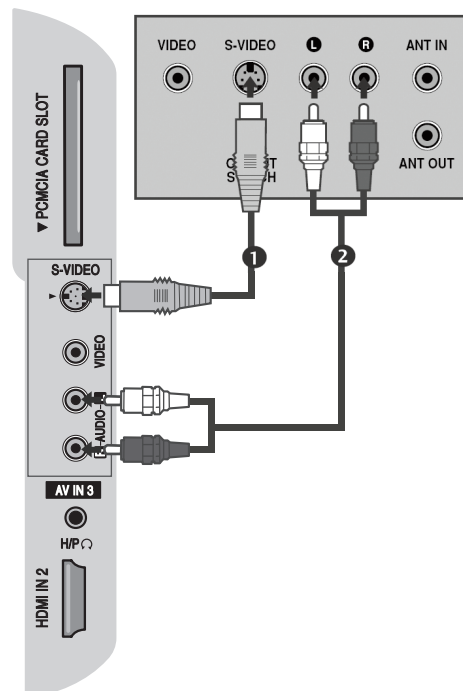

## Collegamento usando il cavo HDMI

- 1 Collegare l'output HDMI del lettore DVD al connettore **HDMI IN 1 (DVI)** o **HDMI IN 2** del televisore.
- 2 Selezionare l'origine d'input **HDMI1** o **HDMI2** usando il tasto **INPUT** del telecomando.
- 3 Fare riferimento al manuale del lettore DVD per le istruzioni operative.

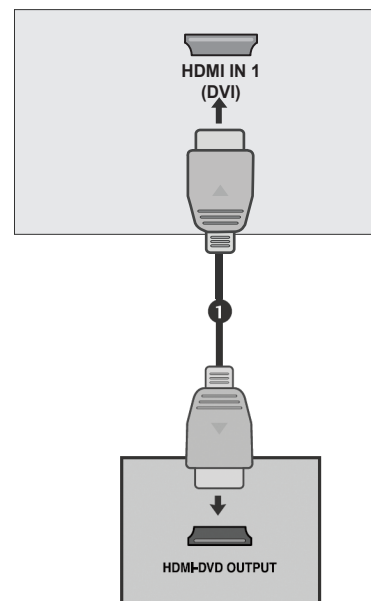

### ! NOTA

- ▶ Il televisore può ricevere segnali video e audio simultaneamente quando si usa il cavo HDMI.
- ▶ Se il lettore DVD non supporta la funzione Auto HDMI, è necessario impostare in modo appropriato la risoluzione d'output.

# INSTALLAZIONE DI ATTREZZATURE ESTERNE

## Installazione del videoregistratore

- Per evitare disturbi (interferenze) lasciare uno spazio adeguato tra il videoregistratore ed il televisore.
- Se si usa il formato immagine 4:3 per periodi prolungati, le immagini fisse sui lati dello schermo possono restare visibili.

### Collegamento usando il cavo RF

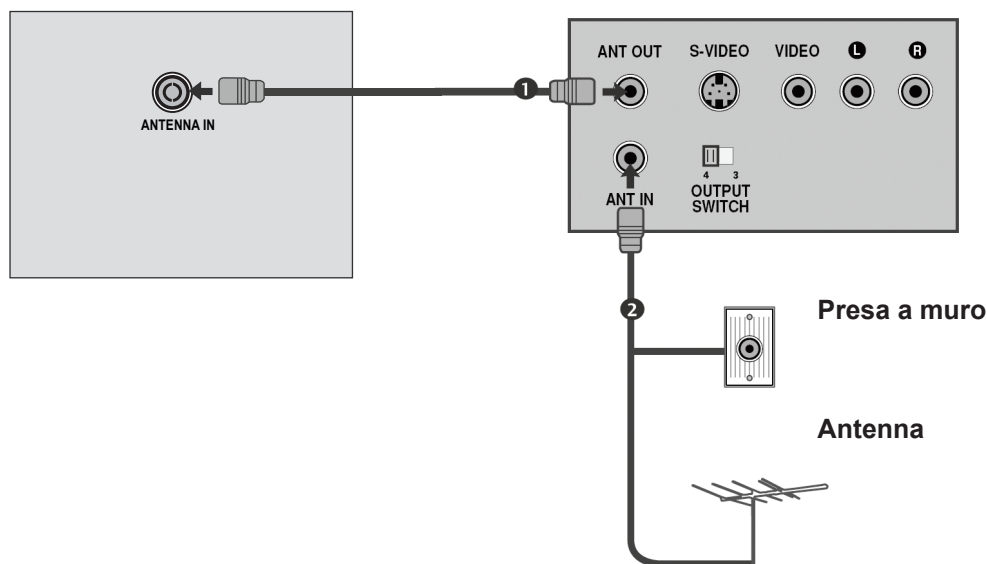

- 1** Collegare la presa **ANT OUT** del videoregistratore alla presa **ANTENNA IN** del televisore.
- 2** Collegare il cavo dell'antenna alla presa **ANT IN** del videoregistratore.
- 3** Premere il tasto **PLAY** del videoregistratore ed impostare il canale appropriato – tra videoregistratore e televisore – per la visione.

## Collegamento usando il cavo Euro SCART

- 1 Collegare la presa Euro SCART del videoregistratore alla presa **AV1** Euro SCART del televisore.
- 2 Inserire una videocassetta nel videoregistratore e premere in tasto **PLAY** del videoregistratore. (Fare riferimento al manuale d'uso del videoregistratore.)
- 3 Selezionare l'origine d'input **AV1** usando il tasto **INPUT** del telecomando.
- 4 Selezionare l'origine d'input **AV2** se il collegamento è eseguito usando la presa **AV2** Euro SCART.

### ! NOTA

- Tutti i cavi Euro SCART usati devono essere schermati.

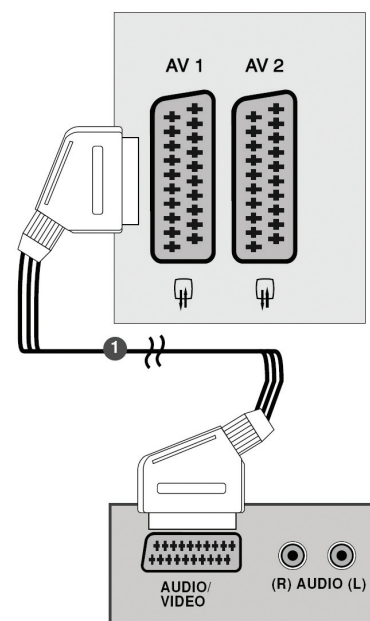

## Collegamento usando il cavo RCA

- 1 Collegare i connettori **AUDIO/VIDEO** tra il televisore ed il videoregistratore. Fare corrispondere i colori (Video = giallo, Audio sinistro = bianco e Audio destro = rosso)
- 2 Inserire una videocassetta nel videoregistratore e premere in tasto **PLAY** del videoregistratore. (Fare riferimento al manuale d'uso del videoregistratore.)
- 3 Selezionare l'origine d'input **AV3 (CVBS)** usando il tasto **INPUT** del telecomando.

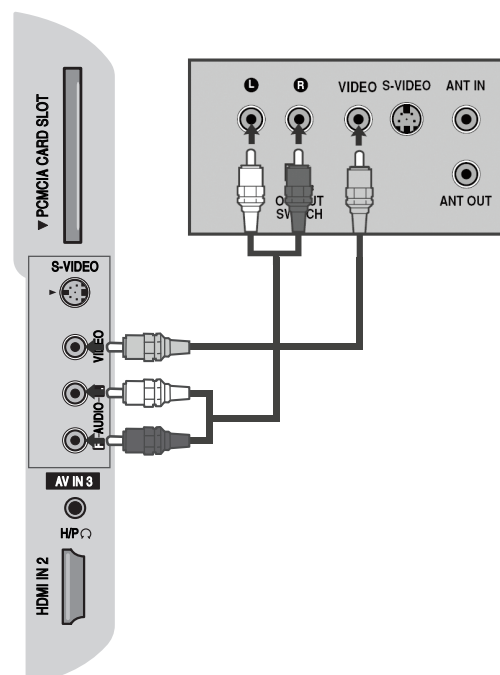

# INSTALLAZIONE DI ATTREZZATURE ESTERNE

## Collegamento usando il cavo S-Video

- 1 Collegare l'output S-VIDEO del videoregistratore all'input S-VIDEO del televisore. La qualità dell'immagine è migliorata, a confronto con il normale input composito (cavo RCA).
- 2 Collegare gli output audio del videoregistratore ai connettori d'input AUDIO del televisore.
- 3 Inserire una videocassetta nel videoregistratore e premere in tasto PLAY del videoregistratore. (Fare riferimento al manuale d'uso del videoregistratore.)
- 4 Selezionare l'origine d'input **AV3 (S-Video)** usando il tasto **INPUT** del telecomando.

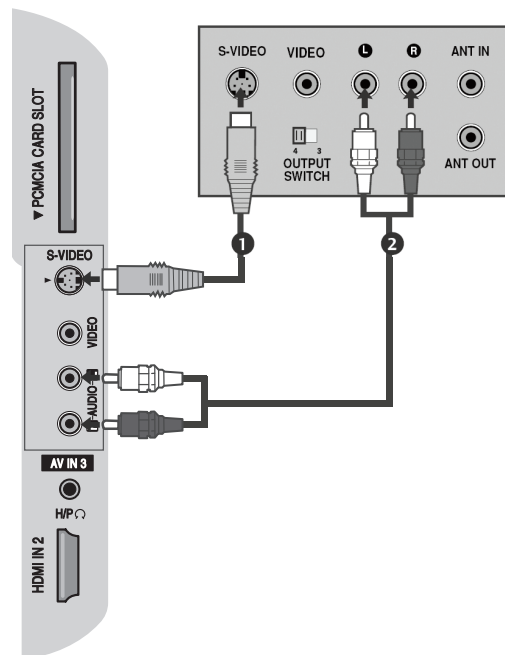

## Installazione di altre attrezzature AV

- 1 Collegare i connettori **AUDIO/VIDEO** tra il televisore e l'attrezzatura esterna. Fare corrispondere i colori. (Video = giallo, Audio sinistro = bianco e Audio destro = rosso)
- 2 Selezionare l'origine d'input **AV3 (CVBS)** usando il tasto **INPUT** del telecomando.
- 3 Azionare le relative attrezzature esterne. Fare riferimento al manuale d'istruzioni delle attrezzature esterne per le operazioni.

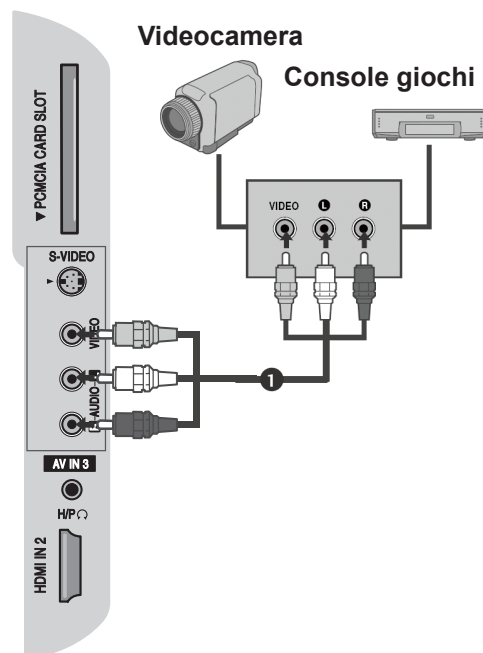

## Inserimento del modulo CI

- Per visualizzare i servizi codificati (a pagamento) in modalità TV digitale.
- Questa funzione non è disponibile in tutti i paesi.

- 1 Inserire il modulo CI nell'**ALLOGGIO SCHEDA PCMCIA** (Personal Computer Memory Card International Association) del televisore, come mostrato.

Fare riferimento a Pagina 67 per altre informazioni.

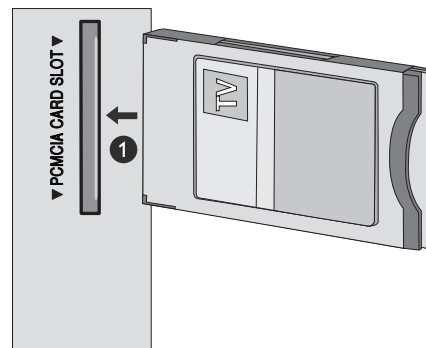

## Installazione del PC

Questo televisore fornisce capacità Plug and Play, vale a dire che il PC si regola automaticamente sulle impostazioni del televisore.

### Collegamento usando un cavo D-sub 15 pin

- 1 Collegare l'output audio RGB del PC al connettore **RGB IN (PC)** del televisore.
- 2 Collegare l'output audio del PC al connettore **AUDIO IN (RGB/DVI)** del televisore.
- 3 Accendere il PC ed il televisore
- 4 Selezionare l'origine d'input **RGB** usando il tasto **INPUT** del telecomando.

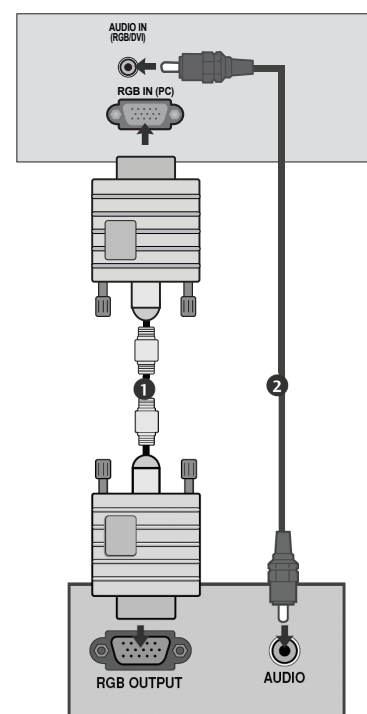

# INSTALLAZIONE DI ATTREZZATURE ESTERNE

## Collegamento usando il cavo HDMI a DVI

- 1 Collegare l'output DVI del PC al connettore **HDMI IN 1 (DVI)** del televisore.
- 2 Collegare l'output audio del PC al connettore **AUDIO IN (RGB/DVI)** del televisore.
- 3 Accendere il PC ed il televisore.
- 4 Selezionare l'origine d'input **HDMI1** usando il tasto **INPUT** del telecomando.

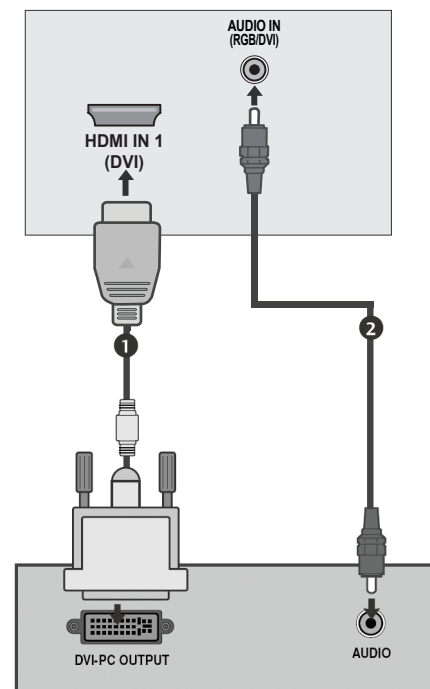

### ! NOTA

- ▶ Collegare il PC al televisore per godersi immagini e sonoro vivido.
- ▶ Evitare di lasciare immagini fisse sullo schermo del televisore per periodi prolungati. L'immagine fissa potrebbe restare permanentemente in sovrimpressioni sullo schermo; usare uno screensaver quando possibile.
- ▶ Collegare il PC alla porta RGB (PC) o HDMI IN (o HDMI/DVI IN) del televisore; cambiare la risoluzione.
- ▶ In modalità PC ci potrebbero essere delle interferenze relative alla risoluzione, a righe verticali, al contrasto o alla luminosità. Cambiare la modalità PC su un'altra risoluzione, oppure cambiare la frequenza d'aggiornamento su un altro valore finché l'immagine è chiara. Se la frequenza d'aggiornamento della scheda video del PC non può essere modificata, cambiare la scheda video del PC oppure consultare il produttore della scheda video.
- ▶ Le onde di sincronizzazione d'input per la frequenza orizzontale e verticale sono separate.
- ▶ Collegare il cavo segnale dalla porta d'output monitor del PC alla porta RGB (PC) del televisore, oppure il cavo segnale dalla porta d'output HDMI del PC alla porta HDMI IN (o HDMI/DVI IN) del televisore.
- ▶ Collegare il cavo audio dal PC all'input Audio del televisore. (I cavi audio non sono forniti in dotazione al televisore.)
- ▶ Se si usa una scheda audio, regolare il sonoro PC come necessario.
- ▶ Questo televisore usa una soluzione Plug and Play VESA. Il televisore fornisce i dati EDID al sistema PC usando un protocollo DDC. Il PC si regola automaticamente quando si usa questo televisore.
- ▶ Il protocollo DDC è predefinito per le modalità RGB (RGB analogico) e HDMI (RGB digitale).
- ▶ Se necessario, regolare le impostazioni per la funzione Plug and Play.
- ▶ Se la scheda video del PC non trasmette simultaneamente l'output RGB analogico e digitale, collegare solo uno dei due connettori - RGB o HDMI IN (o HDMI/DVI IN) - per visualizzare l'output PC sul televisore.
- ▶ Se la scheda video del PC non trasmette simultaneamente l'output RGB analogico e digitale, impostare il televisore su RGB o HDMI; (l'altra modalità è impostata automaticamente su Plug and Play dal televisore.)
- ▶ Se si usa il cavo HDMI a DVI la modalità DOS potrebbe non funzionare, questo dipende dalla scheda video.
- ▶ Per ottenere la migliore qualità d'immagine, si raccomanda di usare un cavo RGB-PC di lunghezza inferiore ai 5 m.

## Risoluzioni di schermo supportate

Modalità RGB [PC], HDMI [PC]

Risoluzione	Frequenza orizzontale (KHz)	Frequenza verticale (Hz)
720x400	31,468	70,08
640x480	31,469	59,94
	37,684	75,00
800x600	37,879	60,31
	46,875	75,00
832x624	49,725	74,55
	48,363	60,00
1024x768	56,470	70,00
	60,123	75,029
1280x720	45,00	60,00
1280x800	62,795	75,00
1152x864	67,50	75,00
1366x768	47,56	59,60
1440x900	55,50	59,90
1680x1050	65,16	59,94
1280x1024	63,595	60,00

Modalità HDMI [DTV]

Risoluzione	Frequenza orizzontale (KHz)	Frequenza verticale (Hz)
720x480	31,469 / 31,5	59,94 / 60
720x576	31,25	50
1280x720	37,500	50
	44,96 / 45	59,94 / 60
1920x1080	33,72 / 33,75	59,94 / 60
	28,125	50,00
	26,97 / 27	23,97 / 24
	33,716 / 33,75	26,976 / 30,00
	56,250	50
	67,43 / 67,5	59,94 / 60

### ! NOTA

- ▶ 19LG30\*\* supporta risoluzioni fino a 1440x900 in modalità RGB/HDMI [PC].
- ▶ 22LG30\*\* supporta risoluzioni fino a 1400x1050 e 1680x1050 in modalità RGB/HDMI [PC].
- ▶ 26LG30\*\* supporta risoluzioni fino a 1366x768 in modalità RGB/HDMI [PC].

# INSTALLAZIONE DI ATTREZZATURE ESTERNE

## Configurazione automatica (solo per la modalità RGB [PC])

Regola automaticamente la posizione dell'immagine e minimizza l'instabilità dell'immagine. Dopo la regolazione, se l'immagine continua a non essere corretta, significa che il televisore funziona sì correttamente, ma necessita di ulteriori regolazioni.

### Auto configure (Configurazione automatica)

Questa funzione serve per la regolazione automatica della posizione dello schermo, delle dimensioni e della fase. Mentre è in corso la configurazione automatica, l'immagine visualizzata sarà instabile per alcuni secondi.

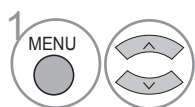
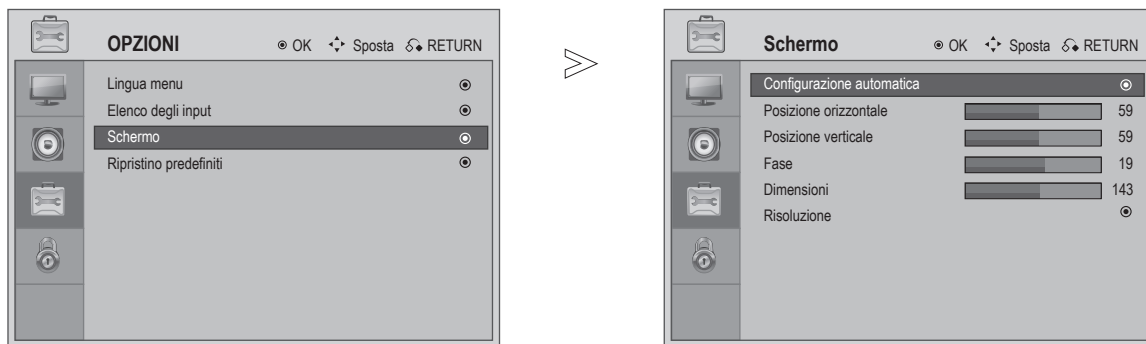

1 Selezionare **OPZIONI**.

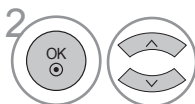

2 Selezionare **Schermo**.

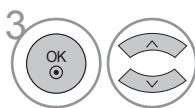

3 Selezionare **Configurazione automatica**.



4 Eseguire le regolazioni appropriate.

- Se la posizione dell'immagine continua a non essere corretta, provare ad usare di nuovo la funzione Configurazione automatica.
- Se, dopo avere usato la funzione Configurazione automatica in RGB (PC), l'immagine deve essere messa a punto di nuovo, si possono regolare **Posizione**, **Dimensioni** o **Fase**.

- Premere il tasto **MENU** o **EXIT** per tornare alla normale visione TV.
- Premere il tasto **RETURN** per tornare alla schermata precedente del menu.

## Regolazione di Posizione dello schermo, Dimensioni e Fase

Se l'immagine non è chiara dopo la configurazione automatica, ed in modo particolare se i caratteri sono ancora instabili, regolare manualmente la fase dell'immagine.

Questa funzione è valida solamente nella seguente modalità: RGB [PC].

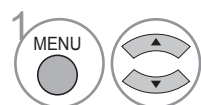
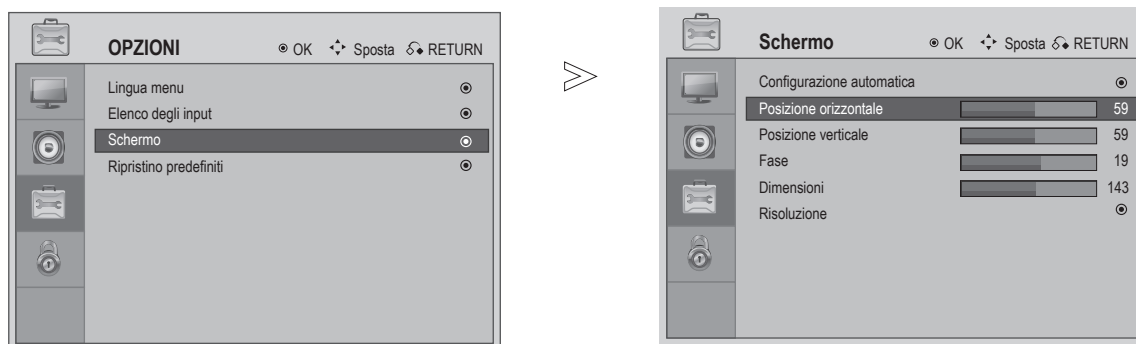

Selezionare **OPZIONI**.

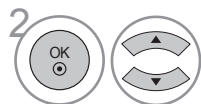

Selezionare **Schermo**.

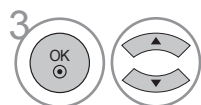

Selezionare **Configurazione automatica**, **Posizione orizzontale**, **Posizione verticale**, **fase**, **Dimensioni** o **Risoluzione**.

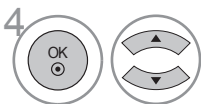

Eseguire le regolazioni appropriate.

- Premere il tasto **MENU** o **EXIT** per tornare alla normale visione TV.
- Premere il tasto **RETURN** per tornare alla schermata precedente del menu.

# INSTALLAZIONE DI ATTREZZATURE ESTERNE

## Selezione della risoluzione

Per vedere l'immagine normale, far corrispondere la risoluzione della modalità RGB e la selezione della modalità PC.

Questa funzione è valida solamente nella seguente modalità: RGB [PC].

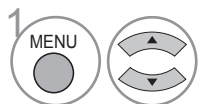
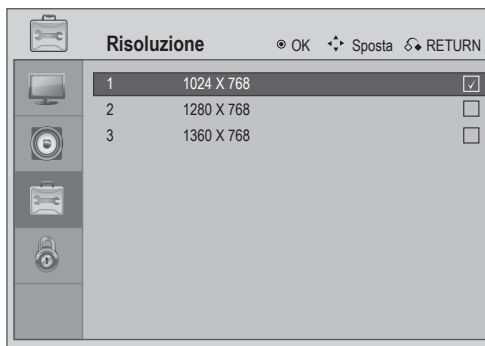
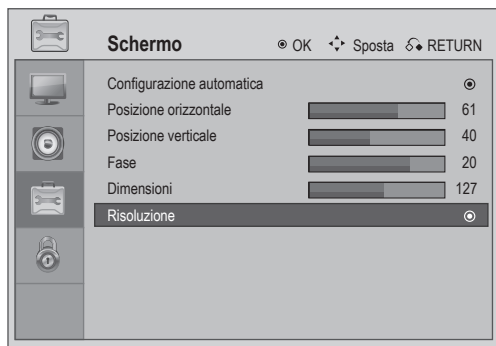

Selezionare **OPZIONI**.

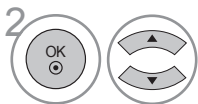

Selezionare **Schermo**.

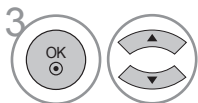

Selezionare **Risoluzione**.

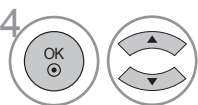

Selezionare la risoluzione desiderata.

- Premere il tasto **MENU** o **EXIT** per tornare alla normale visione TV.
- Premere il tasto **RETURN** per tornare alla schermata precedente del menu.

# GUARDARE LA TV / CONTROLLO PROGRAMMI

## Funzioni dei tasti del telecomando

Quando si usa il telecomando, puntarlo verso il sensore del televisore.

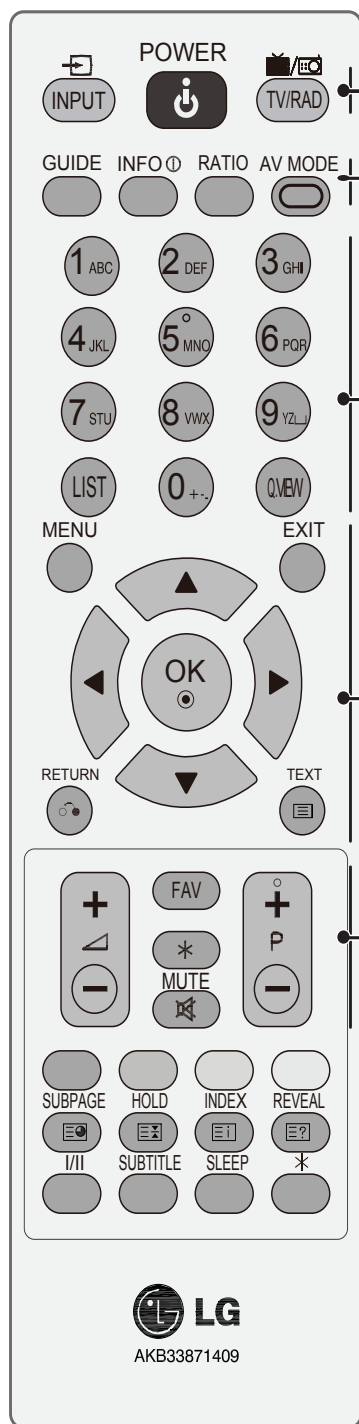

**INPUT** Rotazione in sequenza delle modalità d'input esterno. Oppure visualizza l'elenco degli input.

**POWER** Accende il televisore dalla modalità di standby oppure lo fa accedere alla modalità di standby.

**TV/RAD** Seleziona il canale DTV / Radio o ATV.

**GUIDE** Mostra e nasconde la guida elettronica dei programmi TV.

**INFO** Mostra le informazioni sulla schermata corrente.

**RATIO** Permette di selezionare il formato immagine preferito.

**AV MODE** Aiuta a selezionare ed impostare la modalità immagine e la modalità audio.

**Tasti numerici** Permette di selezionare un programma.

**0-9** Permette di selezionare le voci in un menu.

**LIST** Visualizza l'elenco dei canali.

**Q.VIEW** Permette di tornare al canale visto in precedenza.

**MENU** Permette di selezionare un menu.

**EXIT** Da qualsiasi menu, cancella tutti i menu OSD (On-screen Display) e torna alla visione TV.

**TASTO DI NAVIGAZIONE (Su/Giù/Sinistra/Destra)** Permette di navigare nei menu su schermo e di regolare le impostazioni del sistema in base alle proprie preferenze.

**OK** Accetta la selezione o visualizza la modalità corrente.

**RETURN** Permette di tornare indietro di una fase/passaggio in applicazioni interattive, nella guida TV elettronica o in altre funzioni d'interazione con l'utente.

**FAV** Visualizza il programma preferito selezionato.

**Canale SU/GIÙ** Permette di selezionare un canale.

**VOLUME SU/GIÙ** Permette di regolare il volume.

**MUTE** Permette di abilitare e disabilitare il sonoro.

\* Nessuna funzione.

# GUARDARE LA TV / CONTROLLO PROGRAMMI

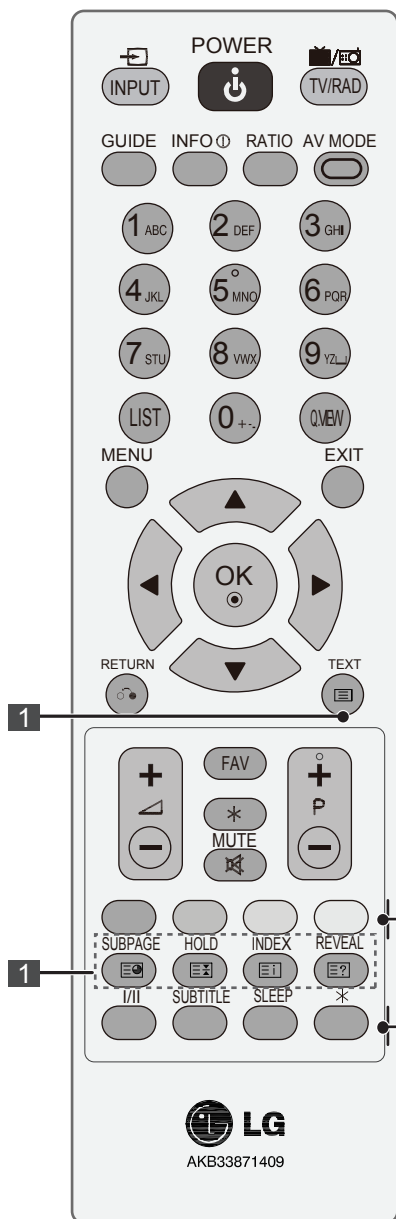

**1 TASTI** Questi tasti sono usati per il Televideo.  
**TELEVIDEO** Fare riferimento alla sezione "Televideo" per altri dettagli.

**Tasti colorati** Questi tasti sono usati per il Televideo (solo per i modelli **TELEVIDEO**).

**I/II** Permette di selezionare Mono o Stereo.

**SUBTITLE** Richiama la pagina Televideo dei sottotitoli preferiti oppure visualizza il canale dei sottotitoli.

**SLEEP** Permette di impostare il timer di disattivazione.

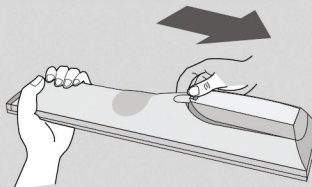

## Installazione delle batterie



- Aprire lo scomparto batterie sul retro ed installare le batterie facendo corrispondere in modo corretto le polarità (+ con +, - con -).
- Installare sue batterie AAA 1.5V. Non mescolare batterie nuove con batterie usate.
- Chiudere il coperchio.

## Accendere il televisore

- Quando il televisore è acceso si potranno usare le sue funzioni.

- 1 Per prima cosa, collegare correttamente il cavo d'alimentazione. A questo punto l'unità passa alla modalità di standby.
- 2 In modalità di standby accendere il televisore, premere i tasti  / I, **INPUT**, **P + -** o  + - del televisore, oppure premere i tasti **POWER**, **INPUT**, **P + -** o  + - del telecomando ed il televisore si accenderà.

### Configurazione iniziale

Se, dopo avere acceso il televisore, il menu OSD (On Screen Display) è visualizzato sullo schermo, si può selezionare la lingua, la modalità, il paese, il fuso orario e la sintonizzazione automatica.

#### **Nota:**

- a. Premere il tasto **RETURN** per cambiare il menu OSD corrente oppure per tornare al menu OSD precedente.
- b. Per questi paesi in cui lo standard di trasmissione DTV non è confermato, alcune funzioni DTV potrebbero non funzionare, in base all'ambiente di trasmissione.

## Selezione dei canali

- 1 Premere il tasto **P + -** o i tasti **NUMERICI** per selezionare il numero del canale.

## Regolazione del volume

- 1 Premere il tasto  + - per regolare il volume.

Premere il tasto **MUTE** se si vuole disattivare il sonoro.

Questa funzione si annulla premendo il tasto **MUTE**,  + - , o I/II.

# GUARDARE LA TV / CONTROLLO PROGRAMMI

## Selezioni e regolazioni del menu

Il menu OSD (On Screen Display) del televisore può essere leggermente diverso da quello mostrato in questo manuale.

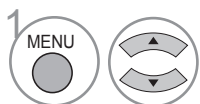
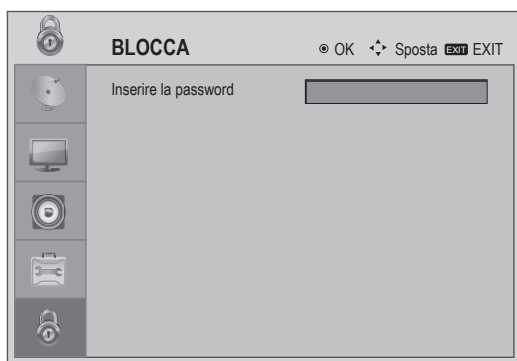
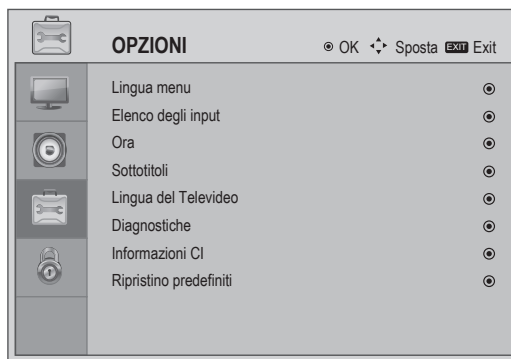
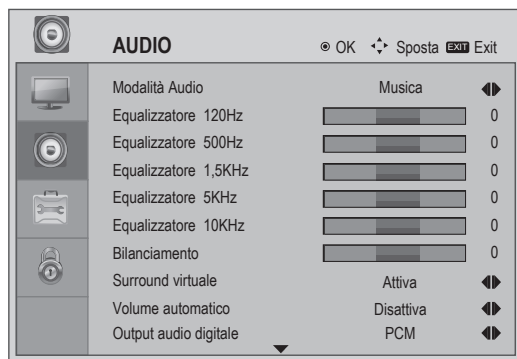
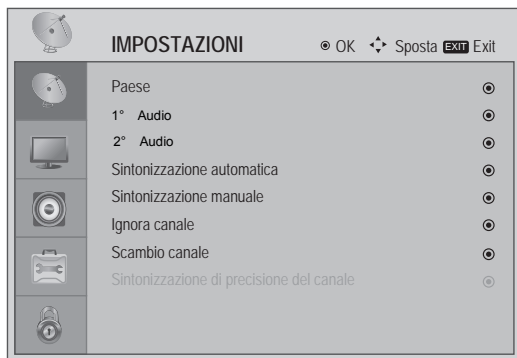

Selezione di una voce di **Menu**.





- Premere il tasto **MENU** o **EXIT** per tornare alla normale visione TV.
- Premere il tasto **RETURN** per tornare alla schermata precedente del menu.

## Sintonizzazione automatica dei canali

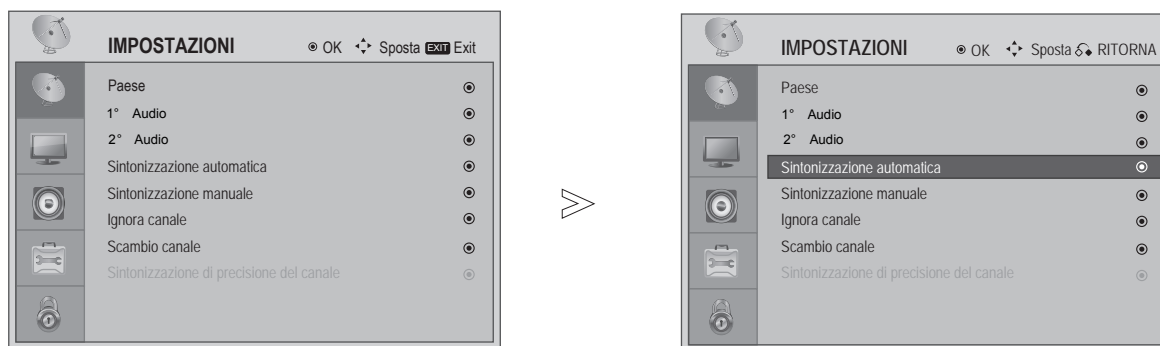
Usare questa funzione per trovare ed archiviare automaticamente tutti i canali disponibili in modalità sia analogica, sia digitale.

Quando si avvia la ricerca dei canali in modalità digitale, tutte le informazioni dei servizi archiviati in precedenza saranno cancellate.



- 1   Selezionare **IMPOSTAZIONI**.
- 2   Selezionare **Sintonizzazione automatica**.
- 3  Avvia la sintonizzazione.

- Premere il tasto **MENU** o **EXIT** per tornare alla normale visione TV.
- Premere il tasto **RETURN** per tornare alla schermata precedente del menu.

# GUARDARE LA TV / CONTROLLO PROGRAMMI

## Selezione della lingua (solo in modalità digitale)

La funzione Audio permette di selezionare la lingua preferita.

Se i dati audio della lingua selezionata non sono trasmessi, sarà eseguita la lingua audio predefinita.

Quando la lingua selezionata come lingua audio principale non è supportata, si può selezionare la lingua audio della categoria secondaria.

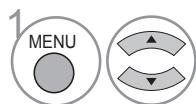
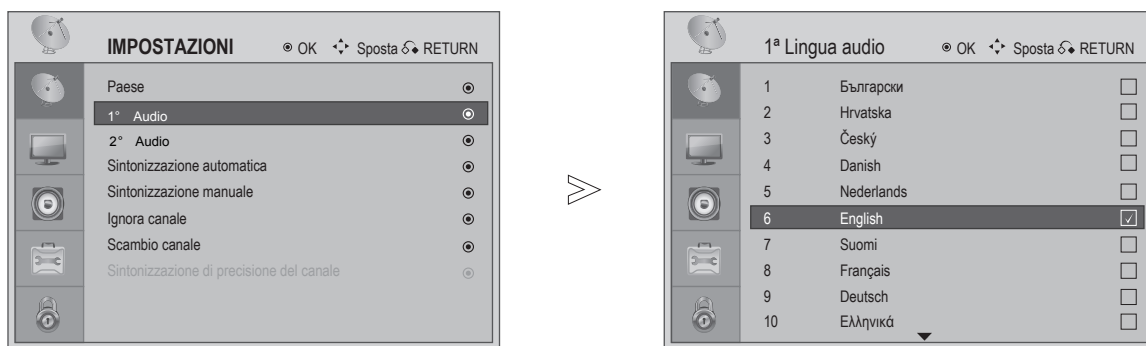

Selezionare **IMPOSTAZIONI**.

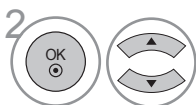

Selezionare 1° Audio o 2° Audio.

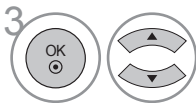

Selezionare la lingua voluta.



Salvare.

- Premere il tasto **MENU** o **EXIT** per tornare alla normale visione TV.
- Premere il tasto **RETURN** per tornare alla schermata precedente del menu.

**< Selezione prima lingua audio >**

E

**< Selezione seconda lingua audio >**

- ▶ La lingua può essere selezionata quando sono trasmesse due o più lingue audio.
- L'audio / i sottotitoli possono essere visualizzati in un formato più semplice da 1 a 3 caratteri trasmessi dall'emittente.
- Quando si seleziona l'audio supplementare (audio per "non udenti/vedenti") il televisore può emettere parte dell'audio principale.

# GUARDARE LA TV / CONTROLLO PROGRAMMI

## Sintonizzazione manuale dei canali (in modalità digitale)

La sintonizzazione manuale permette di aggiungere manualmente i canali all'elenco.

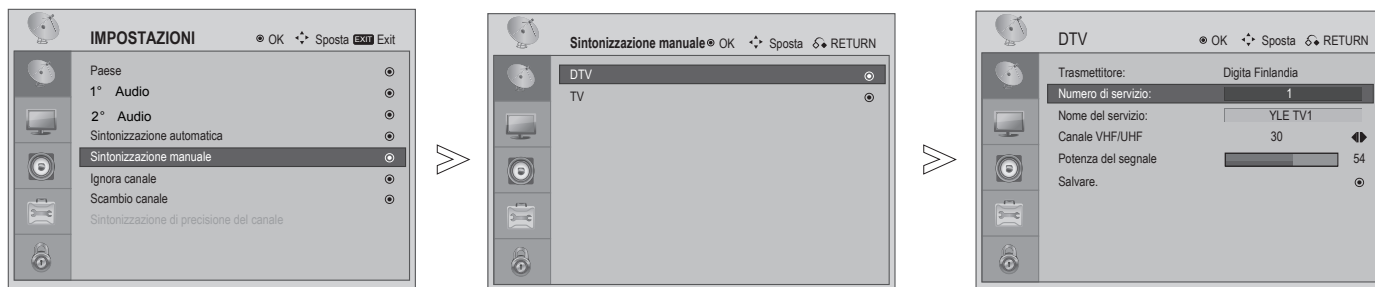

- 1   Selezionare **IMPOSTAZIONI**.
- 2   Selezionare **Sintonizzazione manuale**.
- 3   Selezionare **DTV**.
- 4  Selezionare **OK**.

- Premere il tasto **MENU** o **EXIT** per tornare alla normale visione TV.
- Premere il tasto **RETURN** per tornare alla schermata precedente del menu.

# Sintonizzazione manuale dei canali (in modalità analogica)

La sintonizzazione manuale permette di sintonizzare ed ordinare manualmente le emittenti, come preferito.

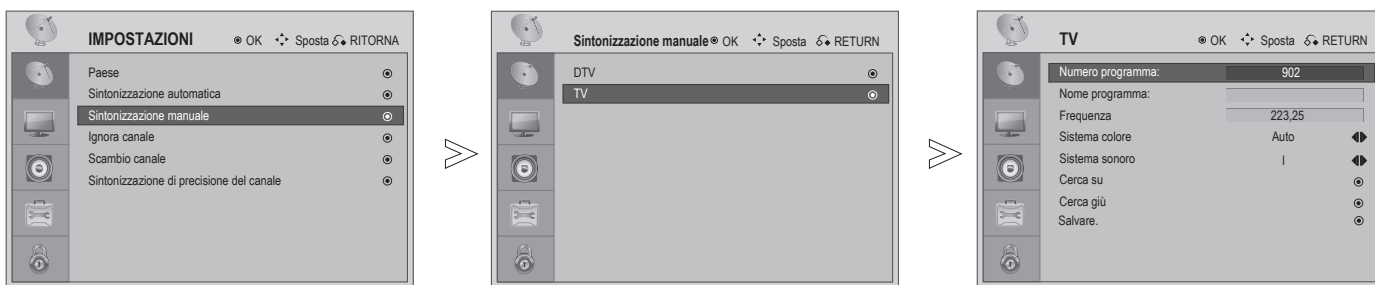

- 1   Selezionare **IMPOSTAZIONI**.
- 2   Selezionare **Sintonizzazione manuale**.
- 3   Selezionare **TV**.
- 4  Selezionare **OK**.

- Premere il tasto **MENU** o **EXIT** per tornare alla normale visione TV.
- Premere il tasto **RETURN** per tornare alla schermata precedente del menu.

- **L**: SECAM L/L' (Francia)
- **BG**: PAL B/G, SECAM B/G (Europa / Europa orientale)
- **I**: PAL I/II (U.K. / Irlanda)
- **DK**: PAL D/K, SECAM D/K (Europa orientale)





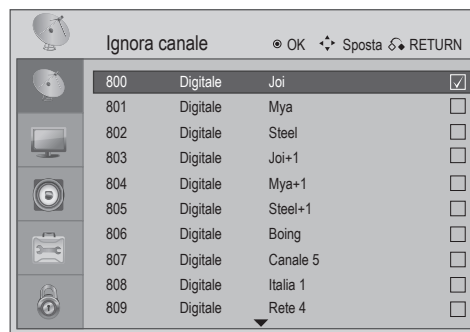
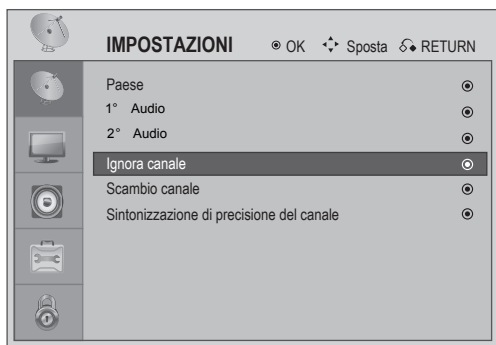

# GUARDARE LA TV / CONTROLLO PROGRAMMI

## Ignorare i canali

Quando il numero di un canale è ignorato, significa che non potrà essere selezionato usando il tasto (**P + / -**) durante la normale visione TV.

Questa funzione permette di ignorare i canali archiviati.











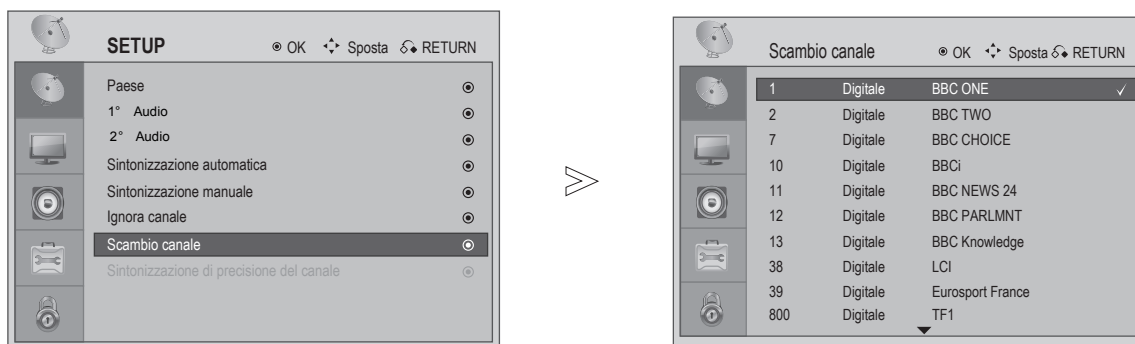

-   Selezionare **IMPOSTAZIONI**.
-   Selezionare **Ignora canale**.
-   Selezionare **Canale**.
-  Selezionare **Ignora canale**.

- Premere il tasto **MENU** o **EXIT** per tornare alla normale visione TV.
- Premere il tasto **RETURN** per tornare alla schermata precedente del menu.

## Cambio dei canali

Questa funzione permette di scambiare due canali per modificare la sequenza dell'elenco canali.



- 1   Selezionare **IMPOSTAZIONI**.
- 2   Selezionare **Scambio canale**.
- 3   Selezionare il primo **Canale**.
- 4   Selezionare il secondo **Canale**.
- 5  Scambia i due **Canali**.

- Premere il tasto **MENU** o **EXIT** per tornare alla normale visione TV.
- Premere il tasto **RETURN** per tornare alla schermata precedente del menu.

# GUARDARE LA TV / CONTROLLO PROGRAMMI

## Sintonizzare con precisione i canali (in modalità analogica)

Di solito la sintonizzazione di precisione è necessaria solo quando la ricezione è mediocre.



GUARDARE LA TV / CONTROLLO PROGRAMMI

-   Selezionare **IMPOSTAZIONI**.
-   Selezionare **Sintonizzazione di precisione del canale**.
-   Selezionare **Canale**.
-  Selezionare **OK** per eseguire la **Sintonizzazione di precisione**.
-  Sintonizzazione di precisione dell'immagine e del sonoro migliore.
-  Salvare.

- Premere il tasto **MENU** o **EXIT** per tornare alla normale visione TV.
- Premere il tasto **RETURN** per tornare alla schermata precedente del menu.

## Selezionare la tabella dei programmi

Visualizzando la tabella dei programmi si possono controllare quali canali sono archiviati nella memoria.

### ■ Visualizzare l'elenco dei canali



Visualizza l'elenco **Elenco dei canali**.

• I dell'elenco canali mostrati solo con il numero indicano che non è stato assegnato il nome dell'emittente.

### ■ Selezionare un canale dall'elenco dei canali



Selezionare un canale.



Passare al numero di canale scelto.



La modalità cambierà da TV a DTV a Radio in base al programma che si sta guardando correntemente.

### ■ Visualizzare l'elenco dei canali preferiti



Visualizza l'elenco **Elenco dei canali preferiti**.

### ■ Aggiungere un canale all'elenco dei canali preferiti



Selezionare una riga vuota nell'elenco dei canali preferiti.



Press **OK** to add currently displayed programme to the Favourite List.

### ■ Cancellare un canale all'elenco dei canali preferiti



Selezionare un canale nell'elenco dei canali preferiti.



Se il canale scelto è il canale visualizzato correntemente, sarà cancellato dall'elenco dei canali preferiti.

### ■ Selezionare un canale nell'elenco dei canali preferiti



Selezionare un canale nell'elenco dei canali preferiti.



Se il canale scelto non è il canale visualizzato correntemente, si passerà al canale preferito.

# GUARDARE LA TV / CONTROLLO PROGRAMMI

## Elenco degli input

Permette di selezionare una dicitura per ciascuna origine d'input.

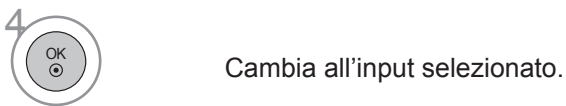
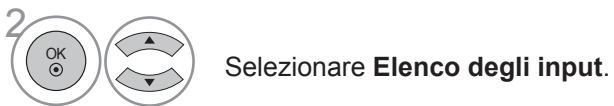
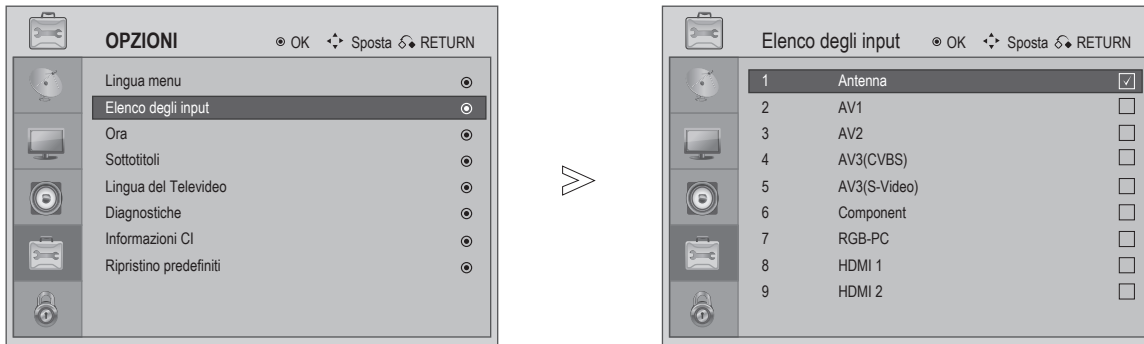

Per l'elenco d'input rapido.

- Premere il tasto **MENU** o **EXIT** per tornare alla normale visione TV.
- Premere il tasto **RETURN** per tornare alla schermata precedente del menu.

## Guida TV elettronica (EPG: Electronic Program Guide) (in modalità digitale)

Questo sistema è dotato di una guida TV elettronica che aiuta nella navigazione di tutte le opzioni possibili di visione.

La guida TV elettronica fornisce informazioni come elencazione dei programmi, orari di inizio e di termine di tutti i servizi disponibili. Inoltre, spesso nella guida TV elettronica ci sono a disposizione informazioni dettagliate sui programmi (la disponibilità e quantità di queste informazioni può variare in base alle emittenti).

Questa funzione può essere usata solo quando le informazioni della guida TV elettronica sono trasmesse dalle emittenti.

La guida TV elettronica visualizza le descrizioni dei programmi per i successivi 8 giorni.

### Attivare e disattivare la guida TV elettronica



Attiva e disattiva la guida TV elettronica.

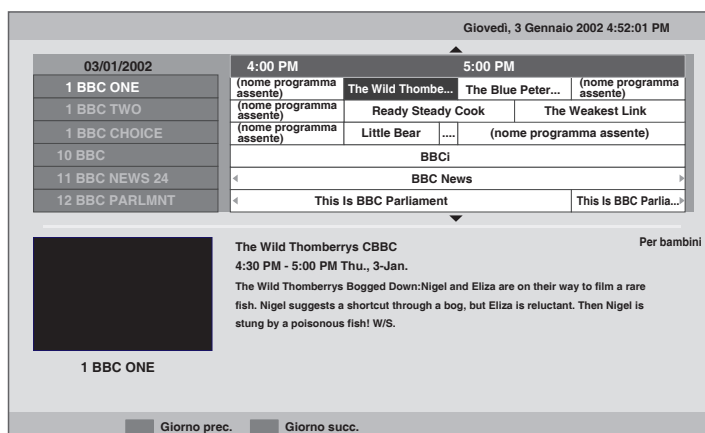

### Selezionare un canale



o



o



Per selezionare il canale desiderato.



Visualizza le informazioni del canale selezionato.

- Premere il tasto **MENU** o **EXIT** per tornare alla normale visione TV.
- Premere il tasto **RETURN** per tornare alla schermata precedente del menu.

# GUARDARE LA TV / CONTROLLO PROGRAMMI

## Funzioni dei tasti in modalità guida TV elettronica



Selezione del programma CORRENTE o SUCCESSIVO.



Selezione del canale.



or



Disattivazione guida TV elettronica.



Selezione delle trasmissioni TV o RADIO.



Selezione del giorno precedente.



Selezione del giorno successivo.



Visualizza i dettagli.

- Le icone colorate ed i suggerimenti appaiono solo quando la funzione è disponibile nel flusso di trasmissione.

- Premere il tasto **MENU** o **EXIT** per tornare alla normale visione TV.
- Premere il tasto **RETURN** per tornare alla schermata precedente del menu.

## Controllo dimensioni immagine (formato immagine)

Le immagini su schermo possono essere visualizzate in vari formati; 16:9, Original (Originale), 4:3, 14:9, ZOOM 1, ZOOM 2 e Just Scan (Solo scansione) (solo 720p, 1080i, 1080p).

Se sullo schermo è visualizzata un'immagine fissa per un periodo prolungato, quell'immagine si imprimerà sullo schermo e resterà visibile.

Questa funzione è valida con il segnale che segue.

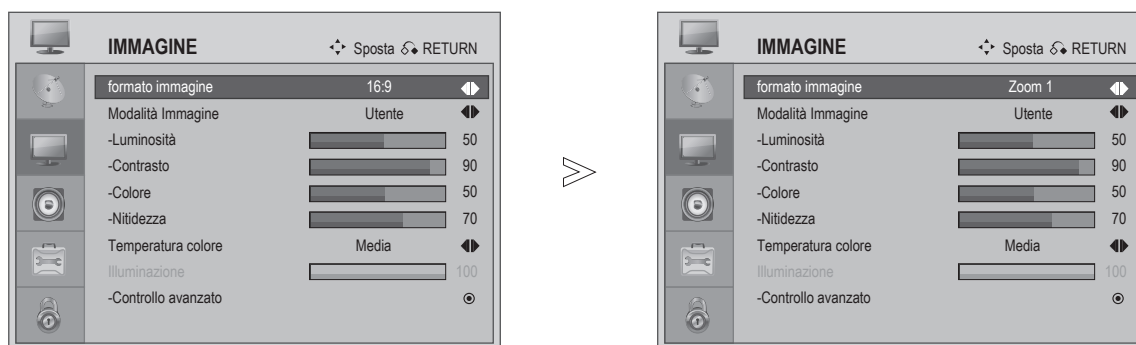

Selezionare il formato immagine voluto.

16:9, 14:9, Zoom1, Zoom2, Original (Originale) o 4:3

### • 16:9

Questa selezione permette di regolare l'immagine orizzontalmente, in proporzione lineare, per riempire lo schermo intero (utile per vedere DVD formattati 4:3).



### • 4:3

Questa selezione permette di vedere immagini con formato originale 4:3; sul lato destro e sinistro dello schermo appariranno delle barre di colore grigio.



# CONTROLLI IMMAGINE

## • Originale

Quando il televisore riceve il segnale Widescreen, l'immagine è cambiata automaticamente sul formato dell'immagine trasmessa.



## • 14:9

In modalità 14:9 si possono guardare immagini di formato 14:9 oppure programmi TV generici. La visualizzazione 14:9 è uguale al formato 4:3, però lo schermo è ingrandito a sinistra e destra.



## • Zoom1

Questa selezione permette di vedere le immagini a schermo intero senza alterazioni. Tuttavia, la parte superiore ed inferiore dell'immagine sarà tagliata.

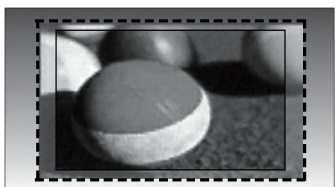

## • Zoom2

Scegliere Zoom 2 quando si vuole alterare l'immagine, estendala orizzontalmente e ritagliandola verticalmente. L'immagine adotta un compromesso tra alterazione e copertura dello schermo.



## • Solo scansione

Questa selezione porterà a vedere la migliore qualità d'immagine senza perdere l'immagine originale in alta risoluzione.

Nota: Se nell'immagine originale ci sono delle interferenze, ai lati dello schermo si possono vedere delle interferenze.



## ! NOTA

- ▶ In modalità Component (Component ) (inferiore a 720p) si può selezionare solo 16:9 (Wide), 4:3 e 14:9.
- ▶ In modalità HDMI (inferiore a 720p) si può selezionare solo 16:9 (Wide), Original (Originale), 4:3 e 14:9.
- ▶ In modalità HDMI/Component (Component) (superiore a 720p) è disponibile Just Scan (Solo scansione).
- ▶ In modalità RGB/HDMI [PC] si può selezionare solo 16:9 (Wide), 4:3 e 14:9.
- ▶ In modalità Televideo digitale GB (MHEG-5) si può selezionare solo Original (Originale).

## Impostazioni immagine predefinite

### Modalità immagine predefinite

In modalità immagine si può regolare l'immagine sull'aspetto migliore usando i valori predefiniti.

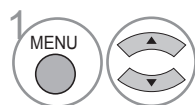

Selezionare **IMMAGINE**.

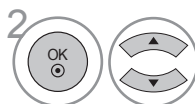

Selezionare **Modalità Immagine**.



Selezionare il valore voluto per **Modalità Immagine**.

- La modalità immagine regola il televisore sull'aspetto migliore dell'immagine. Selezionare il valore predefinito nel menu della modalità immagine in base alla categoria del programma.
- La modalità immagine contiene le impostazioni "Vivace, Standard, Cinema, Sport, Giochi" e Utente.

- Premere il tasto **MENU** o **EXIT** per tornare alla normale visione TV.
- Premere il tasto **RETURN** per tornare alla schermata precedente del menu.

# CONTROLLI IMMAGINE

## Temperatura colore (Media/Calda/Fredda)

Scegliere una delle tre regolazioni automatiche del colore.

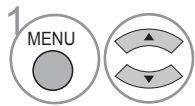
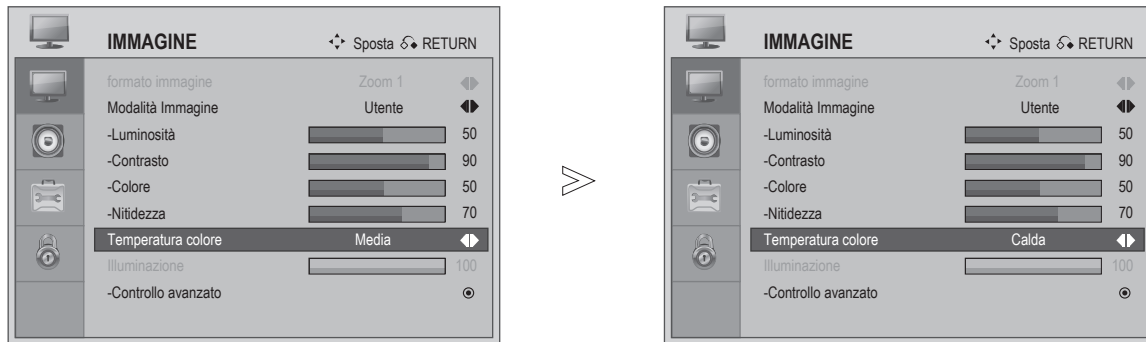

Selezionare **IMMAGINE**.

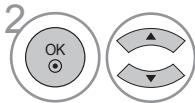

Selezionare **Temperatura colore**.



Selezionare tra **Media**, **Calda** o **Fredda**.





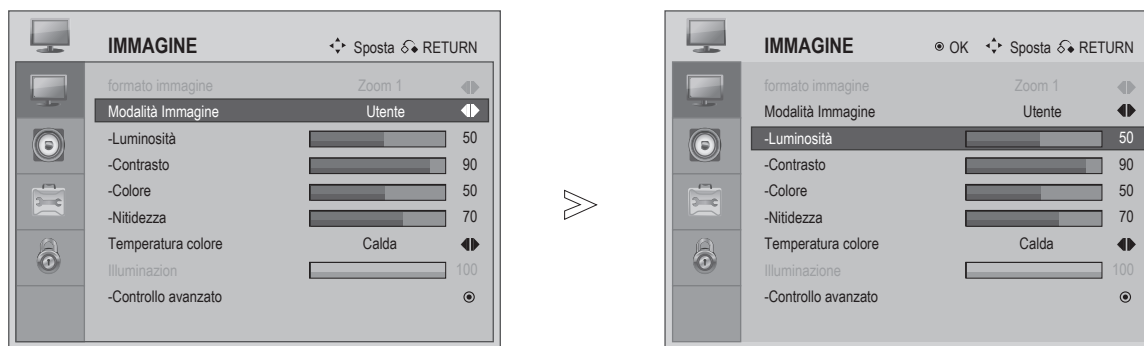

- Premere il tasto **MENU** o **EXIT** per tornare alla normale visione TV.
- Premere il tasto **RETURN** per tornare alla schermata precedente del menu.

# Regolazione manuale dell'immagine

## Modalità Immagine – opzione Utente

In modalità video si può regolare l'immagine sull'aspetto migliore usando i valori predefiniti, oppure eseguendo personalmente le regolazioni.



- 1   Selezionare **IMMAGINE**.
- 2   Selezionare **Modalità Immagine su Utente**.
- 3  Selezionare **Luminosità, Contrasto, Colore, Nitidezza, Temperatura colore e Illuminazione**.
- 4   Eseguire le regolazioni appropriate.

- Premere il tasto **MENU** o **EXIT** per tornare alla normale visione TV.
- Premere il tasto **RETURN** per tornare alla schermata precedente del menu.

### ! NOTA

- ▶ In modalità RGB-PC non si possono regolare colore e nitidezza.

# CONTROLLI IMMAGINE

## Tecnologia di miglioramento dell'immagine

### Tonalità pelle

Le tonalità della pelle saranno più naturali.

### Controllo adattativo luminanza

Regola automaticamente la luminosità ed il contrasto dopo avere analizzato il segnale d'input.

### Riduzione disturbo

Rimuove le interferenze fino al punto in cui non sono provocati danni all'immagine.

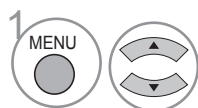
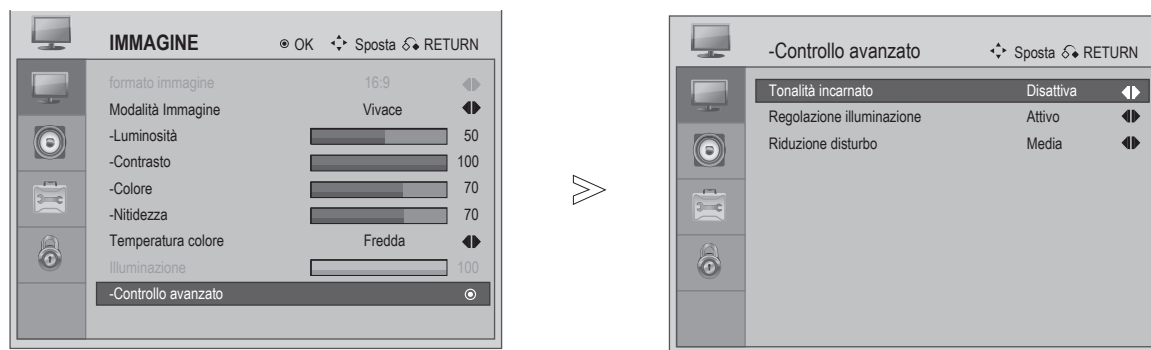

1 Selezionare **IMMAGINE**.

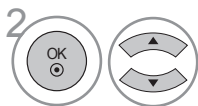

2 Selezionare **Controllo avanzato**.

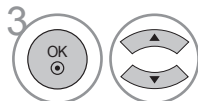

3 Selezionare **Tonalità pelle**, **Controllo adattativo luminanza** o **Riduzione disturbo**.



4 Selezionare l'origine voluta.

### ! NOTA

- ▶ L'opzione Tonalità pelle può essere regolata su Attiva e Disattiva solo per regolare i colori della pelle.
- ▶ L'opzione Controllo adattativo luma può essere regolata su Attiva e Disattiva solo per regolare la luminanza dell'immagine.
- ▶ L'opzione Riduzione disturbo può essere regolata su Media, Forte, Disattiva e Bassa solo per ridurre l'apparire di errori di digitalizzazione provocati della compressione.

- Premere il tasto **MENU** o **EXIT** per tornare alla normale visione TV.
- Premere il tasto **RETURN** per tornare alla schermata precedente del menu.

## Modalità AV

Quando si collegano dispositivi AV all'input esterno si possono selezionare le immagini ed il sonoro ottimale.

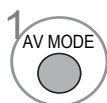

Seleziona ed imposta la modalità audio.

- Se si seleziona la modalità Cinema in modalità AV, la modalità Cinema sarà selezionata sia per la modalità immagine, sia per la modalità audio rispettivamente nei menu IMMAGINE e AUDIO.
- Se si seleziona "Disattiva" in modalità AV, saranno selezionate le impostazioni immagine selezionate inizialmente.





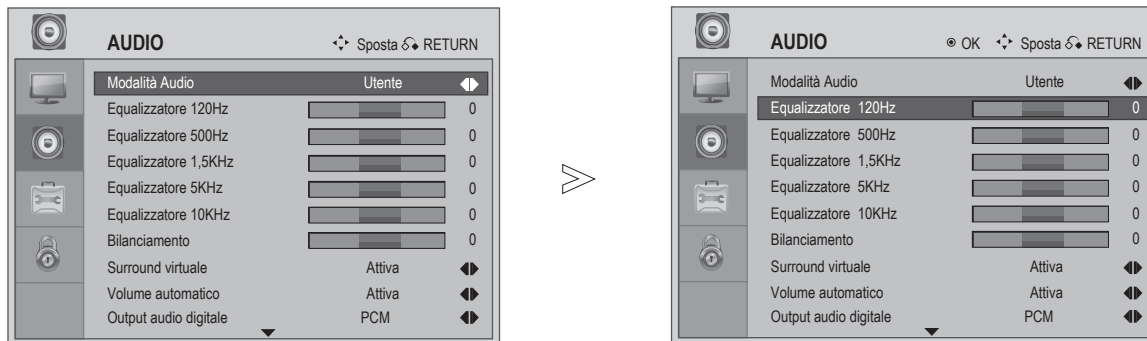

# CONTROLLO SONORO

## Regolazione dell'impostazione audio - modalità Utente

Regolazione dell'equalizzatore audio.



CONTROLLO SONORO

-   Selezionare **AUDIO**.
-   Selezionare **Modalità Audio** su **Utente**.
-  Selezionare un valore per **Banda di frequenza**.
-   Impostare il livello desiderato per l'audio.

- Premere il tasto **MENU** o **EXIT** per tornare alla normale visione TV.
- Premere il tasto **RETURN** per tornare alla schermata precedente del menu.

## Impostazioni audio predefinite - Modalità Audio

Le impostazioni audio possono essere selezionate in base alle preferenze personali: **Voce chiara**, **Standard**, **Musica**, **Cinema**, **Sport**, **Giochi** o **Utente** si può anche regolare la frequenza dell'equalizzatore.

La modalità Audio permette di godersi l'audio migliore senza eseguire alcuna regolazione speciale, perché il televisore imposta le opzioni audio appropriate in base ai contenuti del programma.

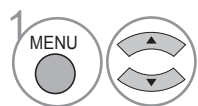
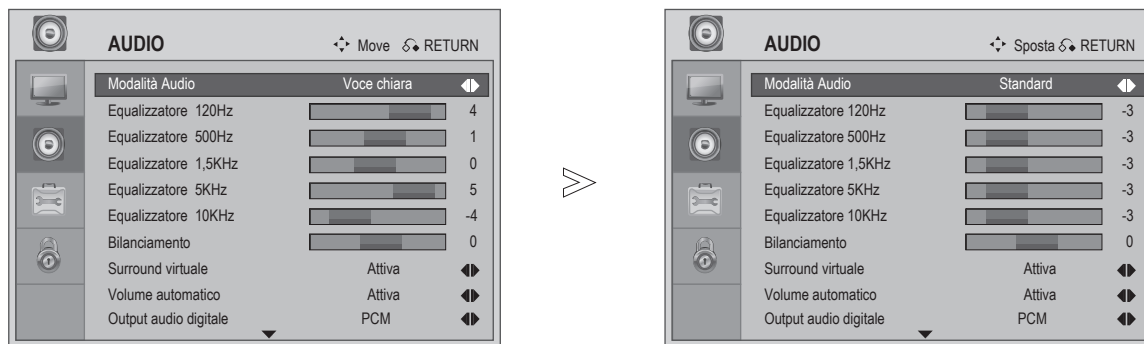

Selezionare **AUDIO**.

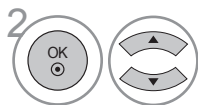

Selezionare **Modalità Audio**.



Selezionare **Voce chiara**, **Standard**, **Musica**, **Cinema**, **Sport**, **Giochi** o **Utente**.

- Premere il tasto **MENU** o **EXIT** per tornare alla normale visione TV.
- Premere il tasto **RETURN** per tornare alla schermata precedente del menu.

# CONTROLLO SONORO

## Bilanciamento

Il bilanciamento audio delle casse può essere regolato sui livelli di preferenza personale.

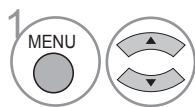
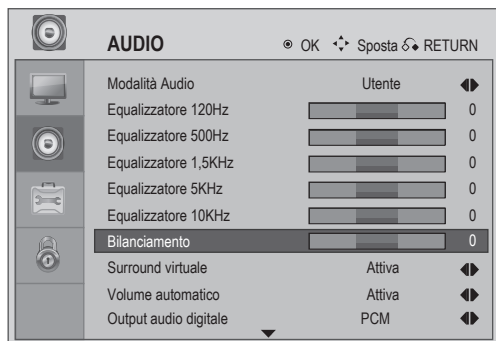

Selezionare **AUDIO**.

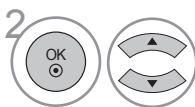

Selezionare **Bilanciamento**.

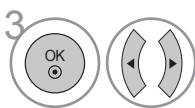

Eeguire le regolazioni volute.

- Premere il tasto **MENU** o **EXIT** per tornare alla normale visione TV.
- Premere il tasto **RETURN** per tornare alla schermata precedente del menu.

## Surround virtuale

Il Surround virtuale è un sistema audio che tenta di creare la percezione di più origini audio di quelle effettivamente presenti.

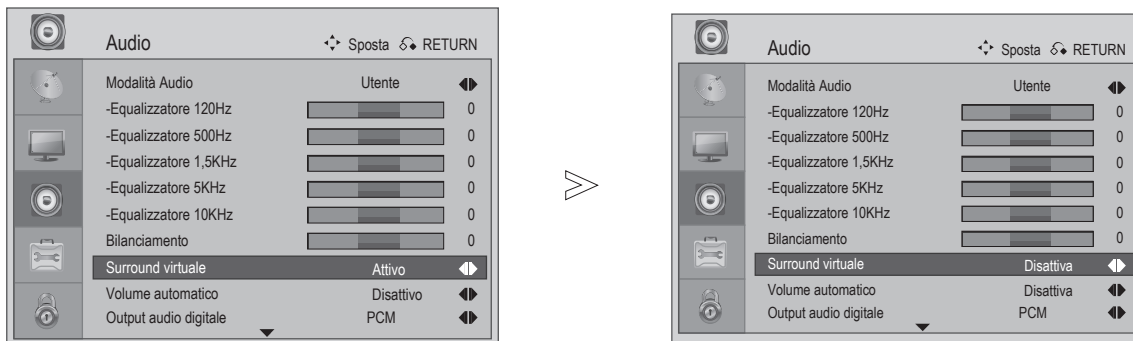

Selezionare **AUDIO**.



Selezionare **Surround virtuale**.



Selezionare **Surround virtuale Attivo** o **Disattiva**.

- Premere il tasto **MENU** o **EXIT** per tornare alla normale visione TV.
- Premere il tasto **RETURN** per tornare alla schermata precedente del menu.

# CONTROLLO SONORO

## Regolatore automatico del volume (AVL)

La funzione AVL mantiene automaticamente il volume sullo stesso livello quando si cambiano i canali.

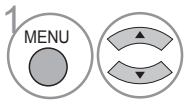
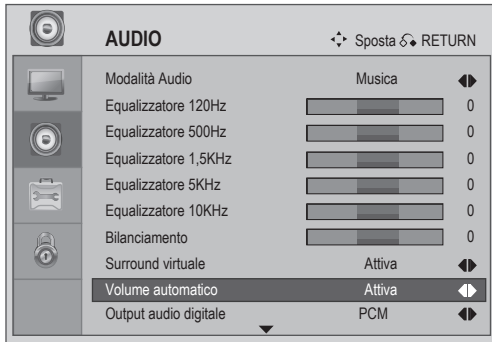

Selezionare **AUDIO**.

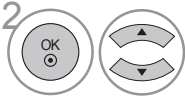

Selezionare **Volume automatico**.



Selezionare **Attiva** o **Disattiva**.

- Premere il tasto **MENU** o **EXIT** per tornare alla normale visione TV.
- Premere il tasto **RETURN** per tornare alla schermata precedente del menu.

## Selezione dell'output audio digitale

Questa funzione consente di selezionare l'output audio digitale.

Il televisore può emettersi solo DOLBY Digitale se un canale è trasmesso con audio Dolby Digitale.

Quando il Dolby Digitale è disponibile, la selezione di Dolby Digitale nel menu Output audio digitale imposterà l'output SPDIF su Dolby Digitale. Se il Dolby Digitale è selezionato nel menu Output audio digitale quando il Dolby Digitale non è disponibile, l'output SPDIF sarà PCM.

Anche se in un canale che trasmette audio Dolby Digitale è stato impostato sia il Dolby Digitale sia la lingua Audio, sarà eseguito solo il Dolby Digitale.

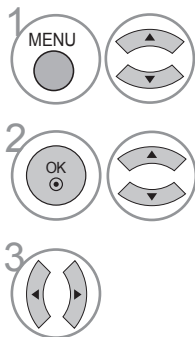
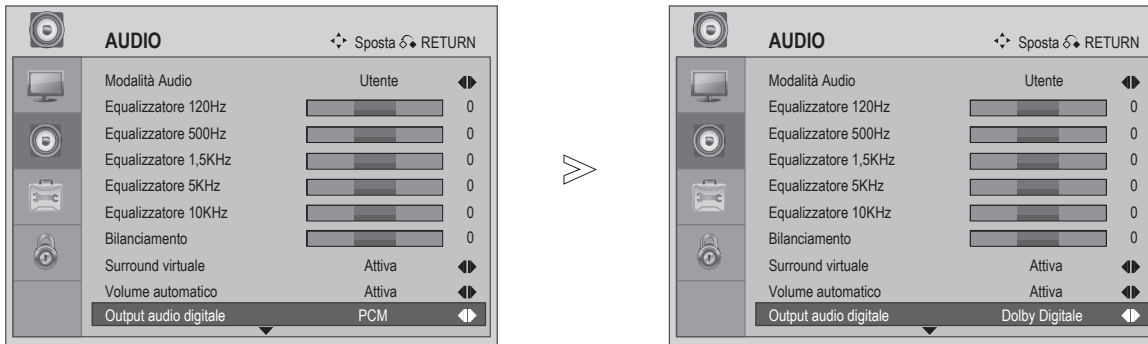

1 Selezionare **AUDIO**.

2 Selezione **Output audio digitale**.

3 Selezionare **Dolby Digitale** o **PCM**.



Prodotto sotto licenza di Dolby Laboratories. "Dolby" ed il simbolo con la doppia D, sono marchi registrati della Dolby Laboratories.

- C'è la possibilità che, in modalità HDMI, alcuni lettori DVD non riproducano l'audio SPDIF. In questo caso impostare l'output dell'audio digitale del lettore DVD su PCM.

- Premere il tasto **MENU** o **EXIT** per tornare alla normale visione TV.
- Premere il tasto **RETURN** per tornare alla schermata precedente del menu.

# CONTROLLO SONORO

## Attivazione e disattivazione delle casse del televisore

Lo stato delle casse interne può essere regolato.

Disattivare le casse interne se si vuole usare un impianto stereo Hi-Fi esterno.



CONTROLLO SONORO

- 1   Selezionare **AUDIO**.
- 2   Selezionare **Casse TV**.
- 3  Selezionare **Attiva** o **Disattiva**.

- Premere il tasto **MENU** o **EXIT** per tornare alla normale visione TV.
- Premere il tasto **RETURN** per tornare alla schermata precedente del menu.

# Tipo

**Non vedenti:** Questa funzione fornisce una narrazione descrittiva degli elementi visivi chiave – rendendo i programmi TV, i film, i video ed altri supporti visivi accessibili a persone non vedenti.

**Non udenti:** Questa funzione fornisce servizi di didascalie per gli spettatori non udenti. Diversamente dalle didascalie analogiche, le didascalie digitali forniscono una grande flessibilità ed un nuovo livello di controllo utente sulle didascalie visualizzate – includendo stile del carattere, dimensioni del testo, colore e sfondo.



Selezionare **AUDIO**.



Selezionare **Tipo**.

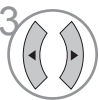

Selezionare **Normale**, **Non udenti** o **Non vedenti**.





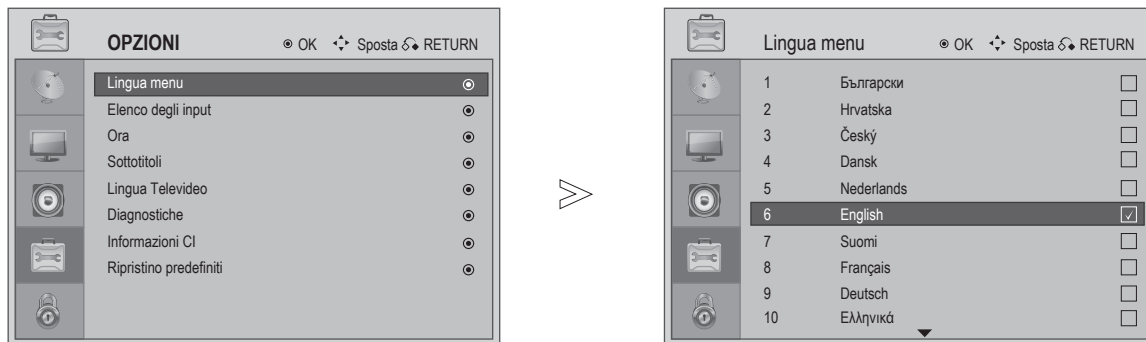

- Premere il tasto **MENU** o **EXIT** per tornare alla normale visione TV.
- Premere il tasto **RETURN** per tornare alla schermata precedente del menu.

# CONTROLLO DELLE OPZIONI

## Selezione della lingua del menu

Fare come segue per cambiare la selezione della lingua.



-   Selezionare **OPZIONI**.
-   Selezionare **Lingua menu**.
-   Selezionare la lingua voluta.
-  Salvare.

### ! NOTA

- ▶ Se si seleziona il paese sbagliato, il Televideo locale potrebbe non apparire correttamente sullo schermo, oppure si potrebbero verificare problemi di funzionamento del Televideo.
- ▶ La funzione CI (Common Interface) potrebbe non essere applicata in base alle condizioni locali di trasmissione.
- ▶ La modalità DTV potrebbe non essere applicata in base alle condizioni locali di trasmissione.
- ▶ Nei paesi dove le regolamentazioni delle trasmissioni digitali non sono fissate, alcune funzioni DTV potrebbero non funzionare in base alle condizioni di trasmissione.

- Premere il tasto **MENU** o **EXIT** per tornare alla normale visione TV.
- Premere il tasto **RETURN** per tornare alla schermata precedente del menu.

# IMPOSTAZIONI ORARIE

## Impostazione del fuso orario

Quando si seleziona un fuso orario, l'ora del televisore è impostata in base alle informazioni di differenza oraria tra fuso orario e l'ora di Greenwich (GMT: Greenwich Mean Time) ricevute insieme al segnale; l'ora è impostata automaticamente da un segnale digitale.

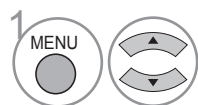
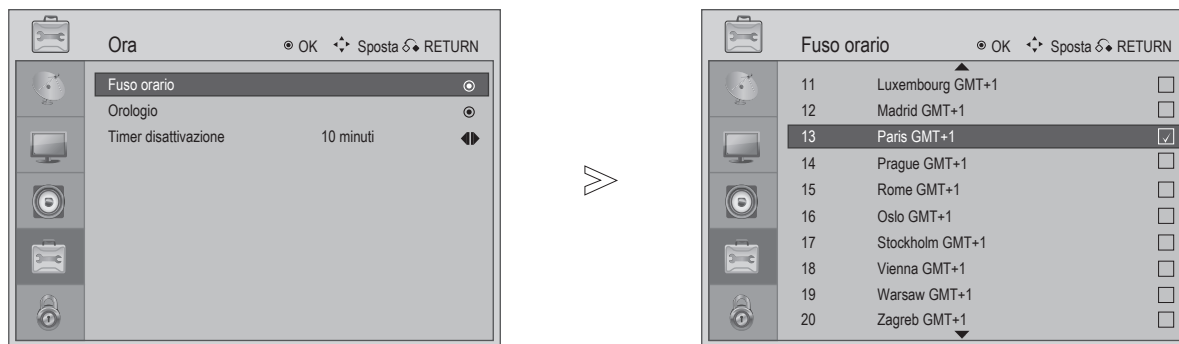

1 Selezionare **OPZIONI**.

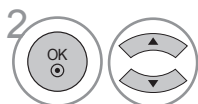

2 Selezionare **Ora, Fuso orario**.

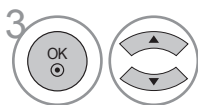

3 Selezionare il **Fuso orario** della propria zona.



4 Confermare.

- Premere il tasto **MENU** o **EXIT** per tornare alla normale visione TV.
- Premere il tasto **RETURN** per tornare alla schermata precedente del menu.

# CONTROLLO DELLE OPZIONI

## Impostazione dell'orologio

L'orologio è impostato automaticamente quando è ricevuto il segnale digitale. (L'orologio può essere impostato manualmente solo se il televisore non riceve segnali DTV.)

È necessario impostare correttamente l'ora prima di usare la funzione del timer d'accensione/spegnimento.

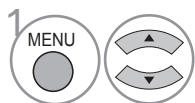
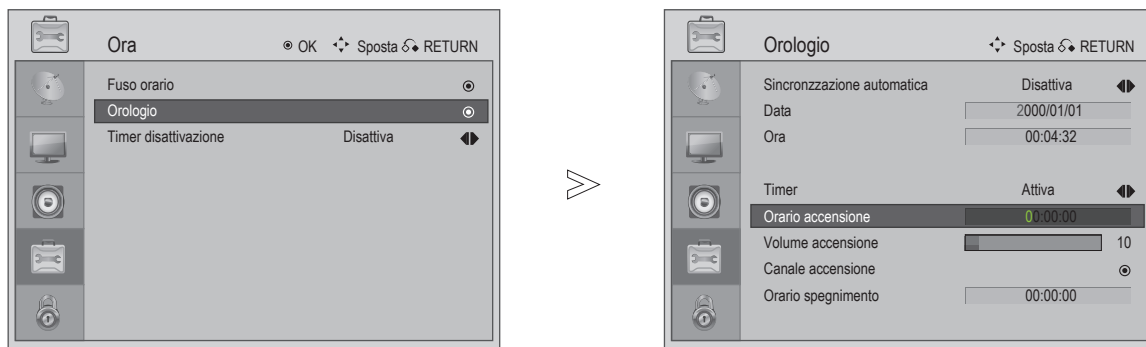

1 Selezionare **OPZIONI**.

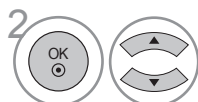

2 Seleziona **Ora**, **Orologio**.



3 Impostare le opzioni **Anno**, **Data** e **Ora**.

- Premere il tasto **MENU** o **EXIT** per tornare alla normale visione TV.
- Premere il tasto **RETURN** per tornare alla schermata precedente del menu.

## Impostazione de timer d'accensione/spegnimento automatico

La funzione di spegnimento automatico spegne (modalità di standby) il televisore all'orario impostato. Due ore dopo che il televisore è stato acceso dalla funzione d'accensione automatica, passerà automaticamente alla modalità di standby, se non è stato premuto alcun tasto.

La funzione di spegnimento automatico ha la priorità sulla funzione d'accensione automatica quando le due funzioni sono impostate sullo stesso orario.

Il televisore deve essere in modalità di standby perché la funzione d'accensione automatica sia operativa.

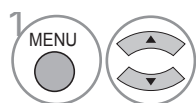
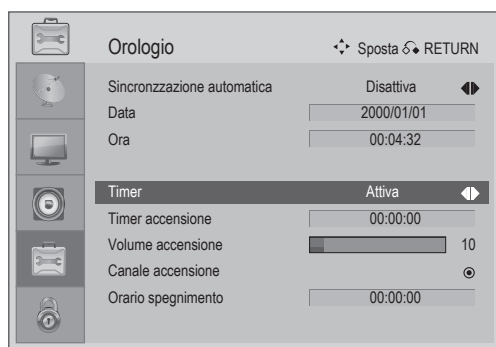

Selezionare **OPZIONI**.

- Selezionare **Disattiva** per annullare la funzione **Timer accensione/spegnimento**.

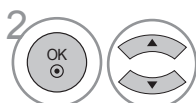

Selezionare **Ora**.

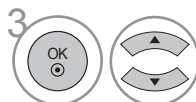

Selezionare **Orologio**.

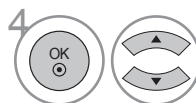

Selezionare **Timer**.



Selezionare **Entrambi, Solo accensione o Solo spegnimento**.



Selezionare **Orario accensione, Volume accensione, Canale accensione o Orario spegnimento**.



Impostare le ore, i minuti, eccetera.

- Premere il tasto **MENU** o **EXIT** per tornare alla normale visione TV.
- Premere il tasto **RETURN** per tornare alla schermata precedente del menu.

# CONTROLLO DELLE OPZIONI

## Impostazione del timer di disattivazione

Non è necessario ricordarsi di spegnere il televisore prima di andare a dormire.

Il timer di disattivazione spegne (modalità di standby) il televisore dopo che è trascorso l'intervallo impostato.

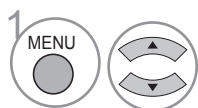
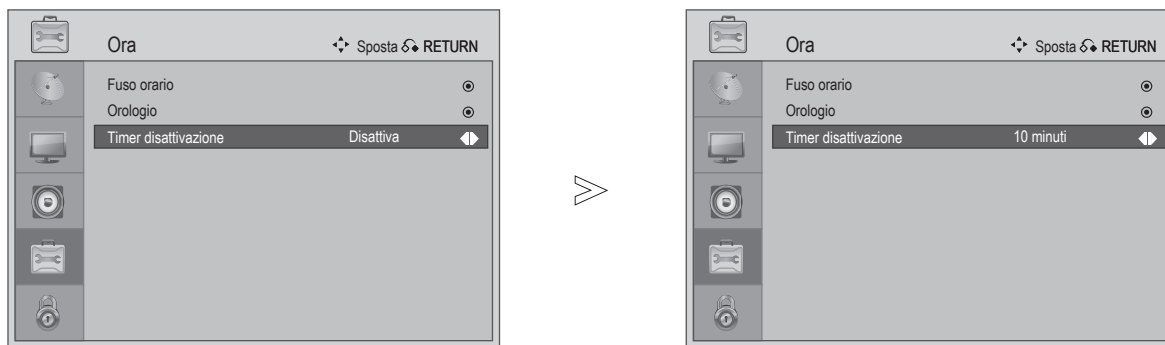

Selezionare **OPZIONI**.

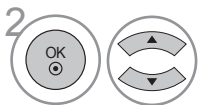

Selezionare **Ora**.

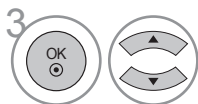

Selezionare **Timer disattivazione**.



Selezionare **Disattiva**, **10**, **20**, **30**, **40**, **50**, **60**, **90** o **120 Min**.



Imposta il timer di disattivazione.

- Quando si spegne il televisore, l'impostazione del timer di disattivazione è annullata.
- Il timer di disattivazione può anche essere regolato premendo il tasto Sleep del telecomando.

- Premere il tasto **MENU** o **EXIT** per tornare alla normale visione TV.
- Premere il tasto **RETURN** per tornare alla schermata precedente del menu.

## Sottotitoli

Usare questa funzione quando i sottotitoli sono trasmessi in due o più lingue. Se i dati dei sottotitoli della lingua selezionata non sono trasmessi, saranno visualizzati i sottotitoli della lingua predefinita.

Se non è disponibile la lingua di 1st Subtitle (Sottotitoli 1), sarà visualizzata la lingua di 2nd Subtitle (Sottotitoli 2).

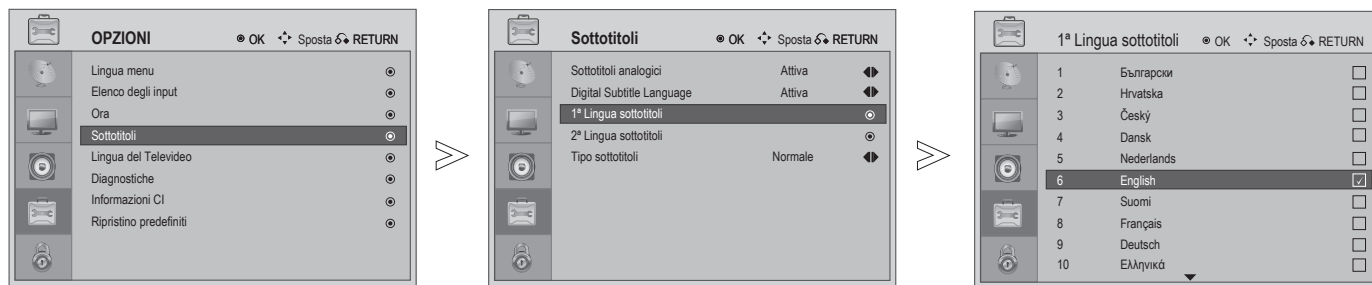

Selezionare **OPZIONI**.



Selezionare **Sottotitoli**.



Selezionare **1ª Lingua sottotitoli** o **2ª Lingua sottotitoli**.



Selezionare la **lingua dei sottotitoli**.



Salvare.

- Premere il tasto **MENU** o **EXIT** per tornare alla normale visione TV.
- Premere il tasto **RETURN** per tornare alla schermata precedente del menu.





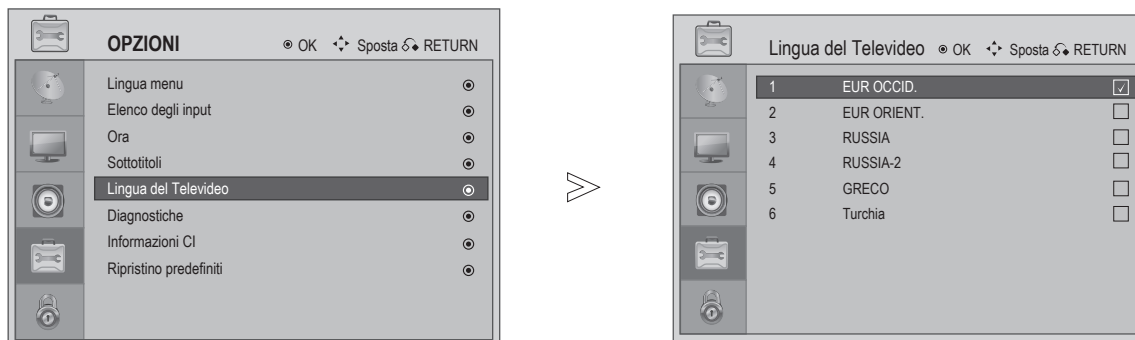

# CONTROLLO DELLE OPZIONI

## Lingua del Televideo

Attenersi alle fasi che seguono per modificare la lingua del Televideo.



CONTROLLO DELLE OPZIONI

- 1   Selezionare **OPZIONI**.
- 2   Selezionare **Lingua Televideo**.
- 3   Selezionare la **lingua Televideo** voluta.
- 4  Salvare.

EUROPA OCCIDENTALE	Inglese, Tedesco, Svedese/Finlandese, Italiano, Francese, Portoghese/Spagnolo, Ceco/Slovacco
EUROPA ORIENTALE	Polacco, Tedesco, Estone, Lettone/Lituano, Francese, Serbo/Croato/Sloveno, Ceco/Slovacco, Rumeno
Russia	Inglese, tedesco, Estone, Lettone/Lituano, Cirillico-2: Russo/Bulgaro, Cirillico-3: Ucraino, Ceco/Slovacco, Cirillico-2: Russo/Bulgaro
Russia-2	Cirillico-1: Serbo/Croato, Tedesco, Estone, Lettone/Lituano, Cirillico-2: Russo/Bulgaro, Cirillico-3: Ucraino, Ceco/Slovacco, Cirillico-2: Russo/Bulgaro
Greco	Inglese, Tedesco, Svedese/Finlandese/Ungherese, Italiano, Francese, Portoghese/Spagnolo, Turco, Greco
Turchia	Inglese, Tedesco, Estone, Italiano, Francese, Portoghese/Spagnolo, Turco, Greco

- Premere il tasto **MENU** o **EXIT** per tornare alla normale visione TV.
- Premere il tasto **RETURN** per tornare alla schermata precedente del menu.

# Diagnostiche

Questa funzione permette di visualizzare le informazioni sul Produttore, Modello/Tipo, Numero di serie e Versione del software.

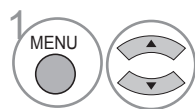
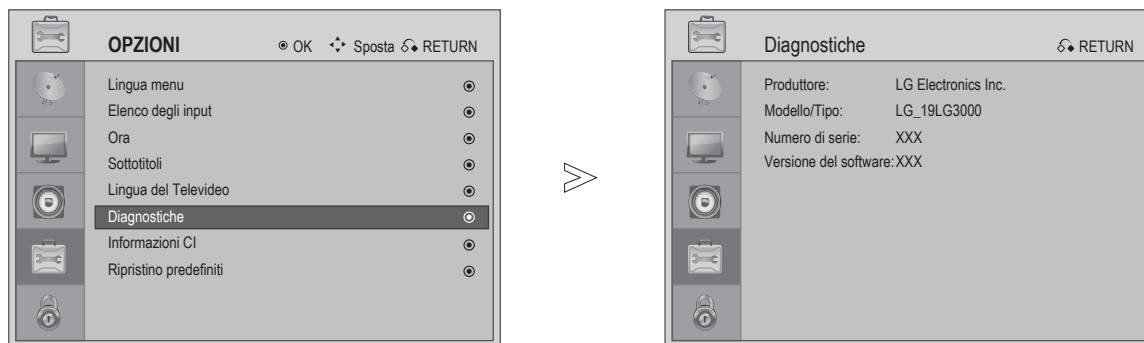

Selezionare **OPZIONI**.

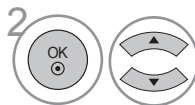

Selezionare **Diagnostiche**.



Visualizza Produttore, Modello/Tipo, Numero di serie e Versione del software.

- Premere il tasto **MENU** o **EXIT** per tornare alla normale visione TV.
- Premere il tasto **RETURN** per tornare alla schermata precedente del menu.

# CONTROLLO DELLE OPZIONI

## Informazioni CI (Common Interface)

Questa funzione permette di guardare alcuni programmi codificati (servizi a pagamento). Se si rimuove il modulo CI, non si possono guardare i servizi a pagamento.

Quando il modulo è inserito nell'alloggio CI si può accedere al menu del modulo.

Rivolgersi al rivenditore per acquistare il modulo e la SmartCard. Non inserire e rimuovere ripetutamente i moduli CAM dal televisore. Diversamente si possono provocare guasti. Quando il televisore è acceso dopo avere inserito il modulo CI, potrebbe non esserci l'output audio.

Questo problema è provocato dall'incompatibilità tra modulo CI e SmartCard.

Le funzioni CI (Common Interface) potrebbero non essere fruibili in base alle condizioni locali di trasmissione.

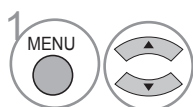
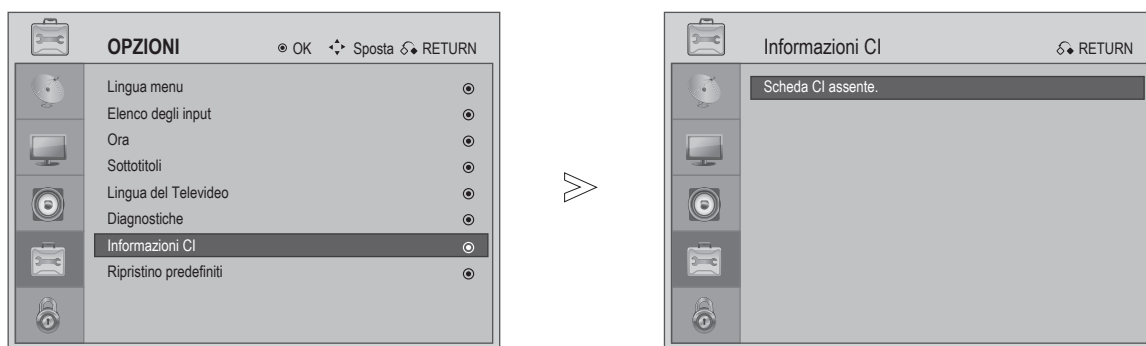

1 Selezionare **OPZIONI**.

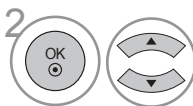

2 Selezionare **Informazioni CI**.



3 Visualizza le **informazioni sulla scheda CI**.

- Premere il tasto **MENU** o **EXIT** per tornare alla normale visione TV.
- Premere il tasto **RETURN** per tornare alla schermata precedente del menu.

## Impostare la password ed il sistema di blocco

Inserire la password e premere '0', '0', '0', '0' sul telecomando.

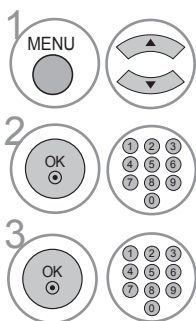
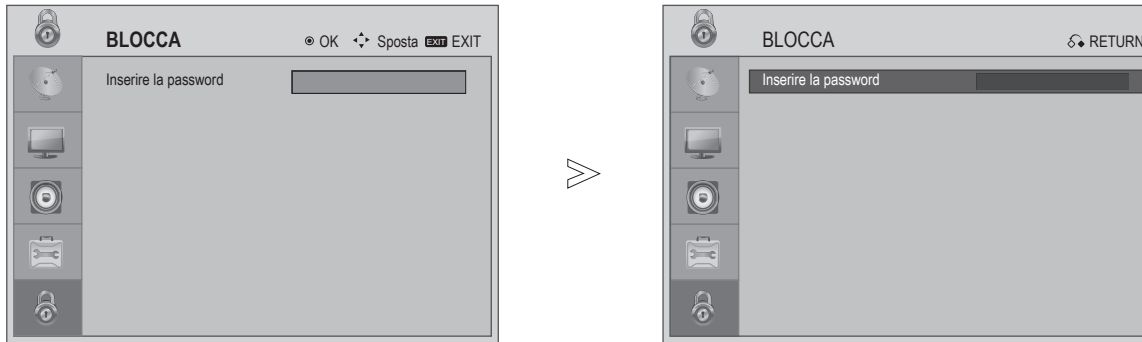

1 Selezionare **BLOCCA**.

2 Inserire la password di 4 numeri.

3 Selezionare **Imposta password**.

Inserire la password di 4 numeri.

Assicurarsi di ricordare questo numero!

Inserire di nuovo la nuova password per confermarla.

Se ci si dimentica la password, premere "7", "7", "7", "7", sul telecomando.

- Premere il tasto **MENU** o **EXIT** per tornare alla normale visione TV.
- Premere il tasto **RETURN** per tornare alla schermata precedente del menu.

# CONTROLLO PARENTALE / VALUTAZIONI

## Blocco canali

Blocca tutti i canali che non si vogliono guardare e di cui si vuole impedire la visione ai bambini.

Questa funzione è disponibile all'uso quando la funzione Blocco sistema è impostata su "Attiva".

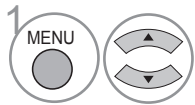
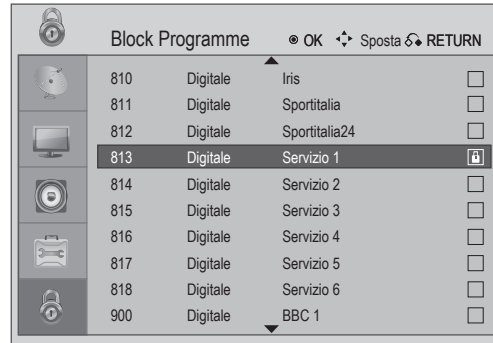
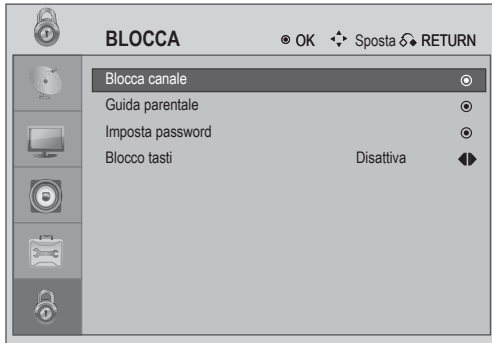

1 Selezionare **BLOCCA**.

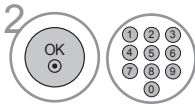

2 Inserire la password di 4 numeri.



3 Selezionare **Blocca canale**.

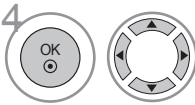

4 Selezionare il **Canale da Bloccare**.



5 Salvare.

- Premere il tasto **MENU** o **EXIT** per tornare alla normale visione TV.
- Premere il tasto **RETURN** per tornare alla schermata precedente del menu.

## Supervisione canali





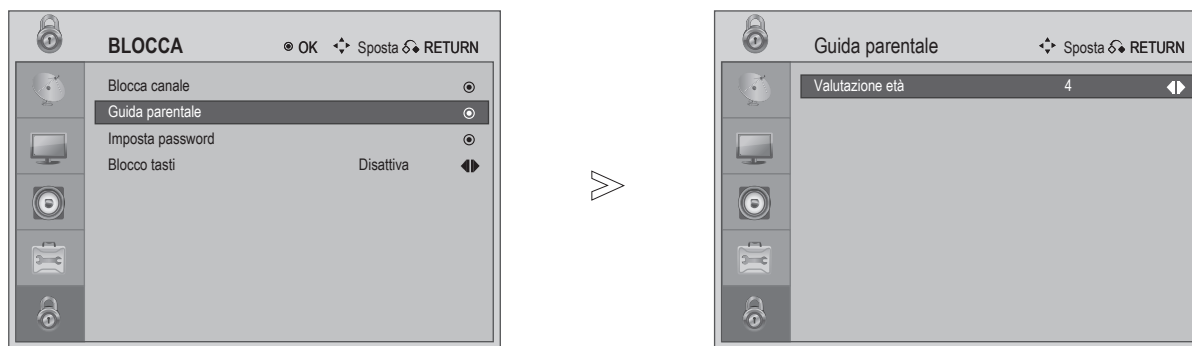

Questa funzione opera insieme alle informazioni dell'emittente televisiva. Quindi, se il segnale non ha questo tipo di informazioni, la funzione non è operativa.

Per accedere a questo menu è necessaria una password.

Questo televisore è programmato per ricordare l'ultima opzione che è stata impostata, anche se il televisore è spento.

Impedisce ai bambini di guardare alcuni programmi TV per adulti, in base ai limiti impostati per le valutazioni dei programmi.



- 1   Selezionare **BLOCCA**.
- 2   Inserire la password di 4 numeri.
- 3  Selezionare **Supervisione canali**.
- 4   Inserire il limite dell'età 4 ~ 18 o Disattiva.







- Premere il tasto **MENU** o **EXIT** per tornare alla normale visione TV.
- Premere il tasto **RETURN** per tornare alla schermata precedente del menu.

# CONTROLLO PARENTALE / VALUTAZIONI

## Blocco tasti

Questa funzione permette di bloccare i tasti del pannello frontale.



-   Selezionare **BLOCCA**.
-   Inserire la password di 4 numeri.
-  Selezionare **Blocco tasti**.
-  Selezionare **Sì** o **No**.

- Quando la funzione di blocco dei tasti è attivata ed il televisore è spento, premere i tasti  / **I**, **INPUT**, **P + -**,  + - del televisore, oppure i tasti **POWER**, **INPUT**, **P + -**,  + - del telecomando per accendere il televisore.
- Con la funzione **Blocco tasti - Attiva** sullo schermo appare il messaggio '**Blocco tasti attivo**' quando si preme qualsiasi tasto del pannello frontale, mentre si guarda la TV.

- Premere il tasto **MENU** o **EXIT** per tornare alla normale visione TV.
- Premere il tasto **RETURN** per tornare alla schermata precedente del menu.

**Questa funzione non è disponibile in tutti i paesi.**

Il Televideo è un servizio gratuito trasmesso dalla maggior parte delle emittenti TV che offre informazioni aggiornate all'ultimo minuto su cronaca, tempo, programmi televisivi, borsa, sottotitoli e molti altri argomenti.

Il decodificatore Televideo di questo televisore supporta il sistema SIMPLE e TOP. Il sistema SIMPLE (Televideo standard) consiste di un numero di pagine selezionate inserendo direttamente il numero della pagina. Il sistema TOP è un metodo più moderno che consente la selezione facile e rapida delle informazioni del Televideo.

## Attivazione/Disattivazione

Premere tasto **TEXT** per passare al Televideo. Sullo schermo appare la pagina iniziale oppure l'ultima pagina visualizzata. Sulla testata della schermata sono visualizzati: due numeri di pagina, nome dell'emittente TV, data e ora. Il primo numero di pagina indica la propria selezione, mentre il secondo indica la pagina attualmente visualizzata. Premere il tasto **TEXT** o **EXIT** per disattivare il Televideo. Appare la modalità precedente.

## Testo Simple

### ■ Selezione delle pagine

- ➊ Inserire il numero di pagina voluto, composto di tre cifre, usando i tasti NUMERICI. Se durante la selezione si preme un numero sbagliato, è necessario completare l'inserimento delle tre cifre e poi correggere il numero di pagina inserendo le tre cifre corrette.
- ➋ I tasti **P +** - possono essere utilizzati per selezionare rispettivamente la pagina successiva o precedente.

## Testo Top

La guida utente visualizza quattro campi – rosso, verde, giallo e blu – sulla parte inferiore dello schermo. Il campo giallo denota il gruppo successivo ed il campo blu indica il blocco successivo.

### ■ Selezione blocco / gruppo / pagina

- ➊ Usando il tasto blu si può passare di blocco in blocco.
- ➋ Usare il tasto giallo per procedere al gruppo successivo con espansione automatica al blocco successivo.
- ➌ Con il tasto verde si può procedere alla successiva pagina esistente con espansione automatica al gruppo successivo. In alternativa si può usare il tasto **P +**.
- ➍ Il tasto rosso permette di tornare alla selezione precedente. In alternativa si può usare il tasto **P -**.

### ■ Selezione diretta delle pagine

Come per la modalità Televideo SIMPLE, in modalità TOP si possono selezionare le pagine inserendo direttamente un numero di tre cifre usando i tasti NUMERICI.

# TELEVIDEO

## Funzioni speciali del Televideo



### ■ PAGINA SECONDARIA

Se la pagina del Televideo è composta di diverse pagine secondarie, premere questo tasto per inserire il numero della pagina secondaria.



### ■ BLOCCO

Arresta il cambio automatico delle pagine che occorre quando a pagina del Televideo è composta di 2 o più pagine secondarie. Il numero di pagine secondarie ed il numero della pagina secondaria visualizzata, di solito è mostrato sullo schermo sotto l'ora. Quando è selezionato questo menu, il simbolo dell'arresto è mostrato nell'angolo in alto a sinistra dello schermo ed il cambi automatico delle pagine sarà bloccato.



### ■ INDICE

Premere questo tasto per tornare alla pagina dell'indice del Televideo.



### ■ RIVELA

Selezionare questo menu per visualizzare informazioni nascoste, come risposte ad indovinelli, quiz, rebus.

## \*Questa funzione è disponibile solo nel Regno Unito.

Questa funzione dà accesso al Televideo digitale che è di gran lunga migliorato in vari aspetti come testo, grafica, eccetera.

Questo Televideo digitale può accedere a servizi speciali di Televideo digitale ed a servizi specifici che trasmettono il Televideo digitale.

Prima di abilitare Televideo digitale è necessario chiudere i sottotitoli. I sottotitoli possono essere chiusi premendo il tasto SUBTITLE.

## Servizio di Televideo digitale

Questo servizio potrebbe consentire l'accesso al televideo premendo il tasto ROSSO.

- 1 Premere i tasti numerici o il tasto **P + -** per selezionare un servizio digitale che trasmette il Televideo digitale. Fare riferimento all'elenco dei servizi della Guida TV elettronica (EPG) per sapere quali sono i servizi di Televideo digitale.
- 2 Attenersi alle indicazioni del Televideo digitale e passare alla fase successiva premendo il tasto **TEXT, OK, ◀ / ▲, ▶ / ◀, ROSSO, VERDE, GIALLO, BLU** o i tasti **NUMERICI**.
- 3 Per cambiare il servizio del Televideo digitale, selezionarne uno diverso usando tasti numerici o il tasto **P + -**.



## Servizio di Televideo digitale

- 1 Premere i tasti numerici o il tasto **P + -** per selezionare un servizio che trasmette il Televideo digitale.
- 2 Premere il tasto **TEXT** o i tasti colorati attivare il Televideo.
- 3 Attenersi alle indicazioni del Televideo digitale e passare alla fase successiva premendo il tasto **OK, ROSSO, VERDE, GIALLO, BLU** o i tasti **NUMERICI**.
- 4 Premere il tasto **TEXT** o i tasti colorati per disattivare il Televideo digitali e tornare alla visione TV.

Alcuni servizi possono consentire l'accesso al televideo premendo il tasto **ROSSO**.

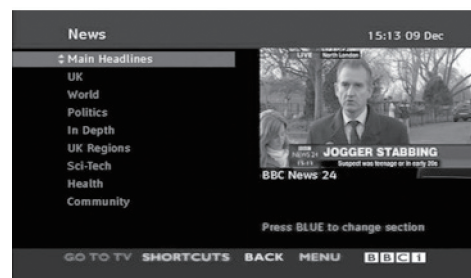

# APPENDICE

## Inizializzazione (ripristino delle impostazioni sui valori predefiniti)

Ripristina le impostazioni del sistema sui valori predefiniti.

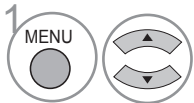
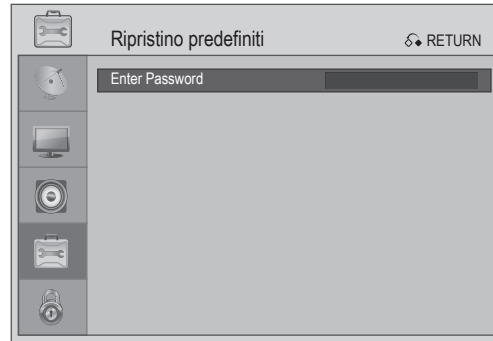
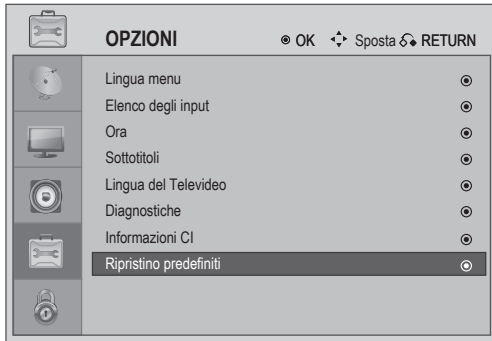

Selezionare **OPZIONI**.

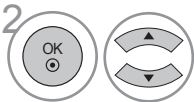

Selezionare **Ripristino predefiniti**.

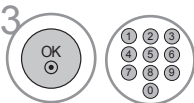

Inserire la password.



Ripristino

Se ci si dimentica la password, premere "7", "7", "7", "7", sul telecomando.

- Premere il tasto **MENU** o **EXIT** per tornare alla normale visione TV.
- Premere il tasto **RETURN** per tornare alla schermata precedente del menu.

## Il televisore non funziona in modo appropriato.

<p>Il telecomando non funziona</p>	<ul style="list-style-type: none"> <li>■ Verificare che non ci siano oggetti tra il televisore ed il telecomando che provocano ostruzioni. Assicurarsi di puntare il telecomando direttamente al televisore.</li> <li>■ Assicurarsi che le batterie siano installate con la polarità corretta (+ con +, - con -).</li> <li>■ Assicurarsi che sia impostata la corretta modalità telecomando: TV, STB, eccetera.</li> <li>■ Sostituire le batterie.</li> </ul>
<p>L'unità si spegne improvvisamente.</p>	<ul style="list-style-type: none"> <li>■ È stato attivato il timer di disattivazione?</li> <li>■ Controllare le impostazioni d'accensione/spegnimento. Si è verificato un ammanco di corrente elettrica?</li> <li>■ È stata attivata la funzione di spegnimento automatico?</li> </ul>

## La funzione video non funziona.

<p>Assenza immagini ed assenza audio</p>	<ul style="list-style-type: none"> <li>■ Controllare che il televisore sia acceso.</li> <li>■ Provare un altro canale. Il problema potrebbe essere la trasmissione.</li> <li>■ Il cavo d'alimentazione è inserito correttamente nella presa di corrente?</li> <li>■ Controllare la direzione e/o posizione dell'antenna.</li> <li>■ Controllare che la presa di corrente funzioni collegando un altro televisore nella stessa presa.</li> </ul>
<p>Dopo l'accensione, l'immagine appare lentamente</p>	<ul style="list-style-type: none"> <li>■ Questo è un fenomeno normale, perché l'immagine è disattivata durante la procedura d'accensione del televisore. Mettersi in contatto con il centro assistenza se l'immagine non appare dopo cinque minuti.</li> </ul>
<p>Assenza o mediocrità del colore, oppure immagine mediocre</p>	<ul style="list-style-type: none"> <li>■ Regolare la voce Colore nel menu Opzioni.</li> <li>■ Lasciare una distanza appropriata tra il televisore ed il videoregistratore.</li> <li>■ Provare un altro canale. Il problema potrebbe spere la trasmissione.</li> <li>■ I cavi video sono collegati in modo appropriato?</li> <li>■ Attivare una funzione qualsiasi per ripristinare la luminosità dell'immagine.</li> </ul>
<p>Sullo schermo appaiono barre orizzontali/verticali, oppure l'immagine è tremolante</p>	<ul style="list-style-type: none"> <li>■ Controllare che non ci siano interferenze locali come elettrodomestici o attrezzi elettrici.</li> </ul>
<p>Ricezione mediocre di alcuni canali</p>	<ul style="list-style-type: none"> <li>■ L'emittente o il servizio via cavo ha dei problemi, sintonizzarsi su un altro canale.</li> <li>■ Il segnale dell'emittente è debole, spostare l'antenna per ricevere le emittenti con trasmissioni deboli del segnale.</li> <li>■ Cercare le origini di possibili interferenze.</li> </ul>
<p>Nell'immagine appaiono righe o striature</p>	<ul style="list-style-type: none"> <li>■ Controllare l'antenna (cambiare la posizione dell'antenna).</li> </ul>

# APPENDICE

## La funzione audio non funziona.

Immagini OK ed assenza audio	<ul style="list-style-type: none"><li>■ Premere il tasto .</li><li>■ L'audio è stato disattivato? Premere il tasto <b>MUTE</b>.</li><li>■ Provare un altro canale. Il problema potrebbe spere la trasmissione.</li><li>■ I cavi audio sono collegati in modo appropriato?</li></ul>
Assenza emissione sonora da una delle casse	<ul style="list-style-type: none"><li>■ Regolare la voce <b>Bilanciamento</b> nel menu Opzioni.</li></ul>
Suono anomalo emesso da un lato del televisore	<ul style="list-style-type: none"><li>■ Un cambio dell'umidità o della temperatura d'ambiente può provocare rumori anomali quando il televisore è acceso o spento; questo non indica un guasto del televisore.</li></ul>

## Problemi con la modalità PC. (Si applica solo alla modalità PC)

Il segnale è fuori portata (formato non valido)	<ul style="list-style-type: none"><li>■ Regolare la risoluzione, la frequenza orizzontale o verticale.</li><li>■ Controllare l'origine d'input.</li></ul>
Barre o strisce verticali sullo sfondo, disturbi orizzontali e posizione scorretta	<ul style="list-style-type: none"><li>■ Usare la funzione di configurazione automatica oppure regolare dimensioni, fase o posizione orizzontale/verticale. (Opzione)</li></ul>
I colori sono instabili oppure c'è un solo colore	<ul style="list-style-type: none"><li>■ Controllare il cavo segnale.</li><li>■ Installare di nuovo la scheda video del PC.</li></ul>

## Manutenzione

I guasti possono essere prevenuti. Una pulizia accurata e regolare può prolungare la durata del televisore.

Attenzione: Assicurarsi di spegnere l'unità e di scollegare il cavo d'alimentazione prima di iniziare la pulizia.

### Pulizia dello schermo

- 1 Un buon metodo per tenere la polvere lontana dallo schermo è quello di inumidire un panno con una soluzione di acqua tiepida e poco ammorbidente per capi d'abbigliamento o detergente per stoviglie. Strizzare il panno finché è quasi asciutto e poi usarlo per pulire lo schermo.
- 2 Assicurarsi che sullo schermo non ci siano eccessi d'acqua. Lasciare asciugare l'acqua e l'umidità prima di accendere.

### Pulizia delle coperture

- Pulire le coperture con un panno morbido, asciutto e senza peluria per rimuovere sporcizia e polvere.
- Non usare panni bagnati.

### Periodi d'assenza

#### ATTENZIONE

- ▶ Se si prevede di lasciare il televisore inutilizzato per periodi prolungati (durante le vacanze, ad esempio), scollegare il cavo d'alimentazione per proteggerlo da danni potenziali provocati da fulmini e picchi di corrente.

# APPENDICE

## Specifiche del prodotto

MODELLI		19LG30 **	22LG30 **	26LG30 **
		19LG3000-ZA 19LG3010-ZB	22LG3000-ZA 22LG3010-ZB	26LG3000-ZA
Dimensioni (Larghezza x Altezza x Profondità)	Con base	458,8 x 391,0 x 189,2 mm 18,1 x 15,4 x 7,5 pollici	522,2 x 431,5 x 189,0 mm 20,6 x 17,0 x 7,5 pollici	663,3 x 508,2 x 227,3 mm 26,1 x 20,1 x 9,0 pollici
	Senza base	458,8 x 343,6 x 84,2 mm 18,1 x 13,5 x 3,3 pollici	522,2 x 384,2 x 84,2 mm 20,6 x 15,2 x 3,3 pollici	663,3 x 449,8 x 80,0 mm 26,1 x 17,8 x 3,2 pollici
Peso	Con base	4,3 kg / 9,5 libbre	5,4 kg / 11,94 libbre	8,6 kg / 19,0 libbre
	Senza base	4,05 kg / 8,96 libbre	5,15 kg / 11,39 libbre	7,5 kg / 16,6 libbre
Requisiti elettrici		AC100-240V~ 50/60Hz 0,8A	AC100-240V~ 50/60Hz 1,0A	AC100-240V~ 50/60Hz 1,5A
Consumo elettrico		55W	60W	120W
Sistema TV		PAL/SECAM B/G/D/K, PAL I/II, SECAM L/L'		
Copertura canali		VHF: E2 ~ E12, UHF: E21 ~ E69, CATV: S1 ~ S20, HYPER: S21 ~ S47		
Impedenza antenna esterna		75 Ω		
Condizioni ambientali	Temperatura operativa	0 ~ 40°C / 32 ~ 104°F		
	Umidità operativa	Inferiore a 80%		
	Temperatura d'immagazzinamento	-20 ~ 60°C / -4 ~ 140°F		
	Umidità d'immagazzinamento	Inferiore a 85%		

- Le specifiche qui illustrate possono cambiare senza preavviso in seguito a miglioramenti del prodotto.

# ISTRUZIONI PER LA REGOLAZIONE

## 1. Applicazione

Queste specifiche si applicano ai modelli 19LG3010, 22LG3010, 26LG3000, 19LG3000 e 22LG3000.

## 2. Specifiche

- 2.1 La regolazione deve essere eseguita con la sequenza corretta.
- 2.2 La regolazione deve essere eseguita ad una temperatura di  $25\pm 5^{\circ}\text{C}$  e con una umidità relativa del 10 - 90% se non ci sono indicazioni specifiche.
- 2.3 La tensione d'ingresso del ricevitore deve mantenuta tra 90 e 264 V, 50/60 Hz  $\pm 3$  Hz.
- 2.4 Prima di operare la regolazione, eseguire la funzione di riscaldamento (Heat-Run) per 30 minuti senza segnale RF.

## 3. Calibratura ADC

### 3.1. Calibratura ADC

ADC	Componente	PC RGB
19LG3000 22LG3000 26LG3000	Temporizzazione: 314	Temporizzazione: 137
19LG3010 22LG3010	Modello: 185	Modello: 42
	720P/50HZ	1024x768/50HZ

#### 3.1.1 Preparazione

- 1) Accendere Chorma 22291/23291 ed accendere il PC.
- 2) Impostare TV Source (Origine TV) su PC mode (Modalità PC).
- 3) Collegare la porta COM3 del PC al connettore RS-232 di Chroma 22291/23291. Assicurarsi si collegare la porta COM dell'adattatore USB a Seriale alla porta COM7.

#### 3.1.2 Immagine ADC

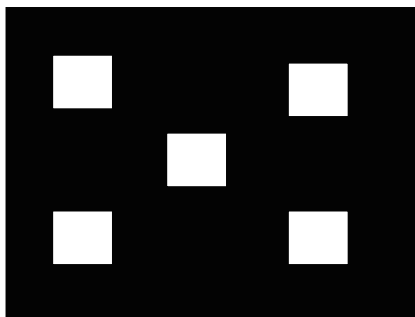

#### 3.1.3 Regolazione ADC

- 1) Aprire il programma, premere il tasto Config (Configurazione), se l'apertura della porta COM non riesce è necessario controllare se le porte COM3 e COM7 esistono sul sistema.
- 2) Se la fase 1 va a buon fine, premere il tasto PROGRAM (PROGRAMMA) per avviare a regolazione.

3) Se la regolazione è avvenuta con successo , "ADC" sarà verde,



In caso negativo , "ADC" sarà rosso

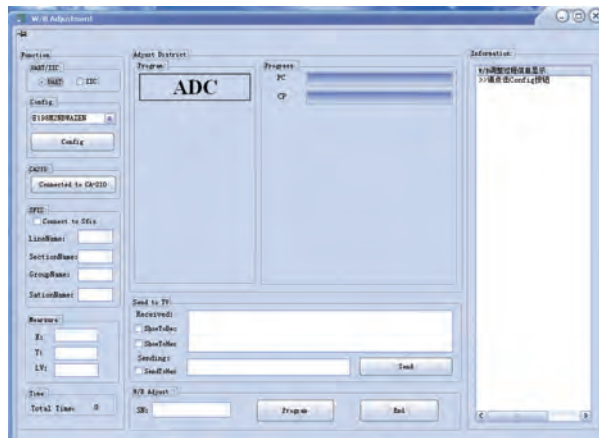

### 3.2. Regolazione W/B (B/N)

- La temperatura colore dello schermo deve essere:

	Warm (Caldo)	Normal (Normale)	Cool (Freddo)
CCT	6500k	9300k	11000k
x	0,314	0,283	0,273
y	0,324	0,297	0,285

Tolleranza  $\Delta x, \Delta y = \pm 0,020$

Tolleranza predefinita per l'allineamento  $\Delta x, \Delta y = \pm 0,005$

#### 3.2.1 Preparazione

- 1) Accendere Chroma 22291/23291 ed accendere il PC.
- 2) Impostare TV Source (Origine TV) su PC mode (Modalità PC).
- 3) Collegare la porta COM3 del PC al connettore RS-232 di Chroma 22291/23291. Assicurarsi si colleghi la porta COM dell'adattatore USB a Seriale alla porta COM7.

#### 3.2.2 Regolazione W/B (B/N)

- 1) Aprire il programma, premere il tasto Config (Configurazione), se l'apertura della porta COM non riesce è necessario controllare se le porte COM3 e COM7 esistono sul sistema.
- 2) Premere il tasto Connect to CA-210 (Collega a CA-210), attendere un minuto finché è stabilito il collegamento.
- 3) Se la fase 1 e 2 vanno a buon fine, premere il tasto PROGRAM (PROGRAMMA) per avviare a regolazione.

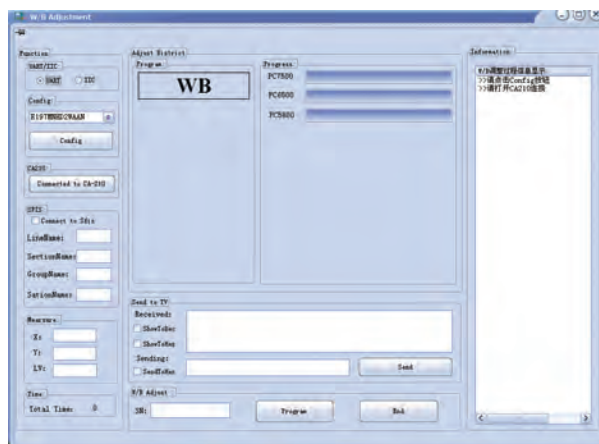

# LG IR Borad

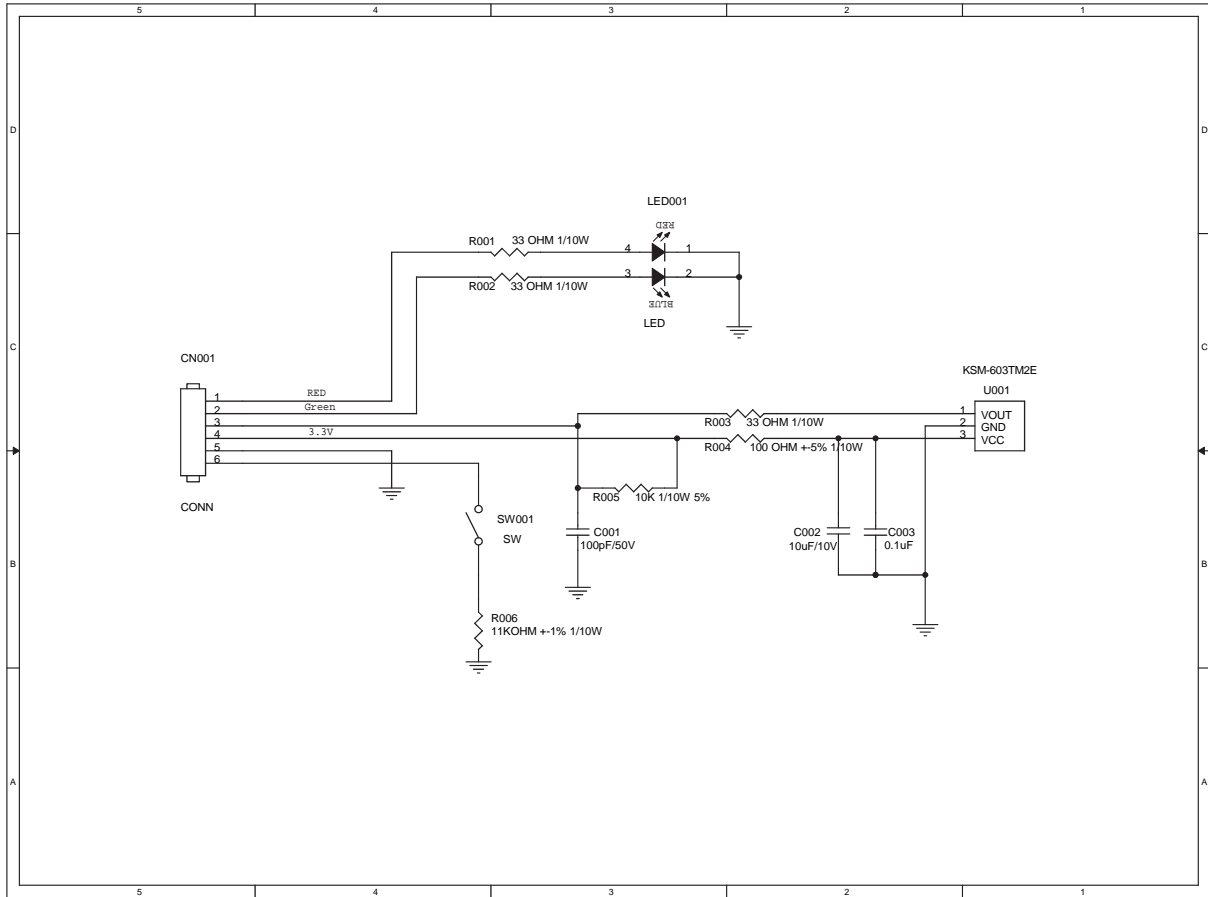

# LG Key Borad

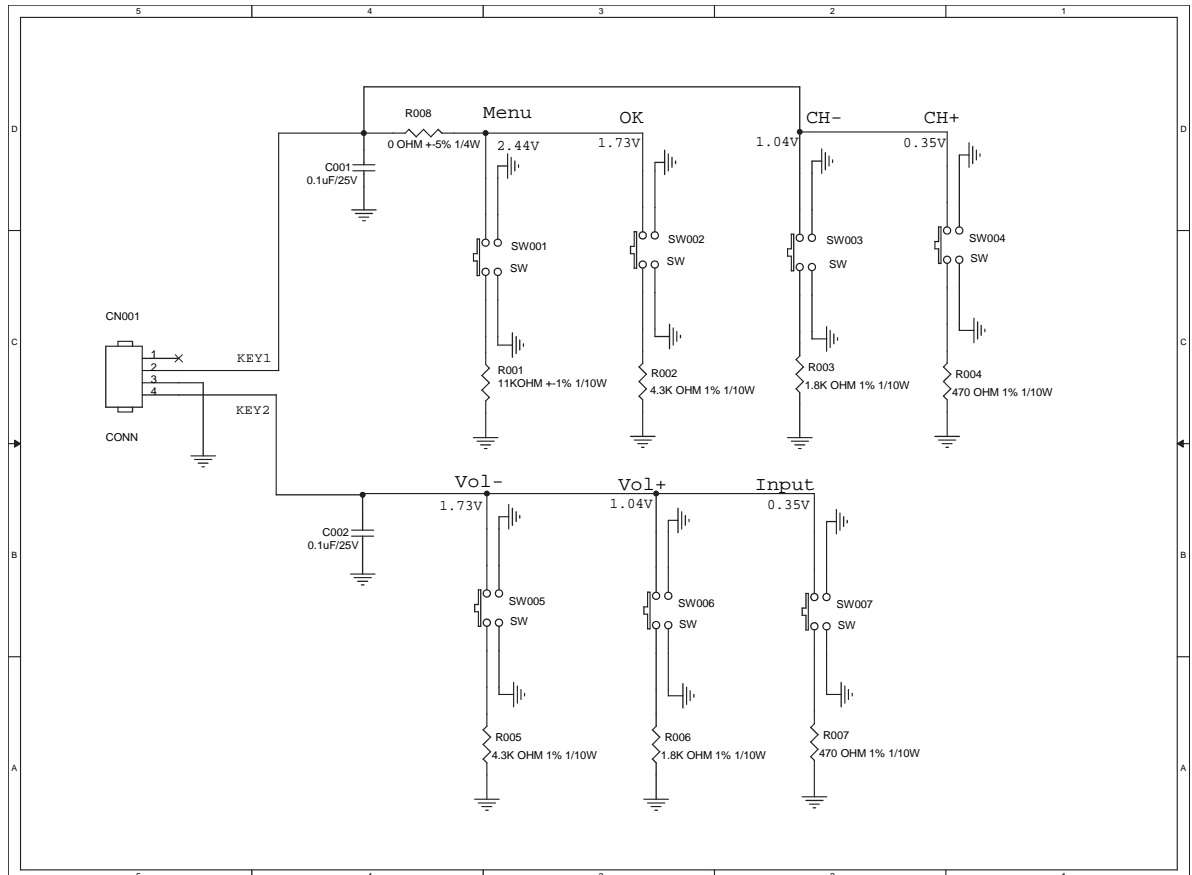

19" 22" LG TV POWER

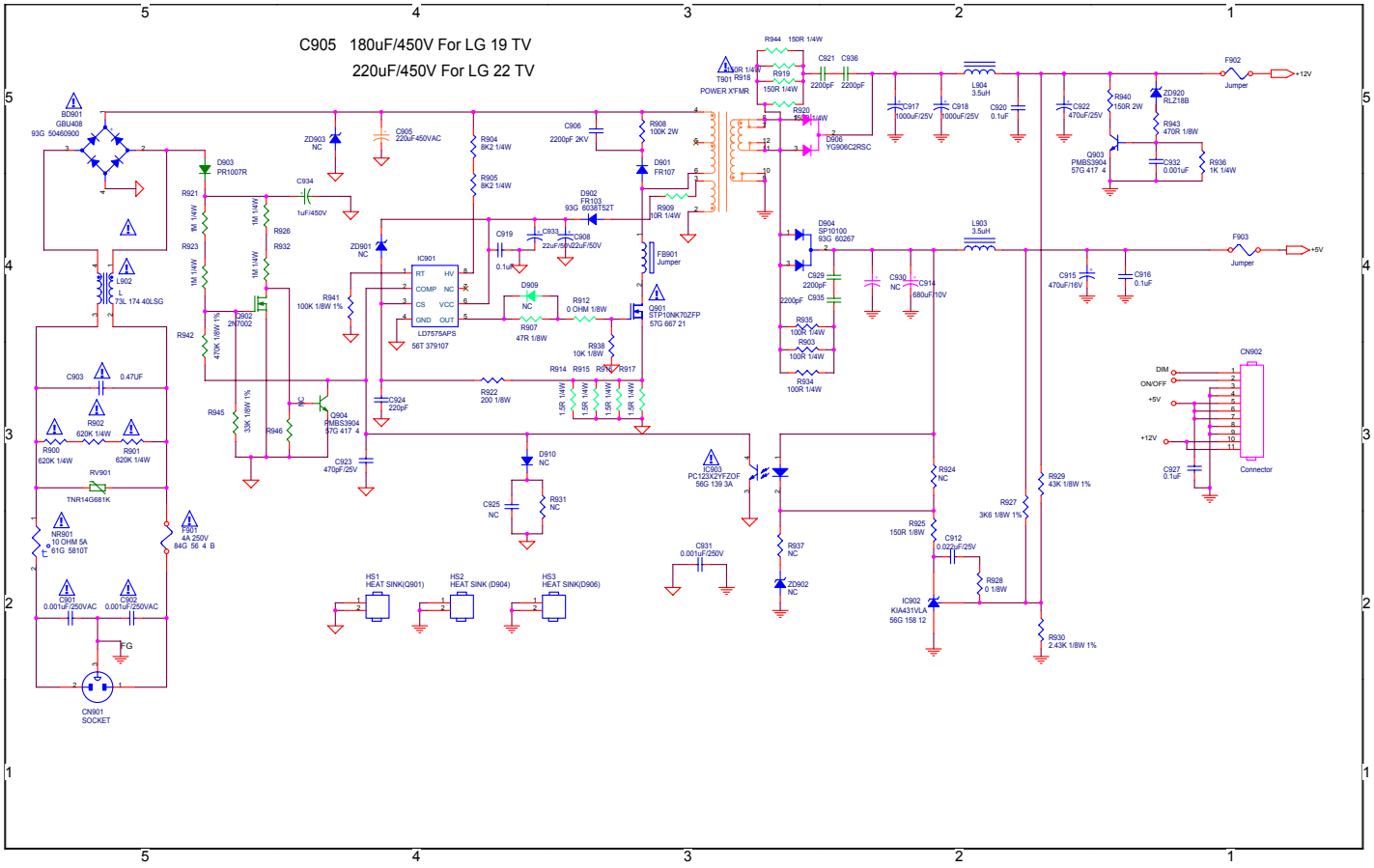

26" LG TV POWER

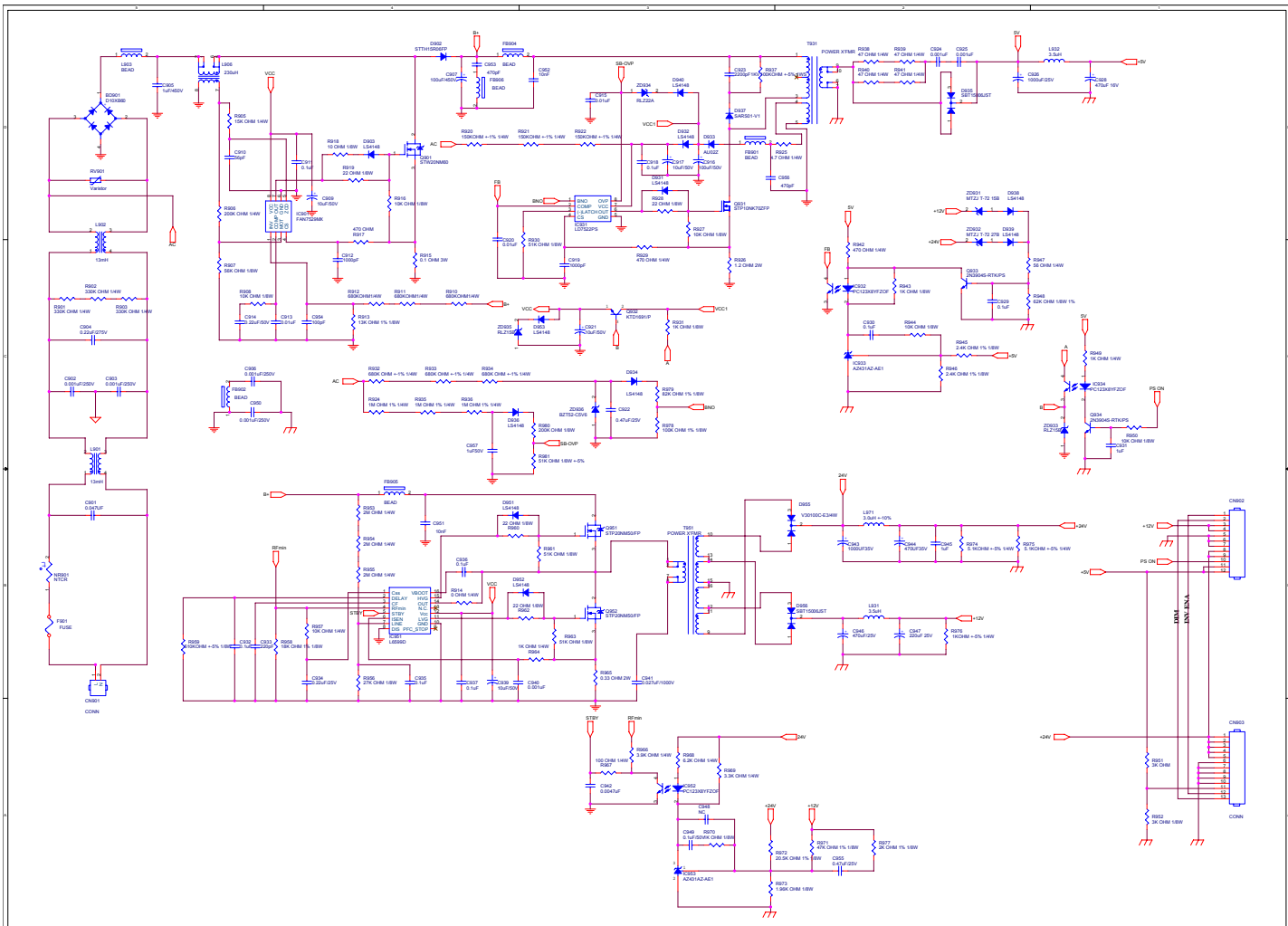

# 19" 22" LG INVERTER

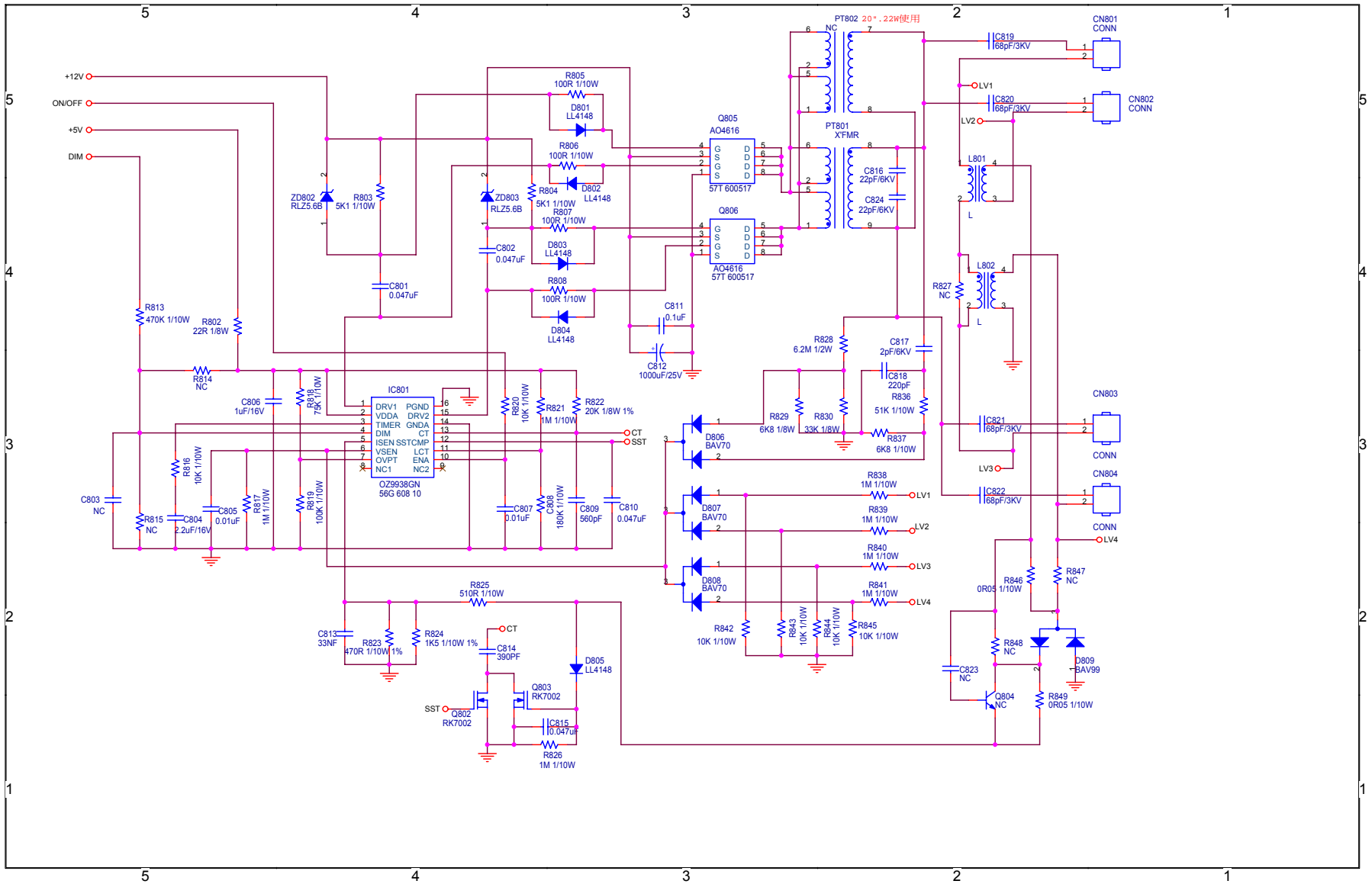

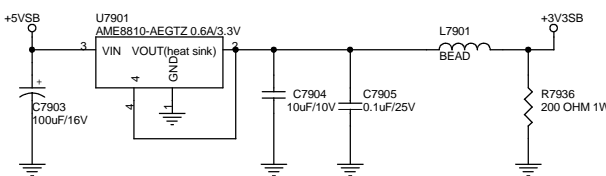
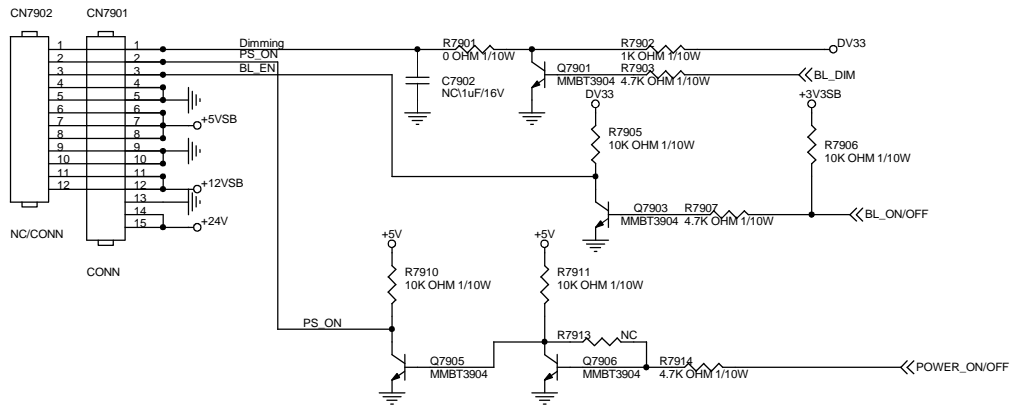

Model	19LG3000	22LG3000	26LG3000
CN7901	NC	NC	WAFER 15P
CN7902	WAFER 12P	WAFER 12P	NC

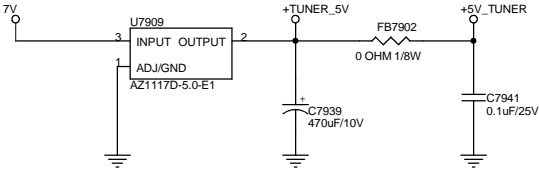
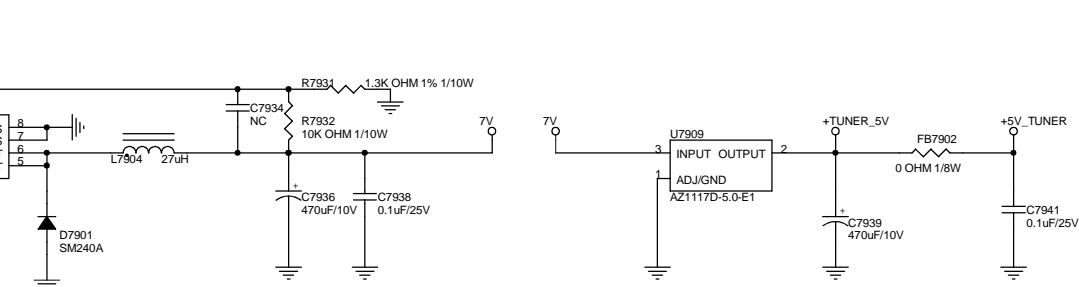
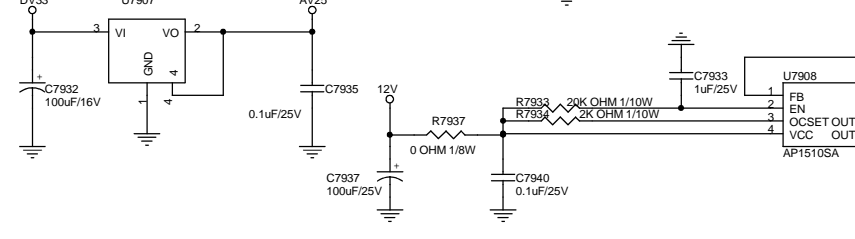
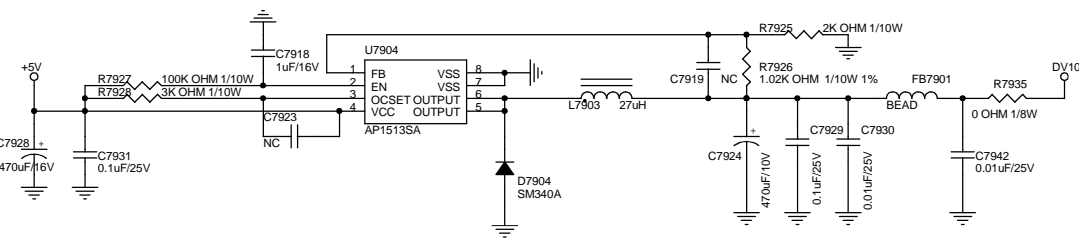
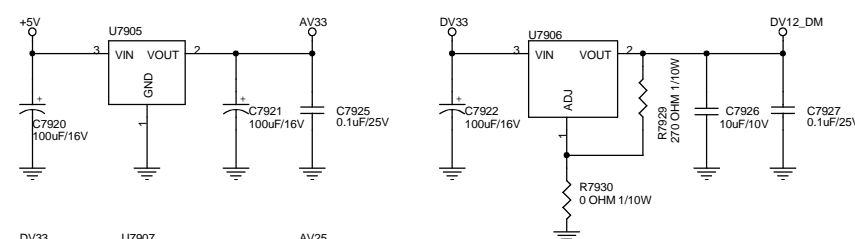
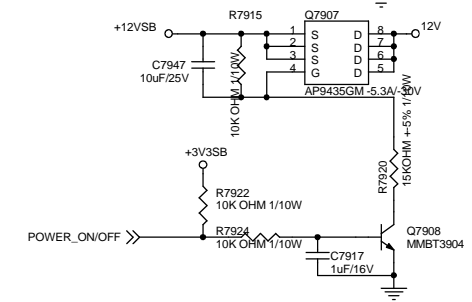
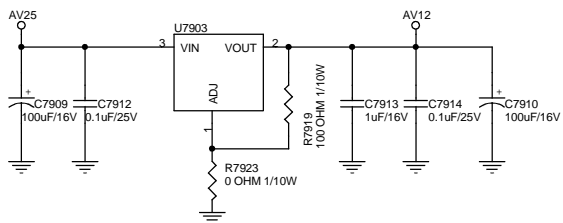
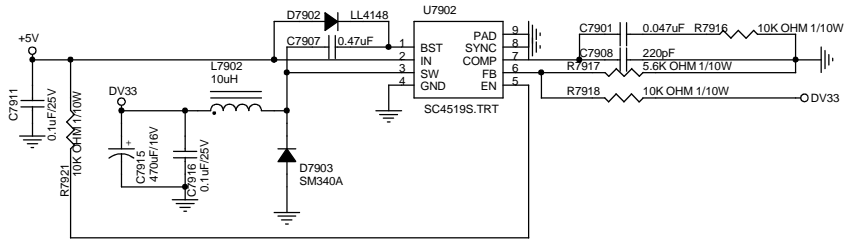
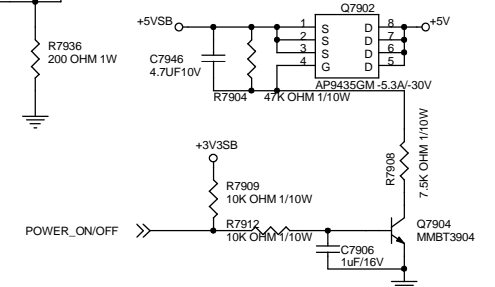

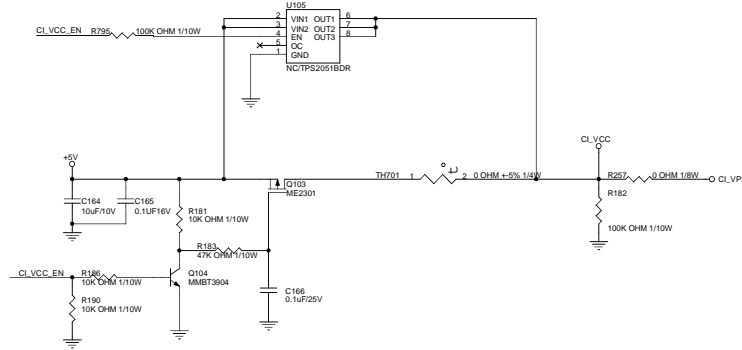
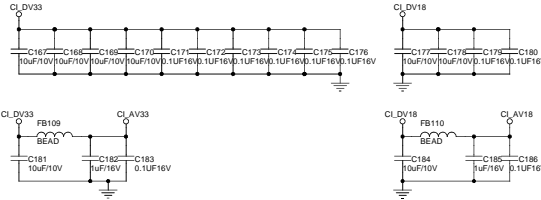
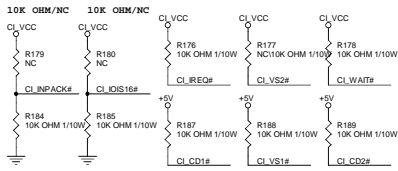

- TSUNDATA0..7) <<< TSUNDATA0..7)
- TSUNSYNC <<< TSUNSYNC
- TSUNVALID <<< TSUNVALID
- TSUNCLK <<< TSUNCLK
  
- TS\_DATA0 <<< TS\_DATA0
- TS\_SYNC0 <<< TS\_SYNC0
- TS\_VALID0 <<< TS\_VALID0
- TS\_CK0 <<< TS\_CK0
  
- CI\_POCE1# <<< CI\_POCE1#
- CI\_POWER# <<< CI\_POWER#
- CI\_DEB <<< CI\_DEB
- CI\_ALE <<< CI\_ALE
- CI\_CLE <<< CI\_CLE
  
- CI\_PDD2 <<< CI\_PDD2
- CI\_PDD3 <<< CI\_PDD3
- CI\_PDD4 <<< CI\_PDD4
- CI\_PDD5 <<< CI\_PDD5
- CI\_PDD6 <<< CI\_PDD6
- CI\_PDD7 <<< CI\_PDD7
- CI\_RB <<< CI\_RB
- CI\_NT <<< CI\_NT

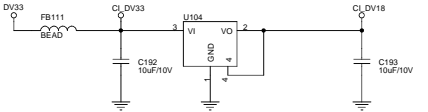
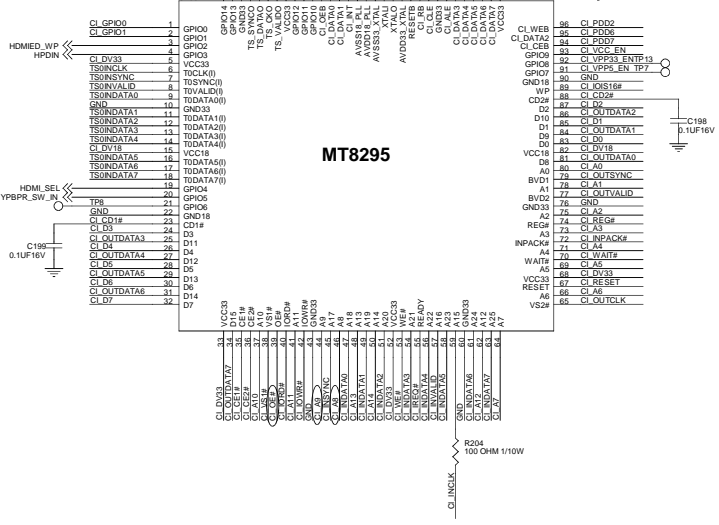
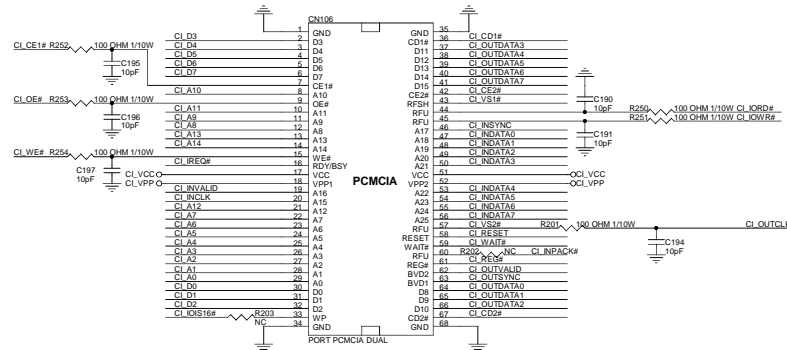
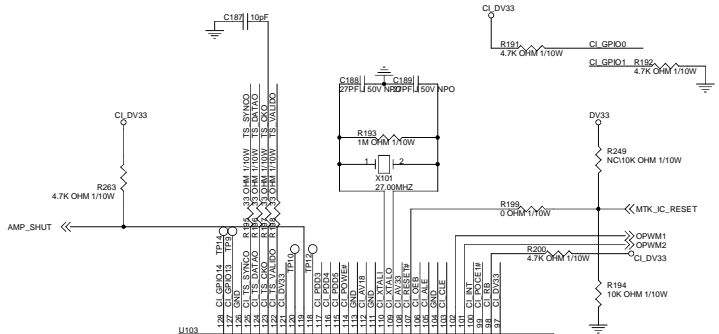

**MT8295**

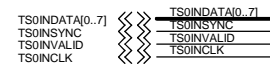
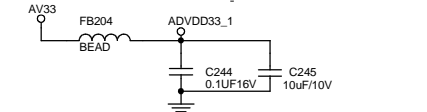
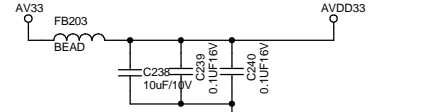
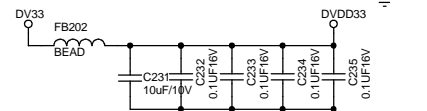
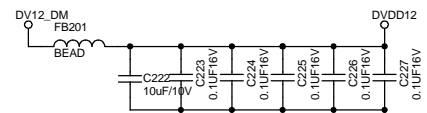
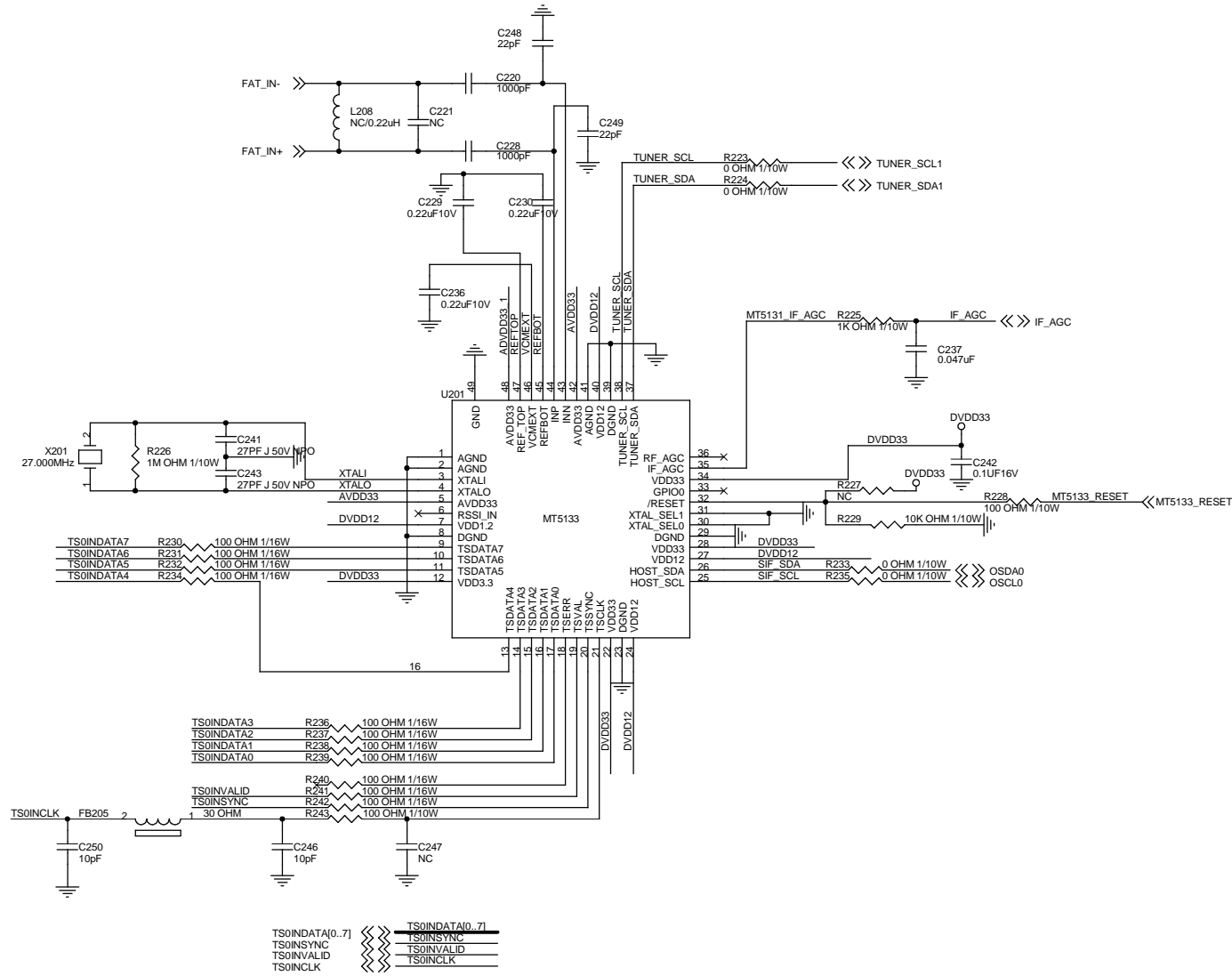

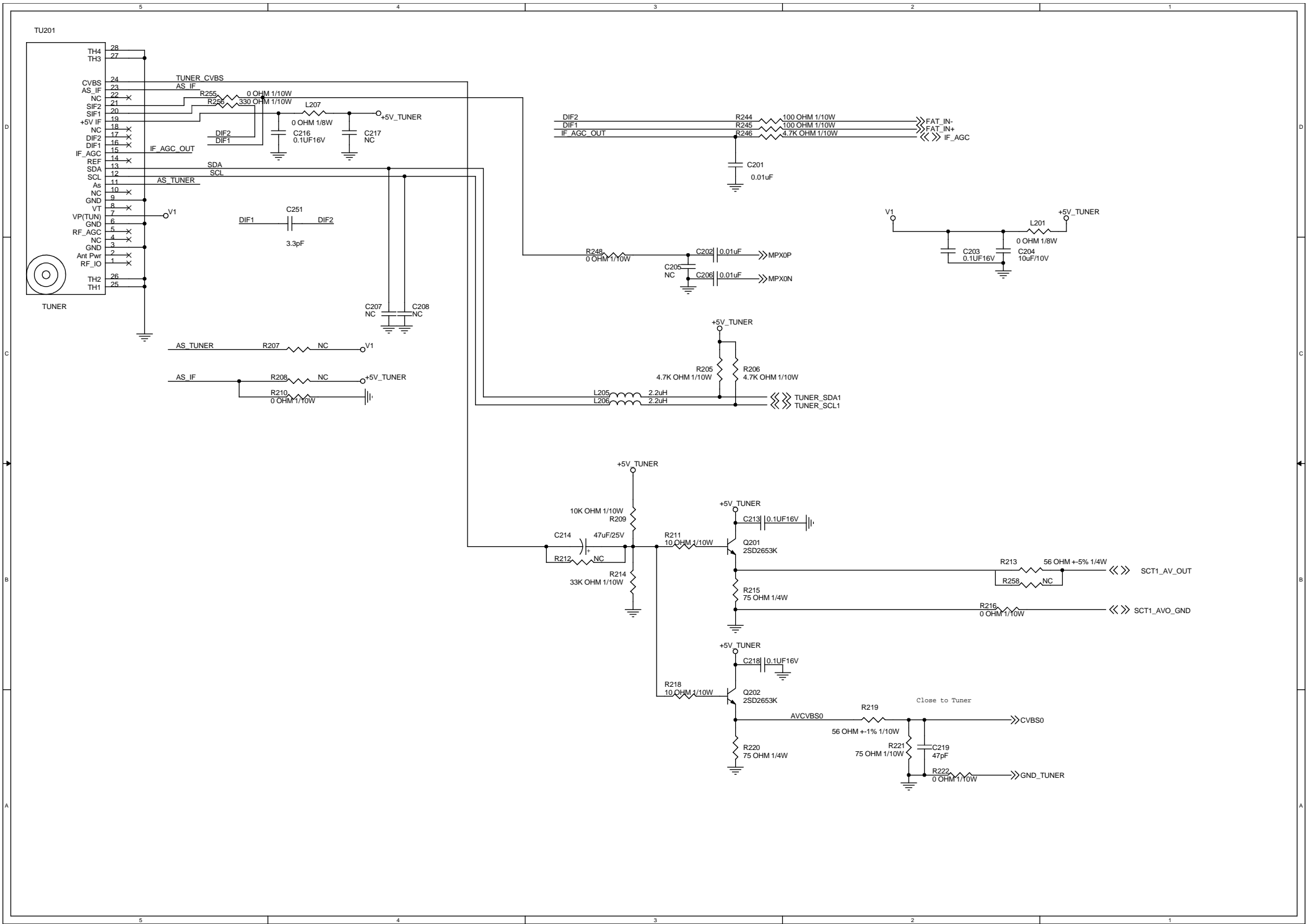

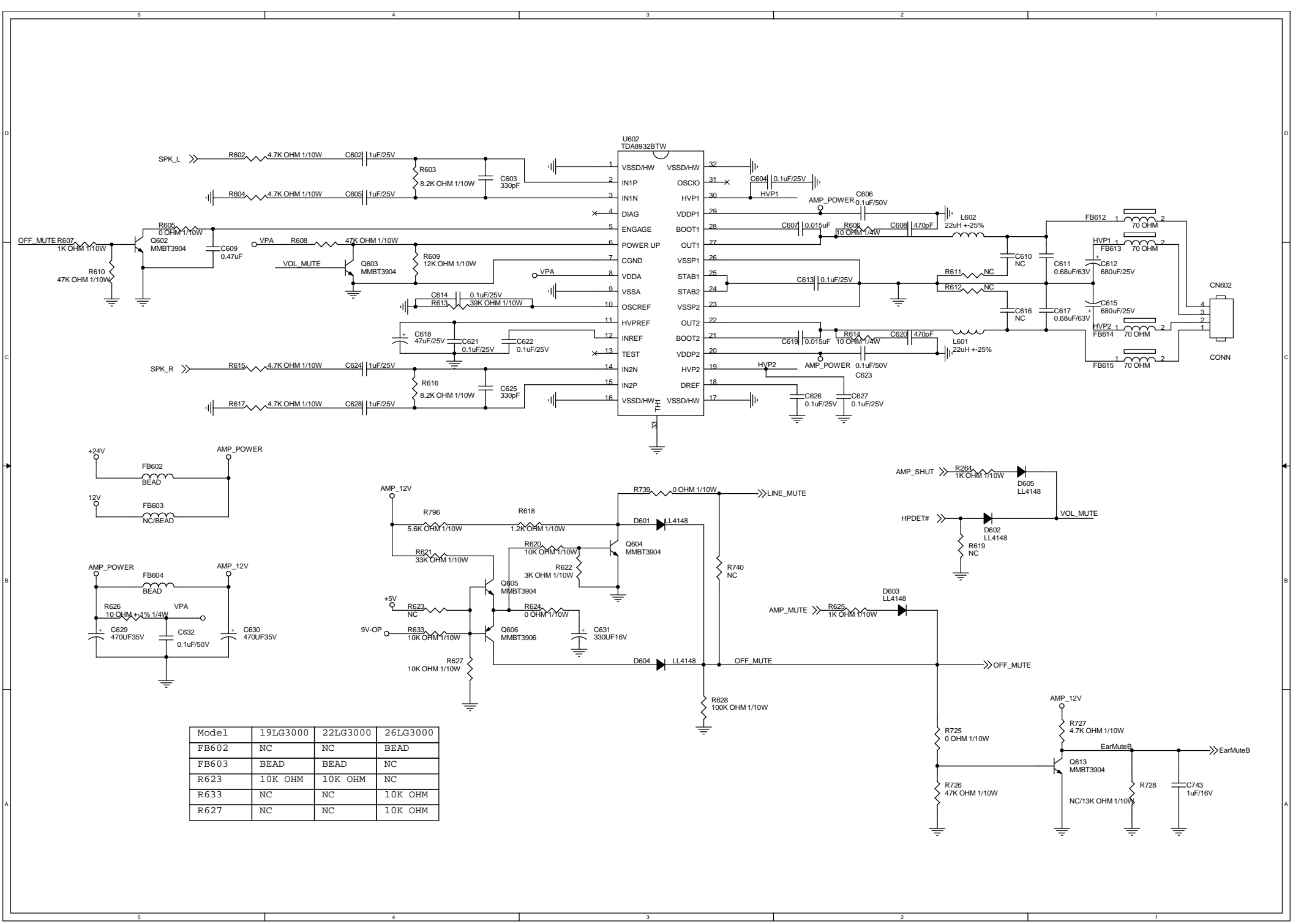

Model	19LG3000	22LG3000	26LG3000
FB602	NC	NC	BEAD
FB603	BEAD	BEAD	NC
R623	10K OHM	10K OHM	NC
R633	NC	NC	10K OHM
R627	NC	NC	10K OHM

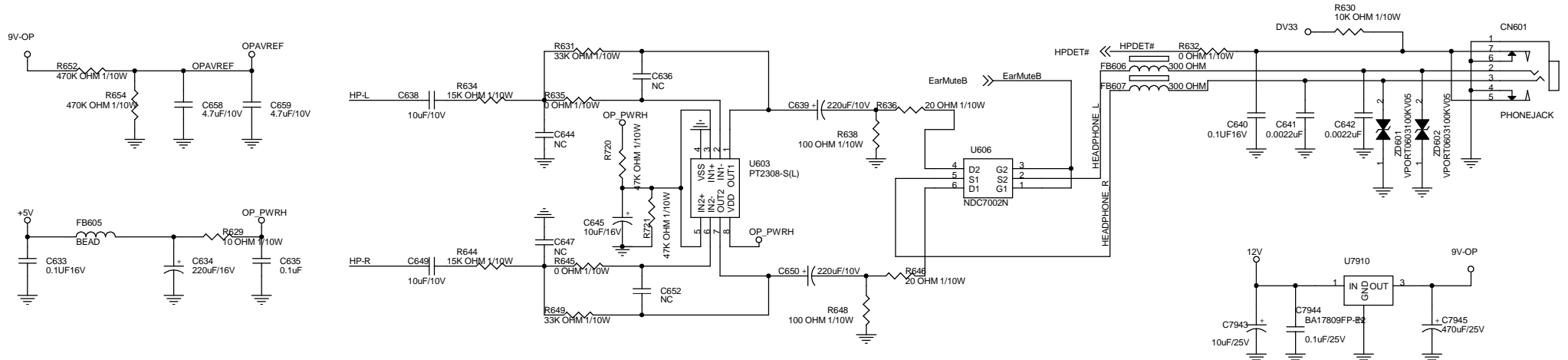

Model	19LG3000	22LG3000	26LG3000
U7910	BA17812	BA17812	BA17809
R652	1K OHM	1K OHM	470K OHM
R654	1K OHM	1K OHM	470K OHM
C658	2.2uF/25V	2.2uF/25V	4.7uF/10V
C659	NC	NC	4.7uF/10V

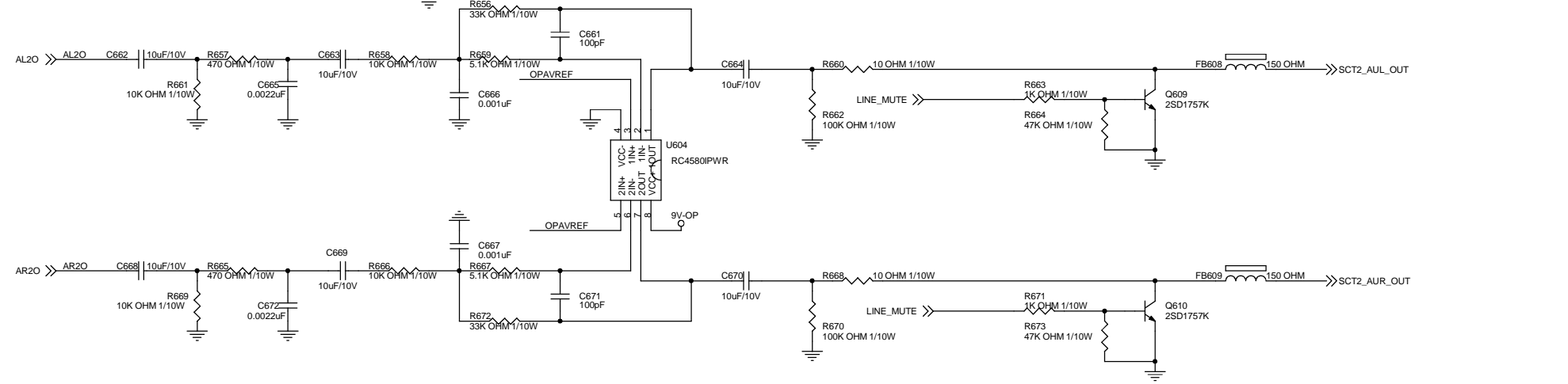
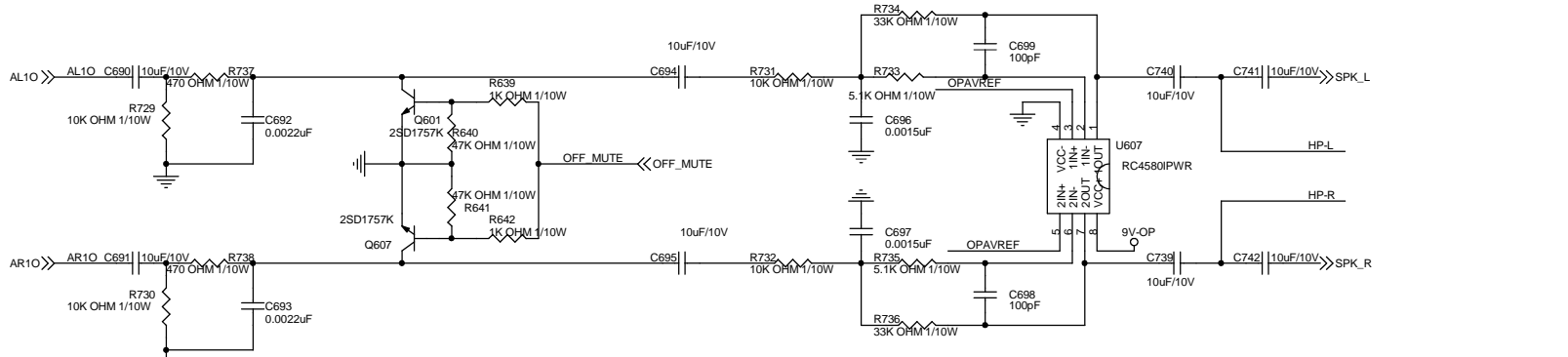

DV33

HDMI\_3V3

L502 120 OHM

C502 10uF/16V

C503 0.1UF16V C504 0.1UF16V C505 0.1UF16V C506 0.1UF16V C507 0.1UF16V C508 0.1UF16V C509 0.1UF16V C510 0.1UF16V

R502 4.7K OHM 1/10W

HPD\_SINK R503 0 OHM 1/10W

HPD1 DSDA\_1 DSCL\_1 RR1XC- RR1XC+ RR1X0- RR1X0+ RR1X1- RR1X1+ RR1X2- RR1X2+

RR1XC- R474 NC/1K OHM 1/16W

RR0XC- R475 NC/1K OHM 1/16W

+5V D502 SCS140V C511 0.1UF16V

R504 2.2K OHM 1/10W R505 2.2K OHM 1/10W

HDMI\_3V3

R507 4.7K OHM 1/10W R508 4.7K OHM 1/10W R509 2.2K OHM 1/10W

HPD0 DSDA-0 DSCL-0 RR0XC- RR0XC+ RR0X0- RR0X0+ RR0X1- RR0X1+ RR0X2- RR0X2+

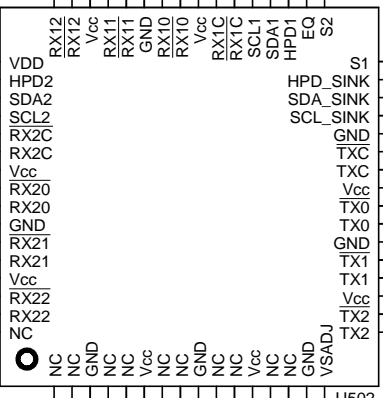

R510 3.6K OHM 1/10W R511 120 OHM 1/10W

HPD\_SINK HPD\_SEL OSDA1 OSCL1

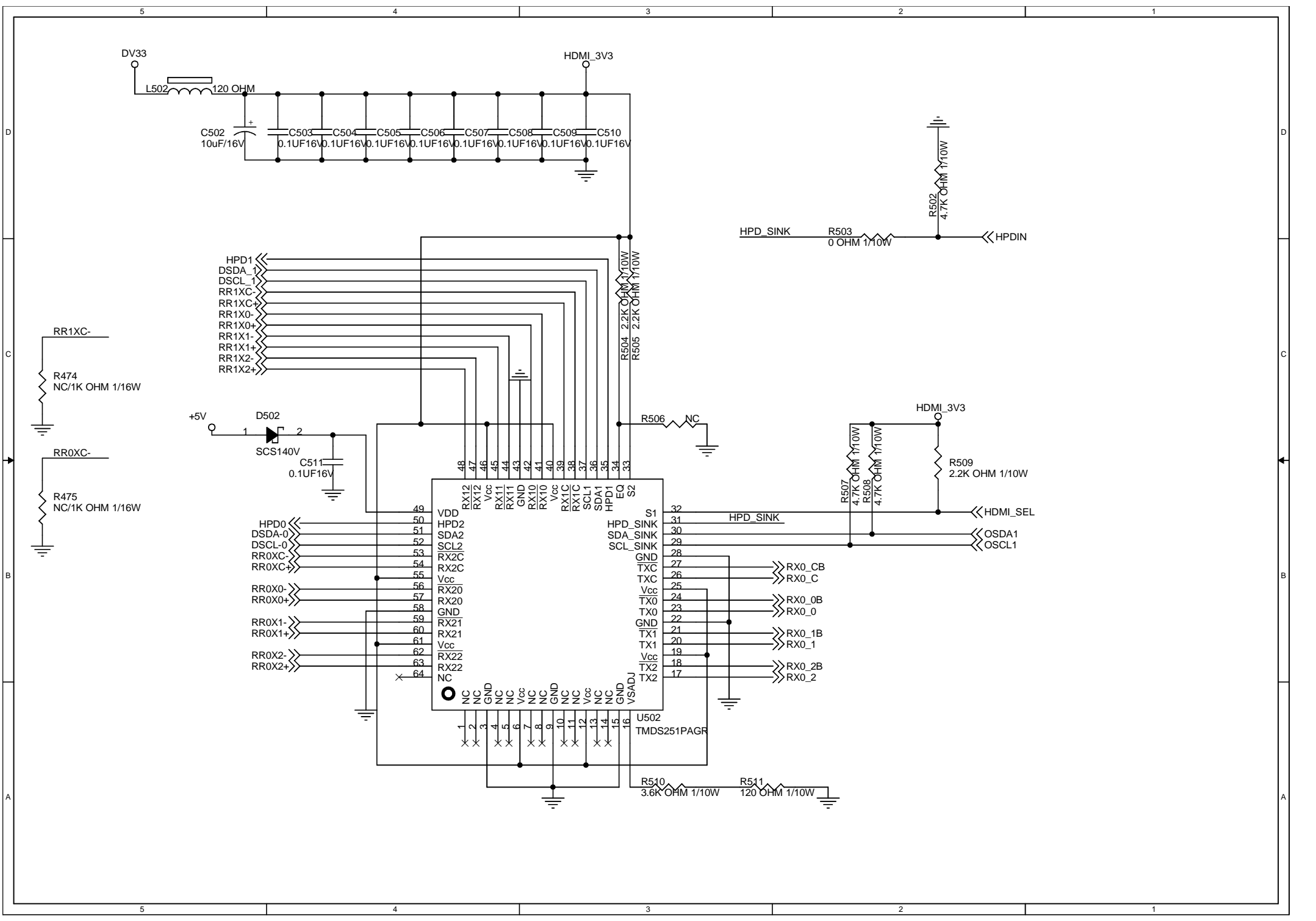

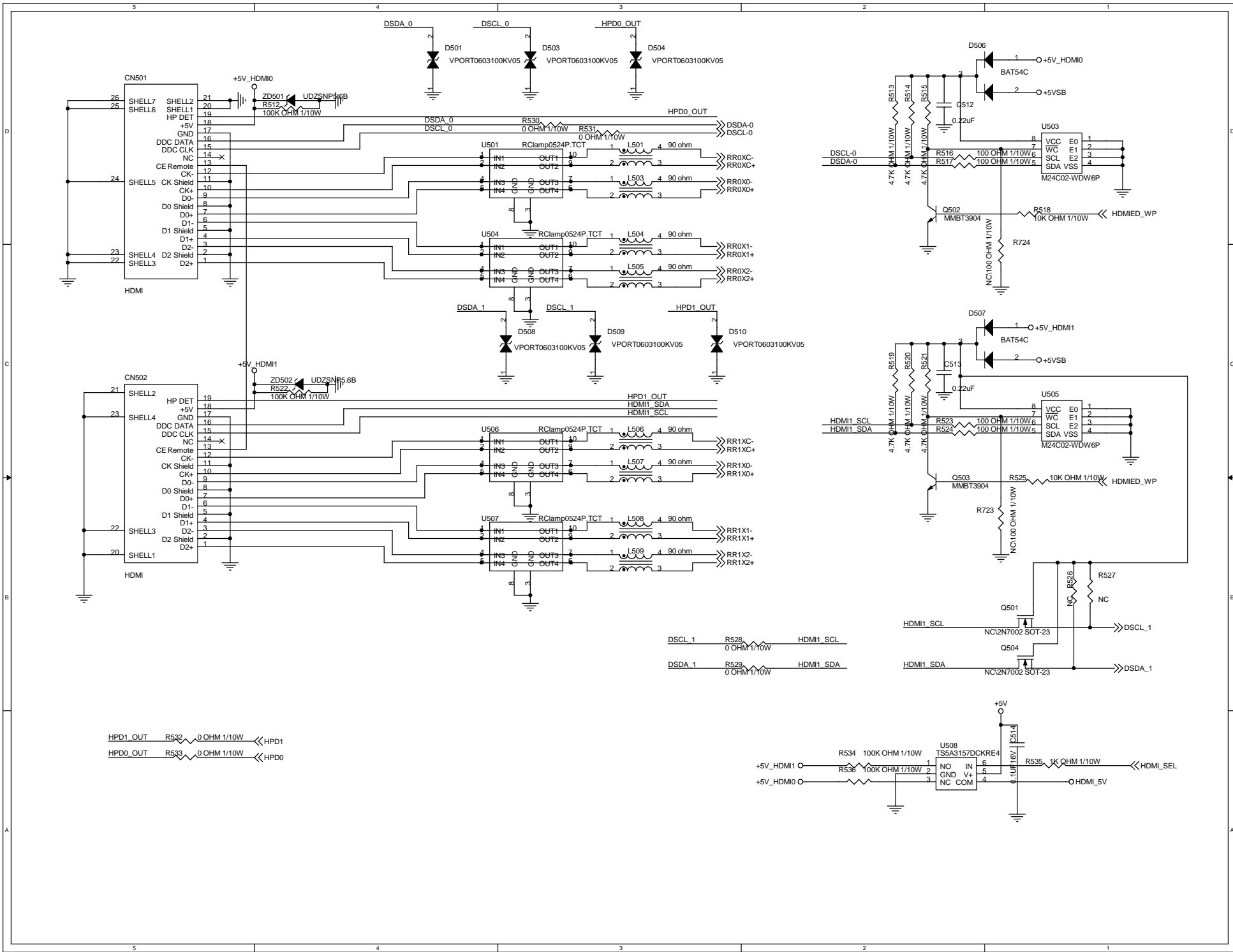

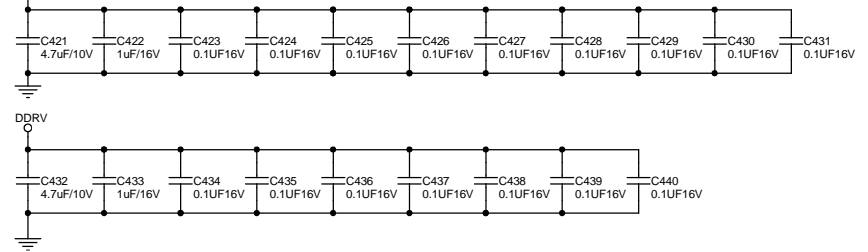
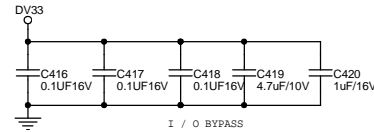
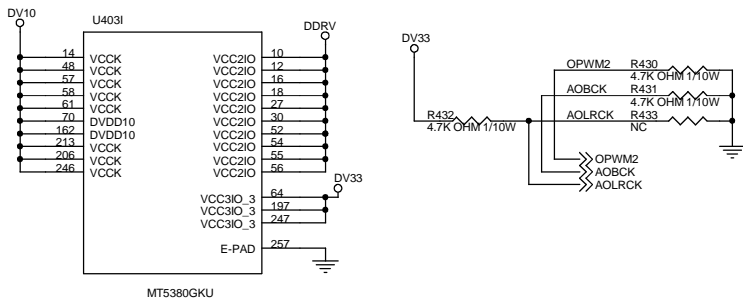
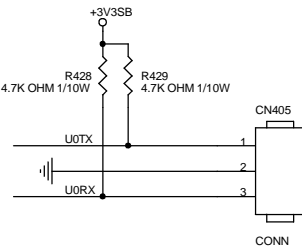
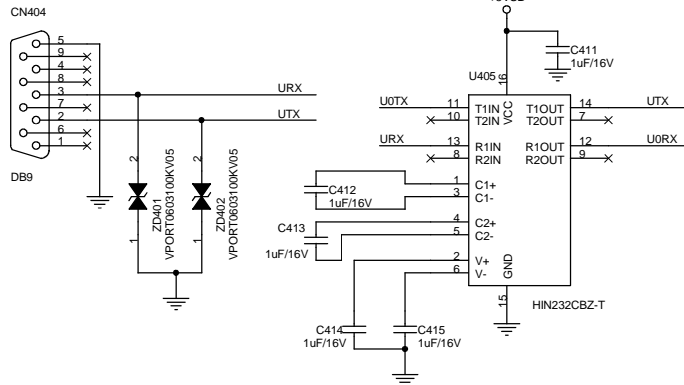
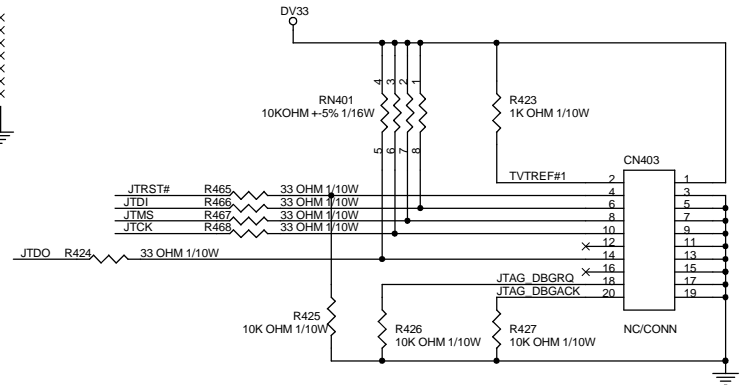
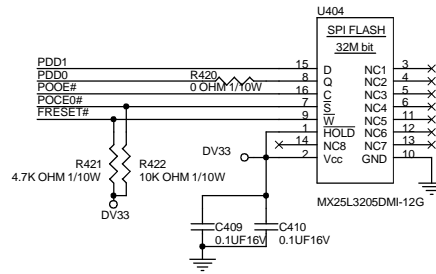
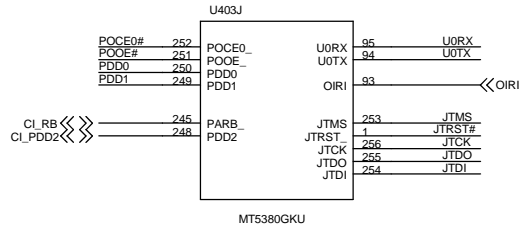

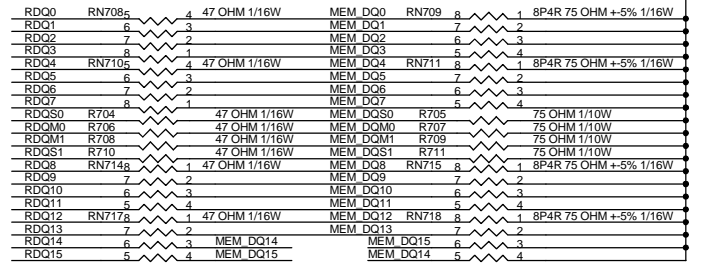
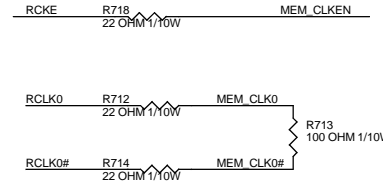
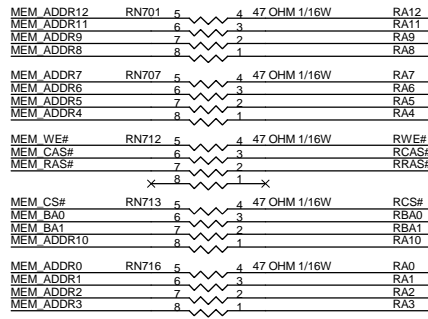
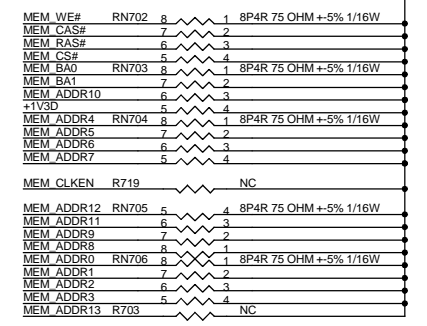
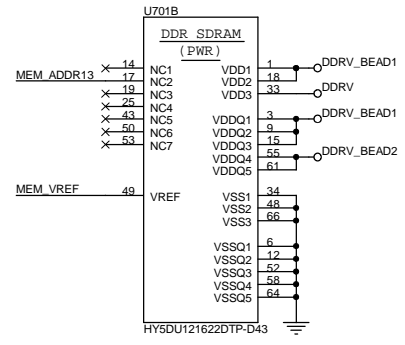
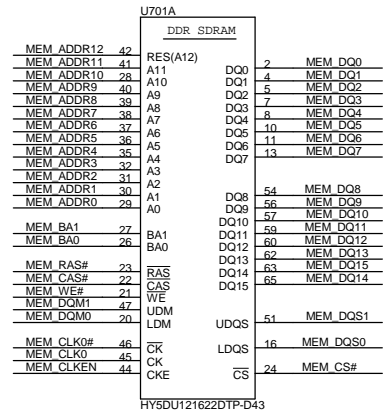
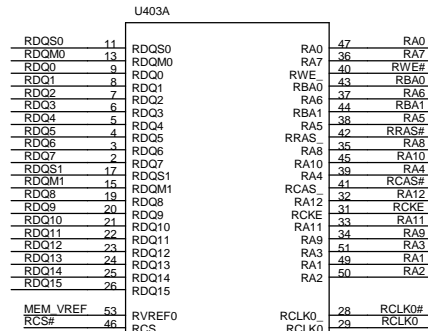

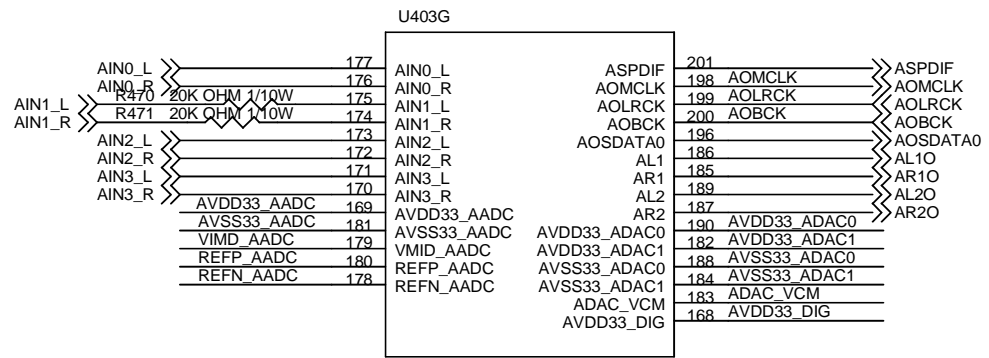

MT5380GKU

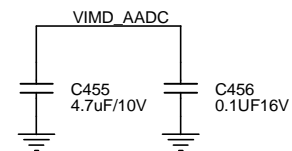
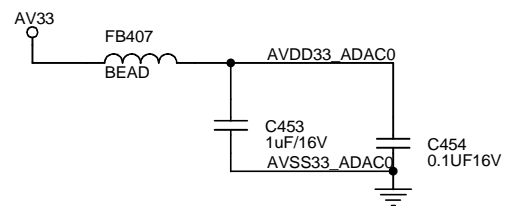
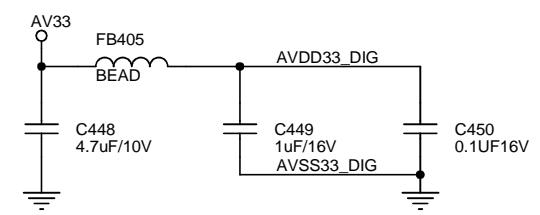
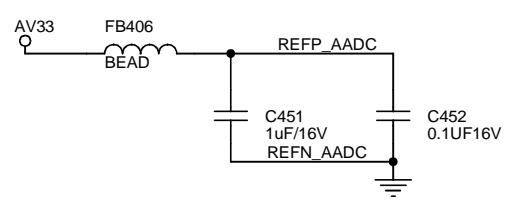
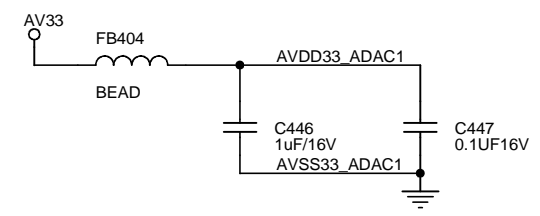
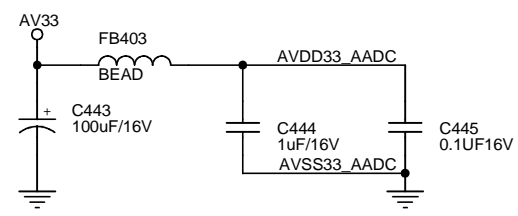
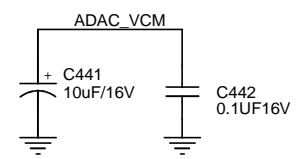

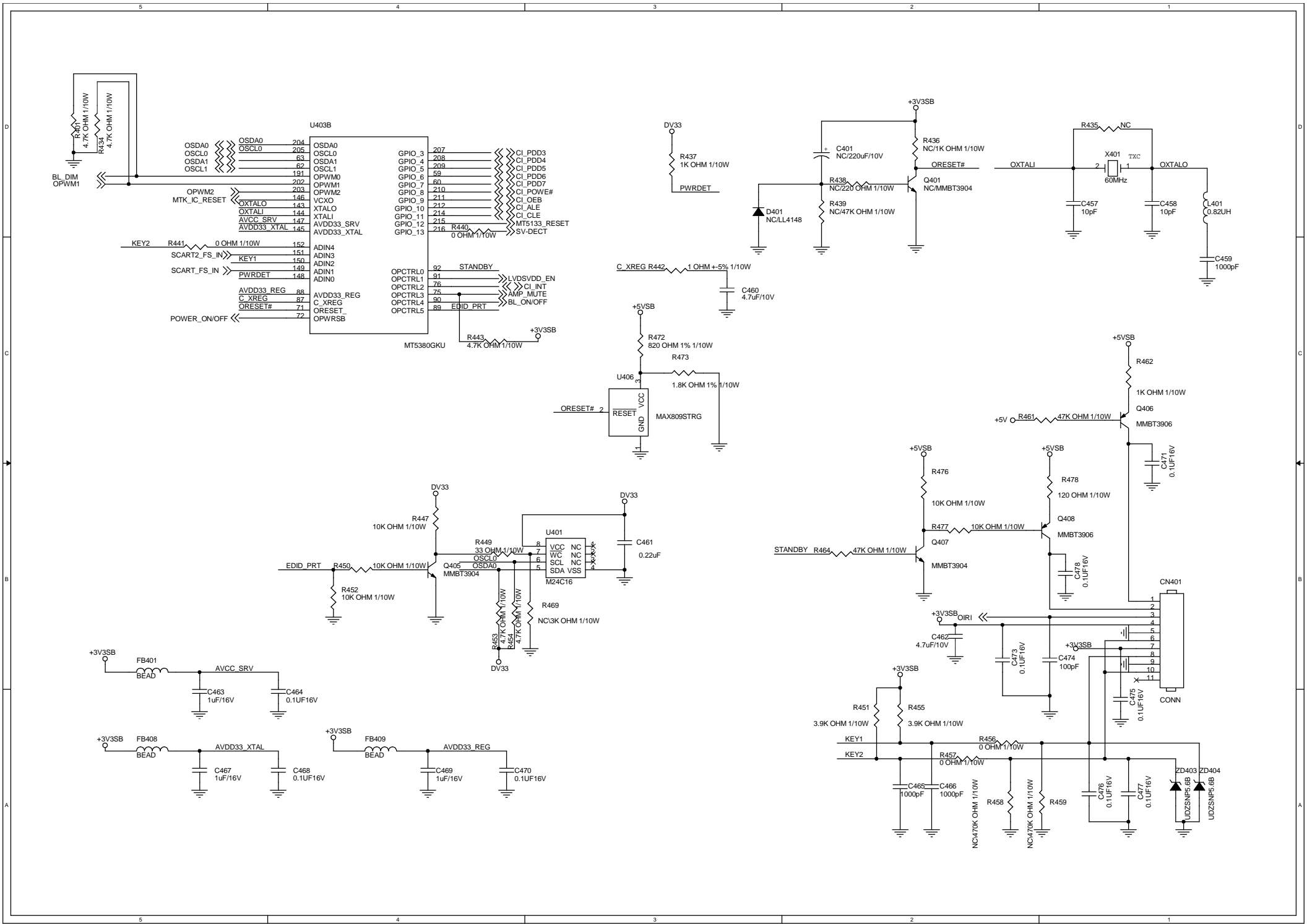

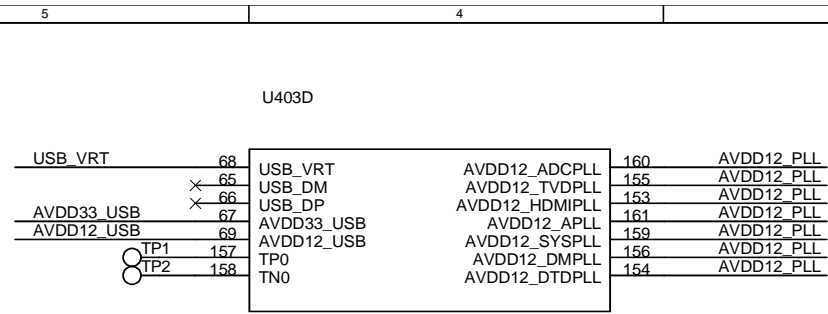

MT5380GKU

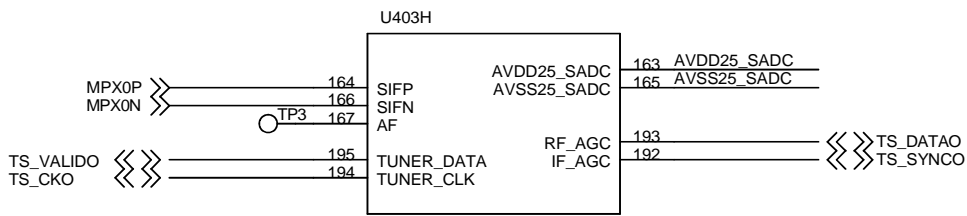
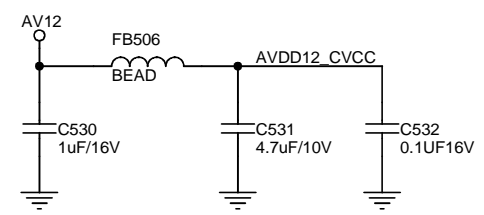
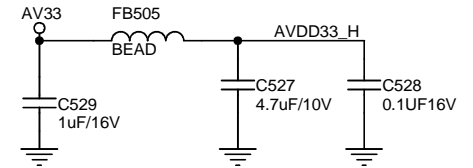
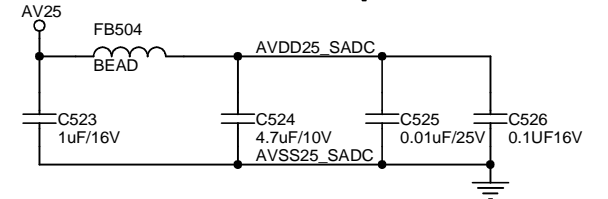
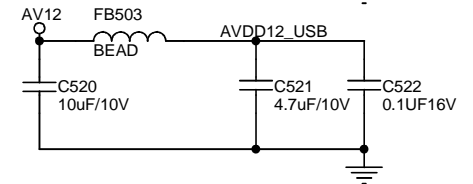
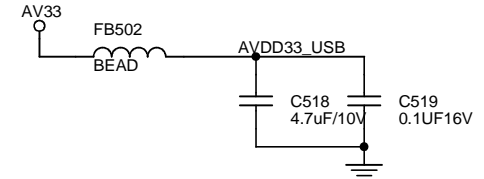
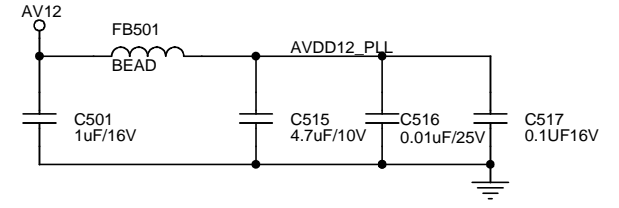
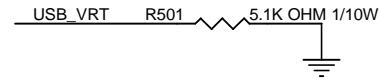

MT5380GKU

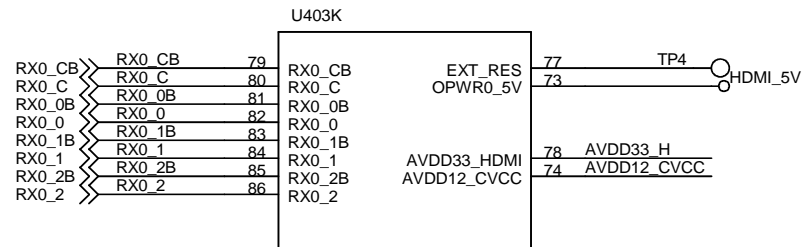

MT5380GKU

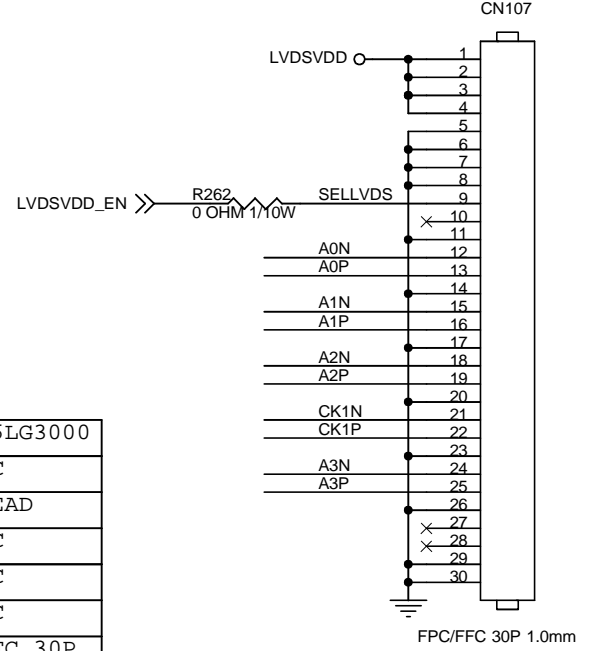
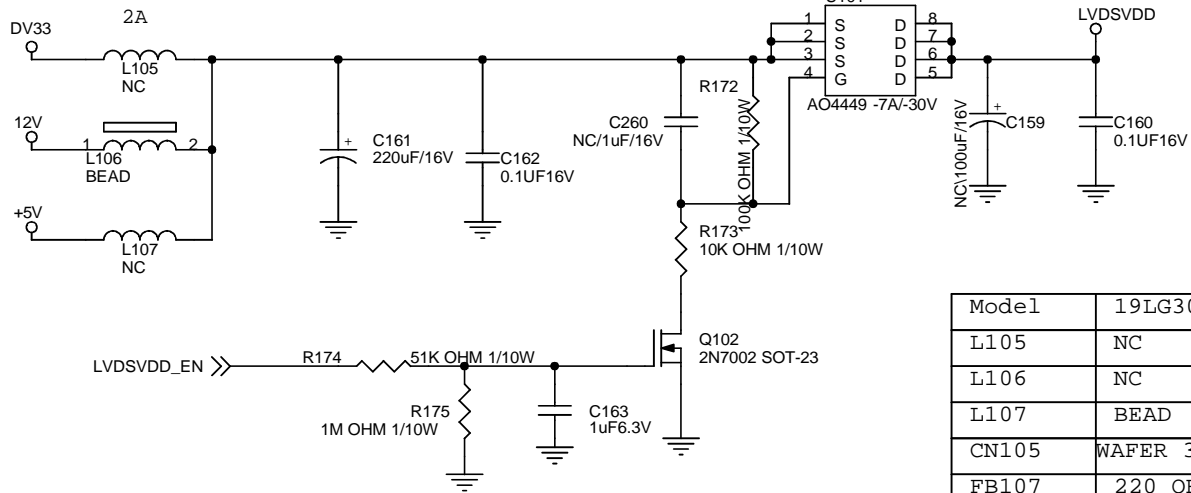
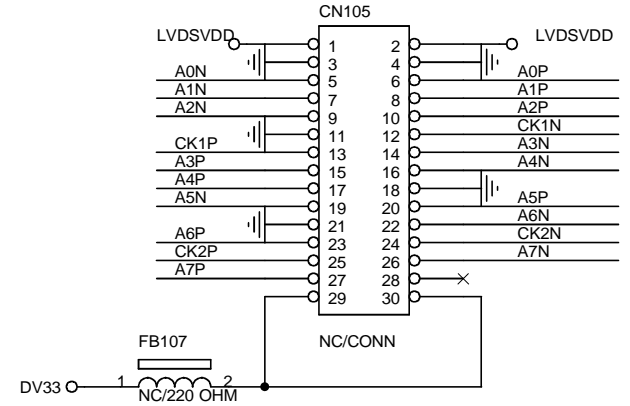
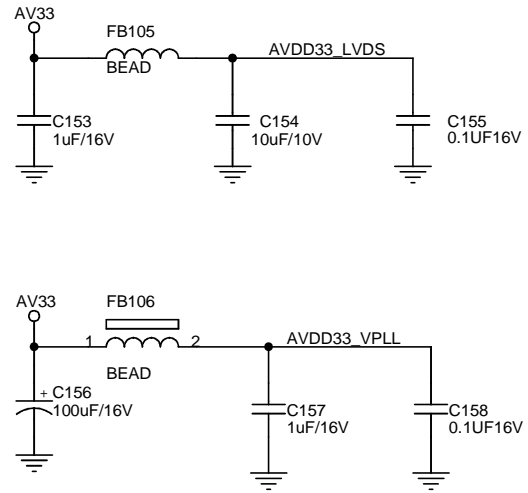
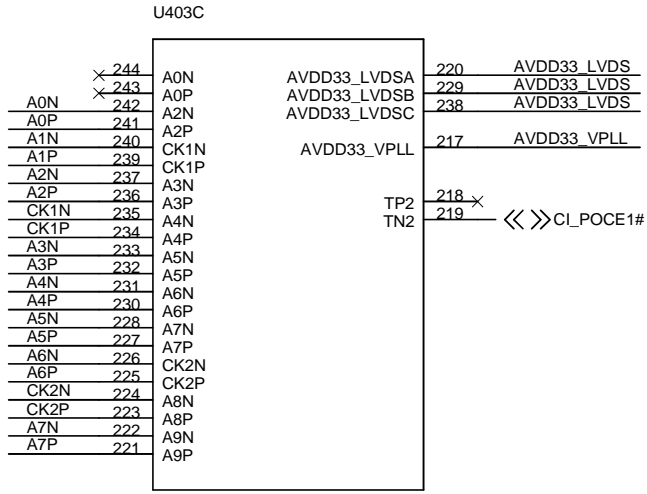

Model	19LG3000	22LG3000	26LG3000
L105	NC	NC	NC
L106	NC	NC	BEAD
L107	BEAD	BEAD	NC
CN105	WAFER 30P	WAFER 30P	NC
FB107	220 OHM	220 OHM	NC
CN107	NC	NC	FFC 30P
R262	NC	NC	0 OHM

FPC/FFC 30P 1.0mm

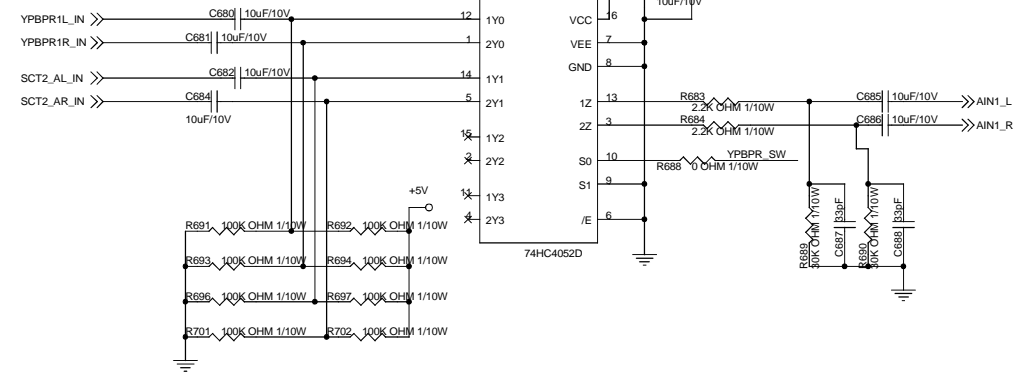
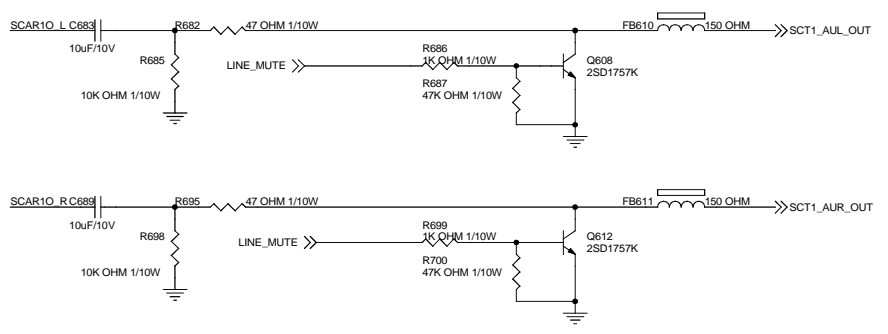
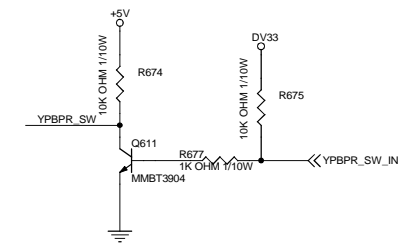
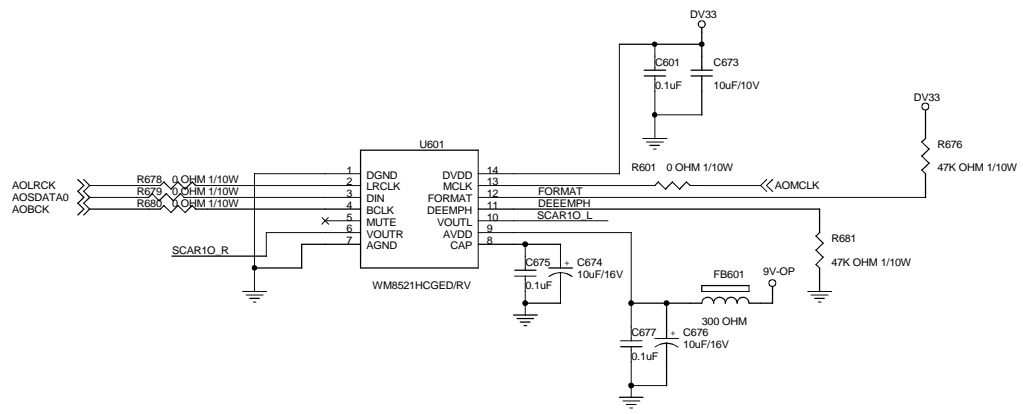

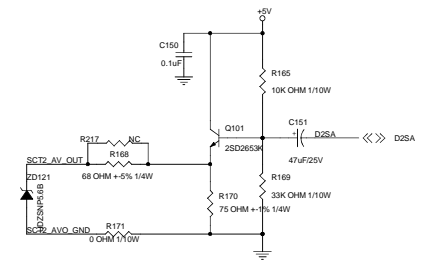
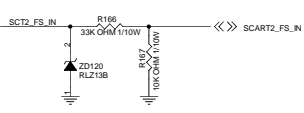
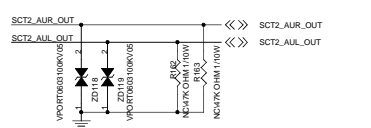
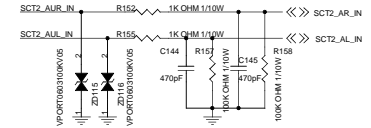
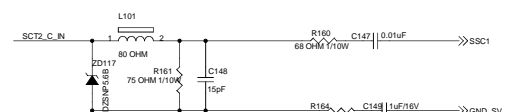
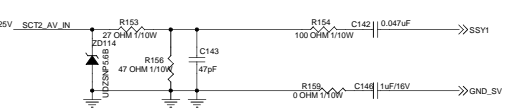
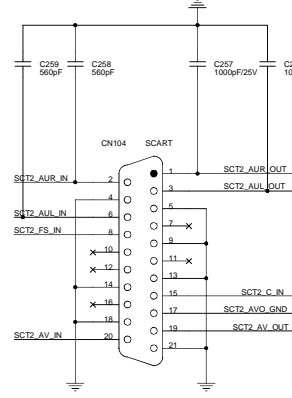
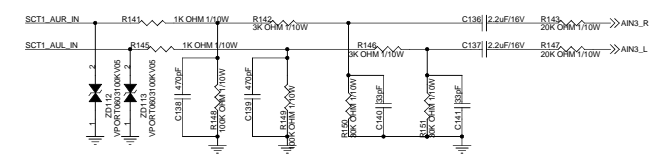
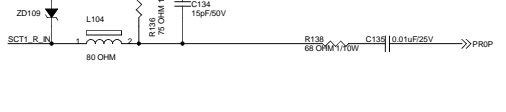
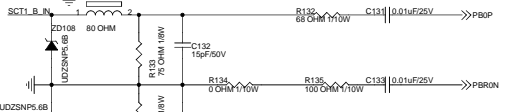
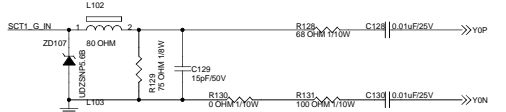
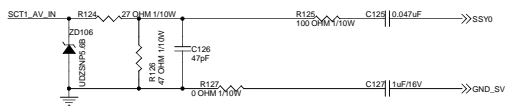
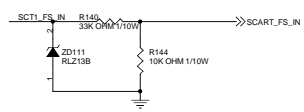
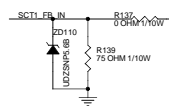
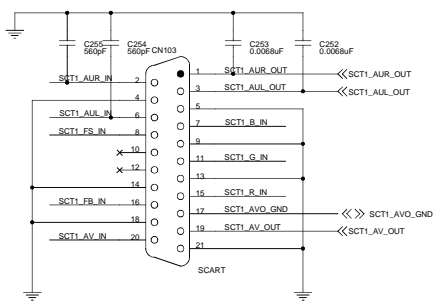

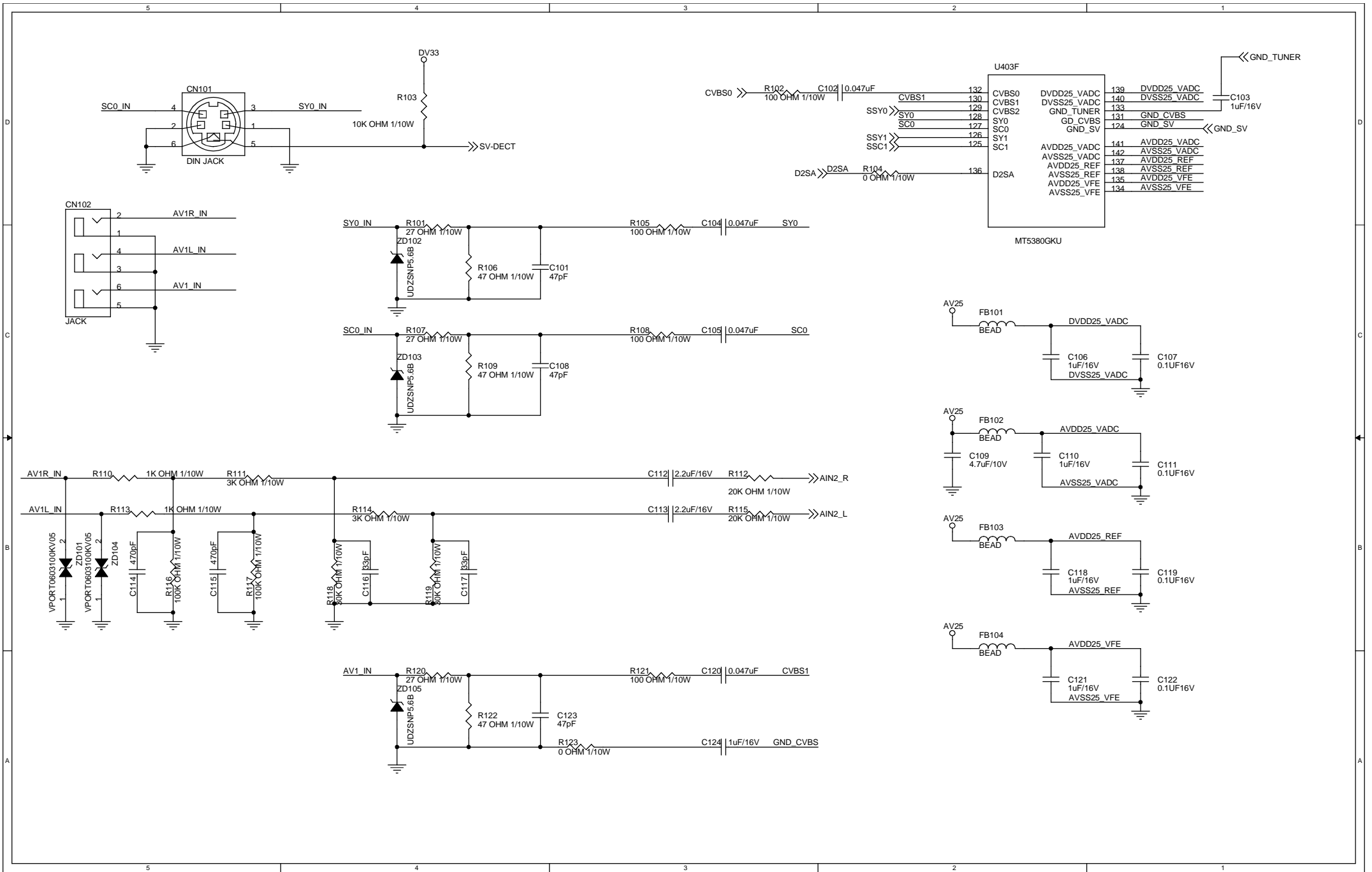

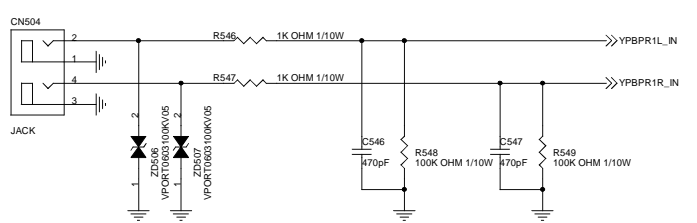
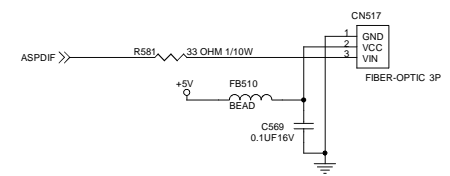
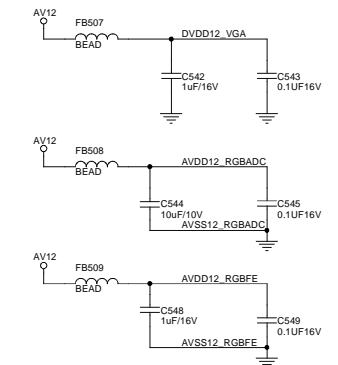
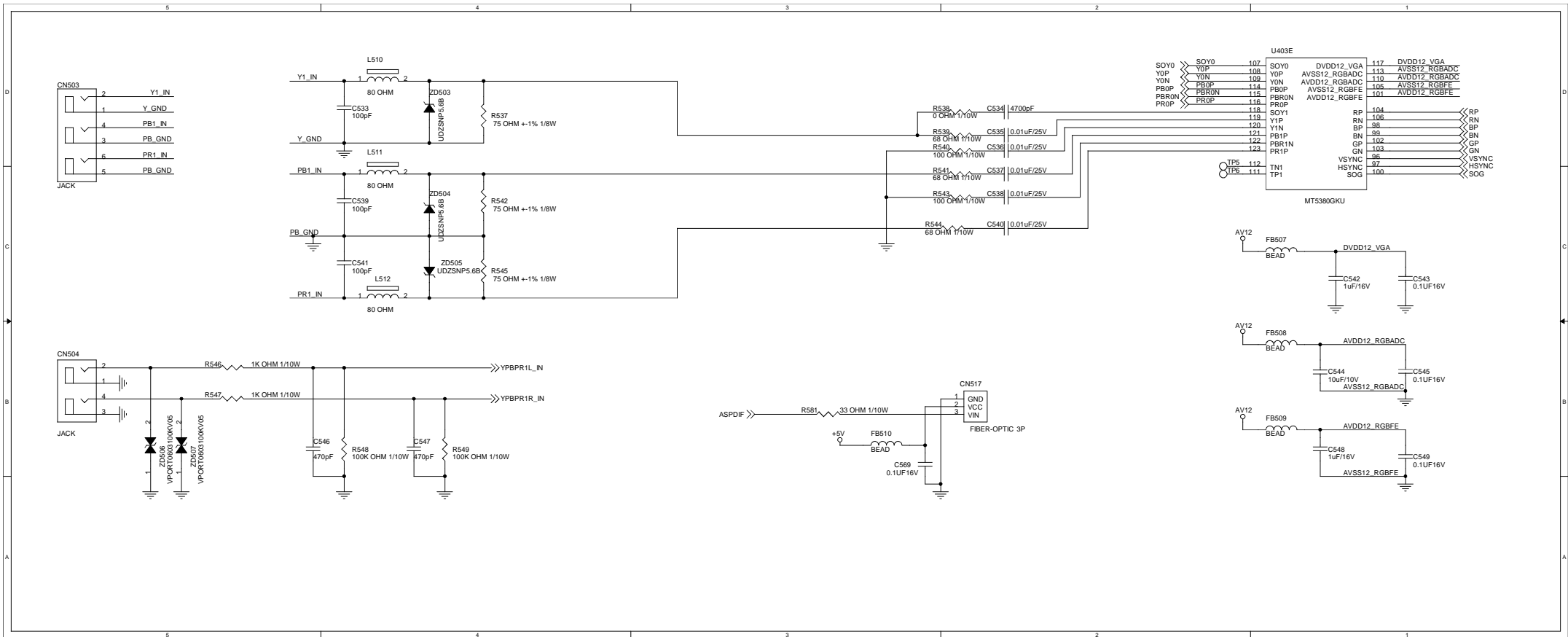



**LG Electronics Inc.**