

PRADA



PRADA phone by  LG / MANUAL DE USUARIO

PRADA / LG ELECTRONICS INC.



ESPAÑOL
ENGLISH

Algunos de los contenidos que aparecen en este manual podrían diferir de las opciones del teléfono dependiendo del operador.

PRADA phone by  LG

CE 0168 

www.pradaphonebylg.com

P/N : MMBB0320914(1.0) 

Bluetooth QD ID B014644

| KF900 | GUÍA DEL USUARIO

Parte del contenido de este manual puede no coincidir con el teléfono, en función del software del teléfono o del proveedor de servicios.



Cómo desechar aparatos eléctricos y electrónicos obsoletos

1. Si este símbolo de un contenedor con ruedas tachado aparece en un producto, significa que éste está contemplado en la directiva europea 2002/96/CE.
2. Todos los aparatos eléctricos o electrónicos se deben desechar de forma distinta del servicio municipal de recogida de basura, a través de puntos de recogida designados por el gobierno o las autoridades locales.
3. La correcta recogida y tratamiento de los dispositivos inservibles contribuye a evitar riesgos potenciales para el medio ambiente y la salud pública.
4. Para obtener más información sobre cómo desechar los aparatos obsoletos, póngase en contacto con su ayuntamiento, el servicio de recogida de basura o el establecimiento donde adquirió el producto.

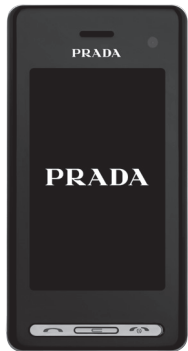

CONTENIDO

Instrucciones para un uso seguro y eficaz

Configuración

12 FAMILIARIZARSE CON SU TELÉFONO

13 VISTA ABIERTA

15 INSTALAR LA TARJETA SIM Y LA BATERÍA

17 TARJETA DE MEMORIA

Pantalla de inactividad

19 SUGERENCIAS SOBRE LA PANTALLA TÁCTIL

21 USO MÁS PRÁCTICO DE LA PANTALLA TÁCTIL

- 21 Activación directa del menú principal

- 21 Sugerencias sobre la pantalla táctil

24 MAPA DE MENÚS

Características básicas

25 LLAMADAS

- 25 Realizar una llamada o videollamada

25 CAMBIO DE LOS AJUSTES DE LA PANTALLA DEL TECLADO DE MARCACIÓN

- 25 Realizar una llamada desde los contactos

26 Contestar y rechazar una llamada

- 27 Ajustar el volumen de la llamada
- 27 Marcación rápida

- 27 Realizar una segunda llamada

- 28 Desactivar DTMF

- 28 Ver los registros de llamadas

- 28 Usar el desvío de llamadas

- 29 Usar la restringir llamadas

- 29 Cambiar los ajustes de llamada comunes

- 30 Cambiar los ajustes de videollamada

31 CONTACTOS

- 31 Buscar un contacto

- 31 Agregar un contacto nuevo

- 32 Opciones de contacto

- 32 Crear un grupo

- 33 Cambiar los ajustes de contactos

- 33 Ver información

34 MENSAJES

- 34 Mensajes

- 34 Enviar un mensaje

- 35 Introducción de texto

- 35 T9 predictivo
- 35 Abc manual
- 36 TECLADO QWERTY**
- 36 Introducción de texto
- 36 Modo de entrada de texto usando el teclado
- 36 Enviar un mensaje de correo electrónico a través de una E-mail
- 37 Configurar el email
- 37 Recuperar email
- 38 Cambiar los ajustes de email
- 38 Carpetas de mensajes
- 39 Administrar mensajes
- 39 Usar Emoticonos
- 40 Usar emoticonos
- 40 Cambiar los ajustes de mensajes de texto
- 40 Cambiar los ajustes de MMS
- 41 Cambiar otros ajustes

Características creativas

42 CÁMARA

- 42 Hacer una foto rápida
- 42 Después de hacer la foto
- 43 Conocer el visor
- 44 Utilizar el flash
- 44 Elegir un modo de disparo
- 44 Realización de un disparo en ráfaga
- 45 Hacer una foto panorámica
- 45 Ajustar el contraste
- 45 Utilizar la configuración avanzada
- 47 Cambiar el tamaño de la imagen
- 47 Seleccionar un efecto de color

48 VIDEOCÁMARA

- 48 Hacer un vídeo rápido
- 48 Una vez grabado el vídeo
- 49 Conocer el visor
- 50 Ajustar el contraste
- 50 Utilizar la configuración avanzada
- 51 Cambiar el tamaño de la imagen de vídeo
- 51 Seleccionar un tono de color

52 SUS FOTOGRAFÍAS Y VÍDEOS

- 52 Ver fotos y vídeos
- 52 Utilizar el zoom durante la visualización de una foto
- 52 Ajustar el volumen durante la visualización de un vídeo
- 52 Ver las fotos como una presentación de diapositivas

- 53 Usar foto como Fondo de Pantalla
 - 53 Editar las fotos
 - 54 Agregar texto a una foto
 - 54 Agregar un efecto a una foto
 - 55 Cambio del tamaño de la fotografía
 - 55 Transformar una foto
 - 56 Agregar un acento de color a una foto
 - 56 Alternar los colores de una foto
 - 56 Ver los vídeos en un televisor
 - 57 Editar los vídeos
 - 57 Recortar la duración del vídeo
 - 57 Fusionar dos vídeos
 - 58 Fusionar una foto con un vídeo
 - 58 Agregar texto a un vídeo
 - 59 Superponer una foto
 - 59 Añadir una grabación de voz
 - 60 Agregar una banda sonora al vídeo
 - 60 Cambiar la velocidad del vídeo
 - 60 Agregar un efecto de oscurecimiento
- ## **61 MULTIMEDIA**
-
- 61 Descarga de imágenes
 - 61 Menús de opciones de Mis imágenes
 - 62 Enviar una fotografía
 - 62 Utilizar una imagen
 - 63 Marcar imágenes
 - 63 Imprimir una imagen
 - 63 Mover o copiar una imagen
 - 63 Crear una presentación de diapositivas
 - 63 Comprobar el estado de la memoria
 - 64 Sonidos
 - 64 Utilizar un sonido
 - 64 Vídeos
 - 64 Utilizar opciones con un vídeo en pausa
 - 65 Enviar un videoclip
 - 65 Utilizar el menú de opciones de vídeo
 - 65 Juegos y aplicaciones
 - 65 Jugar a un juego
 - 65 Uso del menú de opciones
 - 66 Instalación de un juego y aplicación Java
 - 66 Contenidos Flash
 - 66 Visualizar un archivo SWF
 - 66 Uso de las opciones para ver archivos SWF
 - 66 Documentos
 - 66 Transferir un archivo al teléfono
 - 67 Ver un archivo
 - 67 Otros
 - 67 Crear una película
 - 68 Música
 - 68 Transferir música al teléfono
 - 69 Reproducir una canción
 - 69 Utilizar las opciones durante la reproducción de música

- 70 Crear una lista de reproducción
- 70 Editar una lista de reproducción
- 70 Borrar una lista de reproducción
- 71 Utilizar la radio
- 71 Buscar emisoras
- 71 Restablecer los canales
- 71 Escuchar la radio

Características organizativas

72 ORGANIZADOR

- 72 Añadir un evento al calendario
- 72 Cambiar la vista predeterminada del calendario
- 72 Agregar un elemento a la lista de tareas
- 73 Compartir un elemento de tarea
- 73 Utilizar el Buscador de fechas
- 73 Definir una alarma
- 74 Añadir una nota
- 74 Grabadora de voz
- 74 Grabación de sonido o voz
- 75 Enviar la grabación de voz
- 75 Usar la calculadora
- 75 Usar la calculadora
- 75 Usar el cronómetro
- 76 Añadir una ciudad al reloj mundial
- 77 **PC SYNC**
- 77 Instalar LG PC Suite en el ordenador
- 77 Conectar el teléfono y el PC
- 77 Hacer copias de seguridad y restaurar la información del teléfono
- 78 Ver los archivos del teléfono en el PC
- 78 Sincronizar los contactos
- 78 Sincronizar los mensajes
- 78 Utilizar el teléfono como dispositivo de almacenamiento masivo
- 79 Utilización de iSync
- 79 Registro Divx VOD

La Web

80 LA WEB

- 80 Navegador
- 80 Acceder a la Web
- 80 Agregar favoritos y acceder a ellos
- 81 Usar el lector RSS
- 81 Guardar una página
- 81 Acceder a una página guardada
- 81 Ver el historial del navegador
- 82 Cambiar los ajustes del navegador Web
- 82 Usar el teléfono como módem

Ajustes

83 AJUSTES

- 83 Cambiar los ajustes de la pantalla
- 83 Personalizar sus perfiles
- 84 Cambiar los ajustes del teléfono
- 84 Cambio del ajuste del teclado táctil
- 85 Cambiar los ajustes de conectividad
- 86 Utilizar el Administrador de memoria
- 87 Utilizar el modo de vuelo
- 87 Enviar y recibir archivos mediante Bluetooth
- 88 Vincular el teléfono con otro dispositivo Bluetooth
- 88 Utilizar auriculares Bluetooth

89 WIFI

90 ACCESORIOS

91 SERVICIOS DE RED

92 DATOS TÉCNICOS

93 RESOLUCIÓN DE PROBLEMAS

Lea estas sencillas instrucciones. Ignorar estas instrucciones puede ser peligroso o ilegal.

EXPOSICIÓN A ENERGÍA DE RADIOFRECUENCIA

Exposición a ondas de radio y SAR (Specific Absorption Rate, Tasa específica de absorción).

El teléfono móvil KF900 ha sido diseñado para cumplir la normativa de seguridad aplicable en relación con la exposición a las ondas de radio. Esta normativa se basa en directrices científicas que incluyen márgenes de seguridad diseñados para garantizar la seguridad de todo tipo de personas, independientemente de su edad y estado de salud.

- Las directrices de exposición a ondas de radio utilizan una unidad de medición conocida como Tasa específica de absorción o SAR. Las pruebas de SAR se llevan a cabo utilizando métodos estandarizados con el teléfono mediante la transmisión al nivel más alto de potencia certificado en todas las bandas de frecuencia utilizadas.
- Aunque puede haber diferencias entre los niveles de SAR de los diferentes modelos de teléfonos LG, todos han sido diseñados para ajustarse a las directrices relevantes de exposición a ondas de radio.

- El límite de SAR recomendado por la ICNIRP (International Commission on Non-Ionizing Radiation Protection, Comisión internacional de protección contra radiaciones no ionizantes) es de 2 W/kg medido sobre diez 10 gramos de tejido.
- El valor más alto de SAR registrado para el uso auditivo de este modelo de teléfono en las pruebas de DASy4 realizadas es 0.208 W/kg (10 g), mientras que el valor más alto correspondiente a su transporte junto al cuerpo es 1.55 W/kg (10 g).
- Información de datos para los residentes en países o regiones que han adoptado el límite SAR recomendado por el IEEE (Institute of Electrical and Electronics Engineers, Instituto de ingenieros eléctricos y electrónicos), que es 2 W/kg sobre un 1 gramo de tejido.

CUIDADO Y MANTENIMIENTO DEL PRODUCTO

➤ ADVERTENCIA:

Utilice sólo baterías, cargadores y accesorios aprobados para su utilización con este modelo de teléfono concreto. De lo contrario, puede quedar invalidada cualquier aprobación o garantía válida para el teléfono, lo que puede resultar peligroso.

- No desmonte esta unidad. Si es necesario repararla, llévela a un técnico de servicio cualificado.
 - Manténgala alejada de aparatos eléctricos como televisores, radios y ordenadores personales.
 - La unidad debe alejarse de fuentes de calor como radiadores u hornos.
 - No la deje caer.
 - No exponga esta unidad a vibraciones mecánicas o golpes.
 - Apague el teléfono en cualquier zona en la que así lo exijan las normativas especiales. Por ejemplo, no utilice el teléfono en hospitales, ya que podrían verse afectados equipos médicos sensibles.
- No coja el teléfono con las manos mojadas mientras se está cargando. Podría sufrir una descarga eléctrica y dañar gravemente el teléfono.
 - No cargue el teléfono cerca de material inflamable ya que podría calentarse y provocar un incendio.
 - Limpie el exterior del teléfono con un paño seco (no utilice solventes como benceno, disolvente o alcohol).
 - No cargue el teléfono sobre superficies acolchadas.
 - El teléfono se debe cargar en una zona con la ventilación adecuada.
 - No exponga esta unidad a humo o polvo excesivo.
 - No coloque el teléfono cerca de tarjetas de crédito o billetes de transporte, podría afectar a la información de las bandas magnéticas.
 - No golpee la pantalla con un objeto punzante, ya que puede estropear el teléfono.
 - No exponga el teléfono a líquidos o humedad.
 - Utilice con cuidado los accesorios (p. ej. los auriculares). No toque la antena si no es necesario.

FUNCIONAMIENTO EFICAZ DEL TELÉFONO

DISPOSITIVOS ELECTRÓNICOS

Todos los teléfonos móviles pueden generar interferencias que pueden afectar al rendimiento.

- No utilice su teléfono móvil cerca de aparatos médicos sin solicitar permiso. Evite colocar el teléfono sobre marcapasos (es decir, no se lo coloque en el bolsillo de la camisa).
- Algunos audífonos pueden verse afectados por teléfonos móviles.
- También pueden generar pequeñas interferencias en televisores, radios, ordenadores, etc.

SEGURIDAD VIAL

Compruebe las leyes y normativas locales sobre el uso de teléfonos móviles durante la conducción.

- No utilice el teléfono móvil mientras conduzca.
- Dedique toda su atención a la conducción.
- Utilice un kit de manos libres, si lo tiene.
- Salga de la carretera y aparque antes de hacer llamadas o responderlas, si las condiciones de la vía así lo requieren.

- La energía de radiofrecuencia puede afectar a algunos sistemas electrónicos de su vehículo, como la radio del coche o el equipamiento de seguridad.
- Si su vehículo dispone de un airbag, no lo obstruya con equipos inalámbricos portátiles o fijos. Podrían provocar un fallo del airbag y ocasionarle graves heridas debido a un funcionamiento indebido.
- Si escucha música mientras está en la calle, asegúrese de que el volumen tiene una intensidad razonable de forma que pueda ser consciente de lo que sucede en su entorno. Esto es importante sobre todo cerca de las vías de tráfico.

EVITE LESIONES EN LOS OÍDOS

Es posible que los oídos sufran daños cuando se ven expuestos a sonidos de alto volumen durante largos períodos. Por lo tanto, le recomendamos que no encienda ni apague el teléfono cerca de los oídos. Le recomendamos igualmente que el volumen de la música y de las llamadas se establezca en un nivel razonable.

PIEZAS DE CRISTAL

Algunas piezas de su teléfono móvil están hechas de cristal. Este cristal puede romperse si el teléfono cae sobre una superficie dura o recibe un impacto fuerte. Si el cristal se rompe, no lo toque ni intente retirarlo. No utilice su teléfono hasta que un proveedor autorizado sustituya el cristal.

EXPLOSIVOS

No utilice el teléfono mientras se realizan operaciones con explosivos. Respete las restricciones y siga las normativas.

ENTORNOS POTENCIALMENTE EXPLOSIVOS

- No utilice el teléfono en gasolineras.
- No lo utilice cerca de productos químicos o combustibles.
- No transporte o almacene explosivos, líquidos o gases inflamables en el compartimento de su vehículo donde tenga el teléfono móvil y los accesorios.

EN AVIONES

Los dispositivos inalámbricos pueden provocar interferencias en aviones.

- Apague el teléfono móvil antes de embarcar en el avión.
- No lo utilice en tierra sin el permiso de la tripulación.

NIÑOS

Deje el teléfono en un lugar seguro fuera del alcance de niños pequeños. Incluye piezas pequeñas que, si se tragan, pueden causar asfixia.

LLAMADAS DE EMERGENCIA

Puede que las llamadas de emergencia no estén disponibles en todas las redes móviles. Por lo tanto, nunca debe depender únicamente del teléfono para realizar llamadas de emergencia. Consulte a su proveedor de servicios local.

INFORMACIÓN Y MANTENIMIENTO DE LA BATERÍA

- No es necesario descargar por completo la batería antes de volver a cargarla. A diferencia de otros sistemas de baterías, no existe ningún efecto de memoria que pueda afectar al rendimiento de la batería.
- Utilice sólo las baterías y cargadores de LG. Los cargadores de LG han sido diseñados para maximizar la vida de la batería.
- No desmonte ni cortocircuite la batería.
- Mantenga limpios los contactos metálicos de la batería.
- Sustituya la batería cuando deje de funcionar correctamente. La batería puede recargarse centenares de veces antes de que deba sustituirse.

- Recargue la batería si no se ha utilizado durante mucho tiempo para maximizar su funcionalidad.
- No exponga el cargador de la batería a la luz directa del sol y no lo utilice en entornos muy húmedos, como el cuarto de baño.
- No deje la batería en lugares fríos o calientes, podría deteriorar su rendimiento.
- Existe riesgo de explosión si la batería se sustituye por otra de un tipo incorrecto.
- Deshágase de las baterías según las instrucciones del fabricante. Si es posible, recíclela. No la tire a la basura doméstica.
- Si necesita sustituir la batería, llévela al proveedor o punto de servicio autorizado más cercano de LG Electronics para obtener asistencia.
- Desenchufe siempre el cargador de la toma de corriente una vez que el teléfono haya terminado de cargarse, para evitar así un consumo de energía innecesario del cargador.

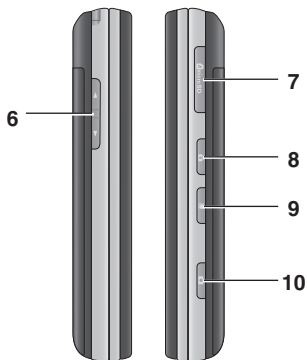
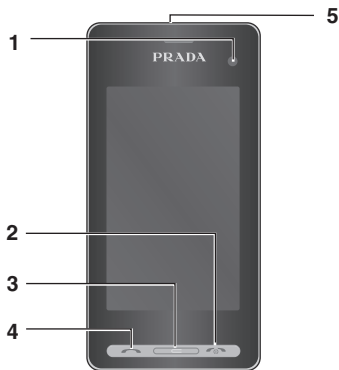

FAMILIARIZARSE CON SU TELÉFONO

1. LENTE DE LA CÁMARA INTERNA

2. TECLA FIN/ENCENDIDO

- Finaliza o rechaza una llamada. Enciende o apaga el teléfono. Pulse una vez para volver a la pantalla de inactividad.

3. TECLA BORRAR

4. TECLA DE LLAMADA

- Marca un número de teléfono y responde las llamadas entrantes.

Si coloca un objeto pesado sobre el teléfono o se sienta sobre él mientras lo tiene en su bolsillo, se puede dañar el visor LCD o la funcionalidad de pantalla táctil.

5. CONECTOR DEL MANOS LIBRES, CABLE, CARGADOR

Para conectar el cable USB, espere hasta que el teléfono se haya encendido y registrado en la red.

6. BOTONES LATERALES

- **Con la pantalla inactiva:** volumen del teclado.
- **Durante una llamada:** volumen del auricular.

7. RANURA DE TARJETA DE MEMORIA MICRO SD

8. BLOQUEO/DESBLOQUEO DEL TECLADO

9. TECLA MULTITAREA

10. TECLA CÁMARA

VISTA ABIERTA



TECLA BORRAR

◦ Cada vez que se pulsa, se borra un carácter. Manténgala pulsada para borrar toda la información.

TECLA INTRO

TECLA SÍMBOLO

Introduce símbolos.

CAMBIAR EL MODO DE TEXTO (mayúsculas/minúsculas)

TECLAS ALFANUMÉRICAS

TECLA ESPACIO

Se utiliza para introducir un espacio al editar.

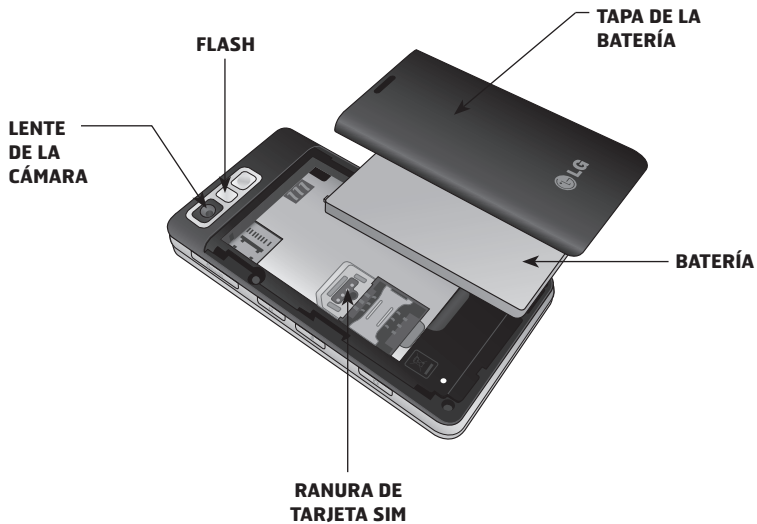

INSTALAR LA TARJETA SIM Y LA BATERÍA

1. EXTRAIGA LA TAPA DE LA BATERÍA

Mantenga pulsado el botón de liberación de la batería y levante la tapa.



2. EXTRAIGA LA BATERÍA

Sujete el borde superior de la batería y sáquela del compartimento.



No utilice las uñas para extraer la batería.

No extraiga la batería con el teléfono encendido, ya que podría dañarlo.

3. INSERTE LA TARJETA SIM

Deslice la tarjeta SIM hacia el interior del soporte de la tarjeta. Asegúrese de que el área de contactos dorados de la tarjeta esté orientada hacia abajo. Para extraer la tarjeta USIM, tire de ella suavemente en la dirección opuesta.



4. INSTALE LA BATERÍA

Inserte primero la parte superior de la batería en el borde superior del compartimento de la batería. Compruebe que los contactos de la batería estén alineados con los terminales del teléfono. Presione la parte inferior de la batería hasta que encaje en su sitio.



6. CARGUE EL TELÉFONO

Deslice la tapa de la ranura del cargador del lateral del KF900. Introduzca el cargador y conéctelo a la toma de alimentación eléctrica. El KF900 debe permanecer en carga hasta que aparezca en la pantalla un mensaje que informe de que se ha completado dicho proceso.



5. VUELVA A COLOCAR LA TAPA

Coloque la tapa sobre la batería y deslícela hacia arriba hasta que quede en su lugar.

TARJETA DE MEMORIA

INSTALAR UNA TARJETA DE MEMORIA



Puede ampliar la cantidad de memoria disponible del teléfono con una tarjeta de memoria.

1. Retire la tapa de la batería como se indica en la página 15.
2. Deslice la tarjeta de memoria en la ranura de la parte superior hasta que encaje en su sitio con un clic. Asegúrese de que el área de contactos dorados mira hacia abajo.



FORMATEAR LA TARJETA DE MEMORIA

La tarjeta de memoria puede que ya esté formateada. Si no lo está, deberá formatearla antes de empezar a utilizarla.

1. En la pantalla de inactividad, seleccione , toque  **Ajustes** y, a continuación, elija **Ajustes del teléfono**.
2. Toque **Administrador de memoria** y seleccione **Memoria externa**.
3. Toque **Formato** y, a continuación, confirme la elección realizada.
4. Escriba la contraseña (si hay una definida) y la tarjeta se formateará y estará lista para su uso.

Para cambiar el destino de almacenamiento predeterminado, abra el Administrador de memoria desde el menú Config del teléfono y seleccione Ajuste de almacenamiento principal.

Si ya hay contenido en la tarjeta de memoria, se archivará en la carpeta correspondiente; así, los vídeos se almacenarán en la carpeta Mis vídeos.

TRANSFERIR CONTACTOS

Para transferir los contactos de la tarjeta SIM al teléfono:

1. En la ficha Comunicar, seleccione **Contactos** y elija **Ajustes de contactos**.
2. Toque **Copiar**.
3. Seleccione **Teléfono a SIM** y toque **Aceptar**.
4. Elija Seleccionar todos y seleccione nombres uno a uno y, a continuación, toque **OK**.

Siempre que el KF900 no esté en uso, volverá a la pantalla de inicio. Desde aquí podrá acceder a todas las opciones de menú, realizar una llamada rápida y ver el estado del teléfono, entre otras muchas cosas.

SUGERENCIAS SOBRE LA PANTALLA TÁCTIL

La pantalla principal constituye asimismo el sitio perfecto para familiarizarse con la pantalla táctil.

Para seleccionar un elemento, toque el icono correctamente. El KF900 vibrará un poco cuando reconozca que ha tocado una opción.

Para desplazarse por una lista, toque el último elemento visible y deslice el dedo hacia arriba por la pantalla. La lista se desplazará hacia arriba, para que haya más elementos visibles.

- No es necesario presionar con fuerza, ya que la pantalla es lo suficientemente sensible como para percibir un toque ligero, si bien firme.
- Utilice la punta del dedo para tocar la opción que desee. Intente no tocar ninguna otra tecla.
- Cuando se apague la luz de la pantalla, mantenga pulsada la tecla de bloqueo/desbloqueo situada a la derecha para restaurar la pantalla principal.

- No cubra el teléfono con una funda o una cubierta, ya que la pantalla táctil dejará de funcionar si está cubierta.

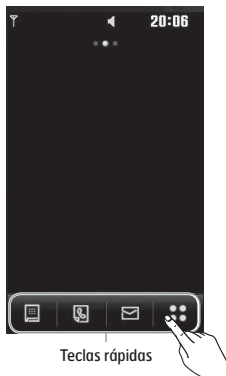

Teclas rápidas

TECLAS RÁPIDAS

Gracias a las teclas de acceso rápido, podrá acceder a las funciones más habituales de manera sencilla y con una sola pulsación.



Toque este icono para acceder al teclado de marcación táctil para realizar una llamada. Introduzca el número del mismo modo que con un teclado normal y toque **Llamar** o pulse la tecla fija .



Toque este icono para abrir la lista de **Contactos**. Para buscar el número al que desea llamar. Introduzca el nombre del contacto con el teclado táctil. También puede crear nuevos contactos y editar los ya existentes. Consulte la página 31 para obtener información más detallada.



Tóquela para crear y enviar un mensaje SMS. Desde aquí puede crear un nuevo SMS. Consulte la página 34 para obtener información más detallada.



Toque este icono para abrir el menú completo, que se divide en cuatro submenús. Para consultar más opciones, toque las fichas verticales.

USO MÁS PRÁCTICO DE LA PANTALLA TÁCTIL

El LG KF900 es una pequeña obra maestra que combina un diseño elegante con una pantalla LCD inteligente de gran nitidez. La pantalla LCD táctil le ofrece una utilización interactiva y muy práctica.

Activación directa del menú principal

Puede acceder y utilizar el menú Marcación, Mensajes, Contactos con un sólo toque en la pantalla táctil.

Sugerencias sobre la pantalla táctil

Al desbloquear la pantalla, ésta cambia al teclado táctil interactivo.

Para seleccionar un elemento, toque el icono en la pantalla táctil. El KF900 vibra al detectar que ha tocado una opción.



























Teclas rápidas

BARRA DE ESTADO

La barra de estado muestra, mediante iconos, aspectos como la intensidad de la señal, los mensajes nuevos y el nivel de la batería, al tiempo que indica si el Bluetooth o GPRS están activados.

A continuación se muestra una tabla en la que se explica el significado de los iconos que se pueden ver en la barra de estado.

Icono	Descripción
	Multitarea
	Intensidad de señal de la red (variará el número de barras)
	No hay señal de red
	Vida de la batería restante
	Batería agotada
	Nuevo SMS
	Mensaje multimedia
	Nuevo mensaje de voz
	El buzón de entrada de mensajes está lleno
	Fallo al enviar mensaje
	Hay una alarma establecida
	Perfil normal en uso

Icono	Descripción
	Perfil Exterior en uso
	Perfil Silencio en uso
	Las llamadas están desviadas
	EDGE en uso
	Itinerancia
	Modo Vuelo activado
	Bluetooth activo
	Definición del plan
	Estado de la memoria externa
	HSDPA activo
	Reproducción del archivo MP3
	Pausa del archivo MP3
	Wifi activado

CAMBIAR EL ESTADO EN LA BARRA DE ESTADO

Toque el icono de estado actual que muestra la configuración actual en la barra de estado para abrir el Resumen de estado. Muestra la configuración actual de Hora, Red, ID del servicio, Batería, Memoria del teléfono, Memoria externa, Perfil, MP3, Bluetooth y estado Wifi. Puede configurar el Tipo de perfil, reproducir/pausar el MP3 y activar/desactivar las opciones de Bluetooth y Wifi.

USO DE LA FUNCIÓN MULTITAREA

Pulse la tecla lateral  para abrir el menú Multitarea. En él podrá ver todas las aplicaciones que hay en ejecución, así como acceder a ellas con una sola pulsación.

Desde cualquier aplicación, pulse la tecla multitarea y seleccione Pantalla de inicio para volver a ésta sin salir de la aplicación ni cerrarla.

Si hay alguna aplicación ejecutándose de fondo (por ejemplo, un juego o la radio FM), aparecerá,  en la barra de estado.

MAPA DE MENÚS

Toque  en la pantalla de inicio para abrir un Menú principal. Desde aquí podrá acceder a otros menús: **Comunicar, Ocio, Utilidades y Ajustes.**



Comunicar

- 1 Marcación
- 2 Marcación rápida
- 3 Contactos
- 4 Registro llamadas
- 5 Nuevo mensaje
- 6 Nuevo E-mail
- 7 Buzón de mensajes
- 8 Mensajes



Ocio

- 1 Galería
- 2 Mis cosas
- 3 Cámara
- 4 Videocámara
- 5 Estudio Muvee
- 6 Música
- 7 Radio FM
- 8 Jueg./ Apl.



Utilidades

- 1 Navegador
- 2 Reloj mundial
- 3 Organiz.
- 4 Alarmas
- 5 Notas
- 6 Grabadora
- 7 Extras
- 8 STK





Ajustes





- 1 Perfiles
- 2 Ajustes de pantalla
- 3 Ajustes del teléfono
- 4 Llamada
- 5 Ajustes táctiles
- 6 Conectividad
- 7 Bluetooth
- 8 Wi-Fi

LLAMADAS

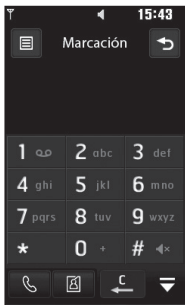
REALIZAR UNA LLAMADA O VIDEOLLAMADA

1. Toque  para abrir el teclado.
2. Indique el número mediante el teclado.
Para borrar un dígito, pulse la tecla de borrado.
3. Toque la tecla fija  para iniciar la llamada.
4. Para finalizar la llamada, pulse la tecla fija  .





-  Permite realizar una llamada de voz
-  Videollamada
-  Permite eliminar un número o carácter
-  Permite salir del teclado de marcación

Para introducir + para una llamada internacional, toque  dos veces.

Presione el botón de bloqueo y desbloqueo que se encuentra a la derecha del teléfono para bloquear la pantalla táctil. De estar forma, evitará realizar llamadas por error.

Puede Realizar una videollamada, Enviar un mensaje, Guardar un número o Buscar contactos pulsando  .

CAMBIO DE LOS AJUSTES DE LA PANTALLA DEL TECLADO DE MARCACIÓN

1. Toque  para abrir el teclado.
2. Toque  y seleccione Ajustes de pantalla de marcación para cambiar la vista del teclado de marcación.
3. Puede cambiar el estilo de la fuente, el tamaño y el color.

REALIZAR UNA LLAMADA DESDE LOS CONTACTOS

1. En la pantalla de inactividad, toque  para abrir la agenda o toque **Contactos** en la ficha Comunicación.
2. Puede escoger entre **Añadir contacto**, **Buscar**, **Grupos** y **Ajustes**.
3. Seleccione **Buscar**, toque **Nombre** e introduzca las primeras letras del contacto al que desea llamar.

4. En la lista acotada, toque el contacto al que quiera llamar y seleccione el número que desea usar en caso de que haya más de uno guardado.
5. Toque **Llamar**.

Puede buscar los contactos en la pantalla de llamada. Toque  y seleccione **Buscar contactos. Desplácese por los contactos o introduzca los primeros dígitos de un número para acotar la lista.**

CONTESTAR Y RECHAZAR UNA LLAMADA

Si el teléfono suena, pulse la tecla fija

 para contestar la llamada.

Pulse  para silenciar el timbre. Esto resulta muy práctico si, por ejemplo, ha olvidado cambiar el perfil a Silencio en una reunión.

Pulse la tecla fija  para rechazar una llamada entrante.

Ajustar el volumen de la llamada

Para ajustar el volumen durante una llamada, utilice el botón arriba y abajo que se encuentra en el lateral derecho del teléfono.





Marcación rápida

Puede asignar un contacto frecuente a un número de marcación rápida.

1. En la pantalla de inactividad toque  para abrir el menú.
2. Toque **Marcación rápida**.
3. El buzón de voz ya está establecido en la opción de marcación rápida 1 y no puede modificarse. Toque cualquier otro número para asignarlo a un contacto de marcado rápido.
4. Se abrirá la agenda de contactos. Seleccione el contacto al que desea asignar el número tocando una vez el número de teléfono correspondiente.

Para llamar a un número mediante marcación rápida, toque  en la pantalla de inicio y, a continuación, mantenga pulsado el número asignado hasta que el contacto aparezca en pantalla. No será necesario pulsar la tecla de llamada, ya que la llamada se iniciará de forma automática.

Realizar una segunda llamada

1. Durante la llamada inicial, toque  y seleccione el número al que desea llamar.
2. Marque el número o bien busque el contacto (consulte **Realizar una llamada o videollamada** en la página 25 para obtener más información).
3. Pulse la tecla  para conectar la llamada.
4. Ambas llamadas aparecerán en la pantalla de llamada. La primera llamada se bloqueará y se pondrá en espera.
5. Para cambiar entre llamadas, toque  y seleccione **Alternar llamada** o pulse el número de la llamada retenida.
6. Para finalizar una o ambas llamadas, pulse  y seleccione **Fin**, seguido de **Todas**, **Retenida** o **Activa**.

Las llamadas se pueden combinar si acepta la 2ª llamada y, a continuación, Unirse. Compruebe que el proveedor de red admite multiconferencias.

Se le cobrará por cada una de las llamadas realizadas.

Desactivar DTMF

DTMF permite el uso de comandos numéricos para navegar por los menús de las llamadas automatizadas. DTMF está activado de manera predeterminada.

Para desactivarlo durante una llamada (para anotar un número, por ejemplo), toque  y seleccione DTMF desactivado.

Para desplazarse por una lista de opciones, toque el último elemento visible y deslice el dedo hacia arriba en la pantalla. La lista se desplazará hacia arriba, para que haya más elementos visibles.

Ver los registros de llamadas

Toque , seleccione  **Comunicación** y pulse **Registro llamadas**.



Seleccione qué desea ver:

- **Todas:** permite ver la lista completa de todas las llamadas realizadas, recibidas y perdidas.
- **Realizadas:** permite ver la lista de todos los números a los que ha llamado.
- **Recibidas:** permite ver la lista de todos los números que le han llamado.
- **Perdidas:** permite ver la lista de todas las llamadas perdidas.

Desde cualquier registro de llamadas, toque  y seleccione Eliminar todo para eliminar todos los elementos guardados.

Toque cualquier entrada individual del registro de llamadas para ver su fecha, hora y duración.



Usar el desvío de llamadas

1. Pulse , seleccione  **Ajustes** y elija **Llamada**.
2. Toque **Desvío** y elija **Llamada** de voz o **Videollamada**.
3. Elija si desviar todas las llamadas, sólo cuando la línea esté ocupada, cuando no haya respuesta, o bien, cuando no se encuentre accesible, y entonces, toque **Activar**.
4. Introduzca el número al que desea desviar las llamadas.
5. Toque **Solicitar** para activarlo.

El desvío de llamadas conlleva los gastos derivados correspondientes. Póngase en contacto con su proveedor de red para obtener información detallada.



Para desactivar todos los desvíos de llamada, seleccione Desactivar todo del menú Desvío de llam.

Usar la restringir llamadas

1. Pulse  , seleccione  **Ajustes** y elija **Ajustes de llamadas**.
2. Toque **Restringir llamadas** y elija **Videollamadas y/o Llamadas de voz**.
3. Seleccione una o varias de las siguientes seis opciones:
Salientes
Internacionales
Internacionales excep. nacionales
Entrante
Entrante en el extranjero
4. Introduzca la contraseña de restricción de llamadas. Consulte cualquier aspecto de este servicio con su operador de red.

Seleccione Números de marcación fija para activar y compilar una lista de los números a los que se puede llamar desde su teléfono. Necesitará el código PIN2 que el operador le ha suministrado. Si crea una lista de marcación fija, sólo se podrán llamar desde el teléfono los números que estén en dicha lista.



Cambiar los ajustes de llamada comunes

1. Pulse  , seleccione  **Ajustes** y elija **Llamadas**.
2. Toque **Ajustes comunes** (puede que tenga que desplazarse hacia abajo para ver esta opción). Aquí podrá modificar los ajustes relativos a los siguientes elementos:
 - **Llamada rechazada:** deslice el interruptor a la izquierda para resaltar la Lista de llamadas rechazadas. Toque el cuadro de texto para elegir todas las llamadas, contactos específicos o grupos o números no registrados (números que no están en la agenda). Toque **Guardar** para cambiar la configuración.
 - **Enviar mi número:** seleccione si su número debe aparecer cuando llame a alguien.
 - **Marcación automática:** deslice el interruptor a la izquierda para activarla o a la derecha para desactivarla.
 - **Modo respuesta:** seleccione cómo responder al teléfono, con la tecla de envío o con cualquier tecla.
 - **Aviso de minuto:** deslice el interruptor a la izquierda para escuchar un tono cada minuto durante una llamada.

- **Respuesta Bluetooth:** seleccione Manos libres para contestar una llamada usando un auricular Bluetooth o bien seleccione Teléfono para pulsar una tecla del teléfono con el fin de contestar una llamada.
- **Guardar número:** elija Sí para guardar un número.
- **Seleccionar línea:** puede enviar el número de teléfono en función del servicio de dos líneas, como línea 1 o línea 2.

Para desplazarse por una lista de opciones, toque el último elemento visible y deslice el dedo hacia arriba en la pantalla. La lista se desplazará hacia arriba, para que haya más elementos visibles.

Cambiar los ajustes de videollamada



1. Pulse  , seleccione  **Ajustes** y elija **Ajustes de llamadas**.
2. Toque **Videollamada**.
3. Seleccione los ajustes de videollamada. Especifique si desea Utilizar imagen privada y seleccione una o conecte el espejo de manera que pueda verse en pantalla cuando realice una llamada.

CONTACTOS

Buscar un contacto



Existen dos formas de buscar un contacto:

Desde la pantalla de inactividad

1. En la pantalla de inactividad toque  para abrir la agenda. Para borrar un dígito, pulse la tecla fija de borrado .
2. Toque **Llamada** o la tecla fija  para iniciar una llamada.

Puede buscar por grupo seleccionando **Grupos**. De esta forma, se mostrará una lista con todos los grupos.

Desde el menú principal

1. Toque , y seleccione  **Comunicación**.
2. Toque **Contactos**.
3. La agenda mostrará una lista de los contactos correspondientes a las letras especificadas.

Para desplazarse por la lista de contactos, toque el último elemento visible y deslice el dedo hacia arriba en la pantalla. La lista se desplazará hacia arriba, para que haya más elementos visibles.

Agregar un contacto nuevo

1. En la pantalla de inactividad, toque  y seleccione **Añadir contacto**.
2. Elija entre guardar el contacto en el **Teléfono** o en la **USIM**.
3. Introduzca el nombre y apellido del nuevo contacto. No es necesario introducir ambos, si bien debe especificar uno u otro.
4. Introduzca el número y toque y podrá introducir más números. Seleccione entre **Móvil, Inicio, Oficina, Localizador, Fax, VT** y **General**. Toque **OK**.
5. Añada una dirección de correo electrónico.
6. Asigne el contacto a uno o más grupos. Elija entre **Ningún grupo, Familia, Amigos, Compañeros, Colegio** o **VIP**.
7. También puede agregar un **Tono llamada, Cumpleaños, Aniversario, Página de inicio, Dirección particular, Nombre de empresa, Profesión, Dirección empresa** y **Notas**.
8. Toque **Guardar** para guardar el contacto.

Puede crear grupos personalizados para sus contactos; para ello, consulte **Crear un grupo** en la página 32.



Opciones de contacto

Se pueden realizar muchas cosas al visualizar un contacto. A continuación se describe cómo acceder a y usar el menú de opciones:

1. Abra el contacto que desee usar.
Consulte **Buscar un contacto** en la página 31.
2. Puede llamar o enviar un mensaje directamente desde aquí.
3. Pulse  para abrir la lista de opciones. Desde aquí podrá utilizar estas opciones:
 - **Realizar videollamada:** permite llamar al contacto mediante una videollamada.
 - **Editar:** permite modificar cualquier dato del contacto.
 - **Borrar:** permite eliminar el contacto. Toque Sí si está seguro.
 - **Copiar o Mover a la USIM/Teléfono:** permite elegir entre mover o copiar a la tarjeta USIM o al teléfono, en función de cuál sea la ubicación original del contacto guardado.
 - **Enviar tarjeta de visita:** permite enviar a otra persona los detalles del contacto a modo de tarjeta de visita. Seleccione entre enviarlo como **SMS, MMS, E-mail** o mediante **Bluetooth**.

Enviar mensaje: permite enviar un mensaje al contacto. Si el contacto tiene una dirección de correo electrónico, seleccione si desea enviar un correo electrónico o un SMS/MMS. Consulte la página 34 para obtener más información sobre cómo enviar mensajes.

Crear un grupo

1. En la pantalla de inactividad, toque  y seleccione **Grupos**.
2. Toque .
3. Seleccione **Añadir grupo**.
4. Introduzca un nombre para el nuevo grupo.
5. Toque **Guardar**.



Si se elimina un grupo, los contactos asignados a dicho grupo no se perderán, Continuarán almacenados en la lista de contactos.

Puede editar un grupo existente si lo resalta y toca . Seleccione Añadir contactos, Renombrar grupo, Eliminar grupo, Añadir miembros o asignar un Tono de grupo.

Cambiar los ajustes de contactos

Puede adaptar los ajustes de contactos para que la agenda funcione según sus preferencias.



Para desplazarse por una lista de opciones, toque el último elemento visible y deslice el dedo hacia arriba en la pantalla. La lista se desplazará hacia arriba, para que haya más elementos visibles.

1. En la pantalla de inactividad  toque  y seleccione **Ajustes**.
2. Aquí podrá modificar los ajustes siguientes:
 - **Ubicación:** permite elegir si se ven los contactos guardados tanto en **Teléfono y SIM**, sólo en **Teléfono y SIM**. También puede seleccionar que se muestre antes el nombre o el apellido de un contacto.
 - **Sincronizar contactos:** permite conectarse al servidor para sincronizar sus contactos.
 - **Copiar:** permite copiar los contactos de la SIM al teléfono o viceversa. Elija entre hacerlo de uno en uno o todos a la vez. Si elige de uno en uno, deberá seleccionar cada uno de los contactos para copiarlo de manera individual.
 - **Mover:** funciona del mismo modo que Copiar, pero el contacto sólo se guardará en la ubicación a la que haya sido

movido. Así, si mueve un contacto de la USIM al teléfono, se eliminará de la memoria USIM.

- **Enviar todos los contactos por Bluetooth:** permite enviar todos sus contactos a otro dispositivo mediante Bluetooth. Deberá activar la función de Bluetooth si selecciona esta opción.
- **Realizar copia de seguridad de los contactos:** consulte Hacer copias de seguridad y restaurar la información del teléfono en la página 77.
- **Restaurar contactos:** consulte Hacer copias de seguridad y restaurar la información del teléfono en la página 77.
- **Borrar contactos:** permite eliminar todos los contactos. Toque **Sí** si está seguro de que desea eliminar todos los contactos.

Ver información



1. En la pantalla de inactividad, toque  toque  e **Información**.
2. Aquí puede visualizar sus N° servicios, su Número propio, su Info. memoria (el espacio libre de memoria que queda) y Tarjeta visita.

Si aún le falta por añadir una tarjeta de visita para sí mismo, seleccione Añadir tarjeta de visita e introduzca todos sus detalles igual que para cualquier otro contacto. Toque Guardar para terminar.

MENSAJES

Mensajes

KF900 combina SMS, MMS y email en un menú intuitivo y fácil de usar. Existen dos formas de acceder al centro de mensajes:

1. Toque  en la pantalla de inactividad.
2. Toque  en la pantalla de inactividad, a continuación, seleccione  **Comunicación, Mensajes.**

Enviar un mensaje

1. Toque **Nuevo mensaje** en la ficha Comunicar para abrir un mensaje en blanco o seleccione **Crear nuevo** en el menú Mensajes.
2. Desde aquí, puede enviar un mensaje de texto o un mensaje multimedia. Para enviar un correo electrónico, seleccione **Nuevo correo** en la ficha Comunicar.
3. Toque **Insertar** para añadir una imagen, vídeo, sonido o plantilla.

4. Toque **A1** en la parte superior de la pantalla para introducir el número del destinatario o toque el icono de búsqueda para abrir la agenda. Toque **Enviar**. Especifique el número de teléfono o toque **Contactos** para abrir la lista de contactos. Se pueden añadir varios contactos.

Deberá asumir el coste de cada mensaje de texto de 160 caracteres para cada persona a la que lo envíe.

Si añade una imagen, vídeo o sonido a un SMS, se convertirá automáticamente en un MMS, de manera que deberá asumir el coste correspondiente.

Respuesta rápida - permite enviar una respuesta rápida al mensaje seleccionado utilizando una plantilla.

Introducción de texto

Hay tres maneras de introducir texto:

Modo de texto T9/ modo de texto Normal/
teclado Qwerty.

Pulse la pantalla una vez para mostrar el teclado.



 Toque este icono para activar el modo de entrada de texto predictivo T9.

 Puede modificar el idioma de escritura.

 Pulse para cambiar el teclado de números, símbolos y textos.

Use  para desplazarse por los distintos tipos de teclado en cada modo de entrada de texto (por ejemplo, mayúsculas o minúsculas).

Para introducir un espacio toque .

Para eliminar un carácter o eliminar una frase, toque Borrar .

Simplemente toque cada letra para escribir su mensaje y pulse:

 para pasar a mayúsculas

 para agregar un espacio

T9 predictivo

En el modo T9, verá .

El modo T9 utiliza un diccionario integrado que reconoce las palabras que escribe el usuario en función de las secuencias de teclas que toque. Pulse la tecla numérica asociada a la letra que desea introducir y, a continuación, el diccionario predecirá la palabra que desea utilizar.

Por ejemplo, pulse 8, 3, 5, 3, 3, 6, 6, 6, para escribir "teléfono".

Si la palabra que desea no aparece, toque **Ortografía**. Si toca **Ortografía**, podrá introducir la palabra con el modo **Abc manual** y dicha palabra o nombre se agregará al diccionario.

Abc manual

En el modo **Abc** verá .

En el modo **Abc** deberá tocar la tecla de forma reiterada para introducir una letra. Por ejemplo, para escribir "hielo", toque 4 dos veces, 4 tres veces, 3 dos veces, 5 tres veces y 6 tres veces.

TECLADO QWERTY

Introducción de texto

Puede introducir caracteres alfanuméricos utilizando el teclado del teléfono. Por ejemplo, para guardar nombres en Contactos, escribir un mensaje o planificar eventos en el calendario es necesario introducir texto. Dispone de los siguientes métodos de entrada de texto en el teléfono: modo ABC manual y modo 123.

Algunos campos sólo permiten un modo de entrada de texto (por ejemplo, el número de teléfono en campos de la agenda).

Para introducir un símbolo en el campo de entrada de texto, pulse la tecla  seleccione un símbolo y, a continuación, seleccione **Aceptar**.

Desplácese con las teclas de navegación para mostrar más opciones de símbolos. Finalice cada palabra con un espacio pulsando la tecla .

Para eliminar un carácter, pulse la tecla .

Modo de entrada de texto usando el teclado

Siempre que necesite introducir texto, por ejemplo, cuando escribe un mensaje, el teclado mostrará de forma predeterminada el modo ABC. Si está introduciendo un número, por ejemplo, cuando realiza una llamada, las teclas de número del teclado funcionarán, de forma predeterminada, como números. En el modo ABC, puede introducir números pulsando, en primer lugar,  y, a continuación, el número correspondiente.

Enviar un mensaje de correo electrónico a través de una E-mail

Para enviar o recibir mensajes de correo electrónico debe configurar una cuenta de correo electrónico (consulte más abajo).

1. Toque  en la pantalla de inactividad y seleccione **Mensajes**.
2. Seleccione Crear nuevo mensaje - **E-mail** para abrir un nuevo mensaje de correo electrónico. También puede acceder directamente a este menú seleccionado **Nuevo E-mail** en la ficha Comunicar.
3. Introduzca la dirección del receptor y escriba el mensaje. También puede adjuntar imágenes, vídeos, sonidos y otro tipo de archivos.
4. Escriba el mensaje con el teclado.

5. Seleccione **Opciones** y añada un archivo adjunto: **Imagen/Vídeo/ Sonido/Plantilla/Emoticono/Cco/ Firma/Nombre y número/Más (Contactos/Plan/Notas/Tareas/ Tarjeta visita/Archivos flash/ Documentos/Otros archivos).**

Configurar el email

Puede permanecer en contacto mientras se desplaza usando su email con el KF900. Definir una cuenta de correo POP3 o IMAP4 es rápido y sencillo.



Para desplazarse por una lista de opciones, toque el último elemento visible y deslice el dedo hacia arriba en la pantalla. La lista se desplazará hacia arriba, para que haya más elementos visibles.

1. Toque  en la pantalla de inactividad y toque **Mensajes**.
 2. Seleccione **Ajustes**.
 3. Toque Buzón de correo y, a continuación, Cuentas de correo electrónico.
 4. Toque **Añadir cuenta**.
 5. En este momento puede seleccionar el modo en que la cuenta funciona:
 - **Dirección E-mail**
 - **Contraseña:** introduzca la contraseña de la cuenta.
 - **Nombre de usuario:** escriba el nombre de usuario de su cuenta.
 - **Tipo buzón:** Introduzca el tipo de buzón, POP3 o IMAP4.
 - **Servidor entrante:** introduzca la dirección del servidor de correo entrante.
 - **Servidor de correo saliente:** introduzca la dirección del servidor de correo saliente.
 - **Autenticación SMTP:** elija los ajustes de seguridad para el servidor de correo saliente.
 - **Nombre de cuenta**
- Ahora que la cuenta está definida, aparecerá en la lista de cuentas de la carpeta Email.

Recuperar email

Puede consultar la cuenta para comprobar si hay nuevos correos de manera manual o automática. Consulte **Cambiar los ajustes de email** en la página 45 para comprobarlo de manera automática.

Para comprobarlo manualmente:

1. Toque  y, a continuación, Mensajes.
2. Seleccione **Buzón Mail**.
3. Toque la cuenta que desea utilizar y, a continuación, .
4. Seleccione **Recuperar** y el KF900 se conectará con su cuenta de correo y recuperará los mensajes nuevos.

Cambiar los ajustes de email

Puede adaptar los ajustes de email según sus preferencias.

Para desplazarse por una lista de opciones, toque el último elemento visible y deslice el dedo hacia arriba en la pantalla. La lista se desplazará hacia arriba, para que haya más elementos visibles.

1. Toque  en la pantalla de inactividad y toque **Mensajes**.
 2. Seleccione **Ajustes**.
 3. Toque **E-mail** para poder modificar los siguientes ajustes:
 - **Cantidad por recuperar:** administre sus cuentas de correo.
 - **Permitir correo electrónico de respuest:** permite elegir el envío de mensajes de confirmación de lectura.
 - **Solicitar correo electrónico de respuest:** permite solicitar mensajes de confirmación de lectura.
 - **Intervalo de recuperación:** permite seleccionar la frecuencia con la que el KF900 comprobará si hay nuevos mensajes de email.
 - **Cantidad a recuperar:** permite elegir el número de correos electrónicos que desea recuperar.
 - **Incluir mensaje en Reenviados:** permite elegir si desea incluir el mensaje original en la respuesta.
- **Incluir archivo adjunto:** permite elegir si incluir el archivo adjunto original en cualquier respuesta.
 - **Recuperación auto.en itinerancia:** permite elegir si recuperar sus mensajes de manera automática en el extranjero (roaming).
 - **Notificación de nuevo email:** decida si desea ser notificado de nuevos correos electrónicos.
 - **Firma:** permite crear una firma de email y activar dicha función.
 - **Prioridad:** permite elegir el nivel de prioridad de los mensajes de email.

Carpetas de mensajes

Reconocerá la estructura de carpetas usada en su KF900, la cual es muy intuitiva.

- **Entrada:** todos los mensajes recibidos se colocan en la bandeja de entrada. Aquí puede verlos, eliminarlos, etc. Consulte **Administrar mensajes** para obtener información detallada. Puede acceder a este menú desde el **Buzón de Mensajes**.
- **E-mail:** todos los mensajes de email que reciba en KF900 se colocarán en el buzón de correo.
- **Borradores:** le permite crear carpetas para guardar los mensajes.

- **Pendientes:** si no tiene tiempo de terminar de escribir un mensaje, puede guardar lo que lleva hecho hasta ese momento.
- **Enviados:** es una carpeta de almacenamiento temporal mientras los mensajes se envían.
- **Carpetas:** los mensajes que envíe quedarán almacenados en esta carpeta.

Administrar mensajes

Puede emplear la carpeta Recibidos para administrar los mensajes.

Para desplazarse por una lista de opciones, toque el último elemento visible y deslice el dedo hacia arriba en la pantalla. La lista se desplazará hacia arriba, para que haya más elementos visibles.

1. Toque **Mensajes** y, a continuación, **Entrada**. También puede acceder a este menú desde el **Buzón de mensajes**, en la ficha Comunicar.
2. Toque  y, a continuación, seleccione:
 - **Borrar:** permite eliminar los mensajes seleccionados.
 - **Cambiar vista:** puede cambiar el estilo de presentación de los menús.
 - **Crear nuevo:** permite escribir un mensaje nuevo.

- **Mover a mis carpetas:** permite mover el mensaje a Mis carpetas.
- **Filtro:** permite ver los mensajes por tipo. Con esta opción los SMS y los MMS se agrupan de forma separada.
- **Borrar todo:** permite eliminar todos los mensajes.

Si aparece el mensaje Sin espacio para mensajes USIM, será necesario eliminar algunos mensajes de la bandeja de entrada.

Si aparece el mensaje No hay espacio para mensajes, puede eliminar mensajes o archivos guardados para liberar espacio.

Usar Emoticonos

Cree plantillas para los mensajes SMS y MMS que envíe con mayor asiduidad. El teléfono ya contiene algunas plantillas, que puede editar si así lo desea.

1. Toque **Mensajes** y, a continuación, **Plantillas**.
2. Elija **Emoticonos de texto** o **Editar multimedia**. A continuación, toque  para **Añadir nueva**, **Borrar** o **Borrar todo** las plantillas.

Usar emoticonos

Alegre sus mensajes con emoticonos. El teléfono ya contiene algunos de los emoticonos más populares.

1. Seleccione **Mensajes** y, a continuación, **Emoticonos**.
2. Toque  para **Añadir nuevo, Eliminar** o **Eliminar todos** los emoticonos.

Cambiar los ajustes de mensajes de texto

Los ajustes de mensajes del KF900 están predefinidos, de modo que desde el principio se pueden enviar mensajes. Puede adaptar los ajustes según sus preferencias.

Para desplazarse por una lista de opciones, toque el último elemento visible y deslice el dedo hacia arriba en la pantalla. La lista se desplazará hacia arriba, para que haya más elementos visibles.

Toque **Mensajes** y, a continuación, seleccione **Ajustes** y **Mensaje de texto**. Puede realizar cambios en los siguientes elementos:

- **Centro SMS:** permite introducir los detalles del centro de mensajes.
- **Informe entrega:** permite deslizar el interruptor a la izquierda para comprobar si su mensaje se ha enviado correctamente.

- **Periodo de validez:** permite elegir el periodo de tiempo durante el cual se almacenarán sus mensajes en el centro de mensajes.
- **Tipos mensajes:** permite convertir el texto a **Voz, Fax, X.400** o **E-mail**.
- **Codificación:** permite elegir la codificación de los caracteres. Esto afecta al tamaño del mensaje y por lo tanto al coste de transmisión de datos.
- **Enviar texto largo como:** permite elegir realizar el envío como SMS múltiple o como MMS.

Cambiar los ajustes de MMS

Los ajustes de mensajes del KF900 están predefinidos, de modo que desde el principio se pueden enviar mensajes. Puede adaptar los ajustes según sus preferencias.

Toque **Mensajes**, seleccione **Ajustes** y, a continuación **Mensaje multimedia**. Puede realizar cambios en los siguientes elementos:

- **Recuperación:** permite elegir la **Red doméstica** o la **Red de itinerancia**. Si, a continuación, selecciona Manual, recibirá sólo las notificaciones correspondientes a mensajes MMS, tras lo cual podrá decidir si desea descargarlos completamente.

- **Informe entrega:** permite elegir si se permite y/o solicita un informe de entrega.
- **Leer informe:** permite elegir si se permite y/o envía un mensaje de respuesta de confirmación de lectura.
- **Prioridad:** permite elegir el nivel de prioridad de los MMS.
- **Período de validez:** permite elegir el tiempo que el mensaje permanecerá almacenado en el centro de mensajes.
- **Duración diapositiva:** permite elegir el tiempo que las diapositivas permanecen en la pantalla.
- **Modo de creación:** Seleccione el modo del mensaje.
- **Hora entrega:** permite elegir cuánto tiempo falta para enviar un mensaje.
- **Centro MMS:** permite introducir los detalles del centro de mensajes.

Cambiar otros ajustes

Toque **Mensajes**, seleccione **Ajustes** y, a continuación:

- **Buzón de voz:** toque Añadir nuevo o  para añadir un nuevo servicio de buzón de voz. Póngase en contacto con su operador de red para obtener más información acerca de los servicios que ofrece.
- **Mensaje de servicio:** permite elegir si recibir o bloquear los mensajes de servicio. También puede establecer la seguridad de los mensajes creando listas de remitentes seguros y no seguros.
- **Información de servicio:** permite elegir el estado de recepción, el idioma y otros ajustes.

CÁMARA







Hacer una foto rápida

1. Pulse la tecla  situada en la parte derecha del teléfono.
2. Aparecerá en la pantalla el visor de la cámara.
3. Con el teléfono en posición horizontal, apunte la lente hacia el tema de la fotografía.
4. Pulse ligeramente el botón de captura; aparecerá un cuadro de enfoque en el centro de la pantalla del visor.
5. Coloque el teléfono de modo que pueda ver el tema de la foto en cuadro de enfoque.
6. Cuando el cuadro de enfoque se vuelva verde, significará que la cámara ha enfocado el tema.
7. Pulse por completo el botón de captura.

Después de hacer la foto

La fotografía capturada aparecerá en la pantalla. El nombre de la imagen se encontrará en la parte inferior de la pantalla, así como cinco iconos en el lado derecho.



-  Acceda a la galería de imágenes directamente.
-  Toque el icono anterior para enviar una foto por Mensaje, Email, Bluetooth o postal multimedia.
-  Toque para modificar la imagen utilizando varias herramientas.
-  Toque este icono para configurar la fotografía que acaba de hacer como fondo de pantalla.
-  Toque este icono para borrar la fotografía que acaba de hacer y confírmelo tocando **Sí**. Volverá a aparecer el visor.
-  Toque este icono para hacer otra fotografía inmediatamente. La fotografía realizada anteriormente se guardará.

Conocer el visor

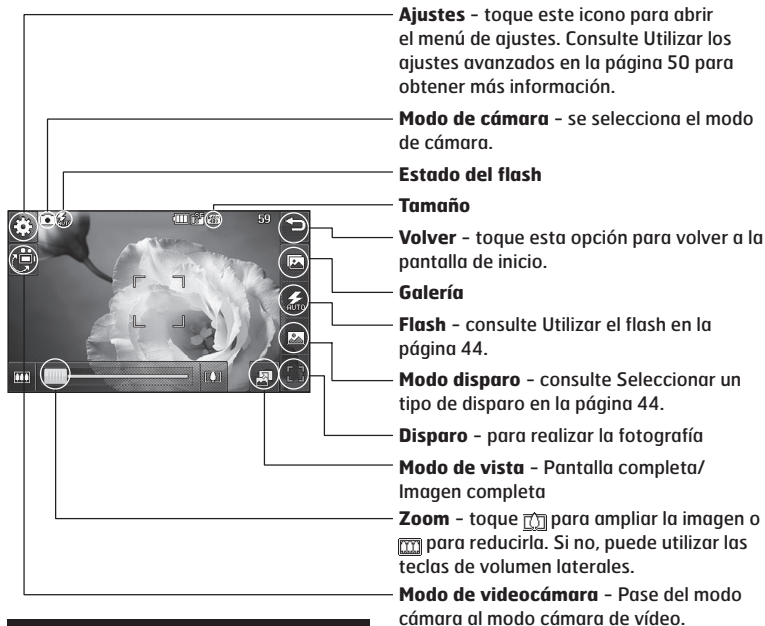

Las opciones de acceso directo desaparecen automáticamente transcurridos unos pocos segundos. Sólo tiene que tocar una vez el centro del visor. Para recuperar las opciones, vuelva a tocar la pantalla.

Utilizar el flash

El flash está establecido en modo automático de forma predeterminada, pero existen otras opciones.

1. Seleccione  en la parte derecha del visor para acceder al submenú del flash.
2. Existen tres opciones de flash:
 - **Auto:** la cámara evaluará la iluminación necesaria para hacer una buena foto y utilizará el flash en caso necesario.
 - **Siempre activado:** El flash siempre estará activado.
 - **Siempre desactivado:** no se utilizará nunca el flash. Esta opción resulta útil para ahorrar energía de la batería.
 - **Con foto:** La cámara parpadeará cuando realice una fotografía.
3. Toque la opción del flash que desea utilizar.
4. Al tocar la opción deseada, el menú de flash se cerrará de manera automática y la cámara estará lista para realizar la fotografía.
5. El icono de estado del flash del visor cambiará en función del modo de flash seleccionado.

Elegir un modo de disparo

1. Toque  para abrir los tipos de disparos disponibles.
2. Puede elegir entre siete opciones:
 - **Disparo normal:** es el tipo de disparo predeterminado; hace fotos de modo normal, tal como se describe en Hacer una foto rápida.
 - **Disparo en ráfaga:** permite hacer nueve disparos automáticamente en una sucesión muy rápida.
 - **Panorama:** este tipo de disparo es perfecto para hacer fotos de un grupo grande de personas o de una vista panorámica.

Realización de un disparo en ráfaga

1. Toque  para abrir los tipos de disparo disponibles y seleccione **Disparo en ráfaga** para elegir el número de disparos.
2. Apunte con el visor y pulse el botón de captura como en una cámara de fotos.
3. Puede guardar uno de los disparos. Seleccione la que desea conservar tocando la miniatura. Toque una vez para ver la miniatura y toque Guardar para guardarla.

Hacer una foto panorámica



Capture la vida tal y como se muestra con una fotografía panorámica. La cámara le permitirá hacer tres fotografías, todas ellas alineadas, y combinarlas en una sola imagen de ángulo ancho.

1. Toque  para abrir los tipos de disparo disponibles y seleccione **Disparo panorámico**.
2. Haga la primera foto normalmente. En el visor aparecerá una versión semitransparente del lado derecho de la imagen.
3. Cuando haga la segunda y la tercera foto, alinee la parte semitransparente de la imagen anterior con la imagen del visor.
4. En la galería de fotos, estas se guardarán como tres imágenes distintas y como una imagen panorámica.

Debido al tamaño de la imagen, la foto panorámica aparecerá ligeramente distorsionada en la vista Galería. Tóquela dos veces para verla correctamente.

Ajustar el contraste

El contraste define la diferencia entre la luz y la oscuridad de una imagen. Una imagen con poco contraste parecerá borrosa, mientras que una con mucho contraste parecerá más nítida.

1. En el visor, toque para abrir todas las opciones de la configuración avanzada.
2. Toque **Exposición**.
3. Deslice el indicador de contraste por la barra hacia  para obtener una imagen borrosa, con menor contraste, o bien, hacia  para obtener una imagen más nítida, con mayor contraste.

Utilizar la configuración avanzada

Desde el visor, toque  para abrir todas las opciones de configuración avanzada.

Ajustes de Vista previa

- **Brillo:** el valor de exposición se refiere a la cantidad de luz para una determinada exposición. Cuando el elemento principal está más oscuro que el fondo, incremente el valor de exposición. Si el elemento es mucho más claro que el fondo, reduzca el valor de exposición.
- **Tamaño:** permite cambiar el tamaño de la fotografía para ahorrar espacio en la memoria, así como seleccionar un valor preconfigurado para tomar fotografías con el tamaño correcto para un contacto. Consulte el apartado **Cambiar**

el tamaño de la imagen de la página 47.

- **Efecto de color:** seleccione un tono de color para aplicarlo a la fotografía que desea hacer. Consulte el apartado **Seleccionar un efecto de color** de la página 47.
- **Balance blancos:** permite elegir entre Auto, Incandescente, Soleado, Fluorescente o Nublado.
- **Macro:** permite realizar disparos más cercanos.
- **Temp.autom.:** permite configurar un retraso que se aplica después de pulsar el botón de captura. Elija entre **Desactivado, 3 segundos, 5 segundos o 10 segundos**. Perfecto para las fotos de grupo en las que también quiere aparecer.
- **ISO:** el valor ISO determina la sensibilidad del sensor de luz de la cámara. Cuanto mayor sea el valor ISO, más sensible será la cámara. Resulta útil en condiciones de oscuridad en las que no se puede utilizar el flash. Elija uno de los valores ISO entre **Auto, 100, 200, ISO 400 o ISO 800**.
- **Calidad:** elija entre **Super fina, Fina o Normal**. Cuanto mayor sea la calidad, más nítidas serán las fotos, pero también aumentará el tamaño de los archivos, lo que significa que podrá almacenar menos fotos en la memoria.

- **Cámara Interna/Externa:** para autorretratos, selecciona la cámara interna del LG KF900.

Otros ajustes

- **Memoria:** permite seleccionar si guardar las fotos en la memoria del teléfono o en la memoria externa.
- **Estabilización de imagen:** permite hacer una foto con estabilidad o sin movimiento de la cámara.
- **Enfoque:** puede estar Activado o Desactivado.
- **Sonido obturador:** permite seleccionar uno de los tres sonidos de obturador.
- **Cuadrícula:** permite elegir entre Desactivado, Cruz simple o Cuadrícula de tres por tres.
- **Reiniciar config.:** permite reiniciar todos los ajustes de la cámara.

Cuando salga de la función de cámara, se restablecerá toda la configuración predeterminada excepto el tamaño y la calidad de imagen. Deberá restablecer la configuración no predeterminada que necesite, por ejemplo el tono de color y el valor de ISO. Compruébela antes de hacer la siguiente foto.

El menú de ajustes aparecerá encima del visor, de modo que cuando cambie los ajustes de color o calidad de imagen pueda ver los cambios en la imagen en modo de vista previa detrás del menú de ajustes.

Cambiar el tamaño de la imagen

Cuanto más píxeles, mayor será el tamaño del archivo, por lo que ocupará más espacio en la memoria. Si desea guardar más fotos, puede cambiar el número de píxeles para que el tamaño de los archivos sea menor.

1. En el visor, toque  en la esquina superior izquierda.
2. Seleccione **Tamaño** en el menú Vista previa.
3. Seleccione un valor de píxeles entre las seis opciones numéricas (**5M: 2560x1920, 3M: 2048x1536, 2M: 1600x1200, 1M: 1280x960, 640x480, 320x240**) o bien elija un valor preconfigurado:



Seleccionar un efecto de color

1. En el visor, toque  en la esquina superior izquierda.
2. Seleccione **Efecto de color** en el menú Vista previa.
3. Hay cinco opciones de tono de color: **Desactivado, Blanco y negro, Negativo o Sepia.**
4. Una vez que haya seleccionado el tono, el menú se cerrará al seleccionar el ícono volver. Todo estará listo para hacer la fotografía.

Se puede cambiar una foto hecha en color a blanco y negro o sepia después de hacerla, pero no es posible cambiar a color una foto hecha en blanco y negro o sepia.

VIDEOCÁMARA

Hacer un vídeo rápido

1. Toque **Videocámara** en la ficha Entretenimiento.
2. Aparecerá en la pantalla el visor de la videocámara.
3. Con el teléfono en posición horizontal, apunte la lente hacia el tema del vídeo.
4. Pulse el botón de captura una vez para iniciar la grabación.
5. Aparecerá **Rec** en la parte superior del visor y un contador en la parte inferior en el que se mostrará la duración del vídeo.
6. Para poner el vídeo en pausa, toque  para reanudarlo, seleccione .
7. Toque  en la pantalla o pulse el botón de captura otra vez para detener la grabación.

Una vez grabado el vídeo

Aparecerá en la pantalla una imagen fija que representa el vídeo realizado. El nombre del vídeo aparecerá en la parte inferior de la pantalla, así como cinco iconos en el lado derecho.

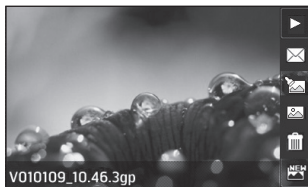

-  Toque este icono para reproducir el vídeo.
-  Toque el icono anterior para enviar el vídeo a través de un mensaje por **E-mail** o **Bluetooth**. Consulte la página 34 para obtener más información sobre cómo enviar un mensaje o la página 87 para **Enviar y recibir archivos mediante Bluetooth**.
-  Toque para modificar un archivo de vídeo.
-  Toque para ver la galería de vídeos guardados.
-  Toque este icono para borrar el vídeo que acaba de realizar y confirme tocando **Sí**. Volverá a aparecer el visor.
-  Toque este icono para hacer otro vídeo inmediatamente. Se guardará el vídeo realizado.

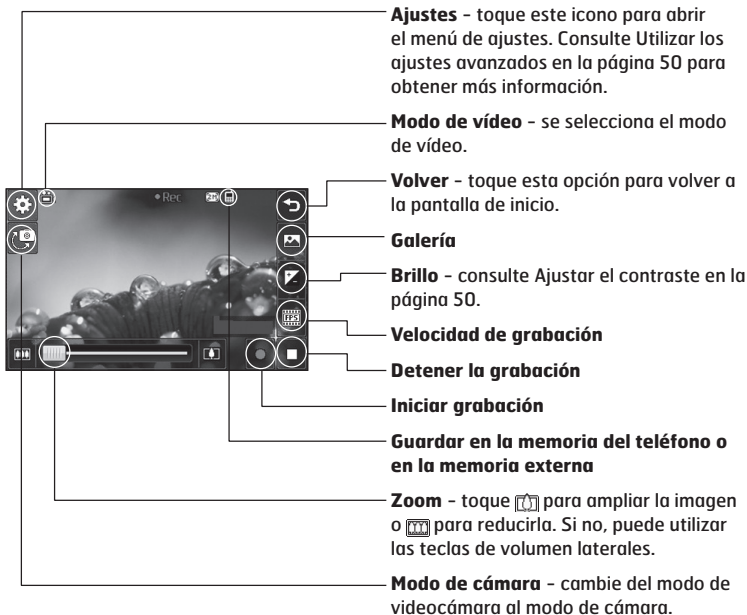

Conocer el visor



Las opciones de acceso directo desaparecen automáticamente transcurridos unos pocos segundos. Sólo tiene que tocar una vez el centro del visor. Para recuperar las opciones, vuelva a tocar la pantalla.

Ajustar el contraste

El contraste define la diferencia entre la luz y la oscuridad de una imagen. Una imagen con poco contraste parecerá borrosa, mientras que una con mucho contraste parecerá más nítida.

1. Toque .
2. Deslice el indicador de contraste por la barra hacia  para obtener una imagen borrosa, con menor contraste, o bien, hacia  para obtener una imagen más nítida, con mayor contraste.

Utilizar la configuración avanzada

En el visor, toque **Ajustes** para abrir todas las opciones de la configuración avanzada.

Ajustes de Vista previa

- **Tamaño del vídeo:** permite cambiar el tamaño del vídeo para ahorrar espacio en la memoria. **Consulte Cambiar el tamaño de la imagen del vídeo** en la página 51.
- **Efecto de color:** permite elegir un tono de color para aplicarlo al vídeo que desea hacer. Consulte el apartado **Seleccionar un efecto de color** de la página 51.
- **Balance blancos:** el balance de blancos garantiza que cualquier blanco que aparezca en sus vídeos será realista. Para que la cámara ajuste correctamente el balance de blancos, puede que

necesite determinar las condiciones de luz. Elija entre **Auto**, **Incandescente**, **Soleado**, **Fluorescente** o **Nublado**.

- **Calidad:** elija entre **Súper fina**, **Fina** y **Normal**. Cuanto mayor sea la calidad, más nítidos serán los vídeos. También aumentará el tamaño de los archivos, lo que significa que podrá almacenar menos vídeos en la memoria del teléfono.
- **Definir hora:** permite configurar un límite de duración para los vídeos. Seleccione **Sin límite** o **MMS** para limitar el tamaño del vídeo y poder enviarlo como MMS.

Si selecciona la duración MMS, intente elegir una calidad de imagen inferior que le permita hacer un vídeo más largo.

- **Cámara interna:** cambie a la cámara interna de su LG KF900 para grabar un vídeo suyo.

Otros ajustes

- **Memoria:** permite seleccionar si guardar las fotos en la memoria del teléfono o en la memoria externa.
- **Voz:** seleccione Silencio para grabar un vídeo sin sonido.
- **Reiniciar config.:** reinicia todos los ajustes de la videocámara.

Cambiar el tamaño de la imagen de vídeo

Cuanto más píxeles, mayor será el tamaño del archivo, por lo que ocupará más espacio en la memoria. Si desea guardar más vídeos en el teléfono, puede cambiar el número de píxeles para que el tamaño de los archivos sea menor.

1. En el visor, toque **Ajustes** en la esquina superior izquierda.
2. Seleccione **Tamaño del vídeo** en el menú Vista previa.
3. Seleccione un valor de píxeles de entre las cinco opciones:
720x480(D1), **640x480(VGA)** - opción de pantalla panorámica de calidad superior.
400x240 (Wide) - esta opción también es de pantalla panorámica, pero con una resolución inferior.
640x480 (VGA) - VGA de tamaño estándar.
320x240 (QVGA) - el tamaño de la imagen es menor, por lo que también lo será el tamaño del archivo. Perfecto para ahorrar espacio en la memoria.
176x144 (QCIF) - el tamaño de la imagen es el más pequeño, por lo que el tamaño del archivo también será el más pequeño.
4. Toque el icono volver para regresar al visor.

Encontrará un software de conversión de formato de vídeo en el CD que acompaña al KF900.

Seleccionar un tono de color



1. En el visor, toque  en la esquina superior izquierda.
2. Seleccione **Efecto de color** en el menú Vista previa.
3. Hay cinco opciones de tono de color: **Desactivado** (color), **Blanco y negro**, **Negativo**, **Sepia**.
4. Toque el tono de color que desee utilizar.

Se puede cambiar un vídeo hecho en color a blanco y negro o sepia después de hacerlo, pero no es posible cambiar a color un vídeo hecho en blanco y negro o sepia.

Puede alterar el tamaño de la imagen, la calidad del vídeo, la duración, el silencio, el balance de blancos, el tono de color y la memoria tocando **Ajustes de la misma manera que con la cámara principal**.

SUS FOTOGRAFÍAS Y VÍDEOS

Ver fotos y vídeos

1. Toque  en la pantalla de vista previa de la cámara.
2. En la pantalla aparecerá la galería.
3. Toque el vídeo o la fotografía para abrirlo a tamaño completo.
4. Los vídeos se empezarán a reproducir automáticamente. Si desea detener momentáneamente la reproducción, toque la pantalla para que aparezcan las opciones y seleccione .

Desplácese a izquierda o derecha para ver otras fotos o vídeos.

Para borrar una foto o un vídeo, ábralo y seleccione . Toque Sí para confirmar.

Utilizar el zoom durante la visualización de una foto

Muovere diagonalmente le dita sull'immagine per zoom in e zoom out.

Ajustar el volumen durante la visualización de un vídeo





Para ajustar el volumen del audio de un vídeo mientras se está reproduciendo, toque la barra de volumen del lado izquierdo de la pantalla.

Ver las fotos como una presentación de diapositivas

El modo de presentación de diapositivas mostrará todas las fotos de la galería de una en una, como una presentación de diapositivas. Los vídeos no se pueden ver como una presentación de diapositivas.

1. Toque la foto con la que desee empezar la presentación de diapositivas para abrirla.
2. Seleccione .
3. Empezará la presentación de diapositivas.

Éstas son las opciones que hay con las diapositivas:

-  Vuelva a tocarlo para reanudar la reproducción..
-  Toque este icono para detener momentáneamente la presentación de diapositivas en una foto determinada.
-  Aleatorio activado/ Aleatorio desactivado
-  Toque para aumentar o reducir la velocidad de la presentación.

Usar foto como Fondo de Pantalla









1. Toque dos veces la foto que desee establecer como fondo de pantalla para abrirla.
2. Toque .
3. La pantalla pasará al modo de retrato. Puede cambiar el tamaño de la foto.
4. Cuando esté satisfecho con la foto toque **Fijar**.

Editar las fotos

Hay muchas cosas interesantes que puede hacer con las fotografías para modificarlas, mejorarlas o animarlas un poco.



1. Abra la foto que desee editar y toque  para que aparezcan las opciones.

2. Toque los iconos para adaptar la foto:
 -  Permite recortar la foto. Seleccione un recorte cuadrado o circular y desplace el dedo por la pantalla para seleccionar el área.
 -  Permite dibujar sobre la foto a mano alzada y seleccionar el grosor de la línea a partir de las cuatro opciones así como el color que desea utilizar.
 -  Permite escribir sobre la foto. Consulte **Agregar texto a una foto** en la página 54.
 -  Permite decorar la foto con sellos. Seleccione uno de los sellos disponibles y toque la foto en el lugar en el que desee el sello.
 -  Permite cambiar el color de un sello, de una línea o del texto. Seleccione el color antes de dibujar, escribir o aplicar el sello a la foto.
 -  Toque este icono para volver a la galería.
 -  Permite guardar los cambios realizados en las fotos. Seleccione si desea guardar los cambios en el **Archivo original** o en un **Nuevo archivo**. Si selecciona **Nuevo archivo**, escriba un nombre de archivo.
 -  Permite deshacer la última edición o **Efecto** aplicado a la foto.
 -  Añada un efecto a una fotografía gracias a distintas herramientas.



 Toque esta opción para abrir otras opciones de efectos, incluido **Rotar**. También existen otras opciones de edición avanzadas. Consulte **Transformación de una foto, Agregar un acento de color a una foto y Alternar los colores de una foto** en la página 56.

 Consulte **Agregar un efecto a una foto** en la página 54.

Agregar texto a una foto

1. En la pantalla de edición, toque **T**.
2. Seleccione **Firma** para agregar un texto sin marco o seleccione alguna de las formas de bocadillo y toque **Aceptar**.
3. Escriba el texto con el teclado y toque **Aceptar**.
4. Para mover el texto, tóquelo y desplácelo al lugar deseado.

Agregar un efecto a una foto

1. En la pantalla de edición, toque .
2. Seleccione una de las dieciocho opciones para aplicarla a la fotografía. Seleccione el icono **Aceptar** para aplicar los cambios o  para cancelarlos.
 - **Embellecedor de rostro:** permite detectar una cara en una imagen para realzarla de manera automática.
 - **Efecto túnel:** cambia el efecto para que parezca que se ha capturado la imagen en un túnel.
 - **Negativo en color:** efecto negativo en color.
 - **Blanco y negro:** efecto blanco y negro.
 - **Sepia:** efecto sepia.
 - **Difuminado:** permite aplicar un efecto difuminado.
 - **Nitidez:** desplace el marcador por la barra para cambiar la nitidez del enfoque de la foto.
 - **Efecto mosaico:** toque esta opción para aplicar un efecto pixelado y difuminado a la foto.
 - **Pintura al óleo:** efecto de pintura al óleo.
 - **Esbozo:** permite aplicar un efecto de esbozo a la foto.
 - **Relieve:** efecto de relieve.
 - **Solarizar:** permite cambiar el efecto de exposición a la luz.
 - **Vivo:** efecto de claridad y brillo.

- **Luz de luna:** permite cambiar la luz para que se asemeje a la luz de luna.
 - **Antiguo:** efecto de fotografía antigua.
 - **Resplandor:** efecto de haz de luz.
 - **Dibujos animados:** efecto de dibujos animados.
 - **Acuarela:** ajusta la pintura de acuarela.
- 3.** Para deshacer un efecto, sólo tiene que tocar **Deshacer**.

Puede agregar más de un efecto a la foto.

Cambio del tamaño de la fotografía

- 1.** En la pantalla de edición, toque  .
- 2.** Seleccione **Cambiar tamaño**.
- 3.** Toque el tamaño que desea para cambiar el tamaño de la foto.

Transformar una foto



La opción de transformación de una foto es perfecta para cambiar la expresión facial de los amigos o simplemente para distorsionar una foto con el fin de conseguir un efecto artístico.

- 1.** En la pantalla de edición, toque  .
- 2.** Seleccione **Transformación** y aparecerán cuatro cruces en la foto.
- 3.** Desplace las cruces por la foto para colocarlas en las zonas que desee transformar. Por ejemplo, si desea transformar una cara, coloque una cruz en el borde exterior de cada ojo y otra a cada lado de los labios.
- 4.** Seleccione una cara que represente la transformación que desea de la foto.
- 5.** Seleccione **Guardar** para guardar los cambios.



Agregar un acento de color a una foto

1. En la pantalla de edición, toque .
2. Seleccione **Acento de color**.
3. Seleccione una parte de la foto.
Aparecerá una línea trazada alrededor del área en todo lo que sea del mismo color o de uno parecido.
Por ejemplo, alrededor del pelo o la camiseta.
4. Toque **Aceptar**.
5. Se aplicará el color seleccionado a la parte de la foto seleccionada para la alternancia de color.
6. Modifique la intensidad del acento desplazando el marcador por la barra de intensidad.
7. Seleccione **Guardar** para conservar los cambios.

Alternar los colores de una foto

1. En la pantalla de edición, toque .
2. Seleccione **Alternancia de color**.
3. Seleccione una parte de la foto.
Aparecerá una línea trazada alrededor del área en todo lo que sea del mismo color o de uno parecido.
Por ejemplo, alrededor del pelo o la camiseta.
4. Toque  y seleccione un color.
5. Pulse **OK**.
6. Se aplicará el color seleccionado a la parte de la foto seleccionada para la alternancia de color.
7. Seleccione **Guardar** para conservar los cambios.

Ver los vídeos en un televisor

Conecte el KF900 al televisor con el cable de salida de TV. Abra el vídeo que desea ver en el televisor, pulse  y seleccione .

El cable de salida de TV se vende por separado.





Todos los formatos son compatibles con la visualización en televisor, excepto 320x240 y 176x144.

Editar los vídeos

Las funciones de edición están disponibles para todos los tipos de vídeo excepto 640x384 y 640x480.

No grabe en estos formatos si va a editar el vídeo.

Recortar la duración del vídeo

1. Abra el vídeo que desee editar, seleccione **||** y toque la pantalla para que aparezcan las opciones.
2. Seleccione  y, a continuación, elija **Recortar**.
3. Toque  y marque los nuevos puntos de inicio y fin con .
4. Toque **Vista** previa para comprobar si está satisfecho con el nuevo corte.
5. Toque **Guardar** o toque  para volver a la galería y descartar los cambios.





Fusionar dos vídeos

1. Abra el vídeo que desee editar, seleccione **||** y toque la pantalla para que aparezcan las opciones.
2. Seleccione  y elija **Fusión de vídeo**.
3. Se abrirá la carpeta Mis vídeos. Seleccione el vídeo que desea fusionar y toque **Seleccionar**.
4. Toque la foto y desplácela para fusionarla al final o al principio del vídeo.
5. Toque **Efectos** para elegir cómo fusionar los vídeos: **Ninguno**, **Apagado**, **Panorám.**, **Oval**, **Revelar**, **Tapar**, **Tablr. Revis.**, **Fundir**, **Dividido** o **Forma diamante**.
6. Pulse **Guardar** y, a continuación, **Sí** para guardar el nuevo vídeo fusionado. Seleccione si desea guardar las modificaciones en el archivo original o como archivo nuevo.
7. Repita estos pasos para fusionar otros vídeos.

Agrupar una foto con un vídeo

1. Abra el vídeo que desee editar, seleccione  y toque la pantalla para que aparezcan las opciones.
2. Seleccione  y elija **Fusión de imagen**.
3. Se abrirá la carpeta Mis vídeos. Seleccione el vídeo que desea fusionar y toque **Seleccionar**.
4. Toque la foto y desplácela para fusionarla al final o al principio del vídeo.
5. Toque **Efectos** para elegir cómo fusionar los vídeos: **Ninguno**, **Apagado**, **Panorám.**, **Oval**, **Revelar**, **Tapar**, **Tablr. Revis.**, **Fundir**, **Dividido** o **Forma diamante**.
6. Pulse **Guardar** y, a continuación, **Sí** para guardar el nuevo vídeo fusionado. Seleccione si desea guardar las modificaciones en el archivo original o como archivo nuevo.
7. Repita estos pasos para fusionar otros vídeos.





Agrupar texto a un vídeo

1. Abra el vídeo que desee editar, seleccione  y toque la pantalla para que aparezcan las opciones.
2. Seleccione  y elija **Superposición de texto**.
3. Escriba el texto con el teclado y seleccione **Aceptar**.
4. Toque  y marque mediante  cuándo desea que aparezca el texto.
5. Toque el área de la pantalla en la que desea que aparezca el texto.
6. Toque  para marcar cuándo desea que desaparezca el texto.
7. Toque **Vista** previa para comprobar que está satisfecho con la superposición de texto.
8. Toque **Guardar** y, a continuación, **Sí**. Seleccione si desea guardar las modificaciones en el archivo original o como un archivo nuevo.
9. Repita estos pasos para agregar más texto.

Superponer una foto

1. Abra el vídeo que desee editar, seleccione  y toque la pantalla para que aparezcan las opciones.
2. Seleccione  y elija Superposición de imagen.
3. Se abrirá la carpeta Mis imágenes. Seleccione la foto a la que desea superponer el vídeo y toque **Seleccionar**.
4. Toque  y marque mediante  cuándo desea que aparezca la foto.
5. Toque el área de la pantalla en la que desea que aparezca la foto. Si la foto es demasiado grande, se superpondrá a toda la pantalla, no sólo al área seleccionada.
6. Toque  para marcar cuándo desea que desaparezca la foto.
7. Toque **Vista** previa para comprobar que está satisfecho con la superposición de foto.
8. Toque **Guardar** y seguidamente **Aceptar**. Seleccione si desea guardar las modificaciones en el archivo original o como un archivo nuevo.
9. Repita estos pasos para agregar más fotos.

Añadir una grabación de voz

1. Abra el vídeo que desee editar, seleccione  y toque la pantalla para que aparezcan las opciones.
2. Seleccione  y elija **Grabación de voz**.
3. La calidad del archivo de audio original se verá afectada al añadir una grabación de voz. Toque **Sí** para continuar.
4. Toque  para ver el vídeo. Cuando llegue a la parte en la que desee grabar la voz, pulse .
5. Pulse  para detener la grabación y la reproducción.
6. Toque **Vista** previa para comprobar que está satisfecho con la grabación de voz.
7. Toque **Guardar** y, a continuación, **Sí** para guardar los cambios. Seleccione si desea guardar las modificaciones en el archivo original o como archivo nuevo.
8. Repita estos pasos para agregar más grabaciones de voz al vídeo.

Agregar una banda sonora al vídeo

1. Abra el vídeo que desee editar, seleccione **||** y toque la pantalla para que aparezcan las opciones.
2. Seleccione  y elija **Doblaje de audio**.
3. Se abrirá la carpeta Mis sonidos. Elija la pista que desea añadir al vídeo y toque **Seleccionar**.
4. Se borrará el audio original del vídeo. Toque **Sí** para continuar.
5. Si el audio es más corto que el vídeo, seleccione si desea reproducirlo **Una vez** o **Repetir**.
6. Seleccione si desea guardar las modificaciones en el archivo original o como un archivo nuevo.

Cambiar la velocidad del vídeo



1. Abra el vídeo que desee editar, seleccione **||** y toque la pantalla para que aparezcan las opciones.
2. Seleccione  y elija **Escala temporal**.
3. Seleccione una de las cuatro opciones de velocidad: **x4**, **x2**, **x1/4**, **x1/2**.
4. Seleccione si desea guardar las modificaciones en el archivo original o como un archivo nuevo.

Agregar un efecto de oscurecimiento

1. Abra el vídeo que desee editar, seleccione **||** y toque la pantalla para que aparezcan las opciones.
2. Seleccione  y elija **Oscurecimiento**.
3. Seleccione si desea guardar las modificaciones en el archivo original o como un archivo nuevo.
4. Ahora el vídeo aparecerá atenuado al inicio y al final.

MULTIMEDIA

Puede almacenar cualquier archivo multimedia en la memoria del teléfono para poder acceder fácilmente a todas las imágenes, sonidos, vídeos y juegos. También puede guardar los archivos en una tarjeta de memoria. La ventaja de utilizar una tarjeta de memoria es que puede liberar espacio en la memoria del teléfono.

Para acceder al menú Multimedia, toque  y, a continuación,  **Ocio**. Toque **Mis archivos** para abrir una lista de carpetas en las que se almacenan todos los archivos multimedia.

Descarga de imágenes

Mis imágenes contiene una lista de imágenes que incluyen las predeterminadas precargadas en el teléfono, las descargadas por el usuario y las realizadas con la cámara del teléfono.

Menús de opciones de Mis imágenes



Las opciones disponibles en **Mis imágenes** dependen del tipo de imagen que se seleccione. Para las imágenes hechas con la cámara del teléfono estarán disponibles todas las opciones, pero para las imágenes predeterminadas sólo estarán disponibles las opciones **Usar como, Imprimir, Ordenar por y Administrador de memoria**.

Si está mirando una foto, coloque el teléfono en posición horizontal para que aparezcan más opciones en la parte derecha de la pantalla. Elija entre Enviar, Presentación, Galería, Editar o Eliminar.

- **Enviar:** envía la imagen a un amigo.
- **Mover:** desplaza una imagen de la memoria del teléfono a una tarjeta de memoria o viceversa.
- **Copiar:** copia una imagen de la memoria del teléfono a una tarjeta de memoria o viceversa.
- **Borrar:** permite eliminar una imagen.
- **Renombrar:** renombra una imagen.
- **Imprimir:** permite imprimir la imagen seleccionada mediante una impresora compatible con Bluetooth.
- **Crear nueva carpeta:** permite crear una nueva carpeta dentro de la carpeta Mis imágenes.



- **Modo diapositivas:** permite crear una presentación de diapositivas con las imágenes seleccionadas.
- **Ver cuadrícula/Ver lista:** permite pasar de Ver cuadrícula a Ver lista o viceversa.
- **Detalles:** permite ver la información de cada carpeta.
- **Info. memoria:** permite consultar el estado de la memoria.
- **Borrar todo:** para eliminar todas las imágenes.

Enviar una fotografía

1. Toque  y  **Ocio**.
2. Toque **Mis archivos** y, a continuación, **Mis imágenes**.
3. Toque **Enviar** y seleccione **Mensaje**, **E-mail** o **Bluetooth**.
4. Si selecciona **Mensaje** o **Email**, la fotografía se adjuntará al mensaje, que podrá escribirse y enviarse normalmente. Si selecciona **Bluetooth**, se le pedirá que active **Bluetooth** y el teléfono buscará un dispositivo al que enviar la imagen.



Utilizar una imagen

Puede seleccionar las imágenes que desee utilizar como papeles tapiz y salvapantallas, o incluso para identificar a un contacto.



1. Toque  y  **Ocio**.
2. Toque **Mis archivos** y, a continuación, **Mis imágenes**.
3. Seleccione una imagen y toque  .
4. Toque **Usar como** y elija una de las opciones:
 - **Fondo pantallas:** permite establecer un fondo de pantalla para la pantalla de inactividad.
 - **Imagen de contactos:** permite asignar una imagen a una persona determinada de la lista de contactos para que aparezca cuando esa persona le llame.

Marcar imágenes

Se puede ajustar una foto con luz baja sin que pierda calidad.

1. Toque  y  **Ocio**.
2. Toque **Mis archivos** y, a continuación, **Mis imágenes**.



Imprimir una imagen

1. Toque  y  **Ocio**.
2. Toque **Mis cosas** y, a continuación, **Imágenes**.
3. Seleccione una imagen y toque .
4. Toque **Imprimir** y, a continuación, elija **Bluetooth** o **PictBridge**.

Puede imprimir por Bluetooth o conectándose a una impresora PictBridge.



Mover o copiar una imagen

Puede mover o copiar una imagen de la memoria del teléfono a la tarjeta de memoria o viceversa. Esta función es útil para liberar espacio en una de las dos memorias o para evitar que se pierdan las imágenes.

1. Toque  y  **Ocio**.
2. Toque **Mis archivos** y, a continuación, **Mis imágenes**.
3. Seleccione una imagen y toque .
4. Seleccione **Mover** o **Copiar**.



Crear una presentación de diapositivas

Si desea ver o explorar todas las imágenes del teléfono, puede crear una presentación de diapositivas para no tener que abrir y cerrar cada una de las imágenes.

1. Toque  y  **Ocio**.
2. Toque **Mis cosas** y, a continuación, **Imágenes**.
3. Toque  y, a continuación, **Modo diapositivas**.

Comprobar el estado de la memoria

Puede comprobar cuánto espacio de memoria ha utilizado y cuánto queda.



1. Toque  y  **Ocio**.
2. Toque **Mis cosas** y, a continuación, **Imágenes**.
3. Toque  y, a continuación, **Info. memoria**.
4. Seleccione **Teléfono** o **Tarjeta de memoria**.

Si no tiene insertada una tarjeta de memoria, no podrá seleccionar Memoria externa.

Sonidos

La carpeta **Mis sonidos** contiene Sonidos descargados, **Sonidos predeterminados** y **Grabaciones de voz**. Desde aquí puede administrar, enviar o establecer sonidos como tonos de llamada.



Utilizar un sonido

1. Toque  y  **Ocio**.
2. Toque **Mis cosas** y, a continuación, **Sonidos**.
3. Seleccione **Sonidos por defecto o Grabadora de voz**.
4. Seleccione un sonido y comenzará a reproducirse.
5. Toque  y seleccione **Usar como**.
6. Seleccionar entre **Tono llamada, Tono mensaje, Iniciar, Apagar**.

Videos

En la carpeta **Mis videos** se muestra la lista de los videos descargados y los grabados con el teléfono.

Ver un video

1. Toque  y  **Ocio**.
2. Toque **Mis cosas** y, a continuación, **Videos**.
3. Seleccione el video que desea reproducir.

Utilizar opciones con un video en pausa

Toque  durante el modo de pausa y seleccione entre:

- **Enviar:** permite enviar el video en un mensaje, email o Bluetooth.
- **Eliminar:** permite borrar el video.
- **Editar:** permite editar el nombre del archivo.
- **TV out:** le permite ver el video en la televisión mediante un cable.
- **Info. archivo:** permite consultar el Nombre, Tamaño, Fecha, Tipo, Duración y Protección.

El cable de salida de TV se vende por separado.

Enviar un videoclip

1. Select a video and touch  .
2. Toque **Enviar** y seleccione **Mensaje**, **Email** o **Bluetooth**.
3. Si selecciona **Mensaje** o **Email**, se adjuntará el videoclip al mensaje y podrá escribirlo y enviarlo normalmente. Si selecciona **Bluetooth**, se le pedirá que active Bluetooth y el teléfono buscará un dispositivo al que enviar el vídeo.

Utilizar el menú de opciones de vídeo

En la carpeta **Mis vídeos**, puede seleccionar entre las opciones siguientes:

- **Enviar**: permite enviar un vídeo a un amigo.
- **Mover**: permite mover un clip de vídeo de la memoria del teléfono a una tarjeta de memoria o viceversa.
- **Copiar**: permite copiar un clip de vídeo de la memoria del teléfono a una tarjeta de memoria o viceversa.
- **Borrar**: permite eliminar un vídeo.
- **Renombrar**: permite renombrar el vídeo.
- **Crear nueva carpeta**: permite crear una nueva carpeta dentro de la carpeta Mis vídeos.
- **Ordenar por**: permite ordenar los vídeos por Fecha, Tipo o Nombre.
- **Ver lista/Ver cuadrícula**: permite ver el menú por tipo de lista o tipo de



cuadrícula.

- **Detalles**: permite ver la información de cada carpeta.
- **Info. memoria**: muestra el estado de la memoria.
- **Borrar todo**: permite eliminar todos los vídeos.

Juegos y aplicaciones

Puede descargar nuevos juegos y aplicaciones en su teléfono para entretenerse en sus momentos de su ocio.

Jugar a un juego

1. Toque  y  **Ocio**.
2. Toque **Juegos y aplicaciones**.
3. Toque **Mis juegos y aplicaciones**.
4. Toque la carpeta Juegos o Aplicaciones.
5. Seleccione y toque el juego que desea iniciar.

Uso del menú de opciones

En las carpetas **Juegos y Aplicaciones**, dispone de las opciones siguientes:

- **Crear nueva carpeta**: permite crear una carpeta con **Juegos** o **Aplicaciones**.
- **Ordenar por**: permite ordenar los juegos y aplicaciones por **Fecha**, **Tamaño** o **Nombre**.
- **Memoria**: para mostrar el estado de memoria del terminal o de la memoria externa.



Instalación de un juego y aplicación Java

1. Toque  y  **Ocio**.
2. Toque **Mis cosas** y, a continuación, **Otros** o **Tarjeta de memoria**. Si inserta una tarjeta de memoria nueva, podrá seleccionar el menú **Tarjeta de memoria**.
3. Seleccione el archivo (*.jad o *.jar) que desea instalar y toque **Instalar**.

Contenidos Flash

La carpeta Contenidos Flash contiene todos los archivos por defecto y los archivos SWF descargados.

Visualizar un archivo SWF

1. Toque  y  **Ocio**.
2. Toque **Mis archivos** y, a continuación, **Contenidos flash**.
3. Seleccione el archivo que desea ver.

Uso de las opciones para ver archivos SWF

Toque  y seleccione una de las opciones siguientes:

- **Abrir/Pausa:** para reproducir o poner en pausa el archivo flash.
- **Tema de la pantalla principal:** permite configurar el archivo como salvapantallas.
- **Enviar:** permite enviar el archivo como **MMS**, **Email** o por Bluetooth.
- **Silencio:** permite desactivar el sonido.

- **Info. Archivo:** permite ver los detalles de Nombre, Tamaño, Fecha, Hora, Tipo y Protección del archivo.
- **Borrar:** para eliminar el archivo seleccionado.

Documentos



Puede ver todos los archivos de documentos en la sección Documentos de Mis archivos. Desde aquí puede ver archivos de Excel, PowerPoint, Word, Texto y PDF.

Transferir un archivo al teléfono

Bluetooth es probablemente la forma más fácil de transferir un archivo del ordenador al teléfono. También puede utilizar LG PC Suite a través del cable de sincronización. Para transferir un archivo con Bluetooth:

1. Asegúrese de que el teléfono y el ordenador tengan Bluetooth activado y de que estén cerca el uno del otro.
2. Utilice el ordenador para enviar el archivo vía Bluetooth.
3. Una vez enviado el archivo, deberá aceptarlo en el teléfono tocando **Sí**.
4. El archivo debería aparecer en la carpeta **Documentos** u **Otros**.

Ver un archivo



1. Toque  y  **Ocio**.
2. Toque **Mis archivos** y, a continuación, **Documentos**.
3. Seleccione un documento y toque **Ver**.

Otros





La carpeta **Otros** se utiliza para almacenar archivos que no son imágenes, sonidos, vídeos, juegos ni aplicaciones. Se utiliza del mismo modo que la carpeta **Documentos**. Puede que al transferir archivos del ordenador al teléfono aparezcan en la carpeta **Otros** en lugar de la carpeta **Documentos**.

En tal caso, puede moverlos.

Para mover un archivo desde Otros a Documentos:



1. Toque  y  **Ocio**.
2. Toque **Mis archivos** y, a continuación, **Otros**.
3. Seleccione un archivo y toque .
4. Toque **Mover dos veces**.

Crear una película

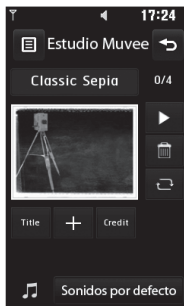
1. Toque  y  **Ocio**.
2. Toque **Estudio Muvee**.
3. Toque  para agregar una imagen. Toque las imágenes que desea incluir y, a continuación, seleccione **Insertar**.
4. Toque la etiqueta **Estilo** para seleccionar **Estilo Muvee**.
5. Toque **Reproducir** para ver lo que ha creado.
6. Toque  y, a continuación, **Ordenar** para crear un orden.
7. Toque  y, a continuación, **Guardar ubicación** para elegir si guardar la película.



Música

El LG KF900 posee un reproductor de música integrado para que pueda escuchar sus canciones favoritas. Para acceder al reproductor de música, toque  ,  **Ocio** y, a continuación, **Música**. Desde aquí puede acceder a varias carpetas:

- **Reproducido:** permite ver todas las canciones que ha reproducido recientemente.
- **Todas las pistas:** contiene todas las canciones del teléfono.
- **Artistas:** permite desplazarse por la colección de música por artista.
- **Álbumes:** permite desplazarse por la colección de música por álbum.
- **Géneros:** permite desplazarse por la colección de música por género.
- **Listas reproducción:** contiene todas las listas de reproducción que ha creado.
- **Pistas aleatorias:** permite reproducir las pistas en un orden aleatorio.







Transferir música al teléfono

La forma más fácil de transferir música al teléfono es con Bluetooth o con el cable de sincronización.

También puede utilizar LG PC Suite; consulte la página 77 para obtener más información. Para transferir un archivo con Bluetooth:

1. Asegúrese de que ambos dispositivos tienen Bluetooth activado y están cerca.
2. Seleccione el archivo de música en el otro dispositivo y envíelo por Bluetooth.
3. Una vez enviado el archivo, deberá aceptarlo en el teléfono tocando **Sí**.
4. El archivo deberá aparecer en **Música > Todas las pistas**.

Reproducir una canción

1. Toque  y  **Ocio**.
2. Toque **Música**, a continuación **Mi música** y **Todas las pistas**.
3. Seleccione la canción que desea reproducir y toque **Reprod.**
4. Toque  para detener la canción.
5. Toque  para pasar a la canción siguiente.
6. Toque  para pasar a la canción anterior.
7. Toque  para volver al menú **Música**.

Para regular el volumen mientras escucha música, toque .

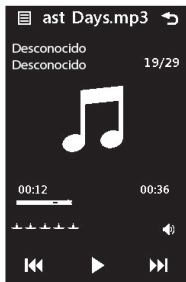



Utilizar las opciones durante la reproducción de música

Toque  y seleccione una de las opciones siguientes:

- **Minimizar:** oculta la pantalla del reproductor de música para que pueda seguir utilizando el teléfono con normalidad.
- **Ir a mi música:** permite ver los archivos de música.
- **Ecualizador:** Adjust the sound preferences
- **Añadir a lista de reproducción**
- **Enviar:** permite enviar la canción a través de un mensaje o por Bluetooth.
- **Usar como:** permite usar la canción como Tono de llamada, Tono de videollamada, Tono de mensaje, Tono de inicio o Tono de apagado.
- **Info. archivo:** permite ver los detalles de Nombre, Tamaño, Fecha, Hora, Tipo, Duración, Protección y Copyright de la canción.

Crear una lista de reproducción

Puede crear sus propias listas de reproducción realizando una selección de canciones de la carpeta **Todas las pistas**.



1. Toque  y  **Ocio**.
2. Toque **Música**, a continuación **Listas reproducción**.
3. Toque **Música**, a continuación **Mi música y Añadir lista**.
4. Aparecerá la carpeta Todas las pistas. Toque todas las canciones que desee incluir en la lista de reproducción; aparecerá una marca de verificación junto a los nombres.
5. Toque **Aceptar**.

Para reproducir una lista de reproducción, selecciónela y toque Reproducir.



Para agregar una segunda lista de reproducción, a continuación, Agregar nueva lista de reproducción.

Editar una lista de reproducción

En ocasiones quizás desee añadir nuevas canciones o eliminar algunas de una lista de reproducción. En tal caso, puede editar la lista de reproducción.

1. Toque  y  **Ocio**.
2. Toque **Música** y, a continuación, **Listas de reproducción**.
3. Seleccione la lista de reproducción.
4. Toque  y seleccione:
 - **Añadir canciones nuevas:** para agregar canciones a la lista de reproducción. Marque las que desee y toque Aceptar.
 - **Cambiar orden**
 - **Borrar:** permite borrar una canción de la lista de reproducción. Toque **Sí** para confirmar.
 - **Estado de memoria:** permite ver el estado de la memoria.
 - **Borrar todo:** permite eliminar todas las canciones de la lista de reproducción.

Borrar una lista de reproducción

1. Toque  y  **Ocio**.
2. Toque **Música** y, a continuación, **Listas de reproducción**.
3. Toque **||** y, a continuación, **Borrar** o **Borrar todo** para borrar todas las listas de reproducción.

Utilizar la radio



El LG KF900 tiene una función de radio FM para que pueda sintonizar sus emisoras favoritas y escucharlas mientras se desplaza.



Para escuchar la radio, deberá insertar los auriculares. Insértelos en la toma de auriculares (la misma que para el cargador).



Buscar emisoras

Puede sintonizar emisoras en el teléfono buscándolas manual o automáticamente. Se guardarán en números de canal específicos para no tener que volver a sintonizarlas. Puede guardar hasta 50 canales en el teléfono.

Para sintonizar las emisoras automáticamente:

1. Toque  y  **Ocio**.
2. Toque **Radio FM** y, a continuación, .
3. Toque **Exploración automática** y, a continuación, **Sí**. Se asignarán automáticamente las emisoras encontradas a un número de canal del teléfono.



También puede sintonizar una emisora manualmente mediante  y  que aparecen junto a la frecuencia de radio.

Puede buscar otra emisora mediante  y .

Restablecer los canales

1. Toque  y  **Ocio**.
2. Toque **Radio FM** y, a continuación, .
3. Seleccione **Reiniciar** para restablecer el canal seleccionado o bien **Restablecer todo** para restablecer todos los canales. Todos los canales volverán a la frecuencia inicial de 87,5 Mhz.



Escuchar la radio

1. Toque  y  **Ocio**.
2. Toque **Radio FM** y, a continuación, toque el número de canal de la emisora que desea escuchar.

Para mejorar la recepción de la señal, extienda el cable de los auriculares, que funciona como una antena de radio.



ORGANIZADOR

Añadir un evento al calendario

1. Seleccione , en la pantalla de inicio, a continuación toque  **Utilidades** y seleccione **Organiz..**
Select **Calendario**.
2. Select the date you would like to add an event to.
3. Toque  y, a continuación, **Añadir evento**.
4. Toque **Categoría**, y, a continuación, seleccione **Cita**, **Aniversario** o **Cumpleaños**.
Compruebe la fecha e indique la hora en la que desee que empiece el evento.
5. Para citas y aniversarios, indique la fecha y hora en la que finaliza el evento en los dos cuadros inferiores de fecha y hora.
6. Si desea añadir un tema o una nota al evento, toque **Nota**, redáctela y, a continuación, seleccione **Guardar**.
7. Definir **Alarma** y **Repetición**.
8. Seleccione **Guardar** y el evento se guardará en el calendario. Un cursor cuadrado de color marcará los días en los que se han guardado eventos y sonará un timbre a la hora de inicio del evento para que pueda organizar su tiempo.

Puede definir sus vacaciones en el calendario. Toque cada día que estará de vacaciones, de uno en uno, a continuación toque  y seleccione Definir vacaciones. Cada uno de estos días quedará sombreado en rojo.



Cambiar la vista predeterminada del calendario

1. Seleccione , en la pantalla de inicio, a continuación toque  **Utilidades** y seleccione **Organiz..**
Seleccione **Ajustes**.
2. Toque **Calendario** y seleccione **Vista mensual** o **Vista semanal** en el menú **Vista predeterminada**.
3. Defina La semana empieza en para comenzar en un día de la semana.
4. Pulse **Guardar** para confirmar su elección.

Agregar un elemento a la lista de tareas

1. Seleccione , en la pantalla de inicio, a continuación toque **Utilidades** y seleccione **Organiz..**
2. Seleccione **Añadir a Tareas**.
3. Defina la fecha de la tarea, añada notas y seleccione un nivel de prioridad: **Alto**, **Medio** o **Bajo**.
4. Para guardar la tarea, seleccione **Guardar**.

Compartir un elemento de tarea



1. En la pantalla de inactividad, seleccione ,  **Utilidades** y, a continuación, **Organiz..** Seleccionar **Tareas**.
2. Seleccione la tarea que le gustaría compartir y toque .
3. Seleccione **Enviar**. Puede elegir compartir el elemento de tarea por **SMS, MMS, Email o Bluetooth**.

¡SUGERENCIA! Puede realizar copias de seguridad y sincronizar el calendario con su ordenador.



Utilizar el Buscador de fechas

El Buscador de fechas es una herramienta útil que ayuda a calcular la fecha después de transcurrido un determinado número de días. Por ejemplo, 60 días a partir del 10/10/07 será el 09/12/2007.



Esta herramienta es excelente para tener controlados los plazos.

1. Seleccione , en la pantalla de inicio, a continuación toque  **Utilidades** y seleccione **Organiz..**
2. Seleccione **Buscador fechas**.
3. En la ficha **De**, defina la fecha que se requiere.
4. En la ficha **Después**, defina el número de días.
5. La **Fecha límite** se mostrará más abajo.

Definir una alarma

1. Seleccione , en la pantalla de inicio, a continuación toque  **Utilidades** y seleccione **Alarmas**.
2. Toque **Añadir nuevo**.
3. Defina la hora en la que desea que suene la alarma y toque **Definir hora**.
4. Seleccione si desea que la alarma se repita Una vez, Diario, Lun - Vie, Lun - Sáb, Sáb - Dom, Excepto festivos o Elegir día de la semana. Los iconos indican el día de la semana elegido.
5. Seleccionar **Definir tipo de alarma** para seleccionar el tipo de alarma que desea.
6. Toque **Tono de alarma** y elija un sonido disponible en **Mis sonidos o Mi tarjeta de memoria**. Para escuchar los sonidos, toque el sonido en cuestión seguido de .
7. Agregue una nota para la alarma. Toque **Guardar** cuando haya terminado de escribir la nota.
8. Finalmente, puede definir el intervalo de repetición en 5, 10, 20, 30 min., 1 hora o desactivado.
9. Una vez que haya definido la alarma, toque **Guardar**.



Añadir una nota

1. Seleccione , en la pantalla de inicio, a continuación toque  **Utilidades** y seleccione **Notas**.
2. Escriba la nota y, a continuación, seleccione **Guardar**.
3. La nota aparecerá en pantalla la próxima vez que abra la aplicación **Notas**.

Puede editar una nota existente. Seleccione la que desea editar e introduzca los cambios.

Grabadora de voz





Utilice el grabador de voz para grabar notas de voz u otros sonidos.

1. Toque , y  **Utilidades**.
2. Toque **Grabadora**, a continuación  y seleccione una de las opciones siguientes:

• Ajustes

- **Duración:** permite establecer la duración de la grabación. Seleccione **Tamaño del mensaje Sin límite**, **Tamaño MMS** o **1 min**.
 - **Calidad:** permite seleccionar la calidad del sonido. Seleccione **Super fina**, **Fina** o **Normal**.
 - **Memoria en uso:** permite comprobar el estado actual de la memoria.
- **Ir a sonidos:** abre la carpeta Grabaciones de voz en Mis sonidos.

Grabación de sonido o voz

1. Toque  y  **Utilidades**.
2. Toque **Grabador**.
3. Toque  para empezar la grabación.
4. Toque  para finalizar la grabación.
5. Toque  para escuchar la grabación.

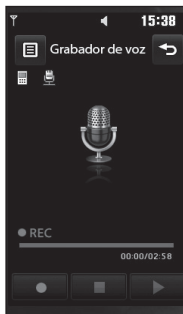



Enviar la grabación de voz



1. Una vez terminada la grabación, toque  .
2. Toque **Enviar** y seleccione **Mensaje**, **Email** o **Bluetooth**. Si selecciona **Mensaje** o **Email**, se agregará la grabación al mensaje y podrá escribirlo y enviarlo normalmente. Si selecciona **Bluetooth**, se le pedirá que active **Bluetooth**.

Una vez finalizada la grabación, toque  y seleccione **Enviar vía...**, **Archivo > Renombrar**, **Eliminar**, **Usar como (para utilizar la grabación como tono de llamada)** o **Ir a Mis sonidos**.



Usar la calculadora

1. Seleccione  , en la pantalla de inicio, a continuación toque  **Utilidades** y seleccione **Extras**.
2. Seleccione **Calculadora**.
3. Toque las teclas numéricas para indicar números.
4. Para cálculos sencillos, toque la función que necesite (+, -, *, /), seguida de =.
5. Para cálculos más complejos, toque  y seleccione **sin**, **cos**, **tan**, **log**, **ln**, **exp**, **deg** o **rad** etc.



Usar la calculadora

1. Seleccione  , en la pantalla de inicio, a continuación toque  **Utilidades** y seleccione **Extras**.
2. Seleccione **Calculadora**.
3. Elija si desea convertir **Moneda**, **Superficie**, **Longitud**, **Peso**, **Temperatura**, **Volumen** o **Velocidad**.
4. En este punto puede seleccionar la unidad e indicar el valor desde el que desea realizar la conversión, seguido de la unidad a la que desea realizar la conversión.
5. El valor correspondiente aparecerá en la pantalla.

Usar el cronómetro

1. En la pantalla de inactividad, seleccione  ,  **Utilidades** y, a continuación, **Extras**.
2. Seleccione **Cronómetro**.
3. Toque **Inicio** para iniciar el temporizador.
4. Toque **Vuelta** si desea grabar el tiempo de una vuelta.
5. Toque **Parar** si desea parar el temporizador.
6. Toque **Cont.** para reiniciar el cronómetro en el momento en el que lo detuvo o toque **Reiniciar** para empezar a cronometrar de nuevo.

Añadir una ciudad al reloj mundial

1. En la pantalla de inactividad, seleccione  **Utilidades** y, a continuación, **Extras**.
2. Seleccione **Reloj mundial**.
3. Toque el icono , seguido de **Añadir ciudad**. Búsqueda de una ciudad.

PC SYNC

Puede sincronizar el PC con el teléfono para asegurarse de que la información y las fechas importantes coinciden, pero también como copia de seguridad para su propia tranquilidad.

Instalar LG PC Suite en el ordenador

1. En la pantalla de inactividad, seleccione  y, a continuación,  **Ajustes**.
2. Seleccione **Conectividad** y, a continuación, **Modo de conexión USB**.
3. Toque **Sincronizar música**.
4. Inserte el CD suministrado en el PC. Haga clic sobre la aplicación LG PC Suite Installer que aparecerá en la pantalla.
5. Seleccione el idioma en el que desee que se ejecute el instalador y haga clic en **OK**.
6. Siga las instrucciones de la pantalla para completar el asistente de LG PC Suite Installer.
7. Una vez completada la instalación, el icono de LG PC Suite aparecerá en el escritorio.

Conectar el teléfono y el PC

1. Conecte el cable USB al teléfono y al PC.
2. Haga doble clic en el icono de **LG PC Suite** del escritorio.
3. Haga clic en **Asistente para conexión** y, a continuación, en **USB**.
4. Haga clic en **Siguiente**, a continuación, en **Siguiente** de nuevo y, por último, en **Finalizar**.
El teléfono y el PC estarán conectados.

Hacer copias de seguridad y restaurar la información del teléfono

1. Conecte el teléfono al PC como se describe anteriormente.
2. Haga clic en el icono de **Copia de seguridad** y seleccione **Copia de seguridad** o **Restaurar**.
3. Marque el contenido del que desea realizar la copia de seguridad o que desea restaurar. Seleccione la ubicación en la que desea almacenar la copia de seguridad de la información o desde la que desea restaurar información. Haga clic en **Aceptar**.
4. Se realizará una copia de seguridad de la información.

Ver los archivos del teléfono en el PC

1. Conecte el teléfono al PC como se describe anteriormente.
2. Haga clic en el icono de **Contenido**.
3. Todos los documentos, contenidos Flash, imágenes, sonidos y vídeos que ha guardado en el teléfono se mostrarán en pantalla, en la carpeta LG Phone.

La visualización de los contenidos del teléfono en el PC le ayudará a organizar los archivos y documentos y a quitar contenido que ya no necesite.

Sincronizar los contactos

1. Conecte el teléfono al PC.
2. Haga clic en el icono de **Contactos**.
3. El PC importará y mostrará todos los contactos guardados en la tarjeta SIM y en el teléfono.
4. Haga clic en **Archivo** y seleccione **Guardar**. En este punto podrá seleccionar dónde desea guardar sus contactos.

Para realizar una copia de seguridad de los contactos guardados en la tarjeta SIM, haga clic en la carpeta de la tarjeta SIM situada en la parte izquierda de la pantalla del PC. Seleccione **Editar** en la parte superior de la pantalla y, a continuación, elija **Seleccionar todo**. Haga clic con el botón derecho del ratón en los contactos y seleccione **Copiar a contacto**. A continuación, haga clic en la carpeta **Teléfono** de la parte izquierda de la pantalla para mostrar todos los números.

Sincronizar los mensajes

1. Conecte el teléfono al PC.
2. Haga clic en el icono de **Mensajes**.
3. Todos los mensajes del PC y del teléfono se mostrarán en carpetas en la pantalla.
4. Use la barra de herramientas que se encuentra en la parte superior de la pantalla para editar y reorganizar los mensajes.

Utilizar el teléfono como dispositivo de almacenamiento masivo

El teléfono sólo se puede usar como dispositivo de almacenamiento masivo si tiene una tarjeta de memoria insertada.

1. Desconecte el teléfono del PC.
2. En la pantalla de inicio, seleccione , y, a continuación, toque **Ajustes**.
3. Seleccione **Conectividad** y, a continuación, Modo de **conexión USB**.

4. Toque **Almacenamiento masivo**.
5. Conecte el teléfono al PC. Aparecerá el mensaje: **Conect. como Almac. Masivo...** en el teléfono, seguido de **Conec. como Modo Almac. Masivo**. No desconectar durante transferen.
6. Todos los archivos del teléfono se almacenarán automáticamente en la unidad de disco duro del PC.

Para iniciar Almacenamiento masivo, el teléfono debe estar desconectado del PC.

almacenamiento masivo realiza copias de seguridad únicamente del contenido guardado en la tarjeta de memoria, no del contenido guardado en la memoria del teléfono. Para transferir el contenido de la memoria del teléfono (por ejemplo, los contactos) deberá realizar la sincronización con PC Sync.

Utilización de iSync

Ejecute el archivo de instalación del complemento iSync compatible tanto con ordenadores Machintosh como PC y conecte el teléfono a través del Bluetooth o del USB. Utilice el programa KF900.pkg que encontrará en el CD.

Para sincronizar el teléfono con el ordenador mediante Bluetooth deberá configurar el modo de asociación entre el ordenador y el teléfono. Si desea realizar la configuración a través de USB,

seleccione el menú **iSync** en el modo de conexión USB.

Registro DivX VOD

Instale el convertor de DivX que se proporciona en el mismo CD que el software PC Sync.

Una vez esté instalado, seleccione DivX en Archivos de programa en el PC y, a continuación, el convertor de DivX seguido de Convertor.

Se abrirá la aplicación del convertor.

Use las flechas de la aplicación para cambiar el formato de conversión a Móvil. Si hace clic con el botón derecho del ratón en el cuadro de la aplicación y selecciona Preferencias, puede cambiar la ubicación donde se guardarán los archivos convertidos.

Cuando esté preparado para convertir los archivos, arrástrelos y colóquelos en la aplicación para un análisis inicial. A continuación, seleccione Conversión para que se inicie el proceso. Cuando finalice el proceso, un mensaje emergente indicará que la conversión se ha completado.



El archivo convertido se puede transferir ahora al teléfono mediante la función Almacenamiento masivo (consulte la página 78 para obtener más información) o Cargar a través del software PC Sync.

LA WEB

Navegador

El **navegador** lleva directamente a su teléfono móvil un mundo rápido y colorido de juegos, música, noticias, deporte, entretenimiento y mucho más. Independientemente de donde esté y de que haga.



Acceder a la Web

1. En la pantalla de inactividad, seleccione ,  **Utilidades** y seleccione **Navegador**.
2. Para acceder directamente a la página de inicio del navegador, seleccione Inicio. También puede seleccionar Ingrese dirección y escribir la dirección URL que desee, seguida de Conectar.

La conexión a este servicio y la descarga de contenido comportan costes adicionales. Compruebe los gastos de transmisión de datos con su proveedor de red.

Agregar favoritos y acceder a ellos

Para disponer de un acceso sencillo y rápido a sus sitios Web preferidos, puede añadir marcadores y guardar páginas Web.

1. En la pantalla de inactividad, seleccione ,  **Utilidades** y seleccione **Navegador**.
2. Seleccione **Favoritos**. Aparecerá una lista de Favoritos en la pantalla.
3. Para agregar un marcador nuevo, toque **Añadir marcador**. Escriba un nombre para el marcador, seguido de la dirección URL.
4. Toque **Guardar**. El favorito aparecerá en la lista de favoritos.
5. Para acceder al favorito, tóquelo y, a continuación, toque conectar. Se conectará al favorito.



Usar el lector RSS

RSS (Really Simple Syndication) es un conjunto de formatos de fuente Web usado para publicar contenidos que se actualizan frecuentemente como, por ejemplo, entradas de blogs, titulares de noticias o podcasts. Un documento RSS, llamado fuente, fuente Web o canal, contiene un resumen de contenido de un sitio Web asociado, o bien, el texto completo. RSS facilita a los usuarios el acceso automático al contenido de sus sitios Web favoritos de una manera sencilla sin tener que acceder a ellos manualmente. El usuario se suscribe a una fuente introduciendo el enlace de esa fuente en el lector, o haciendo clic en el icono de RSS de un navegador para iniciar el proceso de suscripción. Con regularidad, el lector comprueba y descarga las actualizaciones de contenido de las fuentes suscritas por el usuario.



Guardar una página

1. Acceda a la página Web tal como se explica con anterioridad.
2. Toque  y seleccione Guardar esta página.
3. Escriba un nombre para la página de forma que pueda reconocerla fácilmente.
4. Toque **Guardar**.

Acceder a una página guardada

1. En la pantalla de inactividad, seleccione  ,  **Utilidades** y seleccione **Navegador**.
2. Seleccione **Páginas guardadas**.
3. Seleccione la página que desea ver y se abrirá.

Ver el historial del navegador

1. En la pantalla de inactividad, seleccione  ,  **Utilidades** y seleccione **Navegador**. Seleccione **Historial**.
2. Se mostrará una lista con los títulos de páginas web a las que ha accedido recientemente. Para acceder a una de estas páginas, seleccione la página en cuestión.

Cambiar los ajustes del navegador Web

1. En la pantalla de inactividad, seleccione



Utilidades y seleccione **Navegador**.

Seleccione **Ajustes**.

2. Puede editar las opciones **Perfiles**, **Apariencia**, **Caché**, **Cookies**, **Seguridad** o **Restablecer ajustes**.
3. Puede activarlos o desactivarlos tocando el icono.

Usar el teléfono como módem

El KF900 puede actuar también como un módem para el PC, proporcionándole acceso a su email y a Internet incluso cuando no pueda conectarse con cables. Puede usar el cable USB o Bluetooth.

Si usa el cable USB:

1. Asegúrese de tener LG PC Suite instalado en el PC.
2. Conecte el KF900 al PC con el cable USB e inicie el software LG PC Suite.
3. Haga clic en **Comunicación** en el PC. A continuación, haga clic en **Configuración** y seleccione **Módem**.
4. Seleccione **Módem USB móvil LG** y seleccione **OK**. Éste aparecerá en la pantalla.
5. Haga clic en **Conectar** y el PC se conectará a través del KF900.

Para obtener más información acerca de la sincronización con LG PC Suite, consulte la página 78.

Si usa Bluetooth:

1. Asegúrese de que Bluetooth esté activado y visible tanto en el PC como en el KF900.
2. Vincule el PC y el KF900 de forma que se necesite una contraseña para establecer la conexión.
3. Use el Asistente para conexión en LG PC Suite para crear una conexión Bluetooth activa.
4. Haga clic en **Comunicación** en el PC. A continuación, haga clic en **Config**.
5. Haga clic en **Módem**.
6. Seleccione **Módem estándar a través de vínculo Bluetooth** y haga clic en **OK**. Éste aparecerá en la pantalla.
7. Haga clic en **Conectar** y el PC se conectará a través del KF900.



Para obtener más información sobre Bluetooth, consulte la página 87.

AJUSTES

En esta carpeta podrá modificar los ajustes para personalizar el modelo KF900.

Para obtener información sobre los ajustes de llamada, consulte la página 28.

Cambiar los ajustes de la pantalla

1. Toque  y, a continuación, seleccione  **Ajustes**.
2. Toque Pantalla y, a continuación, seleccione entre las siguientes opciones:
 - **Fondo pantalla:** permite elegir el tema para la pantalla de inicio.
 - **Menú principal:** el teléfono muestra el menú en modo de inactividad.
 - **Marcación:** permite ajustar el tamaño y color del número.
 - **Fuente:** permite definir el color de la fuente.



Uanto más tiempo esté activa la luz de fondo, más energía de la batería se usará y es posible que deba cargar el teléfono con mayor frecuencia.

- **Luz de fondo:** permite definir la duración de la luz de fondo.
- **Brillo:** permite ajustar el brillo de la pantalla.

- **Tema:** permite cambiar rápidamente todo el aspecto de la pantalla.
 - **Saludo inicial:** permite activar, desactivar o definir un saludo inicial.
3. Toque **Guardar** para guardar los ajustes.

Personalizar sus perfiles



Puede cambiar su perfil con rapidez en la pantalla de inicio. Toque el icono de resumen de estado de la parte superior y, a continuación, toque la barra de perfil. Con el menú de ajustes puede personalizar la configuración de cada perfil.

1. Pulse  y, a continuación, seleccione  **Ajustes**.
2. Toque **Perfiles** y, a continuación, seleccione el perfil que desea editar.
3. Podrá cambiar todos los sonidos y opciones de alerta disponibles en la lista, incluidos el Tono de llamada y videollamada y los ajustes de Volumen y Alertas de mensaje, entre otros.

Cambiar los ajustes del teléfono

Disfrute de la libertad de adaptar el KF900 a sus preferencias.

Para desplazarse por una lista de opciones, toque el último elemento visible y deslice el dedo hacia arriba en la pantalla. La lista se desplazará hacia arriba, para que haya más elementos visibles.

1. Toque  y, a continuación, seleccione  **Ajustes**.
2. Toque **Ajustes del teléfono** y a continuación seleccione las siguientes opciones.
 - **Fecha y Hora:** modifique los valores de fecha y hora o bien elija que la hora se actualice de manera automática cuando viaje o se cambie al horario de verano.
 - **Ahorro de energía:** permite alternar los ajustes de ahorro de energía predeterminados entre Activado, Desactivado o Automático.
 - **Idiomas:** permite cambiar el idioma de la pantalla del KF900.
 - **Bloqueo de teclado automático:** permite bloquear el teclado automáticamente cuando está en pantalla de inicio.
 - **Seguridad:** permite configurar sus ajustes de seguridad, incluyendo los códigos PIN y el bloqueo del teléfono.

- **Memoria:** consulte Usar el Administrador de memoria en la página 119 para obtener más información.
- **Restablecer ajustes:** Permite restablecer todos los ajustes a sus definiciones predeterminadas de fábrica.
- **Información:** Permite ver la información técnica del KF900.



Cambio del ajuste del teclado táctil

Puede cambiar el valor de configuración del teclado táctil. Toque  y, a continuación, seleccione **Ajustes táctiles**.

- **Alerta táctil:** permite cambiar la alerta táctil, por ejemplo, vibración, tono, vibración y tono, sin información.
- **Sonar:** permite cambiar el tono al tocar la pantalla.
- **Volumen de tono:** controla el volumen del tono.
- **Vibración:** permite cambiar el tipo de vibración.
- **Volumen de vibración:** controla la potencia de la vibración.

Cambiar los ajustes de conectividad

El operador de red ya ha configurado los ajustes de conectividad, de modo que puede disfrutar de su nuevo teléfono desde el principio. Si desea cambiar los ajustes, use este menú.

Toque  y, a continuación,  **Ajustes**.

Toque **Conectividad**.

- **Red:** El modelo KF900 se conecta automáticamente a la red preferida. Para cambiar estos ajustes, use este menú.
- **Perfiles de Internet:** establece los perfiles para conectarse a Internet.
- **Punto de acceso:** El operador de red ya ha guardado esta información. Puede agregar nuevos puntos de acceso con este menú.
- **GPRS:** permite definir la conexión de datos empaquetados.
- **USB:** seleccione PC Suite y sincronice el modelo KF900 mediante el software LG PC Suite para copiar archivos desde el teléfono.

Si utiliza la función Sincronizar música con Windows Media Player, seleccione la opción Sincronizar música en este menú. Sincronizar música sólo está disponible para contenido musical. Si desea sincronizar con la memoria externa, puede utilizar “Memoria externa” como Almacenamiento principal. Si desea sincronizar con la memoria interna,

puede utilizar “Memoria interna” como almacenamiento principal.

Seleccione PictBridge para imprimir los datos en el menú Mis cosas. Preguntar siempre significa que el menú siempre ofrecerá una variedad de conexiones USB.



- **Salida de TV:** permite seleccionar PAL o NTSC para conectar el KF900 a un aparato de TV.
- **Streaming:** El operador de red ya ha guardado esta información. Puede editarla si desea hacer cambios.
- **Registro de vídeo a la carta de DivX:** instale el convertor de DivX que se suministra en el mismo CD que el software PC Sync. Una vez esté instalado, seleccione DivX en Archivos de programa en el PC y, a continuación, el convertor de DivX seguido de Convertor.

El cable de salida de TV se vende por separado.

- **ACERCA DE VÍDEO A LA CARTA DE DIVX:** DivX® es un formato de vídeo digital creado por DivX, Inc. Es un dispositivo con certificado DivX para reproducir vídeo en formato DivX.
- **ACERCA DE VÍDEO A LA CARTA DE DIVX:** Este dispositivo con certificado DivX® debe estar registrado con DivX para reproducir contenido de vídeo a la carta de DivX (VOD). Genere primero un código de registro de vídeo a la carta de DivX para el dispositivo y envíelo en el proceso de registro. [Importante: el contenido VOD de DivX está protegido por el sistema DRM (Administración de derechos digitales) de DivX que limita la reproducción a dispositivos con certificado DivX registrado. Si intenta reproducir contenido VOD de DivX no autorizado con el dispositivo, se mostrará el mensaje "Error de autorización" y no podrá reproducir el contenido.] Para obtener más información, consulte www.divx.com/vod.

Utilizar el Administrador de memoria



El KF900 tiene tres memorias disponibles: el teléfono, la tarjeta USIM y una tarjeta de memoria externa (es posible que deba adquirir la tarjeta de memoria por separado). Puede usar el Administrador de memoria para determinar cómo se usa cada memoria y ver cuánto espacio disponible hay.

Toque  seguido de  **Ajustes**. Seleccione **Ajustes del teléfono** y, a continuación, **Administrador de memoria**.

- **Memoria reservada del teléfono:** View the memory available on your KF900 for Pictures, Sounds, Video, Flash, MMS, Email, Java applications and others.
- **Memoria reservada del teléfono:** vea la memoria disponible en el teléfono para SMS, contactos, calendario, lista de tareas, notas, alarmas, historial de llamadas, favoritos y elementos varios.
- **Memoria USIM:** permite ver la cantidad de memoria disponible en la tarjeta USIM.
- **Memoria externa:** permite ver la cantidad de memoria disponible en la tarjeta de memoria externa (es posible que deba adquirirla por separado).
- **Ajuste de almacenamiento principal:** seleccione la ubicación en la que prefiere guardar los elementos.

Consulte la página 17 para obtener información sobre cómo Instalar una tarjeta de memoria.

Utilizar el modo de vuelo

Para activar el modo Vuelo, seleccione  y, a continuación,  **Ajustes**. Toque **Perfiles** y seleccione **modo Vuelo**.

El modo vuelo no le permitirá realizar llamadas, conectarse a Internet, enviar mensajes ni usar Bluetooth.

Enviar y recibir archivos mediante Bluetooth

Bluetooth es una forma excelente de enviar y recibir archivos, ya que no se necesitan cables y la conexión es rápida y sencilla. También puede conectarse a unos auriculares Bluetooth para realizar y recibir llamadas.

Para enviar un archivo:



1. Abra el archivo que desea enviar, que normalmente será un archivo de música, de vídeo o una fotografía.
2. Toque  y seleccione **Enviar**. Seleccione **Bluetooth**.
3. Si ya ha vinculado el dispositivo Bluetooth, el KF900 buscará otros dispositivos Bluetooth de manera automática. El KF900 buscará de manera automática otros dispositivos con Bluetooth activado que se encuentren dentro de su alcance.
4. Seleccione el dispositivo al que desea enviar el archivo y toque **Selec.**
5. El archivo se enviará.

Observe la barra de progreso para asegurarse de que se envía el archivo.

Para recibir un archivo:

1. Para recibir archivos, Bluetooth debe estar **Activado** y **Visible**. Consulte la sección **Cambiar los ajustes de Bluetooth** que se encuentra a continuación para obtener más información.
2. Un mensaje le preguntará si desea aceptar el archivo del remitente. Toque **Sí** para recibir el archivo.
3. Verá dónde se ha guardado el archivo y podrá elegir entre **Ver** el archivo o **Usar como salvapantallas**. Los archivos se guardarán en la carpeta correspondiente en el Álbum multimedia.

Cambiar los ajustes de Bluetooth:

1. Toque  y seleccione  **Ajustes**.
2. Seleccione **Bluetooth** y, a continuación, toque  y elija **Ajustes**. Realice cambios en:
 - **Visib. de disposit:** permite seleccionar entre **Visible**, **Oculto** o **Visible 1 minuto**.
 - **Nombre dispositivo:** permite escribir un nombre para el KF900.
 - **Servicios admitidos:** permite elegir cómo usar Bluetooth en asociación con distintos servicios.

- **Modo SIM remota:** Activado/ Desactivado
- **Mi dirección:** permite ver la dirección del dispositivo Bluetooth.

Vincular el teléfono con otro dispositivo Bluetooth

Si vincula el modelo KF900 con otro dispositivo, podrá configurar una conexión protegida por contraseña. Esto significa que el vínculo es más seguro.

1. Compruebe que Bluetooth esté **Activado y Visible**. Puede cambiar la visibilidad en el menú **Configuración**.
2. Toque **Buscar**.
3. El modelo KF900 buscará otros dispositivos. Cuando se complete la búsqueda, la opción Actualizar aparecerá en la pantalla.
4. Seleccione el dispositivo con el que desea vincularse y escriba la contraseña. A continuación, toque **OK**.
5. El teléfono se conectará con el otro dispositivo, en el que deberá escribir la misma contraseña.
6. La conexión Bluetooth protegida por contraseña está ya preparada.

Utilizar auriculares Bluetooth

1. Compruebe que Bluetooth esté **Activado y Visible**.
2. Siga las instrucciones que se incluían con los auriculares para colocarlos en modo de vínculo y vincular los dispositivos.
3. Toque **Preguntar siempre** o **Permitir sin preguntar** y toque **Sí** para conectarse ahora. El KF900 cambiará automáticamente al perfil Auriculares.

Consulte la página 30 para obtener información adicional sobre el Modo de respuesta BT a fin de poder controlar el método de respuesta a las llamadas cuando los auriculares Bluetooth se encuentren conectados.

WIFI

El gestor inalámbrico le permite administrar las conexiones Wi-Fi de Internet y Bluetooth del dispositivo. Permite que el teléfono se conecte a redes inalámbricas o que acceda a Internet de forma inalámbrica. Wi-Fi es una tecnología inalámbrica más rápida y con un mayor alcance que Bluetooth.

El KF900 admite cifrado WEP, WPA-PSK/2 pero no EAP ni WPS. Si el proveedor del servicio Wi-Fi o el administrador de la red configuran el cifrado WEP por motivos de seguridad de red, deberá rellenar la clave en la ventana emergente. Si el cifrado no se ha configurado, esta ventana emergente no aparecerá. Si no conoce la clave, deberá solicitarla a su proveedor de servicio Wi-Fi o al administrador de la red.

ACCESORIOS

Los siguientes accesorios se suministran con el KF900.

Cargad.



Cable de datos y CD

Para conectar y sincronizar KF900 y el PC.



Batería



Guía del usuario

Para conectar y sincronizar KF900 y el PC.



Auriculares estéreo



- Utilice siempre accesorios LG originales.
- Si no lo hace, la garantía puede quedar invalidada.
- Los accesorios pueden ser diferentes según la región: consulte a nuestro agente o servicio local para obtener más información.

SERVICIOS DE RED

El teléfono inalámbrico descrito en esta guía se puede utilizar en las redes GSM 850, E-GSM 900, DCS 1800, PCS 1900 y W-CDMA.

Algunas de las funciones incluidas en esta guía reciben el nombre de servicios de red. Se trata de servicios especiales que puede acordar con el proveedor de servicios inalámbricos. Antes de que pueda hacer uso de cualquiera de estos servicios de red, deberá suscribirse a los mismos y obtener las instrucciones para su utilización a través de su proveedor de servicios.

DATOS TÉCNICOS

General

Nombre del producto : KF900

Sistema : GSM 850 / E-GSM 900 / DCS 1800 / PCS 1900 / W-CDMA

Temperaturas ambiente

Máx. : +55°C (descargando)

+45°C (cargando)

Mín. : -10°C

RESOLUCIÓN DE PROBLEMAS

En este capítulo se describen algunos problemas que se pueden producir durante el uso del teléfono. Algunos problemas requieren que llame a su proveedor de servicios, pero en la mayoría de los casos, puede corregirlos usted mismo.

Mensaje	Causas posibles	Soluciones posibles
Error de SIM	No hay ninguna tarjeta SIM en el teléfono o es posible que la haya insertado de manera incorrecta.	Asegúrese de que la tarjeta SIM se ha insertado correctamente.
No hay conexión a la red	Señal débilFuera de red GSM	Colóquese cerca de una ventana o un espacio abierto. Compruebe la cobertura del proveedor de servicios.
Los códigos no coinciden	Cuando desee cambiar un código de seguridad, debe confirmar el código nuevo para lo que deberá volver a introducirlo. Los dos códigos que ha introducido no coinciden.	Póngase en contacto con su proveedor de servicios.
No se puede configurar la función	No admitido por el proveedor de servicios o registro necesario	Póngase en contacto con su proveedor de servicios.
Llamadas no disponibles	Error de marcaciónNueva tarjeta SIM / Se alcanzó el límite de gasto	Red nueva no autorizada. Compruebe las nuevas restricciones. Póngase en contacto con el proveedor de servicios o restablezca el límite con PIN 2.
No se puede encender el teléfono	La tecla Activar/Desactivar se ha pulsado muy rápidamenteBatería agotada Contactos de la batería sucios	Pulse la tecla Activar/Desactivar al menos durante dos segundos.Cargue la batería. Compruebe el indicador de carga de la pantalla. Limpie los contactos.

Mensaje	Causas posibles	Soluciones posibles
Error al cargar	Batería totalmente vacía	Cargue la batería.
	Temperatura fuera de intervalo	Asegúrese de que la temperatura ambiente es adecuada, espere un momento y, a continuación, vuelva a cargar.
	Problema de contacto	Compruebe la fuente de alimentación y la conexión del teléfono. Verifique los contactos de la batería y límpielos si fuera necesario.
	Sin alimentación eléctrica	Enchúfelo en otro enchufe o compruebe que hay suministro eléctrico. Si el cargador no se calienta, sustitúyalo. Utilice sólo accesorios de LG originales.
	Cargador defectuoso	Sustituya la batería.
	Cargador erróneo	
	Batería defectuosa	
El teléfono pierde red	La señal es demasiado débil	La conexión a otro proveedor de servicios es automática.
Número no permitido	La función N° marcación fija está activada.	Compruebe los ajustes.

Declaración de conformidad LG Electronics

Datos de fabricante

Nombre

LG Electronics Inc

Dirección

LG Electronics Inc, LG Twin Towers 20,
Yeouido-dong, Yeongdeungpo-gu, Seoul, Korea 150-721

Detalles de producto

Producto

Equipo terminal GSM 850 / E-GSM 900 / DCS 1800 / PCS 1900 / W-CDMA

Modelo

KF900

Compañía

LG

CE 0168 

Detalle de estándares aplicables

R&TTE Directive 1999/5/EC

EN 301 489-01 V1.6.1, EN 301 489-07 v1.3.1, EN 301 489-17 v1.2.1, EN 301 489-24 V1.3.1
EN 301 511 V9.0.2
EN 301 908-1 V3.2.1 EN 301 908-2 V3.2.1
EN 50360/EN 50361:2001
EN 60950-1 : 2001
EN 300 328 V1.7.1

Información adicional

La conformidad con los estándares anteriores ha sido verificada por el siguiente organismo de aprobación (BABT)

BABT, Balfour House, Churchfield Road, Walton-on-Thames, Surrey, KT12 2TD, United Kingdom
Notified Body Identification Number : 0168

Declaración

Declaro bajo nuestra entera responsabilidad que el producto anteriormente mencionado cumple con los estándares y directivas arriba indicados.

Nombre

Fecha

Seung Hyoun, Ji / Director 15. Oct. 2008

LG Electronics Inc, Amsterdam Office
Veluwezoom 15, 1327 AE Almere, The Netherlands
Tel : +31 - 36-547 - 8940, e-mail : seokim @ lge.com

Firma del director

PRADA PHONE BY LG

FRONT VIEW

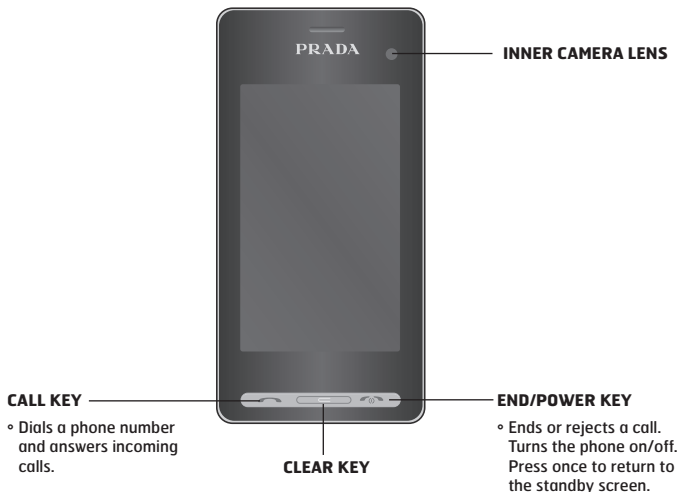

SIDE VIEW

SIDE KEYS

- **When the screen is idle** : volume of key tone.
- **During a call**: volume of the earpiece.

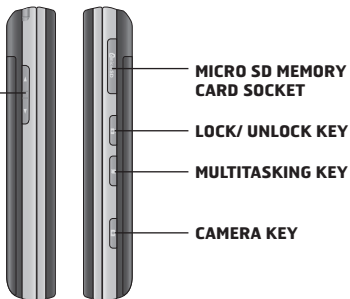

REAR VIEW

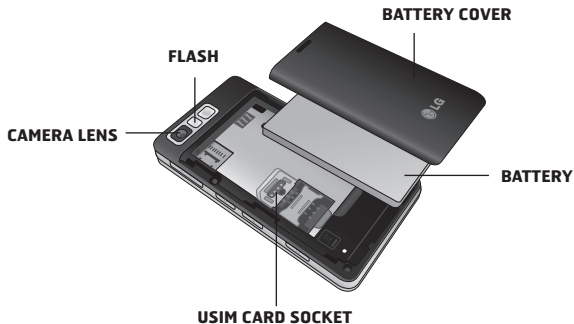

KEYPAD INFORMATION

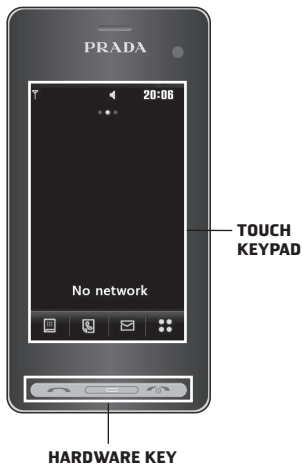

- There's no need to press too hard, the touchscreen is sensitive enough to pick up on a light yet firm touch.
- Use the tip of your finger to touch the option you require. Be careful not to touch any other keys around it.
- When the screen light is off, press the Unlock/Lock key on the right hand side to restore the home screen.
- Don't cover the phone with a case or cover as the touchscreen will not work with any material covering it.

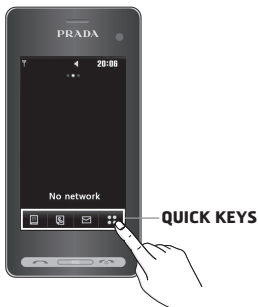

OPEN VIEW

**CLEAR KEY**

- Clears a character with each press. Hold the key down to clear all input.

ENTER KEY

CHANGE THE TEXT MODE
(Capital/ Small)

ALPHA NUMERIC KEYS**SPACE KEY**

- Use to enter space while editing.





SYMBOL KEY

- Enters symbolic character.

DISPLAY INFORMATION

HOME SCREEN



ICON	DESCRIPTION
	Touch to bring up the touch dialing pad to make a call. Input the number as you would using a normal key pad and touch Call or press the  hard key.
	Touch to open your Contacts menu. To search for the number you want to call enter the name of the contact using the touchpad. You can also create new contacts and edit existing ones.
	Touch to access Messaging options menu. From here you can create a new SMS.
	Touch to open the full Top menu which is separated into four sub-menus. Touch each sub-menu's vertical tab to view further options.

INSTALLING THE USIM AND BATTERY

1. Remove the battery cover

Press and hold down the battery release button at the top of the phone and lift off the battery cover.



2. Remove the battery

Hold the top edge of the battery and lift it from the battery compartment using the battery cover.



3. Install the USIM card

Slide the USIM card into the USIM card holder. Make sure that the gold contact area on the card is facing downwards. To remove the USIM card, pull it gently in the opposite direction.



4. Install the battery

Insert the top of the battery first into the top edge of the battery compartment. Ensure that the battery contacts align with the terminals on the phone. Press down the bottom of the battery until it clips into place.



5. REPLACE THE COVER

Place the cover over the battery and slide up into position.

6. Charging your phone

Slide back the cover of the charger socket on the side of your KF900. Insert the charger and plug into a mains electricity socket. Your KF900 will need to be charged until a message reading "Battery full" appears on screen.



MEMORY CARD

Installing a memory card



You can expand the memory space available on your phone using a memory card.

1. Remove the battery cover.
2. Slide the memory card into the slot at the top, until it clicks into place. Make sure that the gold contact area is facing downwards.



Formatting the memory card

Your memory card may already be formatted. If your card isn't already formatted, you will need to do so before you can begin using it.

1. From the standby screen select , then touch  **Setting** and choose **Phone settings**.
2. Touch **Memory manager** then chose **External memory**.
3. Touch **Format** and then confirm your choice.
4. Enter the password, if one is set, and your card will be formatted and ready to use.

CAMERA







Taking a quick photo

1. Press the  key on the right side of the phone.
2. The viewfinder will appear on screen.
3. Holding the phone horizontally, point the lens towards the subject of the photo.
4. Slightly press the capture button, a focus box will appear in the centre of the viewfinder screen.
5. Position the phone so you can see the subject of your photo in the focus box.
6. When the focus box turns green and the tone sounds the camera has focused on your subject.
7. Press the capture button fully.

After you've taken your photo



Your captured photo will appear on screen. The name of the image runs along the bottom of the screen together with five icons down the right side.



-  Go to gallery of pictures directly.
-  Touch to send the photo as a message, e-mail or Bluetooth.
-  Touch to edit the image by using various tools.
-  Touch to set the picture you have taken as Wallpaper.
-  Touch to delete the photo you have just taken and confirm by touching **Yes**. The viewfinder will reappear.
-  Touch to take another photo straightaway. Your current photo will be saved.

VIDEO CAMERA





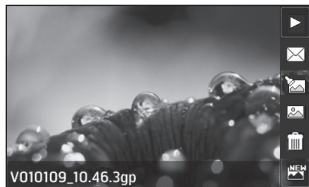

Shooting a quick video

1. Touch **Video camera** in Entertainment tab.
2. The video camera's viewfinder will appear on screen.
3. Holding the phone horizontally, point the lens towards the subject of the video.
4. Press the capture button once to start recording.
5. **REC** will appear at the top of the viewfinder and a timer at the bottom showing the length of your video.
6. To pause the video touch  and resume by selecting .
7. Touch  on screen or press the capture button a second time to stop recording.

After you've shot your video

A still image representing your captured video will appear on screen. The name of the video runs along the bottom of the screen together with five icons down the right side.



-  Touch to play the video.
-  Touch to send the video as **Message, Email** or by **Bluetooth**.
-  Touch to edit video file.
-  Touch to view a gallery of saved videos.
-  Touch to delete the video you have just made and confirm by touching **Yes**. The viewfinder will reappear.
-  Touch to shoot another video straight away. Your current video will be saved.



TARJETA DE GARANTÍA

- 1.-Guarde durante todo el período de garantía esta tarjeta debidamente cumplimentada y sellada por la tienda junto con la factura de compra.
- 2.-Cuando requiera cualquier servicio de reparación deberá mostrar esta tarjeta de garantía.
- 3.-Para cualquier información sobre nuestros productos, nuestra compañía, o si tiene cualquier duda o quiere hacer alguna consulta puede hacerlo a través de nuestras web o nuestra línea de atención al cliente.
- 4.-Lea detenidamente el contenido de esta tarjeta de garantía.

CERTIFICADO DE GARANTIA COMERCIAL (Telefonía)

REQUISITOS PARA LA VALIDEZ DE LA GARANTIA

1. La presente garantía sólo ampara productos oficiales importados por LG ELECTRONICS ESPAÑA, S.A., y para beneficiarse de la misma deberá:
 - 1.1. En el periodo pre-venta (tienda), ésta deberá reflejar modelo del aparato e IMEI del mismo.
 - 1.2. En el periodo de Garantía Comercial (Usuario), será REQUISITO IMPRESCINDIBLE adjuntar junto a la presente Garantía Comercial debidamente cumplimentada y sellada por el establecimiento, el original del ticket o factura de compra con IMEI mecanizado y que identifique el modelo de aparato.
2. Los beneficios de la garantía sólo serán válidos si se utilizan los Servicios Técnicos Autorizados que LG ELECTRONICS ESPAÑA, SA. tiene establecidos en su Red de Asistencia Técnica.
3. El aparato debe ser utilizado de conformidad con las instrucciones que se detallan en su manual.

COBERTURA DE LA GARANTIA

- La garantía se aplica a los modelos de Teléfonos Móviles de marca LG. El periodo de garantía es el siguiente:
 - Dispositivo móvil (terminal): 24 meses
 - Batería y otros consumibles: 6 meses
 - Accesorios: 24 meses
 - Medios o soporte de software (CD –roms, tarjetas de memoria, etc): 90 días
- La aplicación de la garantía comienza a partir de la fecha de adquisición (fecha de factura de compra).

EXCLUSIONES DE LA GARANTIA

- Incumplimiento de cualquiera de los requisitos del punto anterior.
- Todo componente o accesorio interior o exterior del aparato, que no esté especificado e incluido en este certificado de garantía.
- Las puestas en marcha y demostraciones de funcionamiento al usuario, configuración de sistemas.
- El desgaste normal por uso (incluido el de baterías, lentes de cámaras, pantallas, auriculares o manos libres externos).
- Si la avería es producida por incendio, inundación, humedad excesiva, agentes meteorológicos, golpeo, aplastamiento o aplicación de voltaje o energía inadecuada.
- Los daños por el mal trato, incluso los de transportes, que deberán reclamarse en presencia del personal de la Compañía de Transportes, por lo que conviene inspeccionar los paquetes antes de conformar los albaranes de entrega correspondientes.
- Las averías producidas por rotura física, tales como carcassas, plásticos, pinturas, esmaltes, cristales, embellecedores y similares.
- Los productos por mal uso al no atender las instrucciones de funcionamiento y manejo que se adjuntan con cada aparato.
- Por la utilización de accesorios no adecuados en el aparato.
- Los aparatos que no llevan identificado número de IMEI y Nº de Serie o que éstos hayan sido alterados o borrados o no coincidan con el número expresado en el certificado de garantía o factura de compra.
- Si el aparato es reparado o manipulado (tanto software como hardware) por personal no autorizado por LG ELECTRONICS ESPAÑA, SA.
- Los trabajos de mantenimiento propios de cada aparato, cualquiera que sea su periodicidad.
- Cuando la avería la produzca un componente o accesorio interno o externo al aparato no incluido o especificado en este certificado de garantía o los problemas inherentes a la unión de IMEI-Número de Abonado para la activación en la Red.

NOTA IMPORTANTE

- La presente garantía comercial no afecta a los derechos de que dispone el usuario conforme a las previsiones contenidas en el RDL 1/2007 de 16 de Noviembre de 2007 (BOE 287 de 30 de Noviembre de 2007), frente a la garantía por falta de conformidad del vendedor, que son independientes y compatibles con la presente garantía.
- De acuerdo con lo previsto en el Título V, del RDL 1/2007, el usuario tendrá derecho a exigir al vendedor, y/o al productor en los casos determinados en la Ley, la reparación y sustitución del producto, e incluso, en su caso, la rebaja en el precio o la resolución del contrato si ello no fuere desproporcionado.

- El titular de la Garantía Comercial disfrutará de los derechos y coberturas que se contienen en el presente documento, para todo el territorio nacional.
- Para reclamar los derechos y coberturas que se contienen en el presente documento el usuario dispondrá de la vía de comunicación con nuestro número de Atención al Cliente, por escrito dirigido a las Oficinas Centrales o Central de Servicios Técnicos y por la vía de jurisdicción ordinaria.
- Durante el tiempo que dure la reparación, no se abonarán daños y perjuicios por el tiempo que el aparato esté fuera de servicio.
- LG ELECTRONICS ESPAÑA, SA, no se hace responsable de los daños que un aparato pueda causar a elementos externos.

PROTECCIÓN DE DATOS DE CARACTER PERSONAL

- De conformidad con la Ley Orgánica 15/1999, le informamos que los datos personales solicitados, todos ellos obligatorios para la prestación del servicio de Garantía Comercial, serán incorporados a un fichero's debidamente inscrito's en el RGPD cuyo responsable es LG ELECTRONICS ESPAÑA, S.A., con la finalidad de prestarle el servicio, así como para mantenerle informado de productos o servicios similares. Usted podrá ejercer sus derechos de acceso, rectificación, cancelación y oposición dirigiendo un escrito firmado, acompañado de fotocopia de su DNI, a la dirección Europa Empresarial, Edif. Madrid, Ctra. N-VI, Km. 24, Las Rozas (28230 Madrid).

DIRECTORIO DE CONTACTOS LG

902.500.234

Este es nuestro número de atención al cliente para cualquier tipo de consulta, reclamación o para requerir asistencia técnica.

<http://es.lgservice.com>

A través de esta web podrá descargarse manuales, actualizaciones de SW y realizar consultas técnicas por e-mail.

www.lge.es

Esta es nuestra página corporativa donde podrán encontrar información sobre nuestra compañía.

OFICINAS CENTRALES LG ELECTRONICS ESPAÑA S.A.

Complejo Europa Empresarial
Edificio Madrid
Ctra. Nacional VI, Km. 24
(28230) Las Rozas- MADRID
Tel: (+34) 91211.22.22
Fax:(+34) 91211.22.46

CENTRAL DE SERVICIOS TÉCNICOS LG ELECTRONICS ESPAÑA S.A.

Pol. In. El Oliveral Sector 13
Parcela 27 A
(46190) Ribarroja del Turia - VALENCIA
Tel: (+ 34) 902 500. 234
Fax: (+34) 96 305.05.01

DATOS DEL USUARIO Y DEL PRODUCTO

NOMBRE Y APELLIDOS:

DOMICILIO:

C. POSTAL:

POBLACIÓN:

PROVINCIA:

TELÉFONO:

FECHA DE COMPRA:

MODELO:

Nº DE IMEI:

SELLO DEL ESTABLECIMIENTO:

RELLENAR TODOS LOS DATOS POR EL ESTABLECIMIENTO O TIENDA EN EL MOMENTO DE LA COMPRA

