



**MODELO : LAC8900RN /LAC7900RN**

**Lea detenidamente el contenido de esta tarjeta de Garantía.**

ESPAÑOL



## Índice

- 2 Índice
- 3 Notas de seguridad
- 4 [LAC8900RN] Panel frontal / Mando a distancia
- 5 [LAC7900RN] Panel frontal / Mando a distancia
- 6 [LAC8900RN] Acerca del panel de control extraíble
- 7 [LAC7900RN] Acerca del panel de control extraíble
- 8 Instalación
  - Instalación básica
  - Extracción de la unidad receptora existente
  - Instalación ISO-DIN
  - Instalación de la batería
- 9 Conexión
- 10 Funcionamiento básico
  - Silencio
  - Uso del EQ
  - Ajuste del nivel de sonido
  - XDSS+
  - Comprobación del reloj
  - Configuración del reloj
- 11 Escuchar un CD
  - Pausar o reiniciar un CD
  - Buscar una sección dentro de una pista / archivo
  - Pasar a otra pista / archivo
  - Comenzar el barrido
  - Repetir
  - Orden aleatorio
  - 10 / +10 pistas MP3/WMA
  - SUBIR / BAJAR carpeta MP3/WMA
  - Consultar información sobre la música
- 12 Escuchar la radio
  - Memoria de búsqueda automática
  - Guardar y recuperar emisoras de radiodifusión
  - Barrido de emisoras presintonizadas
  - Sintonizar emisoras presintonizadas
  - Escuchar emisiones RDS
  - Conexión de un dispositivo USB
- 13 Conexión de un equipo auxiliar
- 14 Cambio de valores de configuración
- 14-15 Conexión de un aparato Bluetooth
  - Desconexión de un teléfono
  - Responder y finalizar una llamada
  - Rechazar una llamada
  - Hacer una llamada a un número con marcación rápida (preasignado)
  - Aviso de llamada perdida
  - Transferencia de audio
  - Realizar una llamada a partir de la última llamada
  - Emparejado de su unidad y un dispositivo con tecnología inalámbrica Bluetooth
  - Reproducción de archivos MP3
  - Almacenar un número de teléfono de la lista de últimas llamadas
  - Perfiles de información para tecnología inalámbrica Bluetooth
  - Los botones con tecnología inalámbrica Bluetooth
- 16 Ajustes de la configuración (Tecnología inalámbrica Bluetooth)
- 17-18 Lista de compatibilidad con teléfonos (Tecnología inalámbrica Bluetooth)
- 19 Solución de averías
- 20 Especificaciones

 Este producto ha sido fabricado en conformidad con la Directiva 2006/28/CE (ANEXO I, 3.2.9), 72/245/CEE, 99/5/EC y 2006/95/CE.

Representante europeo:  
LG Electronics Service Europe B.V. Veluwezoom 15, 1327 AE  
Almere, Países Bajos (Telf.: +31-036-547-8940).

Esta unidad es compatible con el control remoto de volante.  
Esta función permite la operación enviando la señal del control remoto volante a la unidad.  
Para obtener más información, consulte a su distribuidor.

## Notas de seguridad



### Precaución

**RIESGO DE DESCARGA ELÉCTRICA. NO ABRIR.**



**PRECAUCIÓN: PARA REDUCIR EL RIESGO DE DESCARGA ELÉCTRICA, NO EXTRAIGA LA CUBIERTA (O LA PARTE POSTERIOR). NO HAY PARTES EN EL INTERIOR A LAS QUE EL USUARIO PUEDA DAR SERVICIO. REFIERA EL SERVICIO A PERSONAL CUALIFICADO.**



El rayo con punta de flecha dentro de un triángulo equilátero tiene el propósito de alertar al usuario de la presencia de voltaje peligroso no aislado dentro del confinamiento del producto que puede ser de la magnitud suficiente para constituir un riesgo de descarga eléctrica para las personas.



El signo de exclamación dentro de un triángulo equilátero tiene el propósito de alertar al usuario de la presencia de instrucciones importantes de operación y mantenimiento (servicios) en la documentación que acompaña al aparato.



Conduzca siempre de forma segura. Evite distraerse con el sistema de navegación durante la conducción, y esté siempre al tanto de todas las condiciones de conducción. No modifique las configuraciones o ninguna función. Apártese de la calzada de forma segura y legal antes de iniciar tales acciones.



No utilice el equipo durante muchas horas seguidas o a temperaturas extremadamente bajas o altas. (-10~60°C)



No desmonte la cubierta o el panel posterior de este producto a fin de reducir el riesgo de descargas eléctricas. No existen piezas reparables por el usuario en el interior de esta unidad. Deleque todas las labores de reparación al personal de mantenimiento cualificado.



A fin de reducir el riesgo de descargas eléctricas, no exponga el producto a salpicaduras de agua, lluvia o a la humedad.



Las unidades instaladas en el exterior del vehículo pueden experimentar temperaturas extremadamente altas. Le rogamos que use la unidad en el interior del vehículo únicamente y tras haberla instalado debidamente.



Esta unidad no puede operar con discos de 8 cm (utilice sólo discos de 12 cm).

**PRECAUCIÓN :** Esta unidad utiliza un sistema láser.

Para asegurar el uso correcto del producto, lea cuidadosamente este manual del propietario y guárdelo para futuras referencias. En caso de que la unidad necesite labores de mantenimiento, póngase en contacto con un centro de servicio autorizado (consulte el procedimiento de servicio).

El uso de controles, ajustes o el rendimiento de los procedimientos que no sean los aquí especificados podría resultar en una exposición peligrosa a la radiación.

Para evitar la exposición directa al rayo láser, no intente abrir la carcasa.

Radiación del láser visible al abrirla. **NO MIRE DIRECTAMENTE AL LÁSER.**

CLASS 1 LASER PRODUCT  
KLASSE 1 LASER PRODUKT  
LUOKAN 1 LASER LAITE  
KLASS 1 LASER APPARAT  
CLASSE 1 PRODUIT LASER

### Cómo deshacerse de aparatos eléctricos y electrónicos viejos



1. Si en un producto aparece el símbolo de un contenedor de basura tachado, significa que éste se acoge a la Directiva 2002/96/EC.
2. Todos los aparatos eléctricos o electrónicos se deben desechar separados del servicio municipal de recogida de basura, a través de puntos de recogida designados por el gobierno o las autoridades locales.
3. La correcta recogida y tratamiento de los dispositivos inservibles contribuye a evitar riesgos potenciales para el medio ambiente y la salud pública.
4. Para obtener más información sobre cómo deshacerse de los aparatos eléctricos y electrónicos viejos, póngase en contacto con su ayuntamiento, el servicio de recogida de basuras o el establecimiento donde adquirió el producto.

### Precaución

Si se conecta en forma errónea, la unidad mostrará la siguiente información:

#### • Cortocircuito en el puerto de antena :

“ANTENNA ON PORT SHORT CIRCUIT CHECK”

Tras volver a conectarlo, reinicie la unidad.

Es necesario establecer la opción de formato de disco en [Mastered] (Maestro) al formatear discos regrabables a fin de que los discos sean compatibles con los reproductores LG. Si establece la opción en Live File System, no podrán utilizarse en reproductores LG.

(Mastered/Live File System: Sistema de formato de disco para Windows Vista)

## [LAC8900RN] Panel frontal / Mando a distancia

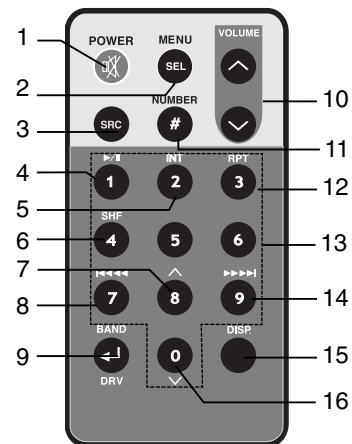
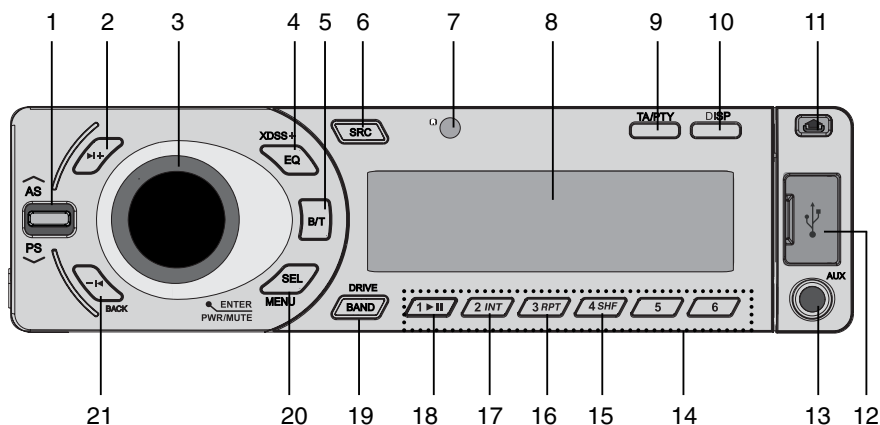

- |   |   |    |   |    |                           |    |                           |
|---|---|----|---|----|---------------------------|----|---------------------------|
| 1 | • Almacenamiento automático [A/AS]          | 9  | • Boletín de tráfico [TA]                             | 5  | Comenzar el barrido [INT] | 9  | • [BAND]                  |
|   | • Barrido presintonías [V/PS]               |    | • Tipo de programa [PTY]                              | 6  | Orden aleatorio [SHF]     |    | • UNIDAD [DRV]            |
|   | • +10/-10 pistas MP3/WMA A/V                | 10 | Visualizar [DISP]                                     | 7  | Repetir [RPT]             | 10 | Bajar el volumen ▲ /      |
|   | • Subir / Bajar carpeta A/V                 | 11 | Liberar [L]   | 8  | Comenzar el barrido [INT] |    | Subir ▼                   |
| 2 | Omitir / Búsqueda / Buscar / Sintonizar ▶I+ | 12 | Ranura USB  | 9  | Reproducir/Pausa ▶        | 11 | Número [#]                |
| 3 | • ENTER                                     | 13 | Entrada AUX   | 10 | Comenzar el barrido [INT] | 12 | Repetir [RPT]             |
|   | • Volumen                                   | 14 | Emisora presintonizada [1-6]                          | 11 | Reproducir/Pausa ▶        | 13 | Número [0-9]              |
|   | • [MUTE]                                    | 15 | Orden aleatorio [SHF]                                 | 12 | Comenzar el barrido [INT] | 14 | • Omitir / Búsqueda de CD |
|   | • Power [PWR]                               | 16 | Repetir [RPT]   | 13 | Reproducir/Pausa ▶        |    | • Buscar / Sintonía       |
| 4 | • Ecualizador [EQ]                          | 17 | Comenzar el barrido [INT]                             | 14 | Comenzar el barrido [INT] | 15 | • Buscar / Sintonía       |
|   | • Sistema de Extreme Dynamic Sound [XDS+]   | 18 | Reproducir/Pausa ▶                                    | 15 | Reproducir/Pausa ▶        |    | ▶▶▶▶                      |
| 5 | Tecnología inalámbrica Bluetooth [B/T]      | 19 | • [BAND]  | 16 | Reproducir/Pausa ▶        | 16 | • -10 pistas MP3/WMA      |
| 6 | FUENTE [SRC]                                |    | • [DRIVE]   | 17 | Reproducir/Pausa ▶        |    | • Bajar carpeta V         |
| 7 | Sensor del mando a distancia                | 20 | Seleccionar [SEL] / [MENU]                            | 18 | Reproducir/Pausa ▶        |    |                           |
| 8 | Ventana de visualización                    | 21 | Saltar / Buscar / Búsqueda / Sintonización / Atrás I- | 19 | Reproducir/Pausa ▶        |    |                           |

### Nota

Hay un micrófono en la parte superior izquierda de la unidad una vez retirado el panel de control.

4 | Receptor de CD/MP3/WMA para vehículos

## [LAC7900RN] Panel frontal / Mando a distancia

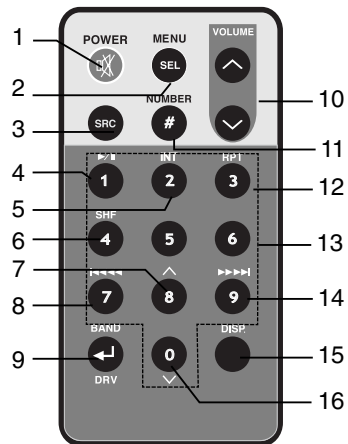
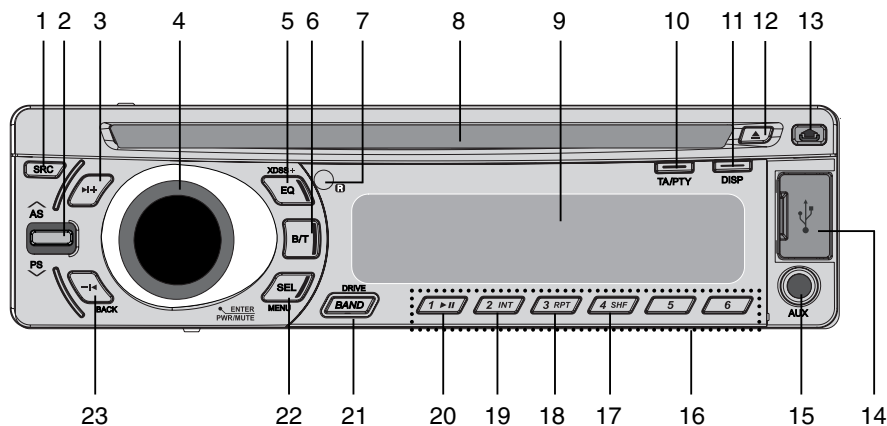

- |   |   |  |  |
|---|---|--|--|
| 1 FUENTE [SRC]  | 10 • Boletín de tráfico [TA]<br>• Tipo de programa [PTY]                      | 5 Encendido [POWER] /<br>Silencio  | 9 • [BAND]<br>• UNIDAD [DRV]   |
| 2 • Almacenamiento automático [A/S]<br>• Barrido presintonías [V/PS]<br>• +10/-10 pistas MP3/WMA $\wedge/\vee$<br>• Subir / Bajar carpeta $\wedge/\vee$ | 11 Visualizar [DISP]  | 2 Seleccionar [MENU/SEL]   | 10 Bajar el volumen $\wedge$ /<br>Subir $\vee$   |
| 3 Omitir / Búsqueda / Buscar /<br>Sintonizar $\blacktriangleright$ I+   | 12 Expulsar   | 3 Fuente [SRC]   | 11 Número [#]  |
| 4 • ENTER<br>• Volumen<br>• [MUTE]<br>• Power [PWR]   | 13 Liberar  | 4 Reproducir / Pausa $\blacktriangleright$ /II   | 12 Repetir [RPT]   |
| 5 • Ecuilizador [EQ]<br>• Sistema Extreme Dynamic Sound<br>[XDSS+]  | 14 Ranura USB   | 5 Comenzar el barrido [INT]  | 13 Número [0 -9]   |
| 6 Tecnología inalámbrica Bluetooth [B/T]  | 15 Entrada AUX  | 6 Orden aleatorio [SHF]  | 14 • Omitir / Búsqueda de CD<br>• Buscar / Sintonía<br>$\blacktriangleright\blacktriangleright\blacktriangleright$ |
| 7 Sensor del mando a distancia  | 16 Emisora presintonizada [1~6]   | 7 • +10 pistas MP3/WMA<br>• Subir carpeta $\wedge$   | 15 Visualizar [DISP.]  |
| 8 Ranura de CD  | 17 Orden aleatorio [SHF]  | 8 • Omitir / Búsqueda de CD<br>• Buscar / Sintonía<br>$\blacktriangleleft\blacktriangleleft\blacktriangleleft$ | 16 • -10 pistas MP3/WMA<br>• Bajar carpeta $\vee$  |
| 9 Ventana de visualización  | 18 Repetir [RPT]  |  |  |
|   | 19 Comenzar el barrido [INT]  |  |  |
|   | 20 Reproducir/Pausa $\blacktriangleright$ II                                  |  |  |
|   | 21 • [BAND]<br>• [DRIVE]  |  |  |
|   | 22 Seleccionar [SEL] / [MENU]   |  |  |
|   | 23 Saltar / Buscar / Búsqueda /<br>Sintonización / Atrás $\blacktriangleleft$ |  |  |

### Nota

Hay un micrófono en la parte superior izquierda de la unidad una vez retirado el panel de control.

## [LAC8900RN] Acerca del panel de control extraíble

### Fijación del panel de control

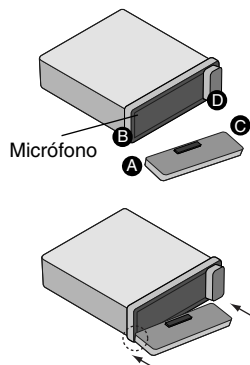



- 1 Acople la parte **A** del panel de control a la parte **B** de la unidad.
- 2 Acople la parte **C** del panel de control a la parte **D** de la unidad, a la vez que empuja el panel de control hacia la derecha.
- 3 Cierre el panel frontal.

#### **Precaución**

- Cuando retire o coloque el panel de control, no pulse la pantalla ni los botones de control.
- Los botones de control pueden no funcionar correctamente si el panel de control no está bien colocado. Si éste es el caso, pulse ligeramente el panel de control.
- No exponga el panel de control a altas temperaturas ni a la luz directa del sol.
- No deje caer ni golpee el panel de control, de lo contrario podría dañarse.
- Evite el contacto de la superficie del panel de control con sustancias volátiles como bencina, disolventes o insecticidas.
- No intente desmontar el panel de control.

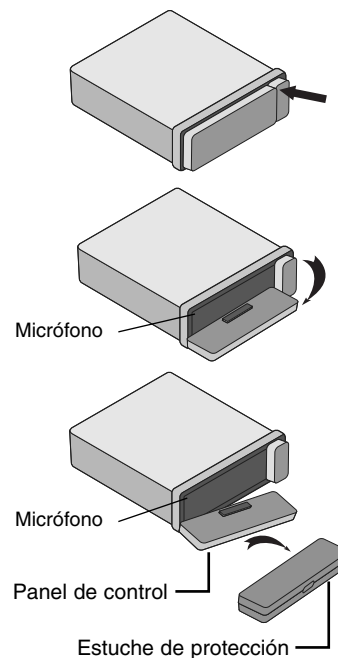
### Extracción del panel de control



- 1 Pulse el botón “” para desbloquear el panel de control.
- 2 Presione el panel de control a la izquierda.
- 3 Retire el panel de control de la unidad.
- 4 Introduzca el panel de control en el estuche de protección.

#### **Nota**

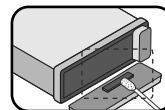

Limpe regularmente los contactos de la parte posterior del panel de control con un algodón empapado en alcohol. Por seguridad, apague el encendido antes de la limpieza, y extraiga la llave del contacto.

## [LAC7900RN] Acerca del panel de control extraíble

### Fijación del panel de control

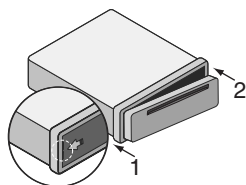
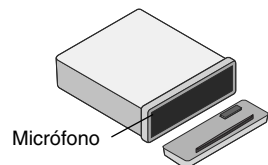



- 1 Alinee el lado izquierdo del panel con el soporte.
- 2 Presione el lado derecho o el panel contra la unidad hasta que oiga un clic.

#### **Precaución**

- Los botones de control pueden no funcionar correctamente si el panel de control no está bien colocado. Si éste es el caso, pulse ligeramente el panel de control.
- No exponga el panel de control a altas temperaturas ni a la luz directa del sol.
- No deje caer ni golpee el panel de control, de lo contrario podría dañarse.
- Evite el contacto de la superficie del panel de control con sustancias volátiles como bencina, disolventes o insecticidas.

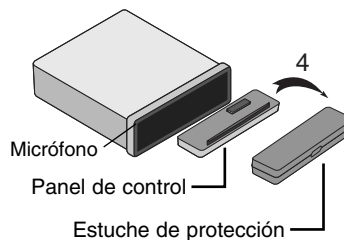
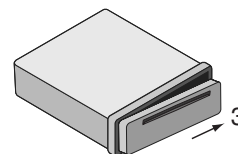
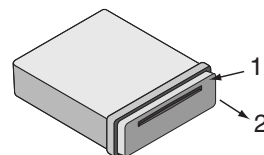
### Extracción del panel de control



1. Pulse el botón “” (RELEASE) para desbloquear el panel de control.
2. Empuje el panel de control hacia la derecha.
3. Retire el panel de control de la unidad.
4. Introduzca el panel de control en el estuche de protección.

#### **Nota**

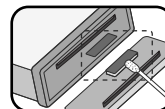

Limpe regularmente los contactos de la parte posterior del panel de control con un algodón empapado en alcohol. Por seguridad, apague el encendido antes de la limpieza, y extraiga la llave del contacto.

# Instalación

## Instalación básica

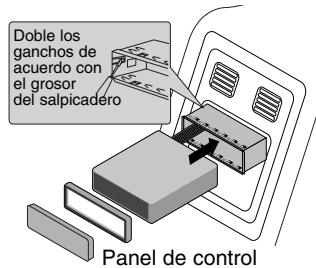

Antes de la instalación, asegúrese de que el interruptor de encendido se encuentre en OFF (APAGADO) y quite la terminal de la batería del automóvil para evitar un cortocircuito.

- 1 Retire la unidad receptora existente.
- 2 Realice las conexiones necesarias.
- 3 Instale la carcasa de instalación.
- 4 Instale la unidad en la carcasa de instalación.

## Extracción de la unidad receptora existente

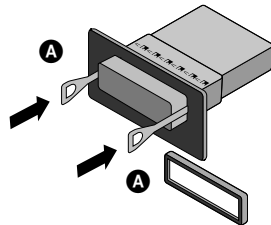

Si ya cuenta con una carcasa de instalación para la unidad receptora en el salpicadero, debe sacarla.

- 1 Retire el soporte posterior de la unidad.
- 2 Retire el panel frontal y el anillo de compensación de la unidad.
- 3 Inserte la palanca **A** en el orificio en un lado de la unidad.  
Realice la misma operación en el otro lado y extraiga la unidad de su camisa de instalación.

## Instalación ISO-DIN

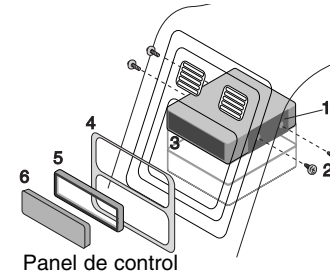

- 1 Deslice la unidad en el armazón ISO-DIN.
- 2 Proceda a su fijación con los tornillos de la unidad anterior.
- 3 Deslice la unidad e insértela en el hueco vacío del salpicadero.
- 4 Instale el cuadro de instrumentos o la placa de adaptación.
- 5 Instale el anillo de compensación en la unidad.
- 6 Instale el panel de control en la unidad.

## Instalación de la batería

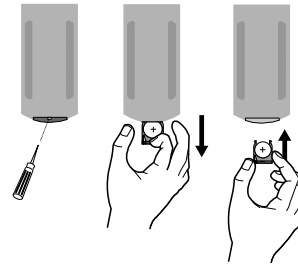

- 1 Saque el soporte de batería utilizando algo que tenga punta, como un bolígrafo.
- 2 Coloque la batería correctamente **+** en **-** el soporte de batería.
- 3 Introduzca el portabaterías de nuevo en su posición original.

### Nota

- Utilice solamente una pila de litio CR2025 (3V).
- Retire la pila si no piensa utilizar el mando a distancia durante un largo período de tiempo.
- No recargue, desmonte, caliente ni tire la pila al fuego.
- No manipule la pila con herramientas metálicas.
- No almacene la pila junto con otros materiales metálicos.

# Conexión

Antes de la conexión asegúrese de que el interruptor de encendido se encuentre en OFF y desconecte el terminal de la batería ⊖ para evitar cortocircuitos.

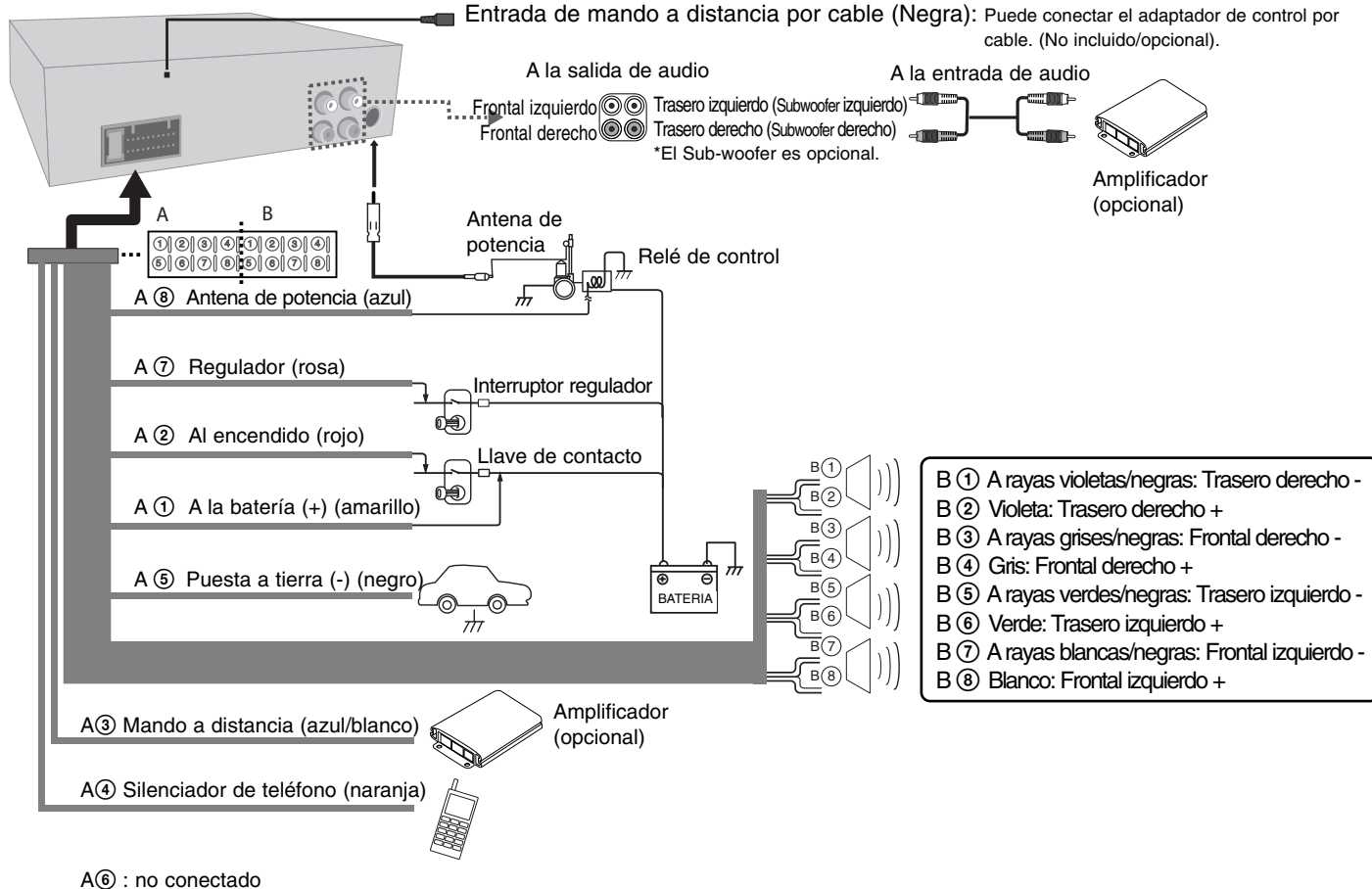

## Funcionamiento básico

	EN EL REPRODUCTOR	EN EL MANDO A DISTANCIA
1. Encienda la unidad.	PWR/MUTE	POWER
2. Seleccione una fuente.	SRC	SRC
3. Ajuste el volumen.	Girar PWR	VOLUME

## Funcionamiento básico - ahora tiene más opciones

### Silencio

Presione **PWR/MUTE** (**POWER** en el mando a distancia) para interrumpir el sonido. Para cancelar la función, presione de nuevo.

### Uso del EQ

La función de EQ es aumentar o reducir la potencia de la señal de las frecuencias de audio. Esta función le permitirá disfrutar plenamente del sonido. Presione repetidamente **EQ/XDSS+**.

La pantalla se ilumina siguiendo este orden.

POP → CLASSIC → ROCK → JAZZ → VOCAL → SALSA → SAMBA → REGGAE → RUSSY → USER1 → USER2 → Off (No mostrado)

### Nota

- Cuando XDSS+ esté en "Off", puede ajustar la configuración del EQ.
- Puede ajustar el nivel de sonido a sus preferencias. Una vez seleccionado un modo USER (USUARIO), ajuste el nivel de sonido que se guardará automáticamente para el modo USER (USUARIO) actualmente seleccionado. Consulte la sección "Ajuste del nivel de sonido" para el modo USER 1/2 (USUARIO 1/2).

### Ajuste del nivel de sonido

Pulse repetidamente **SEL/MENU** (**SEL/MENU** en el control remoto) para seleccionar el modo que desee ajustar entre VOL (volumen), BAL (altavoz izquierdo/derecho), FAD (altavoz frontal/trasero) y SUB (Sub-woofer: opcional). Para ajustar la calidad del sonido, gire el control **PWR** o pulse **VOLUME** en el control remoto.

### Nota

Cuando se "Off" las opciones de EQ (Ecuilizador) y XDSS+, puede ajustar la configuración del nivel de sonido (BAS (grave), MID (medio), TRB (agudo)).

### XDSS+ (Sistema de sonido dinámico extremo)

Mantenga pulsado **EQ/XDSS+**. (XDSS+ : mejora los agudos y los graves.) Para cancelar la opción, manténgalo pulsado de nuevo.

### Comprobación del reloj

Podrá consultar el reloj presionando **DISP** (**DISP.** en el mando a distancia).

### Configuración del reloj

Cuando no se recibe la información RDS CT y selecciona C-T en el menú de configuración como OFF, puede ajustar la hora usted mismo.

Consulte la página 13 para ON o OFF la opción C-T (Reloj).

- 1 Pulse **DISP** (**DISP.** en el control remoto) y, a continuación, manténgalo pulsado durante 1 segundo.
- 2 Pulse **►|+** (**►►►►** en el control remoto) para ajustar la hora.
- 3 Pulse **-|◀** (**◀◀◀◀** en el control remoto) para ajustar los minutos.
- 4 Pulse **DISP** (**DISP.** en el control remoto) de nuevo para completar la configuración.

## Escuchar un CD

	EN EL REPRODUCTOR	EN EL MANDO A DISTANCIA
1. Abra el panel frontal. [solo para LAC8900RN]		-
2. Introduzca un CD.	-	-
3. Ajuste el volumen.	Girar PWR	VOLUME ^ v

## Escuchar un CD – ahora tiene más opciones

### Pausar o reiniciar un CD

Presione **▶||** en el reproductor (**▶||** en el mando a distancia) durante la reproducción. Presione de nuevo este botón para reanudar la reproducción.

### Buscar una sección dentro de una pista / archivo

Mantenga presionado **-|◀ / ▶|+** en el reproductor (**|◀◀◀/▶▶▶|** en el mando a distancia) durante cerca de 1 segundo durante la reproducción y después suéltelo en el punto deseado.

### Pasar a otra pista / archivo

Presione **-|◀ / ▶|+** en el reproductor (**|◀◀◀/▶▶▶|** en el mando a distancia.). Para pasar a la pista anterior, presione **-|◀** brevemente durante los primeros 3 segundos de la reproducción. Presione **#** y el número deseado al que pasar en el mando a distancia para ir al archivo/pista.

### Comenzar el barrido

Presione o mantenga presionado **INT** en el reproductor (**INT** en el mando a distancia). Se reproducirán los archivos de la carpeta actualmente seleccionada (**■** **INT**) o los primeros 10 segundos de las pistas/archivos (**INT**) del disco. Para cancelarlo, presione de nuevo el botón.

### Repetir

Presione o mantenga presionado **RPT** en el reproductor (**RPT** en el mando a distancia). Se reproducirán repetidamente las pistas/archivos actualmente seleccionados (**1 RPT**) o la carpeta (**■ RPT**) del disco. Para cancelarlo, presione de nuevo el botón.

### Orden aleatorio

Presione o mantenga presionado **SHF** en el reproductor (**SHF** en el mando a distancia). Se reproducirán aleatoriamente todos los archivos de la carpeta actualmente seleccionada (**■ SHF**) o todas las pistas/archivos (**SHF**) del disco. Presione de nuevo **SHF** para cancelar.

#### Nota

Durante la reproducción aleatoria, si presiona **-|◀** no podrá volver a la pista anterior.

### -10 / +10 pistas MP3/WMA

(Si sólo existiera una carpeta, o ninguna). Durante la reproducción, pulse el botón **has** que baje a **V/PS** para retroceder 10 pistas, o púlselo hasta que suba a **^/AS** para avanzar 10 pistas.

### SUBIR / BAJAR carpeta MP3/WMA

(Si hubiera más de dos carpetas). Durante la reproducción, pulse el botón **has** que baje a **V/PS** para retroceder a la carpeta anterior o púlselo hasta que suba a **^/AS** para avanzar hasta la carpeta siguiente.

### Consultar información sobre la música

Los archivos MP3/WMA a menudo incluyen etiquetas. La etiqueta indica el Título, Intérprete o Álbum. Presione repetidamente **DISP** durante la reproducción de archivos MP3/WMA/CD con TEXTO. Si no existiera información, se mostraría "NO TEXT" en la pantalla de visualización.

#### Nota

- **■** : Este icono se mostrará durante la reproducción de MP3/WMA.
- **La compatibilidad de los discos en MP3 con este reproductor se reduce a las funciones que se indican a continuación:**
  1. Frecuencia de muestreo: 8 - 48kHz (MP3) 22,05 - 48kHz (WMA)
  2. Tasa de bits: no superior a 8 - 320kbps (incluye tasa de bits variable) (MP3) 32 -320kbps (WMA)
  3. El sistema de archivos CD-R/CD-RW deberá ser "ISO 9660".
  4. Si graba archivos MP3/WMA utilizando un software que no pueda crear un SISTEMA DE ARCHIVOS, por ejemplo, "Direct-CD", etc., no podrá reproducir los archivos MP3/WMA. Le recomendamos que utilice "Easy-CD Creator" que puede crear un sistema de archivos ISO9660.

**El cliente debe tener presente que puede requerirse un permiso para descargar archivos MP3/WMA y música de Internet. Nuestra compañía no tiene derecho a garantizar la adquisición de dicho permiso, sino que deberá solicitarse siempre del propietario del copyright.**

## Escuchar la radio

	EN EL REPRODUCTOR	EN EL MANDO A DISTANCIA
1. Seleccione una fuente para el sintonizador.	<b>SRC</b>	<b>SRC</b>
2. Seleccione una banda.	<b>BAND</b>	<b>BAND</b>
3. Búsqueda automática. Búsqueda manual.	- ◀ / ▶ + Mantener presionado - ◀ / ▶ +	◀◀◀◀/▶▶▶▶  Mantener presionado  ◀◀◀◀/▶▶▶▶

## Escuchar la radio – ahora tiene más opciones

### Memoria de búsqueda automática

Pulse el botón hasta que suba a **N/AS**. Las seis frecuencias más potentes se almacenarán en las presintonías (1-6) según la fuerza de su señal. Para cancelar la función, pulse el botón hasta que suba a **N/AS**.

### Guardar y recuperar emisoras de radiodifusión

- 1 Presione **BAND** para seleccionar la banda que desea almacenar.
- 2 Seleccione la emisora deseada y presione uno de los botones programados 1-6 y mantenga hasta que suene una señal sonora.
- 3 Repita los pasos 1-2 a fin de presintonizar otras emisoras. La próxima vez que presione ese botón programado, recuperará de la memoria la frecuencia de esa emisora de radio.

### Barrido de emisoras presintonizadas

Pulse el botón hasta que baje a **V/PS**. Aparecerá cada una de las emisoras presintonizadas. Para cancelar la función, pulse el botón hasta que baje a **V/PS**.

### Sintonizar emisoras presintonizadas

Presione **BAND** para seleccionar la banda y presione el botón numérico (1 – 6) deseado en el mando a distancia.

### Nota

Al intentar programar una emisora en un botón numérico de presintonía ya configurado para otra emisora de la misma banda, la configuración anterior se eliminará automáticamente.

## Escuchar emisiones RDS

	EN EL REPRODUCTOR	EN EL MANDO A DISTANCIA
1. Seleccione una fuente para el sintonizador.	<b>SRC</b>	<b>SRC</b>
2. Ako pásmo vyberte FM.	<b>BAND</b>	<b>BAND</b>
3. Seleccione un tipo de programa.	Mantener presionado <b>TA/PTY</b>	-
4. Select a station in PTY type.	<b>1-6</b>	<b>1-6</b>

### Información de las emisiones RDS.

Mantenga presionado repetidamente **TA/PTY** para seleccionar cada modo.  
Grupo Música → Grupo Habladas → Apagar búsqueda

Nº MÚSICA	Nº HABLADAS
1. POP M, ROCK M	1. NEWS, AFFAIRS, INFO
2. EASY M, LIGHT M.	2. SPORT, EDUCATE, DRAMA
3. CLASSICS, OTHER M	3. CULTURE, SCIENCE, VARIED
4. JAZZ, COUNTRY	4. WEATHER, FINANCE, CHILDREN
5. NATION M, OLDIES	5. SOCIAL, RELIGION, PHONE IN
6. FOLK M	6. TRAVEL, LEISURE, DOCUMENT

## Conexión de un dispositivo USB

	EN EL REPRODUCTOR	EN EL MANDO A DISTANCIA
1. Open the USB cover.	-	-
2. Connect the USB device.	-	-
3. Adjust the volume.	<b>Girar PWR</b>	<b>VOLUME</b> ^ v

### Desplazarse a otra unidad

Al conectar esta unidad al multi-lector, presione **BAND/DRIVE** (**BAND/DRV** en el mando a distancia) para pasar a la siguiente unidad. Cada vez que presione el botón cambiará el modo del controlador.

### Nota

- Si el dispositivo USB ya estuviera conectado, presione **SRC** (**SRC** en el mando a distancia) para seleccionar una fuente para el USB.
- Las funciones Pausa / Explorar intro. / Repetir / Aleatorio / ... son las mismas que las vistas en la sección "Escuchar un CD - ahora con más opciones". Consulte la página 11.

## Conexión de un equipo auxiliar

	EN EL REPRODUCTOR	EN EL MANDO A DISTANCIA
1. Conecte un dispositivo auxiliar en la conexión AUX con el cable de entrada de línea.	-	-
2. Seleccione una fuente para AUX.	SRC	SRC
3. Inicie la reproducción del equipo auxiliar conectado.	-	-
4. Ajuste el volumen.	Girar PWR	VOLUME ^ v

## Cambio de valores de configuración

	EN EL REPRODUCTOR	EN EL MANDO A DISTANCIA
1. Seleccione una opción de configuración.	Mantener presionado SEL/MENU	Mantener presionado SEL/MENU
2. Seleccione una fuente.	Girar PWR	VOLUME ^ v
3. Complete la configuración.	Mantener presionado SEL/MENU	Mantener presionado SEL/MENU

- AF (Frecuencia alternativa) ON/OFF  
Cuando la calidad de la recepción empeore, el sintonizador pasará automáticamente a otra emisora de la red que emita una mejor calidad de recepción, empleando los códigos PI y AF.
- REG (Región) ON/OFF  
REG ON : La unidad sintonizará otra emisora, dentro de la misma red, que emita el mismo programa cuando las señales de recepción de la emisora actual sean demasiado débiles.  
REG OFF: La unidad cambia a otra emisora dentro de la misma red al recibir señales más débiles de la emisora actual (en este modo, el programa puede diferir de la recibida en la actualidad).
- TA (Avisos de tráfico)ALARM/SEEK  
TA ALARM : Cuando la emisora sintonizada no proporcione información TP durante 5 segundos, se emitirá un doble pitido.  
TA SEEK : Cuando la emisora sintonizada no reciba información TP durante 5 segundos, el receptor sintonizará la siguiente emisora con información TP.

- PI (Identificación del programa) SOUND / MUTE  
PI SOUND : Si el sonido de una emisora con un PI diferente se escucha de forma intermitente, el receptor silenciará el sonido tras 1 segundo.  
PI MUTE : Si se escucha de forma intermitente el sonido de una emisora con una identificación de programa diferente, el receptor silenciará el sonido de inmediato.
- C-T(Reloj) ON/OFF  
Puede utilizar la información RDS CT para actualizar la hora. Cuando no se recibe la información RDS CT y selecciona C-T como OFF, puede ajustar la hora usted mismo. Consulte la página 10 para configurar el reloj.
- AUX (Auxiliar) ON/OFF  
Es posible utilizar un equipo auxiliar con la unidad. Active la configuración auxiliar cuando conecte un equipo auxiliar a la unidad.
- AUX (Auxiliar) 00dB / +6dB  
Sólo se puede ajustar el nivel de volumen de cada fuente al configurar la opción AUX como ON (Activado) al cambiar las fuentes, para evitar cambios radicales en el volumen.  
Puede establecer de 0 dB a +6 dB. Subirá el volumen cuando cambie la fuente del componente externo.
- DEMO OFF/ON  
Puede cambiar la indicación inicial de la pantalla para que aparezca información, como el nombre de la función, del ecualizador, etc., mientras escucha una fuente.
- LCD WHI / RED  
Puede cambiar el color de la ventana LCD. WHI (blanco) <-> RED(rojo)
- LED BLU/RED/AUTO  
Es posible cambiar el color de los botones. BLU (azul) <-> RED (rojo) <-> AUTO
- COL TM (Tiempo de cambio del color)  
Al seleccionar la opción LED como AUTO, puede configurar el tiempo de cambio de color de 5 a 60 segundos.
- SW(Subwoofer) OFF / 55HZ / 85HZ / 120HZ  
Puede activar el subwoofer.
- DIM (Regulador) OFF / ON / AUTO  
Puede cambiar el brillo de la pantalla durante el encendido. Al configurar la opción DIMMER (REGULADOR) como AUTO, la función funcionará según la configuración del regulador de intensidad de luz del coche.
- DIM L (Nivel de regulador)  
Si ajusta la opción DIM como ON/AUTO (Activada/automática), podrá ajustar el nivel del regulador. (-2,-1,0,+1,+2)
- A-EQ (Auto EQ (Ecualizador automático)) ON/OFF  
La función AUTO EQ funciona solamente en los archivos de música admitidos por Género en el dispositivo. Si configura la opción AUTO EQ como ON (Activada), POP, CLASSIC (CLÁSICA), ROCK, o JAZZ, se seleccionará automáticamente dependiendo del género musical del archivo de música.
- BEEP 2ND / ALL  
BEEP 2ND: Sólo oír un bip al mantener presionada una tecla. (1 seg)  
BEEP ALL: Oír un bip al presionar cualquier tecla.

## Conexión de un aparato Bluetooth

Antes de iniciar el proceso emparejado, asegúrese de que la función Bluetooth está activada en su teléfono. Consulte el manual de usuario de su teléfono. El proceso de emparejado establece comunicación entre su unidad y el teléfono Bluetooth, y sólo es necesario activarla una vez, durante la configuración inicial. Si la conexión tiene éxito, el teléfono es registrado (Device 1-5) y el parpadeo del indicador de la unidad se detiene. El proceso de emparejado puede ser distinto dependiendo del teléfono. El código PIN es 1234.

	EN EL REPRODUCTOR
1. Entre en el menú.	B/T
2. Encuentre el menú "CONNECTION".	Gire PWR
3. Busque teléfonos con tecnología inalámbrica Bluetooth.	Presione PWR
4. Seleccione el teléfono que desee conectar.	Gire PWR
5. Conecte el teléfono.	Presione PWR
6. Seleccione el menú "CONNECT".	Presione PWR

## Utilización de un dispositivo con Bluetooth - ahora tiene más opciones

### Desconexión de un teléfono

Consulte la página 16. Vaya al menú (B/T -> CONNECTION -> Nombre del dispositivo conectado -> DISCONNECT)

### Responder y finalizar una llamada

Cuando su unidad suene, presione **B/T** para contestar la llamada. Para finalizar una llamada, mantenga presionado **B/T**.

### Rechazar una llamada

Cuando su unidad suene, mantenga presionado **B/T**.

### Hacer una llamada a un número con marcación rápida (preasignado)

Presione B/T y el número preasignado (1~6).

### Aviso de llamada perdida

Al no responder una llamada entrante, el mensaje de llamada perdida se mostrará en la ventana de visualización (sin el perfil de auriculares). Cuando aparezca " ? " , vaya al menú (B/T -> CALL-> MISSED). Puede comprobar la lista de llamadas perdidas. Para realizar una llamada, presione B/T. Para finalizar la llamada y colgar el teléfono, mantenga presionado **B/T**.

### Transferencia de audio

Es posible alternar la conexión de audio entre su teléfono equipado con Bluetooth y esta unidad.

1 Presione **B/T** para responder la llamada.

2 Presione de nuevo **B/T**. Se mostrará el mensaje "Private" ("privado").

Si el modo privado (private) está seleccionado en la unidad, presione **B/T** para regresar al modo de llamada con manos libres.

### Realizar una llamada a partir de la última llamada

Las listas están ordenadas cronológicamente. La unidad guarda también registros de las últimas llamadas recibidas y realizadas con el teléfono. Consulte la página 16.

#### ✦ Nota

- Cuando desee realizar una llamada internacional, presione **I+** para añadir "+" y presione de nuevo para eliminarlo.
- "+" sólo podrá añadirse cuando la lista de detalles de Llamadas perdidas, Realizadas o Recibidas esté seleccionada.
- Rechazar un llamada / Realizar un llamada a un número preasignado / Notificación de llamada perdida (Estas funciones sólo están disponibles en teléfonos con perfil de auriculares.)

### Emparejado de su unidad y un dispositivo con Bluetooth (Reproductor MP3, teléfono MP3...)

Al activar el dispositivo Bluetooth conectado a la unidad podrá escuchar archivos MP3 mediante conexión inalámbrica. El método para utilizar dispositivos Bluetooth es el mismo que el utilizado para un teléfono Bluetooth. Consulte la guía de usuario del teléfono para saber cómo utilizar esta función.

### Reproducción de archivos MP3

Al encender la función Bluetooth, el dispositivo compatible mostrará el mensaje "Bluetooth" en la pantalla de inicio. El Bluetooth permanecerá conectado hasta que decida apagar el dispositivo. Presione repetidamente **SRC** para seleccionar "B/T Music". Para reproducir un archivo MP3 almacenado en su dispositivo. Consulte la guía de usuario del teléfono para saber cómo utilizar esta función.

### Almacenar un número de teléfono de la lista de últimas llamadas

Puede guardar fácilmente hasta 6 números de teléfono y después llamarles presionando un botón. Consulte la página 14. Vaya al menú (CALL -> RECEIVED -> Gire el mando **PWR** hasta el número de teléfono que desee guardar -> SAVE -> Seleccione un número entre 1~6).

### Perfiles de información para tecnología inalámbrica Bluetooth

Para utilizar la tecnología Bluetooth, los dispositivos deben poder interpretar ciertos perfiles. Esta unidad es compatible con los siguientes perfiles.

**GAP** (Generic Access Profile - Perfil de acceso genérico)

**HFP** (Hands Free Profile - Perfil de manos libres)

**HSP** (Hands Set Profile - Perfil de auriculares)

**GAVDP** (Generic Audio/Video Distribution Profile - Perfil de distribución de audio/vídeo genérico)

**A2DP** (Advanced Audio Distribution Profile - Perfil de distribución de audio avanzado)

**AVRCP** (Audio/Video Distribution Remote Control Profile - Perfil de control remoto de audio/vídeo)

**OPP** (Object Push Profile - Perfil de carga de objetos)

### Los botones con tecnología inalámbrica Bluetooth

**B/T** : Presione para introducir el ajuste B/T.

**►I+** : Cuando escriba algunas palabras en la unidad, púselo para desplazarse al espacio siguiente en la pantalla.

- Presione **PWR** : Avance hasta el siguiente índice de configuración.
- Haga girar **PWR** : Mover los contenidos verticalmente en el ajuste o elegir un corrector ortográfico al escribir las palabras en la unidad.

**-I◀** : Presione para borrar una corrección ortográfica o ir a los contenidos anteriores. Presione durante más de 1 segundo para borrar todas las palabras introducidas en la pantalla cuando escriba en la unidad.

#### Nota

La ubicación del botón LAC7900RN's B/T es diferente a la del LAC8900RN. Pero las características son las mismas.

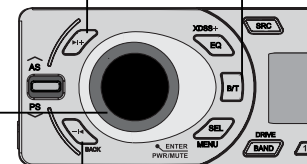

[LAC8900RN]

## Ajustes de la configuración (Tecnología inalámbrica Bluetooth)

**B/T**

<b>CALL</b>	<b>RECEIVED</b>	Lista de llamadas RECIBIDAS/EFFECTUADAS/PERDIDAS Para llamar a un número, selecciónelo y presione <b>B/T</b> .
	<b>DIALED</b>	Para guardarlo, seleccione el número de teléfono y presione <b>PWR</b> . Se mostrará el mensaje "SAVE". Presione de nuevo <b>PWR</b> . Gire <b>PWR</b> para seleccionar un número preasignado (1~6). Pulse <b>PWR</b> de nuevo. El número de teléfono se guarda.
	<b>MISSED</b>	
	<b>PRESET</b>	PREASIGNACIÓN: compruebe y elimine el número de teléfono guardado en cada número de preasignación. Para eliminar el número de teléfono, seleccione el número predefinido girando el control <b>PWR</b> . A continuación, pulse <b>PWR</b> . Pulse <b>PWR</b> de nuevo cuando se muestre el mensaje "DELETE".
	<b>REDIAL</b>	RELLAMADA: ajuste el número de rellamadas. (1 TIME <-> 2 TIMES.) (1 intento ó 2 intentos)
	<b>DIAL</b>	MARCACIÓN: introduzca el número directamente en la unidad. Para seleccionar números del 1~10, gire el volumen. Presione <b>▶I+</b> para formar el número de teléfono. Para llamar, presione B/T.
<b>PHONEBOOK</b>	<b>LIST</b>	LISTA: compruebe la lista de números de teléfono guardados como "phonebook" (agenda de teléfonos).
	<b>SEARCH</b>	búsqueda del número de teléfono en la lista. (sólo inglés y ruso) Presione <b>▶I+</b> durante más de 1 segundo para cambiar de idioma entre ruso e inglés.
	<b>GET (ADD)</b>	GET : Recuperar la agenda de contactos automáticamente desde el teléfono. (Este menú sólo está disponible con teléfonos que admitan esta función.) AÑADIR (con conexión): PHONEBOOK -> ADD-> Presione PWR -> Se mostrará "000/500" A continuación, envíe los datos de la agenda de contactos desde el teléfono. Según su teléfono, el proceso de envío podría variar. Consulte la guía de su teléfono.
<b>CONNECTION</b>	<b>Nombre del dispositivo conectado</b>	Visualizará el nombre del dispositivo conectado. Cuando la unidad esté conectada, puede buscar teléfonos disponibles para conectar. Seleccione el registro en los contenidos de conexión.
<b>SETUP</b>	<b>VISIBILITY</b>	VISIBILIDAD: puede hacer imposible la búsqueda de esta unidad. (SHOWN <-> HIDDEN) (mostrada <-> oculta)
	<b>AUTO CONN</b>	CONEXIÓN AUTOMÁTICA: ajuste de la conexión automático o no. (ON <-> OFF)
	<b>AUTO ANSWER</b>	RESPUESTA AUTOMÁTICA: puede ajustar la respuesta automática o no. (ON <-> OFF)
	<b>MIC VOLUME</b>	VOLUMEN DE MICRÓFONO: ajuste del volumen del micrófono del teléfono de 1 a 5. Mientras habla por el teléfono de tecnología Bluetooth, gire el control <b>PWR</b> para ajustar el volumen del micrófono.
<b>BT INFO</b>	<b>NAME</b>	NOMBRE: cambia el nombre de esta unidad.
	<b>PIN-1234</b>	Código PIN: cambio del código PIN. Por defecto es 1234.
	<b>ADDRESS</b>	DIRECCIÓN: comprobación de la dirección.

## Lista de compatibilidad con teléfonos (Tecnología inalámbrica Bluetooth)

Lista de Bluetooth y fabricante aplicable.

H : Manos libres

A : Distribución de audio (A2DP)

P : Sinc de la agenda (GET)

V : Carga de objetos (Vcard, ADD)

Empresa	Lista	H	A	P	V	Empresa	Lista	H	A	P	V	Empresa	Lista	H	A	P	V				
Nokia	3230	○			○	Nokia	N70	○			○	SONY ERICSSON	K610i	○	○	○	○				
	3250	○			○		N71	○			○		K618i	○	○			○	○		
	3650	○		○	○		N73	○			○		K700i	○				○	○		
	5300	○	○	○	○		N77	○	○		○		K750i	○			○	○	○	○	
	6021	○		○	○		N80	○			○		K770i	○	○			○	○	○	
	6103	○		○	○		N90	○			○		K800i	○	○	○		○	○	○	
	6120	○	○		○		N91	○			○		M600i	○	○	○	○	○	○	○	
	6131	○		○	○		N92	○			○		P990i	○	○	○	○	○	○	○	
	6230	○			○		N93	○			○		S500i	○	○	○	○	○	○	○	○
	6270	○		○	○		N95	○	○		○		S700i	○							
	6280	○	○		○	N-Gage	○			○	T610	○						○	○		
	6600	○			○	N-Gage QD	○			○	T618	○						○	○		
	6630	○			○	Motorola	A1000	○			○	T628	○					○	○		
	6650	○			○		A780	○			○	T68i	○						○	○	
	6670	○			○		E1000	○		○	○	V600	○						○	○	
	6680	○			○		E1070	○	○	○	○	V800	○						○	○	
	6681	○			○		E398	○		○	○	W550i	○						○	○	
	6820	○			○		E550	○		○	○	W710i	○	○					○	○	
	7370	○		○	○		E680	○		○	○	W800i	○						○	○	
	7380	○		○	○		E680i	○		○	○	W810i	○						○	○	
	7610	○			○		KRZR K1	○	○	○	○	W850i	○	○					○	○	
	7650	○			○		L72	○	○	○	○	Z1010	○						○	○	
	7600	○			○		RAZR V3	○		○	○	Z600	○						○	○	
	7610	○			○		RAZR V3i	○		○	○	Z608	○						○	○	
	7650	○			○		RIZR Z8	○	○		○	SAMSUNG	D500	○							
	8600	○	○		○		ROKR E2	○	○		○		D600	○	○					○	○
	8800	○	○	○	○		ROKR E6	○	○		○		D820	○	○	○				○	○
	9500	○			○		SLVR L7	○		○	○		D900	○	○	○				○	○
	3650 (Italy)	○			○		U6	○		○	○		E770	○	○	○				○	○
	5500 SPORT	○			○	V195	○		○	○	E900		○						○	○	
	6230i	○		○	○	V360	○		○	○	i600		○	○					○	○	
	6820a	○			○	V3X	○	○		○	T509		○						○	○	
7500prism	○	○		○	V500	○		○	○	X820	○		○	○				○	○		
7650 (Italy)	○			○	V525	○		○	○	Z540V	○										
8910i	○		○	○	V600	○		○	○												
9300i	○			○																	
E50	○			○																	
E60	○			○																	
E61	○			○																	
E62	○			○																	
E70	○			○																	

Lista de Bluetooth y fabricante aplicable.

**H** : Manos libres  
**A** : Distribución de audio (A2DP)

**P** : Sinc de la agenda (GET)  
**V** : Carga de objetos (Vcard, ADD)

Empresa	Lista	H	A	P	V	Empresa	Lista	H	A	P	V	Empresa	Lista	H	A	P	V	
SIEMENS	EF81	○		○	○	LG	CU500	○	○		○	PHILIPS	O2 Xda Atom	○	○			
	S55	○			○		KE970	○	○		○	SHARP	GX15	○				○
	S65	○			○		KG245	○			○	SHARP	GX25	○				○
	S88	○			○		KG800	○			○	I-MATE	K-JAM	○				○
	SK65	○			○		U880	○			○	PANTECH	PG6200	○	○			○
	SL75	○	○		○		U890	○	○			NEC	N750	○				
	SX1	○			○							NEC	N930	○				
	SXG75	○			○							SAGEM	MYX6-2	○				
BLACK BERRY	8100(PEARL)	○																
	8800	○			○	○												
	8707v	○																
HP	HW6915	○			○	○												
PALM	Treo750v	○	○															

#### Nota

1. Cuando el teléfono presente la función <Ahorro de energía Bluetooth>, deberá activar dicha función para mantener la conexión.
2. Al cambiar el modo de llamada del manos libres al teléfono, la conexión puede desconectarse.
3. Algunos teléfonos no admiten la función Rechazar.
4. Una carga baja de batería en el teléfono puede ocasionar problemas.

## Bluetooth®

“La palabra Bluetooth, su marca y logotipo son propiedad de Bluetooth SIG, Inc., y cualquier uso de estas marcas por parte de LG Electronics se realiza siempre bajo licencia. Otras marcas registradas y nombres comerciales pertenecen a sus respectivos propietarios.”

La tecnología inalámbrica Bluetooth® consiste en un sistema que permite la conexión por radio entre dos dispositivos electrónicos dentro de un radio máximo de 10 metros. La conexión de dispositivos individuales bajo la tecnología inalámbrica Bluetooth® no incurrirá en importes adicionales. Un teléfono móvil con tecnología inalámbrica Bluetooth® podrá utilizarse mediante Cascada si la conexión se ha realizado mediante tecnología inalámbrica Bluetooth®.

#### Condiciones de funcionamiento para el uso de una función *Bluetooth*

- Cierre las ventanillas.
- Apague el aire acondicionado o la calefacción.
- Detenga el vehículo o circule a poca velocidad.
- Realice la llamada en un lugar tranquilo.
- La calidad de la llamada puede variar dependiendo del tipo de teléfono, de las condiciones climáticas durante la conducción, etc.
- El uso del teléfono mientras conduce puede provocar accidentes.
- La función *Bluetooth* puede no funcionar debidamente con ciertos tipos de teléfonos equipados con Bluetooth.

## Solución de averías

	Síntoma	Causa	Solución
GENERALES	La unidad no se enciende. La unidad no funciona.	La toma de alimentación y el conector están incorrectamente conectados.	Confirme una vez más que todas las conexiones sean correctas.
		El fusible se ha fundido.	Rectifique el problema que causó el fusible fundido y cámbielo. Asegúrese de instalar el fusible correcto de la misma resistencia.
		El ruido y otros factores son la causa de que el microprocesador incorporado funcione incorrectamente.	Apague y encienda la unidad.
	No se escucha ningún sonido. / El nivel de volumen no puede subirse.	Los cables no están correctamente conectados.	Conecte los cables correctamente.
CD	Experimenta saltos del audio.	Esta unidad no está firmemente asegurada.	Asegure firmemente esta unidad.
	La reproducción no es posible.	El disco está sucio.	Limpie el disco.
		El disco cargado es de un tipo que esta unidad no puede reproducir.	Compruebe el tipo del disco.
Radio	No se pueden sintonizar emisoras de radio.	La potencia de la señal de las emisoras es demasiado débil (al buscarlas con la sintonización automática.)	Sintonice las emisoras manualmente.
		No se han predefinido ninguna emisora o se han borrado (al sintonizar explorando las emisoras predefinidas.)	Predefina las emisoras. (Consulte la página 12.)
Mando a distancia	La unidad no funciona correctamente incluso al presionar los botones correctos en el mando a distancia.	La potencia de la batería es baja.	Cargue la nueva batería.

## Especificaciones

### GENERALES

Potencia de salida	53W x 4CH (Máx.)
Alimentación	12 V CC
Impedancia de altavoces	4Ω
Sistema de toma a tierra	Negativo
Dimensiones (An x Al x Lg)	180 x 50 x 176 mm (sin el panel frontal)
Peso neto (aprox.)	1,3 kg

### Sintonizador

#### FM

Respuesta en frecuencia	87,5-107,9, 87,5-108 MHz
Relación S/R	55 dB
Distorsión	0,7%
Sensibilidad utilizable	12 dBμV

#### AM (MW)

Respuesta en frecuencia	520-1720 ó 522-1620 kHz
Relación S/R	50 dB
Distorsión	1,0%
Sensibilidad utilizable	28 dBμV

#### CD

Respuesta en frecuencia	20 Hz-20 kHz
Relación S/R	80 dB
Distorsión	0,12%
Separación de canales (1 kHz)	55 dB

#### AUX

Respuesta en frecuencia	20 Hz-20 kHz
Relación S/R	80 dB
Distorsión	0,1 %
Separación de canales (1 kHz)	45 dB
Nivel máximo de entrada (1kHz)	1,1V

#### BLUETOOTH

ENERGÍA TX	4 dBm
Rango de frecuencia	2402 ~ 2480MHz
Versión	Especificación Bluetooth 2.0 + EDR

#### USB

Versión	USB 1,1
---------	---------

#### SALIDA de línea

Subwoofer (opcional)	
Respuesta de frecuencia	20 Hz ~ 120 Hz
Voltaje de salida	1,8 V (max.)
Salida de línea	
Respuesta de frecuencia	20 Hz ~ 20 KHz
Voltaje de salida	1,8 V (max.)

Los diseños y especificaciones pueden estar sujetos a cambios sin previo aviso.