



LG

Life's Good

TELEVISOR LCD MANUAL DE USUARIO

19LG30
19LG31
22LG30
22LG31
26LG30

19LF10
22LF10
26LF10

Lea atentamente este manual antes de poner en marcha su equipo y guárdelo para futuras consultas. El número de modelo y serie del televisor se encuentra en la parte posterior y en un lateral del televisor respectivamente.

Anótelos a continuación para tenerlo disponible en caso de necesitar asistencia.

Modelo:

Serie:

(Sólo para 19/22/26LF10)



Este producto reúne los requisitos ENERGY STAR en el ajuste "predeterminado de fábrica (modo Casero)", siendo esta la configuración en la que funcionará el ahorro de energía.

Cambiar los ajustes de imagen predeterminados de fábrica o activar otras funciones, incrementará el consumo de energía, pudiendo exceder los límites de las condiciones impuestas por la clasificación Energy Star.

P/NO : MFL34797057 (0903-REV04)

Printed in Korea

ADVERTENCIA

INSTRUCCIONES DE SEGURIDAD IMPORTANTES

Lea estas instrucciones.

Guarde estas instrucciones.

Tenga en cuenta todas las advertencias.

Siga todas las instrucciones.



- 1 No utilice este producto cerca del agua.



- 2 Límpielo sólo con un paño seco.



- 3 No bloquee las aberturas de ventilación. Instale siguiendo las instrucciones del fabricante.



- 4 No lo coloque cerca de fuentes de calor, como radiadores, rejillas de aire caliente, estufas u otros aparatos (incluidos los amplificadores) que emitan calor.



- 5 Proteja el cable de alimentación para que no lo pisen ni aplasten, especialmente en las clavijas, las tomas y el punto de salida del aparato



- 6 Utilice únicamente acoplamientos y accesorios especificados por el fabricante.



- 7 Utilícelo sólo con el estante fijo o con ruedas, trípode, soporte o mesa especificados por el fabricante o con el accesorio suministrado con el aparato. Si utiliza un carrito, tenga cuidado al moverlo junto con el aparato para evitar lesiones en caso de que éste se caiga.



- 8 Desenchufe este producto en caso de no utilizarlo durante un largo periodo de tiempo. Desenchufe este equipo durante tormentas con aparato eléctrico o si no piensa usarlo durante largos periodos de tiempo.

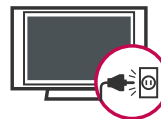

- 9 Sólo el personal calificado puede encargarse del servicio técnico. La asistencia técnica es necesaria si el aparato presenta algún daño, como por ejemplo, si el cable o la clavija de alimentación están dañados, si se derrama líquido o se introducen objetos dentro del aparato, si el aparato ha estado expuesto a la lluvia o humedad, si no opera correctamente o si se ha caído.

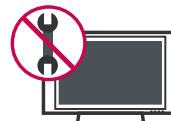

ADVERTENCIA

10 No toque el aparato o la antena durante una tormenta eléctrica.

11 Cuando monte el televisor en la pared, asegúrese de no colgar el televisor en cables eléctricos y de señal de la parte trasera.

12 No golpee el producto ni permita que le caigan objetos encima ni en la pantalla.

13 PRECAUCIÓN en cuanto al cable de alimentación: Se recomienda colocar la mayoría de los aparatos en un circuito dedicado. Es decir, un circuito de salida única que alimenta sólo a ese aparato y que no tiene tomas o circuitos adicionales. Compruebe la página de especificaciones de este manual del propietario para estar seguro.

No conecte demasiados electrodomésticos a la misma toma de pared de corriente alterna ya que hacerlo podría suponer riesgo de incendio o choque eléctrico.

No sobrecargue las tomas de pared. Las tomas de pared sobrecargadas, sueltas o dañadas, los alargadores, los cables de alimentación deshilachados o el aislante agrietado de los cables podrían resultar peligrosos. Cualquiera de estas condiciones podría provocar un incendio o una descarga eléctrica. Examine periódicamente el cable de su aparato y si parece dañado o deteriorado, desenchúfelo, deje de usarlo y solicite al centro de servicio técnico autorizado que lo sustituyan por un nuevo equivalente. Proteja el cable de alimentación de daños físicos o mecánicos y evite doblarlo, aplastarlo, pellizcarlo o pisarlo con una puerta o caminar sobre él. Ponga especial atención en los enchufes, tomas de pared y el punto por donde el cable sale del aparato.

No manipule la TV con el cable de alimentación enchufado. No utilice cables de alimentación dañados o mal conectados. Asegúrese de desenchufar el cable de alimentación sujetando el enchufe. No tire del cable de alimentación para desenchufar la TV.

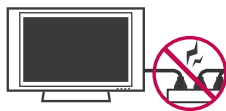

14 ADVERTENCIA - A fin de reducir el riesgo de incendio o choque eléctrico, no exponga este aparato a la lluvia, humedad u otros líquidos. No toque la TV con las manos mojadas. No instale este producto cerca de objetos inflamables como gasolina o velas, ni exponga la TV al flujo directo de aparatos de aire acondicionado.



15 No exponga este aparato a goteos o salpicaduras, ni coloque sobre él objetos que contengan líquidos, como floreros, tazas, etc. (por ejemplo en estantes sobre la unidad).



16 TOMA A TIERRA

Asegúrese de conectar el cable de toma a tierra para evitar posibles descargas eléctricas. (es decir, que una TV con un enchufe de tres polos, debe conectarse a una toma de pared con tres polos). Si no es posible la puesta a tierra, contacte con un electricista calificado para que instale un interruptor automático independiente. No intente conectar la unidad a tierra mediante cables telefónicos, pararrayos o tuberías de gas.

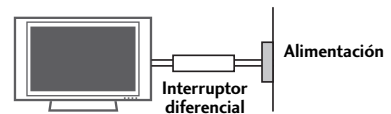

17 DESCONECTAR EL DISPOSITIVO DE LA RED
Este dispositivo se desconecta desenchufándolo del cable de red. El enchufe debe estar con un acceso sin obstáculos.

18 Mantenga el producto lejos de la luz directa del sol.

19 Limpieza

Antes de iniciar labores de limpieza, desenchufe el cable de alimentación y limpie cuidadosamente la unidad con un paño suave para evitar arañazos superficiales. No rocíe directamente agua vaporizada u otros líquidos sobre la TV para evitar posibles choques eléctricos. No limpie la unidad con productos químicos como alcoholes, disolventes o benceno.

20 Transporte

Asegúrese de que el producto esté apagado, desenchufado y que todos los cables hayan sido desconectados. Harán falta dos o más personas para transportar TVs de gran tamaño. No someta el panel frontal de la TV a presiones o esfuerzos excesivos.

21 Ventilación

Instale su TV en un lugar que disponga de ventilación apropiada. No la instale en espacios cerrados como, por ejemplo, una estantería. No cubra el producto con paños u otros materiales, como plásticos, mientras esté enchufada. No instale la unidad en lugares con exceso de polvo.

22 Si percibe olor a quemado o de cualquier otro tipo, o detecta sonidos extraños procedentes de su TV, desenchufe el cable de alimentación y contacte con el servicio técnico autorizado.

23 No presione en exceso el panel con sus manos u objetos afilados, como tornillos, lápices o bolígrafos, y evite rayarlo.

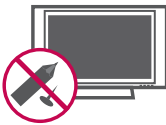

CONTENIDO

ADVERTENCIA	1
Instrucciones de Seguridad Importantes	1

PREPARACIÓN

Accesorios	7
Información del panel frontal	8
Información del panel posterior	10
Instalación de la base	12
Organizador de cables	15
Instalación de un pedestal de escritorio	16
Soporte del eslabon giratorio	16
Montaje para la pared VESA	16
Unión del televisor a un escritorio	17
Posición de la pantalla	17
Sistema de seguridad Kensington	17
Conexión de la Antena o cable	18

CONEXIONES DE EQUIPO EXTERNO

Instalación del HDSTB	19
Instalación del DVD	23
Instalación del VCR	26
Configuración del audifono	29
Configuración de otra fuente de A/V	29
Conexión de salida de audio	30
Instalación de la PC	31

VER LA TV / CONTROL DE CANAL

Funciones de los botones del control remoto	38
Encendido del TV	40
Ajuste del Canal	40
Ajuste del volumen	40
Quick Menu (menú rápido) / Configuración de los canales favoritos	41
Configuración Inicial	42
Selección y ajuste del menú pantalla	44
Búsqueda de canales	
- Escaneo automático (Sintonización automática)	45
- Agregar/Eliminar los Canales (Sintonización Manual)	46
- Edición de Canal	47

lista de entradas	48
Etiqueta de entrada	49

CONTROL DE IMAGEN

Tamaño de la Imagen (Control de Relacion de aspecto)	50
Ajustes de la Imagen Prestablecida	
- Modo imagen - Presintonizada	52
- Tono de color - Presintonizada	53
Control Manual de Imagen	
- Modo imagen - Modo usuario	54
Tecnología de Mejora de la Imagen	55
Control Avanzado - Nivel de negros (Oscuridad)	56
Control Avanzado - protección visual	57
Control Avanzado - cinema real	58
Restablecimiento de la imagen	59
Indicador de poder	60

CONTROL DE SONIDO Y DE IDIOMA

Nivelador Automático de volumen	61
Ajuste de sonido preestablecido (Modo de audio)	62
Ajuste de sonido - Modo usuario	63
Ajuste de Balance	64
Disposición de bocinas de TV	65
Reajuste de audio	66
Disfrute de la transmisión Estéreo/SAP	67
Idioma del audio	68
Selección del lenguaje en la pantalla	69
Subtítulos	
- Sistemas de texto oculto de programas analógicos	70
- Sistemas de texto oculto de programas digitales	71
- Opciones del texto oculto	72

CONFIGURACIÓN HORARIA

Programación del reloj	
- Configuración Auto del Reloj	73
- Configuración Manual del Reloj	74
Ajustes de Encendido / Apagado Automático del temporizador	75
Configuración del temporizador de apagado automático	76
Configuración de Corte Automático	77

CONTROL PATERNO /CLASIFICACIONES

Establecer contraseña y bloqueo del sistema ..	78
Bloqueo de canales	81
Clasificaciones de Películas y TV	82
Clasificación Descargable	85
Bloqueo de entrada externa	86
Bloqueo de teclas	87

APÉNDICE

Lista de verificación de problemas	88
Mantenimiento	90
Aviso sobre software de código abierto	90
Especificaciones del producto	91
Configuración de dispositivo externo del control	92



Fabricado bajo licencia de Dolby Laboratories.
"Dolby" y el símbolo de la doble-D son marcas
comerciales de Dolby Laboratories.



SRS es una marca comercial de SRS Labs, Inc.
La tecnología TruSurround XT ha sido incorporada
bajo licencia de SRS Labs, Inc.

- Si siente la TV fría al tocar, puede que haya un pequeño "flicker" cuando se ha encendido. Esto es normal, no hay nada malo con la TV.
- Unos pocos defectos de puntos pueden ser visibles en la pantalla, apareciendo en un color rojo, verde o azul. Pero ellos no tienen ningún efecto equivocado para la función del monitor.
- Evítese a tocar la pantalla LCD o agarrarla con su(s) dedo(s) por un periodo largo de tiempo. Si lo hace, eso puede provocar una distorsión temporal en la pantalla.

Disposición (Sólo lámpara de Hg utilizada en TV LCD)

Lámpara fluorescente usada en este producto contiene una cantidad mínima de mercurio. No lo disponga este producto con basura normal de la casa. Disposición de este producto debe ser manejado de acuerdo a la autoridad local de su provincia.



INFORMACIÓN IMPORTANTE PARA EVITAR EL EFECTO "DEGRADACIÓN DE LA IMAGEN POR SOBRE EXPOSICIÓN / QUEMADO" EN LA PANTALLA DE SU TELEVISOR

- Al visualizar una imagen fija (Ej.: logotipos, menús de pantalla, videojuegos e imágenes procedentes de computadoras) en el televisor durante un período de tiempo prolongado, dicha imagen puede quedar impresa permanentemente sobre la pantalla. Este fenómeno se conoce como "degradación de la imagen por sobreexposición" o "quemado". Problema que no está cubierto por la garantía del fabricante.
- A fin de evitar la degradación de la imagen por sobreexposición, no permita la visualización de imágenes fijas en su pantalla durante un período de tiempo prolongado (2 horas o más para una pantalla LCD, 1 hora o más para pantallas de plasma).
- El efecto de degradación de imagen por sobreexposición también puede producirse en las zonas de bandas del formato letterbox (apaisado) de su televisor si usa el ajuste de formato de pantalla en 4:3 durante un período de tiempo prolongado.



PREPARACIÓN

ACCESORIOS

Asegurese de que los siguientes accesorios estén incluidos con su TV. Si algún accesorio no está incluido, favor de contactar al distribuidor del producto en el lugar donde realizó la compra.

Los accesorios que se incluyen pueden ser diferentes a los de las imágenes a continuación.

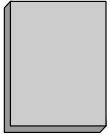

Manual de Usuario

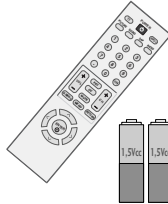

Control Remoto,
Baterías



Cable de Alimentación

Sólo 19/22LG3**, 19/22LF1**



Organizador de Cables

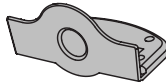

Cubierta de protección

Sólo 26LG3**, 26LF1**

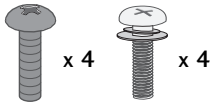

para la base ensamblada
(Refiérase a la p.14)



Tornillos para fijación vertical
(Refiérase a la p.17)



Cubierta de protección

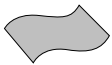

Paño de limpieza
(Esta característica no se encuentra disponible para todos los modelos.)

- * Solo limpie las manchas exteriores con un paño.
- * No limpie con demasiada fuerza para intentar quitar las manchas. Tenga cuidado, ya que si limpia con demasiada fuerza podría rayar o decolorar la superficie.

Opciones Extras (Adicionales)

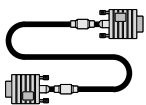

Cable D-sub de
15 terminales

Cuando utilice la conexión VGA (cable D-sub de 15 pins) para la PC, el usuario debe usar cables de interfaz de señal recubiertos (cable D-sub de 15 clavijas) con núcleos de ferrita para mantener el cumplimiento estándar del producto.

PREPARACIÓN

INFORMACIÓN DEL PANEL FRONTAL

- Es probable que esta vista no coincida con su TV.
- **NOTA:** Si este producto incluye una cinta de protección, retire la cinta. A continuación, limpie el producto con un paño (utilice el paño de limpieza incluido, en el caso de que éste se incluya).

19/22LG3**, 19/22LF1**

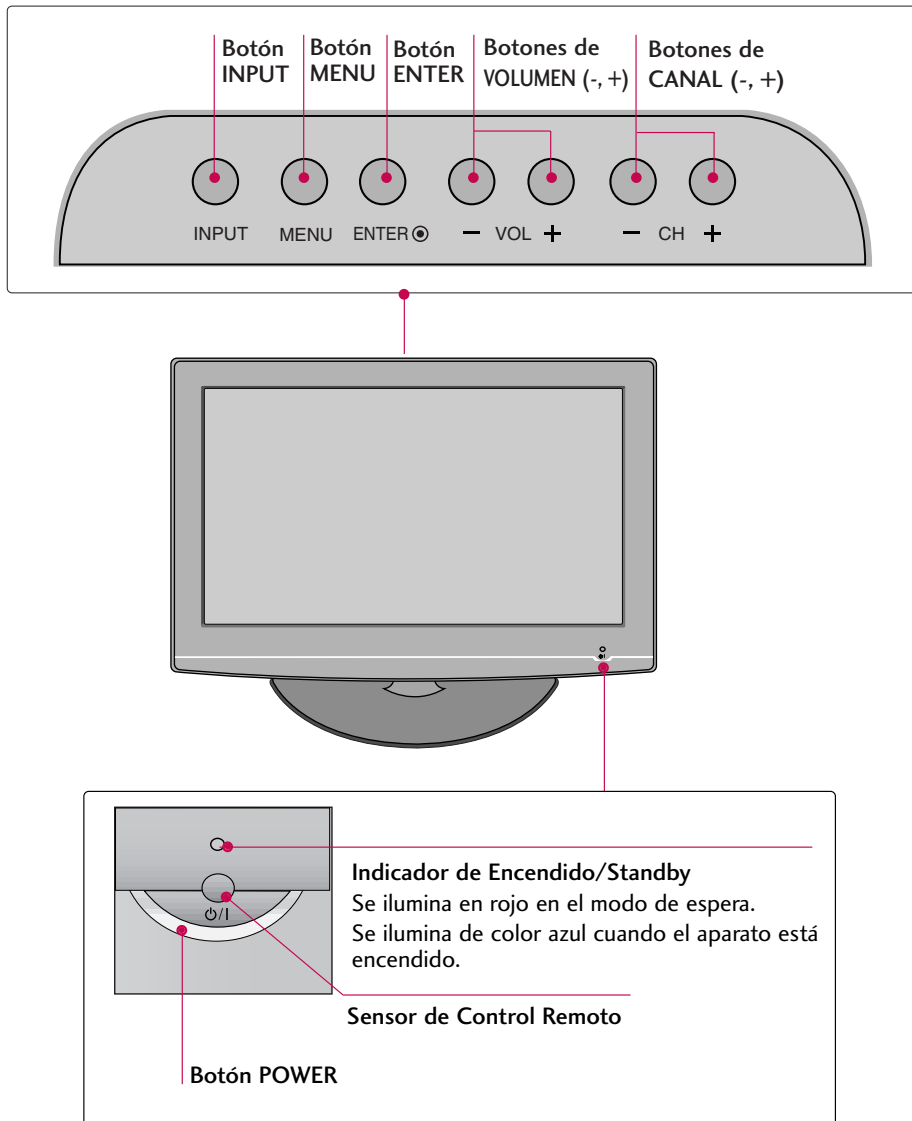

26LG3**, 26LF1**

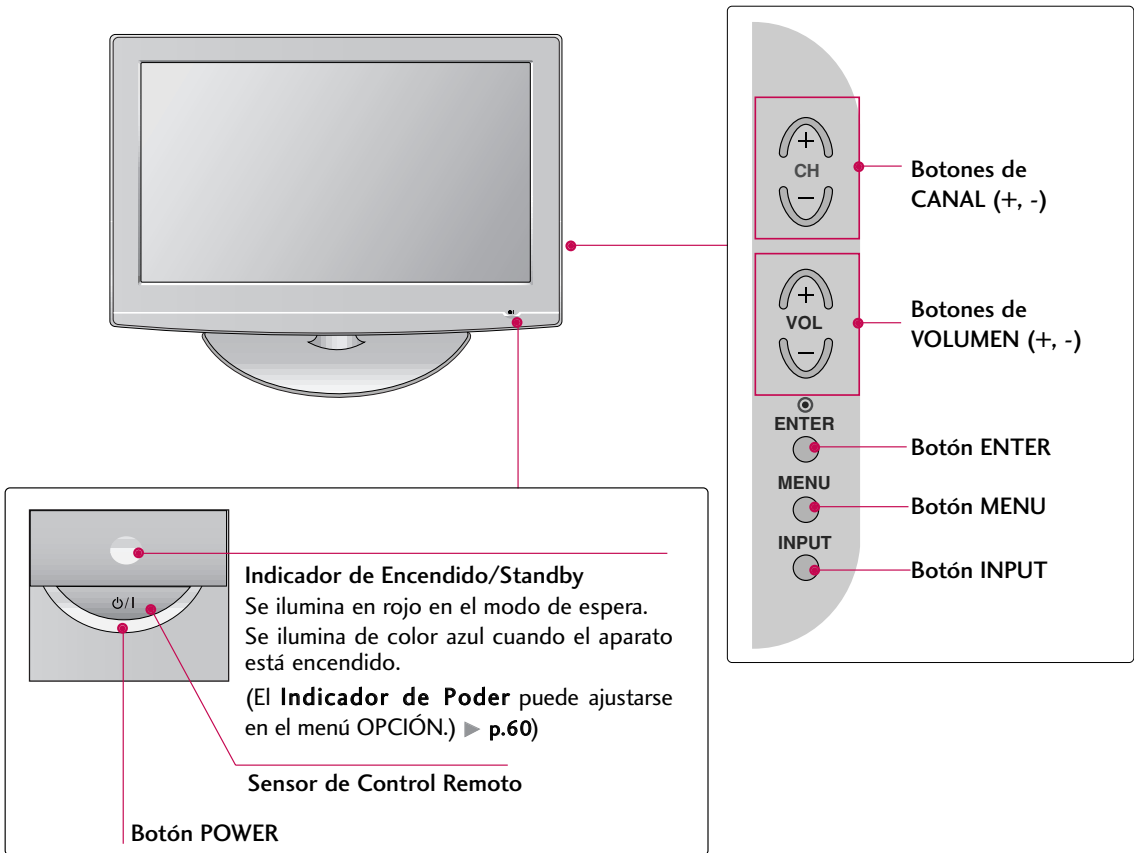

PREPARACIÓN

INFORMACIÓN DEL PANEL POSTERIOR

- La imagen puede ser diferente a la de su televisor.

PREPARACIÓN

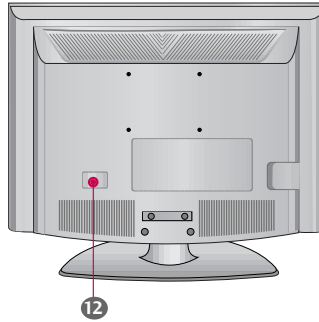

19/22LG3**, 19/22LF1**

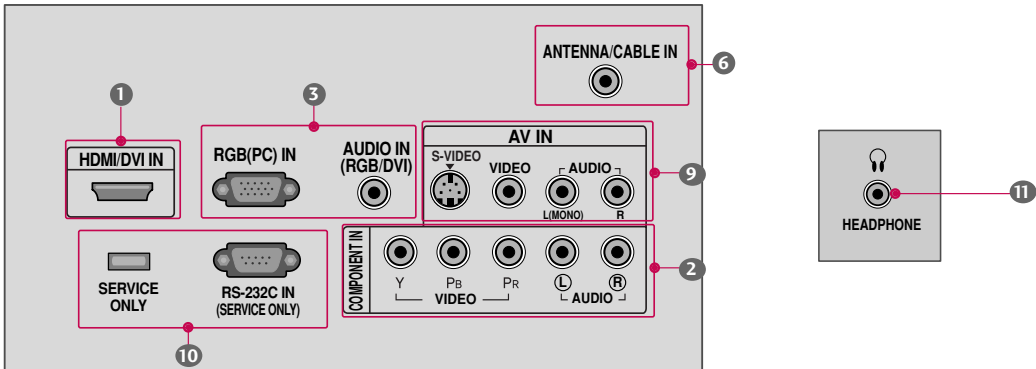

26LG3**, 26LF1**

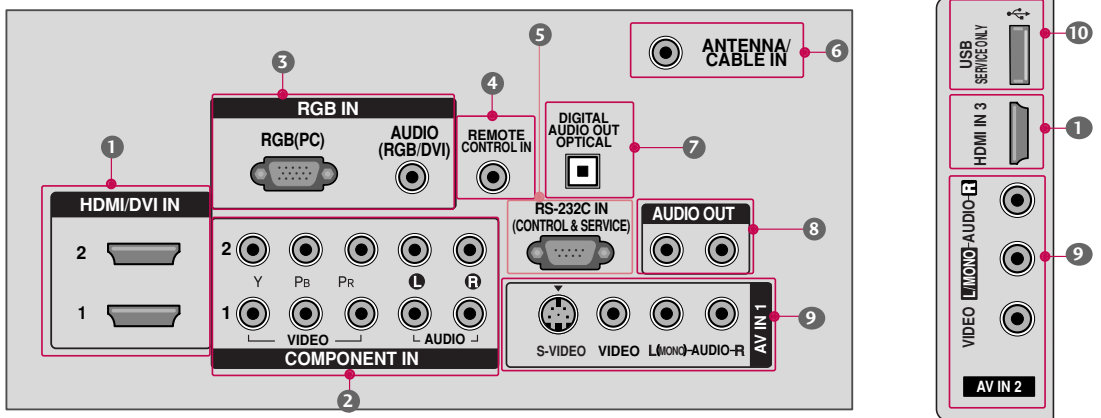

1 HDMI/DVI IN, HDMI IN

Conexión digital.

Compatible con video HD y audio digital. No es compatible con 480i.

Acepta video DVI con un adaptador o un cable de HDMI a DVI (no incluido)

2 COMPONENT IN

Conexión análoga.

Compatible con HD.

Utiliza un cable rojo, verde y azul para video y uno rojo y blanco para audio.

3 RGB (PC)

Conexión análoga a la PC. Utilice un cable D-sub de 15 pins (cable VGA).

AUDIO (RGB/DVI)

Enchufe de auriculares 1/8" para la entrada de audio análoga de la PC.

4 Puerto de Control Remoto

Para un control remoto con cables.

5 RS-232C IN (CONTROL & SERVICE)

Utilizado por otros fabricantes.

6 ANTENNA/CABLE IN (Entrada de la Antena/Cable)

Conecte las señales de la transmisión a este puerto.

Conecte los cables de señal a este conector.

7 DIGITAL AUDIO OUT (Salida de Audio Digital Óptico)

Salida de audio digital para utilizar con amplificadores y sistemas de home theater.

Incluye una conexión óptica.

Nota: En el modo de espera, estos puertos no funcionan.

8 AUDIO OUT

Salida de audio análoga para utilizar con amplificadores y sistemas de home theater.

9 AV (Audio/Video) IN

Conexión análoga compuesta. Compatible solo con una definición de video estándar (480i).

S-VIDEO

Mejor calidad que la composición estándar. Compatible solo con una definición de video estándar (480i).

10 USB SERVICE ONLY

SERVICE ONLY

RS-232C IN (SERVICE ONLY)

Utilizado para la actualización de software.

11 Headphone

Enchufe el audífono al conector.

12 Socket del Cordón de Alimentación

Esta TV funciona con alimentación de corriente alterna (ca)

Cuidado: Nunca aplique voltaje de corriente continua (cc) a esta TV.

PREPARACIÓN

INSTALACIÓN DE LA BASE

■ La imagen puede ser diferente a la de su televisor.

Para 19/22LG3**

INSTALACIÓN

- 1 Coloque con cuidado la pantalla de la TV sobre una superficie acolchada que la proteja de posibles daños.

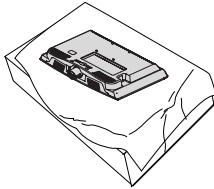

- 2 Monte el **SOPORTE DEL CONJUNTO** en la **BASE DEL SOPORTE** de la TV. Introduzca el **SOPORTE DEL CONJUNTO** en la **BASE DEL SOPORTE** de la TV hasta que se oiga un click.

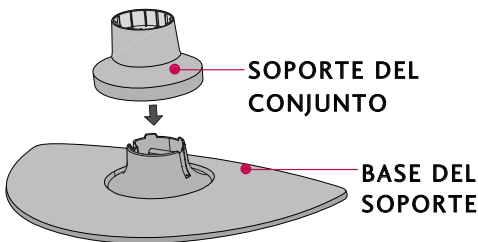

- 3 Monte la TV como se ilustra.

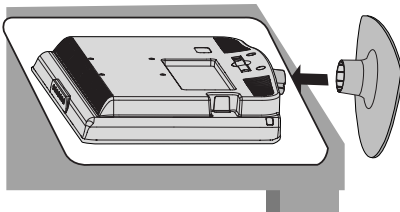

CUBIERTA DE PROTECCIÓN

- 1 Afloje los tornillos del televisor.

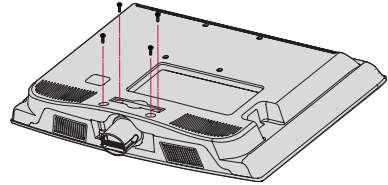

- 2 Doble el **CUERPO DE BISAGRAS** y tírelo hacia atrás.

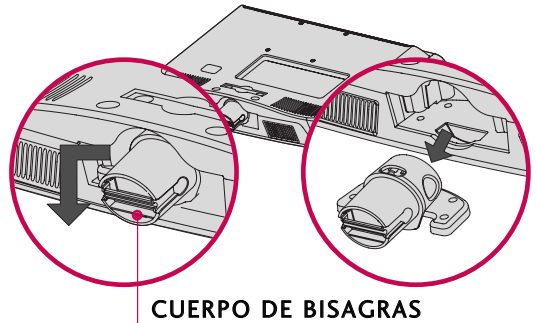

- 3 Inserte la **CUBIERTA DE PROTECCIÓN** en el televisor.

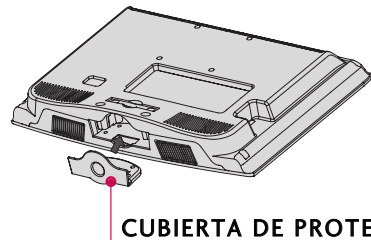

- 4 Ajuste firmemente los 4 pernos en los huecos de la parte posterior de la TV.

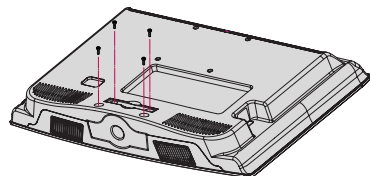

Para 19/22LF1**

INSTALACIÓN

- 1 Coloque con cuidado la pantalla de la TV sobre una superficie acolchada que la proteja de posibles daños.

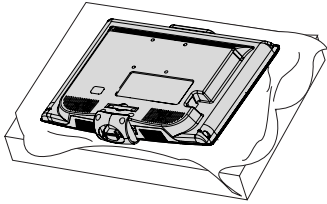

- 2 Monte el **SOPORTE DEL CONJUNTO** en la **BASE DEL SOPORTE** de la TV. Introduzca el **SOPORTE DEL CONJUNTO** en la **BASE DEL SOPORTE** de la TV hasta que se oiga un click.

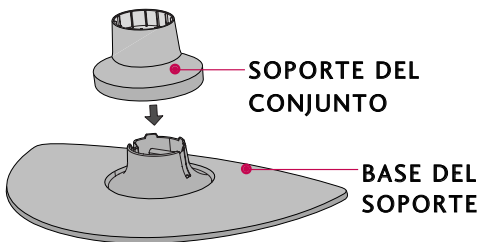

- 3 Monte la TV como se ilustra.

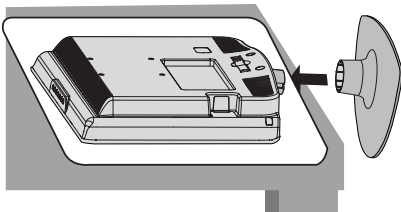

CUBIERTA DE PROTECCIÓN

- 1 Afloje los tornillos del televisor.

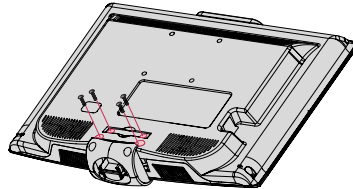

- 2 Doble el **ANILLO DE APOYO** y tírelo hacia atrás.

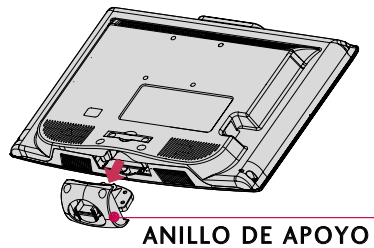

- 3 Inserte la **CUBIERTA DE PROTECCIÓN** en el televisor.

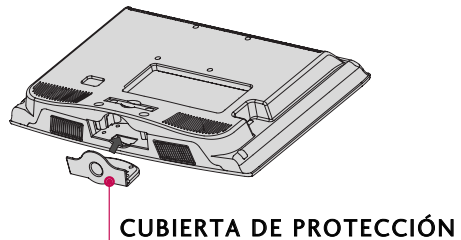

- 4 Ajuste firmemente los 4 pernos en los huecos de la parte posterior de la TV.

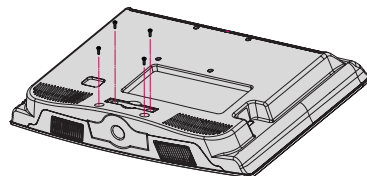

PREPARACIÓN

Para 26LG3**, 26LF1**

INSTALACIÓN

- 1 Coloque con cuidado la pantalla de la TV sobre una superficie acolchada que la proteja de posibles daños.

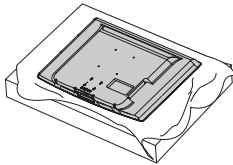

- 2 Monte las piezas del **SOPORTE DEL CONJUNTO** con la **BASE DEL SOPORTE** del televisor mediante los 4 tornillos incluidos.

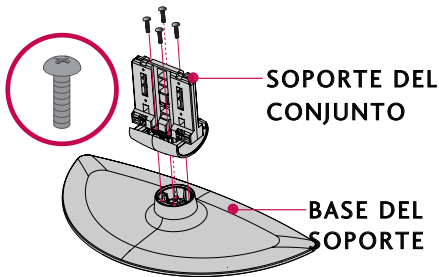

- 3 Monte la TV como se ilustra.

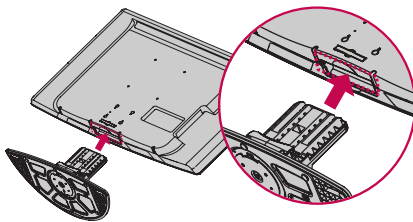

- 4 Ajuste firmemente los 4 pernos en los huecos de la parte posterior de la TV.

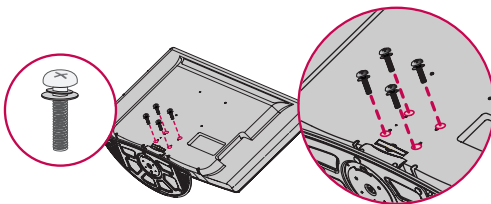

SEPARACIÓN

- 1 Coloque con cuidado la pantalla de la TV sobre una superficie acolchada que la proteja de posibles daños.

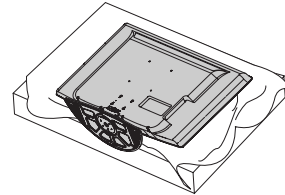

- 2 Afloje los tornillos del televisor.

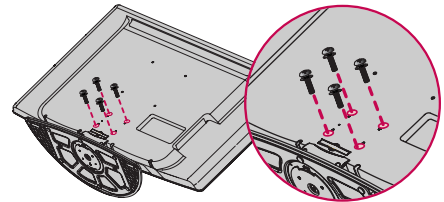

- 3 Separar el soporte del televisor

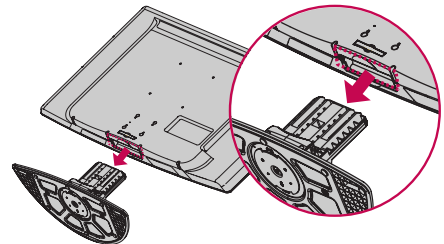

CUBIERTA DE PROTECCIÓN

Tras extraer el soporte, instale la **CUBIERTA DE PROTECCIÓN** incluida sobre el hueco dejado por este.

Inserte la **CUBIERTA DE PROTECCIÓN** en el televisor hasta que escuche un sonido de chasquido.

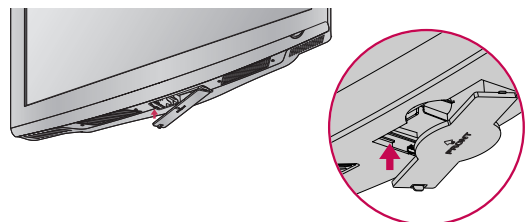

ORGANIZADOR DE CABLES

▪ La imagen puede ser diferente a la de su televisor.

Para 19/22LG3**, 19/22LF1**

- 1 Conecte los cables necesarios.
Para conectar un equipo adicional, vea la sección de **CONEXIONES DE EQUIPO EXTERNO**.

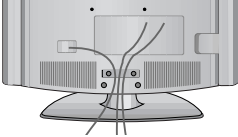

- 2 Instale el **ORGANIZADOR DE CABLES** como la imagen.

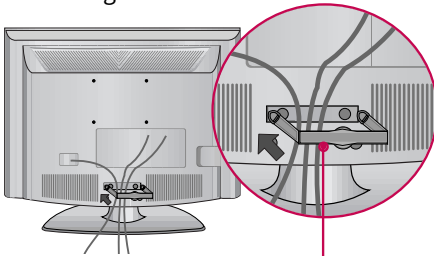

ORGANIZADOR DE CABLES

- 3 Ajuste el **ORGANIZADOR DE CABLES** como se muestra en la imagen.

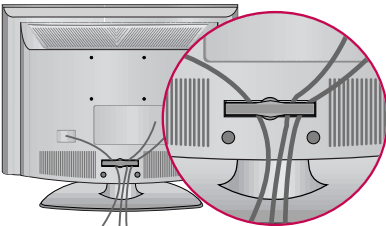

Cómo quitar el ORGANIZADOR DE CABLES

- Agarre el **ORGANIZADOR DE CABLES** con las dos manos jalelo hacia atrás.

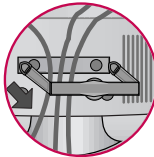

Para 26LG3**, 26LF1**

- 1 Conecte los cables necesarios.
Para conectar un equipo adicional, vea la sección de **CONEXIONES DE EQUIPO EXTERNO**.

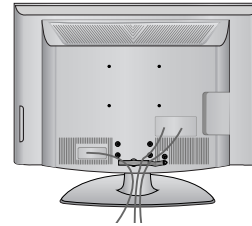

- 2 Instale el **ORGANIZADOR DE CABLES** como la imagen.

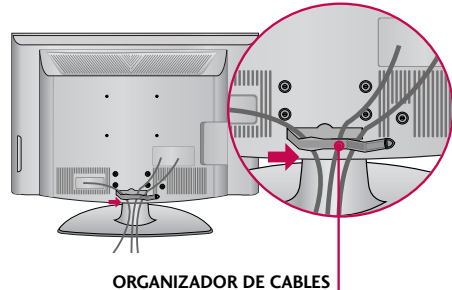

ORGANIZADOR DE CABLES

- 3 Introduzca los cables en el interior del **ORGANIZADOR DE CABLE** y ciérrelo a presión.

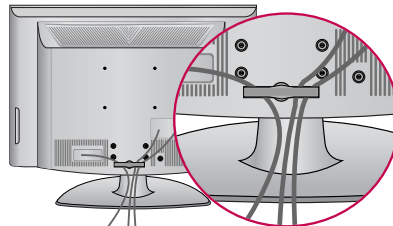

! NOTA

- No agarre el **ORGANIZADOR DE CABLES** cuando mueve el producto.
- Si el producto se cae, ud. se puede herir o el producto se puede romper.

PREPARACIÓN

INSTALACIÓN DE UN PEDESTAL DE ESCRITORIO

- La imagen puede ser diferente a la de su televisor.

Para conseguir una ventilación adecuada, deje un espacio de 10,1 cm de separación entre la pared y los costados del televisor.

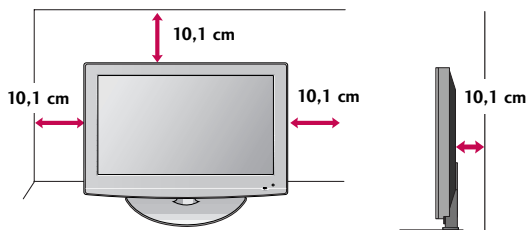

⚠ CUIDADO

- ▶ Asegure la ventilación adecuada dejando el espacio recomendado.
- ▶ No instale la unidad próxima o sobre ninguna fuente de calor.

SOPORTE DEL ESLABON GIRATORIO (Sólo 26LG3**, 26LF1**)

Después de instalar la TV, puede ajustar el TV manualmente 20 grados a la izquierda y derecha para satisfacer su ángulo de visión.

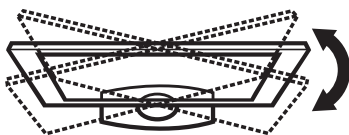

MONTAJE PARA LA PARED VESA

Realice la instalación mural sobre una pared sólida, perpendicular al suelo. Al montar sobre otros materiales de construcción, por favor, póngase en contacto con su instalador más cercano.

En instalaciones del techo o sobre paredes inclinadas, la unidad puede caer y provocar graves daños personales. Le recomendamos que utilice un soporte de montaje de pared de la marca LG, cuando ud. ponga la TV en la pared. LG recomienda que el montaje de pared lo realice un instalador profesional calificado.

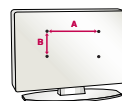

Modelos	VESA (A * B)	Tornillo estándar	Cantidad
19LG3**, 22LG3**, 19LF1**, 22LF1**	100 * 100	M4	4
26LG3**, 26LF1**	200 * 100	M4	4

! NOTA

- ▶ La longitud de los tornillos necesarios varía en función de la pared en la que se realice el montaje. Para obtener más información, consulte las instrucciones incluidas con el equipo de montaje.
- ▶ Las dimensiones estándar para el equipo de montaje mural se muestran en la tabla.
- ▶ Al adquirir nuestro equipo de montaje mural, le será suministrado un manual de instrucciones detallado y todas las piezas necesarias para la instalación.
- ▶ No utilice tornillos más largos que los de dimensión estándar mostrados, ya que podría dañar el interior de la TV.
- ▶ Para montajes murales que no cumplan con las especificaciones para tornillos del estándar VESA, la longitud de estos puede diferir dependiendo de sus especificaciones.
- ▶ No utilice tornillos que no cumplan con las especificaciones relativas a los mismos del estándar VESA. No apriete los tornillos en exceso, ya que podría dañar la TV o provocar que cayera provocando daños personales. LG no se hace responsable de este tipo de accidentes.
- ▶ LG no se hace responsable por los daños ocasionados en la TV o las lesiones personales producidas cuando no se utilice un equipo de montaje que cumpla con el estándar VESA o se monte sobre un muro que no haya sido especificado o si el cliente no sigue las instrucciones de instalación de la TV.

⚠ PRECAUCIÓN

- ▶ No instale su equipo de montaje mural mientras la TV está encendida. Eso podría provocar lesiones personales por choques eléctricos.

UNIÓN DEL TELEVISOR A UN ESCRITORIO (sólo 26LG3**, 26LF1**)

Recomendamos que el televisor se una a un escritorio, de modo que no se mueva hacia adelante o hacia atrás, causando posibles lesiones o daños en el producto.

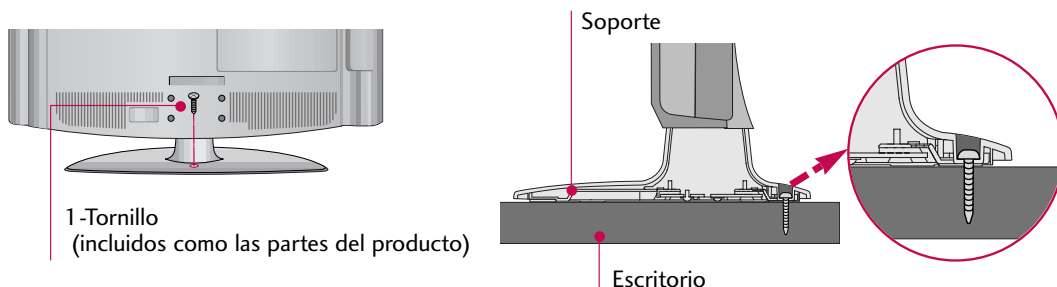

⚠ CUIDADO

- ▶ Para evitar que se caiga el televisor, debe estar sujetado seguramente al piso o pared según las instrucciones de la instalación. Si inclina, sacude o balancea la máquina, podría causar lesiones

POSICIÓN DE LA PANTALLA (sólo 19/22LG3**, 19/22LF1**)

- Es probable que esta vista no coincida con su TV.
- Ajuste la posición del panel en diversas formas para obtener una máxima comodidad.
- Rango de inclinación

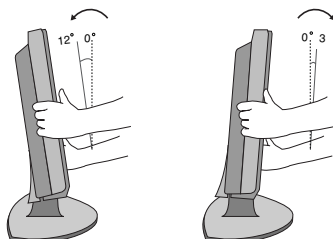

SISTEMA DE SEGURIDAD KENSINGTON

- Esta característica no se encuentra disponible para todos los modelos.
- El televisor tiene instalado un conector de Sistema de seguridad Kensington en el panel posterior. Conecte el cable de Sistema de seguridad Kensington como se indica a continuación.
- Para obtener información detallada sobre la instalación y uso del Sistema de seguridad Kensington, consulte la guía del usuario que se incluye con este sistema.

Para obtener información adicional, visite

<http://www.kensington.com>, la página Web de Kensington. Esta empresa vende sistemas de seguridad para equipos electrónicos de alto costo, como PC portátiles y proyectores LCD.

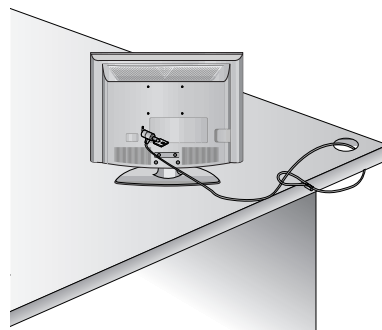

NOTA: El Sistema de seguridad Kensington es un accesorio opcional.

PREPARACIÓN

- Para prevenir daños, no conecte a la corriente hasta que estén instaladas todas las conexiones entre los dispositivos.
- La imagen puede ser diferente a la de su televisor.

CONEXIÓN DE LA ANTENA O CABLE

PREPARACIÓN

1. Antena (analógica o digital)

Toma de entrada de pared o antena exterior sin conexiones a caja de cables.

Para lograr la mejor calidad de imagen, ajuste la posición de la antena si fuera necesario.

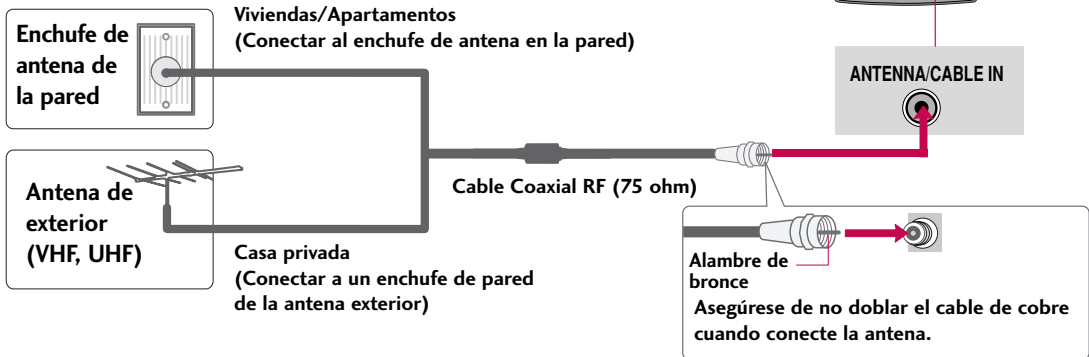

2. Cable

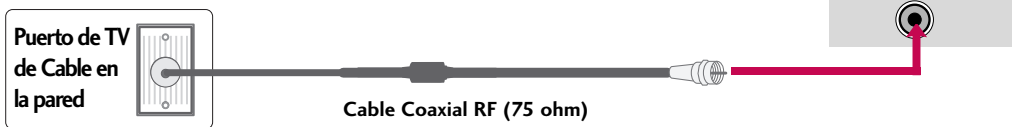

- En áreas de señal deficiente, puede obtener una mejor calidad en la imagen si instala un amplificador de señal como se muestra en la derecha.
- Si está siendo utilizado una antena para dos unidades, use un divisor de señal para conectarse.
- El cable y el convertidor de antena no son proporcionados con el producto.

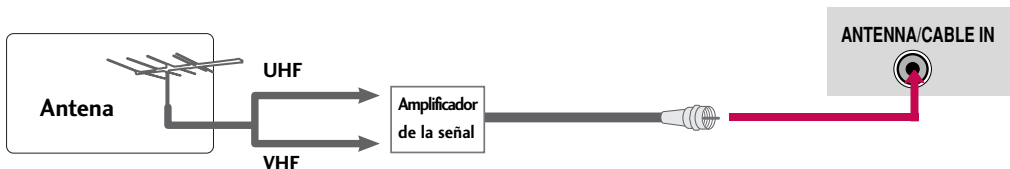

CONEXIONES DE EQUIPO EXTERNO

- Para evitar daños en el equipo, no enchufe ningún cable de alimentación hasta haber finalizado la conexión completa de todo el equipo.

INSTALACIÓN DEL HDSTB

Este TV puede recibir señales de la transmisión digital/cable sin una caja sintonizadora externa. Pero si ud. recibe señales digitales desde una caja sintonizadora u otro dispositivo externo digital, refiérase a las siguientes figuras.

Conexión de componentes

19/22LG3**, 19/22LF1**

1. Cómo conectar

- 1 Conecte las salidas de video (Y, PB, PR) del decodificador digital a los puertos de **COMPONENT IN VIDEO** en la unidad. Haga coincidir los colores de los conectores (Y = Verde, PB = Azul, PR = Rojo).
- 2 Conecte la salida de audio del decodificador digital a los puertos de **COMPONENT IN AUDIO** en la unidad.

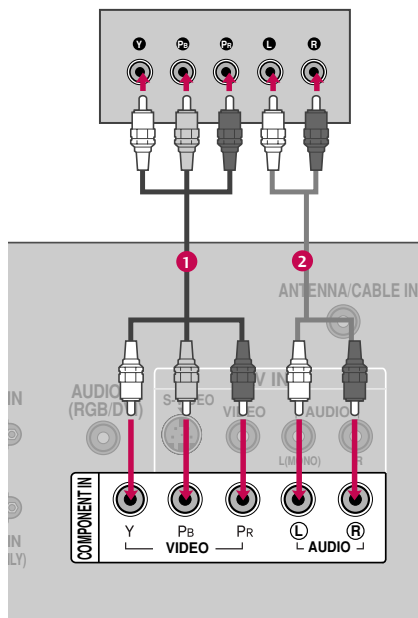

2. Cómo usar

- Encienda el Set-top box digital.
(Refiérase al manual de usuario del Set-top box digital.)
- Seleccione la fuente de entrada del **Componente** en el televisor con el botón de **INPUT** en el control remoto.

Resoluciones compatibles

Señal	Componente	HDMI
480 entrelazado	Sí	No
480 progresivo	Sí	Sí
720 progresivo	Sí	Sí
1 080 entrelazado	Sí	Sí
1 080 progresivo	Sí	Sí

Y, CB/PB, CR/PR

Resolución	Frecuencia Horizontal(kHz)	Frecuencia Vertical(Hz)
720 x 480 entrelazado	15,73	59,94
720 x 480 progresivo	31,47 31,50	59,94 60,00
1 280 x 720 progresivo	44,96 45,00	59,94 60,00
1 920 x 1 080 entrelazado	33,72 33,75	59,94 60,00
1 920 x 1 080 progresivo	27,00 33,75 67,432 67,50	24,00 30,00 59,94 60,00

CONEXIONES DE EQUIPO EXTERNO

26LG3**, 26LF1**

1. Cómo conectar

- 1 Conecte las salidas de video (Y, PB, PR) del decodificador digital a los puertos de **COMPONENT IN VIDEO 1** en la unidad. Haga coincidir los colores de los conectores (Y = Verde, PB = Azul, PR = Rojo).
- 2 Conecte la salida de audio del decodificador digital a los puertos de **COMPONENT IN AUDIO 1** en la unidad.

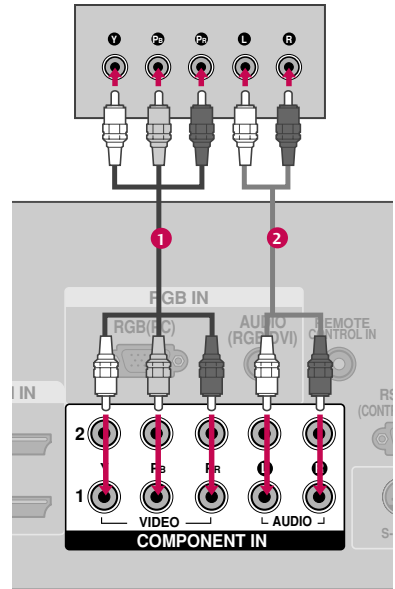

2. Cómo usar

- Encienda el Set-top box digital. (Refiérase al manual de usuario del Set-top box digital.)
- Seleccione la fuente de entrada del **Componente 1** en el televisor con el botón de **INPUT** en el control remoto.
- Si está conectado a la entrada **COMPONENT IN2** seleccione la fuente de entrada del **Componente 2** en el televisor.

Resoluciones compatibles

Señal	Componente	HDMI
480 entrelazado	Sí	No
480 progresivo	Sí	Sí
720 progresivo	Sí	Sí
1 080 entrelazado	Sí	Sí
1 080 progresivo	Sí	Sí

Y, CB/PB, CR/PR

Resolución	Frecuencia Horizontal (kHz)	Frecuencia Vertical (Hz)
720 x 480 entrelazado	15,73	59,94
	15,73	60,00
720 x 480 progresivo	31,47	59,94
	31,50	60,00
1 280 x 720 progresivo	44,96	59,94
	45,00	60,00
1 920 x 1 080 entrelazado	33,72	59,94
	33,75	60,00
1 920 x 1 080 progresivo	26,97	23,976
	27,00	24,00
	33,71	29,97
	33,75	30,00
	67,432	59,94
	67,50	60,00

Conexión HDMI

1. Cómo conectar

- 1 Conecte la salida HDMI del decodificador de señales digitales al conector **HDMI/DVI IN** o **HDMI/DVI IN1/2/3** en el televisor.
- 2 No se necesita conexión de audio por separado. HDMI admite audio y video.

2. Cómo usar

- Encienda el decodificador digital.
(Refiérase al manual de usuario del decodificador digital.)
- Seleccione la fuente de entrada del **HDMI** o **HDMI1/2/3** en el televisor con el botón de **INPUT** en el control remoto.

HDMI-DTV

Resolución	Frecuencia Horizontal(kHz)	Frecuencia Vertical(Hz)
720 x 480 progresivo	31,47	59,94
	31,50	60,00
1 280 x 720 progresivo	44,96	59,94
	45,00	60,00
1 920 x 1 080 entrelazado	33,72	59,94
	33,75	60,00
1 920 x 1 080 progresivo	26,97	23,976
	27,00	24,00
	33,71	29,97
	33,75	30,00
	67,432	59,94
	67,50	60,00

Para 26LG3**, 26LF1**

19/22LG3**, 19/22LF1**

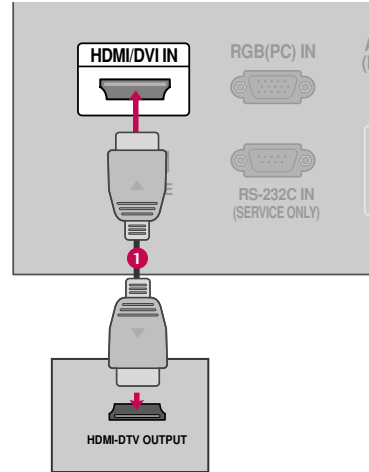

26LG3**, 26LF1**

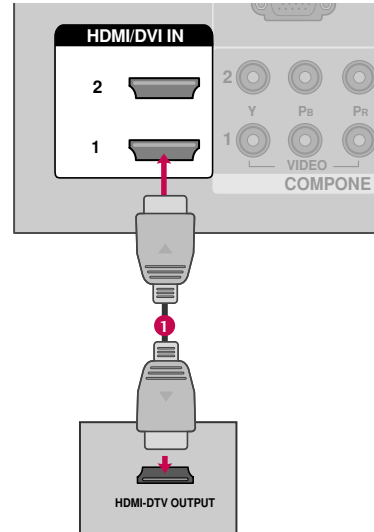

CONEXIONES DE EQUIPO EXTERNO

Conexión de DVI a HDMI

19/22LG3**, 19/22LF1**

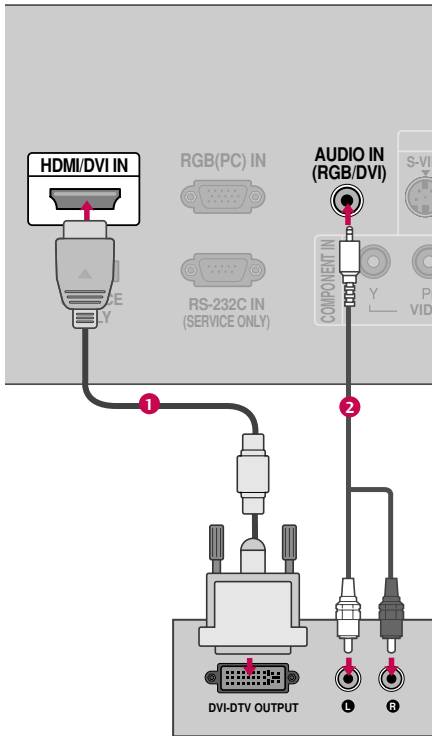

26LG3**, 26LF1**

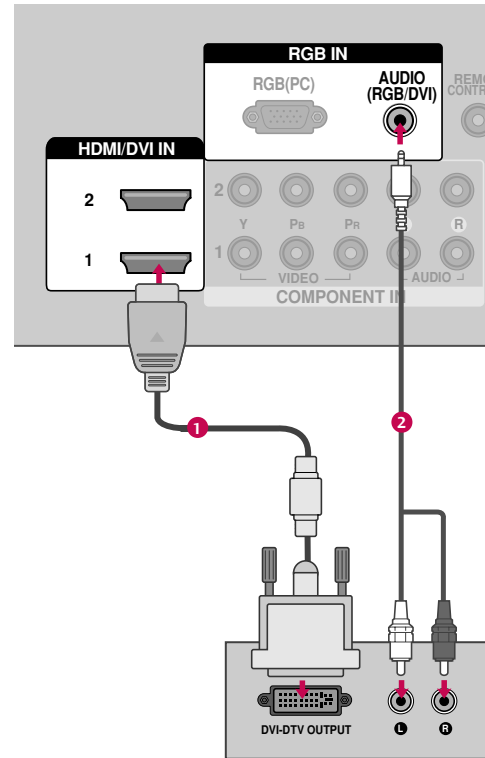

1. Cómo conectar

- 1 Conecte la salida de DVI del decodificador digital al puerto de **HDMI/DVI IN** o **HDMI/DVI IN 1/2/3** en la unidad.
- 2 Conecte las salidas de audio del decodificador al puerto de **AUDIO IN (RGB/DVI)** o **AUDIO (RGB/DVI)** en la unidad.

2. Cómo usar

- Encienda el decodificador digital. (Refiérase al manual de usuario del decodificador digital.)
- Seleccione la fuente de entrada del **HDMI** o **HDMI1/2/3** en el televisor con el botón de **INPUT** en el control remoto.

! NOTA

- ▶ Se precisa un cable o adaptador de DVI a HDMI para realizar esta conexión. El DVI no es compatible con el audio, por ello, se necesita una conexión de audio por separado.

INSTALACIÓN DEL DVD

Conexión de componentes

19/22LG3**, 19/22LF1**

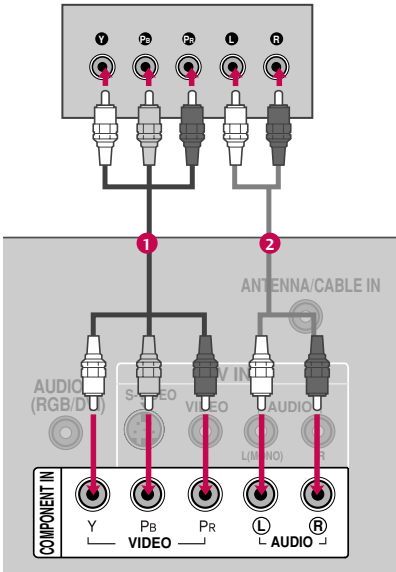

26LG3**, 26LF1**

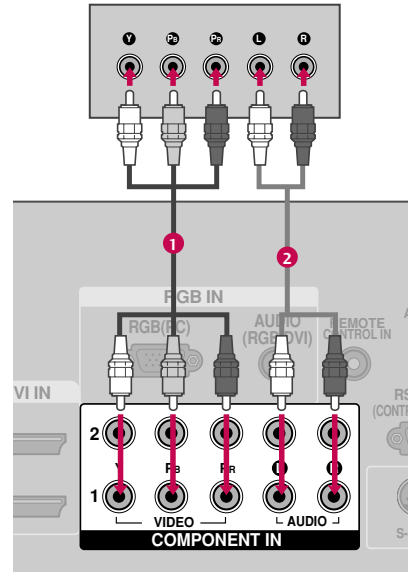

1. Cómo conectar

- 1** Conecte las salidas de video (Y, Pb, Pr) del DVD a los puertos de **COMPONENT IN VIDEO** o **COMPONENT IN VIDEO1** en la unidad. Haga coincidir los colores de los conectores (Y = Verde, Pb = Azul, Pr = Rojo).
- 2** Conecte las salidas de audio del DVD a los puertos de **COMPONENT IN AUDIO** o **COMPONENT IN AUDIO1** en la unidad.

2. Cómo usar

- Encienda el reproductor de DVD, inserte un DVD.
- Seleccione la fuente de entrada del **Componente** o **Componente 1** en el televisor con el botón de **INPUT** en el control remoto.
- Si está conectado a la entrada **COMPONENT IN2** seleccione la fuente de entrada del **Componente 2** en el televisor.
- Refiérase al manual de usuario del reproductor de DVD para seguir las instrucciones.

Puertos de la Entrada de Componente

Puede obtener una mejor calidad de imagen si conecta el reproductor de DVD a los puertos de la entrada del componente como la imagen mostrada.

Puertos de Componente en la TV	Y	P _B	P _R
Puertos de la salida del reproductor de DVD	Y	P _B	P _R
	Y	B-Y	R-Y
	Y	C _b	C _r
	Y	P _b	P _r

CONEXIONES DE EQUIPO EXTERNO

Conexión de S-Video

19/22LG3**, 19/22LF1**

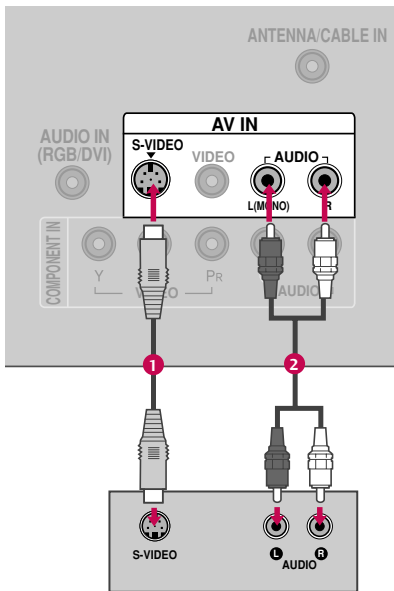

26LG3**, 26LF1**

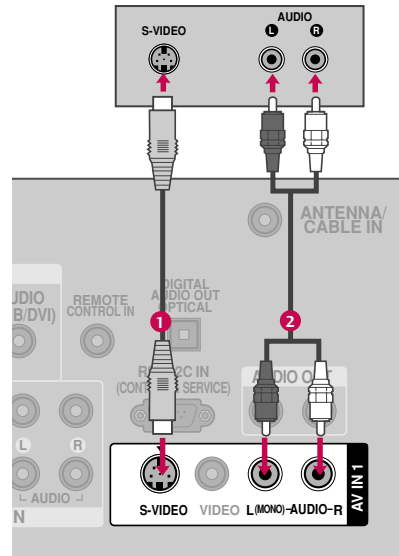

1. Cómo conectar

- 1 Conecte la salida de S-VIDEO del DVD a la entrada de **S-VIDEO** en la unidad.
- 2 Conecte las salidas de audio del DVD a los puertos de la entrada de **AUDIO** en la unidad.

2. Cómo usar

- Encienda el reproductor de DVD, inserte un DVD.
- Seleccione la fuente de entrada del **AV** o **AV1** en el televisor con el botón de **INPUT** en el control remoto.
- Refiérase al manual de usuario del reproductor de DVD para seguir las instrucciones.

Conexión HDMI

19/22LG3**, 19/22LF1**

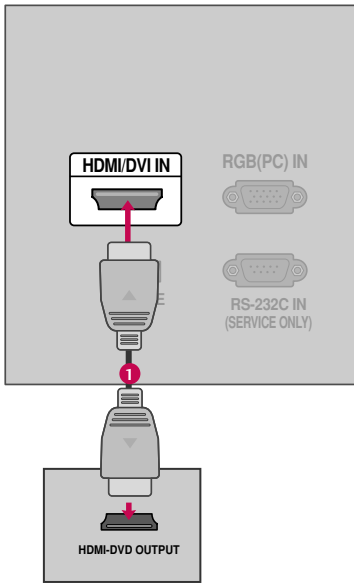

26LG3**, 26LF1**

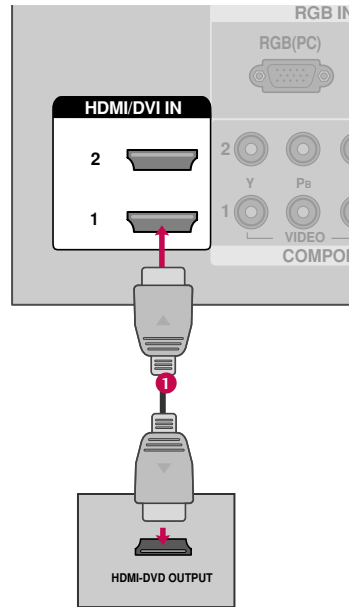

1. Cómo conectar

- 1 Conecte la salida de HDMI del DVD al puerto de **HDMI/DVI IN** o **HDMI/DVI IN 1/2/3** en la unidad.
- 2 No se necesita conexión de audio por separado.
HDMI admite audio y video.

2. Cómo usar

- Seleccione la fuente de entrada del **HDMI** o **HDMI1 /2/3** en el televisor con el botón de **INPUT** en el control remoto.
- Refiérase al manual de usuario del reproductor de DVD para seguir las instrucciones.

CONEXIONES DE EQUIPO EXTERNO

INSTALACIÓN DEL VCR

- Para evitar ruido en la imagen (interferencia), deje una distancia adecuada entre el VCR y la TV.
- Si el formato de imagen es de 4:3, las imágenes congeladas en los lados de la pantalla se pueden quedar visibles permanentemente. Este fenómeno es común para todos los televisores y no lo cubre la garantía.

Conexión de la antena

19/22LG3**, 19/22LF1**

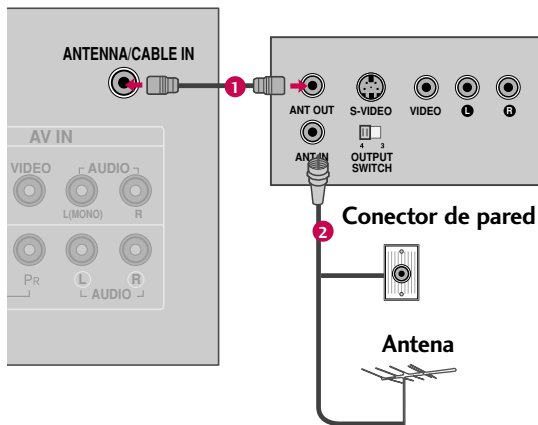

26LG3**, 26LF1**

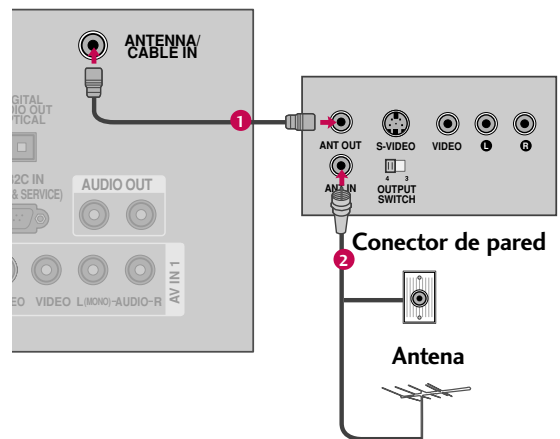

1. Cómo conectar

- 1 Conecte el conector de la antena exterior de RF del VCR al conector de la **ANTENNA/CABLE IN** del televisor.
- 2 Conecte el cable de antena al puerto de la antena RF del VCR.

2. Cómo usar

- Ponga el interruptor de salida del VCR en 3 ó 4 y luego sintonice el televisor en el mismo número de canal.
- Inserte una cinta de video en el VCR y presione el botón AUDIO PLAY del VCR.
(Vea el manual de usuario del VCR).

Conexión compuesta (RCA)

19/22LG3**, 19/22LF1**

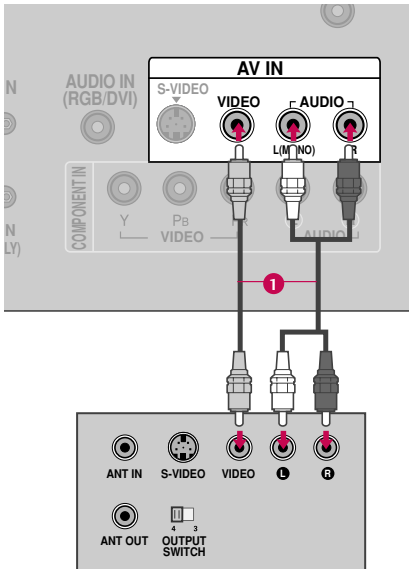

26LG3**, 26LF1**

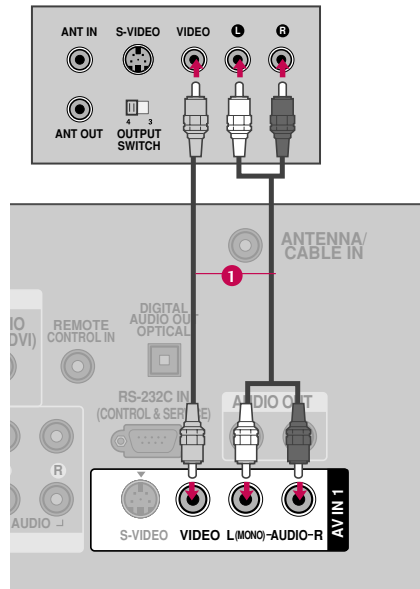

1. Cómo conectar

- 1 Conecte las salidas de **AUDIO/VIDEO** entre la TV y el VCR. Coincida los colores de salidas (Video = amarillo, Audio izquierdo = blanco, Audio derecho = rojo)

2. Cómo usar

- Inserte una cinta de video en el VCR y presione el botón PLAY del VCR. (Vea el manual de usuario del VCR).
- Seleccione la fuente de entrada del **AV** o **AV1** en el televisor con el botón de **INPUT** en el control remoto.
- Si está conectado a la entrada **AV IN2** seleccione la fuente de entrada del **AV2** en el televisor.

! NOTA ► Si ud. tiene un VCR monofónico, conecte el cable de audio de VCR al puerto **AUDIO L/MONO** de la unidad.

CONEXIONES DE EQUIPO EXTERNO

Conexión de S-Video

19/22LG3**, 19/22LF1**

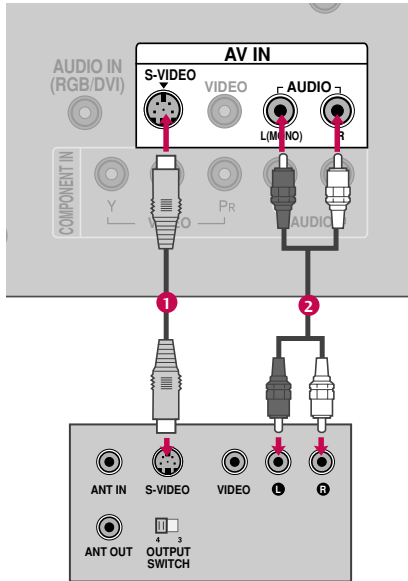

26LG3**, 26LF1**

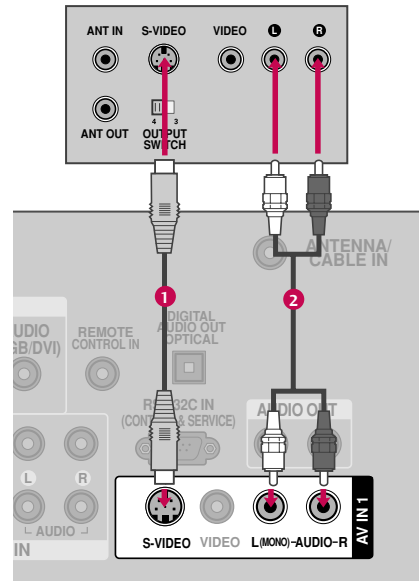

1. Cómo conectar

- 1 Conecte la salida de S-VIDEO del VCR a la entrada de **S-VIDEO** en la unidad.
- 2 Conecte las salidas de audio del VCR a los puertos de **AUDIO** de la unidad.

2. Cómo usar

- Inserte una cinta de video en el VCR y presione el botón PLAY del VCR. (Vea el manual de usuario del VCR.)
- Seleccione la fuente de entrada del **AV** o **AV1** en el televisor con el botón de **INPUT** en el control remoto.

! NOTA

- ▶ S-Video proporciona mejor calidad que la compuesta. Utilícela cuando esté disponible.

! CUIDADO

- ▶ Si los dos puertos de S-VIDEO y VIDEO están conectados al S-VHS VCR simultáneamente, sólo el S-VIDEO puede ser recibido.

CONFIGURACIÓN DEL AUDÍFONO (Sólo 19/22LG3**, 19/22LF1**)

Puede escuchar el sonido a través del auricular.

1. Cómo conectar

- 1 Enchufe el audífono al conector.
- 2 Para ajustar el volumen del audífono, presione el botón **VOL +** o **-**. Si presiona el botón **MUTE**, se desactiva el sonido del audífono.

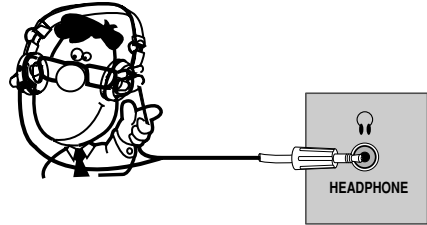

CONFIGURACIÓN DE OTRA FUENTE DE A/V (Only 26LG3**, 26LF1**)

1. Cómo conectar

- 1 Conecte los puertos de **AUDIO/VIDEO** entre la TV y un equipo externo. Coincida los colores de puertos (Video = amarillo, Audio izquierdo = blanco, Audio derecho = rojo)

Grabadora de video

Unidad de video juego

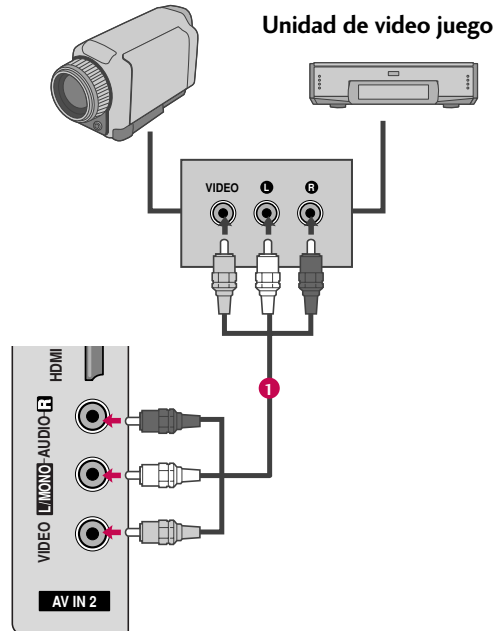

2. Cómo usar

- Seleccione la fuente de entrada del **AV 2** en el televisor con el botón de **INPUT** en el control remoto.
- Si está conectado a la entrada **AV IN 1** seleccione la fuente de entrada del **AV 1** en el televisor.
- Opere el equipo externo correspondiente. Refiérase a la guía de la operación de equipo externo.

CONEXIONES DE EQUIPO EXTERNO

CONEXIÓN DE SALIDA DE AUDIO (Sólo 26LG3**, 26LF1**)

Manda el audio de TV al equipo de audio externo (sistema de estéreo) por el puerto de Salida Óptica de Audio.

Análogo

1. Cómo conectar

- 1 Conecte el Salida Óptica de Audio a los conectores **AUDIO OUT** del televisor.
- 2 Ajuste la "Bocinas de TV - Apagado" en el menú **AUDIO**. (► p.65). Cuando se conecta a un equipo de audio externo como amplificadores o bocinas por favor apague las bocinas de TV.

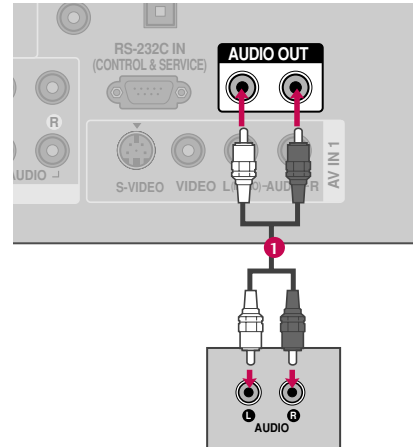

Digital

1. Cómo conectar

- 1 Conecte un extremo de cable óptico al puerto de salida óptica de audio de TV.
- 2 Conecte otro extremo de cable óptico a la entrada de audio digital óptico en el equipo de audio.
- 3 Ajuste la "Bocinas de TV - Apagado" en el menú **AUDIO**. (► p.65). Vea el manual de instrucción de equipo de audio externo para la operación.

! NOTA

- Cuando conecte equipos de audio externos, como amplificadores o bocinas, puede apagar los altoparlantes del televisor desde el menú. (► p.65)

⚠ PRECAUCIÓN

- No mire dentro del puerto de salida óptica. Mirar el rayo láser puede dañar su vista.
- Bloquee el contenido de la Salida SPDIF (óptica) A través de la función ACP (Protección de Audio Óptico).

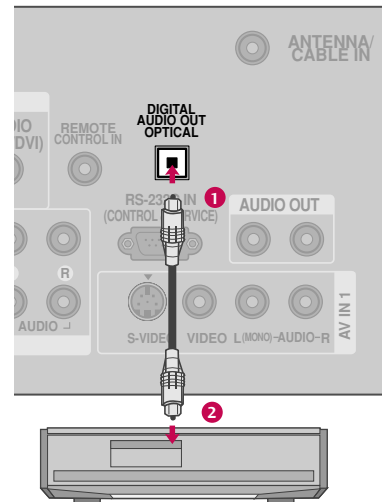

INSTALACIÓN DE LA PC

Esta TV proporciona la capacidad de Plug and Play, significa que la PC se ajusta automáticamente por las programaciones de la TV.

Conexión VGA (D-Sub de 15 pins)

19/22LG3**, 19/22LF1**

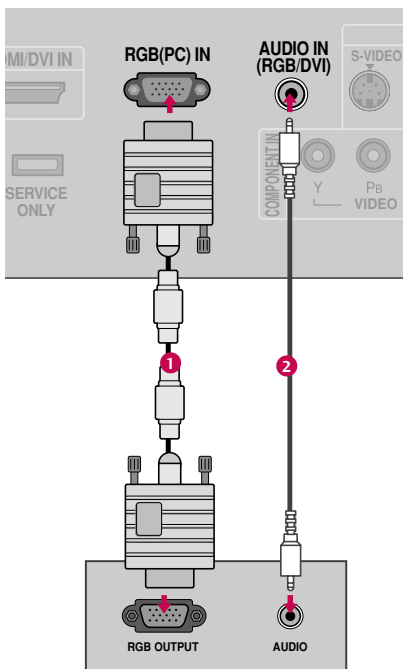

26LG3**, 26LF1**

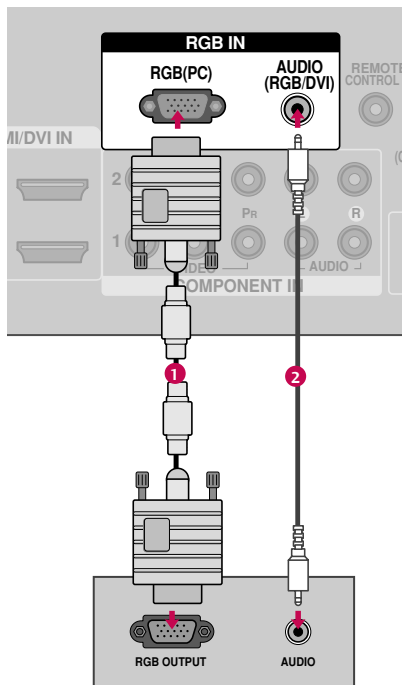

1. Cómo conectar

- 1 Conecte la salida de VGA de la PC al puerto de **RGB (PC) IN** o **RGB (PC)** en la unidad.
- 2 Conecte las salidas de audio de la PC al puerto de **AUDIO IN (RGB/DVI)** o **AUDIO (RGB/DVI)** en la unidad.

2. Cómo usar

- Encienda la PC y la unidad.
- Seleccione la fuente de entrada del **RGB-PC** en el televisor con el botón de **INPUT** en el control remoto.

CONEXIONES DE EQUIPO EXTERNO

Conexión de DVI a HDMI

19/22LG3**, 19/22LF1**

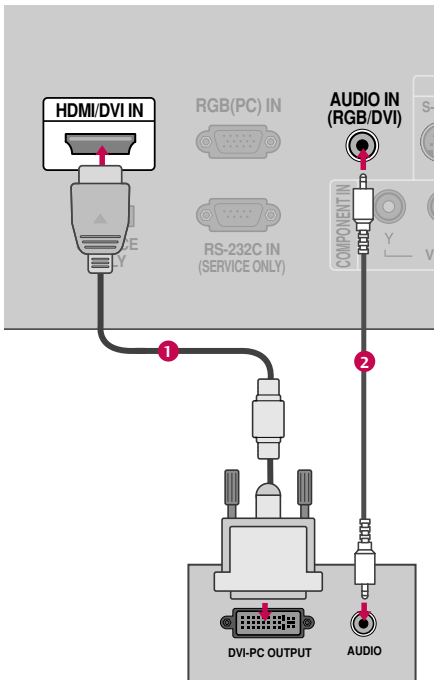

26LG3**, 26LF1**

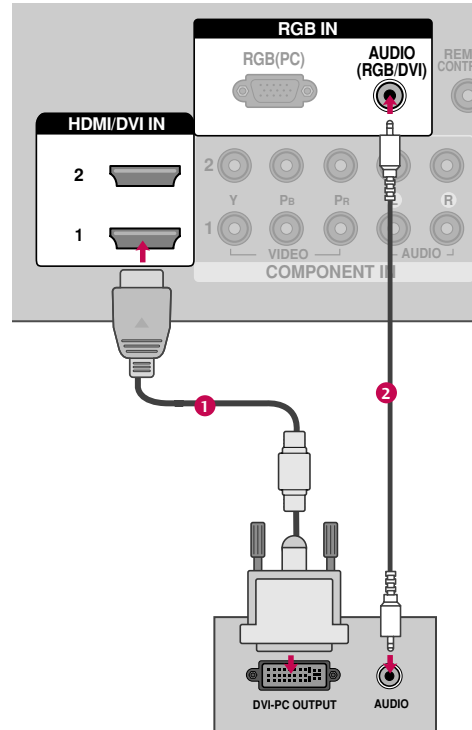

1. Cómo conectar

- 1 Conecte la salida de DVI de la PC al puerto de **HDMI/DVI IN** o **HDMI/DVI IN 1/2/3** en la unidad.
- 2 Conecte las salidas de audio de la PC al puerto de **AUDIO IN (RGB/DVI)** o **AUDIO (RGB/DVI)** en la unidad.

2. Cómo usar

- Encienda la PC y la unidad.
- Seleccione la fuente de entrada del **HDMI** o **HDMI1/2/3** en el televisor con el botón de **INPUT** en el control remoto.

NOTAS

- ▶ Nosotros le recomendamos que use 1 440 x 900 (19LG3**, 19LF1**), 1 680 x 1 050 (22LG3**, 22LF1**), 1 360 x 768 (26LG3**, 26LF1**) para el modo PC, esto le ofrecerá la mejor calidad de imagen.
- ▶ Dependiendo de la tarjeta gráfica, el modo DOS puede no funcionar si utiliza un cable HDMI a DVI.
- ▶ En el modo PC, podría verse ruido asociado con la resolución, un diseño vertical, contraste o brillo. Si observa ruidos, cambie la salida de la PC a otra resolución, cambie la tasa de actualización a otra tasa o ajuste el brillo y el contraste en el menú de IMAGEN hasta que la imagen se vea clara.
- ▶ Evite mantener una imagen fija en pantalla durante largos periodos de tiempo. La imagen fija podría grabarse permanentemente en pantalla.
- ▶ Las formas de la entrada de sincronización para la frecuencia horizontal y vertical están separadas.

Resolución de Despliegue (RGB-PC, HDMI-PC)

Para 19/22LG3**, 19/22LF1**

Resolución	Frecuencia Horizontal(kHz)	Frecuencia Vertical(Hz)
640 x 350	31,469	70,08 ●
720 x 400	31,469	70,08 ●
640 x 480	31,469	59,94
800 x 600	37,879	60,31
1 024 x 768	48,363	60,00
1 280 x 768	47,776	59,87
1 360 x 768 RGB-PC	47,712	60,01
1 360 x 768 HDMI-PC	47,720	59,799
1 440 x 900	55,50	59,90
1 400 x 1 050 (Sólo 22LG3**, 22LF1**)	64,744	59,948
1 680 x 1 050 (Sólo 22LG3**, 22LF1**)	65,290	59,954

* Sólo para RGB-PC

Para 26LG3**, 26LF1**

Resolución	Frecuencia Horizontal(kHz)	Frecuencia Vertical(Hz)
640 x 350	31,469	70,08 ●
720 x 400	31,469	70,08 ●
640 x 480	31,469	59,94
800 x 600	37,879	60,31
1 024 x 768	48,363	60,00
1 280 x 768	47,776	59,87
1 360 x 768	47,720	59,799
1 366 x 768	47,130	59,65

* Sólo para RGB-PC

CONEXIONES DE EQUIPO EXTERNO

Configuración de pantalla para el modo PC

Seleccionar la resolución

Puede seleccionar la resolución en el modo RGB-PC.

También pueden ajustarse la **Posición**, la **Fase** y el **Tamaño**.

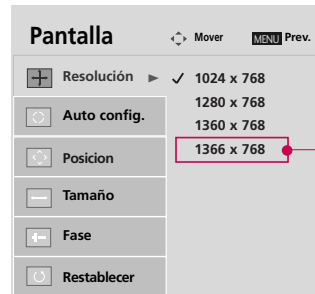
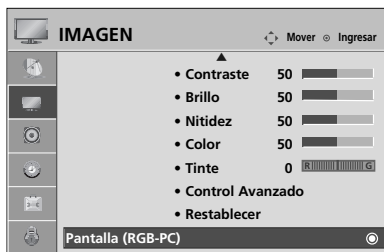



Sólo 26LG3**,
26LF1**

1   Seleccione **IMAGEN**.

2   Seleccione **Pantalla (RGB-PC)**.

3   Seleccione **Resolución**.







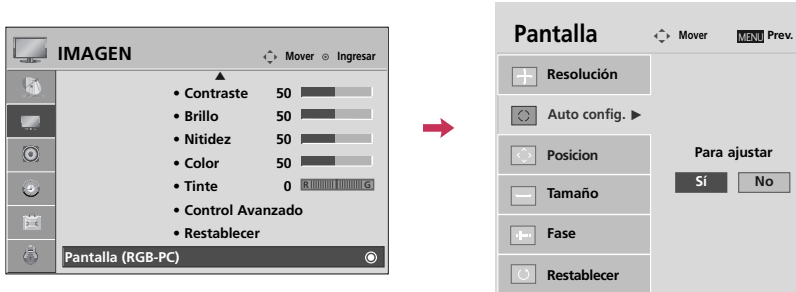

4   Seleccione la resolución deseada.

5 

Auto configuración

Ajusta automáticamente la posición de la imagen y minimiza la inestabilidad de la imagen. Luego del ajuste, si la imagen aún no es adecuada, intente usar los ajustes manuales o una resolución diferente o actualice la tasa de la PC.



- 1   Seleccione **IMAGEN**.
- 2   Seleccione **Pantalla (RGB-PC)**.
- 3   Seleccione **Auto config..**
- 4   Seleccione **Sí**.
- 5  Iniciar la auto configuración.

- Si la posición de la imagen aún no es la adecuada, intente auto ajustar nuevamente.
- Si la imagen debe ajustarse nuevamente luego del auto ajuste en RGB-PC, puede ajustar la **Posición**, el **Tamaño**, o la **Fase**.

CONEXIONES DE EQUIPO EXTERNO

Ajuste para la Posición, Tamaño y Fase de la pantalla

Si la imagen no se ve clara luego del auto ajuste y, especialmente, si los caracteres aún tiemblan, ajuste la fase de la imagen manualmente.

Esta característica solo opera en modo RGB-PC.

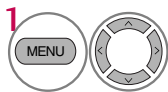
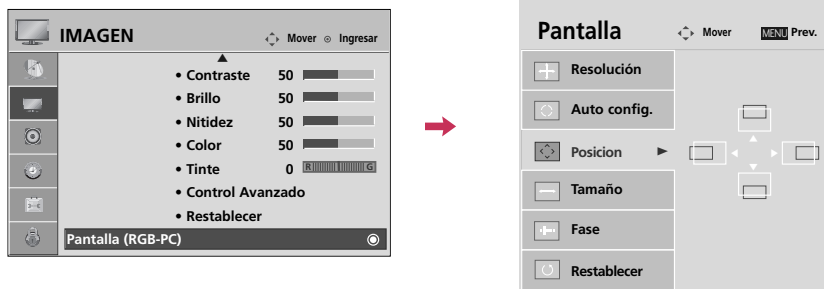

Seleccione **IMAGEN**.

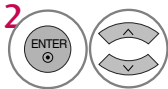

Seleccione **Pantalla (RGB-PC)**.

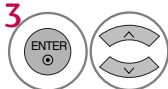

Seleccione **Posición, Tamaño o Fase**.

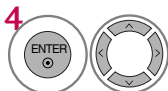

Realice los ajustes adecuados.









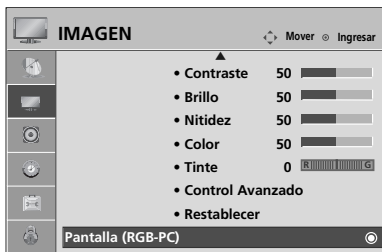

- **Posición:** Esta función es para ajustar la imagen a la izquierda/derecha y arriba/abajo a su preferencia.
- **Tamaño:** Esta función es para minimizar cualquier barra vertical o rayas visibles en el fondo de pantalla. Y también cambiará el tamaño de pantalla.
- **Fase:** Esta función le deja remover cualquier ruido horizontal y hace clara o nitida la imagen de caracteres.

Reajustar la pantalla (Regreso a los valores originales de la fábrica)

Restaura los ajustes de **Posicion**, **Tamaño** y **Fase** a los predeterminados de fábrica.
Esta característica solo opera en modo RGB-PC.



- 1   Seleccione **IMAGEN**.
- 2   Seleccione **Pantalla (RGB-PC)**.
- 3   Seleccione **Restablecer**.
- 4   Seleccione **Sí**.
- 5 

VER LA TV / CONTROL DE CANAL

FUNCIONES DE LOS BOTONES DEL CONTROL REMOTO

Cuando use el control remoto dirija el sensor del control remoto hacia panel frontal de la TV.

PICTURE Ajusta la imagen establecida por la fábrica dependiendo de el ambiente de visualización. ► **p.52**

SOUND Para seleccionar el sonido apropiado de acuerdo al programa. ► **p.62**

- SAP**
 - En el modo análogo: Selecciona el sonido MTS (Mono, Estéreo y SAP) ► **p.67**
 - En el modo DTV: Cambia el idioma de audio.

RATIO Selecciona su formato de imagen deseado. ► **p.50**

VOLUMEN SUBIR/BAJAR Aumenta/disminuye el nivel de sonido.

FAV Se desplaza a través de los canales programados favoritos. ► **p.41**

CC Seleccione los subtítulos. ► **p.70**

MUTE Enciende y apaga el sonido. ► **p.40**

CANAL ARRIBA/ABAJO Selecciona los canales disponibles encontrados durante la escaneada manual.

Q.MENU Seleccione la fuente de menú rápido que desee. ► **p.41**

MENU Selecciona un menú.

RETURN Permite al usuario desplazarse un paso hacia atrás en una aplicación interactiva o en otras funciones interactivas.

TTHUMBSTICK (Arriba/Abajo/Izquierda/Derecha/ENTER) Le permite navegar a través de los menús en la pantalla y ajustar el sistema de acuerdo a sus preferencias.

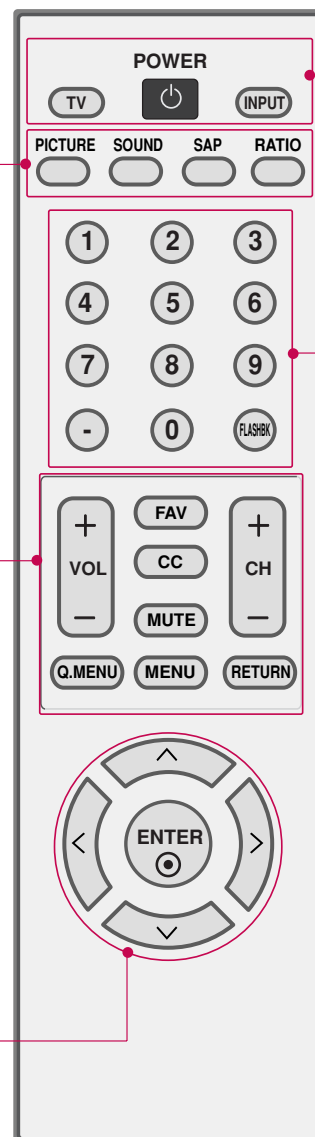

POWER Enciende su TV encendido o apagado.

TV Vuelve al último canal seleccionado.

INPUT Los modos de entrada externa se dan rotación en secuencia regular.

Botones Numerados

— (GUIÓN) Entra al número de canales multiples de programa como 2-1, 2-2, etc.

FLASHBK Regresa al último canal visto.

Colocando las Baterías

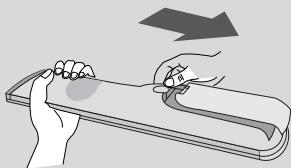

- Abra la tapa del compartimento de las baterías en la parte posterior e instale las baterías con la polaridad correcta. (+con +, -con -)
- Instale dos baterías de 1,5 V tipo AAA. No mezcle las baterías nuevas con las usadas.
- Cierre la tapa.

VER LA TV / CONTROL DE CANAL

ENCENDIDO DEL TV

- 1 Conecte el cordón de alimentación correctamente.
En este momento, el TV cambia al modo en espera.
 - En el modo de espera para encender el TV, presione los botones $\phi/1$, **INPUT**, **CH (+ o -)** en el TV o presione **POWER**, **INPUT**, **TV**, **CH (+ o -)** y **números (0 - 9)** del control remoto.
- 2 Seleccione la fuente de visualización utilizando el botón **INPUT** en el control remoto.
 - Esta TV está programada para recordar qué estado de energía se configuró por última vez, incluso si el cable de alimentación se desconecta.
- 3 Cuando deje de usar la TV, presione el botón **POWER** en el control remoto. El televisor vuelve al modo apagado.

! NOTA

- Si usted va a estar ausente en vacaciones, desconecte el TV del tomacorriente.

AJUSTE DEL CANAL

- 1 Presione el botón **CH (+ o -)** o de **NÚMERO** para seleccionar un número del canal.

AJUSTE DEL VOLUMEN

Ajuste el volumen según su preferencia personal.

- 1 Presione el botón **VOL (+ o -)** para ajustar el volumen.
- 2 Si ud. quiere apagar el sonido, presione el botón **MUTE**.
- 3 Ud. puede cancelar esta función presionando el botón **MUTE** o **VOL (+ o -)**.

QUICK MENU (MENÚ RÁPIDO) / CONFIGURACIÓN DE LOS CANALES FAVORITOS

Los menús de visualización en pantalla de su TV pueden diferir ligeramente de las ilustraciones mostradas en este manual.

El menú rápido (Q.Menu) es un menú destinado a las funciones que el usuario utiliza con más frecuencia.





- **Relación de aspecto:** Selecciona el formato de imagen que desee.
- **Luz de Fondo:** Controlar el brillo de la pantalla, ajustar el brillo del panel del LCD.
- **Modo imagen:** Selecciona modos de imagen predeterminadas de fábrica en función de las condiciones de observación.
- **Mode de audio:** Selecciona modos de sonido predeterminados de fábrica para los diferentes tipos de programa.
- **Subtítulo:** Selecciona encendido o apagado
- **Multi Audio:** Cambia el idioma de audio (señal digital).
SAP: Selecciona el sonido MTS (señal análoga).
- **Hora del Apagador:** Selecciona el plazo de tiempo antes de que su TV se apague automáticamente.
- **Borr/Agr/Fav:** Selecciona el canal que desee agregar o eliminar, o agregue el canal a la lista de favoritos.

Configuración de los canales favoritos

- 1  o  Escoja el canal que prefiera.
- 2   Seleccione **Borr/Agr/Fav**.
- 3  Seleccione **Favorito**.
- 4  Regresar a la pantalla del televisor.

- Presione repetidamente el botón **FAV** (Favorite) para seleccionar canales favoritos almacenados.



- 1   Visualizar todos los menús.
- 2  Realice los ajustes adecuados.
- 3  Regresar a la pantalla del televisor.

CONFIGURACIÓN INICIAL

Esta función guía al usuario para que pueda configurar fácilmente los elementos esenciales para ver el televisor por primera vez cuando lo adquiere. Se visualizará en la pantalla cuando encienda el televisor por primera vez. También puede activarse desde los menús del usuario.

- La selección preestablecida es “**Casero**”. Recomendamos el establecimiento de la televisión a modo “**Casero**” para la mejor imagen en su entorno familiar.
- “**Almacén**” Modo sólo destinado para su utilización en entornos de venta al por menor. Los clientes pueden ajustar el “menú **IMAGEN - Modo imagen**” manualmente mientras que la inspección de la televisión, pero la televisión regresará automáticamente a la preestablecida en almacén después de 5 minutos.

Paso1. Configuración de Modo

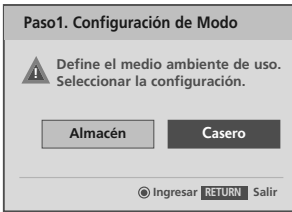

1 Seleccione Modo **Casero**.



Paso2. Configuración de Hora

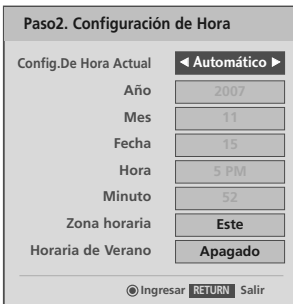

1 Seleccione **Automático** o **Manual**.



2 Seleccione la opción de tiempo deseada.



Paso3. Config. de Opción

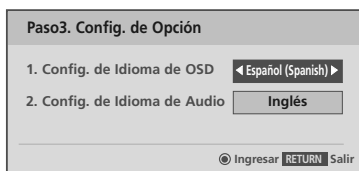

Seleccione **Config. de Idioma OSD** o **Config. de Idioma Audio**.



Seleccione su idioma deseado.



Paso4. Sintonía Automática

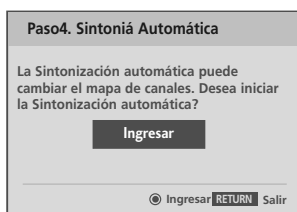

Iniciar la **Sintonización Automática**.

! NOTA

- También ud. puede hacer la **Configuración Inicial** con el menú **OPCIÓN**.

VER LA TV / CONTROL DE CANAL

SELECCIÓN Y AJUSTE DEL MENÚ PANTALLA

El OSD (On Screen Display, Despliegue En la Pantalla) de su TV puede ser un poco diferente que este manual.

VER LA TV / CONTROL DE CANAL

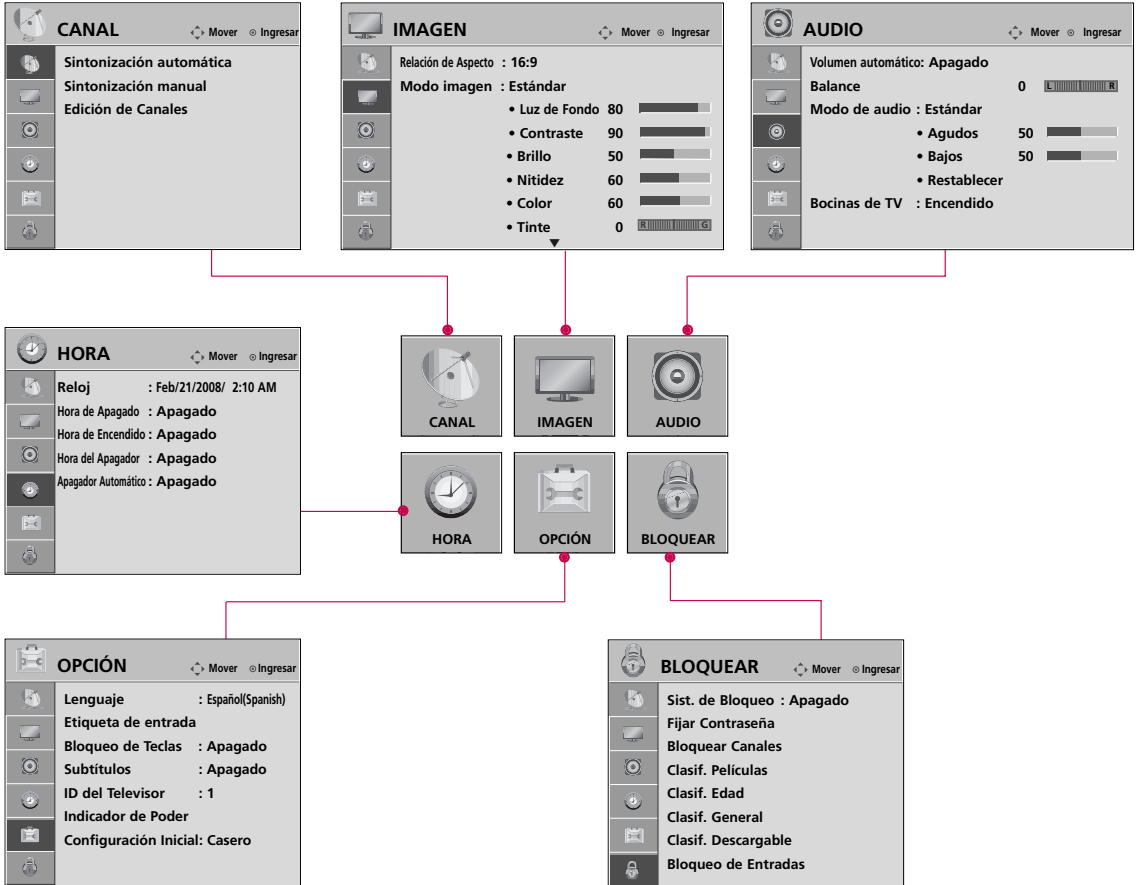

- 1 Visualizar todos los menús.
- 2 Seleccione un ítem del menú.
- 3 Ingresa al menú emergente.
- 4 Regresar a la pantalla del televisor.

NOTA
 ► **Volumen automático, Bocinas de TV, ID del Televisor, Indicador de Poder:** Sólo 26LG3**, 26LF1**.

BÚSQUEDA DE CANALES

Escaneo automático (Sintonización automática)

Busca automáticamente todos los canales disponibles por las entradas de antena o cable y los guarda en la memoria de la lista de canales.

Corra Sintonización automática otra vez después de cualquier cambio de conexión de antena/Cable.

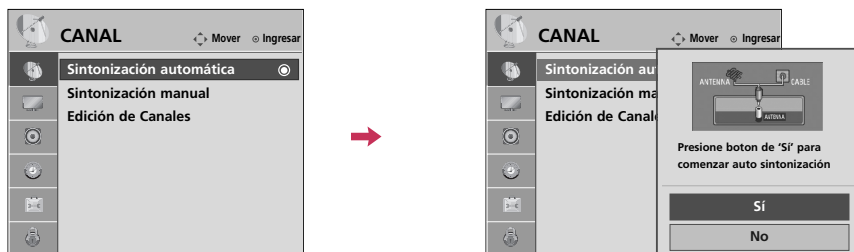



1   Seleccione **CANAL**.

2   Seleccione **Sintonización automática**.

3   Seleccione **Sí**.

4  Ejecutar la **Sintonización automática**.

5  Regresar al menú anterior.

 Regresar a la pantalla del televisor.





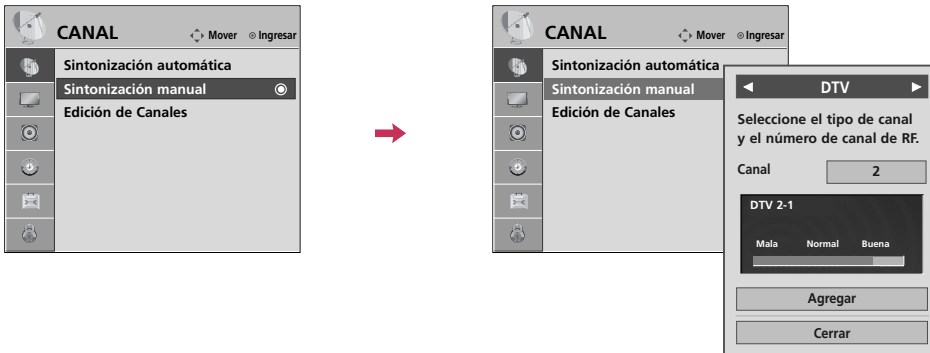

■ Se requiere una contraseña para acceder al menú Sintonización automática si el sistema de bloqueo está encendido.

VER LA TV / CONTROL DE CANAL

Agregar/Eliminar los Canales (Sintonización manual)

Si selecciona señal de entrada DTV o CADTV, puede visualizar el monitor de intensidad de la señal en la pantalla para ver la calidad de la señal que se recibe.



-   Seleccione **CANAL**.
-   Seleccione **Sintonización manual**.
-   Seleccione **DTV, TV, CADTV** o **CATV**.
-   Seleccione el canal que desee agregar o borrar.
-   Seleccione **Agregar** o **Borrar**.
-  Regresar al menú anterior.
-  Regresar a la pantalla del televisor.







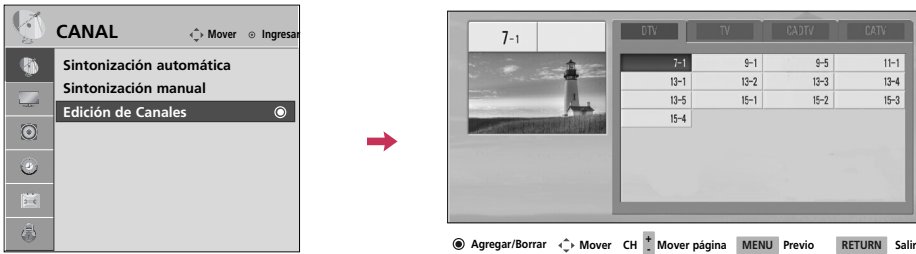

■ Se requiere una contraseña para acceder al menú Sintonización manual si el sistema de bloqueo está encendido.

Edición de canal

La lista de cliente puede ser creada moviendo cada canal encendido o apagado con el botón **ENTER**. Los canales en la lista de cliente se aparecen en el color negro, y los canales eliminados en la lista de cliente se aparecen en el color gris.

Una vez que un canal está resaltado ud. lo puede agregar o eliminar refiriéndose a la ventana pequeña en la esquina derecho superior de la pantalla.



- 1   Seleccione **CANAL**.
- 2   Seleccione **Edición de Canales**.
- 3   Seleccione un canal.
- 4  Seleccione el canal que desee agregar o eliminar.
- 5  Regresar al menú anterior.
-  Regresar a la pantalla del televisor.

VER LA TV / CONTROL DE CANAL

LISTA DE ENTRADAS

19/22LG3**, 19/22LF1**

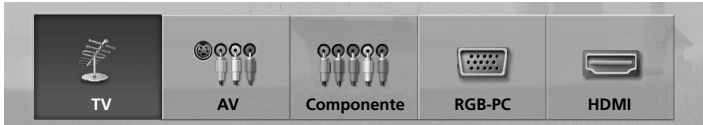

26LG3**, 26LF1**

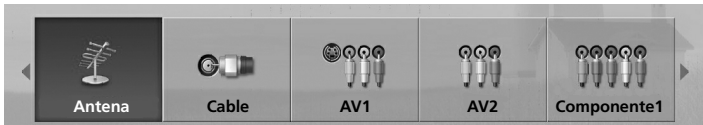

VER LA TV / CONTROL DE CANAL

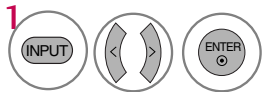

Seleccione la fuente de entrada deseada.

19/22LG3**,
19/22LF1**:

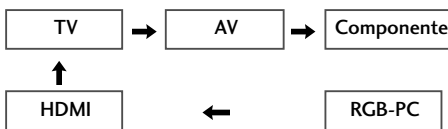

26LG3**,
26LF1**:

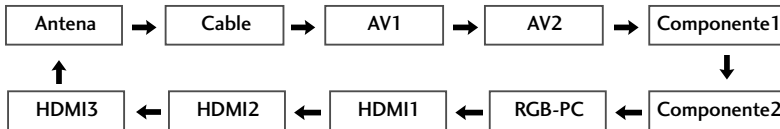

ie)



Seleccione una fuente de entrada deseada (excepto **Antena**, **Cable** o **TV**). Luego, puede seleccionar su **Etiqueta de entrada** deseada utilizando el botón Q.MENU. ► **p.49**

- **Antena:** selecciónela para mirar estaciones de aire.
- **Cable:** selecciónelo para mirar estaciones de cable y digitales.
- **TV:** selecciónelo para mirar estaciones de aire, cable y digitales.
- **AV:** selecciónelo para mirar una video casetera u

otro equipo externo.





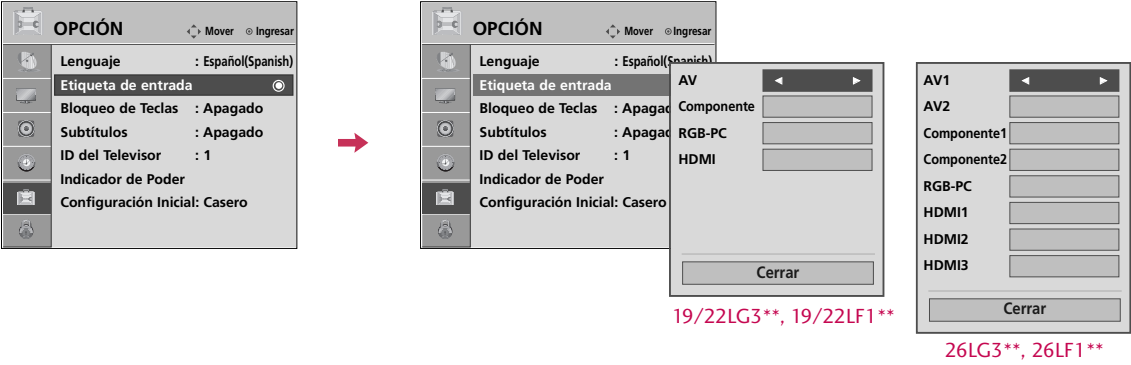

- **Componente:** selecciónelos para mirar un DVD o un decodificador digital.
- **RGB-PC:** selecciónelo para ver la PC.
- **HDMI:** selecciónelo para ver en dispositivos de alta definición.

ETIQUETA DE ENTRADA







Puede configurar una etiqueta para cada fuente de entrada cuando no esté en uso.



Usando el menú OPCIÓN

- 1   Seleccione **OPCIÓN**.
- 2   Seleccione **Etiqueta de entrada**.
- 3   Seleccione la fuente.
- 4  Seleccione la etiqueta.
- 5  Regresar al menú anterior.
-  Regresar a la pantalla del televisor.

Usando el botón de INPUT

- 1   Seleccione la fuente.
- 2   Seleccione la etiqueta.
- 3  Regresar al menú anterior.
-  Regresar a la pantalla del televisor.

CONTROL DE IMAGEN

TAMAÑO DE LA IMAGEN (CONTROL DE RELACION DE ASPECTO)

Esta función permite escoger el modo de visualización de una imagen analógica con una relación de aspecto 4:3 en su TV.

- La fuente de entrada RGB-PC utilizan una proporción de aspecto de 4:3 ó 16:9.

! NOTA

- Si aparece una imagen fija en la pantalla durante un período de tiempo prolongado, es posible que la imagen se imprima en la pantalla y permanezca visible. Este fenómeno es común para todos los fabricantes y no lo cubre la garantía. No obstante, luego de mirar un video que no ocupaba toda la pantalla, cualquier imagen posterior se disipará normalmente luego de unos minutos.



19/22LG3**, 19/22LF1**

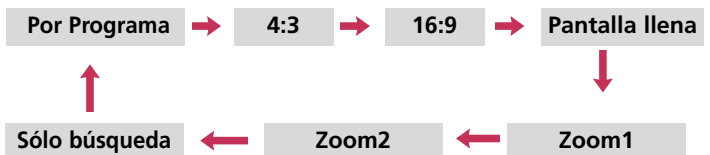

26LG3**, 26LF1**

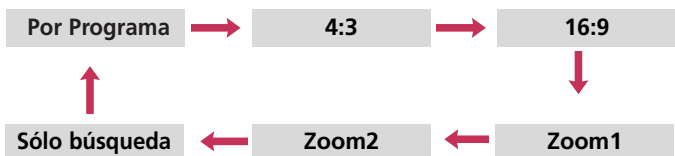

Seleccione el formato de imagen deseado.

Por Programa

Selecciona la proporción de imagen adecuada para que se corresponda con la imagen fuente.

(4:3 → 4:3)



19/22LG3**, 19/22LF1**
(16:9 → 16:9)



26LG3**, 26LF1**
(16:9 → 16:9)



4:3

La selección siguiente le dejará ver una imagen con la proporción original de aspecto 4:3.



16:9

Selecciona cuando desea ajustar la imagen horizontalmente, en una proporción lineal para llenar la pantalla completa.

19/22LG3**, 19/22LF1**



26LG3**, 26LF1**



Pantalla llena (Sólo 19/22LG3**, 19/22LF1**)

Cuando el televisor recibe la señal de pantalla panorámica, le guiará para que ajuste la pantalla de manera horizontal o vertical, en una proporción lineal, para que la pantalla se ocupe completamente.



Zoom 1

Selecciona cuando desea ver la imagen sin ninguna alteración. Sin embargo, las porciones superior e inferior de la imagen serán cortadas.



Zoom 2

Selecciona Zoom 2 cuando desee modificar la imagen, ya sea para ampliarla horizontalmente o reducirla verticalmente. La imagen está a mitad camino entre la modificación y la cobertura de la imagen.

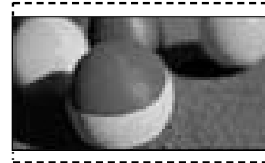

Sólo búsqueda

La siguiente selección le permitirá obtener una imagen de mejor calidad sin pérdida de la imagen original de alta resolución.

Notas: Si hay algún ruido en la imagen original, puedes ver el ruido en el borde.

Esta función sólo se opera en los modos de DTV/CADTV/Componente/HDMI-DTV/DVI-DTV (720 progresivo/1 080 entrelazado/1 080 progresivo).





CONTROL DE IMAGEN

AJUSTES DE LA IMAGEN PRESTABLECIDA

Modo imagen - Presintonizada

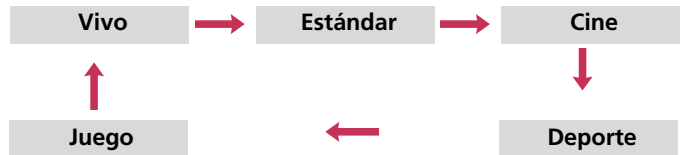
Hay configuraciones predeterminadas de fábrica disponibles en los menús del usuario. Puede usar una configuración predeterminada, cambiar cada configuración manualmente.



1  Seleccione **Vivo**, **Estándar**, **Cine**, **Deporte** o **Juego**.

2  Regresar a la pantalla del televisor.

■ Los ajustes **Vivo**, **Estándar**, **Cine**, **Deporte** o **Juego** son preestablecidos en fábrica para lograr la mejor calidad de imagen, y no son ajustables.

Tono de color - Presintonizada

Elija uno de los tres ajustes automáticos de color. Seleccione caliente para realzar los colores más cálidos, como el rojo, o seleccione frío para ver menos colores intensos y más tonos azules.

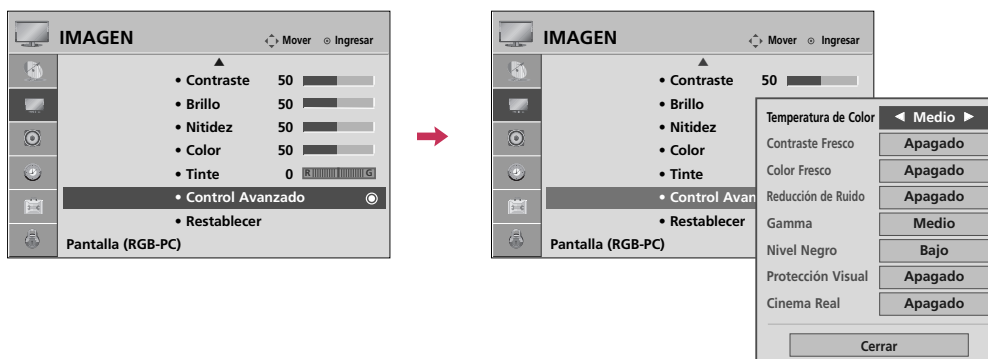

-   Seleccione **IMAGEN**.
-   Seleccione **Control Avanzado**.
-   Seleccione **Temperatura de Color**.
-  Seleccione **Frío, Medio** o **Cálido**.
-  Regresar al menú anterior.
-  Regresar a la pantalla del televisor.

CONTROL DE IMAGEN



CONTROL MANUAL DE IMAGEN

Modo imagen - Modo Usuario

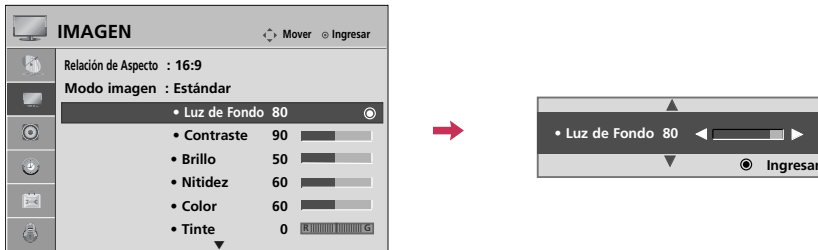
Ajuste la apariencia de la imagen según sus preferencias y situaciones de visualización.

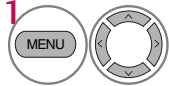
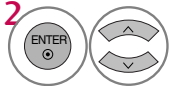
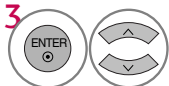
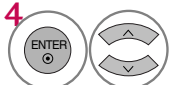
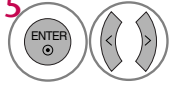

CONTROL DE IMAGEN

-  Seleccione **IMAGEN**.
-  Seleccione **Modo imagen**.
-  Seleccione **Vivo, Estándar, Cine, Deporte o Juego**.
-  Seleccione **Luz de Fondo, Contraste, Brillo, Nitidez, Color o Tinte**.
-  Realice los ajustes adecuados.
-  Regresar al menú anterior.
-  Regresar a la pantalla del televisor.

TECNOLOGÍA DE MEJORA DE LA IMAGEN

Contraste Fresco: Optimiza el contraste automáticamente de acuerdo al brillo de reflexión.

Color Fresco: Ajusta los colores de reflexión automáticamente para reproducir lo más cerca posible a los colores naturales.

Reducción de Ruido: Remueve el ruido hasta el punto donde no se daña la imagen original.

Gamma: Valores de gama altos presentan imágenes pálidas y valores de gama bajos muestran imágenes de contraste alto.

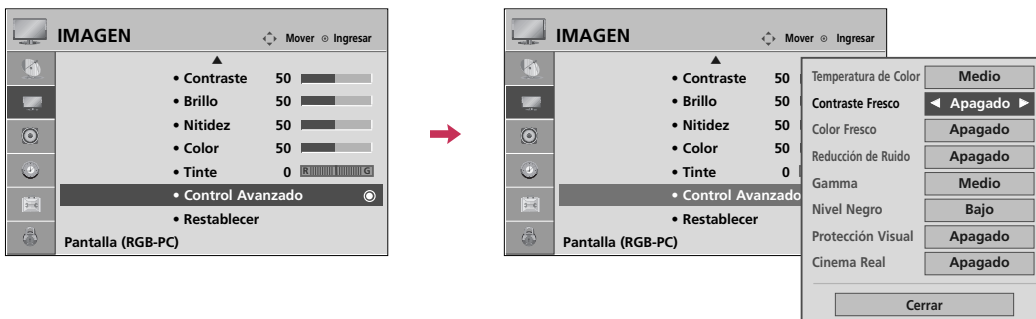

-   Seleccione **IMAGEN**.
-   Seleccione **Control Avanzado**.
-   Seleccione **Contraste Fresco, Color Fresco, Reducción de Ruido o Gamma**.
-  Seleccione sus opciones deseadas.
-  Regresar al menú anterior.
-  Regresar a la pantalla del televisor.

CONTROL DE IMAGEN

CONTROL AVANZADO - NIVEL DE NEGROS (OSCURIDAD)

Ajusta el contraste y brillo de la pantalla usando el nivel negro de pantalla.
Esta característica se desactiva en modo DTV y RGB-PC.

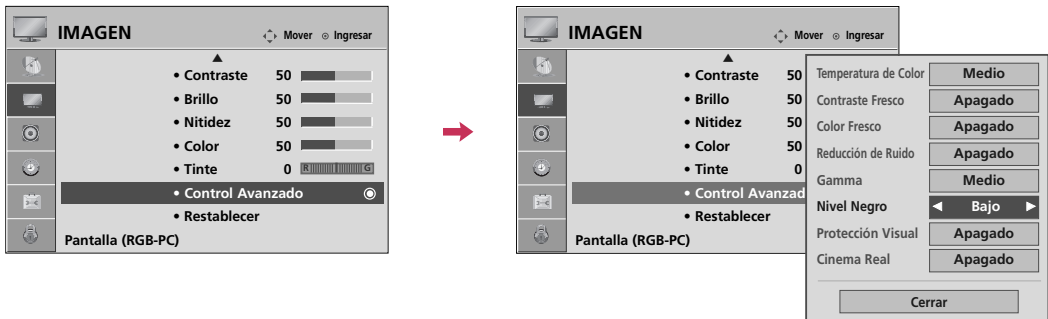

- 1   Seleccione **IMAGEN**.
- 2   Seleccione **Control Avanzado**.
- 3   Seleccione **Nivel Negro**.
- 4  Seleccione **Bajo** o **Alto**.
- 5  Regresar al menú anterior.
-  Regresar a la pantalla del televisor.

- **Bajo:** La reflexión de pantalla se pone más oscura.
- **Alto:** La reflexión de pantalla se pone más clara.
- **Automático:** Cuando advierta el nivel negro en la pantalla, se establecerá en alto o bajo automáticamente.

CONTROL AVANZADO - PROTECCIÓN VISUAL

- Solamente 26LG3**, 26LF1**

Atenúa imágenes muy brillantes.

Esta característica se desactiva en “Modo imagen-Vivo, Cine”.

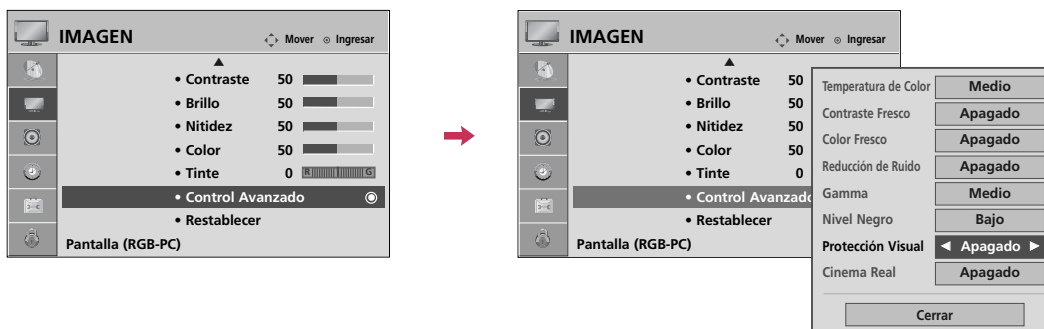

-  Seleccione **IMAGEN**.
-  Seleccione **Control Avanzado**.
-  Seleccione **Protección Visual**.
-  Seleccione **Encendido** o **Apagado**
-  Regresar al menú anterior.
-  Regresar a la pantalla del televisor.

CONTROL DE IMAGEN

CONTROL AVANZADO - CINEMA REAL

Configure la TV para la apariencia de la mejor imagen para las películas.

Cuando ud. opera el cine (3:2 Modo total o Modo de Corrección del Cine), la TV ajustará a 24 cuadros por segundo de video desde las películas de 30 fps de video para el despliegue.

Esta función sólo se opera en los modos de TV (AnálogoTV/CATV, Digital DTV/CADTV), AV1, AV2, Componente 480 entrelazado/1 080 entrelazado y HDMI 1 080 entrelazado.

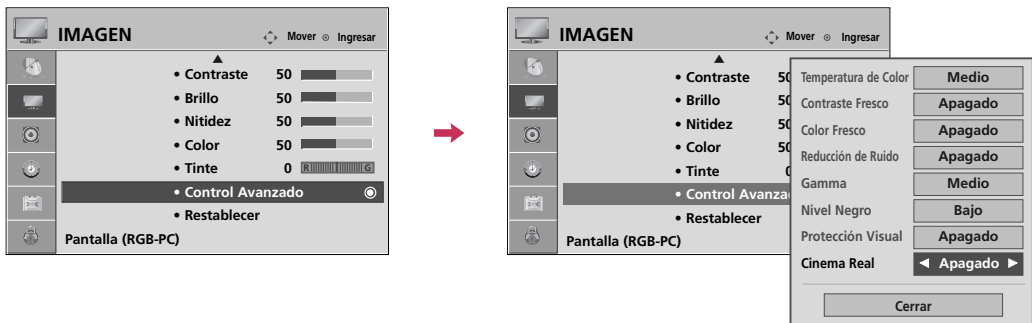





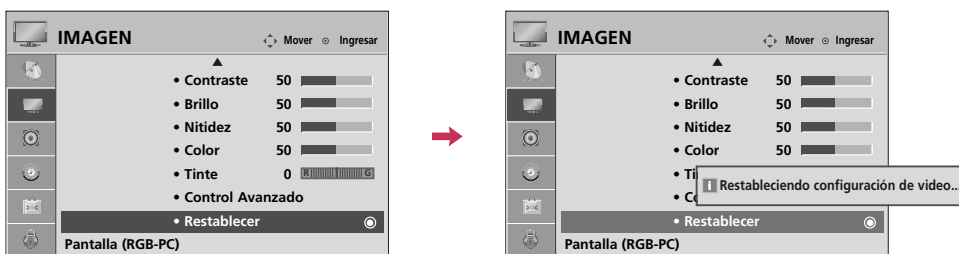

-   Seleccione **IMAGEN**.
-   Seleccione **Control Avanzado**.
-   Seleccione **Cinema Real**.
-   Seleccione **Encendido** o **Apagado**
-  Regresar al menú anterior.
-  Regresar a la pantalla del televisor.

RESTABLECIMIENTO DE LA IMAGEN

Las configuraciones de los modos de pantalla seleccionados vuelven a las configuraciones predeterminadas de fábrica.









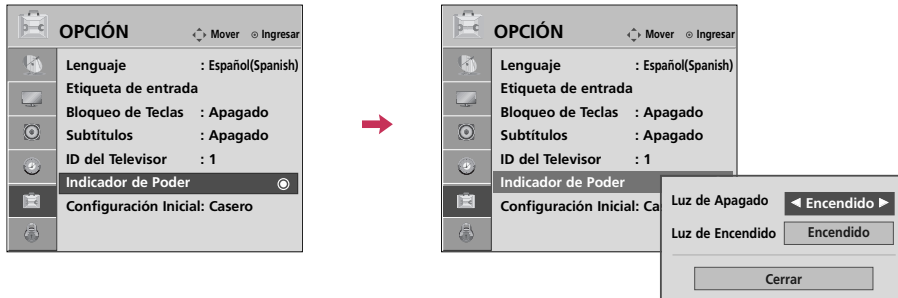

-   Seleccione **IMAGEN**.
-   Seleccione **Restablecer**.
-  Inicialice el valor ajustado.
-  Regresar a la pantalla del televisor.

CONTROL DE IMAGEN

INDICADOR DE PODER - *Solamente 26LG3**, 26LF1***



-   Seleccione **OPCIÓN**.
-   Seleccione **Indicador de Poder**.
-   Seleccione **Luz de Apagado** o **Luz de Encendido**.
-  Seleccione sus opciones deseadas.
-  Regresar al menú anterior.
-  Regresar a la pantalla del televisor.

- Apagado: el indicador de energía/espera se apagará.
- Encendido: el indicador de energía/espera se encenderá.

CONTROL DE SONIDO Y DE IDIOMA

NIVELADOR AUTOMÁTICO DE VOLUMEN - *Solamente 26LG3**, 26LF1***

Volumen automático le asegura que el nivel de volumen permanece constante si está viendo anuncios o un programa de televisión.

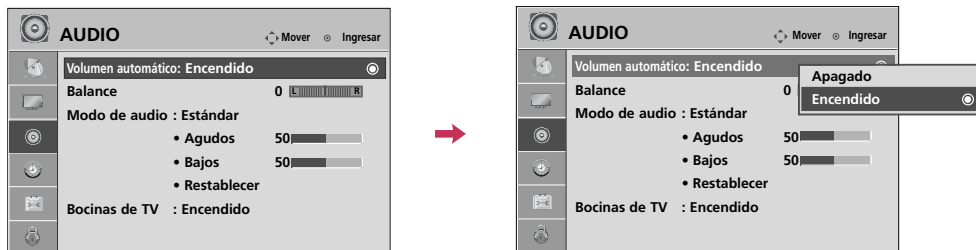

-   Seleccione **AUDIO**.
-   Seleccione **Volumen automático**.
-   Seleccione **Encendido** o **Apagado**.
-  Regresar al menú anterior.
-  Regresar a la pantalla del televisor.

CONTROL DE SONIDO Y DE IDIOMA

AJUSTES DE SONIDO PREESTABLECIDOS (MODO DE AUDIO)

Modo de audio le permite disfrutar del mejor sonido sin ningún ajuste especial porque la televisión configura las opciones de sonido apropiadas según el contenido del programa.

Estándar, Música, Cine, Deporte, Juego son prefijados para la buena calidad de sonido en la fabrica y no son ajustables.



1  Seleccione **Estándar, Música, Cine, Deporte** o **Juego**.

2  Regresar a la pantalla del televisor.

AJUSTE DE SONIDO - MODO USUARIO

Usted puede ajustar sonidos agudos y bajos a los niveles de su preferencia.

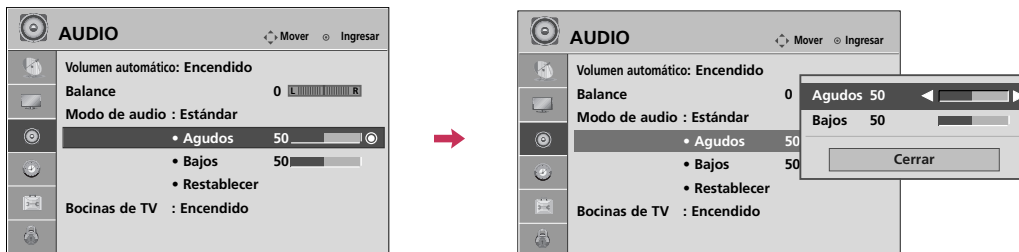

-   Seleccione **AUDIO**.
-   Seleccione **Modo de audio**.
-   Seleccione **Estándar, Música, Cine, Deporte o Juego**.
-   Seleccione **Agudos o Bajos**.
-  Realice los ajustes adecuados.
-  Regresar al menú anterior.
-  Regresar a la pantalla del televisor.

CONTROL DE SONIDO Y DE IDIOMA

AJUSTE DE BALANCE

Puede ajustar el balance de sonido de las bocinas a los niveles que desea ud.

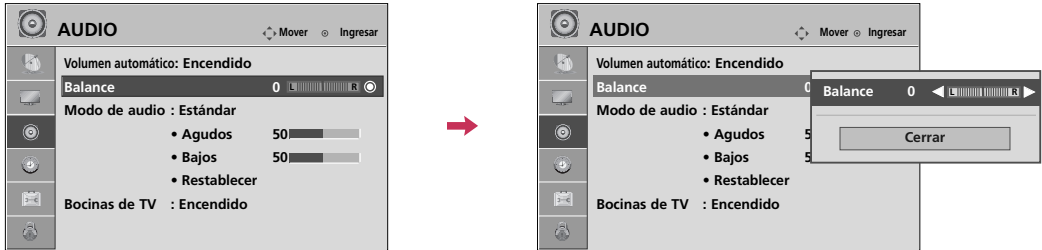

-  Seleccione **AUDIO**.
-  Seleccione **Balance**.
-  Realice los ajustes adecuados.
-  Regresar al menú anterior.
-  Regresar a la pantalla del televisor.

DISPOSICIÓN DE BOCINAS DE TV - *Solamente 26LG3**, 26LF1***

Apague los altavoces si está utilizando un equipo de audio externo.

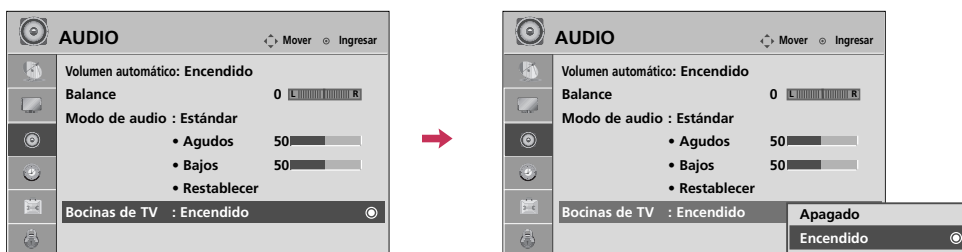

- 1   Seleccione **AUDIO**.
- 2   Seleccione **Bocinas de TV**.
- 3   Seleccione **Encendido** o **Apagado**.
- 4  Regresar al menú anterior.
-  Regresar a la pantalla del televisor.

CONTROL DE SONIDO Y DE IDIOMA

REAJUSTE DE AUDIO

Las configuraciones de los modos de sonido seleccionados vuelven a las configuraciones predeterminadas de fábrica.





-   Seleccione **AUDIO**.
-   Seleccione **Restablecer**.
-  Inicialice el valor ajustado.
-  Regresar a la pantalla del televisor.

DISFRUTE DE LA TRANSMISIÓN ESTÉREO/SAP





Solo para análogos: este televisor puede recibir programas de estéreo MTS y de cualquier SAP (programa de audio secundario) que acompañe el programa de estereo si la estación transmite una señal de sonido adicional. El sonido mono se utiliza automáticamente si se transmite solo en mono.



Televisor análogo

- 1   Seleccione **SAP**.
- 2  Seleccione **Mono, Estéreo** o **SAP**.
- 3  Regresar a la pantalla del televisor.

Televisor digital

- 1   Seleccione **Multi Audio**.
- 2  Seleccione otro idioma.
- 3  Regresar a la pantalla del televisor.

CONTROL DE SONIDO Y DE IDIOMA

IDIOMA DEL AUDIO

Es posible que haya otros idiomas disponibles si la emisora proporciona una señal digital. Esta función opera sólo en modo DTV/CADTV.

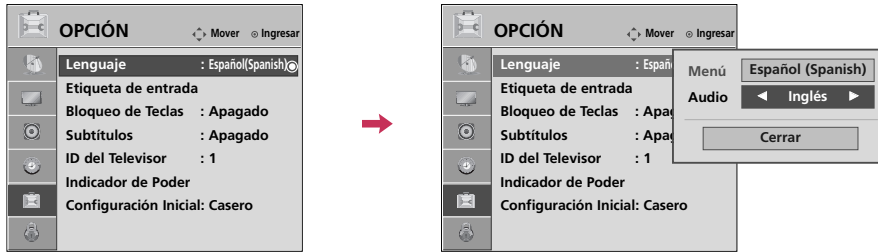

-  Seleccione **OPCIÓN**.
-  Seleccione **Lenguaje**.
-  Seleccione **Audio**.
-  Seleccione el idioma que desee:
Inglés, Español o Francés
-  Regresar al menú anterior.
-  Regresar a la pantalla del televisor.

SELECCIÓN DEL LENGUAJE EN LA PANTALLA

Los menús pueden ser mostrados en la pantalla en el idioma inicial seleccionado.

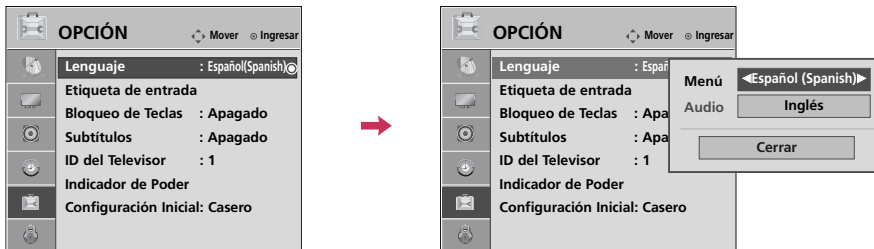

- 1   Seleccione **OPCIÓN**.
- 2   Seleccione **Lenguaje**.
- 3   Seleccione **Menú**.
- 4  Seleccione su idioma deseado.
De aquí en adelante la exhibición en la pantalla aparecerá en el idioma seleccionado.
- 5  Regresar al menú anterior.
-  Regresar a la pantalla del televisor.

CONTROL DE SONIDO Y DE IDIOMA

SUBTÍTULOS

Se debe proporcionar subtítulos para ayudar a ver TV a las personas que no escuchan.







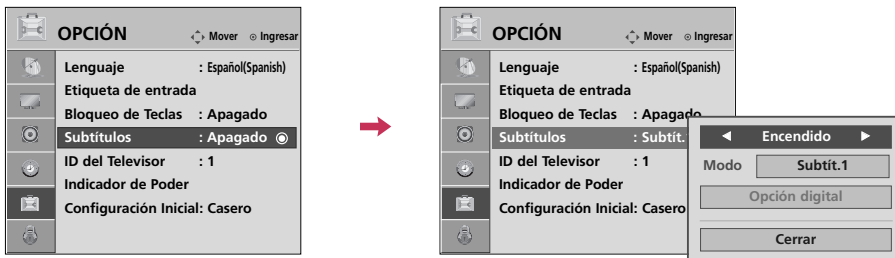

- 1  Seleccione **Subtítulos Encendido** o **Apagado**.

■ Al seleccionar **Apagado**, se desactivan los submenús para Análogo, DTV y Opción digital.

Sistemas de texto oculto de programas analógicos

Se debe proporcionar subtítulos para ayudar a ver TV a las personas que no escuchan. Seleccione un modo de subtítulo para visualizar la información de subtítulo si el programa lo proporciona. El subtítulo analógico visualiza información en cualquier posición de la pantalla y se trata generalmente del cuadro de diálogo del programa. El subtítulo o el texto, si la estación los proporciona, serían aconsejables para los canales digitales o analógicos de la antena o cable. Este televisor está programado para memorizar el modo de subtítulo o texto que fue configurado la última vez que apagó el equipo. Esta función sólo está disponible cuando Modo Subtítulos está definido en Encendido.

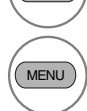

- 1   Seleccione **OPCIÓN**.
- 2   Seleccione **Subtítulos**.
- 3   Seleccione **Encendido**.
- 4   Seleccione **Subtít. 1 - 4, Texto 1 - 4**.
- 5  Regresar al menú anterior.
-  Regresar a la pantalla del televisor.

■ SUBTÍT

Término que se utiliza para las palabras que aparecen en la parte inferior de la pantalla de la televisión: Se trata normalmente de las partes de audio del programa que se proporcionan para las personas con deficiencias auditivas.









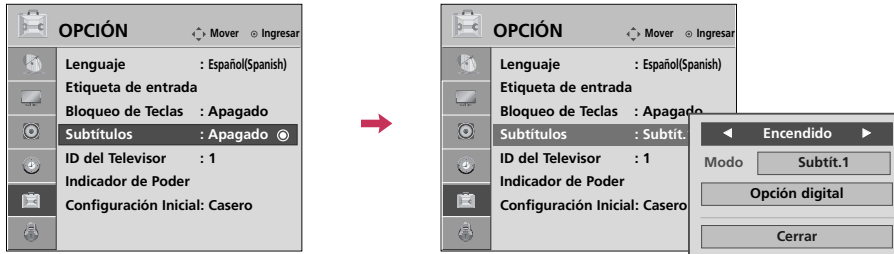

■ TEXTO

Término que se utiliza para las palabras que aparecen en un gran marco negro y que cubren casi toda la pantalla: Se trata normalmente de los mensajes proporcionados por el proveedor del programa.

Sistemas de texto oculto de programas digitales

Seleccione el idioma en el que desea que aparezcan los textos ocultos de DTV/CADTV.
Esta función sólo está disponible cuando Modo Subtítulos está definido en Encendido.



- 1   Seleccione **OPCIÓN**.
- 2   Seleccione **Subtítulos**.
- 3   Seleccione **Encendido**.
- 4   Seleccione **Subtít.1 - 4**, **Texto1 - 4** o **Servicio1 - 6**.
- 5  Regresar al menú anterior.
-  Regresar a la pantalla del televisor.

CONTROL DE SONIDO Y DE IDIOMA

Opciones del texto oculto

Personalice el texto oculto de DTV/CADTV que aparece en la pantalla.

Esta función sólo está disponible cuando Modo Subtítulos está definido en Encendido.



CONTROL DE SONIDO Y DE IDIOMA

- 1 Seleccione **OPCIÓN**.
- 2 Seleccione **Subtítulos**.
- 3 Seleccione **Encendido**.
- 4 Seleccione **Opción digital**.
- 5 Seleccione **Personalizar**.
- 6 Personalizar el **Tamaño, Letra, etc.**, según sus preferencias.
En la parte inferior de la pantalla se proporciona un icono de previsualización. Utilícelo para ver el idioma del texto oculto.
- 7 Regresar al menú anterior.
- Regresar a la pantalla del televisor.

- **Tamaño:** Ajuste el tamaño en el que aparecerán las palabras.
- **Letra:** Seleccione un tipo de letra para las palabras.
- **Color del Texto:** Escoja un color para el texto.
- **Palidez del Texto:** Especifique la opacidad del color del texto.
- **Color de Fondo:** Seleccione un color de fondo.
- **Palidez del Fondo:** Seleccione la opacidad del color de fondo.
- **Tipo de Contorno:** Seleccione un tipo de borde.
- **Color del Contorno:** Seleccione un color para el borde.

CONFIGURACIÓN HORARIA

PROGRAMACION DEL RELOJ



Configuración Auto del Reloj

El tiempo se selecciona automáticamente desde una señal de canal digital.

La señal del canal digital incluye información de la hora actual proporcionada por la emisora que transmite.

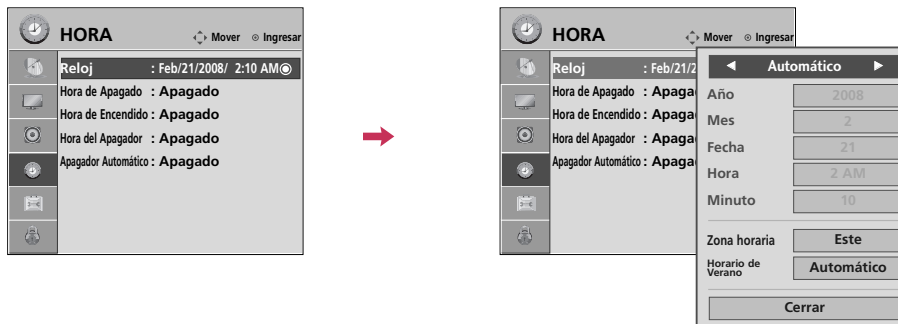
Si la hora actual es incorrecta, puede ajustar manualmente el reloj mediante la función de reloj automático.

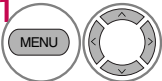
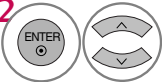
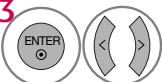





-  Seleccione **HORA**.
-  Seleccione **Reloj**.
-  Seleccione **Automático**.
-  Seleccione la zona horaria de su área de recepción: **Este, Central, Montaña, Pacífico, Alaska o Hawaii**.
-  Seleccione **Automático, Apagado, Encendido**, dependiendo de si su región hace o no uso del Horario de verano.
-  Regresar al menú anterior.
-  Regresar a la pantalla del televisor.

CONFIGURACIÓN HORARIA

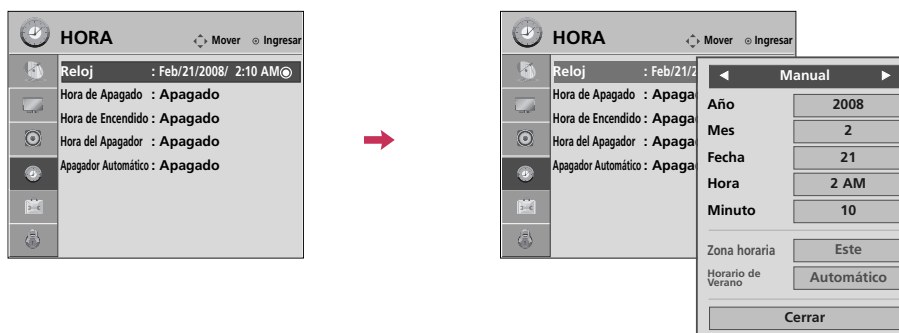
Configuración Manual del Reloj

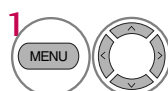
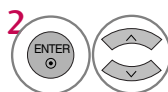
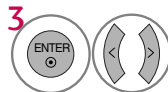
Si la hora actual programada esta equivocada, restablezca el reloj manualmente.



-  Seleccione **HORA**.
-  Seleccione **Reloj**.
-  Seleccione **Manual**.
-  Seleccione bien el año, el mes, la fecha, la hora o los minutos.
-  Ajustar bien el año, el mes, la fecha, la hora o los minutos.
-  Regresar al menú anterior.
-  Regresar a la pantalla del televisor.

AJUSTES DE ENCENDIDO/ APAGADO AUTOMÁTICO DEL TEMPORIZADOR

El temporizador apagado cambia la unidad automáticamente al modo de espera en el tiempo prefijo. La función de apagado se invalida en la función de encendido si ambos están configurados para el mismo tiempo. La unidad debe estar en el modo de espera para que funcione el temporizador encendido. Después de dos horas de que está cambiada la unidad por la función de encendido, se cambiará al modo de espera automáticamente si no haya presionado ningún botón.

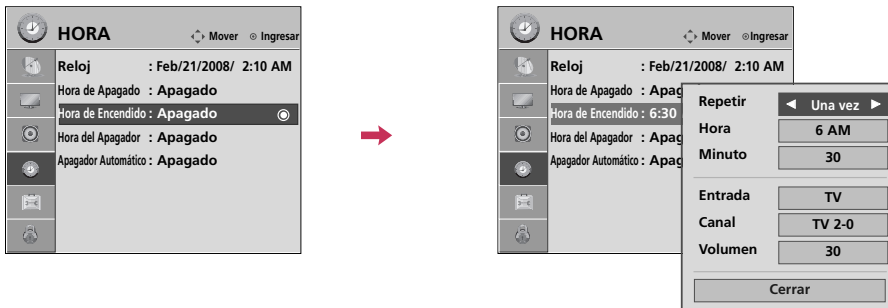

- 1 Seleccione **HORA**.
 - 2 Seleccione **Hora de Apagado** o **Hora de Encendido**.
 - 3 Seleccione **Repetir**.
 - 4 Seleccione **Apagado, Una vez, Todos los días, Lun~Vie, Lun~Sáb, Fin de semana** o **Lunes**.
 - 5 Seleccione y ajuste **Hora** o **Minuto**.
 - 6 Regresar al menú anterior.
- Return to TV viewing.

- Para cancelar la función de **Hora de Apagado /Hora de Encendido**, seleccionar **Apagado**.
 - Sólo para la función Hora de Encendido
- 1 Seleccione **Entrada**.
 - 2 Seleccione la fuente de entrada deseada.
 - 3 Si selecciona **TV**: Seleccione el canal que desea.
 - 4 Regresar al menú previo.





CONFIGURACIÓN HORARIA

CONFIGURACIÓN DEL TEMPORIZADOR DE APAGADO AUTOMÁTICO

La Hora del Apagador para Dormir apaga el TV después de un tiempo prefijado.

Si apaga el TV después de haber programado la hora del Apagador para dormir, el ajuste se borrará.











-   Seleccione **HORA**.
-   Seleccione **Hora del Apagador**.
-   Seleccione **Apagado, 10, 20, 30, 60, 90, 120, 180 o 240**.
-  Regresar al menú anterior.
-  Regresar a la pantalla del televisor.

■ También ud. puede hacer la **Hora del Apagador** con el menú **Q. Menu**.

CONFIGURACIÓN DE CORTE AUTOMÁTICO

El Televisor se apagará automáticamente en 10 minutos en caso de que no haya señal.



- 1   Seleccione **HORA**.
- 2   Seleccione **Apagador Automático**.
- 3   Seleccione **Encendido** o **Apagado**.
- 4  Regresar al menú anterior.
-  Regresar a la pantalla del televisor.

CONTROL PATERNO / CLASIFICACIONES

Es posible utilizar el control paterno para bloquear los canales específicos, las clasificaciones y otras fuentes de visualización.

La función del control paterno (V-Chip) se utiliza para bloquear la visualización de un programa que se basa en las clasificaciones enviadas por la emisora. La configuración por defecto permite ver todos los programas. Es posible bloquear la visualización según el tipo de programa y las categorías que se quieran bloquear. También es posible bloquear la visualización de todos los programas durante un período de tiempo. Para utilizar esta función, debe hacer lo siguiente:

1. Configure las clasificaciones y las categorías que desee bloquear.
2. Especifique una contraseña.
3. Permita el bloqueo

Clasificaciones y categorías V-Chip

Las pautas para la clasificación las proporcionan las emisoras. La mayoría de los programas y películas de televisión se pueden bloquear mediante las clasificaciones de la televisión y/o las categorías individuales. Tanto las películas que se han emitido en los cines como las películas de salida directa de alquiler utilizan únicamente el sistema de clasificación de películas de la Asociación Americana de Películas (MPAA).

Clasificación para los programas de televisión que incluye a las películas para televisión:

- TV-G (Para todos los públicos)
- TV-PG (Se sugiere la compañía paterna)
- TV-14 (Para mayores de 14 años. Se recomienda la supervisión paterna)
- TV-MA (Sólo público adulto)
- TV-Y (Para todas las edades)
- TV-Y7 (Para niños mayores de 7 años)

ESTABLECER CONTRASEÑA Y BLOQUEO DEL SISTEMA

Configuración de su Contraseña

Le deja configurar el esquema de bloqueo para bloquear unos canales especificados, clasificación y fuentes de vista. Una contraseña es requerida para acceder a este menú si el sistema de bloqueo está activado.

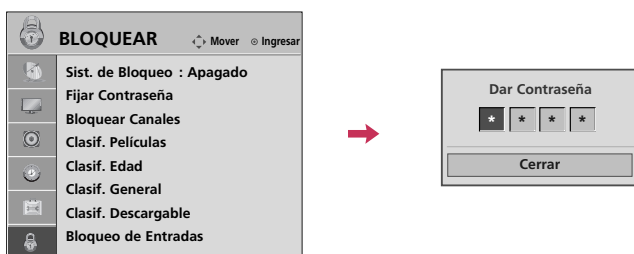

1    Seleccione **BLOQUEAR**.

2  Meter la contraseña

- Entre la contraseña requerida.
- La TV está configurada con la contraseña inicial "0-0-0-0".

Bloqueo Del Sistema

Activa o desactiva el estado de bloqueo establecido con anterioridad.

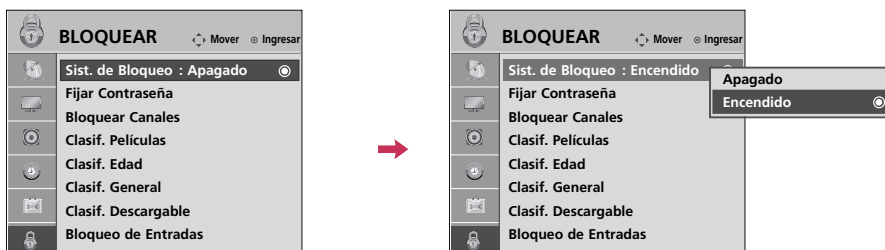

1    Seleccione **BLOQUEAR**.

2  Meter la contraseña

3  Seleccione **Sist. de Bloqueo**.

4   Seleccione **Encendido** o **Apagado**.

■ Al seleccionarlo, activará el Bloqueo del sistema.

5  Regresar al menú anterior.

 Regresar a la pantalla del televisor.

CONTROL PATERNO / CLASIFICACIONES

Establecer Contraseña

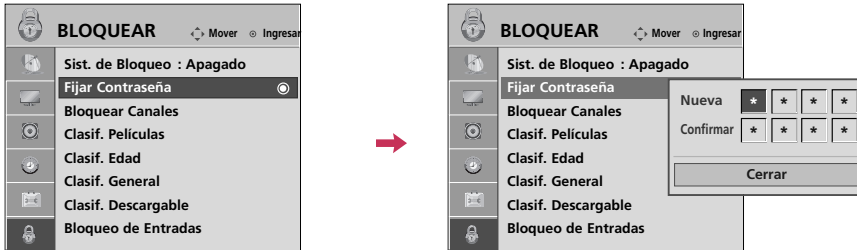

Cambie la contraseña introduciendo dos veces una nueva.





1    Seleccione **BLOQUEAR**.

2  Meter la contraseña

3  Seleccione **Fijar Contraseña**.

4   Escoja 4 dígitos para su **Nueva** contraseña e introdúzcalos.
Después de introducir los 4 dígitos, vuelva a hacerlo en el campo **Confirmar**.

5  Regresar al menú anterior.







 Regresar a la pantalla del televisor.

BLOQUEO DE CANALES

Bloquee cualquier canal que no desee visualizar o que no desea que sus hijos puedan ver.



© Bloq/Desbloq ◀ Mover CH ▶ Mover página MENU Previo RETURN Salir

-    Seleccione **BLOQUEAR**.
-  Meter la contraseña
-  Seleccione **Bloquear Canales**.
-   Seleccione un canal para bloquear o desbloquear.
-  Bloquear o desbloquear un canal.
-  Regresar al menú anterior.
-  Regresar a la pantalla del televisor.

CLASIFICACIONES DE PELÍCULAS Y TV

Clasificaciones de películas

Bloquea películas conforme a los límites de clasificación especificados, de tal forma que los niños no puedan ver ciertas películas. Puede configurar este límite para que bloquee todas las películas cuya clasificación sea superior a un nivel especificado. Tenga presente que este límite sólo será aplicable a las películas que aparezcan en TV, no a los propios programas de TV, como series de TV.

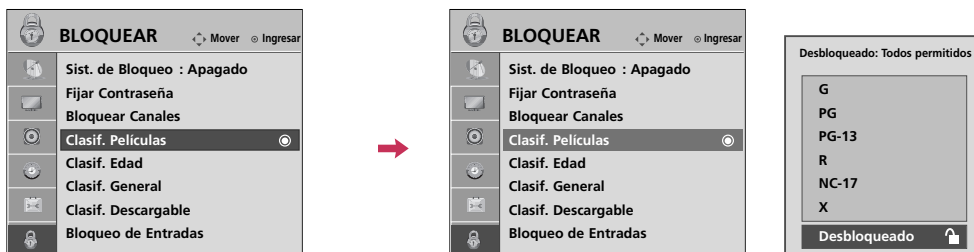

1 Seleccione **BLOQUEAR**.

2 Meter la contraseña

3 Seleccione **Clasif. Películas**.

4 Seleccione **G, PG, PG-13, R, NC-17, X o Desbloqueado**.

5 Regresar al menú anterior.

Regresar a la pantalla del televisor.

- G (Para todos los públicos)
- PG (Se sugiere la compañía paterna)
- PG-13 (Para mayores de 13 años. Se recomienda la supervisión paterna)
- R (Restringido/Sólo para mayores)
- NC-17 (No recomendado a menores de 17 años)
- X (Sólo para adultos)
- Desbloqueado (Permite todos los programas)
- ▶ Si selecciona PG-13: Estarán disponibles las películas G y PG mientras que se bloquearán las PG-13, R, NC-17 y X.

Clasificación de TV- Infantil

Evita que los niños vean ciertos programas infantiles de TV, conforme al límite de clasificación establecido. Esta clasificación no es aplicable a otros programas de TV.

A menos que bloquee ciertos programas de TV pensados para audiencias maduras en el menú secundario de clasificación de la TV, sus hijos estarán expuestos a estos programas.

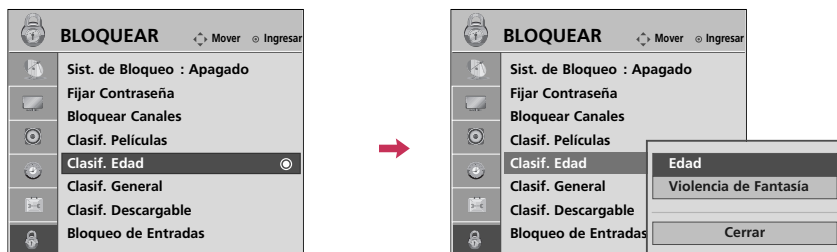

1 Seleccione **BLOQUEAR**.

2 Meter la contraseña

3 Seleccione **Clasif. Edad**.

4 Seleccione **Edad** o **Violencia de Fantasía**.

- Edad (se aplica a TV-Y, TV-Y7)
- Violencia de fantasía (se aplica a TV-Y7)

5 Seleccione las opciones de bloqueo.

6 Regresar al menú anterior.

Regresar a la pantalla del televisor.

CONTROL PATERNO / CLASIFICACIONES

Clasificación de TV - General

En base a la Clasificación esta opción bloquea ciertos programas de TV que usted y su familia no desean ver.

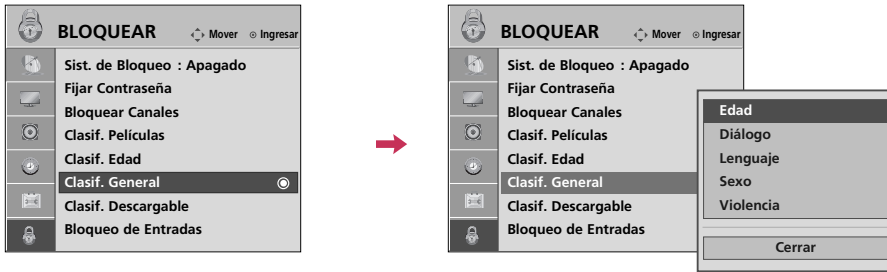

-    Seleccione **BLOQUEAR**.
-  Meter la contraseña
-  Seleccione **Clasif. General**.
-   Seleccione **Edad, Diálogo, Lenguaje, Sexo o Violencia**.
-   Seleccione las opciones de bloque.
-  Regresar al menú anterior.
-  Regresar a la pantalla del televisor.

- Edad (Edad se aplica a TV-G,TV-PG,TV-14, TV-MA)
- Diálogos- diálogos con contenido sexual (se aplica a TV-PG y TV-14)
- Lenguaje- lenguaje adulto (se aplica a TV-PG, TV-14 y TV-MA)
- Sexo - situaciones sexuales (se aplica a TV-PG, TV-14 y TV-MA)
- Violencia (se aplica a TV-PG,TV-14,TV-MA)







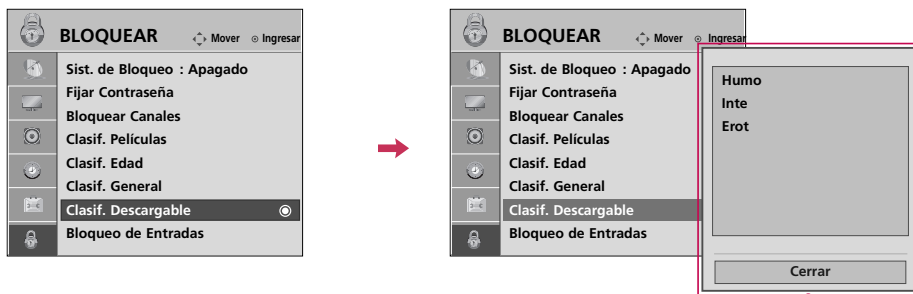



CLASIFICACIÓN DESCARGABLE

Esta función está disponible solamente para la señal de los canales digitales.

Esta función funciona solamente cuando la TV ha recibido datos del grado Region 5.



- De acuerdo con la tabla del grado, OSD (Desplegado en la pantalla) de su TV puede diferenciar levemente de lo que se muestra en este manual.

-    Seleccione **BLOQUEAR**.
-  Meter la contraseña
-  Seleccione **Clasif. Descargable**.
-   Seleccione la opción de frecuencia de descarga deseada.
-   Seleccione la opción deseada y bloquéela.
-  Regresar al menú anterior.
-  Regresar a la pantalla del televisor.

CONTROL PATERNO / CLASIFICACIONES

BLOQUEO DE ENTRADA EXTERNA

Le permite bloquear una entrada.

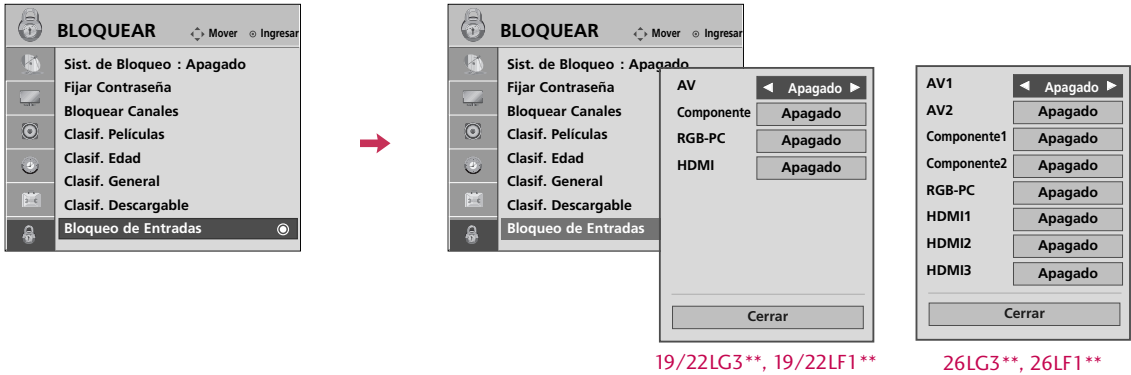

1    Seleccione **BLOQUEAR**.

2  Meter la contraseña

3  Seleccione **Bloqueo de Entradas**.

4   Seleccione una fuente.

5  Seleccione **Encendido** o **Apagado**.

6  Regresar al menú anterior.

 Regresar a la pantalla del televisor.



BLOQUEO DE TECLAS

El televisor se puede configurar de modo tal que se pueda usar sólo con el control remoto.

El objetivo de esta función es evitar que sea utilizado por personas no autorizadas, bloqueando los controles del panel frontal.

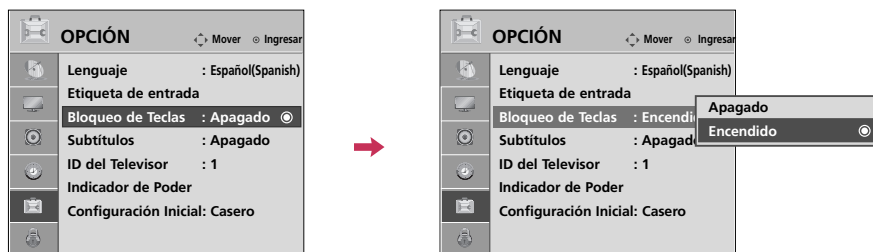
Este televisor está programado para recordar la última opción definida, incluso si apaga el televisor.

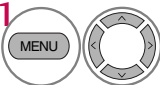
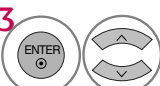

-  Seleccione **OPCIÓN**.
-  Seleccione **Bloqueo de Teclas**.
-  Seleccione **Encendido** o **Apagado**.
-  Regresar al menú anterior.
-  Regresar a la pantalla del televisor.

- En **Bloqueo Encendido**, si la unidad está apagada, presione el botón ϕ / I, INPUT, CH (+ o -) de la unidad o los botones de POWER, INPUT, CH (+ o -) o números del control remoto.
- Con **Bloqueo Encendido**, se aparecerá ‘**⚠ Bloqueado**’ en la pantalla si cualquier botón del panel frontal ha presionado cuando mira la unidad.

LISTA DE VERIFICACIÓN DE PROBLEMAS

No se trabaja normalmente.	
El control remoto no funciona	<ul style="list-style-type: none"> ■ Verifique para ver si hay algún objeto entre el producto y el control remoto causando la obstrucción. Asegúrese de apuntar el control remoto directamente al televisor. ■ Están puestas las baterías con la polaridad correcta (+con +, -con -)? ■ Está correcta la configuración del modo remoto de la operación: TV, VCR etc.? ■ Ponga nuevas baterías.
De repente la TV se apaga	<ul style="list-style-type: none"> ■ Está configurado el tiempo para dormir? ■ Verifique las configuraciones de control de la potencia. La potencia interrumpida.

No sirve la función de video.	
No imagen No sonido	<ul style="list-style-type: none"> ■ Verifique si el producto está encendido. ■ Intente otro canal. El problema puede ser con la transmisión. ■ Está metido el cordón de alimentación dentro del tomacorriente de la pared? ■ Verifique la dirección y/o la ubicación de su antena. ■ Pruebe el tomacorriente, enchufe un cordón de alimentación de otro producto en el tomacorriente donde estaba enchufado el cordón de alimentación del producto.
La imagen aparece lentamente después de encender la TV	<ul style="list-style-type: none"> ■ Es normal, la imagen es muda durante el proceso de inicio del producto. Favor de contactar a su centro de servicio, si la imagen no aparece cinco minutos después.
Color o imagen deficiente, o No color	<ul style="list-style-type: none"> ■ Ajuste Color en la opción del menú. ■ Mantenga una distancia suficiente entre el producto y el VCR. ■ Intente otro canal. El problema puede ser con la transmisión. ■ Están instalados apropiadamente los cables de video? ■ Active cualquier función para restablecer el brillo de la imagen.
Bar horizontal/vertical o imagen temblante	<ul style="list-style-type: none"> ■ Verifique la interferencia local como aparatos eléctricos o herramientas de potencia.
Recepción pobre en algunos canales	<ul style="list-style-type: none"> ■ Estación o cable con problemas experimentales, sintonice a otra estación. ■ Si la señal de estación es débil, reubique la antena para recibir estación más debil. ■ Verifique las fuentes de la interferencia posible.
Lineas o rayas en las imagenes	<ul style="list-style-type: none"> ■ Verifique la antena (Cambie la dirección de la antena).
No hay recepción de imagen al conectar la toma HDMI	<ul style="list-style-type: none"> ■ Chequee que el cable HDMI admita la versión 1,3. Los cables HDMI que no admiten la versión 1.3 de HDMI, provocan parpadeos o no muestran la imagen en pantalla. Si este es el caso, utilice cables recientes que soporten la versión 1,3 de HDMI.

No sirve la función de audio.

Imagen OK pero No sonido	<ul style="list-style-type: none">■ Presione el botón VOL +/- (o Volume).■ Sonido mudo? Presione el botón MUTE.■ Intente otro canal. El problema puede ser con la transmisión.■ Están instalados apropiadamente los cables de audio?
No salida de una de las bocinas	<ul style="list-style-type: none">■ Ajuste el Balance en la opción del menú.
Sonido raro desde interior del producto	<ul style="list-style-type: none">■ Un cambio en la ambiente de humedad o temperatura puede causar un sonido raro cuando enciende o apaga el producto y esto no significa la falla del producto.
No hay sonido al conectar tomas HDMI o USB	<ul style="list-style-type: none">■ Chequee que el cable HDMI admite la versión 1,3.■ Chequee que el cable USB admite la versión 2,0.■ Lea archivos MP3 normales.

* Esta característica no se encuentra disponible para todos los modelos.

Hay un problema en el modo PC. (Sólo se aplica en el modo PC)

La señal está fuera del rango (Formato no válido)	<ul style="list-style-type: none">■ Ajuste la resolución, la frecuencia horizontal o vertical.■ Verifique la fuente de la entrada.
Barra o raya vertical en el fondo, Ruido horizontal y posición incorrecta	<ul style="list-style-type: none">■ Ponga a trabajar auto-configuración o ajuste el reloj, la fase o la posición H/V. (opción)
El color de pantalla es inestable o color único	<ul style="list-style-type: none">■ Verifique el cable de señal.■ Reinstale la tarjeta de video de la PC.

MANTENIMIENTO

Las malfunciones anticipadas pueden ser prevenidas. La limpieza regular y cuidadosa puede extender la suma de tiempo que ud. va a tener su nueva TV. Asegurese apagar la TV y desenchufar el cordón de alimentación antes de empezar cualquier tipo de limpieza.

Limpiando la pantalla

- 1 Aquí hay una buena manera para mantener su pantalla limpia por un tiempo. Moje una tela suave en una mezcla de agua tibia con un poco de suavizante de ropa, o detergente de platos. Escorra la tela hasta que esté casi seca, luego limpie la pantalla con ella.
- 2 Asegurese que no haya exceso de agua por la pantalla, luego dejela secar por el aire antes de encender su TV.

Limpiando el gabinete

- Para remover la suciedad o polvo, limpie el gabinete con una tela suave, seca y sin pelusa.
- Favor de asegurarse no usar una tela mojada.

Ausencia Extendida

⚠ PRECAUCIÓN

- ▶ Si ud. espera dejar su TV por un tiempo largo (como las vacaciones), será buena idea desenchufar el cordón de alimentación para proteger la TV contra el daño posible por alguna descarga electrica.

AVISO SOBRE SOFTWARE DE CÓDIGO ABIERTO

- *Esta característica no se encuentra disponible para todos los modelos.*

Los siguientes ejecutables GPL y bibliotecas LGPL/MPL utilizados en este producto están sujetos a contratos de licencia GPL/LGPL/MPL:

EJECUTABLES GPL:

- Kernel Linux 2.6.12
- busybox

BIBLIOTECAS LGPL:

- uclibc

BIBLIOTECAS MPL:

- Nanox

LG Electronics le ofrece un código fuente en CD-ROM por un precio que cubre el coste de realizar dicha distribución, tal como el coste del soporte, el envío y el manejo si envía una petición por e-mail a LG Electronics:

Opensource@lge.com

Esta oferta es válida por un periodo de tres (3) años a partir de la fecha de distribución de este producto por parte de LG Electronics.

En las siguientes paginas de Internet, usted podra obtener una copia de las licencias:

- Licencia GPLv2 (Ingles): <http://www.gnu.org/licenses/old-licenses/gpl-2.0.html>
- Licencia GPLv2 (Español): <http://www.garaitia.com/new/gpl-spanish.php>
- Licencia LGPLv2 (Ingles): <http://www.gnu.org/licenses/old-licenses/lgpl-2.1.html>
- Licencia LGPLv2 (Español): <http://gugs.sindominio.net/licencias/lgpl-es.html>
- Licencia MPL: <http://www.mozilla.org/MPL/>

- Este software está basado en parte del trabajo del Independent JPEG Group.
- Este software incluye la biblioteca de compresión Zlib desarrollada por Jean-loup Gailly y Mark Adler. Copyright (C) 1995-2005 Jean-loup Gailly y Mark Adler

ESPECIFICACIONES DEL PRODUCTO

MODELOS		19LG30 (19LG30-UA) 19LG31 (19LG31-UB)	22LG30 (22LG30-UA) 22LG31 (22LG31-UB) 22LG30DC (22LG30DC-UA)	26LG30 (26LG30-UA/UD) 26LG30DC (26LG30DC-UA)
Dimensiones (Ancho x Altura x Profundidad)	incluyendo la base	18,0 x 15,3 x 7,4 pulgadas 458,8 x 391,0 x 189,2 mm	20,5 x 16,9 x 7,4 pulgadas 522,2 x 431,5 x 189,2 mm	26,1 x 20,0 x 8,9 pulgadas 663,3 x 508,2 x 227,3 mm
	excluyendo la base	18,0 x 13,5 x 2,7 (3,3) pulgadas 458,8 x 344,5 x 69 (85,4) mm	20,5 x 15,1 x 2,7 (3,3) pulgadas 522,2 x 384,2 x 69 (84,2) mm	26,1 x 17,6 x 3,1 pulgadas 663,3 x 449,8 x 80,0 mm
Peso	incluyendo la base	11,0 libras / 5,0 kg	12,3 libras / 5,6 kg	22,2 libras / 10,1 kg
	excluyendo la base	10,3 libras / 4,7 kg	11,6 libras / 5,3 kg	18,9 libras / 8,6 kg
Consumo de corriente (A)		0,8 A	0,9 A	1,2 A
MODELS		19LF10 (19LF10-UA)	22LF10 (22LF10-UA)	26LF10 (26LF10-UA)
Dimensiones (Ancho x Altura x Profundidad)	incluyendo la base	18,0 x 15,3 x 7,4 pulgadas 458,8 x 391,0 x 189,2 mm	20,5 x 16,9 x 7,4 pulgadas 522,2 x 431,5 x 189,2 mm	26,1 x 20,0 x 8,9 pulgadas 663,3 x 508,2 x 227,3 mm
	excluyendo la base	18,0 x 13,5 x 2,7 (3,3) pulgadas 458,8 x 344,5 x 69 (85,4) mm	20,5 x 15,1 x 2,7 (3,3) pulgadas 522,2 x 384,2 x 69 (84,2) mm	26,1 x 17,6 x 3,1 pulgadas 663,3 x 449,8 x 80,0 mm
Peso	incluyendo la base	10,1 libras / 4,6 kg	11,4 libras / 5,2 kg	21,3 libras / 9,7 kg
	excluyendo la base	9,2 libras / 4,2 kg	10,5 libras / 4,8 kg	17,8 libras / 8,1 kg
Consumo de corriente (A)		0,8 A	0,9 A	1,2 A
Potencia requerida Sistema de la TV Cobertura de programas Impedancia de Antena Externa		100-240V ~ 50/60Hz NTSC-M, ATSC, 64 & 256 QAM VHF 2 - 13 UHF 14 - 69 CATV 1 - 135 DTV 2 - 69 CDTV 1 - 135 75 ohm		
Condición de ambiente	Temp.de operación Humedad de operación	32 - 104°F (0 - 40°C) Menos de 80%		
	Temp.para almacenar Humedad para almacenar	-4 - 140°F (-20 - 60°C) Menos de 85%		

■ Las especificaciones mostradas arriba se pueden cambiar sin previo aviso para la mejora de calidad.

CONFIGURACIÓN DE DISPOSITIVO EXTERNO DEL CONTROL

- Solamente 26LG3**, 26LF1**

El puerto RS-232 permite conectar el conector de entrada RS-232C a un dispositivo de control externo (como una computadora o un sistema de control de A/V) para controlar en forma externa las funciones del televisor.

■ Nota: El RS-232 de esta unidad está diseñado para ser utilizado con hardware y software de control de RS-232 de terceros.

Las instrucciones que aparecen a continuación se entregan para servir de ayuda con el software de programación o para probar la funcionalidad del uso de software telenet.

Instalación de RS-232C

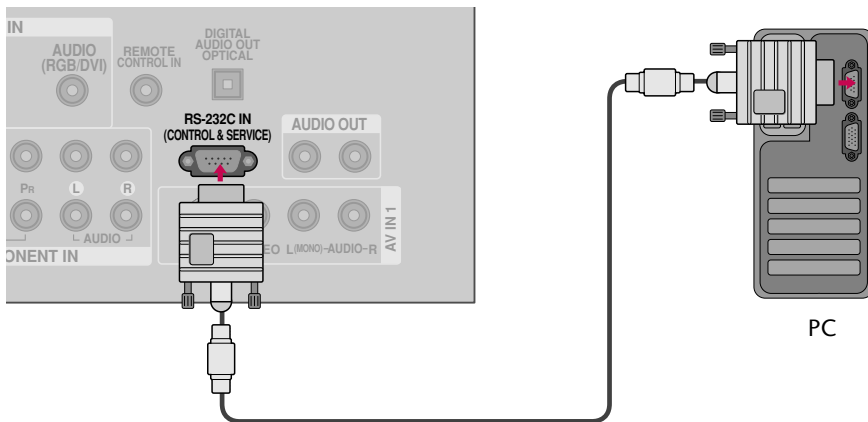

Tipo del Conector; Macho D-Sub 9-Pines

No.	Nombre de Pin
1	No conexión
2	RXD (Recepción de datos)
3	TXD (Transmisión de datos)
4	DTR (Lado DTE listo)
5	GND
6	DSR (Lado DCE listo)
7	RTS (Listo para enviar)
8	CTS (Aprobado para enviar)
9	No Conexión

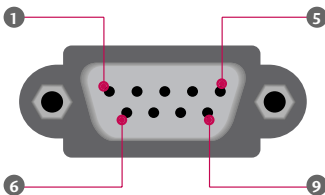

Comunicación de los Parámetros

- Velocidad de banda : 9600 b/s (UART)
- Longitud de datos : 8 bits
- Paridad : No se aplica
- Bit de detención : 1 bit
- Código de comunicación : Código ASCII
- Use un cable cruzado (reverso).

! NOTA

- Este producto posee resonancia de comando en el Comando RS-232C.

Configuraciones de RS-232C

Se puede utilizar cualquiera de los cables a continuación.







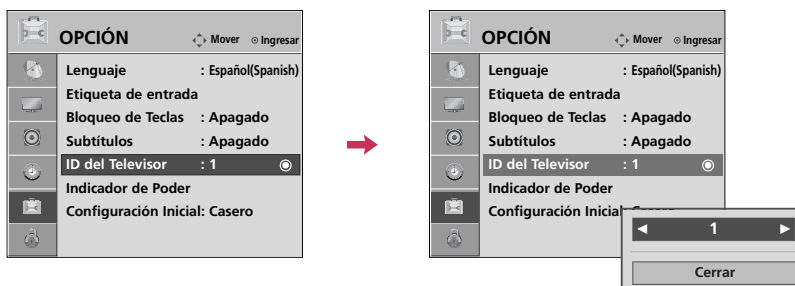

Configuración de 7-Cables (Cable de módem NULL hembra-hembra serial)				Configuración de 3-Cables (No estándar)			
	PC	TV		PC	TV		
RXD	2	3	TXD	2	3	TXD	
TXD	3	2	RXD	3	2	RXD	
GND	5	5	GND	5	5	GND	
DTR	4	6	DSR	4	6	DTR	
DSR	6	4	DTR	6	4	DSR	
RTS	7	8	CTS	7	7	RTS	
CTS	8	7	RTS	8	8	CTS	
	D-Sub 9	D-Sub 9		D-Sub 9	D-Sub 9		

Configuración de ID

Use esta función para especificar un número de ID de la unidad.

Refiérase a “Refiérase a “Mapeo de datos reales”. ► p.96.



- 1   Seleccione **OPCIÓN**.
- 2   Seleccione **ID del Televisor**.
- 3   Seleccione el número deseado de ID del monitor. Rango de ajuste de **ID del Televisor** 1 - 99.
- 4  Regresar al menú anterior.
-  Regresar a la pantalla del televisor.

Lista de Referencia de los Comandos

	COMANDO 1	COMANDO 2	DATO (Hexadecimal)		COMANDO 1	COMANDO 2	DATO (Hexadecimal)
01. Alimentación	k	a	00 ~ 01	14. Agudos	k	r	00 ~ 64
02. Selección de Entrada	x	b	(▶ p.95)	15. Bajos	k	s	00 ~ 64
03. Relación de Aspecto	k	c	(▶ p.95)	16. Balance	k	t	00 ~ 64
04. Pantalla muda	k	d	00 ~ 01	17. Temperatura de color	k	u	00 ~ 02
05. Silenciador de volumen	k	e	00 ~ 01	18. Auto Configuración	j	u	(▶ p.96)
06. Control de volumen	k	f	00 ~ 64	20. Agr./Eli. de canal	m	b	00 ~ 01
07. Contraste	k	g	00 ~ 64	21. Botones	m	c	(▶ p.97)
08. Brillo	k	h	00 ~ 64	22. Luz de Fondo	m	g	00 ~ 64
09. Color	k	i	00 ~ 64				
10. Tinte	k	j	00 ~ 64				
11. Nitidez	k	k	00 ~ 64				
12. Selección de OSD	k	l	00 ~ 01				
13. Modo bloqueado de control remoto	k	m	00 ~ 01				

	COMMAND1	COMMAND2	DATO 00 (Hexadecimal)	DATO 01 (Hexadecimal)	DATO 02 (Hexadecimal)	DATO 03 (Hexadecimal)	DATO 04 (Hexadecimal)	DATO 05 (Hexadecimal)
19. Sintonización de canales	m	a	Programa físicoalto	Programa mayor bajo	mayor bajo	menor alto	menor bajo	atributo

Protocolo de Transmisión /Recepción

Transmisión

[Command1][Command2][][ID del Televisor][][Dato][Cr]

[Comando 1] : Primer comando para controlar la TV.(j,k,m o x)

[Comando 2] : Segundo comando para controlar la TV.

[ID del Televisor]: Ud. puede ajustar la ID de unidad para seleccionar el número deseado de ID de la TV en el menú Especial. Rango de ajuste es de 1 a 99. Cuando seleccione la ID de unidad '0', cada TV conectada será controlada. ID de unidad está indicado en decimal (1 - 99) en el menú en Hexadecimal (0x0 - 0x63) en la transmisión/recibiendo el protocolo.

[DATO] : Para transmitir los datos de comando.

Transmite el dato 'FF' a leer estados de comando

[Cr] : Retorno

Código ASCII como '0x0D'

[] : Código ASCII como 'espacio (0x20)'

* En este modelo, el televisor no enviará el estado durante el modo apagado.

Reconocimiento de OK

[Command2][][Set ID][][OK][Data][x]

La TV transmite ACK (reconocimiento) basando en este formato cuando recibe un dato normal. En este momento, si el dato está en el modo de leer, esto indica el estado de dato actual. Si el dato está en el modo de escribir, esto regresa los datos de la computadora.

* En este modelo, el televisor no enviará el estado durante el modo apagado.

* Formato de datos

[Command 2] : Use como comando.

[ID del Televisor] : Use el carácter pequeño, si la ID definida es 10, enviará '0'; 'a'

[DATO] : Use el carácter pequeño, si los datos son 0 x ab, enviará 'a'; 'b'.

[OK] : Use el carácter grande

Reconocimiento de NG

[Command2][][ID del Televisor][][NG][Dato][x]

La TV transmite ACK (reconocimiento) basando en este formato cuando recibe un dato anormal de funciones no-viable o errores de comunicación.

Dato1: Código ilegal.

Dato2: Función no soportada.

Dato3: Esperar más tiempo.

* En este modelo, el televisor no enviará el estado durante el modo apagado.

* Formato de datos

[Command 2] : Use como comando.

[ID del Televisor] : Use el carácter pequeño, si la ID definida es 10, enviará '0'; 'a'

[DATO] : Use el carácter pequeño, si los datos son 0xab, enviará 'a'; 'b'.

[NG] : Use el carácter grande

01. Alimentación (Comando: k a)

Para controlar la potencia Encendida/Apagada de la TV.

Transmisión [k][a][][ID del Televisor][][Data][Cr]

Dato 00 : Apagado Dato 01 : Encendido

Reconocimiento [a][][ID del Televisor][][OK/NG][Dato][x]

* Si otras funciones transmiten datos 'FF' basados en este formato, el reconocimiento de retroalimentación de datos, presenta un estado acerca de cada función.

* En este modelo, el televisor enviará la Información después de la finalización del procesamiento de encendido.

Es posible que exista un retraso entre el comando y la información.

02. Selección de entrada (Comando: x b)

Para seleccionar la fuente de entrada para la TV

Transmisión [x][b][][ID del Televisor][][Dato][Cr]

Dato 00: DTV (Antena) Dato 01: DTV (Cable)

Dato 10: Análogo (Antena) Dato 11: Análogo (Cable)

Dato 20: AV1 Dato 21: AV2

Dato 40: Componente 1 Dato 41: Componente 2

Dato 60: RGB-PC Dato 90: HDMI1

Dato 91: HDMI2 Dato 92: HDMI3

Reconocimiento [b][][ID del Televisor][][OK/NG][Dato][x]

03. Relación de Aspecto (Comando: k c)

Para ajustar el formato de la pantalla.

Transmisión [k][c][][ID del Televisor][][Dato][Cr]

Dato 01: 4:3 05: Zoom 2

02: 16:9 06: Por Programa

04: Zoom 1 09: Sólo búsqueda

⋮

Reservado

Reconocimiento [c][][ID del Televisor][][OK/NG][Dato][x]

04. Pantalla muda (Comando: k d)

Para seleccionar mudo de pantalla encendido/apagado.

Transmisión [k][d][][ID del Televisor][][Dato][Cr]

Dato 00: Mudo apagado de pantalla (Imagen encendida)

Dato 01: Mudo encendido de pantalla (Imagen apagada)

Reconocimiento [d][][ID del Televisor][][OK/NG][Dato][x]

05. Silenciador de volumen (Comando: k e)

Para controlar el encendido/apagado del silenciador de volumen, También puede ajustar el silenciador utilizando el botón MUTE en el control remoto.

Transmisión [k][e][][ID del Televisor][][Dato][Cr]

Dato 00: Encendido del silenciador de volumen (Sin volumen)

Dato 01: Apagado del silenciador de volumen (Con volumen)

Reconocimiento [e][][ID del Televisor][][OK/NG][Dato][x]

06. Control de volumen (Comando: k f)

Para ajustar el volumen.

También puede ajustar el volumen con los botones de volumen en el control remoto.

Transmisión [k][f][][ID del Televisor][][Dato][Cr]

Dato Min: 00 - Max: 64 (*transmitir por código hexadecimal)

Véase 'Mapeo de datos reales'. Vea la página 96.

Reconocimiento [f][][ID del Televisor][][OK/NG][Dato][x]

07. Contraste (Comando: k g)

Para ajustar el contraste de la pantalla.

También puede ajustar el contraste en el menú Imagen.

Transmisión [k][g][][ID del Televisor][][Dato][Cr]

Dato Min: 00 - Max: 64 (*transmitir por código hexadecimal)

Véase 'Mapeo de datos reales'. Vea la página 96.

Reconocimiento [g][][ID del Televisor][][OK/NG][Dato][x]

08. Brillo (Comando: k h)

Para ajustar el brillo de la pantalla.

También puede ajustar el brillo en el menú Imagen.

Transmisión [k][h][][ID del Televisor][][Dato][Cr]

Dato Min: 00 - Max: 64 (*transmitir por código hexadecimal)

Véase 'Mapeo de datos reales'. Vea la página 96.

Reconocimiento [h][][ID del Televisor][][OK/NG][Dato][x]

09. Color (Comando: k i)

Para ajustar el color de pantalla.

También puede ajustar el brillo en el menú Imagen.

Transmisión [k][i][][ID del Televisor][][Dato][Cr]

Dato Min: 00 - Max: 64 (*transmitir por código hexadecimal)

Véase 'Mapeo de datos reales'. Vea la página 96.

Reconocimiento [i][][ID del Televisor][][OK/NG][Dato][x]

10. Tinte (Comando: k j)

Para ajustar el tinte de la pantalla.

Ud. puede ajustar el tinte en el menú Imagen.

Transmisión [k][j][][ID del Televisor][][Dato][Cr]

Dato Rojo : 00 - Verde : 64 (*transmitir por código hexadecimal)

Véase 'Mapeo de datos reales'. Vea la página 96.

Reconocimiento [j][][ID del Televisor][][OK/NG][Dato][x]

11. Nitidez (Comando: k k)

Para ajustar la nitidez de la pantalla.

También puede ajustar la nitidez en el menú Imagen.

Transmisión [k][k][][ID del Televisor][][Dato][Cr]

Dato Min: 00 - Max: 64 (*transmitir por código hexadecimal)

Véase 'Mapeo de datos reales'. Vea la página 96.

Reconocimiento [k][][ID del Televisor][][OK/NG][Dato][x]

12. Selección de OSD (Commando: k l)

Para seleccionar OSD (On Screen Display) encendido/apagado.

Transmisión [k][l][][ID del Televisor][][Dato][Cr]

Dato 00: Apagado de OSD Dato 01: Encendido de OSD

Reconocimiento [l][][ID del Televisor][][OK/NG][Dato][x]

13. Modo de bloqueo de control remoto

(Commando: k m)

Para bloquear los mandos del panel frontal en el monitor y en el mando a distancia.

Transmisión [k][m][][ID del Televisor][][Dato][Cr]

Dato 00: Bloquear Apagado, 01: Bloquear Encendido

Reconocimiento [m][][ID del Televisor][][OK/NG][Dato][x]

Si ud. no está usando el control remoto y tampoco los controles del panel frontal en la unidad, use este modo. Cuando la potencia principal enciende y apaga, el bloqueo de control remoto será liberado.

14. Agudos (Commando: k r)

Para ajustar los agudos.

También puede ajustar los agudos en el menú audio.

Transmisión [k][r][][ID del Televisor][][Dato][Cr]

Dato Min : 00 - Max : 64 (*transmitir por código hexadecimal)

Véase 'Mapeo de datos reales'.

Reconocimiento [r][][ID del Televisor][][OK/NG][Dato][x]

15. Bajos (Commando: k s)

Para ajustar los bajos.

También puede ajustar los graves en el menú audio.

Transmisión [k][s][][ID del Televisor][][Dato][Cr]

Dato Min : 00 - Max : 64 (*transmitir por código hexadecimal)

Véase 'Mapeo de datos reales'.

Reconocimiento [s][][ID del Televisor][][OK/NG][Dato][x]

16. Balance (Commando: k t)

Para ajustar el balance.

También puede ajustarse el balance en el menú audio.

Transmisión [k][t][][ID del Televisor][][Dato][Cr]

Dato Min : 00 - Max : 64 (*transmitir por código hexadecimal)

Véase 'Mapeo de datos reales'.

Reconocimiento [t][][ID del Televisor][][OK/NG][Dato][x]

17. Temperatura de color (Commando: k u)

Para ajustar la temperatura de color.

También puede ajustar la temperatura de color en el Menú Imagen.

Transmisión [k][u][][ID del Televisor][][Dato][Cr]

Dato 00: Medio 01: Frio 02: Cálido

Reconocimiento [u][][ID del Televisor][][OK/NG][Dato][x]

18. Auto Configuración (Command: j u)

Ajustar la posición de la imagen y reducir el temblor de la imagen en forma automática. La auto configuración sólo funciona con RGB-PC.

Transmisión [j][u][][ID del Televisor][][Dato][Cr]

Dato 01: Para configurar

Reconocimiento [u][][ID del Televisor][][OK/NG][Dato][x]

*Mapeo de datos reales

0: Paso 0

⋮

A: Paso 10 (ID del Televisor 10)

⋮

F: Paso 15 (ID del Televisor 15)

10: Paso 16 (ID del Televisor 16)

⋮

63: Paso 99 (ID del Televisor 99)

64: Paso 100

19. Sintonización de canales (Commando: m a)

Para sintonizar los canales en el siguiente número físico/mayor/menor.

Transmisión [m][a][][ID del Televisor][][Dato00][][Dato01][][Dato02][][Dato03][][Dato04][][Dato05][Cr]

Los canales digitales poseen un número de canal Físico, Mayor y Menor. El número Físico es el número de canal digital real, el Mayor es el número al cual el canal se debe asociar y el Menor es el subcanal. Dado que el sintonizador ATSC automáticamente asocia el canal al número Mayor, el número Físico no se requiere.

Dato 00: Número de canal físico

NTSC aéreo: 02 - 45, NTSC cable: 01, 0E - 7D

ATSC aéreo: 01 - 45, ATSC cable: 01 - 87

Dato 01 & 02: Mayor número de canal

Dato 01: Bytes altos Dato 02: Bytes bajos

Se encuentran disponibles dos bytes para el Mayor y Menor, y normalmente sólo se usa el segundo byte.

Dato 03 & 04: Número de canal menor

No se necesita para NTSC.

Dato 05:

7	Imagen principal/secundaria	6	Canal de dos/una parte	5		4	Reservado	3	2	1	0	Paso
0	Principal	0	Dos	0		x		0	0	0	0	NTSC Air
1	Secundaria	1	Uno	1		x		0	0	0	1	NTSC Cable
						x		0	0	1	0	ATSC Air
						x		0	0	1	1	ATSC Cable_std
						x		0	1	0	0	ATSC Cable_hrc
						x		0	1	0	1	ATSC Cable_irc
						x		0	1	1	0	ATSC cable_auto
						x		0	1	1	1	Reservado
						x		x	x	x	x	...
						x		1	1	1	1	Reservado

En la tabla anterior aparece el código binario que se debe convertir a Hexadecimal antes del envío. Por ejemplo: El código binario para sintonizar la subfuente en un canal de cable NTSC es "1000 0001", el cual se traduce a "81" en Hex.

- * 7° bit: Para qué fuente desea cambiar el canal.
- * 6° bit: Use un canal de dos partes o de una parte. En la mayoría de los casos use simplemente 0, ya que se ignora cuando se utiliza NTSC.
- * 5° bit: Use 0 con NTSC, ya que sólo puede utilizar el número de canal físico. Normalmente use 1 para ATSC, ya que la mayoría de las veces no importa cuál sea el número físico.
- * 4° bit: Ajuste en 0.
- * Bits 3-0: Elija el tipo de señal.

* Ejemplos de comando de sintonización:

1. Sintonice en canal de cable análogo (NTSC) 35.

Dato 00 = Físico de 35 = 23
 Dato 01 & 02 = Sin Mayor = 00 00
 Dato 03 & 04 = Sin Menor = 00 00
 Dato 05 = 0000 0001 en binario = 01
 Total = ma 00 23 00 00 00 01

2. Sintonice en el canal local digital (ATSC) 30-3.

Dato 00 = No se conoce el Físico = 00
 Dato 01 & 02 = Mayor es 30 = 00 1E
 Dato 03 & 04 = Menor es 3 = 00 03
 Dato 05 = 0010 0010 en binario = 22
 Total = ma 00 00 00 1E 00 03 22

Reconocimiento [a][][ID del Televisor][][OK][Dato00][Dato01][Dato02][Dato03][Dato04][x][a][][ID del Televisor][][NG][Dato00][x]

20. Agr./Eli. de canal (Commando: m b)

Para agregar y eliminar canales.

Transmisión [m][b][][ID del Televisor][][Dato][Cr]

Dato 00: Borrar programa Dato 01: Memorizar programa

Reconocimiento [b][][ID del Televisor][][OK/NG][Dato][x]

21. Botones (Commando: m c)

Para mandar el código de botón remote IR.

Transmisión [m][c][][ID del Televisor][][Dato][Cr]

Reconocimiento [c][][ID del Televisor][][OK/NG][Dato][x]

Código (Hexa)	Control Remoto	Código (Hexa)	Control Remoto
0F	TV	40	^
0B	INPUT	41	∨
08	POWER	07	<
79	RATIO	06	>
10-19	Numerados 0-9	44	ENTER
4C	- (Guión)	43	MENU
09	MUTE	45	Q.MENU
02	VOL +	52	SOUND
03	VOL -	4D	PICTURE
00	CH +	5B	RETURN
01	CH -	0A	SAP
1E	FAV	1A	FLASHBK
39	CC		

22. Luz de fondo (Commando: m g)

Para ajustar la luz trasera de la pantalla.

Transmisión [m][g][][ID del Televisor][][Dato][Cr]

Dato Min:00 - Máx:64 (*transmitir por código hexadecimal)

* Véase 'Mapeo de datos reales'. Vea la página 96.

Reconocimiento [g][][ID del Televisor][][OK/NG][Dato][x]

LG Electronics Inc.