



## TÉLÉVISEUR COULEUR À CRISTAUX LIQUIDES

37LG50  
42LG50  
47LG50  
52LG50

42LG50DC  
47LG50DC  
52LG50DC

42LG55  
47LG55

Veillez lire ce manuel attentivement avant d'utiliser votre appareil et conservez-le pour consultation ultérieure.

Notez les numéros de modèle et de série de l'appareil qui figurent sur l'étiquette au dos du moniteur et inscrivez-les sur le dessus ou au verso de ce manuel.

# AVERTISSEMENT/ATTENTION



POUR RÉDUIRE LE RISQUE DE CHOC ÉLECTRIQUE, NE PAS ENLEVER LE COUVERCLE (OUDOS). AUCUNE PIÈCE NE PEUT ÊTRE RÉPARÉE PAR L'UTILISATEUR. RÉFÉRER TOUT SERVICE À UN TECHNICIEN QUALIFIÉ.



L'éclair avec flèche dans un triangle équilatéral est destiné à aviser l'utilisateur de la présence de tension dangereuse non isolée dans le boîtier de l'appareil pouvant être suffisamment forte pour causer un risque de choc électrique.



Le point d'exclamation dans un triangle équilatéral est destiné à aviser l'utilisateur de la présence d'instructions de fonctionnement et d'entretien.

## AVERTISSEMENT/ATTENTION

POUR ÉVITER TOUT RISQUE DE CHOC ÉLECTRIQUE OU D'INCENDIE, NE PAS EXPOSER CE PRO-DUIT À LA PLUIE OU À L'HUMIDITÉ.

## NOTE À L'INSTALLATEUR DE LA CÂBLODISTRIBUTION

Ceci est un rappel à l'installateur de la câblodistribution de tenir compte de l'article 820-40 du National Electric Code (É.-U.). On y trouve les lignes directrices portant sur une mise à la terre conforme. On y stipule, entre autres, que le conducteur de terre du câble doit être raccordé au système de mise à la terre de l'immeuble, aussi près que possible du point d'entrée du câble.

## AVERTISSEMENT/ATTENTION

POUR ÉVITER TOUT RISQUE DE CHOC ÉLECTRIQUE OU D'INCENDIE, NE PAS EXPOSER CE PRODUIT À LA PLUIE OU À L'HUMIDITÉ.

### AVIS DE LA FCC

#### Appareil numérique de classe B

Cet appareil a été testé et est conforme aux exigences pour appareil numérique de classe B, partie 15 des règlements de la FCC. Ces limites sont conçues pour assurer une protection raisonnable contre les interférences nocives dans une installation résidentielle. Cet équipement génère, utilise et peut radier de l'énergie de radiofréquence et s'il n'est pas installé et utilisé conformément aux instructions, peut causer des interférences nuisibles aux communications radio. Toutefois, il n'y a aucune garantie que des interférences ne surviendront pas. Si cet appareil cause des interférences à la réception radio et télé, ce qui peut être déterminé en mettant l'appareil hors circuit, puis en circuit, l'utilisateur peut essayer de corriger cette interférence d'une des façons suivantes:

- Réorienter l'antenne réceptrice.
- Éloigner l'appareil du récepteur.
- Brancher l'appareil sur un circuit différent de celui du récepteur.
- Consulter le marchand ou un technicien qualifié en radio et téléviseur.

**Tout changement ou modification non expressément approuvé par la partie responsable concernant la conformité peut annuler la possibilité de l'utilisateur à utiliser cet appareil.**

### ATTENTION

Ne pas tenter de modifier cet appareil de quelle que façon que ce soit sans une autorisation écrite de LG Electronics.

Toute modification non autorisée peut annuler la possibilité de l'utilisateur à utiliser cet appareil.

# CONSIGNES DE SÉCURITÉ

## INSTRUCTIONS DE SÉCURITÉ IMPORTANTES

Lire ces instructions.

Conserver ces instructions.

Observer les avertissements.

Observer les instructions.



- 1 Ne pas utiliser cet appareil près de l'eau.

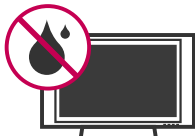

- 2 Nettoyer seulement avec un chiffon sec.



- 3 Ne pas obstruer les ouvertures de ventilation. Installer conformément aux instructions du fabricant.



- 4 Ne pas installer à proximité de sources de chaleur comme radiateurs, registres de chauffage, cuisinières ou tout autre appareil (incluant amplificateurs) produisant de la chaleur.



- 5 Ne pas outrepasser le dispositif de sécurité de la fiche polarisée ou mise à la terre. Une fiche polarisée est dotée de deux lames dont une plus large que l'autre. Une fiche mise à la terre est dotée de deux lames et d'une broche mise à la terre. La lame large ou la broche sont destinées à la sécurité. Si la fiche ne peut être branchée sur la prise, demander à un électricien qualifié de remplacer la prise usitée.



- 6 Protéger le cordon d'alimentation afin qu'il ne soit pas écrasé ni pincé, surtout à la prise et au point où il sort de l'appareil.



- 7 Utiliser seulement les accessoires spécifiés par le fabricant.



- 8 Utiliser seulement avec chariot, support, fixation ou table spécifiés par le fabricant ou vendus avec l'appareil. Au moment d'utiliser avec un chariot, faire attention pour le déplacer afin qu'il ne bascule pas avec l'appareil.



- 9 Débranchez cet appareil pendant les orages ou durant les longues périodes d'inutilisation.

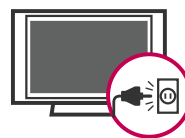

- 10 Référer tout service à un technicien qualifié. Un service est requis lorsque l'appareil a été endommagé comme le cordon d'alimentation ou la fiche, du liquide a été renversé ou des objets sont tombés dans l'appareil, s'il a été exposé à la pluie ou à l'humidité, s'il ne fonctionne pas normalement ou a été échappé.

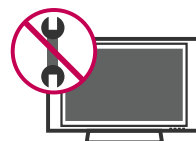

# CONSIGNES DE SÉCURITÉ

**11** Ne jamais toucher cet appareil ou l'antenne lors d'un orage ou d'une tempête.

**12** Si vous fixez votre téléviseur au mur, veillez à ne pas le suspendre par le cordon d'alimentation et le câble situés à l'arrière du moniteur.

**13** Faites attention à ce qu'aucun objet ne choque sur l'appareil, et ne laissez pas tomber d'éléments solides sur l'écran.

**14** ATTENTION concernant le cordon d'alimentation: Il est recommandé que la plupart des appareils soient branchés sur un circuit dédié qui est une prise simple qui alimente seulement cet appareil et qu'il n'y a pas d'autres prises additionnelles ou circuits terminaux. Vérifier les données techniques dans le guide du propriétaire.

Ne pas brancher un trop grand nombre d'appareils à la même prise c.a. puisque cela pourrait causer un incendie ou un choc électrique.

Ne pas surcharger les prises murales. Une surcharge, des prises endommagées ou lâches, des rallonges, des cordons effrités ou dont l'isolation est endommagée, peuvent être dangereux. Si ces conditions existent, il peut en résulter un risque de choc électrique ou d'incendie. Vérifier périodiquement le cordon de l'appareil et s'il semble endommagé et détérioré, le débrancher et ne pas utiliser l'appareil tant que le cordon n'est pas remplacé par un modèle de rechange semblable par un technicien qualifié.

Protéger le cordon de tout abus physique ou mécanique. Il ne doit pas être tordu, pincé, situé près de la porte et il ne faut pas marcher dessus. Porter une attention particulière aux fiches, prises murales et au point de sortie de l'appareil.

Ne pas déplacer le téléviseur lorsque le cordon d'alimentation est branché. Ne pas utiliser le téléviseur si le cordon est endommagé ou desserré. Assurez-vous de tirer sur la prise du cordon lorsque vous voulez le débrancher; ne tirez pas sur le cordon pour débrancher le téléviseur.



**15** AVERTISSEMENT - Pour réduire le risque d'incendie ou de choc électrique, n'exposez pas ce produit à la pluie, à l'humidité ou à d'autres liquides. Ne touchez pas le téléviseur si vous avez les mains mouillées. Ne pas installer ce produit près de produits inflammables comme de l'essence ou des chandelles ou exposer le téléviseur à une source directe de climatisation.



**16** Ne pas exposer le téléviseur à des gouttes ou à des éclaboussures d'eau et ne pas déposer d'objets remplis de liquide comme des vases, des tasses, etc. sur le téléviseur ou les placer au-dessus de celui-ci (par exemple sur une étagère, au-dessus de l'appareil).



## **17** MISE À LA TERRE

S'assurer de brancher la mise à la terre pour empêcher les chocs électriques possible (par ex., un téléviseur avec une prise à trois fils c.a. mis à la masse doit être branché à une prise c.a. trois fils, mise à la masse). Si les méthodes de mise à la terre ne sont pas possibles, demander à un électricien d'installer un coupe-circuit séparé.

Ne pas mettre l'appareil à la terre sur les fils de téléphone, paratonnerre ou tuyau à gaz.

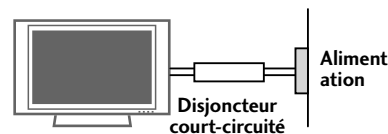

## **18** DÉCONNEXION DE L'APPAREIL DU RÉSEAU ÉLECTRIQUE

Vous devez débrancher l'appareil de la prise principale. La prise doit demeurer disponible et fonctionnelle.

**19** Garder l'appareil éloigné de la lumière directe du soleil.

## 20 ANTENNE

### Mise à la terre de l'antenne extérieure

Si une antenne extérieure a été installée, veuillez suivre les directives indiquées ci-dessous. Un système avec antenne extérieure ne devrait pas se trouver près de lignes aériennes d'électricité ou de tout autre circuit de transport d'électricité ou d'alimentation électrique ni près de tout endroit où il peut entrer en contact avec de telles lignes de transport ou circuits électriques puisque cela pourrait entraîner le décès de la personne qui y touche ou que celle-ci pourrait subir des blessures graves.

Assurez-vous que le système d'antenne soit mis à la masse pour ainsi offrir une certaine protection contre la tension et l'accumulation de statique.

L'article 810 du National Electrical Code (NEC) des États-Unis donne de l'information à l'égard de la mise à la masse appropriée du mât et de la structure de soutien, de la mise à la masse du fil de connexion à une unité de décharge de l'antenne, de la taille des conducteurs de mise à la masse, de l'emplacement de l'unité de décharge de l'antenne, de la connexion à des électrodes de mise à la masse et des exigences que doit respecter l'électrode de mise à la masse.

**La mise à la masse de l'antenne devrait être conforme au National Electrical Code, ANSI/NFPA 70 des États-Unis.**

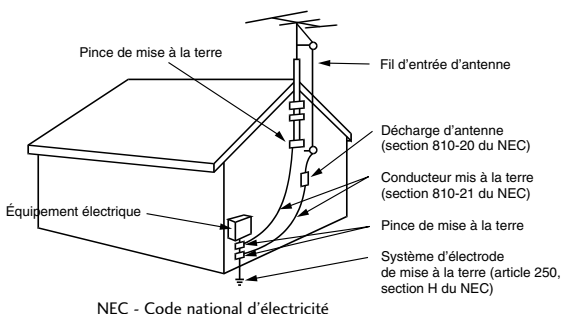

## 21 Nettoyage

Lorsque vous nettoyez le téléviseur, assurez-vous de l'avoir d'abord débranché. Utilisez un chiffon doux pour éviter d'égratigner le téléviseur. Ne pas vaporiser d'eau ou d'autres liquides directement sur le téléviseur puisque cela pourrait causer un choc électrique. Ne pas nettoyer le téléviseur avec des produits chimiques comme de l'alcool, du diluant ou du benzène.

## 22 Déplacement

Assurez-vous que le téléviseur a été éteint, qu'il a été débranché et que tous les câbles et cordons ont été retirés. Deux personnes ou plus pourront être requises pour transporter les plus gros téléviseurs. Ne pas vous appuyer contre le panneau avant du téléviseur ou causer de la tension sur ce panneau.

## 23 Ventilation

Installez votre téléviseur dans un endroit offrant une ventilation appropriée. Ne pas l'installer dans un endroit confiné comme une bibliothèque. Ne pas recouvrir l'appareil de tissu ou d'autres matériaux comme du plastique, lorsqu'il est branché. Ne pas l'installer dans un endroit excessivement poussiéreux.

24 Si vous sentez une odeur de fumée ou que d'autres odeurs se dégagent du téléviseur ou qu'il produit des sons étranges, débranchez le cordon d'alimentation et communiquez avec un centre de service autorisé.

25 N'appuyez pas avec force sur le panneau avec une main ou un objet pointu comme un clou, un crayon ou un stylo et évitez les égratignures.

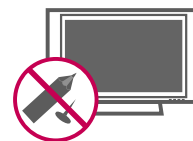

# TABLE DES MATIÈRES

<b>AVERTISSEMENT/ATTENTION</b> .....	2
<b>CONSIGNES DE SÉCURITÉ</b> .....	3
<b>CARACTÉRISTIQUES DU TÉLÉVISEUR</b> .....	8

## PRÉPARATION

Accessoires .....	9
Information relative au panneau avant .....	10
Information relative au panneau arrière .....	11
Instructions du support .....	12
Système de fixation vesa (Association des standards vidéo) .....	13
Pince du Compartiment à fils .....	14
Installation sur un Bureau .....	15
Stand de pivot .....	15
Fixation du téléviseur à un meuble .....	15
Installer le téléviseur au mur de façon sécuritaire pour l'empêcher de tomber lorsqu'il est installé sur un pied .....	16
Connexion antenne ou câble .....	17

## CONFIGURATION DE LA SOURCE AUXILIAIRE

Installation de Récepteur HD .....	18
Réglage DVD .....	21
Réglage magnétoscope .....	23
Réglage source A/V externe .....	25
Réglage PC .....	26
Connexion USB .....	32
Connexion de sortie audio .....	33

## VISIONNEMENT DE LA TÉLÉVISION / COMMANDE DES CHAÎNES

Fonctions de la télécommande .....	34
Mise en circuit du téléviseur .....	36
Sélection de Chaîne .....	36
Réglage du Volume .....	36
Quick Menu (Menu rapide) / Mémoire des canaux préférés .....	37
Réglage Initial .....	38
Sélection des menus affichés à l'écran .....	39

Repérage de canaux	
- Recherche automatique des chaînes (Syntonisation automatique) .....	40
- Ajout/Effacement des chaînes (Syntonisation manuelle) .....	41
- Édition des chaînes .....	42
Liste d'entrées .....	43
Indentité source .....	44
Mode AV .....	45
SIMPLINK .....	46

## USB

Modes d'entrée .....	48
Liste Photo .....	49
Liste Musique .....	53

## COMMANDE DE L'IMAGE

Commande de la taille de l'image (rapport d'aspect) .....	56
Configuration pré-réglée des images	
- Mode image - Préréglage .....	58
- Tonalité de la couleur - Préréglage .....	59
Réglage manuel de l'image	
- Mode image - Mode personnel .....	60
- Mode image - Contrôle Expert .....	61
Technologie d'amélioration de l'image .....	62
Avancé contrôle - Niveau du Noir (Noirceur) .....	63
Avancé contrôle - Soins optiques .....	64
Avancé contrôle - Cine réel .....	65
Réinitialisation de l'image .....	66
Voyants Lumineux .....	67

## COMMANDE DU SON ET DE LA LANGUE

Contrôle Automatique du Volume (Réglage vol.auto.) .....	68
Configuration pré-réglée du son (Mode audio) ..	69
Réglages du son - Mode personnel .....	70
Voix claires .....	71
Équilibre .....	72
Réglage marche-arrêt des haut-parleurs du téléviseur .....	73
Réinitialisation du mode audio .....	74
Réglage diffusions stéréo/SAP .....	75
Langage audio .....	76
Sélection de langue pour les menus à l'écran ....	77
Sous-titres	
- Sous-titres à système de diffusion analogique ..	78
- Sous-titres à système de diffusion numérique ..	79
- Option sous-titres .....	80

## REGLAGE DE L'HEURE

Réglage de l'horloge	
- Réglage de pendule automatique .....	81
- Réglage de pendule manuelle .....	82
Réglage de la Minuterie - Mise en marche/arrêt automatique .....	83
Arrêt différé .....	84
Arrêt automatique .....	85

## COMMANDE PARENTALE / CLASSEMENT

Système de Réglage de mot de passe et Verrouillage .....	86
Blocage des chaînes .....	89
Classement des films et des émissions télévisées ..	90
Téléchargeable .....	95
Blocage de l'entrée externe .....	96
Touches verrouillées .....	97

## ANNEXE

Liste de vérification de dépannage .....	98
Entretien .....	100
Spécifications de l'appareil .....	101
Réglage de la télécommande .....	102
Codes IR .....	105
Commande externe par le biais du RS-232C ....	107

# CARACTÉRISTIQUES DU TÉLÉVISEUR



**SRS** est une marque déposée de SRS Labs, Inc.  
La technologie TruSurround XT est comprise dans la licence de SRS Labs, Inc.



Fabriqué sous la licence de Dolby Laboratories. 'Dolby' et le symbole du double D sont des marques déposées de Dolby Laboratories.



**CALIBREZ COMME UN PRO :**  
Des calibrations sophistiquées et détaillées peuvent être réalisées avec le mode ISFccc.  
Un technicien qualifié est requis pour effectuer une calibration détaillée.  
Veuillez vous adresser à votre détaillant local pour trouver un technicien qualifié ISF.

---

## POUR LES TÉLÉVISEURS LCD

- Si le téléviseur est froid lorsque vous le touchez, il se peut qu'il y ait un léger papillotement lorsque vous l'allumez. Ceci est tout à fait normal.
- Il se peut que quelques minuscules points colorés rouges, verts ou bleus, apparaissent à l'écran. Cependant, ils n'ont aucune incidence sur le bon fonctionnement de l'appareil.
- Évitez de toucher l'écran LCD ou d'y laisser vos doigts pendant une période prolongée. Ceci pourrait provoquer une déformation temporaire de l'image.

## Mise au Rebus (Seules des lampes au mercure sont utilisées avec le téléviseur ACL)

La lampe fluorescente utilisée dans ce produit contient une petite quantité de mercure. Ne pas jeter cet appareil avec vos déchets domestiques. La mise au rebus de cet appareil doit être effectuée en fonction des règles en vigueur dans votre commune.

# PRÉPARATION

## ACCESSOIRES

S'assurer que les accessoires suivants sont compris avec l'appareil. S'il manque des accessoires, communiquer avec le marchand où l'appareil a été acheté.

Il se peut que les accessoires inclus ne correspondent pas aux illustrations ci-dessous.

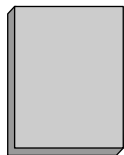

Manuel de l'Utilisateur



Manuel sur CD

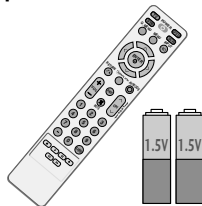

Télécommande, Piles

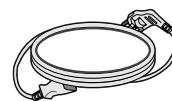

Cordon d'alimentation

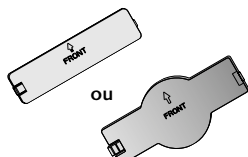

Couvercle de protection

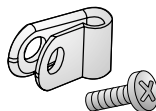

Support et écrou de protection pour le cordon d'alimentation  
(Cette fonction n'est pas disponible pour tous les modèles.)  
(Voir page 14)

### Seulement 37/42LG5\*



Écrous pour l'assemblage de la base  
(Voir page P.12)



Vis para fijar del soporte  
(Voir page P.15)

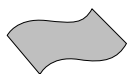

Chiffon à lustrer  
(Cette fonction n'est pas disponible pour tous les modèles.)

\* N'essayez pas les taches apparaissant sur la surface extérieure qu'à l'aide d'un chiffon à lustrer.

\* N'essayez pas énergiquement la surface pour enlever la saleté. Autrement, cela risquerait de rayer ou de décolorer la surface de l'appareil.

### En option

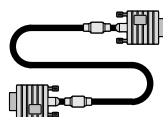

D-sub câble 15 broches

Lors de l'utilisation d'une connexion PC VGA (câble D-sub à 15 broches), l'utilisateur doit utiliser des câbles de passage de signaux blindés à noyaux de ferrite pour conserver la conformité du produit aux normes de la standard.

# PRÉPARATION

## INFORMATION RELATIVE AU PANNEAU AVANT

- Cette illustration peut ne pas correspondre à votre téléviseur.
- **REMARQUE:** Si votre produit vient avec un ruban de protection, enlevez-le. Et ensuite nettoyez le produit avec un chiffon (si votre produit est délivré avec un chiffon de polissage, utilisez celui-ci).

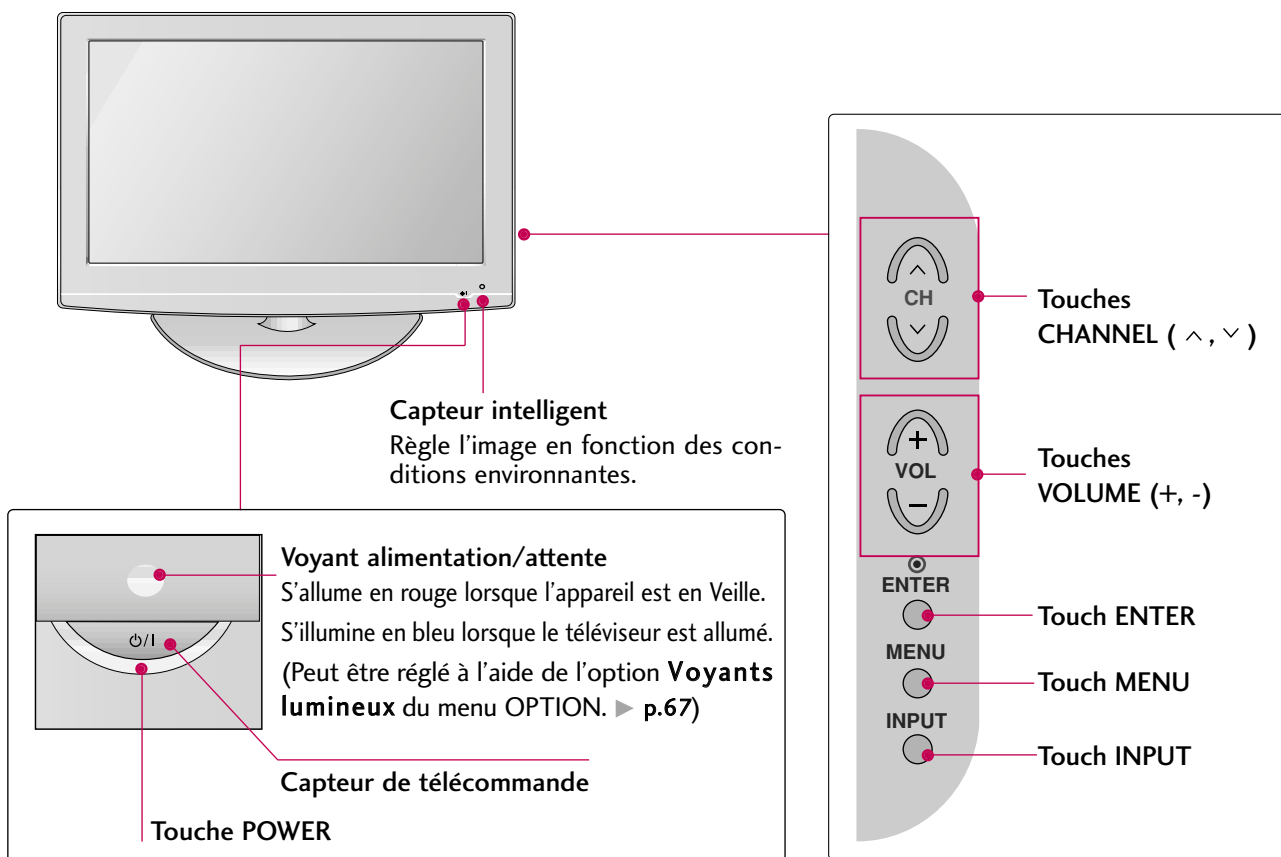

# INFORMATION RELATIVE AU PANNEAU ARRIÈRE

■ Cette illustration peut ne pas correspondre à votre téléviseur.

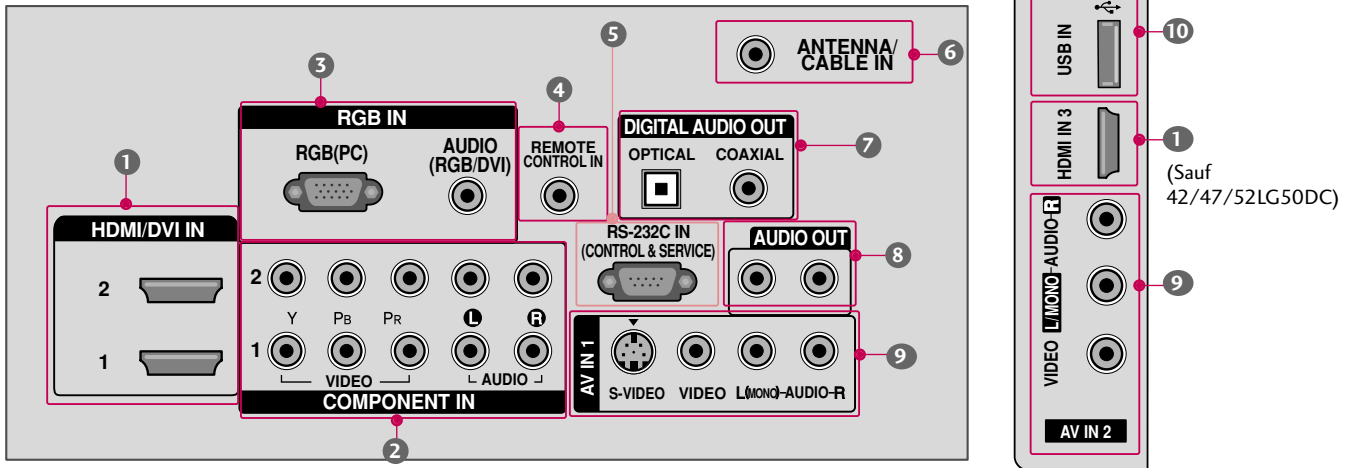
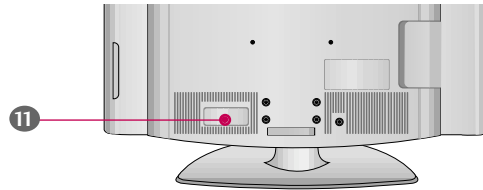

## 1 HDMI/DVI IN, HDMI IN

Connexion numérique.

Prend en charge les signaux vidéo et audio-umériques de haute définition. Ne prend pas en charge le mode 480i.

Prend en charge le signal DVI à l'aide d'un adaptateur ou d'un câble HDMI vers DVI (non inclus)

## 2 COMPONENT IN

Connexion analogique.

Prend en charge les signaux haute définition.

Nécessite un câble rouge, un câble vert et un câble bleu pour le signal vidéo, et un câble rouge et un câble blanc pour le signal audio.

## 3 RGB (PC)

Connexion analogique pour PC. Nécessite un câble D-sub à 15 broches (câble VGA).

### AUDIO (RGB/DVI)

Prise pour écouteurs de 1/8" pour l'entrée du signal audio analogique du PC.

## 4 REMOTE CONTROL IN

Prise pour télécommande à fil.

## 5 RS-232C IN (CONTROL & SERVICE)

Utilisé sur appareils offerts par des tiers.

## 6 ANTENNA/CABLE IN

Brancher les signaux d'antenne sur l'appareil. Reliez les signaux du câble à cette prise.

## 7 DIGITAL AUDIO OUT

Sortie audio numérique pour l'amplificateur et le cinéma maison.

Comprend une connexion optique et/ou coaxiale.

Remarque: en mode attente, ces ports ne fonctionnent pas.

## 8 AUDIO OUT

Sortie audio analogique pour l'amplificateur et le cinéma maison.

## 9 AV (Audio/Video) IN

Connexion analogique composite. Prend en charge uniquement le signal vidéo de définition standard (480i).

### S-VIDEO

Procure une meilleure qualité que le signal standard. Prend en charge uniquement le signal vidéo de définition standard (480i).

## 10 USB INPUT

Permet de regarder des photos, d'écouter des fichiers MP3.

## 11 Prise de cordon d'alimentation

Cet appareil fonctionne sur c.a.

Avertissement : Ne jamais faire fonctionner sur une alimentation c.c.

# PRÉPARATION

## INSTRUCTIONS DU SUPPORT

■ Cette illustration peut ne pas correspondre à votre téléviseur.

### INSTALLATION (Seulement 37/42LG5\*)

- 1 Placez soigneusement l'écran du téléviseur, face vers le bas, sur un coussin afin de ne pas endommager l'appareil.

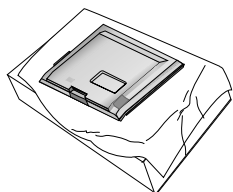

- 2 Assemblez le **CORPS** et le **PIED DE LA BASE** du téléviseur.

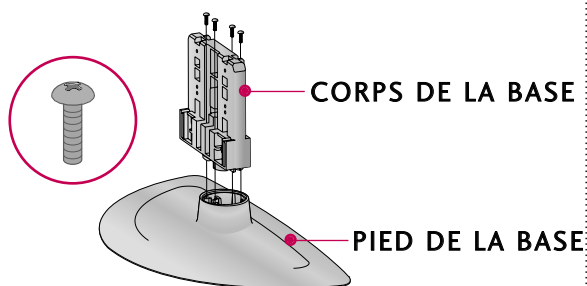

- 3 Assemblez le téléviseur tel qu'illustré.

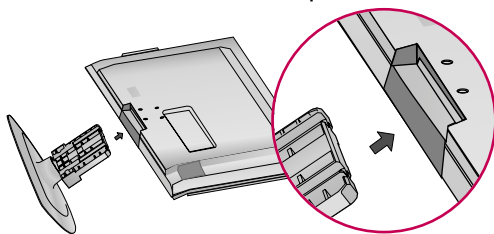

- 4 Fixez bien les quatre boulons dans les trous situés au dos de l'appareil.

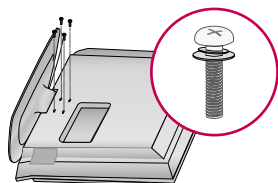

### ! REMARQUE

- ▶ Lors de l'assemblage du support de plateau, vérifiez que le boulon est bien serré à fond (S'il n'est pas serré à fond, le produit peut pencher vers l'avant après son installation). Ne pas trop serrer.

### DÉMONTAGE

- 1 Placez soigneusement l'écran du téléviseur, face vers le bas, sur un coussin afin de ne pas endommager l'appareil.

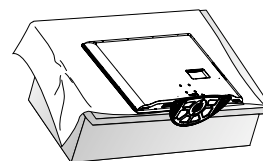

- 2 Desserrez les boulons du téléviseur.

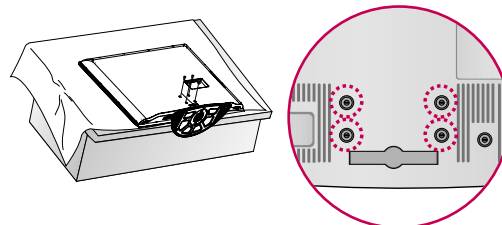

- 3 Démontez le support du téléviseur

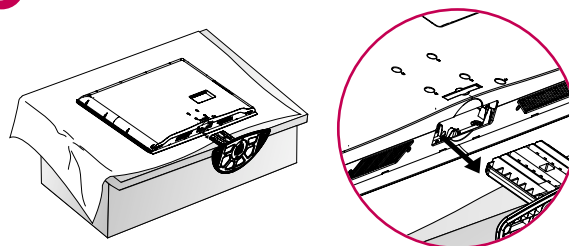

### COUVERCLE DE PROTECTION

Une fois la base retirée, fixez le **COUVERCLE DE PROTECTION** sur la cavité servant à accueillir la base. Insérez le **COUVERCLE DE PROTECTION** dans le téléviseur jusqu'à ce que vous entendiez un clic.

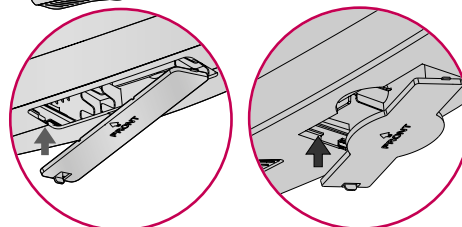
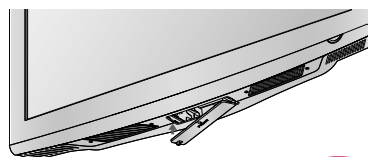

## SYSTÈME DE FIXATION VESA (ASSOCIATION DES STANDARDS VIDÉO)

Installez votre fixation murale sur un mur solide perpendiculaire au plancher. Lorsque vous devez fixer à d'autres matériaux de construction, veuillez communiquer avec le détaillant le plus près de chez vous.

Si le téléviseur est installé au plafond ou sur un mur incliné, il peut chuter et causer des blessures corporelles graves. Nous vous préconisons l'utilisation d'un support de montage mural de la marque LG pour monter le téléviseur sur un mur. Nous recommandons que l'installation murale soit effectuée par un installateur professionnel qualifié.

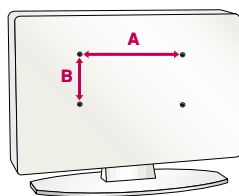

Produit	Modèle	VESA (A * B)	Vis standard	Quantité
Téléviseur couleur à cristaux liquides	37LG5* 42LG5* 47LG5*	200 * 200	M6	4
	52LG5*	800 * 400	M6	4

### ! REMARQUE

- ▶ La longueur des vis dépend de la fixation murale utilisée. Pour un complément d'information, reportez-vous aux instructions qui accompagnent la fixation.
- ▶ Les dimensions standard des ensembles de fixation murale sont présentées dans le tableau.
- ▶ Avec l'achat de notre ensemble de fixation murale, un manuel d'installation détaillé et toutes les pièces requises pour l'assemblage sont fournis.
- ▶ N'utilisez pas des vis plus longues que la dimension standard, puisqu'elles peuvent endommager l'intérieur du téléviseur.
- ▶ Pour les fixations murales qui ne sont pas conformes aux spécifications de la norme VESA concernant les vis, la longueur des vis peut différer dépendant de leurs caractéristiques techniques.
- ▶ N'utilisez pas des vis qui ne sont pas conformes aux spécifications de la norme VESA concernant les vis.  
Ne serrez pas les vis trop à fond, ce qui peut endommager le téléviseur ou causer la chute du téléviseur et des blessures corporelles. LG n'est pas responsable dans le cas de ce type d'accident.
- ▶ LG n'est pas responsable des dommages au téléviseur ou des blessures corporelles lorsqu'une fixation murale non conforme à la norme VESA ou qu'une fixation non spécifiée est utilisée ou que l'utilisateur néglige de suivre les instructions d'installation du téléviseur.

### ! ATTENTION

- ▶ N'installez pas votre ensemble de fixation murale pendant que votre téléviseur est allumé. Il pourrait en résulter des blessures corporelles causées par une décharge électrique.

# PRÉPARATION

## PINCE DU COMPARTIMENT À FILS

■ Cette illustration peut ne pas correspondre à votre téléviseur.

- 1 Branchez les câbles convenablement.  
Pour relier un appareil supplémentaire, reportez-vous à la section **CONFIGURATION DE LA SOURCE AUXILIAIRE**.

Fixez le cordon d'alimentation avec le **SUPPORT DE PROTECTION** et les vis comme indiqué. Ceci empêchera le cordon d'alimentation d'être accidentellement arraché.

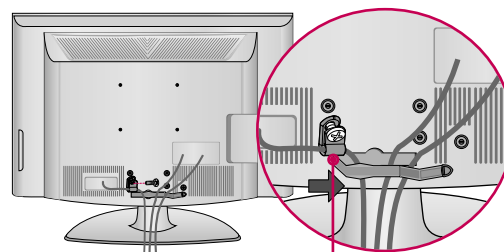

**SUPPORT DE PROTECTION**

(Cette fonction n'est pas disponible pour tous les modèles.)

- 2 Installez le **PINCE DU COMPARTIMENT À FILS** comme montré.

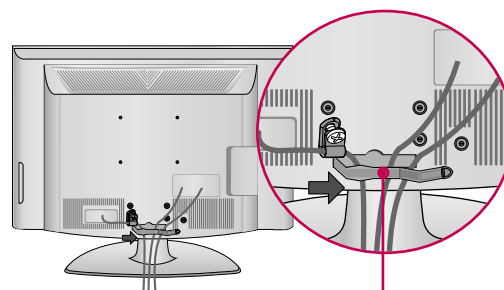

**PINCE DU COMPARTIMENT À FILS**

- 3 Insérez les câbles dans la **PINCE DU COMPARTIMENT À FILS** et fermez-la.

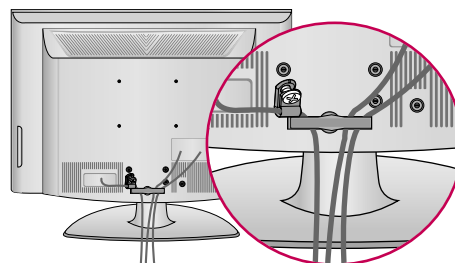

## INSTALLATION SUR UN BUREAU

- Cette illustration peut ne pas correspondre à votre téléviseur.

Pour assurer une ventilation adéquate, laissez un espace de 10 centimètres (4 pouces) des quatre côtés à partir du mur.

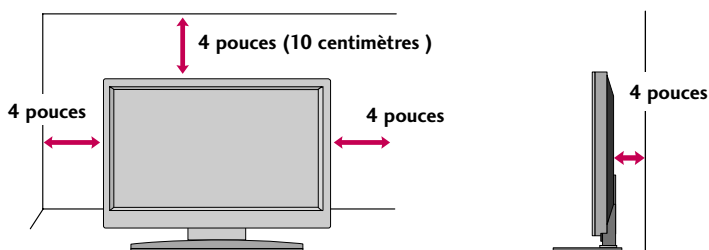

- ⚠ ATTENTION**
- ▶ Assurez une bonne ventilation en respectant ces recommandations.
  - ▶ Ne pas installer l'appareil près ou au-dessus d'une source de chaleur.

## STAND DE PIVOT

Après avoir installé le téléviseur, le régler manuellement vers la gauche ou la droite de 20° selon la position de visionnement désirée.

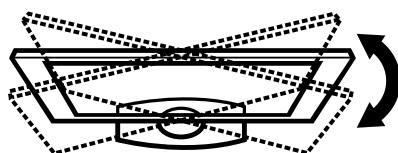

## FIXATION DU TÉLÉVISEUR À UN MEUBLE (Seulement 37/42LG5\*)

Nous recommandons de fixer le téléviseur à un meuble afin d'éviter qu'il ne puisse être tiré ou poussé, ce qui pourrait occasionner des blessures ou des dommages à l'appareil.

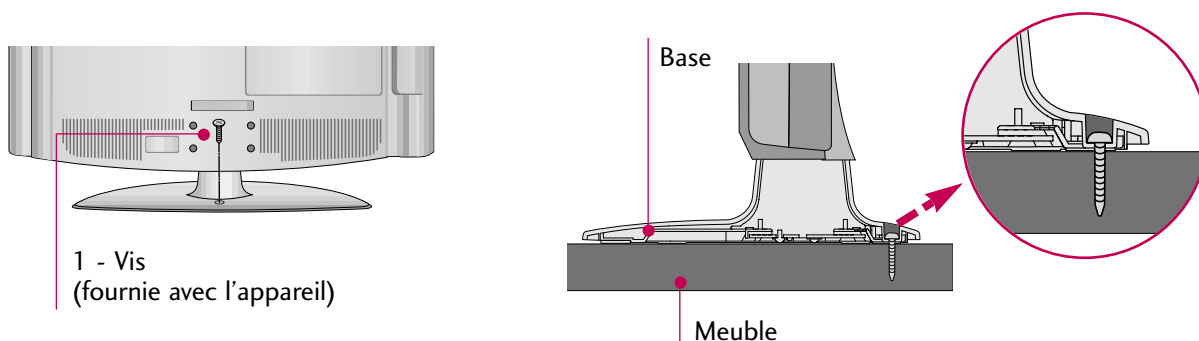

**⚠ ATTENTION**

- ▶ Le téléviseur doit être solidement fixé au plancher ou au mur selon les instructions d'assemblage afin d'éviter qu'il ne tombe. Faire basculer ou remuer l'appareil peut occasionner des blessures.

## INSTALLER LE TÉLÉVISEUR AU MUR DE FAÇON SÉCURITAIRE POUR L'EMPÊCHER DE TOMBER LORSQU'IL EST INSTALLÉ SUR UN PIED

- Vous devriez vous procurer les pièces requises pour éviter que le téléviseur ne bascule sur sa base.
- Cette illustration peut ne pas correspondre à votre téléviseur.

Nous vous conseillons d'installer votre téléviseur à proximité immédiate d'un mur afin que ce dernier retienne l'appareil en cas de basculement vers l'arrière.

De plus, nous vous conseillons également d'attacher le téléviseur au mur afin qu'il ne bascule pas vers l'avant, ce qui pourrait causer des blessures et endommager l'appareil.

Attention : Assurez-vous que les enfants ne montent pas ni s'accrochent au téléviseur.

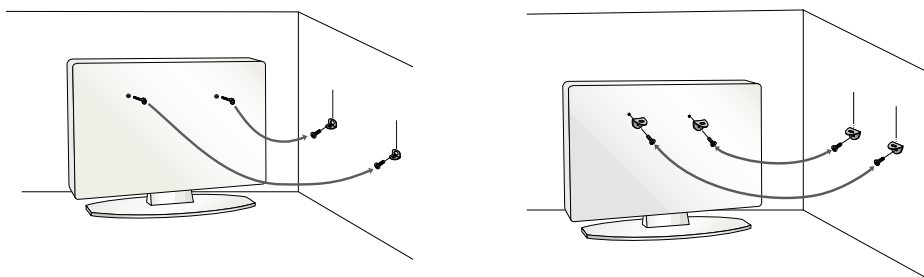

- Insérez les boulons à œil (ou les supports et boulons de la TV) pour attacher le produit au mur comme le montre l'image.

\* Insérez les boulons à œil et serrez-les à fond dans les orifices supérieurs.

Fixez les supports au mur avec les boulons (vendu séparément). Faites correspondre la hauteur des supports montés au mur avec les orifices du produit.

Vérifiez que les boulons à œil et supports soient bien complètement serrés.

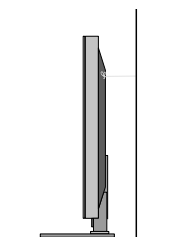

- Utilisez une ficelle solide (vendu séparément) pour attacher l'appareil. Il est plus sûr d'attacher la corde de façon à ce qu'elle soit horizontale entre le mur et l'appareil.

### ! REMARQUE

- ▶ Servez-vous d'une plateforme ou d'une armoire suffisamment grande pour accueillir le téléviseur, et suffisamment solide pour en supporter le poids.
- ▶ Pour utiliser le téléviseur en toute sécurité, veillez à ce que la hauteur du support mural et celle du téléviseur correspondent.

- Pour éviter d'endommager le téléviseur, ne branchez pas le cordon d'alimentation avant de procéder au branchement de tous les appareils.

## CONNEXION ANTENNE OU CÂBLE

### 1. Antenne (analogique ou numérique)

Douille d'antenne murale ou antenne extérieure sans connexion à un convertisseur. Pour une qualité d'image maximale, régler la direction de l'antenne au besoin.

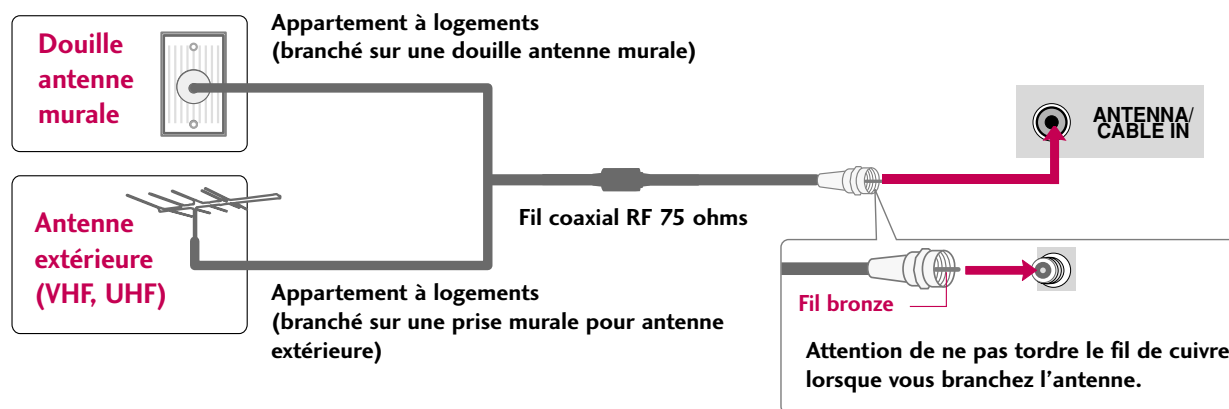

### 2. Câble

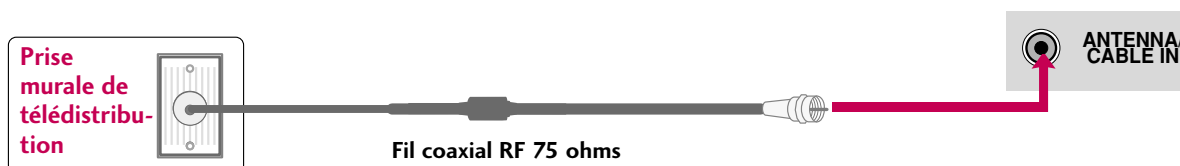

- Dans une zone où le signal est faible, pour améliorer la qualité, acheter et installer un amplificateur de signal.
- Si l'antenne doit être séparée pour deux téléviseurs, installer un séparateur de signal 2 façons pour les connexions.
- Si l'antenne n'est pas installée adéquatement, communiquer avec le marchand pour de l'aide.

# CONFIGURATION DE LA SOURCE AUXILIAIRE

- Pour éviter que l'équipement ne subisse des dommages, ne branchez aucun cordon d'alimentation avant que tous les composants aient été raccordés.
- Cette illustration peut ne pas correspondre à votre téléviseur.

## INSTALLATION DE RÉCEPTEUR HD

Cet appareil peut recevoir les signaux câble/hors antenne numérique sans boîte numérique extérieure. Toutefois il faut recevoir les signaux numériques depuis une boîte ou autre appareil externe numérique, voir l'illustration ci-dessous.

### Connexion des composantes

#### 1. Comment brancher

- 1 Reliez les sorties vidéo (Y, PB, PR) du boîtier de la télévision numérique aux prises d'entrée **COMPONENT IN VIDEO 1** de l'appareil. Respectez les couleurs des prises (Y = vert, PB = bleu et PR = rouge).
- 2 Reliez la sortie audio du boîtier de la télévision numérique aux prises d'entrée **COMPONENT IN AUDIO 1** de l'appareil.

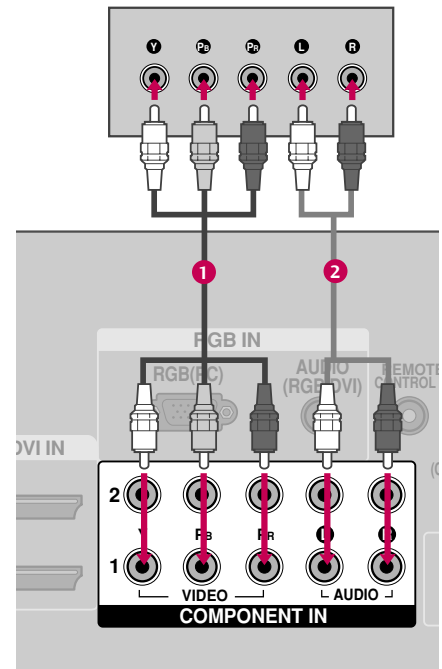

#### 2. Comment utiliser

- Mettre la boîte numérique en circuit (voir le guide du propriétaire).
- Sélectionnez la source d'entrée **Composante 1** sur le téléviseur à l'aide de la touche **INPUT** de la télécommande.
- Si la composante est branchée à l'entrée **COMPONENT IN2**, sélectionnez la source d'entrée **Composante 2** sur le téléviseur.

#### Résolutions prises en charge

Signal	Composante	HDMI
480i	Oui	Non
480p	Oui	Oui
720p	Oui	Oui
1080i	Oui	Oui
1080p	Oui	Oui

#### Y, Cb/Pb, Cr/Pr

Résolution	Fréquence Horizontale (KHz)	Fréquence Verticale(Hz)
720x480i	15.73	59.94
	15.73	60.00
720x480p	31.47	59.94
	31.50	60.00
1280x720p	44.96	59.94
	45.00	60.00
1920x1080i	33.72	59.94
	33.75	60.00
1920x1080p	26.97	23.976
	27.00	24.00
	33.71	29.97
	33.75	30.00
	67.432	59.94
	67.50	60.00

## Connexion HDMI

### 1. Comment brancher

- 1 Reliez le boîtier de la télévision numérique à la prise HDMI/DVI IN1, 2, ou 3\* de l'appareil.
- 2 Un branchement audio séparé n'est pas nécessaire. L'interface HDMI prend en charge l'audio et le vidéo.

### 2. Comment l'utiliser

- Allumez le boîtier de la télévision numérique (Consultez le manuel de l'utilisateur de votre boîtier numérique).
- Sélectionnez la source d'entrée **HDMI1**, **HDMI2** ou **HDMI3\*** sur le téléviseur à l'aide de la touche **INPUT** de la télécommande.

\* HDMI 3: Sauf 42/47/52LG50DC

#### HDMI-DTV

Résolution	Fréquence Horizontale (KHz)	Fréquence Verticale (Hz)
720x480p	31.47	59.94
	31.50	60.00
1280x720p	44.96	59.94
	45.00	60.00
1920x1080i	33.72	59.94
	33.75	60.00
1920x1080p	26.97	23.976
	27.00	24.00
	33.71	29.97
	33.75	30.00
	67.432	59.939
	67.50	60.00

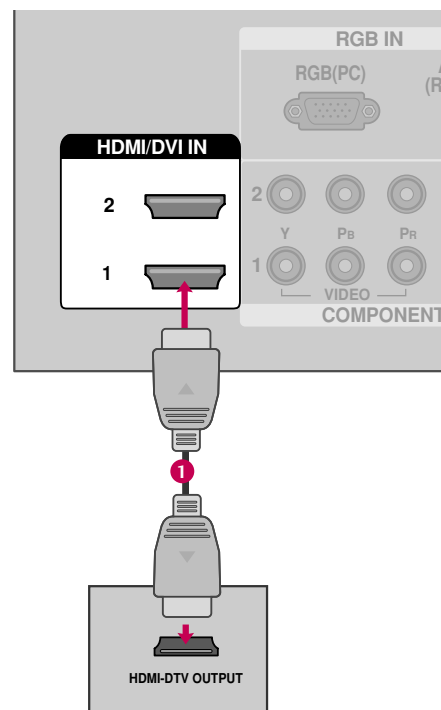

# CONFIGURATION DE LA SOURCE AUXILIAIRE

## Connexion DVI vers HDMI

### 1. Comment brancher

- 1 Reliez la sortie DVI du boîtier de la télévision numérique à la prise **HDMI/DVI 1, 2** ou **3\*** de l'appareil.
- 2 Reliez la sortie audio du boîtier de la télévision numérique à la prise **AUDIO (RGB/DVI)** de l'appareil.

### 2. Comment l'utiliser

- Allumez le boîtier de la télévision numérique. (Consultez le manuel de l'utilisateur de votre boîtier numérique.)
- Sélectionnez la source d'entrée **HDMI1**, **HDMI2** ou **HDMI3\*** sur le téléviseur à l'aide de la touche **INPUT** de la télécommande.

\* HDMI 3: Sauf 42/47/52LG50DC

#### ! REMARQUE

- Cette connexion requiert un câble DVI vers HDMI ou un adaptateur. Comme la connexion DVI ne prend pas en charge le signal audio, une connexion audio autonome est requise.

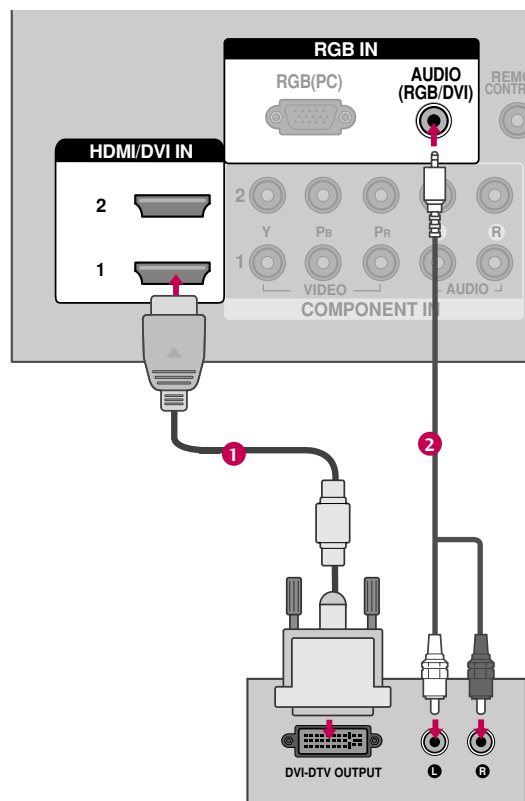

# RÉGLAGE DVD

## Connexion des composantes

### 1. Comment brancher

- 1 Reliez les sorties vidéo (Y, Pb, Pr) du DVD aux prises **COMPONENT IN VIDEO1** de l'appareil.  
Respectez les couleurs. (Y = vert, Pb = bleu et Pr = rouge).
- 2 Reliez les sorties audio du DVD aux prises **COMPONENT IN AUDIO1** de l'appareil.

### 2. Comment l'utiliser

- Allumez votre lecteur et insérez un DVD.
- Sélectionnez la source d'entrée **Composante 1** sur le téléviseur à l'aide de la touche **INPUT** de la télécommande.
- Si la composante est branchée à l'entrée **COMPONENT IN2**, sélectionnez la source d'entrée **Composante 2** sur le téléviseur.
- Reportez-vous au manuel d'utilisation du lecteur DVD.

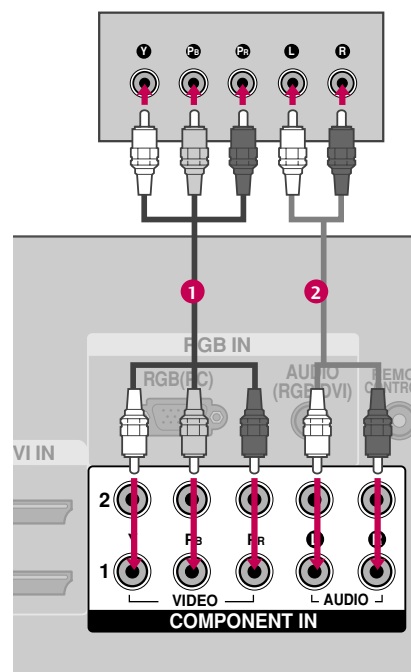

### Ports Entrée Composante

Pour une meilleure qualité d'image, connectez votre lecteur DVD aux ports d'entrée composante comme montré ci-dessous.

Ports Composante de la TV	Y	Pb	Pr
Ports de sortie vidéo du lecteur DVD	Y	Pb	Pr
	Y	B-Y	R-Y
	Y	Cb	Cr
	Y	Pb	Pr

# CONFIGURATION DE LA SOURCE AUXILIAIRE

## Connexion S-Video

### 1. Comment brancher

- 1 Reliez la sortie S-VIDEO du DVD à la prise d'entrée S-VIDEO de l'appareil.
- 2 Reliez les sorties audio du DVD aux prises d'entrée AUDIO de l'appareil.

### 2. Comment l'utiliser

- Allumez votre lecteur et insérez un DVD.
- Sélectionnez la source d'entrée **Vidéo1** sur le téléviseur à l'aide de la touche **INPUT** de la télécommande.
- Reportez-vous au manuel d'utilisation du lecteur DVD.

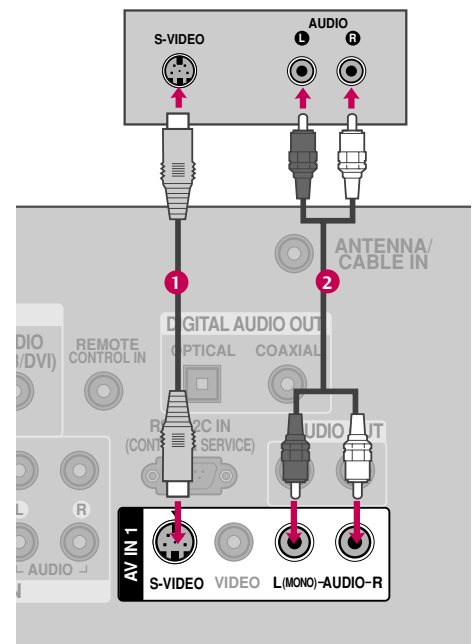

## Connexion HDMI

### 1. Comment brancher

- 1 Reliez la sortie HDMI due DVD aux prises HDMI/DVI IN1, 2 ou 3\* de l'appareil.
- 2 Un branchement audio séparé n'est pas nécessaire. L'interface HDMI prend en charge l'audio et le vidéo.

### 2. Comment l'utiliser

- Sélectionnez la source d'entrée **HDMI1**, **HDMI2** ou **HDMI3\*** sur le téléviseur à l'aide de la touche **INPUT** de la télécommande.
- Reportez-vous au manuel d'utilisation du lecteur DVD.

\* HDMI 3: Sauf 42/47/52LG50DC

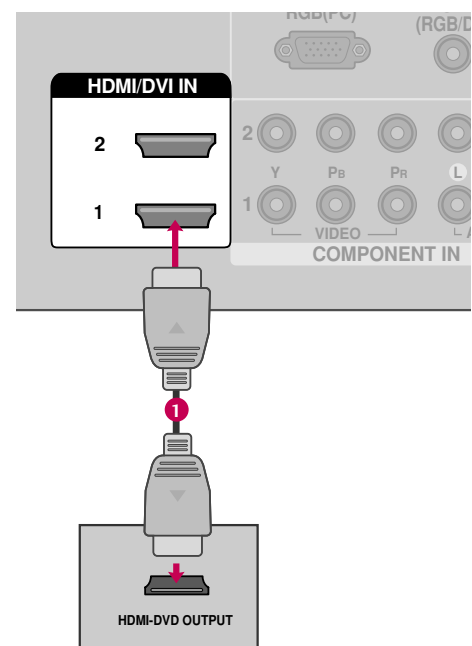

# RÉGLAGE MAGNÉTOSCOPE

- Pour éviter les parasites (interférences), laisser une distance appropriée entre le magnétoscope et le téléviseur.
- Si le format 4 :3 est utilisé, les images fixes sur les côtés de l'écran peuvent rester visibles. Ce phénomène est commun à tous les téléviseurs et n'est pas couvert par la garantie.

## Branchement de l'antenne

### 1. Comment brancher

- 1 Reliez la sortie antenne RF du magnétoscope à la prise **ANTENNA/CABLE IN** de l'appareil.
- 2 Branchez le câble de l'antenne à la prise antenne RF du magnétoscope.

### 2. Comment l'utiliser

- Réglez l'interrupteur de sortie du magnétoscope sur 3 ou 4 puis réglez la télévision sur le même canal.
- Insérez une cassette vidéo dans le magnétoscope et appuyez sur la touche PLAY.  
(Reportez-vous au manuel de l'utilisateur du magnétoscope).

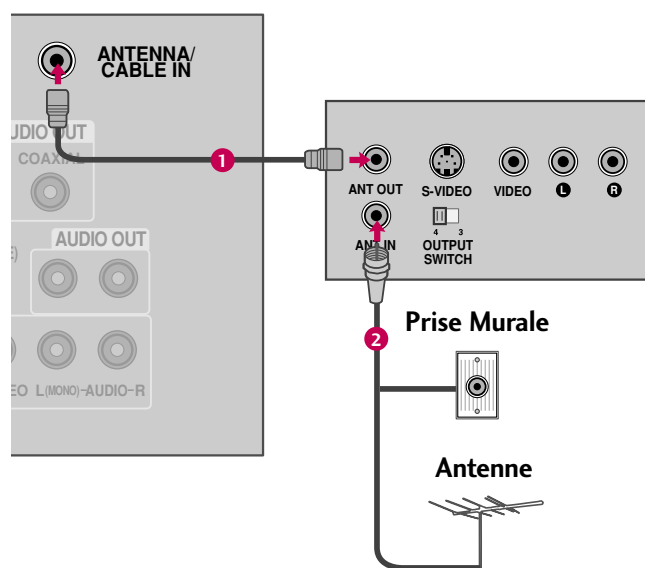

# CONFIGURATION DE LA SOURCE AUXILIAIRE

## Connexion composite (RCA)

### 1. Comment brancher

- 1 Reliez les prises **AUDIO/VIDEO** du téléviseur et du magnétoscope. Respectez les couleurs (Vidéo = jaune, Audio Gauche = blanc et Audio Droit = rouge)

### 2. Comment l'utiliser

- Insérez une cassette vidéo dans le magnétoscope et appuyez sur la touche **PLAY**. (Reportez-vous au manuel de l'utilisateur du magnétoscope).
- Sélectionnez la source d'entrée **Vidéo1** sur le téléviseur à l'aide de la touche **INPUT** de la télécommande.
- Si la composante est branchée à l'entrée **AV IN2**, sélectionnez la source d'entrée **Vidéo2** sur le téléviseur.

#### ! REMARQUE

- ▶ Si votre magnétoscope n'est pas stéréo, reliez le câble audio entre le magnétoscope et la prise **AUDIO L/MONO** de l'appareil.

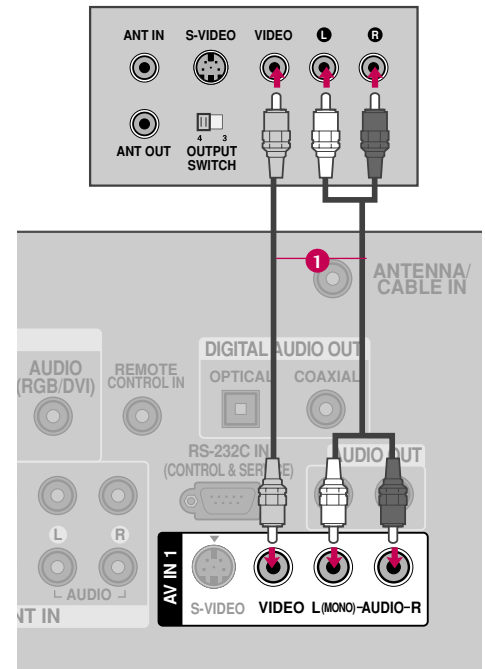

## Connexion S-Video

### 1. Comment brancher

- 1 Reliez la sortie S-VIDEO du magnétoscope à la prise d'entrée **S-VIDEO** de l'appareil.
- 2 Reliez les sorties audio du magnétoscope aux prises d'entrée **AUDIO** de l'appareil.

### 2. Comment l'utiliser

- Insérez une cassette vidéo dans le magnétoscope et appuyez sur la touche **PLAY**. (Reportez-vous au manuel de l'utilisateur du magnétoscope).
- Sélectionnez la source d'entrée **Vidéo1** sur le téléviseur à l'aide de la touche **INPUT** de la télécommande.

#### ! ATTENTION

- ▶ Ne pas brancher aux deux prises Vidéo et S-Vidéo en même temps. Si vous branchez à la fois les câbles Vidéo et S-vidéo, seul le système S-Vidéo fonctionnera.

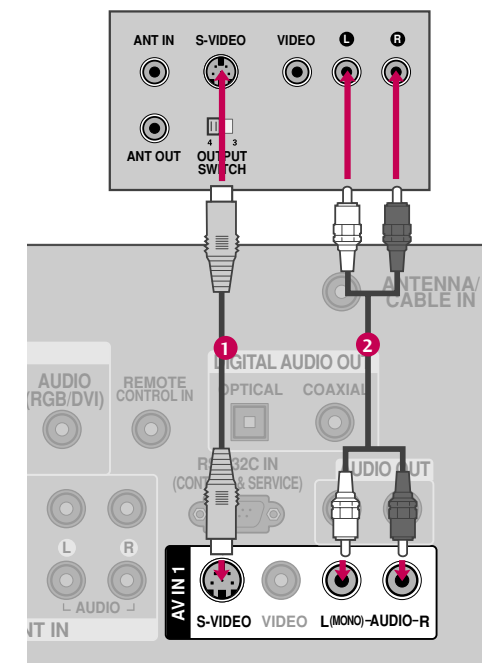

#### ! REMARQUE

- ▶ Le mode S-Video offre un signal de qualité supérieure au mode composite. Utilisez-le s'il est offert.

# RÉGLAGE SOURCE A/V EXTERNE

## 1. Comment brancher

- 1 Reliez les prises **AUDIO/VIDEO** du téléviseur et de l'appareil externe. Respectez les couleurs (Vidéo = jaune, Audio Gauche = blanc, et Audio Droit = rouge)

## 2. Comment l'utiliser

- Sélectionnez la source d'entrée **Vidéo2** sur le téléviseur à l'aide de la touche **INPUT** de la télécommande.
- Si la composante est branchée à l'entrée **AV IN1**, sélectionnez la source d'entrée **Vidéo1** sur le téléviseur.
- Faites fonctionner l'appareil externe.

### Caméscope numérique

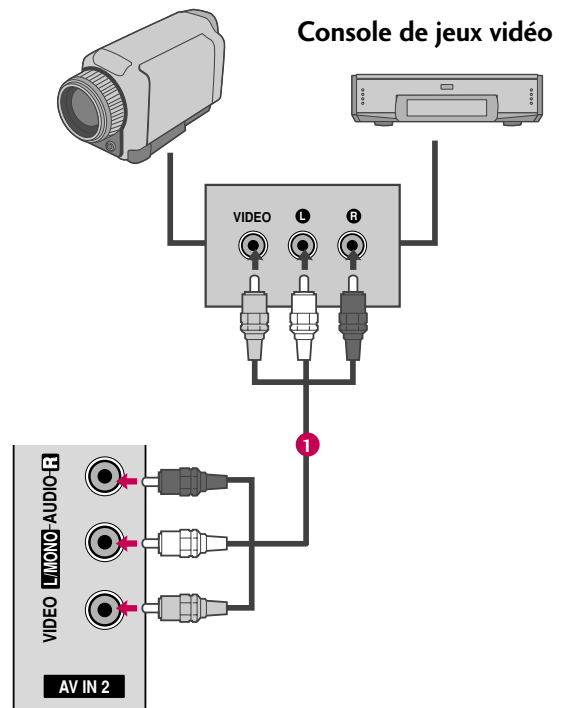

# CONFIGURATION DE LA SOURCE AUXILIAIRE

## RÉGLAGE PC

Cette TV dispose d'une fonctionnalité Plug&Play (prête à utiliser), ce qui signifie que l'ordinateur se règle automatiquement en fonction des réglages de la télévision.

### Connexion VGA (D-sub à 15 broches)

#### 1. Comment brancher

- 1 Reliez la sortie VGA de l'ordinateur à la prise **RGB (PC)** de l'appareil.
- 2 Reliez la sortie audio du PC à la prise **AUDIO (RGB/DVI)** de l'appareil.

#### 2. Comment l'utiliser

- Allumez votre ordinateur et l'appareil.
- Sélectionnez la source d'entrée **RGB-PC** sur le téléviseur à l'aide de la touche **INPUT** de la télécommande.

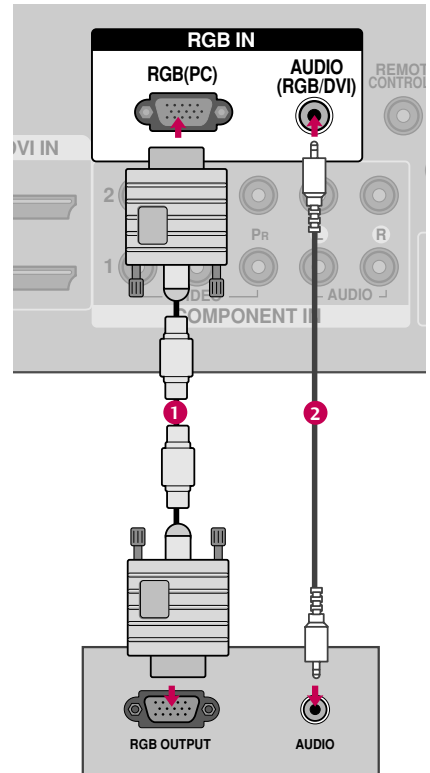

### Connexion DVI vers HDMI

#### 1. Comment brancher

- 1 Reliez la sortie DVI du PC à la prise **HDMI/DVI IN 1, 2 ou 3\*** de l'appareil.
- 2 Reliez la sortie audio du PC à la prise **AUDIO (RGB/DVI)** de l'appareil.

#### 2. Comment l'utiliser

- Allumez votre ordinateur et l'appareil.
- Sélectionnez la source d'entrée **HDMI1, HDMI2 ou HDMI3\*** sur le téléviseur à l'aide de la touche **INPUT** de la télécommande.

\* HDMI 3: Sauf 42/47/52LG50DC

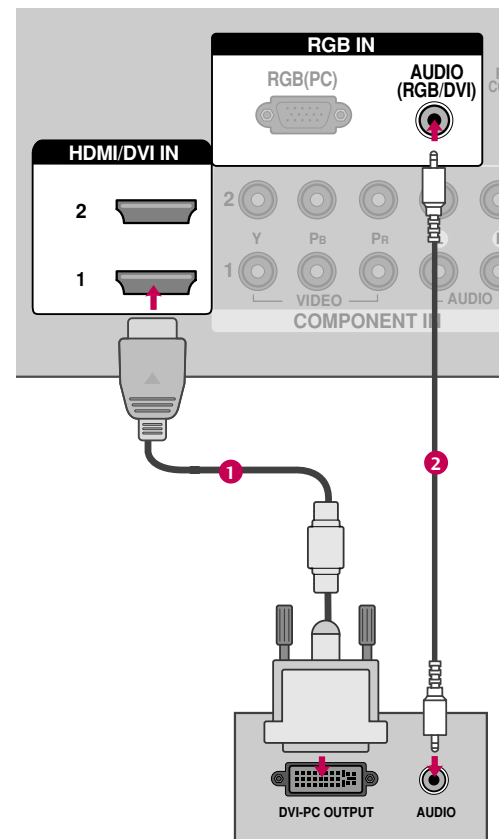

## ! REMARQUE

- ▶ Pour obtenir la meilleure qualité d'image possible, réglez la carte graphique de votre ordinateur à la résolution 1920x1080.
- ▶ En fonction de votre carte graphique, il se peut que le mode DOS ne fonctionne pas si vous utilisez un câble DVI vers HDMI.
- ▶ En mode PC, il se peut qu'il y ait des défauts du point de vue de la résolution, de l'alignement vertical, du contraste ou de la brillance. Si tel est le cas, modifiez la résolution de la sortie PC ainsi que le taux de rafraîchissement et réglez la brillance et le contraste dans le menu IMAGE jusqu'à ce que l'image soit claire.
- ▶ Évitez de laisser une image fixe à l'écran pendant une période prolongée. Celle-ci pourrait s'imprimer de manière permanente à l'écran.
- ▶ La synchronisation des fréquences Horizontales et Verticales est séparée.
- ▶ Sur certains modèles de carte graphique, il se peut que certains réglages de résolution empêchent l'affichage de l'image au bon endroit sur l'écran.
- ▶ En cas de surbalayage en mode HDMI-PC 1920x1080, changer le ratio d'aspect de **Selon source**.

## Spécifications des Affichages Compatibles (RGB-PC, HDMI-PC)

Résolution	Fréquence Horizontale (KHz)	Fréquence Verticale(Hz)
640x350	31.468	70.09
720x400	31.469	70.08
640x480	31.469	59.94
800x600	35.156 37.879	56.25 60.31
1024x768	48.363 56.476	60.00 70.06
1280x768	47.776	59.87
1280x1024	63.981	60.02
1360x768	47.712	60.015
1600x1200	75.00	60.00
1920x1080 RGB-PC	66.587	59.934
1920x1080 HDMI-PC	67.5	60.00

# CONFIGURATION DE LA SOURCE AUXILIAIRE







## Réglage de l'écran pour mode PC

### Sélection de la résolution

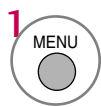
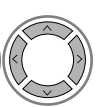
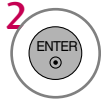
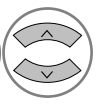
Vous pouvez choisir le mode RGB-PC (VGA).

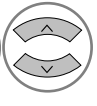
D'autres réglages, comme la **Position**, la **Phase** et la **Taille** peuvent également être modifiés.

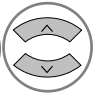







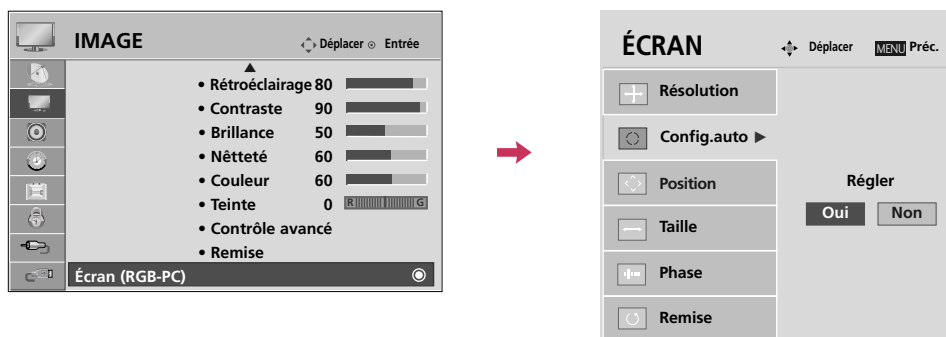

-   Sélectionnez **IMAGE**.
-   Sélectionnez **Écran (RGB-PC)**.
-   Sélectionnez **Résolution**.
-   Sélectionnez la résolution souhaitée.
- 

## Config.Auto

Ajuste automatiquement la position de l'image et en réduit l'instabilité. Si l'image ne s'affiche toujours pas correctement après l'avoir ajustée, essayez le réglage manuel ou choisissez une résolution différente, ou encore un autre taux de rafraîchissement sur votre PC.



- 1   Sélectionnez **IMAGE**.
- 2   Sélectionnez **Écran (RGB-PC)**.
- 3   Sélectionnez **Config.auto**.
- 4   Sélectionnez **Oui**.
- 5  Démarrage de la configuration automatique.

- Si la position de l'image n'est toujours pas satisfaisante, essayez de nouveau l'ajustement automatique.
- Si vous avez encore besoin d'ajuster l'image après avoir utilisé l'ajustement automatique du mode RGB-PC, vous pouvez modifier la **Position**, la **Taille** et la **Phase** de l'image.







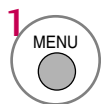
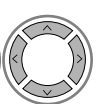

# CONFIGURATION DE LA SOURCE AUXILIAIRE

## Réglage de la position de Position, Taille, Phase

Si l'image n'est pas claire après le réglage automatique et surtout si les caractères vibrent, régler la Phase manuellement.

Cette fonctionnalité n'est offerte qu'en mode RGB-PC.











-   Sélectionnez **IMAGE**.
-   Sélectionnez **Écran (RGB-PC)**.
-   Sélectionnez **Position, Taille** ou **Phase**.
-   Effectuez les réglages appropriés.
- 

- **Position:** Cette fonction sert à ajuster la position Gauche/Droite et Haut/Bas de l'image en fonction de vos préférences.
- **Taille:** Cette fonction sert à réduire les lignes verticales ou les rayures visibles en fond d'écran. Les dimensions horizontales de l'écran sont également modifiées.
- **Phase:** Cette fonction vous permet d'éliminer le brouillage horizontal et d'améliorer la netteté et le contraste de l'affichage des caractères.

## Réinitialisation de l'écran (chargement des paramètres usine)

Réinitialise les réglages de l'image effectués en usine touchant la **Position**, la **Taille** et la **Phase**. Cette fonctionnalité n'est offerte qu'en mode RGB-PC.



- 1   Sélectionnez **IMAGE**.
- 2   Sélectionnez **Écran (RGB-PC)**.
- 3   Sélectionnez **Remise**.
- 4   Sélectionnez **Oui**.
- 5 

# CONFIGURATION DE LA SOURCE AUXILIAIRE

## CONNEXION USB

### 1. Comment brancher

- 1 Branchez le périphérique USB dans les prises **USB IN** situées sur le côté du téléviseur.

### 1. Comment brancher

- Vous utilisez la fonction **USB IN** après avoir branché les prises **USB**. (► p.48)

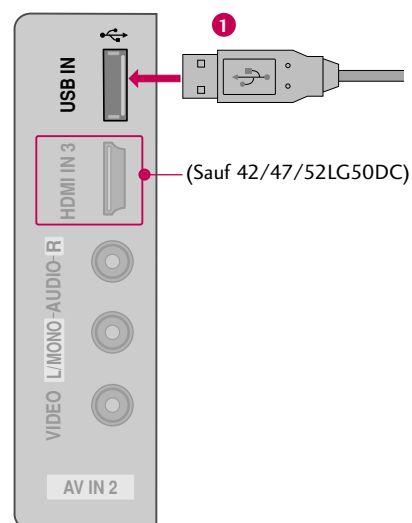

## CONNEXION DE SORTIE AUDIO

Envoyer l'audio de la TV vers un équipement audio externe via le port Sortie Audio.

### Analogue

#### 1. Comment brancher

- 1 Branchez le audio output aux prises **AUDIO OUT** de l'appareil.
- 2 Réglez « Option Haut-parleurs TV – Arrêt » dans le menu AUDIO. (► p.73). Consultez le manuel d'utilisation de l'équipement audio externe.

### Numérique

#### 1. Comment brancher

- 1 Branchez l'une des extrémités du câble optique ou coaxial au port **OPTICAL** ou **COAXIAL** de la **DIGITAL AUDIO OUT** du téléviseur.
- 2 Branchez l'autre extrémité dans l'entrée audio numérique (optique) de l'équipement audio.
- 3 Réglez «Option Haut-parleurs TV – Arrêt» dans le menu AUDIO. (► p.73). Consultez le manuel d'utilisation de l'équipement audio externe.

#### ! REMARQUE

- Lorsque vous branchez équipements audios externes comme des amplificateurs ou des haut-parleurs, vous pouvez désactiver les haut-parleurs du téléviseur à partir du menu. (► p.73)

#### ⚠ ATTENTION

- Ne pas regarder à l'intérieur du port de sortie optique. Regarder un rayon laser peut endommager vos yeux.
- Bloquer le SPDIF dehors (optical/coaxial) au sujet du contenu avec la fonction ACP (Audio Copy Protection).

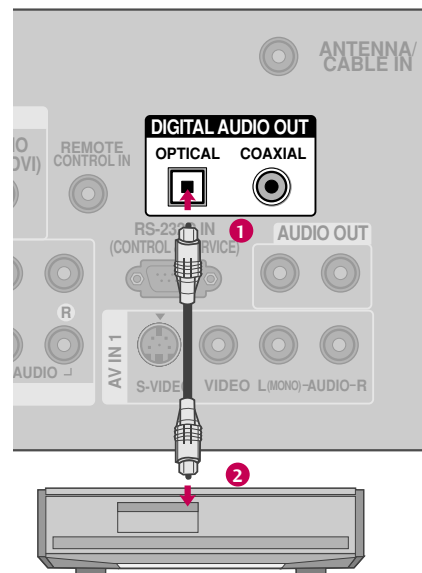
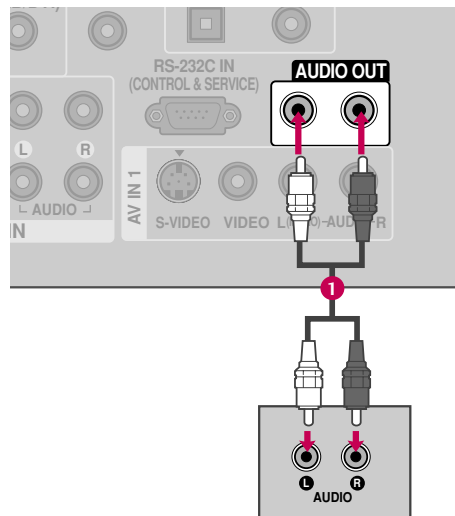

# VISIONNEMENT DE LA TÉLÉVISION / COMMANDE DES CHÂÎNES

## FONCTIONS DE LA TÉLÉCOMMANDE

Au moment d'utiliser la télécommande, la diriger vers le capteur sur l'appareil.

**TV/STB/DVD/VCR** Mode de fonctionnement de la télécommande: TV, STB, DVD ou VCR.

**POWER** Met le téléviseur ou autres appareils en ou hors circuit, selon le mode.

**Q.MENU** Sélectionnez la source dans le menu rapide. ► p.37

**MENU** Affiche le menu principal.  
Efface tous les affichages à l'écran et prendre le visionnement télé depuis tout menu.

**INPUT** Les modes de source externe tournent en séquence régulière.

**VOLUME ASCENDANT / DESCENDANT** Amplifie ou atténue le niveau sonore.

**FAV** Utiliser pour faire défiler les canaux préférés. ► p.37

**MUTE** Sonorité marche-arrêt. ► p.36

**CHANNEL ASCENDANT / DESCENDANT** Pour sélectionner les chaînes disponibles.

**PAGE ASCENDANT / DESCENDANT** Passe d'une page d'information à l'autre.

### Touches NUMÉRIQUES

**— (TIRET)** Utilisé pour entrer un numéro d'émission pour des canaux à émissions multiples comme 2-1, 2-2, etc.

**FLASHBK** Syntonise les canaux plus récents.

**Touches contrôle VCR/DVD, USB, SIMPLINK**

- Contrôle certains magnétoscopes ou lecteurs DVD.
- Menu contrôle USB (Liste Photo et Liste Musique.)
- Commande des appareils SIMPLINK.

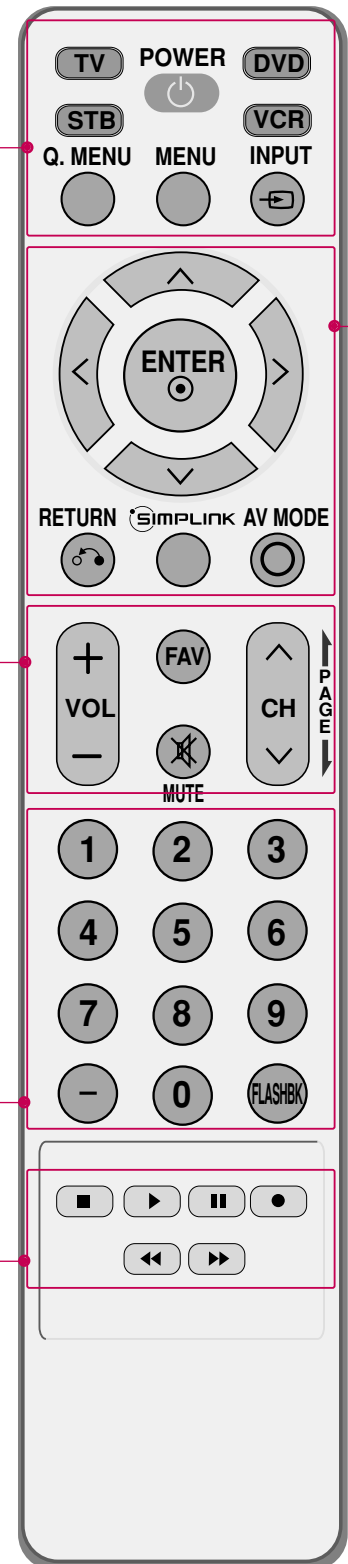

<b>NAVIGATEUR</b> (ascendant/descendant/gauche/droite/ENTER)	Permet de naviguer les menus à l'écran et effectuer les réglages selon ses préférences.
<b>RETURN</b>	Permet à l'utilisateur de retourner à l'opération précédente d'une application ou d'une fonction interactive.
<b>SIMPLINK</b>	Consulter une liste des appareils audiovisuels connectés au téléviseur. Lorsque vous appuyez sur cette touche, le menu SIMPLINK apparaît à l'écran. ► p.46-47
<b>AV MODE</b>	Permet de sélectionner une image et un son optimaux. ► p.45

## Installation des piles

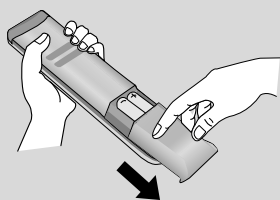

- Installation des piles l'arrière et installer les piles en observant les polarités (+ avec + et - avec -).
- Installer deux piles 1,5 V AAA. Ne pas mélanger des piles usées avec des piles neuves.
- Remettre le couvercle.

## MISE EN CIRCUIT DU TÉLÉVISEUR

- 1 D'abord, brancher correctement le cordon d'alimentation.  
À ce moment le téléviseur se met en mode attente.
  - En mode attente pour mettre l'appareil en circuit, presser  $\phi/|$ , **INPUT**, **CH** ( ^ v ) sur le téléviseur ou presse **POWER**, **INPUT**, **CH** ( ^ ou v ), **NUMÉRIQUES (0~9)** sur la télécommande.
- 2 Sélectionner la source de visionnement avec les touches **INPUT** sur la télécommande.
  - Le téléviseur est programmé pour se rappeler à quelle position il était même si le cordon d'alimentation est enlevé.
- 3 Lorsque l'on a terminé d'utiliser le téléviseur, presser **POWER** sur la télécommande, l'appareil revient au mode attente.

### ! REMARQUES

- Si l'on part en vacances, débrancher le cordon d'alimentation de la prise murale.

## SELECTION DE CHAÎNE

- 1 Appuyez sur la touche **CH** ( ^ ou v ) ou **NUMÉRIQUES** pour définir un numéro de chaîne.

## RÉGLAGE DU VOLUME

Réglez le volume à votre convenance.

- 1 Appuyez sur la touche **VOL (+ ou -)** pour ajuster le volume.
- 2 Si vous souhaitez couper le son, appuyer sur la touche **MUTE**.
- 3 Vous pouvez réactiver le son en appuyant de nouveau sur la touche **MUTE** ou **VOL (+ ou -)**.

## QUICK MENU (MENU RAPIDE) / MÉMOIRE DES CANAUX PRÉFÉRÉS

L'écran OSD de votre téléviseur peut différer légèrement de l'illustration du présent manuel.

Le Q.Menu (Menu rapide) comprend des fonctions auxquelles l'utilisateur pourrait faire fréquemment appel.

- **Allongement:** Permet de sélectionner le format d'image désirée.
- **Rétroéclairage:** Ajuster l'éclat du panneau d'affichage à cristaux liquides pour commander l'éclat de l'écran.
- **Voix claires:** En différenciant la voix humaine des autres sons, les voix humaines ressortent mieux.
- **Mode image:** Pour choisir le mode image réglée en usine selon l'environnement de visionnement.
- **Mode audio:** Sélectionner le son approprié pour le programme.
- **Sous-titres:** Sélectionner Marche ou Arrêt.
- **Multi-audio:** Modifier la langue audio (signal numérique).  
**SAP:** Permet de choisir la sonorité MTS (signal analogique).
- **Arrêt différé:** Pour choisir la durée avant la mise hors circuit automatique du téléviseur.
- **Sup/Ajo/Pré:** Sélectionnez les chaînes que vous désirez ajouter ou supprimer, ou ajoutez les chaînes à votre liste de chaînes favorites.
- **Éjection USB:** Sélectionnez la fonction "Éjection USB" pour retirer le périphérique USB.

### Mémoire des canaux préférés

1  Sélectionnez le canal souhaité.

2  Sélectionnez **Sup/Ajo/Pré**.

3  Sélectionnez **Préfér.**

4  Retourner à l'affichage télé.

- Pour sélectionner le canal préféré, presser de façon répétitive la touche **FAV** (Favorite).

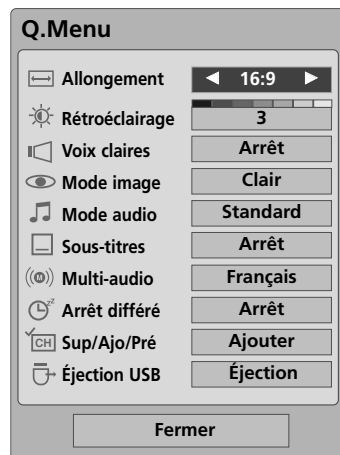

1  Affiche chaque menu.

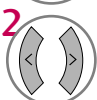
2  Effectuez les réglages appropriés.

3  Retourner à l'affichage télé.

# VISIONNEMENT DE LA TÉLÉVISION / COMMANDE DES CHAÎNES

## INITIAL SETTING

Cette fonction permet à l'utilisateur de facilement configurer les éléments de base qui permettent de regarder le téléviseur pour la première fois après son achat. Ces éléments apparaîtront à l'écran dès la première utilisation du téléviseur. La fonction peut également être activée à partir des menus utilisateur.

- Le réglage par défaut correspond au mode "Résidence". Pour la résidence, nous recommandons le mode "Résidence" qui procurera une qualité d'image optimale.
- Le mode "Étalage" est conçu uniquement pour les téléviseurs utilisés en magasin. L'utilisateur peut régler le **Mode image** manuellement, lorsqu'il inspecte le téléviseur, mais le téléviseur rétablira le réglage In **Étalage** 5 prédéfini après un délai de 5 minutes.

### Étape 1. Réglage mode

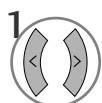
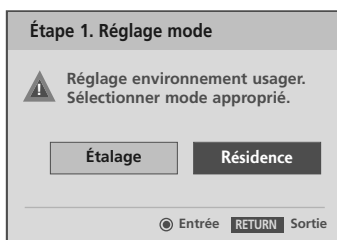

Sélectionnez **Résidence**.



### Étape 2. Réglage temporel

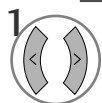

Sélectionnez **Auto** ou **Manuel**.



Régler l'heure désirée.



### Étape 3. Réglage options

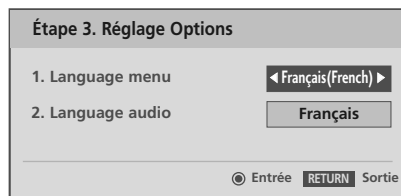

Sélectionnez **Language menu** ou **Language audio**.



Sélectionner la langue désirée.



### Étape 3. Syntonisation Auto

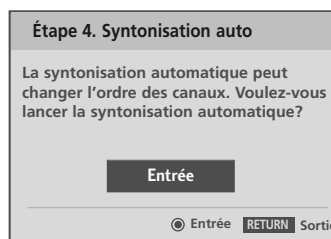

Démarrer **Syntonisation Auto**.

#### ! REMARQUE

- Vous pouvez également régler l'option **Réglage initial** dans le menu **OPTION**.

# SÉLECTION DES MENUS AFFICHÉS À L'ÉCRAN

L'écran OSD de votre téléviseur peut différer légèrement de l'illustration du présent manuel.

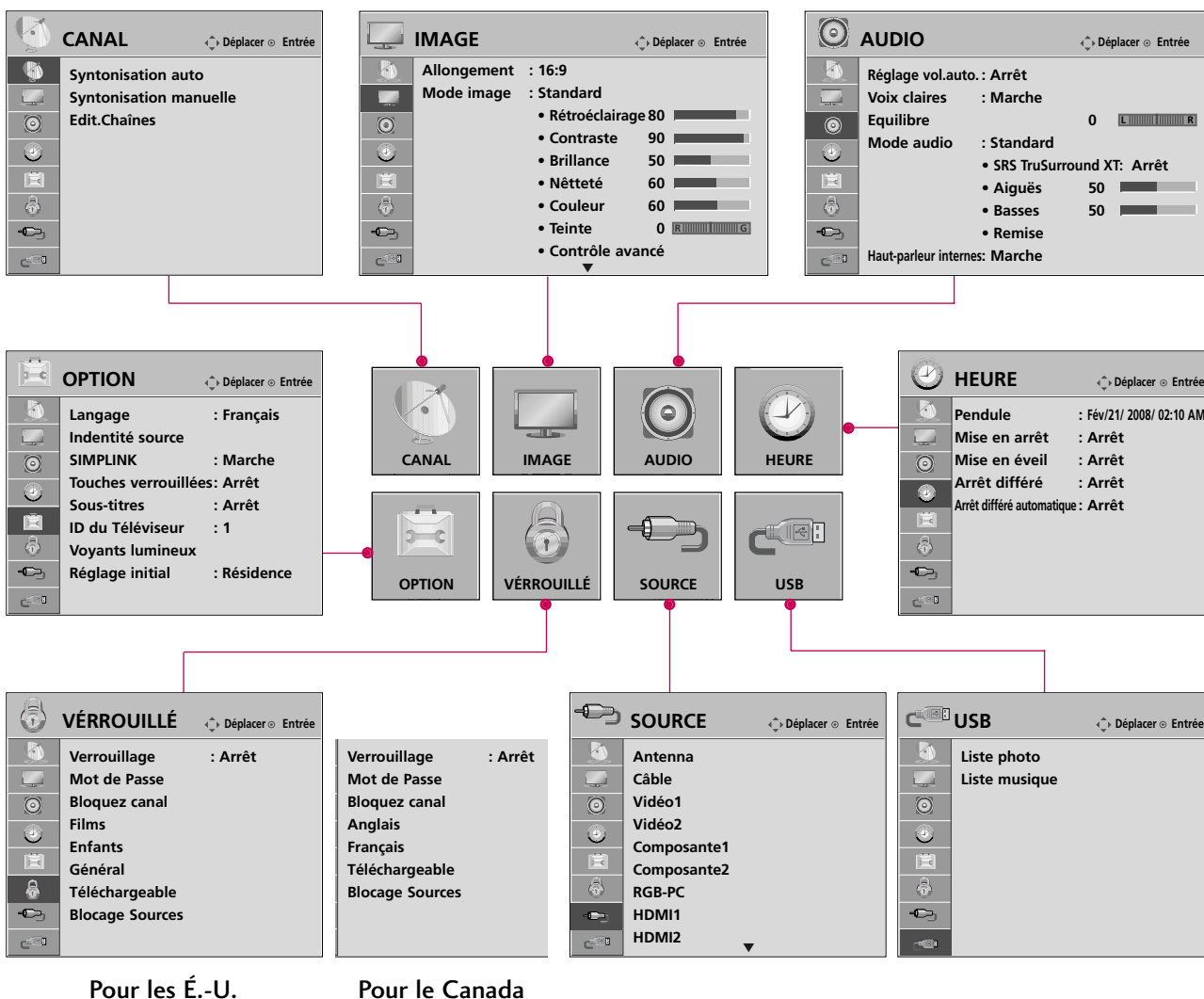

- Affiche chaque menu.
- Sélectionner une option de menu.
- Utiliser le menu contextuel.
- Retourner à l'affichage télé.







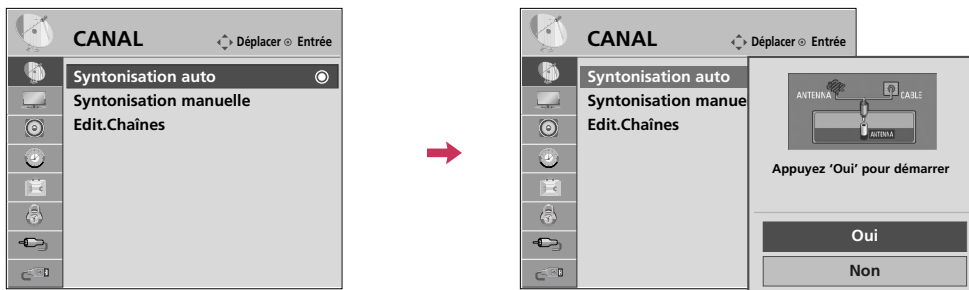

## REPÉRAGE DE CANAUX

### Recherche automatique des chaînes (Syntonisation automatique)

Trouve automatiquement tous les canaux disponibles par l'antenne ou la télédistribution et les met en mémoire dans la liste de canaux.

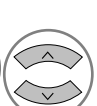
Effectuer le Syntonisation automatique après chaque changement de connexion antenne/câble.











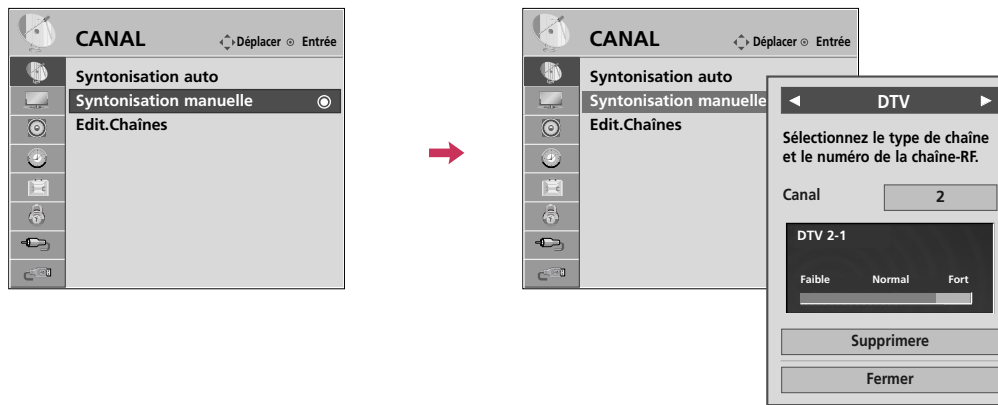



-   Sélectionnez **CANAL**.
-   Sélectionnez **Syntonisation auto**.
-   Sélectionnez **Oui**.
-  Effectuer le **Syntonisation auto**.
-  Retourner au menu précédent.
-  Retourner à l'affichage télé.

■ Un mot de passe est requis pour accéder au menu Syntonisation automatique si le système de verrouillage est activé.

## Ajout/Effacement des chaînes (Syntonisation manuelle)

Lorsque vous sélectionnez les signaux d'entrée DTV ou CADTV, vous pouvez afficher le témoin évaluant l'intensité du signal à l'écran de manière à voir la qualité du signal reçu.



- 1   Sélectionnez **CANAL**.
- 2   Sélectionnez **Syntonisation manuelle**.
- 3   Sélectionnez **DTV, TV, CADTV** ou **CATV**.
- 4   Sélectionnez la chaîne que vous désirez ajouter ou supprimer.
- 5   Sélectionnez **Ajouter** ou **Supprimer**.
- 6  Retourner au menu précédent.
-  Retourner à l'affichage télé.

■ Un mot de passe est requis pour accéder au menu syntonisation manuelle si le système de verrouillage est actionné.







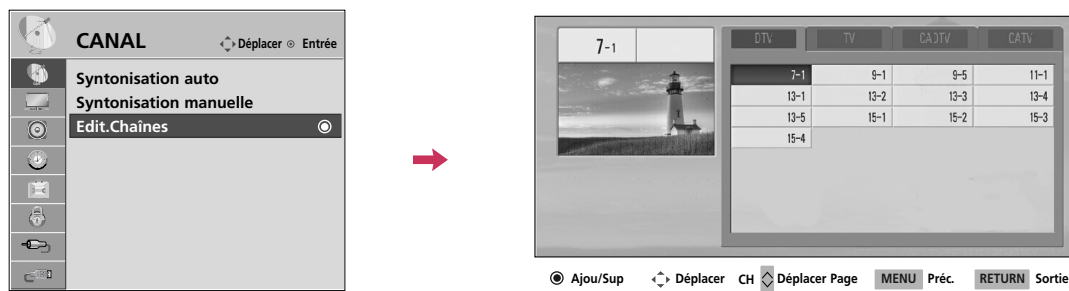

# VISIONNEMENT DE LA TÉLÉVISION / COMMANDE DES CHÂÎNES

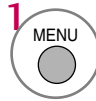
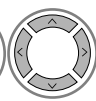
## REPÉRAGE DE CANAUX

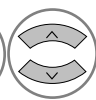
### Édition des chaînes

La liste au chaînes est créée en alternant chaque canal, marche ou arrêt, avec la touche ENTER. Les canaux de cette liste sont affichés en noir et ceux sup-primés sont en gris. Une fois un canal surligné, l'on peut l'ajouter ou le sup-primer en référant à la petite fenêtre dans le coin supérieur droite de l'écran.



-   Sélectionnez **CANAL**.
-   Sélectionnez **Edit.Chaînes**.
-   Sélectionner une chaîne.
-  Sélectionnez la chaîne que vous désirez ajouter ou supprimer.
-  Retourner au menu précédent.
-  Retourner à l'affichage télé.

## LISTE D'ENTRÉES

Vous ne pouvez choisir et activer que les signaux d'entrée branchés au téléviseur.

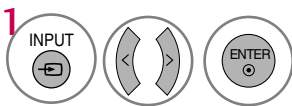

Sélectionner la source de signal d'entrée.

- Vous pouvez également choisir le signal d'entrée dans le menu **SOURCE**.

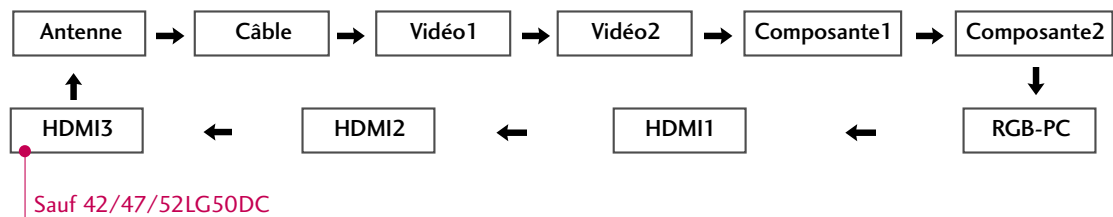

ie)

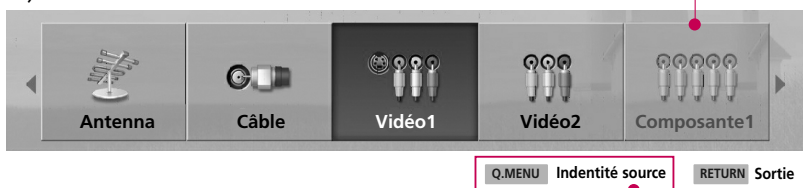

Les entrées déconnectées sont inactives (elles sont grisées).

Sélectionnez la source d'entrée qui convient (sauf **Antenne** et **Câble**). Ensuite, vous pouvez sélectionner une **Identité source** au moyen de la touche Q. MENU. ► **p.44**

- **Antenne**: pour syntoniser les signaux de radiodiffusion terrestres d'une station.
- **Câble**: pour regarder les signaux du câble ou du câble numérique.
- **Vidéo**: pour lire le signal d'un magnétoscope ou d'un autre appareil externe.
- **Composante**: pour regarder un DVD ou le signal d'un décodeur numérique.
- **RGB-PC**: pour visualiser le signal d'entrée du PC.
- **HDMI**: pour visualiser le signal provenant d'un appareil haute définition.

# VISIONNEMENT DE LA TÉLÉVISION / COMMANDE DES CHAÎNES

## IDENTITÉ SOURCE

Vous pouvez identifier chaque source d'entrée lorsqu'elle n'est pas utilisée.

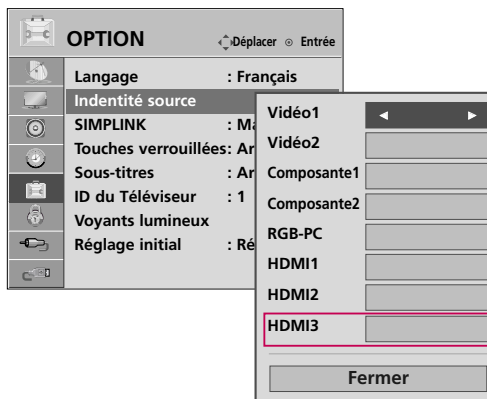

Sauf  
42/47/52LG50DC

### Au moyen du menu OPTION

- Sélectionnez **OPTION**.
- Sélectionnez **Indentité source**.
- Sélectionner la source.
- Sélectionner l'identification appropriée.
- Retourner au menu précédent.
- Retourner à l'affichage télé.

### Au moyen de la touche INPUT

- Sélectionner la source.
- Sélectionner l'identification appropriée.
- Retourner au menu précédent.
- Retourner à l'affichage télé.

- Lorsqu'un nouvel appareil externe est branché à l'appareil, le menu contextuel suivant apparaît automatiquement.  
Lorsque vous sélectionnez **Oui**, vous pouvez choisir la source d'entrée que vous souhaitez utiliser.
- Par contre, lorsque vous sélectionnez "**SIMPLINK - Marche**" en mode HDMI, le même menu contextuel n'apparaît pas.

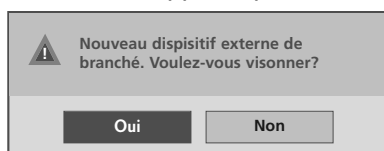

## MODE AV

Vous pouvez sélectionner une image et un son optimaux.

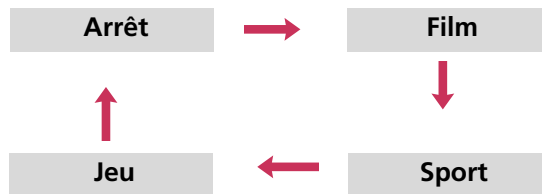

Appuyez plusieurs fois sur la touche **AV MODE** pour sélectionner la source.



- L'option « **Film** » du mode audiovisuel (AV Mode) permet de choisir cette option à la fois dans le « menu IMAGE – Mode image » et dans le « Menu AUDIO - Mode audio ».
- Lorsque vous sélectionnez “**Arrêt**” en mode AV, l'image que vous aviez sélectionnée à l'origine sera rétablie.

# VISIONNEMENT DE LA TÉLÉVISION / COMMANDE DES CHAÎNES



Cette fonction ne commande que des appareils portant le logo .

Le produit pourrait ne pas fonctionner correctement si vous l'utilisez avec d'autres produits et que la fonction HDMI-CEC est activée.

Cela permet de commander et d'utiliser d'autres appareils AV raccordés par l'intermédiaire d'un câble HDMI sans avoir à utiliser d'autres câbles ou configurations.

Activez SIMPLINK dans les menus utilisateur pour commencer à l'utiliser.

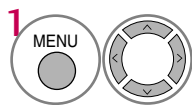
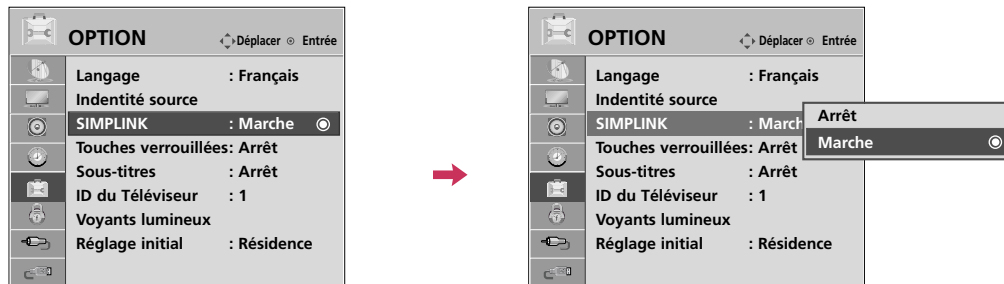

1 Sélectionnez **OPTION**.

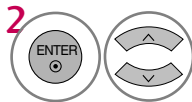

2 Sélectionnez **SIMPLINK**.

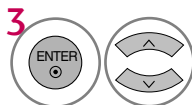

3 Sélectionnez **Marche** ou **Arrêt**.



4 Retourner au menu précédent.

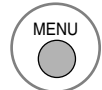

Retourner à l'affichage télé.

## ! REMARQUE

- ▶ Branchez la borne HDMI/DVI IN ou HDMI IN du téléviseur sur la borne arrière (sortie HDMI) de l'appareil SIMPLINK à l'aide du câble HDMI.
- ▶ Lorsque vous changez de source d'entrée avec la touche INPUT de la télécommande, l'appareil SIMPLINK cessera de fonctionner.
- ▶ Lorsque vous sélectionnez un appareil avec la fonction de cinéma maison, la sortie audio sera automatiquement réglée sur les haut-parleurs du cinéma maison.
- ▶ Si un cinéma maison SIMPLINK ne lit pas le signal audio du téléviseur auquel il est raccordé, branchez la sortie audio numérique (DIGITAL AUDIO OUT), située à l'arrière de l'appareil, à l'entrée audio numérique (DIGITAL AUDIO IN) de l'appareil SIMPLINK au moyen d'un câble optique.

## Fonctions SIMPLINK

- **Lecture directe:** après avoir connecté les appareils audiovisuels au téléviseur, vous pouvez commander directement les appareils et la lecture de médias sans définir de paramètres supplémentaires.
- **Sélection de l'appareil audiovisuel:** vous permet de sélectionner l'un des appareils audiovisuels connecté au téléviseur.
- **Lecture de disque:** pour commander les appareils audiovisuels en appuyant sur les touches  $\wedge$   $\vee$   $\langle$   $\rangle$ , ENTER,  $\blacktriangleright$ ,  $\blacksquare$ ,  $\|\$ ,  $\blacktriangleleft$  et  $\blacktriangleright$ .
- **Mise hors tension de tous les appareils:** lorsque vous éteignez le téléviseur, tous les appareils connectés sont également éteints.
- **Basculement de la sortie audio:** procure un moyen facile pour changer la sortie audio.
- **Alimentation synchronisée:** lorsque vous allumez un appareil audiovisuel branché au téléviseur, ce dernier se mettra automatiquement en marche.

(Un appareil connecté au téléviseur par un câble HDMI mais qui n'est pas pris en charge par SIMPLINK n'offre pas cette fonction.)



## Menu SIMPLINK

- 1 **Affichage télé:** Passe à la chaîne de télévision précédente peu importe le mode courant.
- 2 **Lecture de disque:** Permet de sélectionner et de lire des disques. Lorsque de multiples disques sont disponibles, les titres de disques s'affichent de façons pratique au bas de l'écran.
- 3 **Lecture de magnéto:** Permet de commander le magnéto branché au téléviseur.
- 4 **Lecture d'enregistrements sur disque dur:** Permet de lire des fichiers sur le disque dur.
- 5 **Sortie audio vers les haut-parleurs de cinéma maison/sortie audio vers le téléviseur:** Sélectionnez les haut-parleurs de cinéma maison ou du téléviseur pour la sortie audio.



- ▶ Lorsque aucun appareil n'est connecté (s'affiche en gris)
- ▶ Appareil sélectionné
- ▶ Lorsqu'un appareil est connecté (s'affiche en couleur vive)

## MODES D'ENTRÉE

Cet écran s'affiche automatiquement lorsque vous branchez un périphérique USB

En mode Périphérique USB, vous ne pouvez ajouter de nouveau dossier ou supprimer un dossier existant.

- 1 Branchez le périphérique USB dans les prises **USB IN** situées sur le côté du téléviseur.

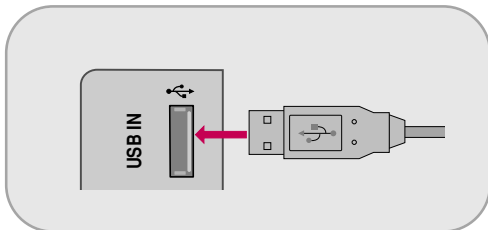

- 2 Sélectionnez **Liste photo** ou **Liste musique**.

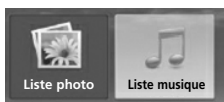

- 3

- Les disques durs USB ne sont pas pris en charge.
- Ce téléviseur prend en charge les formats JPG et MP3.

### Au moment de retirer un périphérique USB

Sélectionnez le menu **Éjection USB** avant de retirer le périphérique USB.

- 1 Q. MENU Sélectionnez **Éjection USB**.

- 2 ENTER

### Mesures de sécurité concernant les périphériques USB

- ▶ Seuls les périphériques de stockage USB peuvent être reconnus.
- ▶ Si le périphérique de stockage USB est branché par l'entremise d'un concentrateur USB, le périphérique ne peut être reconnu.
- ▶ Un périphérique de stockage USB utilisant un programme de reconnaissance automatique peut ne pas être reconnu.
- ▶ Un périphérique de stockage USB utilisant son propre pilote peut ne pas être reconnu.
- ▶ Un lecteur multiscarte USB ou un disque dur USB peut ne pas fonctionner correctement, ou ne pas fonctionner du tout.
- ▶ La vitesse de reconnaissance d'un périphérique de stockage USB varie selon le périphérique utilisé.
- ▶ Veuillez ne pas mettre en marche le téléviseur ou débrancher le périphérique USB lorsque le périphérique de stockage USB branché à l'appareil est en fonction. Lorsqu'un périphérique similaire est retiré ou débranché, les fichiers stockés ou le périphérique de stockage USB peuvent être endommagés.
- ▶ Veuillez ne pas brancher un périphérique de stockage USB ayant été manipulé artificiellement sur l'ordinateur. Le périphérique peut provoquer la défaillance du produit ou empêcher la lecture. N'oubliez pas de n'utiliser qu'un périphérique de stockage USB contenant des fichiers de musique ou des images standard.
- ▶ Veuillez n'utiliser qu'un périphérique de stockage USB ayant été formaté à l'aide du système de fichier FAT ou NTFS fourni avec le système d'exploitation Windows. Tout périphérique de stockage formaté en tant que programme utilitaire non pris en charge par Windows ne pourra être reconnu.
- ▶ Veuillez brancher l'alimentation pour tout périphérique de stockage USB nécessitant une alimentation externe. Dans le cas contraire, le périphérique peut ne pas être reconnu.
- ▶ Veuillez brancher un périphérique de stockage USB à l'aide d'un câble certifié. Si le périphérique est branché à l'aide d'un câble non certifié ou excessivement long, il peut ne pas être reconnu.
- ▶ Certains périphériques de stockage USB ne sont pas pris en charge ou fonctionnent inadéquatement.
- ▶ Étant donné que l'appareil ne prend pas en charge le tri des fichiers pour le périphérique de stockage USB, le fichier existant sur le périphérique de stockage sera affiché suivant son ordre d'enregistrement.
- ▶ Veuillez effectuer une copie de sauvegarde des fichiers importants puisque certaines données présentes sur les périphériques USB peuvent être corrompues. La responsabilité de la gestion des données revient à l'utilisateur et, en conséquence, le fabricant ne couvrira pas les dommages causés aux données.

# LISTE PHOTO

Vous pouvez visualiser des fichiers JPG qui se trouvent sur un périphérique USB.

L'écran Affichage à l'écran (On Screen Display) de votre modèle de téléviseur peut être légèrement différent.

USB

**Format de fichiers photo pris en charge : \*.JPG**

- Vous pouvez uniquement lire des fichiers JPG.
- Seul le balayage en mode « baseline » est pris en charge sur JPG.

## Composant de l'écran

**1**



Sélectionnez **USB**.

**2**

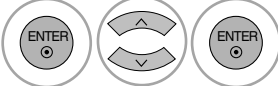

Sélectionnez **Liste photo**.

  

- ① Permet de passer au répertoire de fichiers dossier
- ② Aperçu: affiche un aperçu et le nom du répertoire de la photo dans le répertoire sélectionné.
- ③ Page en cours/Pages totales
- ④ Nombre total de photos miniatures sélectionnées
- ⑤ Mémoire USB utilisable
- ⑥ Boutons correspondants de la télécommande

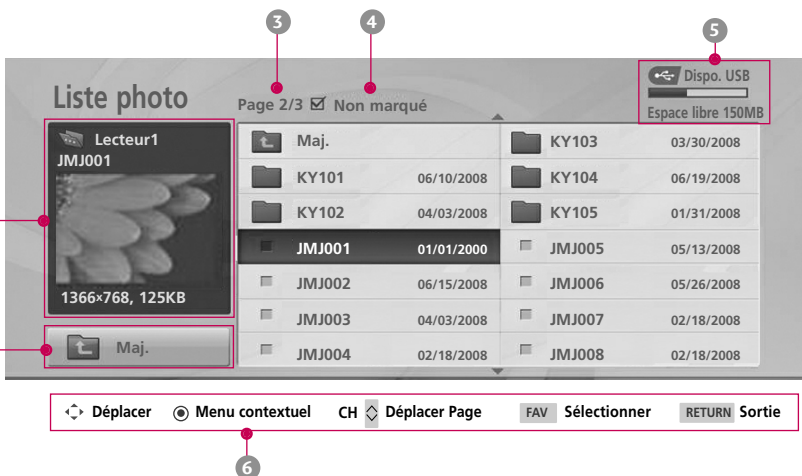

- Les fichiers qui ne sont pas pris en charge sont affichés comme des fichiers bitmap.

- Pour certains fichiers, la miniature peut être remplacée par une icône.

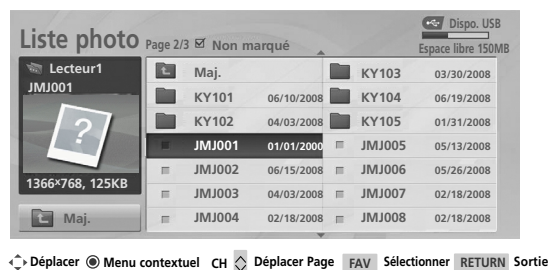
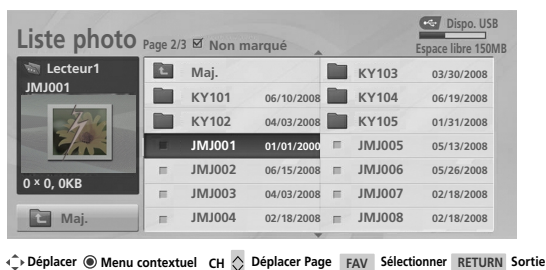



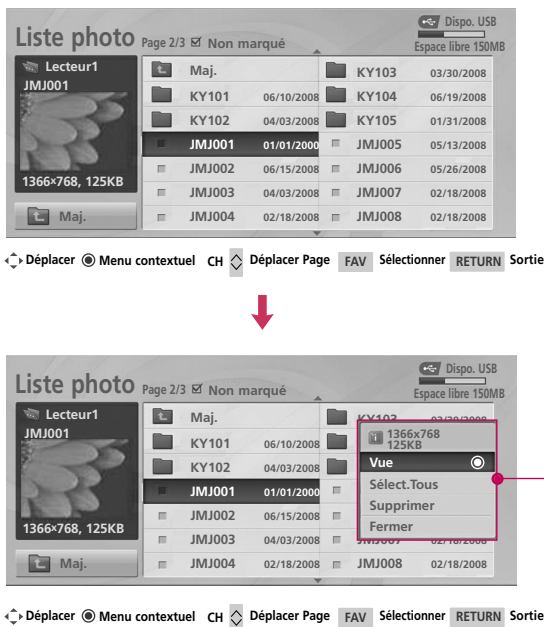



## Sélection de photo et menu contextuel



Lorsque vous sélectionnez un fichier (et non un répertoire), ce menu contextuel apparaît à l'écran.

- ▶ **Vue:** Affiche l'élément sélectionné.
- ▶ **Sélect.Tous:** Sélectionne toutes les photos à l'écran.
- ▶ **Désélect.tous:** Désélectionner les photos sélectionnées.
- ▶ **Supprimer:** Supprime la photo sélectionnée.
- ▶ **Fermer:** Ferme le menu contextuel.

- 1  Sélectionner le répertoire ou le lecteur cible.
- 2   Sélectionner les photos.
- 3  Afficher le menu contextuel.
- 4   Sélectionner le menu contextuel.

- Utilisez les touches **CH**  $\wedge$   $\vee$  pour faire défiler la page de photos.
- Utilisez le bouton **FAV** pour sélectionner ou désélectionner une photo. Lorsqu'une ou plusieurs photos sont sélectionnées, vous pouvez afficher les photos individuellement ou un diaporama des photos sélectionnées. Si aucune photo n'est sélectionnée, vous pouvez afficher toutes les photos individuellement ou un diaporama de toutes les photos du dossier.

## Menu Plein écran

Vous pouvez modifier l'affichage de la liste de photos pour qu'elle occupe tout l'écran du téléviseur. D'autres options sont offertes en mode plein écran.

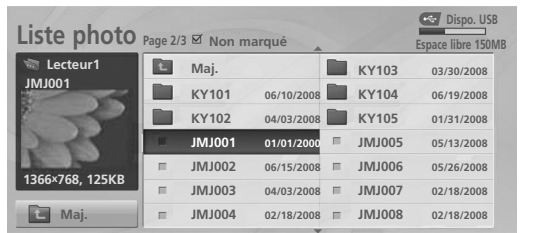







↔ Déplacer ● Menu contextuel CH ⏏ Déplacer Page FAV Sélectionner RETURN Sortie



↔ Déplacer ● Menu contextuel CH ⏏ Déplacer Page FAV Sélectionner RETURN Sortie



L'allongement d'une photo peut changer la taille de la photo affichée sur l'écran dans normal.

- 1  Sélectionner le répertoire ou le lecteur cible.
- 2   Sélectionner les photos.
- 3  Afficher le menu contextuel.
- 4  Sélectionnez **Vue**.
- 5  La photo sélectionnée s'affiche en mode plein écran.

■ Utilisez les touches **CH** ^ v pour faire défiler la page de photos.

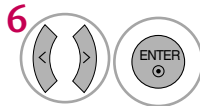

Sélectionnez **Diaporama**, **Rotation**, **Supprimer**, **Option** ou **Cacher**.

- Utilisez les boutons < > pour sélectionner la photo précédente ou suivante.
- Utilisez les boutons ^ v < > pour sélectionner et contrôler le menu en mode plein écran.

- ▶ **Diaporama:** Les photos sélectionnées sont affichées dans le diaporama. Si aucune image n'est sélectionnée, toutes les photos du répertoire sélectionné s'affichent dans le diaporama.
  - Réglez l'intervalle du diaporama à partir du menu **Option**.
  - Un diaporama s'exécute pendant un maximum de 4 heures. Après 4 heures, le diaporama se termine et le téléviseur passe au mode TV ou à un mode d'entrée externe.
- ▶ **Rotation:** Fait pivoter les photos.
  - Permet de faire pivoter la photo de 90°, 180°, 270°, 360° dans le sens des aiguilles d'une montre.
- ▶ **Supprimer :** Supprimez les photos.
- ▶ **Option:** Définissez les paramètres du **Vitesse diapos.**
  - Utilisez le bouton < > et appuyez sur **ENTER** pour définir les paramètres. Allez ensuite à **Entrée** et appuyez sur **ENTER** pour enregistrer les paramètres.
- ▶ **Annuler:** Masque le menu en mode plein écran.
  - Pour afficher le menu de nouveau en mode plein écran, appuyez sur le bouton **ENTER**.

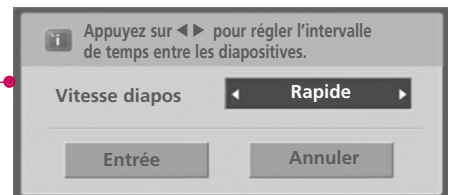

## ! REMARQUE

- ▶ Ce téléviseur ne peut pas lire la plupart des images en format JPEG sauvegardées en mode progressif.

## LISTE MUSIQUE

Vous pouvez utiliser le menu « Liste de pistes (Music List) » pour lire des fichiers MP3 qui se trouvent sur un périphérique USB.

Ce téléviseur ne peut lire les fichiers protégés contre la copie.

L'écran Affichage à l'écran (On Screen Display) de votre modèle de téléviseur peut être légèrement différent.

Format de fichiers de musique pris en charge : \*.MP3

Débit binaire 40Kbps ~ 320Kbps

• Fréquence d'échantillonnage (Fréquence d'échantillonnage)



MPEG1 : 32000, 44100, 48000Hz



MPEG2 : 16000, 24000, 22050Hz

MPEG2.5 : 16 ~ 48KHz

USB

## Composant de l'écran

**1**   Sélectionnez **USB**.

**2**    Sélectionnez **Liste musique**.

**1** Permet de passer au répertoire de fichiers dossier

**2** Aperçu: affiche, le cas échéant, un aperçu de la pochette de disque.

**3** Page en cours/Pages totales

**4** Nombre total de musique miniatures sélectionnées

**5** Mémoire USB utilisable

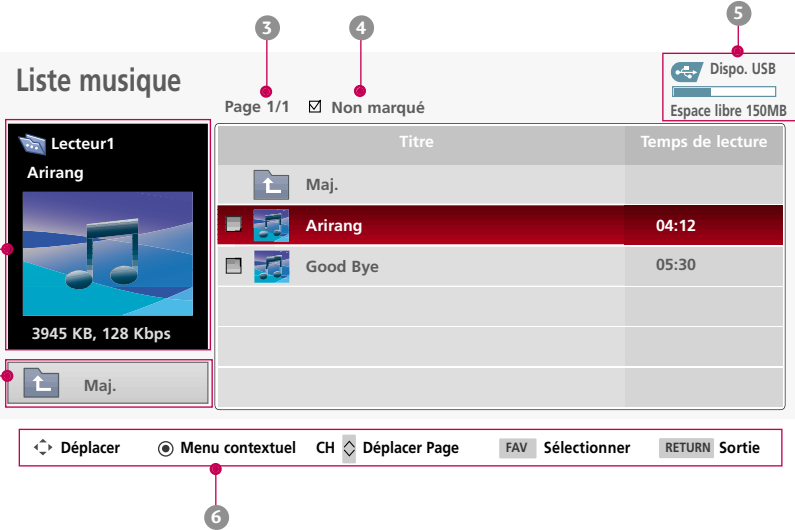

**6** Boutons correspondants de la télécommande



**Liste musique**

Page 1/1  Non marqué

Dispo. USB  
Espace libre 150MB

	Titre	Temps de lecture
	Maj.	
	<b>Arirang</b>	<b>04:12</b>
	Good Bye	05:30

Lecteur1  
Arirang  
3945 KB, 128 Kbps

Maj.





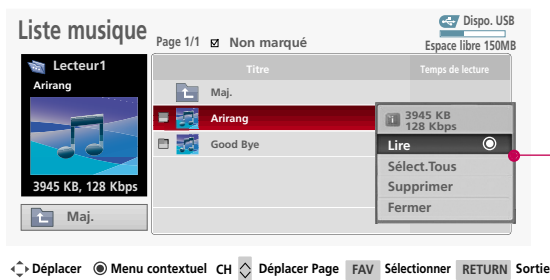
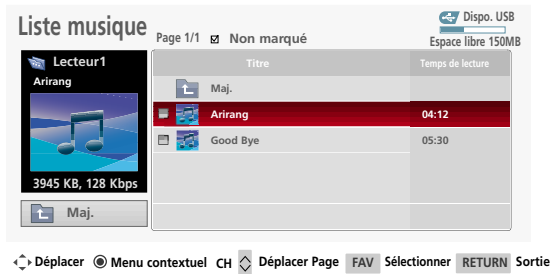

← Déplacer   ● Menu contextuel   CH   ⇅ Déplacer Page   FAV   Sélectionner   RETURN Sortie

## Sélection de music et menu contextuel

Jusqu'à 6 pistes sont affichées par page.



- ▶ **Lire** (pendant l'arrêt): Lit les pistes sélectionnées. Lorsque la lecture d'une piste se termine, la prochaine piste sélectionnée sera jouée. Si aucune piste n'est sélectionnée, la piste suivante du dossier en cours sera jouée. Si vous accédez à un autre dossier et appuyez sur le bouton **ENTER**, la lecture de la piste en cours sera interrompue.
- ▶ **Arrêt la lecture** (pendant le playback): Arrêter le musics de jeu.
- ▶ **Sélect.Tous**: Sélectionne toutes les pistes du dossier.
- ▶ **Désélect.tous**: Désélectionner les photos sélectionnées.
- ▶ **Supprimer**: Supprime les pistes sélectionnées.
- ▶ **Fermer**: Ferme le menu contextuel.

- 1  Sélectionner le répertoire ou le lecteur cible.
- 2   Sélectionner les pièces musicales désirées.
- 3  Afficher le menu contextuel.
- 4   Sélectionner le menu contextuel.
- 5  Retourner à l'affichage télé.

- Utilisez le bouton **CH** ^ v pour vous déplacer dans la page des titres musicaux.
- Utilisez le bouton **FAV** pour sélectionner ou désélectionner une piste. Si aucune piste n'est sélectionnée, tous les fichiers se trouvant dans le dossier seront joués consécutivement. Lorsqu'une ou plusieurs pistes sont sélectionnées, celles-ci sont lues de façon consécutive. Par exemple, si vous souhaitez écouter une seule piste à plusieurs reprises, sélectionnez simplement la piste en question et faites-en la lecture.

- Si vous n'appuyez sur aucune touche, la boîte d'information de lecture (illustrée ci-dessous) se déplacera automatiquement dans l'écran pour éviter qu'une image fixe demeure trop longtemps à l'écran.

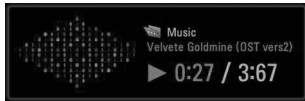

### ! REMARQUE

- ▶ Lors de la lecture d'une piste,  apparaît devant le temps de lecture.
- ▶ Une piste endommagée ou corrompue ne jouera pas et le temps de lecture 00:00 s'affichera à l'écran.
- ▶ Les fichiers protégés contre la copie ne joueront pas.
- ▶ Appuyez sur **ENTER**, **■** ou **RETURN** pour arrêter l'économiseur d'écran.
- ▶ Ce téléviseur ne lit pas les pistes de moins de 16 Ko.

# COMMANDE DE L'IMAGE

## COMMANDE DE LA TAILLE DE L'IMAGE (RAPPORT D'ASPECT)

Cette fonctionnalité vous permet de choisir comment vous souhaitez qu'une image analogique 4:3 apparaisse à l'écran.





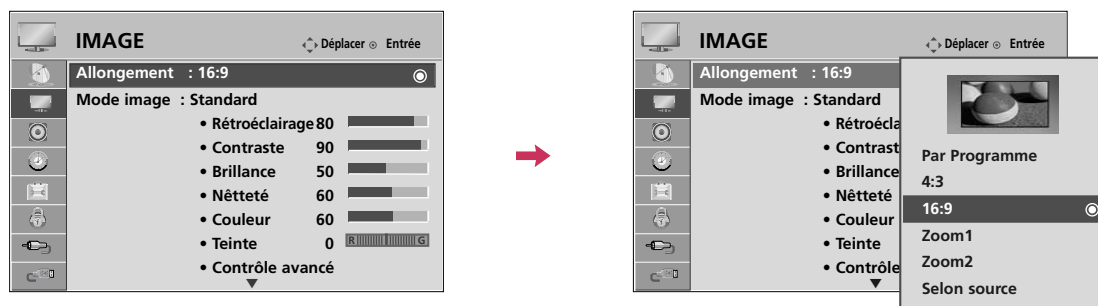

- À la source d'entrée RGB-PC, seule 4:3 et 16:9 sont disponibles.

### ! REMARQUE

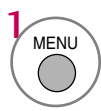
- ▶ Si une image fixe est affichée à l'écran pendant une longue période, cette image pourrait s'imprimer et demeurer visible en permanence sur l'écran.

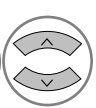
Tous les fabricants sont confrontés à ce phénomène et il n'est pas couvert par la garantie. Si vous avez regardé une vidéo qui ne cadrerait pas dans l'écran, les barres noires qui apparaissent encore à l'écran s'effaceront habituellement après quelques minutes.

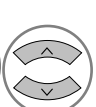

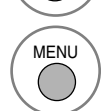
-   Sélectionnez **IMAGE**.
-   Sélectionnez **Allongement**.
-   Sélectionner le format d'image désirée.
-  Retourner au menu précédent.
-  Retourner à l'affichage télé.

- L'on peut aussi **Allongement** le menu **Q.Menu**.

### Par Programme

Sélectionner la proportion appropriée pour correspondre à la source d'image.

(4:3 → 4:3)



(16:9 → 16:9)



### 4:3

Choisir ce format pour visionner une image avec le rapport d'origine.



### 16:9

Choisir ce format pour régler une image horizontalement en proportion linéaire pour remplir l'écran.



### Zoom 1

Choisir pour visionner une image sans altération. Toutefois les portions du haut et du bas sont coupées.

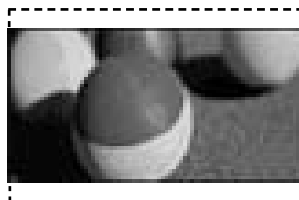

### Zoom 2

Choisir pour altérer l'image, coupée et allongée verticalement. L'image est à mi chemin entre l'altération et cou-verture de l'écran.

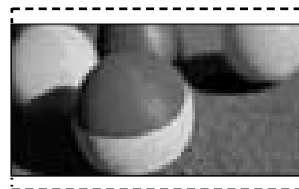

### Selon source

Habituellement, le recadrage des images est de 1 % à 2 %. La fonctionnalité Just Scan permet d'arrêter ce recadrage et d'afficher les images dans leur intégralité.

Remarque: Si des interférences sont présentes sur les bordures de l'image d'origine, elles seront visibles lorsque la fonctionnalité Just Scan est activée.

Cette fonctionnalité est disponible uniquement en mode DTV/CADTV/Composante/HDMI-DTV/DVI-DTV (720p/1080i/1080p).









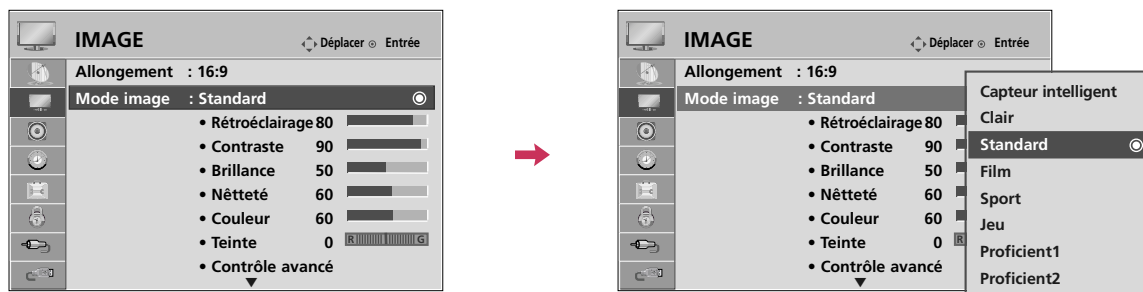

# COMMANDE DE L'IMAGE

## CONFIGURATION PRÉRÉGLÉE DES IMAGES

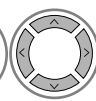
### Mode image - Préréglage

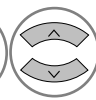
Vous pouvez choisir des réglages d'image effectués en usine dans les menus utilisateur. Vous pouvez choisir un réglage effectué en usine, le modifier manuellement ou faire appel au capteur intelligent.

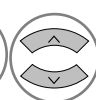











-   Sélectionnez **IMAGE**.
-   Sélectionnez **Mode image**.
-   Sélectionnez **Capteur intelligent**, **Clair**, **Standard**, **Film**, **Sport** ou **Jeu**.
-  Retourner au menu précédent.
-  Retourner à l'affichage télé.

- Lorsque vous faites appel au **Capteur intelligent**, la meilleure qualité d'image sera ajustée automatiquement en fonction des conditions environnantes.
- Les réglage **Clair**, **Standard**, **Film**, **Sport** et **Jeu** sont prédéterminés en usine pour une obtenir qualité d'image optimale, et ne peuvent pas être modifiés.
- L'on peut aussi **Mode image** le menu **Q. Menu**.

## Tonalité de la couleur - Préréglage

Choisir un des 3 réglages automatiques. Régler à chaud pour rehausser les couleurs comme rouge et régler à froid pour voir des couleurs moins intenses avec plus de bleu.



-   Sélectionnez **IMAGE**.
-   Sélectionnez **Contrôle avancé**.
-   Sélectionnez **Température Couleur**.
-   Sélectionnez **Froid, Moyen ou Chaud**.
-  Retourner au menu précédent.
-  Retourner à l'affichage télé.

# COMMANDE DE L'IMAGE

## RÉGLAGE MANUEL DE L'IMAGE

### Mode image - Mode personnel

Règle l'apparence de l'image selon ses préférences et situations de visionnement.

Cette fonction est désactivée sous "Mode image-Capteur intelligent"

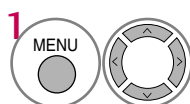
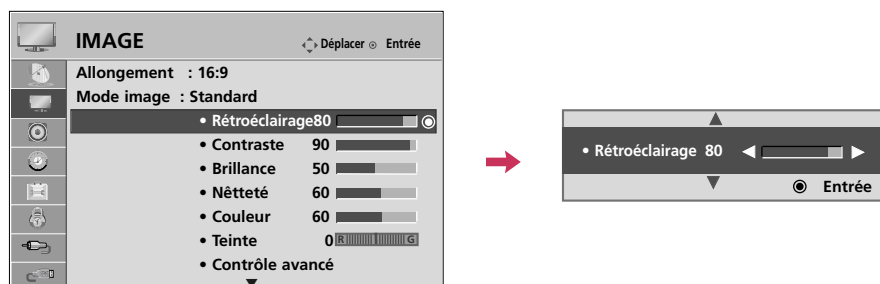

1 Sélectionnez **IMAGE**.

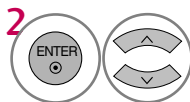

2 Sélectionnez **Mode image**.

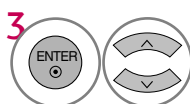

3 Sélectionnez **Clair, Standard, Film, Sport** ou **Jeu**.

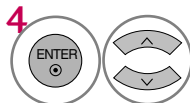

4 Sélectionnez **Rétroéclairage, Contraste, Brillance, Nétteté, Couleur** ou **Teinte**.



5 Effectuez les réglages appropriés.



6 Retourner au menu précédent.

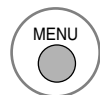







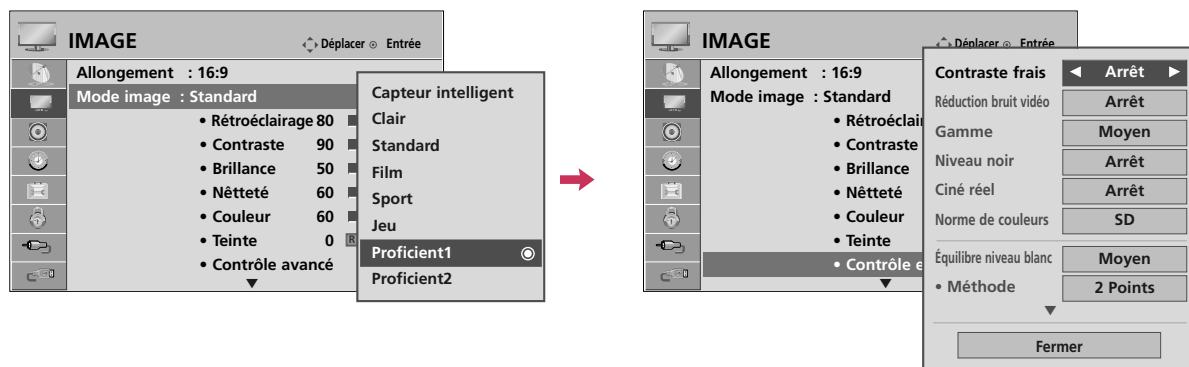







Retourner à l'affichage télé.

## Mode image - Contrôle Expert

La segmentation des catégories **Proficient1** et **Proficient2** crée plus de catégories que les utilisateurs peuvent modifier à leur guise afin d'atteindre une qualité d'image optimale.



-   Sélectionnez **IMAGE**.
-   Sélectionnez **Mode image**.
-   Sélectionnez **Proficient1** ou **Proficient2**.
-   Sélectionnez **Contrôle expert**.
-   Sélectionnez l'option de menu désirée.
-   Effectuez les réglages appropriés.
-  Retourner au menu précédent.
-  Retourner à l'affichage télé.

# COMMANDE DE L'IMAGE

## TECHNOLOGIE D'AMÉLIORATION DE L'IMAGE









**Contraste frais:** Optimise le contraste automatiquement en fonction de la brillance du reflet.

**Couleurs fraîches:** Ajuste les couleurs du reflet automatiquement pour reproduire des couleurs aussi naturelles que possible.

**Réduction bruit vidéo:** Élimine les défauts pour qu'ils ne gênent plus l'image originale.

**Gamme:** Plus les valeurs gamma sont élevées, plus l'image devient blanchâtre, alors que des valeurs gamma moins élevées augmentent le contraste de l'image.













-   Sélectionnez **IMAGE**.
-   Sélectionnez **Contrôle avancé**.
-   Sélectionnez **Contraste frais**, **Couleurs fraîches**, **Réduction bruit vidéo** ou **Gamme**.
-  Sélectionnez les options désirées.
-  Retourner au menu précédent.
-  Retourner à l'affichage télé.

# AVANCÉ CONTRÔLE - NIVEAU DU NOIR (NOIRCEUR)

Régler le contraste et la brillance de l'écran en utilisant l'intensité du noir de l'image.

Cette fonction est désactivée sous mode DTV et RGB-PC.



- 1   Sélectionnez **IMAGE**.
- 2   Sélectionnez **Contrôle avancé**.
- 3   Sélectionnez **Niveau noir**.
- 4   Sélectionnez **Faible** ou **Élevé**.
- 5  Retourner au menu précédent.
-  Retourner à l'affichage télé.

- **Faible:** Le reflet de l'écran s'assombrit.
- **Élevé:** Le reflet de l'écran s'éclaircit.
- **Auto:** Fixez le niveau du noir de l'écran et réglez-le automatiquement à Élevé ou Faible.





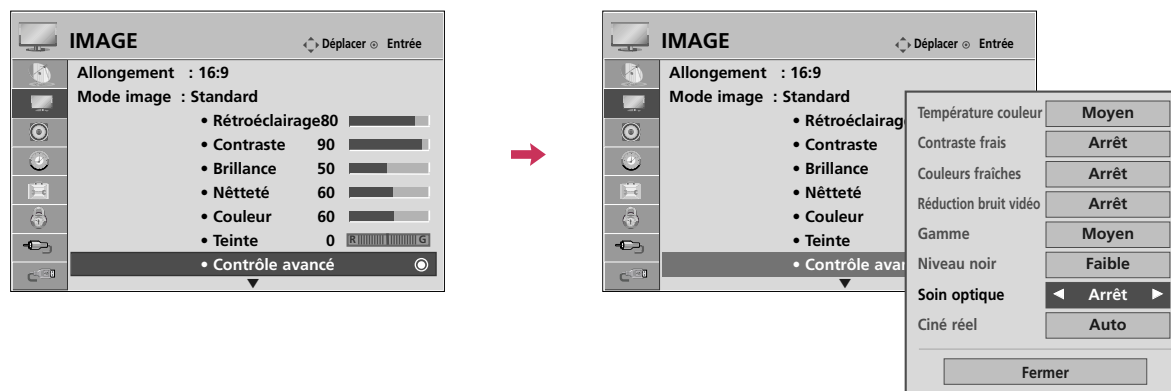

# COMMANDE DE L'IMAGE

## AVANCÉ CONTRÔLE - SOIN OPTIQUE

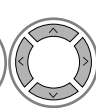
Permet d'obscurcir les images extrêmement vives.

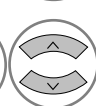
Cette fonction est désactivée sous "Modo image-Clair, Film".

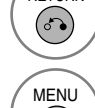

-   Sélectionnez **IMAGE**.
-   Sélectionnez **Contrôle avancé**.
-   Sélectionnez **Soin optique**.
-  Sélectionnez **Marche** ou **Arrêt**.
-  Retourner au menu précédent.
-  Retourner à l'affichage télé.

## AVANCÉ CONTRÔLE - CINE RÉEL

Réglez votre téléviseur pour obtenir la meilleure image pour regarder des films.



Lorsque vous actionnez l'option Ciné réel (Mode 3:2 Pull-Down ou bien Mode Correction Cinéma), le téléviseur va régler les vidéos 24 fps à partir des films de 30 fps pour l'affichage.

Cette fonction est uniquement disponible en mode TV (Analogue TV/CATV, Digital DTV/CADTV), Vidéo1, Vidéo2, Composante 480i/1080i et HDMI 1080i.

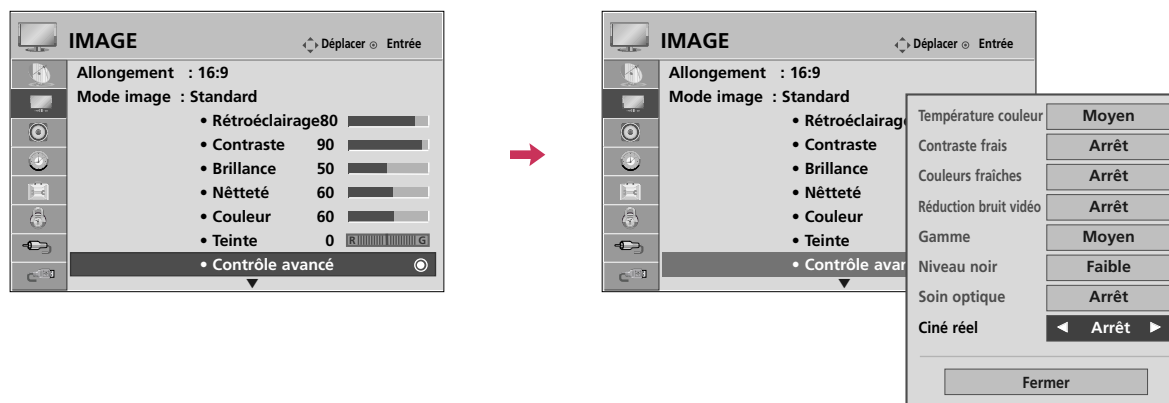
Ce téléviseur dispose des sorties 48Hz en mode DTV, Composante, HDMI 1080p (24Hz).



- 1   Sélectionnez **IMAGE**.
- 2   Sélectionnez **Contrôle avancé**.
- 3   Sélectionnez **Cinema réel**.





- 4  Sélectionnez **Marche** ou **Arrêt**.
- 5  Retourner au menu précédent.
-  Retourner à l'affichage télé.

# COMMANDE DE L'IMAGE

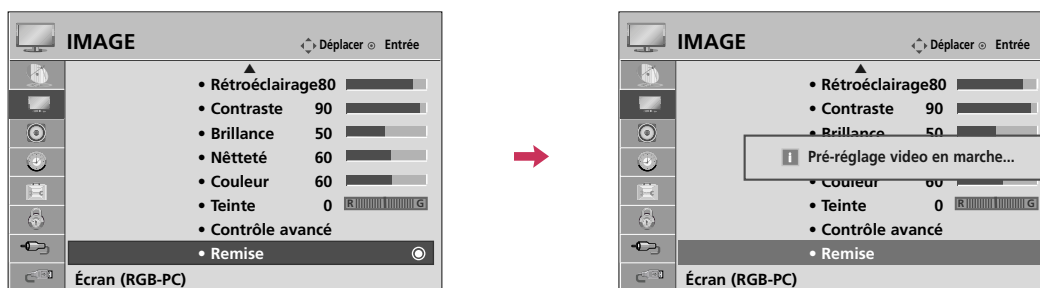
## RÉINITIALISATION DE L'IMAGE

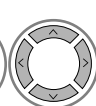

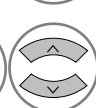



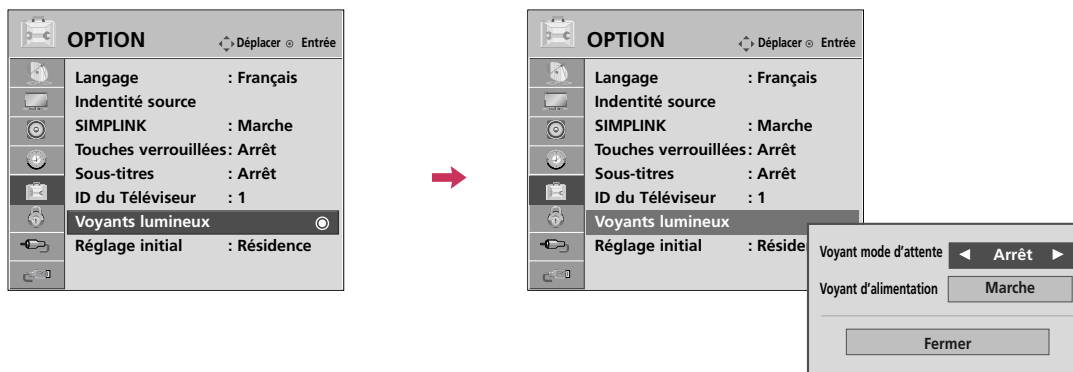

Les réglages des modes image sélectionnés retournent aux valeurs par défaut.



-   Sélectionnez **IMAGE**.
-   Sélectionnez **Remise**.
-  Initialiser la valeur réglée.
-  Retourner à l'affichage télé.

# VOYANTS LUMINEUX



-   Sélectionnez **OPTION**.
-   Sélectionnez **Voyants lumineux**.
-   Sélectionnez **Voyant mode d'attente** ou **Voyant d'alimentation**.
-  Sélectionnez les options désirées.
-  Retourner au menu précédent.
-  Retourner à l'affichage télé.





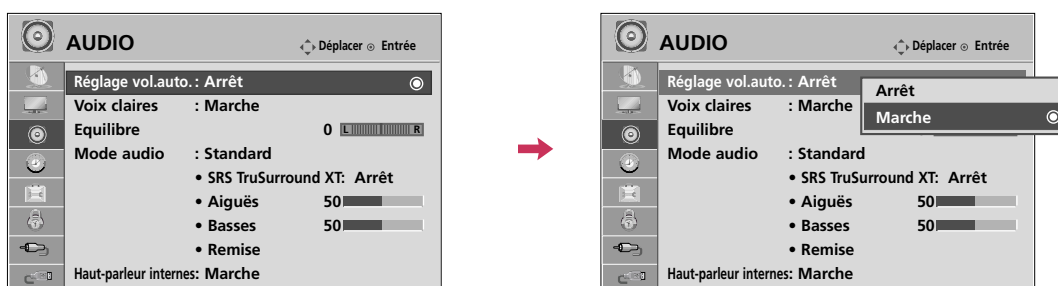

- **Voyant mode d'attente:** Vous pouvez régler la brillance de la LED située sur la face avant du téléviseur lorsqu'il en en standby.
- **Voyant d'alimentation:** Vous pouvez définir si vous souhaitez que la LED située sur la face avant soit allumée ou éteinte lorsque vous regardez la télévision.

# COMMANDE DU SON ET DE LA LANGUE

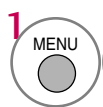
## CONTRÔLE AUTOMATIQUE DU VOLUME (RÉGLAGE VOL.AUTO.)

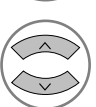
S'assure que le volume demeure constant que l'on regarde une publicité ou un programme télé.

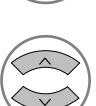

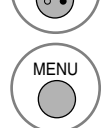







-   Sélectionnez **AUDIO**.
-   Sélectionnez **Réglage vol.auto..**
-   Sélectionnez **Marche** ou **Arrêt**.
-   Retourner au menu précédent.
-  Retourner à l'affichage télé.

## CONFIGURATION PRÉRÉGLÉE DU SON (MODE AUDIO)

Balaie les changements de sonorité pendant les publicités, puis règle le niveau sonore pour correspondre au niveau audio spécifié.

**Standard, Musique, Film, Sport** et **Jeu** sont les options préréglées en usine pour améliorer la qualité du son, et ne peuvent pas être modifiées.



-   Sélectionnez **AUDIO**.
-   Sélectionnez **Mode audio**.
-   Sélectionnez **Standard, Musique, Film, Sport** ou **Jeu**.
-  Retourner au menu précédent.
-  Retourner à l'affichage télé.

■ L'on peut aussi **Mode audio** le menu **Q. Menu**.



# COMMANDE DU SON ET DE LA LANGUE

## RÉGLAGES DU SON - MODE PERSONNEL

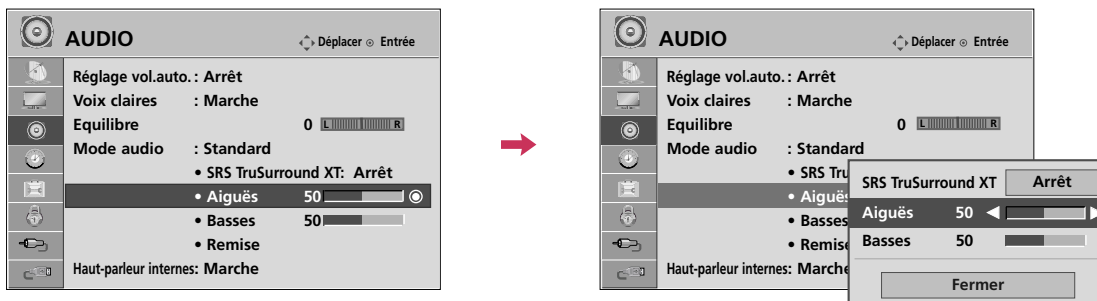



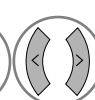

Règle le son selon ses préférences et l'emplacement de la pièce.

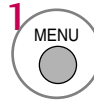
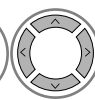

-   Sélectionnez **AUDIO**.
-   Sélectionnez **Mode audio**.
-   Sélectionnez **Standard, Musique, Film, Sport ou Jeu**.
-   Sélectionnez **Aiguës ou Basses**.

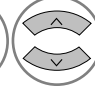
-   Effectuez les réglages appropriés.
-  Retourner au menu précédent.
-  Retourner à l'affichage télé.

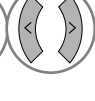
## SRS TRUSURROUND XT

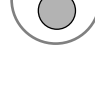



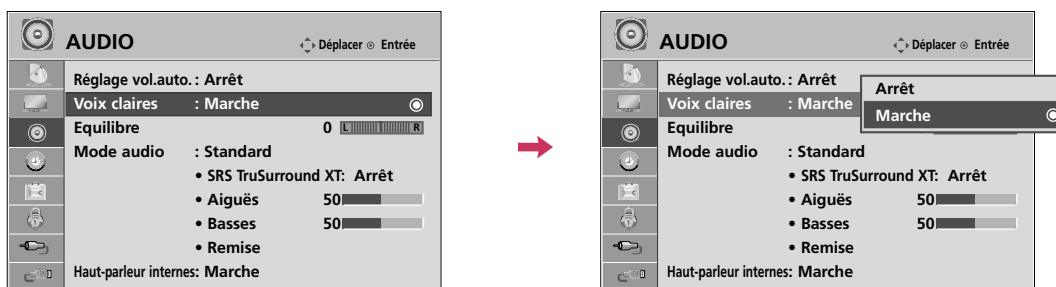

-   Sélectionnez **AUDIO**.
-   Sélectionnez **SRS TruSurround XT**.
-   Sélectionnez **Marche ou Arrêt**.
-  Retourner au menu précédent.
-  Retourner à l'affichage télé.

■ **SRS TruSurround XT**: Prend avantage de tout format multi canal sans avoir besoin d'ajouter des haut-parleurs ou équipements additionnels. Clarté des dialogues, enrichissement des basses et l'ajout d'un rehaussement audio stéréo produisent une expérience sonore immersive du matériel stéréo standard.

# VOIX CLAIRES

En différenciant la voix humaine des autres sons, les voix humaines ressortent mieux.



-   Sélectionnez **AUDIO**.
-   Sélectionnez **Voix claires**.
-   Sélectionnez **Marche** ou **Arrêt**.
-  Retourner au menu précédent.
-  Retourner à l'affichage télé.

- Si vous sélectionnez “**Voix claires-Marche**”, la fonction **SRS TruSurround XT** ne fonctionnera pas.
- L'on peut aussi **Voix claires** le menu **Q. Menu**.

# COMMANDE DU SON ET DE LA LANGUE

## ÉQUILIBRE

Réglez le son du haut-parleur gauche/droit en fonction de vos préférences et de la disposition de la pièce.

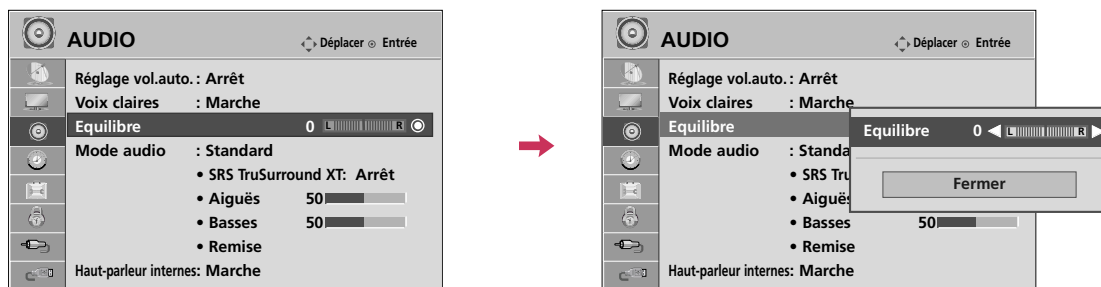

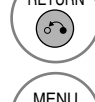

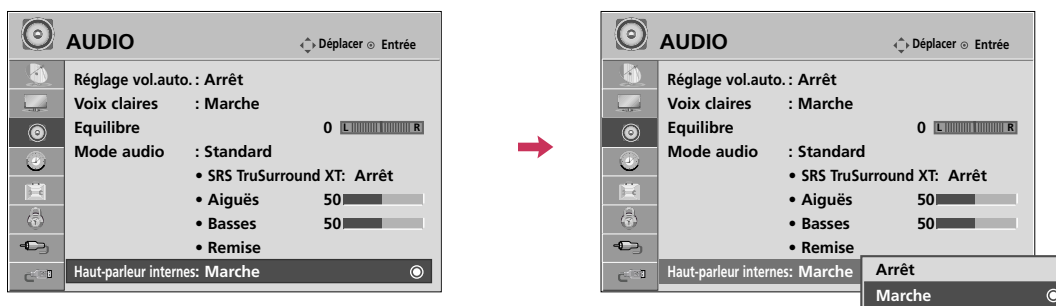

-   Sélectionnez **AUDIO**.
-   Sélectionnez **Équilibre**.
-   Effectuez les réglages appropriés.
-  Retourner au menu précédent.
-  Retourner à l'affichage télé.

# RÉGLAGE MARCHÉ-ARRÊT DES HAUT-PARLEURS DU TÉLÉVISEUR

Met les haut-parleurs du téléviseur hors circuit si l'on utilise un équipement audio externe.







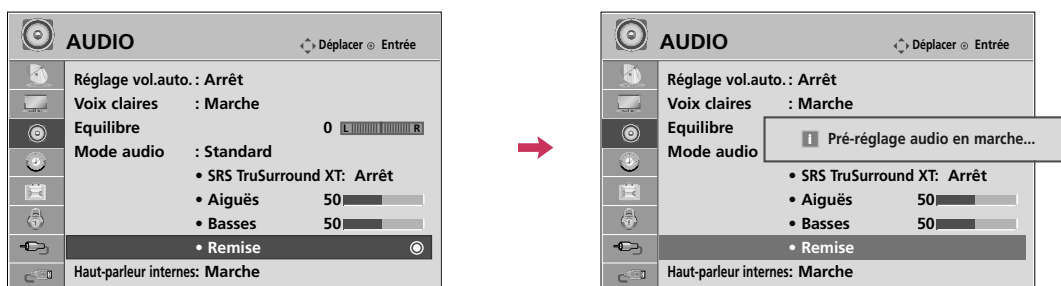

-   Sélectionnez **AUDIO**.
-   Sélectionnez **Haut-parleur internes**.
-   Sélectionnez **Marche** ou **Arrêt**
-  Retourner au menu précédent.
-  Retourner à l'affichage télé.

# COMMANDE DU SON ET DE LA LANGUE

## RÉINITIALISATION DU MODE AUDIO

Les réglages du mode audio sélectionnés retournent aux valeurs par défaut.





-   Sélectionnez **AUDIO**.
-   Sélectionnez **Remise**.
-  Initialiser la valeur réglée.
-  Retourner à l'affichage télé.

# RÉGLAGE DIFFUSIONS STÉRÉO/SAP



Signal analogique uniquement: ce téléviseur peut recevoir les programmes stéréo MTS et tout SAP (Secondary Audio Program) accompagnant un programme stéréo, si la station transmet un signal audio additionnel. Le son mono est utilisé automatiquement si le signal n'est émis qu'en mode mono.

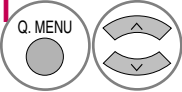

## Téléviseur analogique

-  Sélectionnez **SAP**.
-  Sélectionnez **Mono, Stereo** ou **SAP**.
-  Retourner à l'affichage télé.

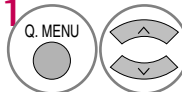
## Téléviseur numérique





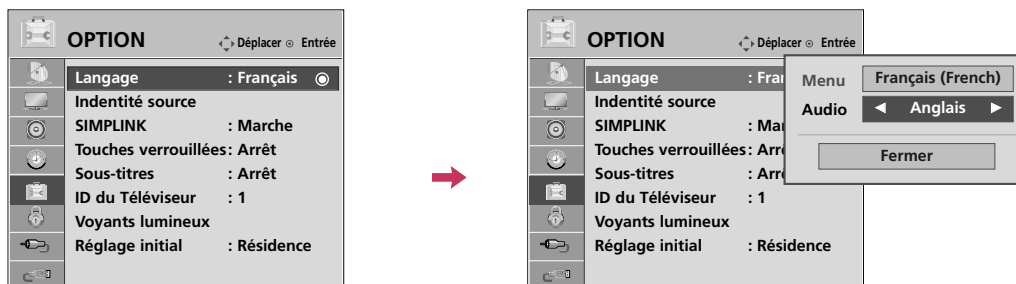

-  Sélectionnez **Multi-audio**.
-  Sélectionner d'autres langues.
-  Retourner à l'affichage télé.

# COMMANDE DU SON ET DE LA LANGUE

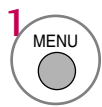
## LANGAGE AUDIO

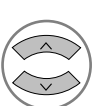
D'autres langues sont disponibles si un signal numérique est fourni par le diffuseur.  
Cette fonctionnalité est disponible uniquement en mode DTV/CADTV.

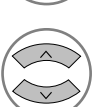

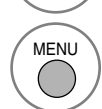

-   Sélectionnez **OPTION**.
-   Sélectionnez **Langage**.
-   Sélectionnez **Audio**.
-  Sélectionner la langue désirée: **Anglais**, **Espagnol** ou **Français**.
-  Retourner au menu précédent.
-  Retourner à l'affichage télé.

# SÉLECTION DE LANGUE POUR LES MENUS À L'ÉCRAN

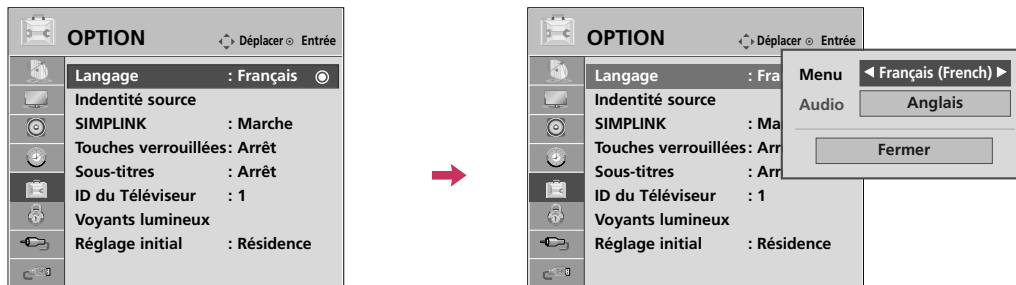
Les menus peuvent figurer dans la langue choisie.



-   Sélectionnez **OPTION**.
-   Sélectionnez **Langage**.
-   Sélectionnez **Menu**.
-  Sélectionner la langue désirée.  
À partir de ce point les menus à l'écran figurent dans la langue choisie.
-  Retourner au menu précédent.
-  Retourner à l'affichage télé.







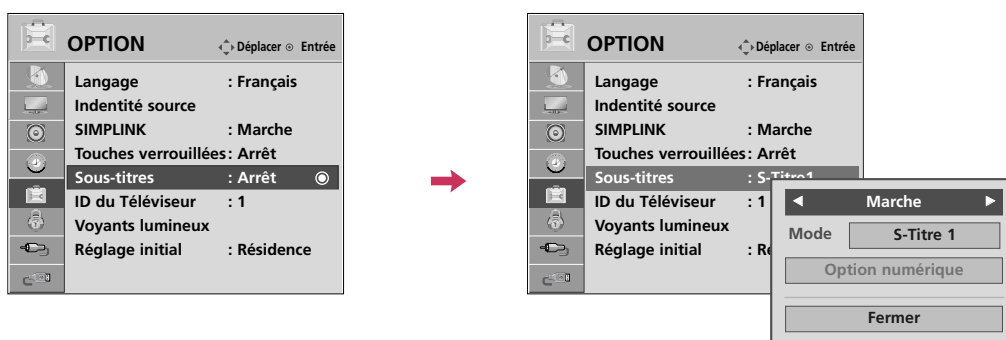

# COMMANDE DU SON ET DE LA LANGUE

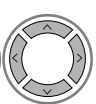
## SOUS-TITRES

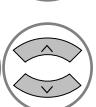
### Sous-titres à système de diffusion analogique

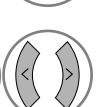
Les sous-titres permettent aux gens souffrant de déficience auditive de regarder la télé. Sélectionner un mode sous-titres pour afficher l'information fournie par le programme. Les sous-titres analogiques donnent l'information à toute position à l'écran, habituellement le dialogue. Les sous-titres/texte, si fournis par le télédiffuseur, seraient offerts pour les canaux numériques et analogiques, sur la source antenne/câble. Ce téléviseur est programmé pour se rappeler le mode sous-titres/ texte réglé au moment de la mise hors circuit. Cette fonction n'est disponible que lorsque le mode **Sous-titres** est **Marche**.

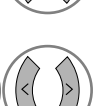

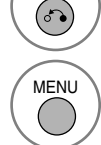
-   Sélectionnez **OPTION**.
-   Sélectionnez **Sous-titres**.
-   Sélectionnez **Marche**.
-   Sélectionnez **S-Titre 1-4** ou **Texte 1-4**.
-  Retourner au menu précédent.
-  Retourner à l'affichage télé.

- Lorsque **Arrêt** est sélectionné, les sous-menus des options Analog Analogique, DTV et Numérique sont désactivés.
- **Sous-titres**  
Il s'agit des mots qui défilent au bas de l'écran, habituellement la portion audio d'un programme pour malentendants.
- **Texte**  
Il s'agit de mots qui défilent dans un grand cadre noir couvrant presque tout l'écran, habituellement des messages fournis par le diffuseur.



## Sous-titres à système de diffusion numérique

Choisir la langue désirée pour les sous-titres DTV/CADTV.

Les langues peuvent être choisies seulement pour les sources numériques si elles sont comprises dans le programme.

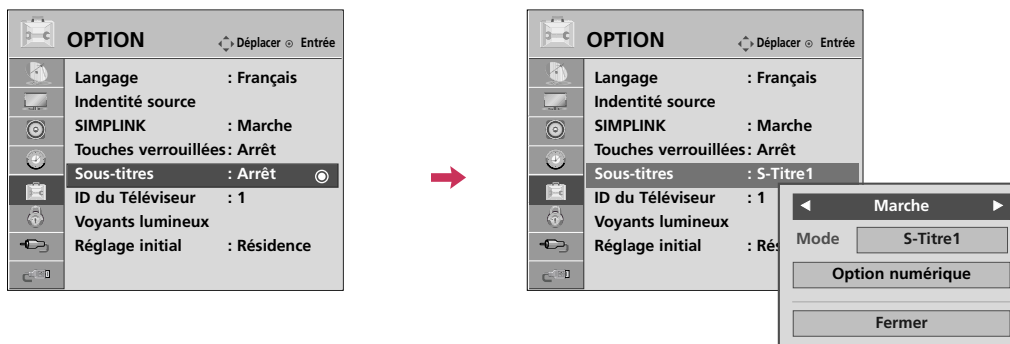
Cette fonction n'est disponible que lorsque le mode **Sous-titres** est **Marche**.



-   Sélectionnez **OPTION**.
-   Sélectionnez **Sous-titres**.
-   Sélectionnez **Marche**.
-   Sélectionnez **S-Titre1-4**, **Texte1-4** ou **Service1 - 6**.
-  Retourner au menu précédent.
-  Retourner à l'affichage télé.









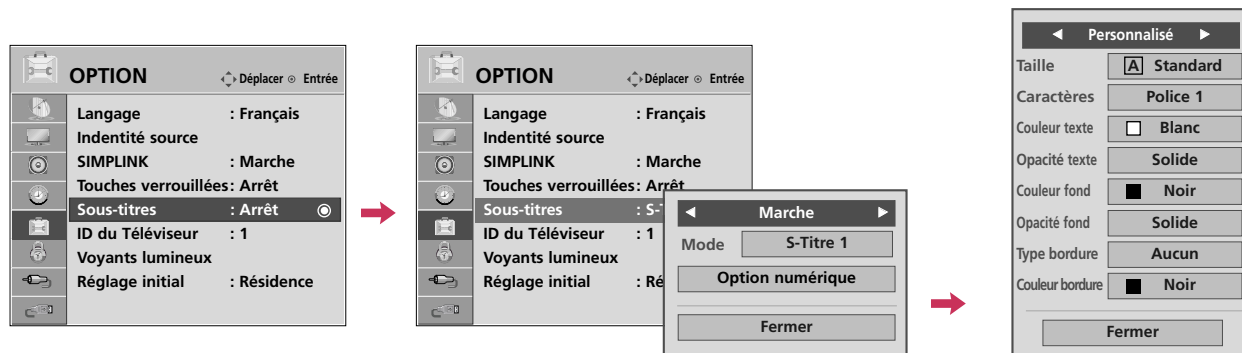

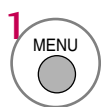
# COMMANDE DU SON ET DE LA LANGUE

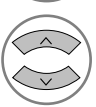
## Option sous-titres

Pour personnaliser les sous-titres DTV/CADTV figurant à l'écran.

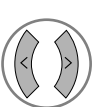
Cette fonction n'est disponible que lorsque le mode **Sous-titres** est **Marche**.

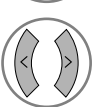

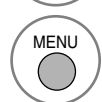
-   Sélectionnez **OPTION**.
-   Sélectionnez **Sous-titres**.
-   Sélectionnez **Marche**.
-  Sélectionnez **Option numérique**.
-   Sélectionnez **Personnalisé**.
-   Personnaliser les options **Taille**, **Caractères**, etc., to your preference. Un icône aperçu figure au bas de l'écran, l'utiliser pour voir les sous-titres.
-  Retourner au menu précédent.
-  Retourner à l'affichage télé.

- **Taille** : Règle la grosseur des mots figurant.
- **Caractères**: Sélectionne le type des mots.
- **Couleur texte** : Pour choisir la couleur du texte.
- **Opacité texte**: Spécifier l'opacité pour la couleur du texte.
- **Couleur fond** : Pour choisir la couleur du fond.
- **Opacité fond** : Pour choisir l'opacité du fond.
- **Type bordure** : Pour choisir un type de bordure.
- **Couleur bordure** : Pour choisir la couleur de bordure.

# REGLAGE DE L'HEURE

## RÉGLAGE DE L'HORLOGE









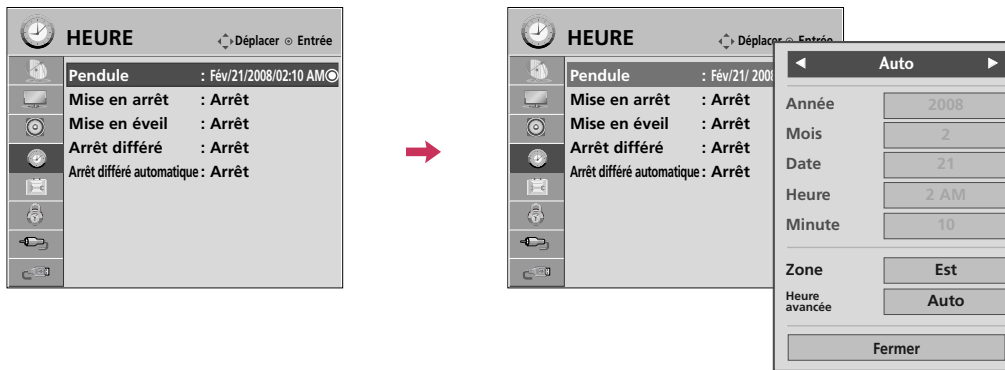



### Réglage de pendule automatique

L'heure est réglée automatiquement depuis un signal de canal numérique.

Le signal de canal numérique comprend l'information pour l'heure en cours fournie par le diffuseur.

Régler la pendule manuellement, si l'heure est incorrecte.









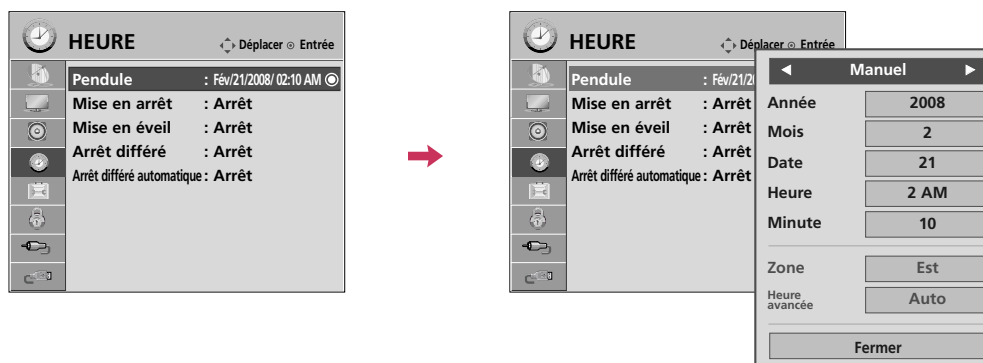

- 1   Sélectionnez **HEURE**.
- 2   Sélectionnez **Pendule**.
- 3   Sélectionnez **Auto**.
- 4   Sélectionner votre fuseau horaire.
  - États-Unis: **Est, Centrale, Rocheuses, Pacifique, Alaska** ou **Hawaii**.
  - Canada: **Est, Centrale, Rocheuses, Pacifique, Maritime** ou **Atlantique**.
- 5   Sélectionnez **Auto, Arrêt**, ou **Marche** si votre pays est soumis au passage à l'heure d'été.
- 6  Retourner au menu précédent.
-  Retourner à l'affichage télé.

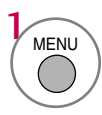
# REGLAGE DE L'HEURE

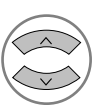
## Réglage de pendule manuelle

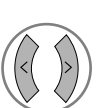
Si l'heure en cours est erronée, régler manuellement.

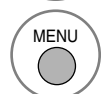

-   Sélectionnez **HEURE**.
-   Sélectionnez **Pendule**.
-   Sélectionnez **Manuel**.
-  Sélectionner l'option Année, mois, date, heure et minutes.
-  Régler l'option Année, mois, date, heure et minutes.
-  Retourner au menu précédent.
-  Retourner à l'affichage télé.

# RÉGLAGE DE LA MINUTERIE - MISE EN MARCHÉ/ARRÊT AUTOMATIQUE

Fonctionne seulement si l'heure est réglée.

Minuterie arrêt outrepassé minuterie marche si elles sont réglées à la même heure.

Le téléviseur doit être en mode attente pour que la minuterie marche fonctionne.

Si aucune touche n'est pressée dans un délai de 2 heures une fois le téléviseur mis en circuit avec la minuterie marche, le téléviseur revient automatiquement au mode attente.

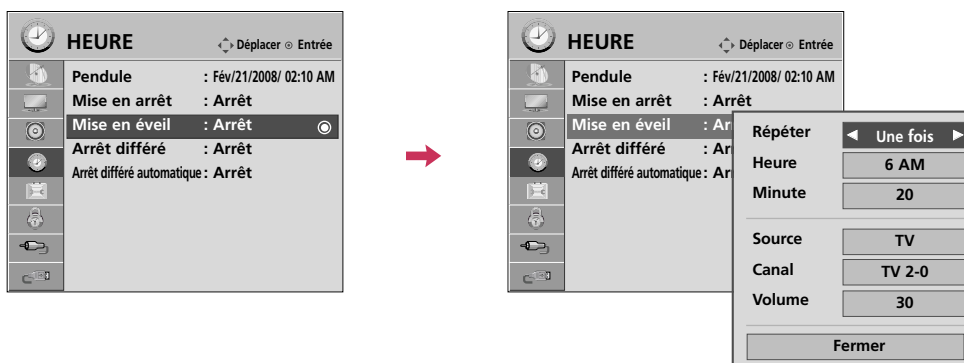



- 1   Sélectionnez **HEURE**.
- 2   Sélectionnez **Mise en arrêt** ou **Mise en éveil**.
- 3   Sélectionnez **Répéter**.
- 4  Sélectionnez **Arrêt, Une fois, Courant, Lun~Ven, Lun~Sam, Week-end ou Dimanche**.
- 5   Sélectionner et Régler **Heure** ou **Minute**.
- 6  Retourner au menu précédent.
-  Retourner à l'affichage télé.



- Pour annuler **Mise en arrêt / éveil** fonction, choisir **Arrêt**.

- Pour la fonction Mise en éveil seulement

- 1   Sélectionnez **Source**.

- 2  Sélectionner la source de signal d'entrée.

- 3   Lorsque **TV** est sélectionné: régler pour choisir le canal à syntoniser

- 4   Régler pour régler le niveau sonore à la mise en circuit.







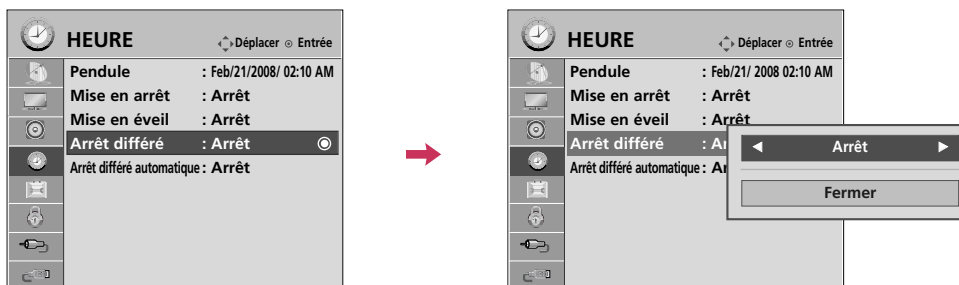

# REGLAGE DE L'HEURE

## ARRÊT DIFFÉRÉ

Pour mettre le téléviseur hors circuit à une heure donnée.

Il est à noter que ce réglage est annulé lorsque le téléviseur est mis en circuit.









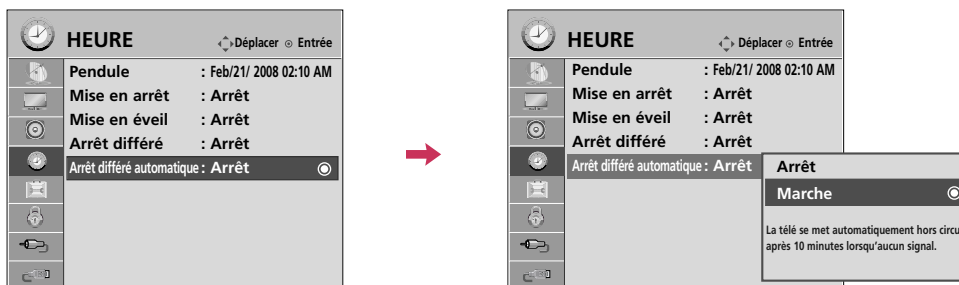

-   Sélectionnez **HEURE**.
-   Sélectionnez **Arrêt différé**.
-   Sélectionnez **Arrêt, 10, 20, 30, 60, 90, 120, 180 ou 240 minutes**.
-  Retourner au menu précédent.
-  Retourner à l'affichage télé.

- L'on peut aussi **Arrêt différé** le menu **Q. Menu**.

# ARRÊT AUTOMATIQUE

Le téléviseur s'éteindra automatiquement si aucun signal n'est transmis à la source TV et d'entrée ou si la télécommande est inactive pendant 10 minutes.



-   Sélectionnez **HEURE**.
-   Sélectionnez **Arrêt différé automatique**.
-   Sélectionnez **Marche** ou **Arrêt**.
-  Retourner au menu précédent.
-  Retourner à l'affichage télé.

# COMMANDE PARENTALE / CLASSEMENT

Le contrôle parental peut être utilisé pour verrouiller canaux, cotes et autres sources de visionnement.

Défaut permet tout programme. Le visionnement peut être bloqué par type de programme et par catégories choisies. Il est aussi possible de bloquer tout visionnement pour une période donnée. Pour utiliser cette fonction, il faut faire ce qui suit :

1. Régler les codes et catégories à bloquer
2. Spécifier un mot de passe
3. Activer le verrouillage

## Cote puce V et catégories

Les directives sont fournies par les diffuseurs. La plupart des programmes télé et des films peuvent être bloqués par cote télé et/ou catégories individuelles. Les films qui ont été diffusés au cinéma ou directement sur vidéo utilisent le système de cote de film (MPAA) seulement.

## Classifications pour les programmes de télévision y compris les téléfilms:

- TV-G (Tout public)
- TV-MA (Adultes)
- TV-PG (Avis Parental Souhaité)
- TV-Y (Pour enfants)
- TV-14 (Avis Parental Exigé)
- TV-Y7 (Interdit aux moins de 7 ans)

# SYTÈME DE RÉGLAGE DE MOT DE PASSE ET VERROUILLAGE

## Réglage de votre code d'accès

Configurez vos options de blocage pour bloquer certaines chaînes, classifications et sources externes de lecture. Un code d'accès est exigé pour accéder à ce menu.

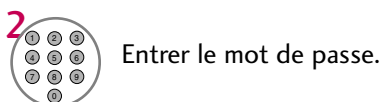

- Indiquez le code d'accès comme demandé.
- Le téléviseur est réglé avec le code d'accès initial '0-0-0-0'.

## Systeme de verrouillage

Active ou désactive la stratégie de contrôle que vous avez configurée précédemment.

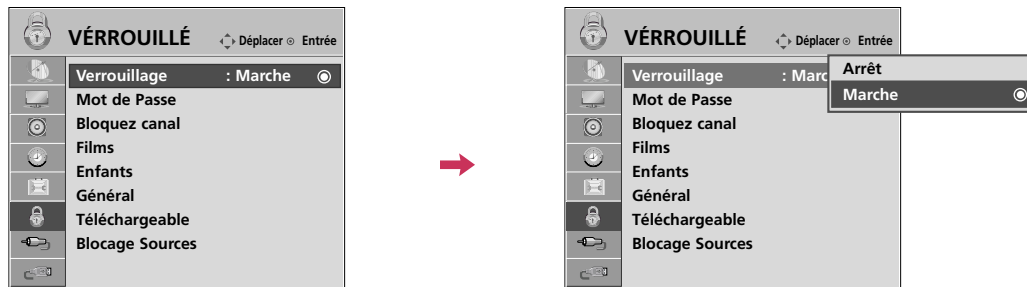



1    Sélectionnez **VÉROUILLÉ**

2  Entrer le mot de passe.

3  Sélectionnez **Verrouillage**.

4   Sélectionnez **Marche** ou **Arrêt**.

5  Retourner au menu précédent.

 Retourner à l'affichage télé.

- Si vous choisissez **Marche**, le système de verrouillage est activé.

# COMMANDE PARENTALE /CLASSEMENT

## Définition du mot de passe

Changez le mot de passe en saisissant deux fois le nouveau mot de passe.

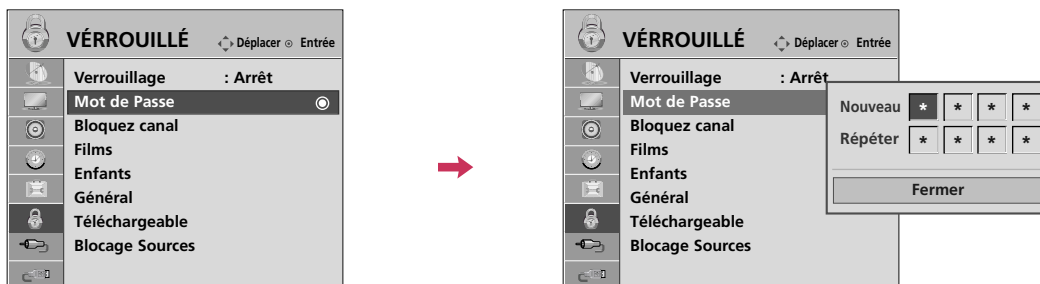

1    Sélectionnez **VÉRROUILLÉ**

2  Entrer le mot de passe.

3  Sélectionnez **Mot de passe**.

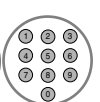
4   choisissez quatre chiffres au choix pour votre nouveau mot de passe et saisissez-les sur le champ. Une fois les quatre chiffres entrés, resaisissez le mot de passe pour **Répéter**.

5  Retourner au menu précédent.

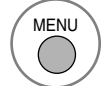
 Retourner à l'affichage télé.

# BLOPAGE DES CHAÎNES

Verrouille les chaînes que vous ne souhaitez pas regarder ou celles que vous ne souhaitez pas que vos enfants regardent.

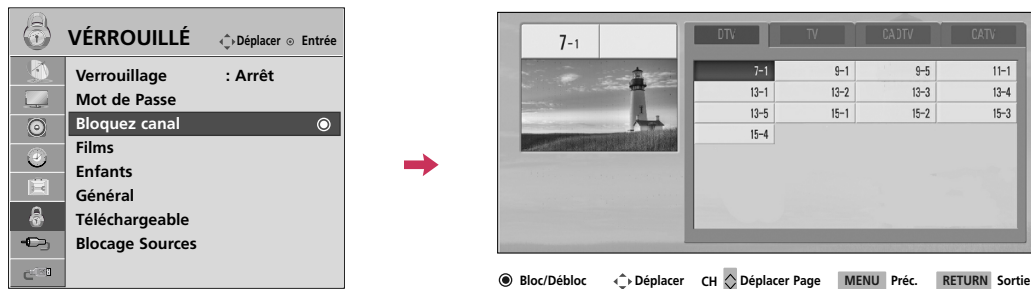

-    Sélectionnez **VÉRROUILLÉ**
-  Entrer le mot de passe.
-  Sélectionnez **Bloquez Canal**.
-   Sélectionner une chaîne à bloquer ou à débloquer.
-  Bloquer ou débloquer une chaîne.
-  Retourner au menu précédent.
-  Retourner à l'affichage télé.

# COMMANDE PARENTALE / CLASSEMENT

## CLASSEMENT DES FILMS ET DES ÉMISSIONS TÉLÉVISÉES

### Classement des films (MPAA) - Pour les É.-U uniquement

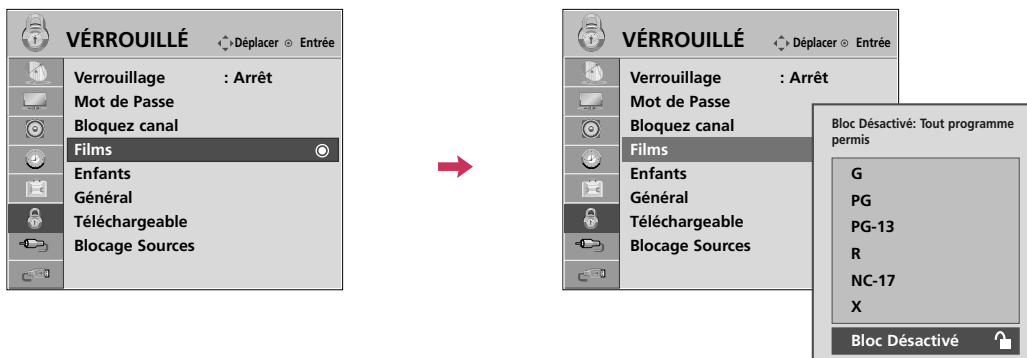

Empêche le visionnage des films en fonction de du classement qui leur a été affecté, afin que les enfants ne puissent pas accéder aux contenus à caractère choquant ou jugé comme tel. Vous pouvez ainsi fixer des limites en bloquant l'accès aux films dont l'indice de classement dépasse un certain seuil. Gardez à l'esprit que les limites de classement s'appliquent uniquement aux films retransmis à la TV, et non aux programmes TV comme par exemple les feuilletons.





1    Sélectionnez **VÉROUILLÉ**

2  Entrer le mot de passe.

3  Sélectionnez **Films**.

4   Sélectionnez **G, PG, PG-13, R, NC-17, X** ou **Bloc Désactivé**.

5  Retourner au menu précédent.

 Retourner à l'affichage télé.

- G (Audience Générale)
- PG (Conseil Parental Suggéré)
- PG-13 (Parents Fortement Avertis)
- R (Restreint)
- NC-17 (Restreint pour 17 ans et moins)
- X (Adulte Seulement)
- Bloc Désactivé (tout programme permis)
- ▶ Si vous classez un programme dans la catégorie PG-13 : Les films de catégorie G et PG pourront être visionnés, les films PG-13, R, NC-17 et X seront bloqués.

## Classement des émissions pour enfants - Pour les É.-U uniquement

Empêche les enfants de visionner certains programmes TV, en fonction du classement qui leur a été affecté. Ce classement ne s'applique pas aux autres émissions TV. À moins que vous ne bloquez expressément certaines émissions TV réservées à un public mature dans le sous menu TV Rating, vos enfants pourront visionner ces programmes.





1    Sélectionnez **VERROUILLÉ**

2  Entrer le mot de passe.

3  Sélectionnez **Enfants**.

4   Sélectionnez **Age** ou **Violence Fantaisie**.

5   Sélectionner les options de blocage.

6  Retourner au menu précédent.

 Retourner à l'affichage télé.

- Age (s'applique à TV-Y, TV-Y7)
- Violence Fantaisie (s'applique à TV-Y7)

# COMMANDE PARENTALE /CLASSEMENT

## Classement des émissions - Pour les É.-U uniquement

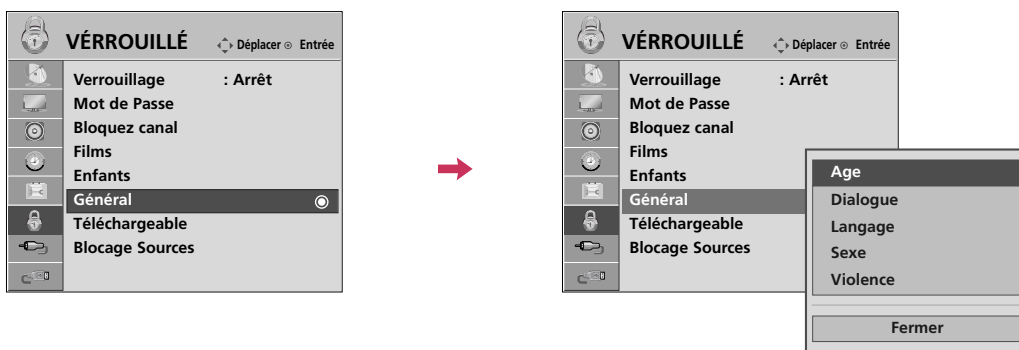

Basé sur les classements, filtre certaines émissions télévisées que vous et votre famille ne souhaitez pas regarder.





1    Sélectionnez **VÉROUILLÉ**

2  Entrer le mot de passe.

3  Sélectionnez **Général**.

4   Sélectionnez **Age, Dialogue, Langage, Sexe** ou **Violence**.

5   Sélectionner les options de blocage.

6  Retourner au menu précédent.

 Retourner à l'affichage télé.

- Age (s'applique à TV-G,TV-PG,TV-14,TV-MA)
- Dialogue (s'applique à TV-PG,TV-14)
- Langage (s'applique à TV-PG,TV-14,TV-MA)
- Sexe (s'applique à TV-PG,TV-14,TV-MA)
- Violence (s'applique à TV-PG,TV-14,TV-MA)

## Système de classement en anglais - Pour le Canada uniquement

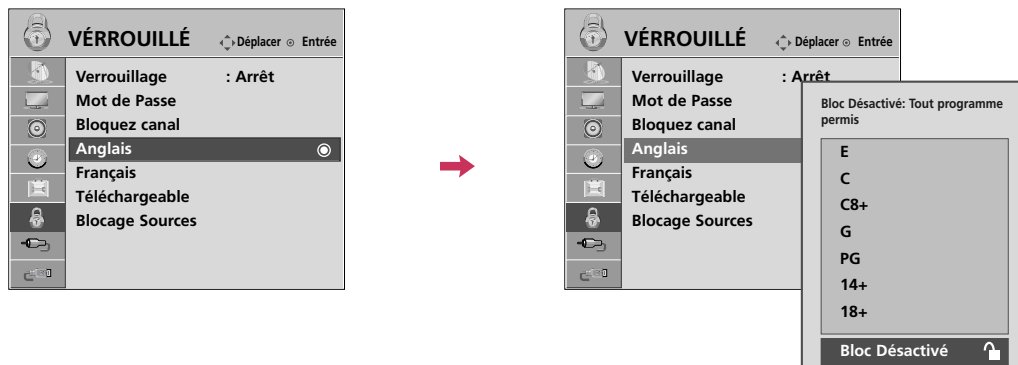

Sélection du système de classement en Anglais (Canada).





1    Sélectionnez **VÉROUILLÉ**

2  Entrer le mot de passe.

3  Sélectionnez **Anglais**.

4   Sélectionnez **E, C, C8+, G, PG, 14+, 18+** ou **Bloc Désactivé**.

5  Retourner au menu précédent.

 Retourner à l'affichage télé.

- E (Exemptés)
- C (Enfants)
- C8+ (Enfants de 8 ans et plus)
- G (Émissions générales, pour tout public)
- PG (Accord parental souhaitable)
- 14+ (Public de 14 ans et plus)
- 18+ (Émissions pour adulte)
- Bloc Désactivé (Filtrage désactivé)

# COMMANDE PARENTALE / CLASSEMENT

## Systeme de classement en français - Pour le Canada uniquement

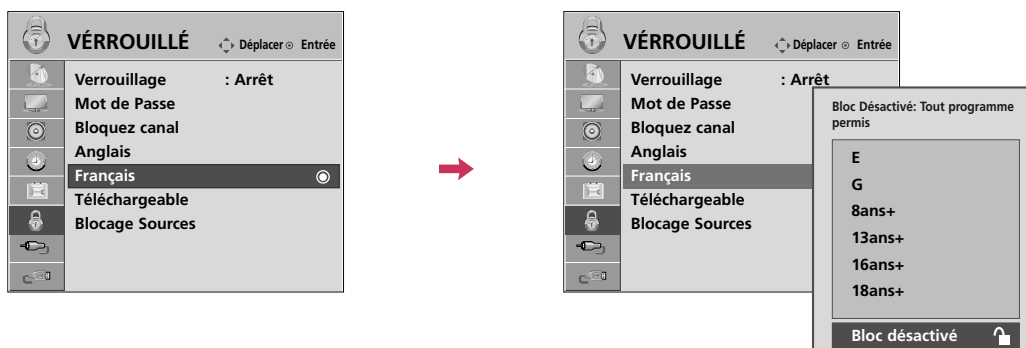

Sélection du système de classement en français (Canada).



1    Sélectionnez **VÉRROUILLÉ**

2  Entrer le mot de passe.

3  Sélectionnez **Français**.

4   Sélectionnez **E, G, 8ans+, 13ans+, 16ans+, 18ans+ ou Bloc Désactivé**.

5  Retourner au menu précédent.

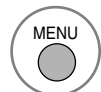
 Retourner à l'affichage télé.







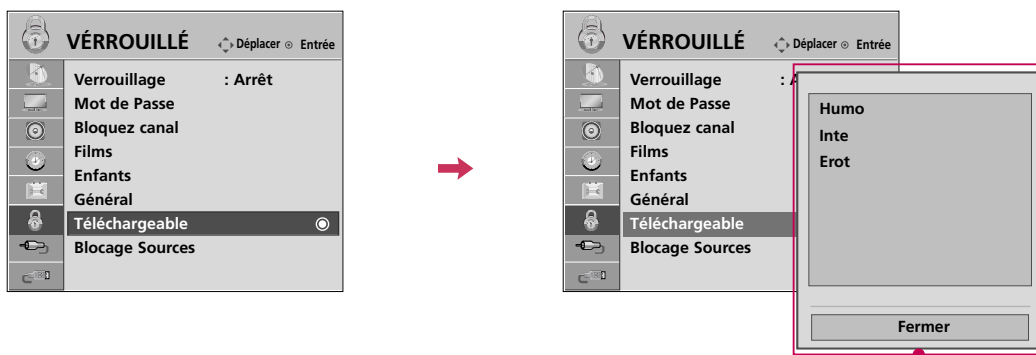



- E (Exemptés)
- G (Général)
- 8ans+ (Général-Ne convient pas aux enfants)
- 13ans+ (Ne convient pas aux moins de 13 ans)
- 16ans+ (Ne convient pas aux moins de 16 ans)
- 18ans+ (Pour adultes seulement)
- Bloc Désactivé (Tout programme permis)

# TÉLÉCHARGEABLE

Il est possible que cette fonction soit disponible à l'avenir, uniquement pour les signaux de canal numérique. Cette fonction est uniquement disponible lorsque la télévision a reçu des données de classification de Région5.



- En fonction du tableau de classification, l'affichage à l'écran de votre télévision peut différer légèrement de ce qui est illustré dans ce guide.

-    Sélectionnez **VÉROUILLÉ**
-  Entrer le mot de passe.
-  Sélectionnez **Téléchargeable**.
-   Sélectionnez l'option **Téléchargeable**.
-   Sélectionnez une des options et bloquez-la.
-  Retourner au menu précédent.
-  Retourner à l'affichage télé.

# COMMANDE PARENTALE / CLASSEMENT

## BLOPAGE DE L'ENTRÉE EXTERNE

Vous permet de bloquer un signal.

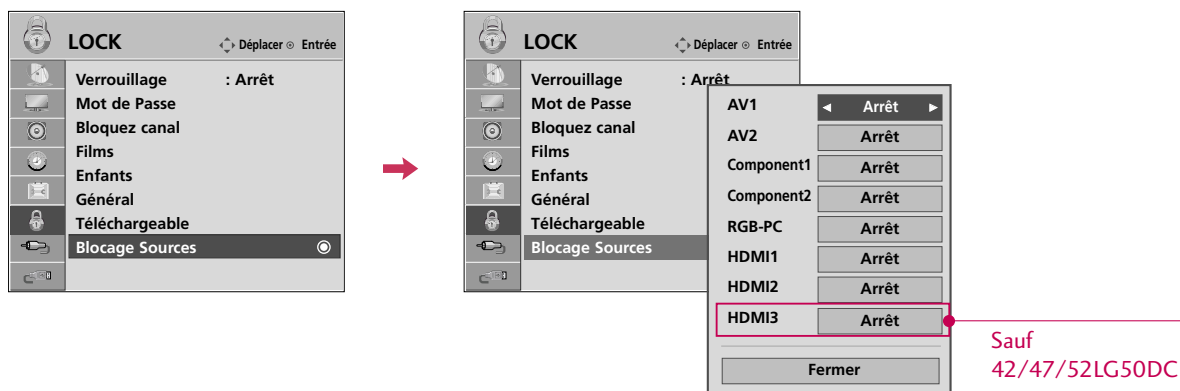

1    Sélectionnez **VÉRROUILLÉ**

2  Entrer le mot de passe.

3  Sélectionnez **Blocage Sources**.

4   Sélectionner une source.

5  Sélectionnez **Marche** ou **Arrêt**.



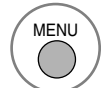



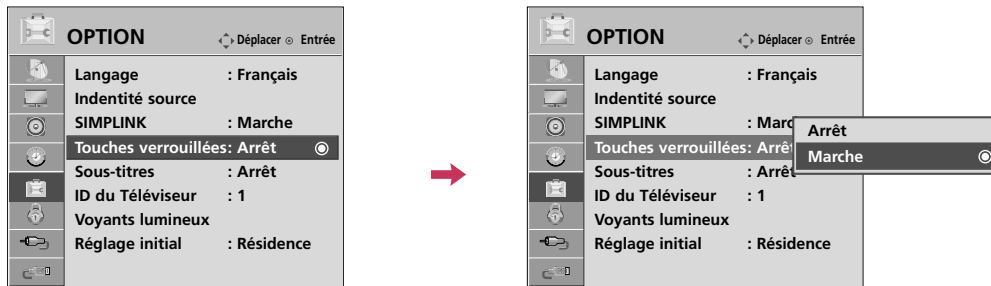

6  Retourner au menu précédent.

 Retourner à l'affichage télé.

# TOUCHES VERROUILLÉES

Il est possible de régler le téléviseur de manière à ce que seule la télécommande puisse être utilisée. Cette fonction peut être utilisée afin de prévenir l'usage non autorisé en verrouillant les commandes du panneau frontal. Ce téléviseur est configuré de manière à mémoriser l'option ayant été utilisée en dernier, et ce, même lorsque vous l'éteignez.



-   Sélectionnez **OPTION**.
-   Sélectionnez **Touches verrouillées**.
-   Sélectionnez **Marche** ou **Arrêt**.
-  Retourner au menu précédent.
-  Retourner à l'affichage télé.

- Lorsque le verrouillage est activé, si le téléviseur est éteint, peser sur le bouton  $\odot$  / I, **INPUT**, **CH** ( $\wedge \vee$ ) de l'appareil ou les boutons **POWER**, **INPUT**, **CH**  $\wedge \vee$  ou **Numériques** de la télécommande.
- Verrouillage en circuit, l'affichage '  **Verrouillées** ' figure à l'écran si toute touche sur le panneau avant est pressée.

## LISTE DE VÉRIFICATION DE DÉPANNAGE

L'opération ne fonctionne pas normalement.	
La télécommande ne fonctionne pas	<ul style="list-style-type: none"> <li>■ Assurez-vous qu'aucun objet n'interfère entre le poste de télévision et la télécommande. Assurez-vous que vous pointez la télécommande correctement vers le poste de télévision.</li> <li>■ Assurez-vous d'avoir installé les batteries en respectant la polarité (+ vers +, - vers -).</li> <li>■ Assurez-vous d'avoir sélectionné le bon mode de fonctionnement à distance : TV, VCR etc.</li> <li>■ Remplacez les piles.</li> </ul>
L'unité s'est éteinte subitement	<ul style="list-style-type: none"> <li>■ Est-ce qu'une mise en veille a été programmée?</li> <li>■ Vérifiez les paramètres de gestion de l'alimentation. Coupure de courant.</li> </ul>

La vidéo ne fonctionne pas.	
Pas d'image ni de son	<ul style="list-style-type: none"> <li>■ Vérifiez que le poste est allumé.</li> <li>■ Essayez une autre chaîne. Le problème peut venir de la réception d'une chaîne particulière.</li> <li>■ Le câble d'alimentation est-il correctement inséré dans la prise murale?</li> <li>■ Vérifiez la direction et la location de votre antenne.</li> <li>■ Contrôlez la prise de courant, branchez la prise de courant d'un autre appareil dans la prise dans laquelle la prise du poste de TV était branchée.</li> </ul>
L'image apparaît lentement après la mise sous tension	<ul style="list-style-type: none"> <li>■ C'est normal, l'image est absente durant le processus de démarrage du produit. Veuillez contacter votre SAV, si l'image n'apparaît toujours pas après cinq minutes.</li> </ul>
Pas de couleur ou couleur/image terne	<ul style="list-style-type: none"> <li>■ Réglez les couleurs dans les options de menu.</li> <li>■ Respectez une distance suffisante entre le magnétoscope et le téléviseur.</li> <li>■ Essayez une autre chaîne. Le problème peut venir de la réception d'une chaîne particulière.</li> <li>■ Les connexions vidéo sont-elles correctes?</li> <li>■ Activez n'importe quelle fonction pour restaurer la luminosité de l'image.</li> </ul>
Lignes horizontales/verticales ou image tremblotante	<ul style="list-style-type: none"> <li>■ Recherchez les causes d'interférence comme un appareil ou un outil électrique.</li> </ul>
Mauvaise réception de certaines chaînes	<ul style="list-style-type: none"> <li>■ La station ou le câble du poste rencontrent des problèmes, passez sur une autre chaîne.</li> <li>■ Le signal de la station est faible, orientez l'antenne pour recevoir un signal plus fort.</li> <li>■ Recherchez les possibles sources d'interférence.</li> </ul>
Lignes ou stries sur l'image	<ul style="list-style-type: none"> <li>■ Contrôlez l'antenne (changez l'orientation de l'antenne).</li> </ul>
Aucune image en connectant la prise HDMI	<ul style="list-style-type: none"> <li>■ Vérifiez la compatibilité du câble HDMI avec la version 1.3. Les câbles HDMI ne prennent pas en charge l'HDMI version 1.3, ils causent des scintillements ou aucun affichage. Dans ce cas, utilisez des câbles plus récents qui prennent en charge HDMI version 1.3.</li> </ul>

### L'audio ne fonctionne pas.

Image correcte mais pas de son	<ul style="list-style-type: none"><li>■ Appuyez sur les touches VOL ou VOLUME.</li><li>■ Son en sourdine? Appuyez sur la touche MUTE.</li><li>■ Essayez avec une autre chaîne. Le problème vient peut être de la réception d'une chaîne particulière.</li><li>■ Les connexions audio sont-elles correctes?</li></ul>
Un haut-parleur ne produit aucun son	<ul style="list-style-type: none"><li>■ Ajustez la balance Droite/gauche dans les options de menu.</li></ul>
Le poste émet un son inhabituel	<ul style="list-style-type: none"><li>■ Un changement du degré d'humidité ou de la température du milieu ambiant peut provoquer ce genre de désagrément lorsque le produit est allumé ou éteint. Il ne s'agit pas d'un dysfonctionnement du produit.</li></ul>
Aucun son en connectant la prise HDMI/USB	<ul style="list-style-type: none"><li>■ Vérifiez la compatibilité du câble HDMI avec la version 1.3</li><li>■ Vérifiez la compatibilité du câble USB avec la version 2.0</li><li>■ Utilisez un fichier MP3 normal.</li></ul>

### Il y a un problème en mode PC. (s'applique au Mode PC uniquement)

Le signal est en dehors de la plage (format invalide)	<ul style="list-style-type: none"><li>■ Réglez la résolution, la fréquence horizontale, ou la fréquence verticale.</li><li>■ Vérifiez la source d'entrée.</li></ul>
Des lignes verticales ou des rayures en fond d'écran & du bruit horizontal & une position incorrecte	<ul style="list-style-type: none"><li>■ Lancez la configuration automatique ou réglez l'horloge, la phase, ou la position H/V. (Option)</li></ul>
La couleur de l'écran est instable ou couleur unique	<ul style="list-style-type: none"><li>■ Vérifier le câble.</li><li>■ Réinstallez la carte vidéo du PC.</li></ul>

## ENTRETIEN

Il est possible de prévenir les défaillances avant qu'elles surviennent. Un nettoyage régulier et assidu peut prolonger la durée de vie de votre téléviseur.

Attention: Veillez à mettre l'appareil hors tension et à débrancher le cordon d'alimentation avant de procéder au nettoyage.

### Nettoyage de l'écran

- 1 Voici un truc pour empêcher la poussière de se déposer sur l'écran pendant un certain temps. Mouillez un chiffon doux avec de l'eau tiède. Ajoutez un peu de produit assouplissant ou de détergent liquide pour vaisselle sur le chiffon. Tordez le chiffon jusqu'à ce qu'il soit presque sec et utilisez-le pour essuyer l'écran.
- 2 Ne laissez pas l'eau s'accumuler sur l'écran. Laissez sécher avant de mettre le téléviseur sous tension.

### Nettoyage du boîtier

- Pour enlever la poussière ou les saletés, essuyez le boîtier avec un chiffon doux non pelucheux.
- Ne mouillez pas le chiffon.

### Absence prolongée

#### ATTENTION

- ▶ Si vous prévoyez ne pas utiliser votre téléviseur pour une longue période (comme des vacances), il est conseillé de débrancher le cordon d'alimentation afin de ne pas risquer que la foudre ou les surtensions n'endommagent l'appareil.

## SPÉCIFICATIONS DE L'APPAREIL

MODÈLES		37LG50 (37LG50-UG)	42LG50 (42LG50-UG) 42LG50DC (42LG50DC-UG) 42LG55 (42LG55-UE)
Dimensions (Largeur x Hauteur x Profondeur)	Support y compris	36.8 x 26.9 x 11.5 pouces 936.4 x 685.4 x 293.4 mm	40.7 x 28.9 x 11.5 pouces 1034.0 x 735.0 x 294.0 mm
	Support non compris	36.8 x 24.1 x 3.4 pouces 936.4 x 612.8 x 88.0 mm	40.7 x 26.1 x 3.5 pouces 1034.0 x 663.0 x 91.0 mm
Poids	Support y compris	40.3 livres / 18.3 kg	54.0 livres / 24.5 kg
	Support non compris	34.3 livres / 15.6 kg	48.5 livres / 22.0 kg
MODELS		47LG50 (47LG50-UG) 47LG50DC (47LG50DC-UG) 47LG55 (47LG55-UE)	52LG50 (52LG50-UG) 52LG50DC (52LG50DC-UG)
Dimensions (Largeur x Hauteur x Profondeur)	Support y compris	45.5 x 32.0 x 13.5 pouces 1156.2 x 813.1 x 342.9 mm	50.8 x 35.1 x 13.5 pouces 1291.7 x 892.2 x 342.9 mm
	Support non compris	45.5 x 29.1 x 4.0 pouces 1156.2 x 739.2 x 103.0 mm	50.8 x 32.1 x 4.5 pouces 1291.7 x 817.0 x 115.3 mm
Poids	Support y compris	64.3 livres / 29.2 kg	87.0 livres / 39.5 kg
	Support non compris	54.2 livres / 24.6 kg	76.9 livres / 34.9 kg
Alimentation requise Système de télévision Programmation Impédance de l'antenne externe		AC100-240V ~ 50/60Hz NTSC-M, ATSC, 64 & 256 QAM VHF 2 à 13, UHF 14 à 69, CATV 1 à 135, DTV 2 à 69, CADTV 1 à 135 75 ohm	
Environnemental	Température de fonctionnement Humidité de fonctionnement	32 ~ 104°F (0 ~ 40°C) Inférieur à 80%	
	Température de stockage Humidité de stockage	-4 ~ 140°F (-20 ~ 60°C) Inférieur à 85%	

- Les spécifications qui figurent ci-dessus peuvent être modifiées sans préavis.

## RÉGLAGE DE LA TÉLÉCOMMANDE

La télécommande universelle fournie peut être programmée de façon à commander la plupart des appareils contrôlables à distance.

Notez toutefois qu'il se peut que la télécommande ne puisse pas commander tous les modèles appartenant à d'autres marques.

### Programmation d'un code à distance

- 1** Essai de votre télécommande.  
Pour vérifier si votre télécommande peut commander d'autres appareils sans nécessiter de programmation, allumez un appareil (par exemple un appareil **STB**), dirigez la télécommande vers l'appareil et appuyez sur la touche **MODE** correspondante (par exemple **STB**). Appuyez sur les touches **POWER** et **CH**  $\wedge$   $\vee$  pour vérifier si l'appareil répond. Si l'appareil ne répond pas, la télécommande doit être programmée pour commander l'appareil.
- 2** Allumez l'appareil que vous désirez programmer et appuyez sur la touche correspondante (par exemple **STB**) de la télécommande. La touche de la télécommande qui correspond à l'appareil s'allume.
- 3** Appuyez simultanément sur les touches **MENU** et **MUTE** pour pouvoir entrer le code dans la télécommande.
- 4** Entrez le numéro de code à l'aide du clavier numérique de la télécommande. Le code de programmation correspondant à l'appareil se trouve dans les pages suivantes. S'il s'agit du bon code, l'appareil s'éteindra.
- 5** Appuyez sur la touche **MENU** pour enregistrer le code.
- 6** Essayez les fonctions de la télécommande afin de vérifier si l'appareil répond de façon appropriée. Dans le cas contraire, reprenez à partir de l'étape 2.

## Code de programmation

### Magnétoscopes

Marque	Codes	Marque	Codes	Marque	Codes
AIWA	034	MAGNAVOX	031 033 034 041	SAMSUNG	032 040 102 104
AKAI	016 043 046 124 125 146		067 068		105 107 109 112
AMPRO	072	MARANTZ	012 031 033 067 069		113 115 120 122 125
ANAM	031 033 103	MARTA	101	SANSUI	022 043 048 135
AUDIO DYNAMICS	012 023 039 043	MATSUI	027 030	SANYO	003 007 010 014
BROKSONIC	035 037 129	MEI	031 033		102 134
CANON	028 031 033	MEMOREX	003 010 014 031 033 034 053 072 101 102 134 139	SCOTT	017 037 112 129 131
CAPEHART	108			SEARS	003 008 009 010 013 014 017 020 031 042 073 081 101
CRAIG	003 040 135	MGA	045 046 059	SHARP	031 054 149
CURTIS MATHES	031 033 041	MINOLTA	013 020	SHINTOM	024
DAEWOO	005 007 010 064 065 108 110 111 112 116 117 119	MITSUBISHI	013 020 045 046 049 051 059 061 151	SONY	003 009 031 052 056 057 058 076 077 078 149
DAYTRON	108	MTC	034 040	SOUNDESIGN	034
DBX	012 023 039 043	MULTITECH	024 034	STS	013
DYNATECH	034 053	NEC	012 023 039 043 048	SYLVANIA	031 033 034 059 067
ELECTROHOME	059	NORDMENDE	043	SYMPHONIC	034
EMERSON	006 017 025 027 029 031 034 035 036 037 046 101 129 131 138 153	OPTONICA	053 054	TANDY	010 034
FISHER	003 008 009 010	PANASONIC	066 070 074 083 133 140 145	TATUNG	039 043
FUNAI	034			TEAC	034 039 043
GE	031 033 063 072 107 109 144 147	PENTAX	013 020 031 033 063	TECHNICS	031 033 070
GO VIDEO	132 136	PHILCO	031 034 067	TEKNIKA	019 031 033 034 101
HARMAN KARDON	012 045	PHILIPS	031 033 034 054 067 071 101	THOMAS	034
HITACHI	004 018 026 034 043 063 137 150	PILOT	101	TMK	006
INSTANTREPLAY	031 033	PIONEER	013 021 048	TOSHIBA	008 013 042 047 059 082 112 131
JCL	031 033	PORTLAND	108		
JCPENNY	012 013 015 033 040 066 101	PULSAR	072	TOTEVISION	040 101
JENSEN	043	QUARTZ	011 014	UNITECH	040
JVC	012 031 033 043 048 050 055 060 130 150 152	QUASAR	033 066 075 145	VECTOR RESEARCH	012
KENWOOD	014 034 039 043 047 048	RCA	013 020 033 034 040 041 062 063 107 109 140 144 145 147	VICTOR	048
LG (GOLDSTAR)	001 012 013 020 101 106 114 123	REALISTIC	003 008 010 014 031 033 034 040 053 054 101	VIDEO CONCEPTS	012 034 046
LLOYD	034			VIDEOSONIC	040
LXI	003 009 013 014 017 034 101 106	RICO	058	WARDS	003 013 017 024 031 033 034 040 053 054 131
MAGIN	040	RUNCO	148	YAMAHA	012 034 039 043
		SALORA	014	ZENITH	034 048 056 058 072 080 101

## HDSTB

Marque	Codes	Marque	Codes	Marque	Codes
ALPHASTAR DSR	123	HOUSTON TRACKER	033 037 039 051	PROSAT	072
AMPLICA	050		057 104	RCA	066 106
BIRDVIEW	051 126 129	HUGHES	068	REALISTIC	043 074
CHANNEL MASTER	013 014 015 018 036 055	JANIEL	060 147	SAMSUNG	123
CHAPARRAL	008 009 012 077	JERROLD	061	SATELLITE SERVICE CO	028 035 047 057 085
CITOH	054	KATHREIN	108	SCIENTIFIC ATLANTA	032 138
CURTIS MATHES	050 145	LEGEND	057	SONY	103
DRAKE	005 006 007 010 011 052 112 116 141	LG	001	STARCAST	041
DX ANTENNA	024 046 056 076	LUTRON	132	SUPER GUIDE	020 124 125
ECHOSTAR	038 040 057 058 093 094 095 096 097 098 099 100 122	LUXOR	062 144	TEECOM	023 026 075 087 088 090 107 130 137
ELECTRO HOME	089	MACOM	010 059 063 064 065	TOSHIBA	002 127
EUROPLUS	114	MEMOREX	057	UNIDEN	016 025 042 043 044 045 048 049 078 079 080 086 101 135 136
FUJITSU	017 021 022 027 133 134	NEXTWAVE	028 124 125	VIEWSTAR	115
GENERAL INSTRUMENT	003 004 016 029 031 059 101	NORSAT	069 070	WINEGARD	128 146
HITACHI	139 140	PACE SKY SATELLITE	143	ZENITH	081 082 083 084 091 120
		PANASONIC	060 142		
		PANSAT	121		
		PERSONAL CABLE	117		
		PHILIPS	071		
		PICO	105		
		PRESIDENT	019 102		
		PRIMESTAR	030 110 111		

## DVD

Marque	Codes	Marque	Codes	Marque	Codes
APEX DIGITAL	022	mitsubishi	002	RCA	005 006
DENON	020 014	NAD	023	SAMSUNG	011 015
GE	005 006	ONKYO	008 017	SONY	007
HARMAN KARDON	027	PANASONIC	003 009	THOMPSON	005 006
JVC	012	PHILIPS	013	TOSHIBA	019 008
LG	001 010 016 025	PIONEER	004 026	YAMAHA	009 018
MAGNAVOX	013	PROCEED	021	ZENITH	010 016 025
MARANTZ	024	PROSCAN	005 006		

# CODES IR

## 1. Comment brancher

- Brancher la télécommande à fil sur la prise télécommande du TV.

## 2. Code IR de la télécommande

### ■ Sortie onde

Impulsion simple, modulée avec signal 37.917KHz à 455KHz

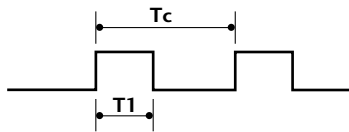

Fréquence porteuse  
 $FCAR = 1/Tc = fOSC/12$   
 Rapport =  $T1/Tc = 1/3$

### ■ Configuration d'image

1 re image

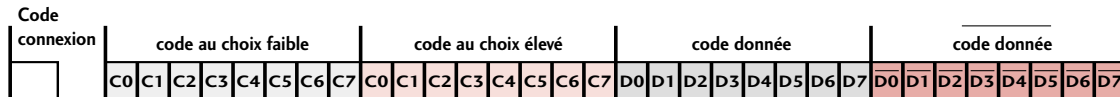

Répéter image

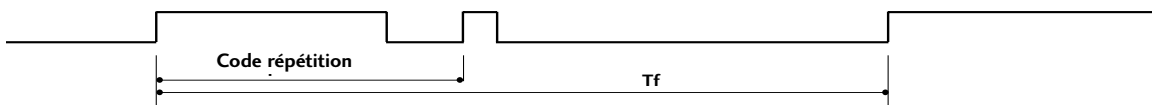

### ■ Code connexion

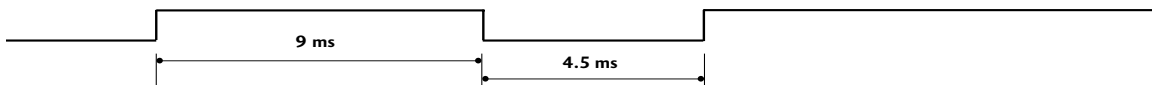

### ■ Code répétition

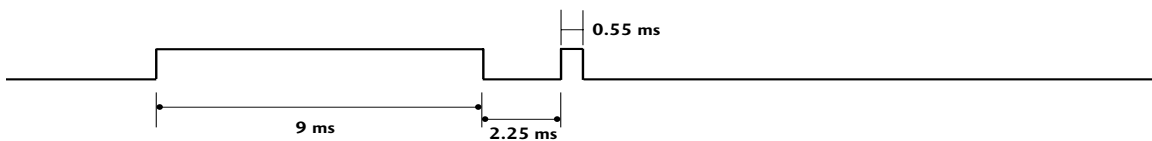

### ■ Intervalle image : Tf

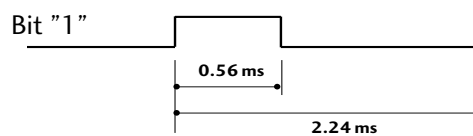
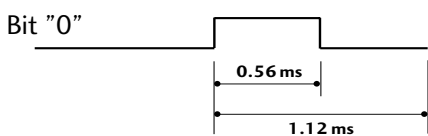

### ■ Intervalle image: Tf

L'onde est transmise tant que la touche est pressée.

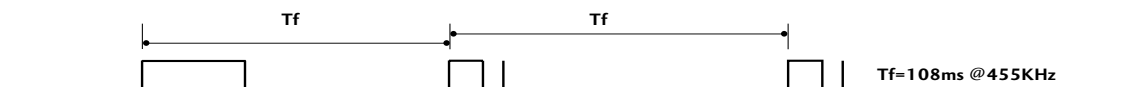

# ANNEXE

Code (Hexa)	Fonction	Remarque	Code (Hexa)	Fonction	Remarque
08	POWER	Touche télécommande (alimentation marche-arrêt)	D6	TV	Code IR discret (sélection entrée TV)
45	Q.MENU	Touche télécommande	C4	POWER ON	Code IR discret (marche seulement)
43	MENU	Touche télécommande	C5	POWER OFF	Code IR discret (arrêt seulement)
0B	INPUT	Touche télécommande	5A	Vidéo1	Code IR discret (sélection entrée Vidéo1)
10-19	Numériques 0-9	Touche télécommande	D0	Vidéo2	Code IR discret (sélection entrée Vidéo2)
4C	- (Tiret)	Touche télécommande	BF	COMPOSANTE1	Code IR discret (sélection entrée Composante1)
1A	FLASHBK	Touche télécommande	D4	COMPOSANTE2	Code IR discret (sélection entrée Composante2)
09	MUTE	Touche télécommande	D5	RGB-PC	Code IR discret (sélection entrée RGB-PC)
02	VOL +	Touche télécommande	CE	HDMI1	Code IR discret (sélection entrée HDMI1)
03	VOL -	Touche télécommande	CC	HDMI2	Code IR discret (sélection entrée HDMI2)
00	CH ^	Touche télécommande	E9	HDMI3	Code IR discret (sélection entrée HDMI3)
01	CH v	Touche télécommande	76	Ratio 4:3	Code IR discret (seulement mode 4:3)
1E	FAV	Touche télécommande	77	Ratio 16:9	Code IR discret (seulement mode 16:9)
40	^	Touche télécommande	AF	Ratio Zoom	Code IR discret (seulement mode Zoom1)
41	v	Touche télécommande			
07	<	Touche télécommande			
06	>	Touche télécommande			
44	ENTER	Touche télécommande			
5B	RETURN	Touche télécommande			
7E	SIMPLINK	Touche télécommande			
30	AV MODE	Touche télécommande			
B0	PLAY	Touche télécommande			
BA	PAUSE	Touche télécommande			
B1	STOP	Touche télécommande			
BD	REC	Touche télécommande			
8F	REW	Touche télécommande			
8E	FF	Touche télécommande			

Sauf 42/47/52LG50DC

## COMMANDE EXTERNE PAR LE BIAIS DU RS-232C

Le port RS-232C vous permet de brancher la prise d'entrée RS-232C à un appareil de commande externe (comme un ordinateur ou un système de commande audiovisuel) pour commander les fonctions du téléviseur par un dispositif externe.

- Remarque: Le port RS-232C de cette unité est conçu pour être utilisé par du matériel et des logiciels RS-232C offerts par des tiers.

Les instructions ci-dessous sont fournies pour vous aider à programmer le logiciel ou pour en vérifier la fonctionnalité à l'aide du logiciel Telenet.

### Réglage RS-232C

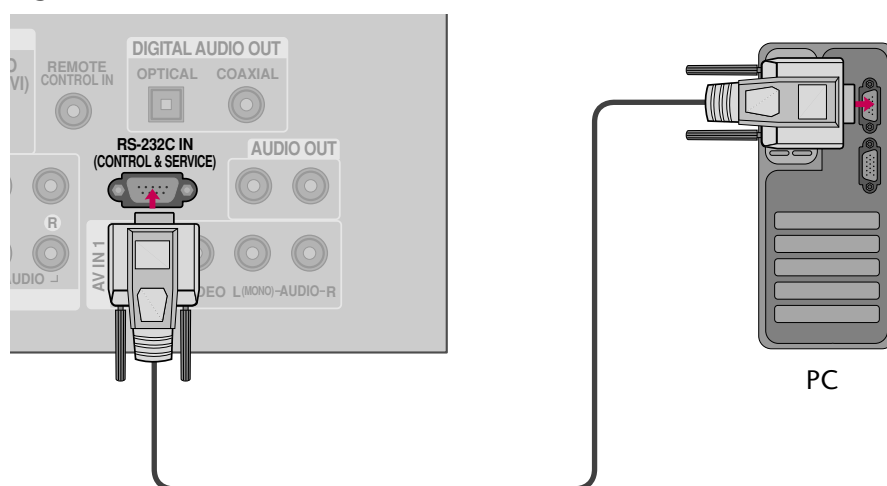

### Type de connecteur ; D-sub, mâle à 9 broches Paramètres de communication

No.	Nom de la broche
1	Aucune connexion
2	RXD (donnée reçue)
3	TXD (donnée envoyée)
4	DTR (côté DTE prêt)
5	GND
6	DSR (côté DCE prêt)
7	RTS (prêt à envoyer)
8	CTS (prêt à envoyer)
9	Aucune connexion

- Taux baud : 9600 bps (UART)
- Longueur de donnée : 8 bits
- Parité : aucune
- Bit d'arrêt : 1 bit
- Code de communication : ASCII
- Utiliser un câble croisé (renversé).

#### ! REMARQUE

- ▶ Ce produit comporte une commande de retour d'écho dans le protocole de commande RS-232C.

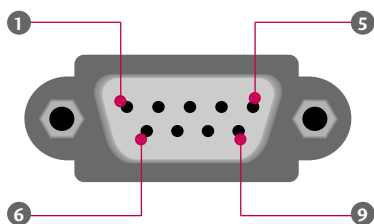

## Configurations RS-232C

N'importe quel câble indiqué ci-dessous peut être utilisé.

Configurations à 7 fils (Câble série NULL modem femelle-femelle)			
	PC	TV	
RXD	2	3	TXD
TXD	3	2	RXD
GND	5	5	GND
DTR	4	6	DSR
DSR	6	4	DTR
RTS	7	8	CTS
CTS	8	7	RTS
	D-Sub 9	D-Sub 9	







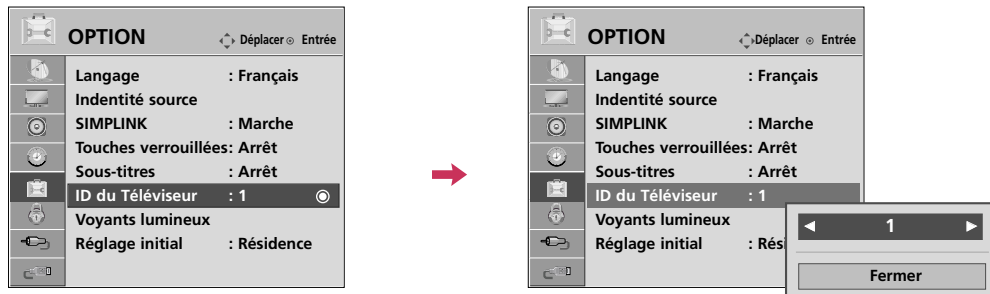

Configurations à 3 fils (pas de standard)			
	PC	TV	
RXD	2	3	TXD
TXD	3	2	RXD
GND	5	5	GND
DTR	4	6	DTR
DSR	6	4	DSR
RTS	7	7	RTS
CTS	8	8	CTS
	D-Sub 9	D-Sub 9	

## Réglage identification

Utiliser cette fonction pour spécifier un numéro d'identification du téléviseur.

Voir Planification donnée réelle. ► p.111



- 1   Sélectionnez **OPTION**.
- 2   Sélectionnez **ID du Téléviseur**.
- 3   Choisir le numéro désiré.  
La gamme de réglage est de 1 à 99.
- 4  Retourner au menu précédent.
-  Retourner à l'affichage télé.

## Liste de référence de commande

	COMMANDE1	COMMANDE2	Donnée (hexadécimale)		COMMANDE1	COMMANDE2	Donnée (hexadécimale)
01. Alimentation	k	a	00 ~ 01	14. Aiguës	k	r	00 ~ 64
02. Sélection entrée	x	b	(▶ p.110)	15. Basses	k	s	00 ~ 64
03. Allongement	k	c	(▶ p.110)	16. Équilibre	k	t	00 ~ 64
04. Sourdine écran	k	d	00 ~ 01	17. Température de Couleur	k	u	00 ~ 02
05. Volume sourdine	k	e	00 ~ 01	18. Configuration auto	j	u	(▶ p.112)
06. Volume	k	f	00 ~ 64	20. Ajout/suppression canal	m	b	00 ~ 01
07. Contraste	k	g	00 ~ 64	21. Clé	m	c	(▶ p.113)
08. Brillance	k	h	00 ~ 64	22. Rétroéclairage	m	g	00 ~ 64
09. Couleur	k	i	00 ~ 64				
10. Teinte	k	j	00 ~ 64				
11. Netteté	k	k	00 ~ 64				
12. Sélection affichage à l'écran	k	l	00 ~ 01				
13. Verrouillage télécommande	k	m	0 ~ 1				

	COMMANDE1	COMMANDE2	Donnée0 (Hexadécimale)	Donnée1 (Hexadécimale)	Donnée2 (Hexadécimale)	Donnée3 (Hexadécimale)	Donnée4 (Hexadécimale)	Donnée5 (Hexadécimale)
19. Syntonisation Canal	m	a	Programme Physique Haut	Principal Programme Bas	Principal Bas	Secondaire Haut	Secondaire Bas	Attribut

## Protocole de transmission / réception

### Transmission

[Commande1][Commande2][ ][ID du Téléviseur][ ][Donné][Cr]

[Commande 1] : Première commande pour contrôler l'appareil. (j, k, m ou x)

[Commande 2] : Seconde commande pour contrôler l'appareil.

[ID du Téléviseur] : pour régler l'identification pour choisir le numéro désiré pour l'ordinateur au menu réglage. Gamme de 1 à 00. En sélectionnant 0, chaque appareil branché sur le téléviseur est contrôlé. Régler comme indiqué (1 à 99) au menu et une décimale hexagonale (0x0 à 0x63) au protocole de transmission/réception.

[Donnée] : Pour transmettre donnée de commande.

Transmet 'FF' pour lire la position de la commande

\* Dans ce modèle, TV n'enverra pas la statut en mode attente.

[Cr] : Retour de chariot

Code ASCII '0x0D'

[ ] : Code ASCII 'espace (0x20)'

### Reconnaissance

[Commande2][ ][ID du Téléviseur][ ][OK][Donné][x]

Le moniteur transmet ACK (reconnaissance) en fonction de ce format au moment de recevoir des données normales. À ce moment, si la donnée est en mode lecture, elle indique la donnée de position actuelle. Si en mode écriture, elle retourne la donnée de l'ordinateur.

\* Dans ce modèle, TV n'enverra pas la statut en mode attente.

\* Format de données

[Commande 2] : Utilisation comme commande.

[ID du Téléviseur] : Utilisation le petite caractère, si ID du Téléviseur est 10, il enverra '0', 'a'.

[Donnée] : Utilisation le petite caractère, si donnée est 0 x ab, il enverra 'a', 'b'.

[OK] : Utilisation le grand caractère.

### Reconnaissance erreur

[Commande2][ ][ID du Téléviseur][ ][NG][Donné][x]

Le moniteur transmet ACK en fonction de ce format au moment de recevoir une donnée anormale depuis les fonctions non viables ou erreurs de communication.

Donnée1: code illégal

Donnée2: fonction non supportée

Donnée3: attendre plus

\* Dans ce modèle, TV n'enverra pas la statut en mode attente.

\* Format de données

[Commande 2] : Utilisation comme commande.

[ID du Téléviseur] : Utilisation le petite caractère, si ID du Téléviseur est 10, il enverra '0', 'a'.

[Donnée] : Utilisation le petite caractère, si donnée est 0 x ab, il enverra 'a', 'b'.

[NG] : Utilisation le grand caractère.

## 01. Alimentation (Commande: k a)

Contrôle marche arrêt TV

*Transmission* [k][a][ ] [ID du Téléviseur][ ] [Donnée][Cr]

Donnée 0 : Arrêt                      Donnée 1 : Marche

*Reconnaissance* [a][ ] [ID du Téléviseur][ ] [OK/NG][Donnée][x]

\* De même, si d'autres fonctions transmettent une donnée FF en fonction de ce format, le retour de donnée reconnue présente la position de chaque fonction.

\* Dans ce modèle, la TV enverra le reconnaissance après puissance sur traiter l'accomplissement.

\* Il pourrait y a un moment retardent entre la commande et la reconnaissance.

## 02. Sélection entrée (Commande: x b)

Pour sélectionner source entrée du TV.

*Transmission* [x][b][ ] [ID du Téléviseur][ ] [Donnée][Cr]

Donnée 00: DTV (Antenne)      Donnée 01: DTV (Cable)

Donnée 10: Analogue (Antenne)      Donnée 11: Analogue (câble)

Donnée 20: Vidéo1                      Donnée 21: Vidéo2

Donnée 40: Composante 1              Donnée 41: Composante 2

Donnée 60: RGB-PC                      Donnée 90: HDMI1

Donnée 91: HDMI2

Donnée 92: HDMI3 (Sauf 42/47/52LG50DC)

*Reconnaissance* [b][ ] [ID du Téléviseur][ ] [OK/NG][Donnée][x]

## 03. Allongement (Commande: k c)

Règle le format écran.

*Transmission* [k][c][ ] [ID du Téléviseur][ ] [Donnée][Cr]

Donnée 1: 4:3                              5: Zoom 2

2: 16:9                                      6: Par programme

4: Zoom 1                                  9: Selon source

⋮

Réservé

*Reconnaissance* [c][ ] [ID du Téléviseur][ ] [OK/NG][Donnée][x]

## 04. Sourdine écran (Commande: k d)

Pour sélectionner sourdine marche-arrêt.

*Transmission* [k][d][ ] [ID du Téléviseur][ ] [Donnée][Cr]

Donnée 0 : Arrêt (image marche)

Donnée 1 : Marche (image arrêt)

*Reconnaissance* [d][ ] [ID du Téléviseur][ ] [OK/NG][Donnée][x]

## 05. Volume sourdine (Commande: k e)

Contrôle volume sourdine marche-arrêt.

Utiliser aussi la touche MUTE sur la télécommande.

*Transmission* [k][e][ ] [ID du Téléviseur][ ] [Donnée][Cr]

Donnée 0 : Volume sourdine marche (Volume arrêt)

Donnée 1 : Volume sourdine arrêt (Volume marche)

*Reconnaissance* [e][ ] [ID du Téléviseur][ ] [OK/NG][Donnée][x]

## 06. Volume (Commande: k f)

Règle le contrôle.

Utiliser aussi les touches volumes sur la télécommande.

*Transmission* [k][f][ ] [ID du Téléviseur][ ] [Donnée][Cr]

Donnée Min: 0 ~ Max: 64 (\*Transmis par hexadécimal code)

\*Voir planification de donnée réelle: ► p.111.

*Reconnaissance* [f][ ] [ID du Téléviseur][ ] [OK/NG][Donnée][x]

## 07. Contraste (Commande: k g)

Règle le contraste.

Aussi par le menu image.

*Transmission* [k][g][ ] [ID du Téléviseur][ ] [Donnée][Cr]

Donnée Min: 0 ~ Max: 64 (\*Transmis par hexadécimal code)

\*Voir planification de donnée réelle: ► p.111.

*Reconnaissance* [g][ ] [ID du Téléviseur][ ] [OK/NG][Donnée][x]

## 08. Brillance (Commande: k h)

Règle la brillance.

Aussi par le menu image.

*Transmission* [k][h][ ] [ID du Téléviseur][ ] [Donnée][Cr]

Donnée Min: 0 ~ Max: 64 (\*Transmis par hexadécimal code)

\*Voir planification de donnée réelle: ► p.111.

*Reconnaissance* [h][ ] [ID du Téléviseur][ ] [OK/NG][Donnée][x]

## 09. Couleur (Commande: k i)

Règle la couleur.

Aussi par le menu image.

*Transmission* [k][i][ ][ID du Téléviseur][ ][Donnée][Cr]

Donnée Min: 0 ~ Max: 64 (\*Transmis par hexadécimal code)

Voir planification de données réelles 1 ci-dessous.

*Reconnaissance* [i][ ][ID du Téléviseur][ ][OK/NG][Donnée][x]

## 10. Teinte (Commande: k j)

Règle la teinte.

Aussi par le menu image

*Transmission* [k][j][ ][ID du Téléviseur][ ][Donnée][Cr]

Donnée Rouge: 0 ~ Vert: 64(\*Transmis par hexadécimal code)

Voir planification de données réelles ci-dessous.

*Acknowledgement* [ j ][ ][Set ID][ ][OK/NG][Data][x]

## 11. Netteté (Command: k k)

Règle la netteté.

Aussi par le menu image.

*Transmission* [k][k][ ][ID du Téléviseur][ ][Donnée][Cr]

Donnée Min: 0 ~ Max: 64(\*Transmis par hexadécimal code)

Voir planification de données réelles ci-dessous.

*Reconnaissance* [k][ ][ID du Téléviseur][ ][OK/NG][Donnée][x]

## 12. Sélection affichage à l'écran (Commande: k l)

Sélectionne marche-arrêt.

*Transmission* [k][l][ ][ID du Téléviseur][ ][Donnée][Cr]

Donnée 0: OSD Arrêt      Donnée 1: OSD Marche

*Reconnaissance* [l][ ][ID du Téléviseur][ ][OK/NG][Donnée][x]

## 13. Verrouillage télécommande (Commande: k m)

Verrouille la télécommande et le panneau avant.

*Transmission* [k][m][ ][ID du Téléviseur][ ][Donnée][Cr]

Donnée 0: Verrouillage arrêt

Donnée 1: Verrouillage marche

*Reconnaissance* [m][ ][ID du Téléviseur][ ][OK/NG][Donnée][x]

Si l'on n'utilise pas la télécommande et les commandes du panneau avant pour le moniteur, utiliser ce mode. Lorsque l'alimentation principale est marche-arrêt, le verrouillage de télécommande est désactivé.

## 14. Aiguës (Commande: k r)

Pour régler le aiguës.

L'on peut aussi régler les aiguës au menu Audio.

*Transmission* [k][r][ ][ID du Téléviseur][ ][Donnée][Cr]

Donnée Min: 0 ~ Max: 64 (\*Transmis par hexadécimal code)

Voir planification de données réelles ci-dessous.

*Reconnaissance* [r][ ][ID du Téléviseur][ ][OK/NG][Donnée][x]

## 15. Basses (Commande: k s)

Pour régler le basses.

L'on peut aussi régler la basses au menu Audio.

*Transmission* [k][s][ ][ID du Téléviseur][ ][Donnée][Cr]

Donnée Min: 0 ~ Max: 64 (\*Transmis par hexadécimal code)

Voir planification de données réelles ci-dessous.

*Reconnaissance* [s][ ][ID du Téléviseur][ ][OK/NG][Donnée][x]

## 16. Équilibre (Commande: k t)

Pour régler l'équilibre

L'on peut aussi régler l'équilibre au menu Audio.

*Transmission* [k][t][ ][ID du Téléviseur][ ][Donnée][Cr]

Donnée Min: 0 ~ Max: 64 (\*Transmis par hexadécimal code)

Voir planification de données réelles ci-dessous.

*Reconnaissance* [t][ ][ID du Téléviseur][ ][OK/NG][Donnée][x]

## 17. Température de couleur (Commande: k u)

Pour régler la température de couleur.

L'on peut aussi régler la température de couleur au menu image.

*Transmission* [k][u][ ][ID du Téléviseur][ ][Donnée][Cr]

Donnée 0: Moyen    1: Froid    2: Chaud

*Reconnaissance* [u][ ][ID du Téléviseur][ ][OK/NG][Donnée][x]

\*Planification donnée réelles

0 : Étape 0

⋮

A : Étape 10 (ID du Téléviseur 10)

⋮

F : Étape 15 (ID du Téléviseur 15)

10 : Étape 16 (ID du Téléviseur 16)

⋮

63 : Step 99 (ID du Téléviseur 99)

64 : Étape 100

## 18. Configuration auto (Commande: j u)

Pour contrôler la position de l'image et minimiser automatiquement le tremblement d'image. La configuration automatique marche seulement sous RGB-PC.

*Transmission* [j][u][ ][ID du Téléviseur][ ][Donnée][Cr]

Donnée1: Pour régler.

*Reconnaissance* [u][ ][ID du Téléviseur][ ][OK/NG][Donnée][x]

## 19. Syntonisation Canal (Commande: m a)

Syntonise un canal suivant numéro physique/majeur/mineur

*Transmission* [m][a][ ][ID du Téléviseur][ ][Donnée0][ ][Donnée1][ ][Donnée2][ ][Donnée3][ ][Donnée4][ ][Donnée5][Cr]

Les canaux numériques possèdent un numéro de canal physique, majeur et mineur. Le numéro physique est le numéro de canal numérique réel, le majeur est le numéro auquel le canal doit être assigné et le mineur est le sous-canal. Comme le syntoniseur ATSC assigne automatiquement le canal au numéro majeur, le numéro physique n'est pas requis lors de la transmission d'une commande.

Donnée 0: numéro physique

NTSC air: 02~45, NTSC câble: 01, 0E~7D

ATSC air: 01~45, ATSC câble: 01~87

Donnée1 & 2: Numéro canal principal

Donnée1: byte élevé      Donnée2: byte faible

Deux octets sont disponibles pour le majeur et le mineur, mais en général seul le deuxième est utilisé.

Donnée3 & 4: Numéro mineur

Non requis pour NTSC.

Donnée 05:		7	6	5	4	3	2	1	0	Réglage
		Image secondaire/princ	Utilisation d'un canal physique	Canal 2 / 1 parties	réservé					
0	Princ.	0	Utilisation	0	x	0	0	0	0	NTSC Air
1	Sec.	1	Aucune Utilisation	1	x	0	0	0	1	NTSC câble
					x	0	0	1	0	ATSC Air
					x	0	0	1	1	ATSC câble_std
					x	0	1	0	0	ATSC câble_hrc
					x	0	1	0	1	ATSC câble_irc
					x	0	1	1	0	ATSC câble_auto
					x	0	1	1	1	Réservé
					x	x	x	x	x	-
					x	1	1	1	1	Réservé

Le tableau ci-dessus présente le code binaire devant être converti en hexadécimales avant la transmission. Par exemple : Le code binaire pour syntoniser la source hiérarchique inférieure sur un canal par câble NTSC est "1000 0001", qui se traduit par "81" en hexadécimales.

- \* 7<sup>e</sup> bit : La source à laquelle vous désirez changer le canal.
- \* 6<sup>e</sup> bit : Utiliser un canal en deux parties ou en une partie. Dans la plupart des cas, il suffit d'utiliser 0 puisque la valeur est ignorée lors de l'utilisation du NTSC.
- \* 5<sup>e</sup> bit: Utiliser 0 avec NTSC car il ne peut être utilisé qu'avec le numéro de canal physique. Le 1 est normalement utilisé pour ATSC car dans la plupart des cas le numéro physique n'a pas d'importance.
- \* 4<sup>e</sup> bit: Définir à 0.
- \* Bits 3 à 0 : Choisir le type de signal.

\* Exemples de commandes de syntonisation :

1. Syntoniser sur le canal 35 par câble analogique (NTSC).

Donnée 0 = Physique de 35 = 23  
 Donnée 1 & 2 = Pas de majeur = 00 00  
 Donnée 3 & 4 = Pas de mineur = 00 00  
 Donnée 5 = 0000 0001 en binaire = 01  
 Total = ma 00 23 00 00 00 00 01

2. Syntoniser sur le canal local numérique (ATSC) 30-3

Donnée 0 = Le physique est inconnu = 00  
 Donnée 1 & 2 = Le majeur est 30 = 00 1E  
 Donnée 3 & 4 = Le mineur est 3 = 00 03  
 Donnée 5 = 0010 0010 en binaire = 22  
 Total = ma 00 00 00 1E 00 03 22

Reconnaissance[a][ ][ID du Téléviseur][ ][OK][Donnée0]  
 [Donnée1][Donnée2][Donnée3][Donnée4][x][a][ ][  
 [ID du Téléviseur][ ][NG][Donnée0][x]

## 20. Ajout/suppression canal (Commande: m b)

Pour ajouter ou supprimer des canaux

Transmission [m][b][ ][ID du Téléviseur][ ][Donnée][Cr]

Donnée 0: canal supprimé Donnée 1: canal ajouté

Reconnaissance [b][ ][ID du Téléviseur][ ][OK/NG][Donnée][x]

## 21. Clé (Commande: m c)

Pour envoyer le code clé de télécommande à IR

Transmission [m][c][ ][ID du Téléviseur][ ][Donnée][Cr]

Donnée Code clé: voir page 106.

Reconnaissance [c][ ][ID du Téléviseur][ ][OK/NG][Donnée][x]

## 22. Rétroéclairage (Commande: m g)

(Téléviseur ACL seulement)

Pour ajuster la lumière arrière d'écran.

Transmission [m][g][ ][ID du Téléviseur][ ][Donnée][Cr]

Donnée Min: 0 ~ Max: 64 (\*Transmis par hexadécimal code)

\*Voir planification de donnée réelle 1: ► P.111.

Reconnaissance [g][ ][ID du Téléviseur][ ][OK/NG][Donnée][x]

**LG Electronics Inc.**