



LG

Life's Good

TÉLÉ PLASMA GUIDE DE L'UTILISATEUR

42PQ20	60PS60
50PQ20	42PQ30C
42PQ30	50PQ30C
50PQ30	50PS60C
42PQ31	60PS60C
50PQ31	50PS70
42PQ60	60PS70
50PQ60	50PS80
50PS30	60PS80
50PS60	

Veillez lire ce manuel attentivement avant d'utiliser votre appareil et conservez-le pour consultation ultérieure.

Notez les numéros de modèle et de série de l'appareil qui figurent sur l'étiquette au dos du moniteur. Et inscrivez-les sur le dessus ou au verso de ce manuel.

Modèle :

Publication périodique :



Ce produit est conforme ENERGY STAR dans le réglage défaut "d'usine (mode Maison)", et ceci correspond au réglage qui permet les économies d'énergie.

Modifier les réglages d'usine par défaut ou activer d'autres fonctionnalités augmente la consommation d'énergie qui pourrait alors dépasser les limites de la qualification Energy Star.

1-888-542-2623 CANADA
1-800-243-0000 États-Unis, service consommateur
1-888-865-3026 États-Unis, service commercial

LG Centre d'information client

AVERTISSEMENT/ATTENTION



POUR RÉDUIRE LE RISQUE DE CHOC ÉLECTRIQUE, NE PAS ENLEVER LE COUVERCLE (OUDOS). AUCUNE PIÈCE NE PEUT ÊTRE RÉPARÉE PAR L'UTILISATEUR. RÉFÉRER TOUT SER-VICE À UN TECHNICIEN QUALIFIÉ.



L'éclair avec flèche dans un triangle équilatéral est destiné à aviser l'utilisateur de la présence de tension dangereuse non isolée dans le boîtier de l'appareil pouvant être suffisamment forte pour causer un risque de choc électrique.



Le point d'exclamation dans un triangle équilatéral est destiné à aviser l'utilisateur de la présence d'instructions de fonctionnement et d'entretien.

AVERTISSEMENT/ATTENTION

POUR ÉVITER TOUT RISQUE DE CHOC ÉLECTRIQUE OU D'INCENDIE, NE PAS EXPOSER CE PRO-DUIT À LA PLUIE OU À L'HUMIDITÉ.

NOTE À L'INSTALLATEUR DE LA CÂBLODISTRIBUTION

Ceci est un rappel à l'installateur de la câblodistribution de tenir compte de l'article 820-40 du National Electric Code (É.-U.). On y trouve les lignes directrices portant sur une mise à la terre conforme. On y stipule, entre autres, que le conducteur de terre du câble doit être raccordé au système de mise à la terre de l'immeuble, aussi près que possible du point d'entrée du câble.

AVERTISSEMENT/ATTENTION

POUR ÉVITER TOUT RISQUE DE CHOC ÉLECTRIQUE OU D'INCENDIE, NE PAS EXPOSER CE PRODUIT À LA PLUIE OU À L'HUMIDITÉ.

AVIS DE LA FCC

Appareil numérique de classe B

Cet appareil a été testé et est conforme aux exigences pour appareil numérique de classe B, partie 15 des règlements de la FCC. Ces limites sont conçues pour assurer une protection raisonnable contre les interférences nocives dans une installation résidentielle. Cet équipement génère, utilise et peut radier de l'énergie de radiofréquence et s'il n'est pas installé et utilisé conformément aux instructions, peut causer des interférences nuisibles aux communications radio. Toutefois, il n'y a aucune garantie que des interférences ne surviendront pas. Si cet appareil cause des interférences à la réception radio et télé, ce qui peut être déterminé en mettant l'appareil hors circuit, puis en circuit, l'utilisateur peut essayer de corriger cette interférence d'une des façons suivantes:

- Réorienter l'antenne réceptrice.
- Éloigner l'appareil du récepteur.
- Brancher l'appareil sur un circuit différent de celui du récepteur.
- Consulter le marchand ou un technicien qualifié en radio et téléviseur.

Ce dispositif est conforme à la partie 15 des réglementations de la FCC.

L'opération est assujettie aux deux conditions suivantes: (1) Ce dispositif ne doit pas causer d'interférences (nocives) et (2) ce dispositif doit accepter toute interférence reçue risquant causer une opération indésirable de l'appareil.

Tout changement ou modification non expressément approuvé par la partie responsable concernant la conformité peut annuler la possibilité de l'utilisateur à utiliser cet appareil.

ATTENTION

Ne pas tenter de modifier cet appareil de quelle que façon que ce soit sans une autorisation écrite de LG Electronics.

Toute modification non autorisée peut annuler la possibilité de l'utilisateur à utiliser cet appareil.

CONSIGNES DE SÉCURITÉ

INSTRUCTIONS DE SÉCURITÉ IMPORTANTES

Lire ces instructions.

Conserver ces instructions.

Observer les avertissements.

Observer les instructions.



- 1 Ne pas utiliser cet appareil près de l'eau.



- 2 Nettoyer seulement avec un chiffon sec.



- 3 Ne pas obstruer les ouvertures de ventilation. Installer conformément aux instructions du fabricant.



- 4 Ne pas installer à proximité de sources de chaleur comme radiateurs, registres de chauffage, cuisinières ou tout autre appareil (incluant amplificateurs) produisant de la chaleur.



- 5 Ne pas outrepasser le dispositif de sécurité de la fiche polarisée ou mise à la terre. Une fiche polarisée est dotée de deux lames dont une plus large que l'autre. Une fiche mise à la terre est dotée de deux lames et d'une broche mise à la terre. La lame large ou la broche sont destinées à la sécurité. Si la fiche ne peut être branchée sur la prise, demander à un électricien qualifié de remplacer la prise usitée.



- 6 Protéger le cordon d'alimentation afin qu'il ne soit pas écrasé ni pincé, surtout à la prise et au point où il sort de l'appareil.



- 7 Utiliser seulement les accessoires spécifiés par le fabricant.



- 8 Utiliser seulement avec chariot, support, fixation ou table spécifiés par le fabricant ou vendus avec l'appareil. Au moment d'utiliser avec un chariot, faire attention pour le déplacer afin qu'il ne bascule pas avec l'appareil.



S3125A

- 9 Débranchez cet appareil pendant les orages ou durant les longues périodes d'inutilisation.

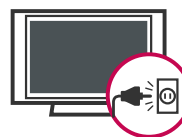

- 10 Référer tout service à un technicien qualifié. Un service est requis lorsque l'appareil a été endommagé comme le cordon d'alimentation ou la fiche, du liquide a été renversé ou des objets sont tombés dans l'appareil, s'il a été exposé à la pluie ou à l'humidité, s'il ne fonctionne pas normalement ou a été échappé.

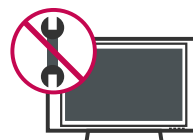

INSTRUCTIONS DE SÉCURITÉ

11 Ne jamais toucher cet appareil ou l'antenne lors d'un orage ou d'une tempête.

12 Si vous fixez votre téléviseur au mur, veillez à ne pas le suspendre par le cordon d'alimentation et le câble situés à l'arrière du moniteur.

13 Faites attention à ce qu'aucun objet ne choque sur l'appareil, et ne laissez pas tomber d'éléments solides sur l'écran.

14 ATTENTION concernant le cordon d'alimentation: Il est recommandé que la plupart des appareils soient branchés sur un circuit dédié qui est une prise simple qui alimente seulement cet appareil et qu'il n'y a pas d'autres prises additionnelles ou circuits terminaux. Vérifier les données techniques dans le guide du propriétaire.

Ne pas brancher un trop grand nombre d'appareils à la même prise c.a. puisque cela pourrait causer un incendie ou un choc électrique.

Ne pas surcharger les prises murales. Une surcharge, des prises endommagées ou lâches, des rallonges, des cordons effrités ou dont l'isolation est endommagée, peuvent être dangereux. Si ces conditions existent, il peut en résulter un risque de choc électrique ou d'incendie. Vérifier périodiquement le cordon de l'appareil et s'il semble endommagé et détérioré, le débrancher et ne pas utiliser l'appareil tant que le cordon n'est pas remplacé par un modèle de rechange semblable par un technicien qualifié.

Protéger le cordon de tout abus physique ou mécanique. Il ne doit pas être tordu, pincé, situé près de la porte et il ne faut pas marcher dessus. Porter une attention particulière aux fiches, prises murales et au point de sortie de l'appareil.

Ne pas déplacer le téléviseur lorsque le cordon d'alimentation est branché. Ne pas utiliser le téléviseur si le cordon est endommagé ou desserré. Assurez-vous de tirer sur la prise du cordon lorsque vous voulez le débrancher; ne tirez pas sur le cordon pour débrancher le téléviseur.

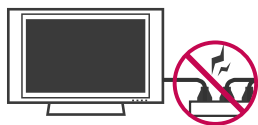

15 AVERTISSEMENT - Pour réduire le risque d'incendie ou de choc électrique, n'exposez pas ce produit à la pluie, à l'humidité ou à d'autres liquides. Ne touchez pas le téléviseur si vous avez les mains mouillées. Ne pas installer ce produit près de produits inflammables comme de l'essence ou des chandelles ou exposer le téléviseur à une source directe de climatisation.



16 Ne pas exposer le téléviseur à des gouttes ou à des éclaboussures d'eau et ne pas déposer d'objets remplis de liquide comme des vases, des tasses, etc. sur le téléviseur ou les placer au-dessus de celui-ci (par exemple sur une étagère, au-dessus de l'appareil).



17 MISE À LA TERRE

S'assurer de brancher la mise à la terre pour empêcher les chocs électriques possible (par ex., un téléviseur avec une prise à trois fils c.a. mis à la masse doit être branché à une prise c.a. trois fils, mise à la masse). Si les méthodes de mise à la terre ne sont pas possibles, demander à un électricien d'installer un coupe-circuit séparé.

Ne pas mettre l'appareil à la terre sur les fils de téléphone, paratonnerre ou tuyau à gaz.

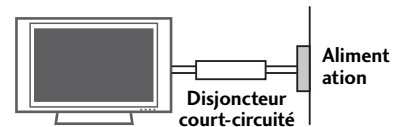

18 DÉCONNEXION DE L'APPAREIL DU RÉSEAU ÉLECTRIQUE

Vous devez débrancher l'appareil de la prise principale. La prise doit demeurer disponible et fonctionnelle.

19 Tant que cette unité est reliée à la prise murale, elle est toujours alimentée en courant alternatif même si vous éteignez le bouton d'alimentation.

(Excepté 42/50PQ30C, 50/60PS60C)

20 ANTENNE

Mise à la terre de l'antenne extérieure

Si une antenne extérieure a été installée, veuillez suivre les directives indiquées ci-dessous. Un système avec antenne extérieure ne devrait pas se trouver près de lignes aériennes d'électricité ou de tout autre circuit de transport d'électricité ou d'alimentation électrique ni près de tout endroit où il peut entrer en contact avec de telles lignes de transport ou circuits électriques puisque cela pourrait entraîner le décès de la personne qui y touche ou que celle-ci pourrait subir des blessures graves.

Assurez-vous que le système d'antenne soit mis à la masse pour ainsi offrir une certaine protection contre la tension et l'accumulation de statique.

L'article 810 du National Electrical Code (NEC) des États-Unis donne de l'information à l'égard de la mise à la masse appropriée du mât et de la structure de soutien, de la mise à la masse du fil de connexion à une unité de décharge de l'antenne, de la taille des conducteurs de mise à la masse, de l'emplacement de l'unité de décharge de l'antenne, de la connexion à des électrodes de mise à la masse et des exigences que doit respecter l'électrode de mise à la masse.

La mise à la masse de l'antenne devrait être conforme au National Electrical Code, ANSI/NFPA 70 des États-Unis.

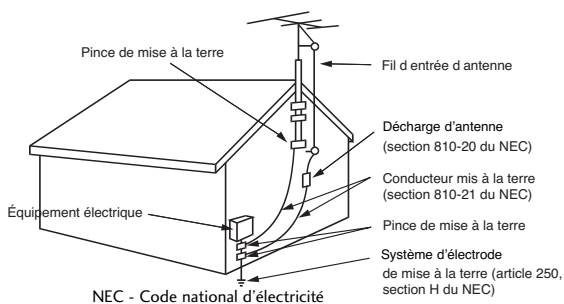

21 Nettoyage

Lorsque vous nettoyez le téléviseur, assurez-vous de l'avoir d'abord débranché. Utilisez un chiffon doux pour éviter d'égratigner le téléviseur. Ne pas vaporiser d'eau ou d'autres liquides directement sur le téléviseur puisque cela pourrait causer un choc électrique. Ne pas nettoyer le téléviseur avec des produits chimiques comme de l'alcool, du diluant ou du benzène.

22 Déplacement

Assurez-vous que le téléviseur a été éteint, qu'il a été débranché et que tous les câbles et cordons ont été retirés. Deux personnes ou plus pourront être requises pour transporter les plus gros téléviseurs. Ne pas vous appuyer contre le panneau avant du téléviseur ou causer de la tension sur ce panneau.

23 Ventilation

Installez votre téléviseur dans un endroit offrant une ventilation appropriée. Ne pas l'installer dans un endroit confiné comme une bibliothèque. Ne pas recouvrir l'appareil de tissu ou d'autres matériaux comme du plastique, lorsqu'il est branché. Ne pas l'installer dans un endroit excessivement poussiéreux.

24 Si vous sentez une odeur de fumée ou que d'autres odeurs se dégagent du téléviseur ou qu'il produit des sons étranges, débranchez le cordon d'alimentation et communiquez avec un centre de service autorisé.

25 N'appuyez pas avec force sur le panneau avec une main ou un objet pointu comme un clou, un crayon ou un stylo et évitez les égratignures.

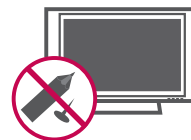

26 Garder l'appareil éloigné de la lumière directe du soleil.

TABLE DES MATIÈRES

AVERTISSEMENT/ATTENTION	A
CONSIGNES DE SÉCURITÉ	1
CARACTÉRISTIQUES DU TÉLÉVISEUR	6

PRÉPARATION

Accessoires	7
Information relative au panneau avant	8
Information relative au panneau arrière	10
Instructions du support	11
Pince du Compartiment à fils	12
Installation sur un Bureau	13
Système de fixation vesa (Association des standards vidéo)	13
Installer le téléviseur au mur de façon sécuritaire pour l'empêcher de tomber lorsqu'il est installé sur un pied	14
Stand de pivot	14
Connexion antenne ou câble	15

CONFIGURATION DE LA SOURCE AUXILIAIRE

Installation de Récepteur HD	16
Réglage DVD	19
Réglage magnétoscope	21
Réglage source A/V externe	23
Connexion de sortie audio	23
Connexion USB	24
Réglage PC	25

VISIONNEMENT DE LA TÉLÉVISION / COMMANDE DES CHAÎNES

Fonctions de la télécommande	30
Mise en circuit du téléviseur	34
Sélection de chaîne	34
Réglage du volume	34
Réglage initial	35
Sélection des menus affichés à l'écran	37
Menu éclair (Quick Menu)	38

Repérage de canaux	
- Recherche automatique des chaînes (Syntonisation automatique)	39
- Ajout/Effacement des chaînes (Syntonisation manuelle)	40
- Édition des chaînes	41
Liste des Canaux	42
Mémoire des Canaux préférés	43
Liste des Favoris	43
Brève Info.	44
Liste d'entrées	45
Identité source	46
Mode AV	47
SIMPLINK	48

USB

Modes d'entrée	50
Liste Photo	51
Liste Musique	55
Liste Films	58
DivX Registration Code	62
Deactivation	63

COMMANDE DE L'IMAGE

Commande de la taille de l'image (Allongement)	64
Assistant Image	66
 Économie d'énergie	68
Configuration pré réglée des Images (Mode image) ..	69
Réglage Manuel de l'image - Mode personnel ..	70
Technologie D'amélioration de l'image	71
Commande Experte d'image	72
Réinitialisation de l'image	74
Méthode ISM (minimisation d'incrustation d'image) ..	75
Mode Démo	76

COMMANDE DU SON ET DE LA LANGUE

Contrôle Automatique du Volume (Réglage vol.auto.)	77
Voix claires II	78
Configuration pré réglée du son (Mode audio) ..	79
Réglages du son - Mode personnel	80
Équilibre	81
Réglage marche-arrêt des haut-parleurs du téléviseur	82
Réinitialisation du mode audio	83
Réglage diffusions stéréo/SAP	84
Langage audio	85
Sélection de langue pour les menus à l'écran	86
Sous-titres	
- Sous-titres à système de diffusion analogique ..	87
- Sous-titres à système de diffusion numérique ..	88
- Option sous-titres	89

REGLAGE DE L'HEURE

Réglage de la pendule	
- Réglage automatique	90
- Réglage manuel	91
Réglage de la minuterie	
- Marche/arrêt automatique	92
- Arrêt différé	93

COMMANDE PARENTALE / CLASSEMENT

Système de Réglage de mot de passe et Verrouillage	94
Blocage des chaînes	97

Classement des films et des émissions télévisées ..	98
Téléchargeable	103
Blocage de l'entrée externe	104
Touches verrouillées	105

ANNEXE

Liste de vérification de dépannage	106
Entretien	108
Spécifications de l'appareil	109
Réglage de la télécommande	110
Codes IR	113
Commande externe par le biais du RS-232C	115

CARACTÉRISTIQUES DU TÉLÉVISEUR

- Cette fonction n'est pas disponible pour tous les modèles.



SRS[®] est une marque déposée de SRS Labs, Inc. La technologie TruSurround XT est comprise dans la licence de SRS Labs, Inc.



Le mode THX Cinema est recommandé pour les films. Conçu pour un usage dans une salle sombre. (Cette fonction n'est pas disponible pour tous les modèles.)



Télévision Haute Définition. Système de diffusion et de lecture d'émissions de télévision numérique à grande résolution, comprenant environ 1 millions de pixels, le format d'écran 16/9 et l'audio numérique AC3. Avec une télévision non numérique, les formats HDTV comprennent les résolutions 1080i et 720p.



« Certifié DivX pour lire des fichiers vidéo DivX, y compris du contenu supplémentaire »
A PROPOS DE LA VIDEO DIVX: DivX[®] est un format vidéo numérique créé par DivX, Inc. Il s'agit d'un appareil DivX Certified officiel qui vous permet de lire les vidéos DivX. Allez sur le site : www.divx.com pour obtenir de plus amples informations et des outils logiciels vous permettant de convertir vos fichiers en vidéo DivX.

A PROPOS DE LA VIDÉO À LA DEMANDE DIVX: Cet appareil DivX Certified[®] doit être enregistré afin de pouvoir lire le contenu DivX Video-on-Demand (VOD) (vidéo à la demande DivX). Pour créer le code d'enregistrement, cherchez la section DivX VOD dans le menu d'installation de l'appareil. Allez à la page : vod.divx.com avec ce code pour terminer la procédure d'enregistrement et en savoir plus sur DivX VOD. (Cette fonction n'est pas disponible pour tous les modèles.)



Fabriqué sous la licence de Dolby Laboratories. 'Dolby' et le symbole du double D sont des marques déposées de Dolby Laboratories.



Ce téléviseur offre les réglages précis exigés pour la certification professionnelle par l'Imaging Science Foundation. Les modes « nuit » et « jour » d'ISF en résultant, sont donc accessibles et permettent aux utilisateurs de profiter pleinement de leur télévision haute définition LG.

CALIBREZ COMME UN PRO :

Des calibrations sophistiquées et détaillées peuvent être réalisées avec le mode ISFccc.

Un technicien qualifié est requis pour effectuer une calibration détaillée.

Veillez vous adresser à votre détaillant local pour trouver un technicien qualifié ISF.



HDMI[™], le logo HDMI et High-Definition Multimedia Interface sont des marques déposées de HDMI Licensing.



INFORMATION IMPORTANTE POUR ÉVITER LE PHÉNOMÈNE DE « BRÛLURE D'IMAGE » SUR VOTRE ÉCRAN DE TÉLÉVISEUR.

- Quand une image fixe (par exemple logos, menus d'écran, affichage de jeu vidéo, et d'ordinateur) est affichée pendant une période prolongée sur le téléviseur, elle peut rester imprimée de manière permanente sur l'écran. Ce phénomène est connu sous le nom de « brûlure d'image » ou « brûlure ». La brûlure d'image n'est pas couverte par la garantie du fabricant.
- Afin d'empêcher la brûlure d'image, éviter d'afficher une image fixe sur votre écran de télévision pendant une période prolongée (2 heures ou plus pour l'affichage à cristaux liquides, 1 heures ou plus pour le plasma).
- La brûlure d'image peut également se produire si vous utilisez le format 4:3 pendant une période prolongée.

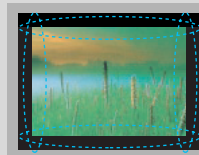
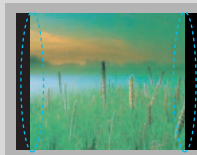

PRÉPARATION

ACCESSOIRES

S'assurer que les accessoires suivants sont compris avec l'appareil. S'il manque des accessoires, communiquer avec le marchand où l'appareil a été acheté.

Il se peut que les accessoires inclus ne correspondent pas aux illustrations ci-dessous.

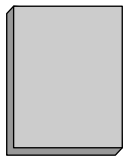

Manuel de l'Utilisateur

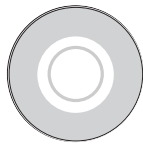

Manuel sur CD

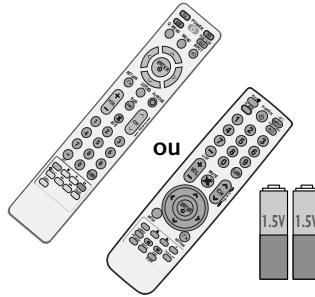

Télécommande, Piles



Cordon d'alimentation

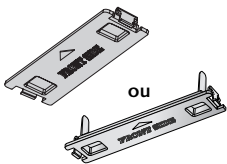

Couvercle de protection (Voir page11)

(Sauf 60PS60, 60PS60C, 60PS70, 60PS80)

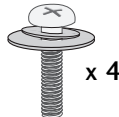

Écrous pour l'assemblage de la base (Voir page11)

(Seulement 60PS60, 60PS60C, 50/60PS70, 50/60PS80)



Serre-fils



Pince du compartiment à fils (Voir page12)

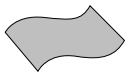

Chiffon à lustrer (Non inclus avec tous les modèles)

- * N'essuyez les taches apparaissant sur la surface extérieure qu'à l'aide d'un chiffon à lustrer.
- * N'essuyez pas énergiquement la surface pour enlever la saleté. Autrement, cela risquerait de rayer ou de décolorer la surface de l'appareil.

En option

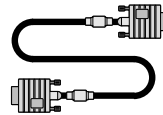

D-sub câble 15 broches

Lors de l'utilisation d'une connexion PC VGA (câble D-sub à 15 broches), l'utilisateur doit utiliser des câbles de passage de signaux blindés à noyau de ferrite pour conserver la conformité du produit aux normes de la standard.

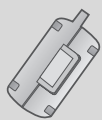

Tore de ferrite

Utilisation de tore de ferrite

(Cette fonction n'est pas disponible pour tous les modèles.)

Le tore de ferrite peut être utilisé pour réduire l'onde électromagnétique lors du raccordement au cordon d'alimentation. Plus le tore de ferrite sera près de la fiche d'alimentation électrique, mieux ce sera.

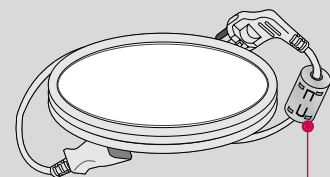

Installez la fiche d'alimentation très près.

PRÉPARATION

INFORMATION RELATIVE AU PANNEAU AVANT

■ Cette illustration peut ne pas correspondre à votre téléviseur.

⚠ ATTENTION (Excepté 42/50PQ30C, 50/60PS60C)

- ▶ Quand le téléviseur ne peut pas être allumé avec la télécommande, appuyez sur le bouton de $\phi/1$ (alimentation) du téléviseur. (La télécommande ne fonctionne pas quand la $\phi/1$ (alimentation) principale du téléviseur est coupée).

42/50PQ20

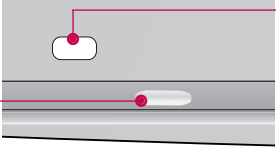

Capteur intelligent
Règle l'image en fonction des conditions environnantes.

Capteur de télécommande

Voyant alimentation/attente
S'allume en rouge lorsque l'appareil est en Veille.
S'illumine en bleu lorsque le téléviseur est mis en marche.

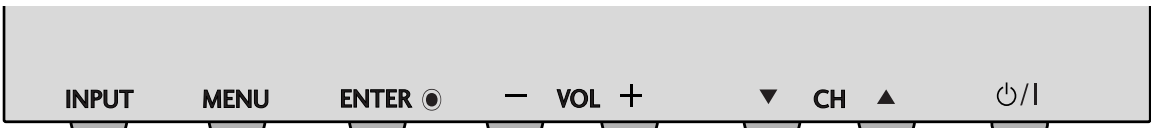
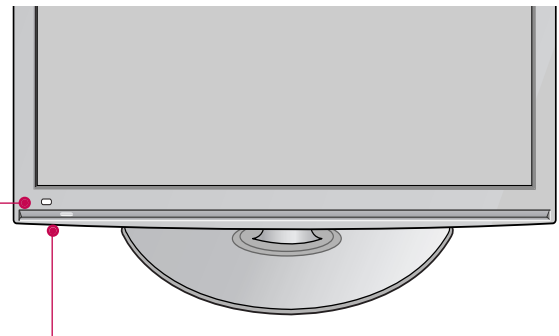

INPUT MENU ENTER \odot - VOL + ∇ CH \blacktriangle $\phi/1$

Touche INPUT Touche MENU Touche ENTER Touche VOLUME Touche CHANNEL Touche ALIMENTATION

50/60PS70, 50/60PS80

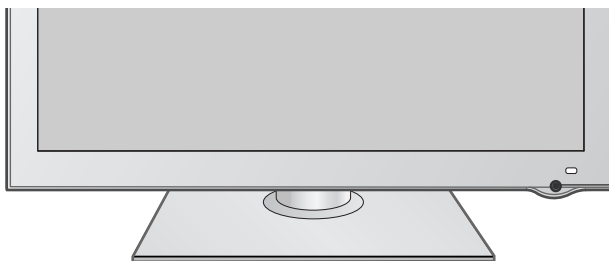

- ▶ Ne marchez pas sur le support en verre et ne le soumettez à aucun impact. Il pourrait se casser, et les morceaux de verre peuvent occasionner des blessures, ou le téléviseur pourrait tomber.
- ▶ Ne traînez pas le téléviseur. Vous pourriez endommager le sol ou le produit.



Capteur de télécommande

Capteur intelligent
Règle l'image en fonction des conditions environnantes.

Voyant alimentation/attente
S'allume en rouge lorsque l'appareil est en Veille.
La DEL reste éteinte lorsque le téléviseur est en marche.

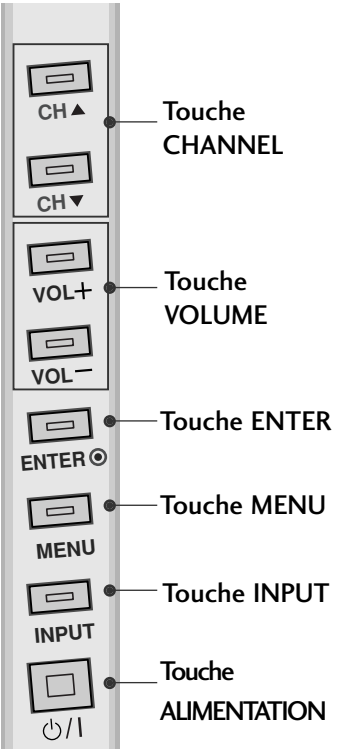

CH \blacktriangle Touche CHANNEL

CH ∇

VOL+ Touche VOLUME

VOL-

ENTER \odot Touche ENTER

MENU Touche MENU

INPUT Touche INPUT

$\phi/1$ Touche ALIMENTATION

42/50PQ30, 42/50PQ31, 42/50PQ30C, 42/50PS30

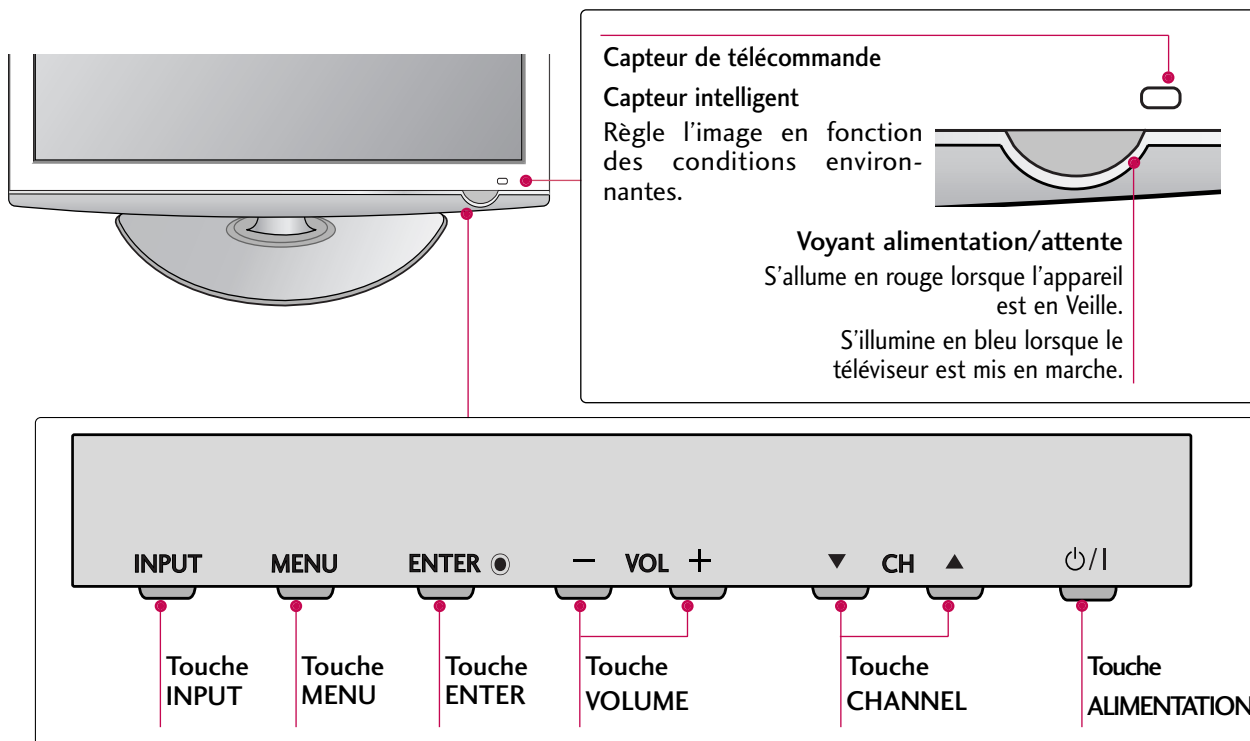

42/50PQ60, 50/60PS60, 50/60PS60C

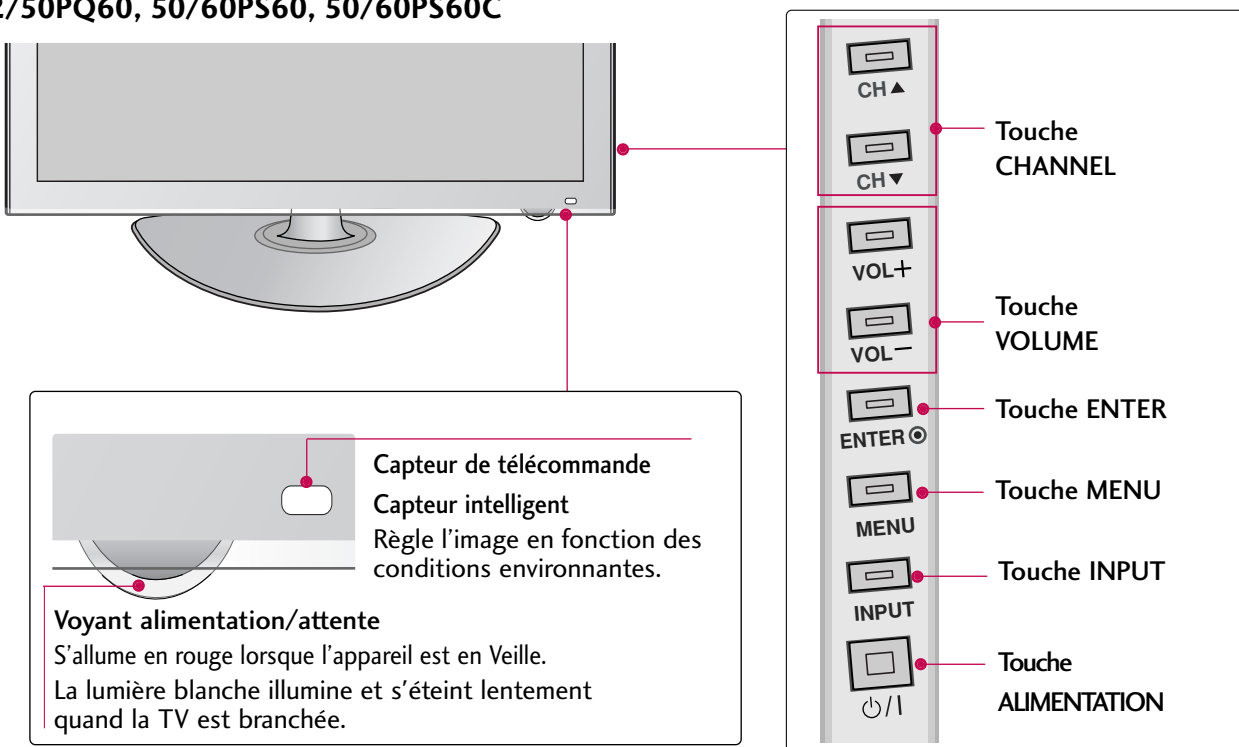

INFORMATION RELATIVE AU PANNEAU ARRIÈRE

Seulement 42/50PQ60,
50/60PS60, 50/60PS60C,
50/60PS70,
50/60PS80

■ Cette illustration peut ne pas correspondre à votre téléviseur.

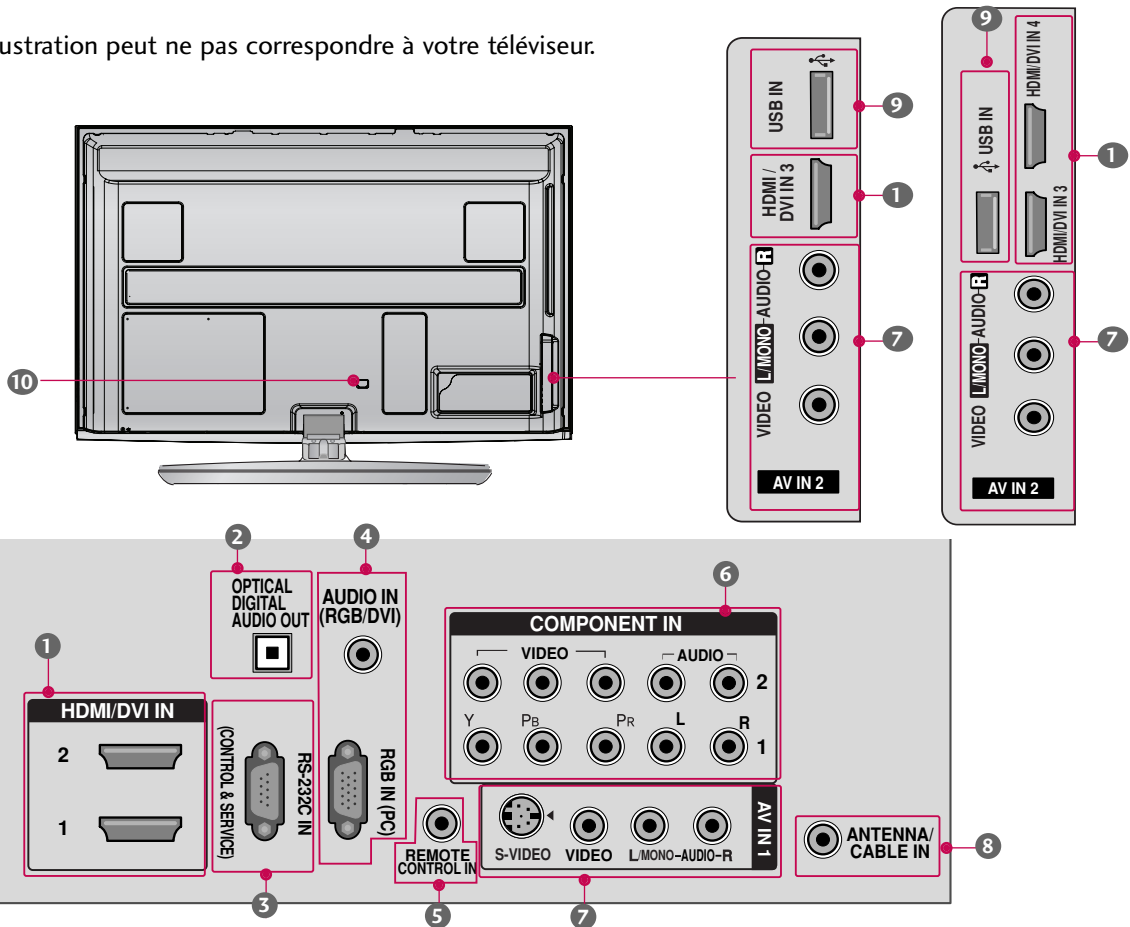

1 HDMI/DVI IN, HDMI IN

Connexion numérique.

Prend en charge les signaux vidéo et audio-umériques de haute définition. Ne prend pas en charge le mode 480i.

Prend en charge le signal DVI à l'aide d'un adaptateur ou d'un câble HDMI vers DVI (non inclus)

2 OPTICAL DIGITAL AUDIO OUT

Prise de sortie audio numérique pour l'amplificateur ou système cinéma maison.

Remarque: en mode attente, ces prises sont désactivées.

3 RS-232C IN (CONTROL & SERVICE) PORT

Utilisé sur appareils offerts par des tiers.

4 AUDIO IN (RGB/DVI)

Prise pour écouteurs de 1/8" pour l'entrée du signal audio analogique du PC.

RGB IN (PC)

Connexion analogique pour PC. Nécessite un câble D-sub à 15 broches (câble VGA).

5 REMOTE CONTROL IN PORT

Prise pour télécommande à fil.

6 COMPONENT IN

Connexion analogique. Prend en charge les signaux haute définition.

Nécessite un câble rouge, un câble vert et un câble bleu pour le signal vidéo, et un câble rouge et un câble blanc pour le signal audio.

7 AV (Audio/Video) IN

Connexion analogique composite. Prend en charge uniquement le signal vidéo de définition standard (480i).

S-VIDEO

Procure une meilleure qualité que le signal standard. Prend en charge uniquement le signal vidéo de définition standard (480i).

8 ANTENNA/CABLE IN

Brancher les signaux d'antenne sur l'appareil.

Reliez les signaux du câble à cette prise.

9 USB IN

Permet de regarder des photos, d'écouter des fichiers MP3.

10 Prise de cordon d'alimentation

Cet appareil fonctionne sur c.a.

Avertissement : Ne jamais faire fonctionner sur une alimentation c.c.

INSTRUCTIONS DU SUPPORT

■ Cette illustration peut ne pas correspondre à votre téléviseur.

INSTALLATION (Sauf 60PS60, 60PS60C, 60PS70, 60PS80)

- 1 Placez soigneusement l'écran du téléviseur, face vers le bas, sur un coussin afin de ne pas endommager l'appareil.

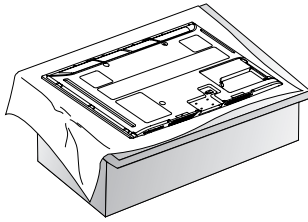

- 2 Assemblez le téléviseur tel qu'illustré.

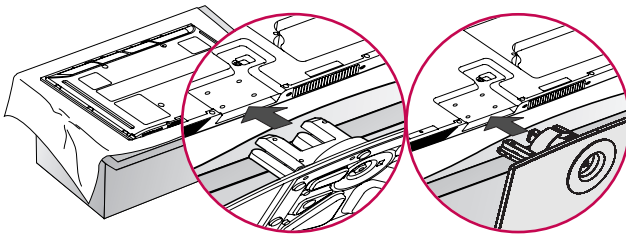

- 3 Fixez bien les quatre boulons dans les trous situés au dos de l'appareil.

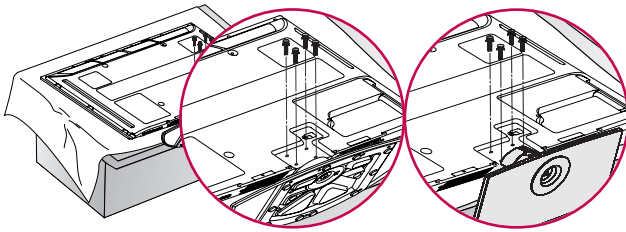

! REMARQUE



- ▶ En assemblant le pied, veillez à repérer et monter l'avant et l'arrière du pied correctement.
- ▶ Lors de l'assemblage du support de plateau, vérifiez que le boulon est bien serré à fond (S'il n'est pas serré à fond, le produit peut pencher vers l'avant après son installation). Ne pas trop serrer.

DÉMONTAGE

- 1 Placez soigneusement l'écran du téléviseur, face vers le bas, sur un coussin afin de ne pas endommager l'appareil.

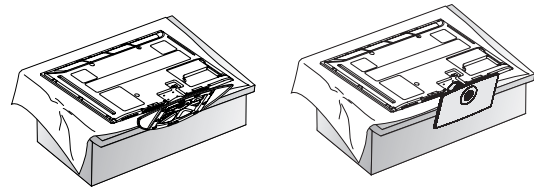

- 2 Desserrez les boulons du téléviseur.

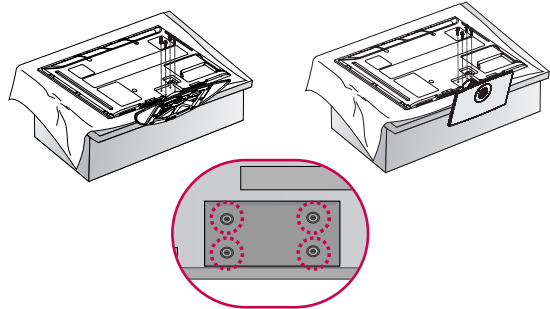

- 3 Démontez le support du téléviseur.

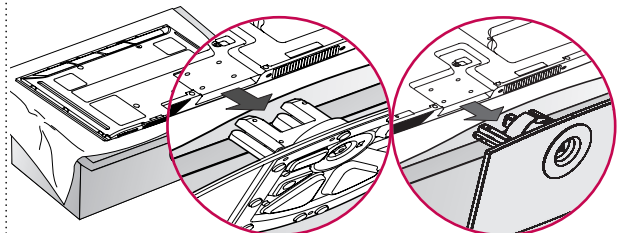

COUVERCLE DE PROTECTION

Une fois la base retirée, fixez le **COUVERCLE DE PROTECTION** sur la cavité servant à accueillir la base.

Insérez le **COUVERCLE DE PROTECTION** dans le téléviseur jusqu'à ce que vous entendiez un clic.

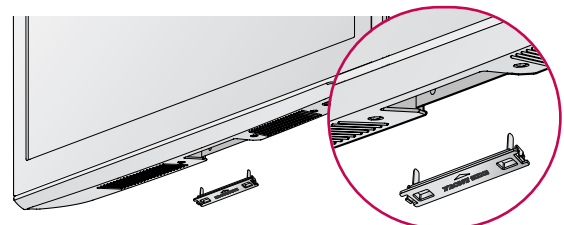

PRÉPARATION

PINCE DU COMPARTIMENT À FILS

■ Cette illustration peut ne pas correspondre à votre téléviseur.

1 Après avoir relié les câbles selon les besoins, installez le **SUPPORT de CÂBLE** comme indiqué et regroupez les câbles.

Pour relier un appareil supplémentaire, reportez-vous à la section **CONFIGURATION DE LA SOURCE AUXILIAIRE**.

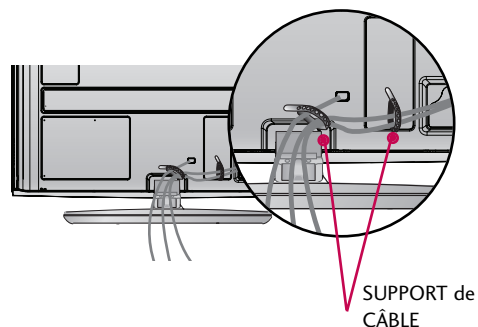

(Seulement 60PS60, 60PS60C, 50/60PS70, 50/60PS80)

2 Installez le **PINCE DU COMPARTIMENT À FILS** comme montré.

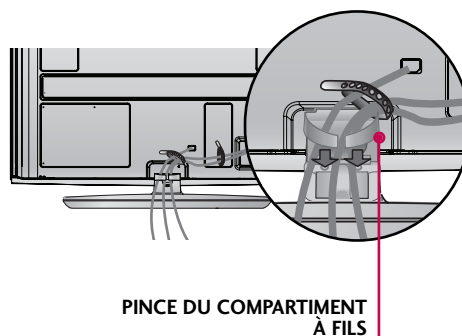

(Seulement 60PS60, 60PS60C, 50/60PS70, 50/60PS80)

Comment retirer le PINCE DU COMPARTIMENT À FILS

- Tenir le **PINCE DU COMPARTIMENT À FILS** avec les deux mains et tirez-le vers vous.

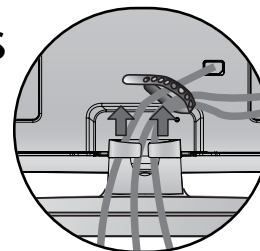

INSTALLATION SUR UN BUREAU

▪ Cette illustration peut ne pas correspondre à votre téléviseur.

Pour assurer une ventilation adéquate, laissez un espace de 10 centimètres (4 pouces) des quatre côtés à partir du mur.

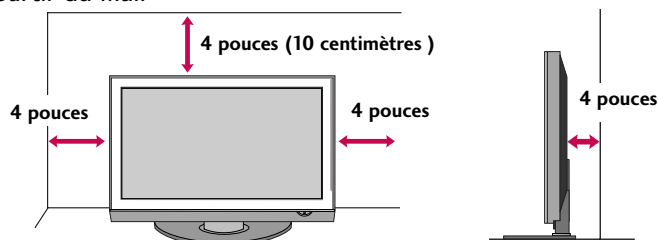

⚠ ATTENTION

- ▶ Assurez une bonne ventilation en respectant ces recommandations.
- ▶ Ne pas installer l'appareil près ou au-dessus d'une source de chaleur.

SYSTÈME DE FIXATION VESA (ASSOCIATION DES STANDARDS VIDÉO)

Installez votre fixation murale sur un mur solide perpendiculaire au plancher. Lorsque vous devez fixer à d'autres matériaux de construction, veuillez contacter le détaillant le plus proche de chez vous.

Si le téléviseur est installé au plafond ou sur un mur incliné, il peut chuter et causer des blessures corporelles graves. Nous vous préconisons l'utilisation d'un support de montage mural de la marque LG pour monter le téléviseur sur un mur. Nous recommandons que l'installation murale soit effectuée par un installateur professionnel qualifié.

LG recommande que l'installation murale soit effectuée par un installateur professionnel qualifié.

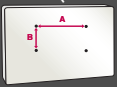
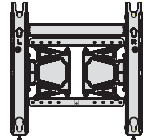
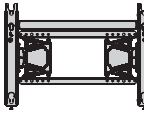
Modèle	VESA (A * B) 	Vis standard	Quantité	Support mural (vendu séparément)
42PQ20, 42PQ30, 42PQ31, 42PQ30C, 42PQ60, 50PQ20, 50PQ30, 50PQ31, 50PQ30C, 50PQ60, 50PS30, 50PS60, 50PS60C, 50PS70, 50PS80	400 * 400	M6	4	 AW-50PG60MS
60PS60, 60PS60C, 60PS70, 60PS80	600 * 400	M8	4	 AW-60PG60MS

! REMARQUE

- ▶ La longueur des vis dépend de la fixation murale utilisée. Pour un complément d'information, reportez-vous aux instructions qui accompagnent la fixation.
- ▶ Les dimensions standard des ensembles de fixation murale sont présentées dans le tableau.
- ▶ Avec l'achat de notre ensemble de fixation murale, un manuel d'installation détaillé et toutes les pièces requises pour l'assemblage sont fournis.
- ▶ N'utilisez pas des vis plus longues que la dimension standard, puisqu'elles peuvent endommager l'intérieur du téléviseur.
- ▶ Pour les fixations murales qui ne sont pas conformes aux spécifications de la norme VESA concernant les

vis, la longueur des vis peut différer dépendant de leurs caractéristiques techniques.

- ▶ N'utilisez pas des vis qui ne sont pas conformes aux spécifications de la norme VESA concernant les vis. Ne serrez pas les vis trop à fond, ce qui peut endommager le téléviseur ou causer la chute du téléviseur et des blessures corporelles. LG n'est pas responsable dans le cas de ce type d'accident.
- ▶ LG n'est pas responsable des dommages au téléviseur ou des blessures corporelles lorsqu'une fixation murale non conforme à la norme VESA ou qu'une fixation non spécifiée est utilisée ou que l'utilisateur néglige de suivre les instructions d'installation du téléviseur.

⚠ ATTENTION

- ▶ N'installez pas votre ensemble de fixation murale pendant que votre téléviseur est allumé. Il pourrait en résulter des blessures corporelles causées par une décharge électrique.

PRÉPARATION

INSTALLER LE TÉLÉVISEUR AU MUR DE FAÇON SÉCURITAIRE POUR L'EMPÊCHER DE TOMBER LORSQU'IL EST INSTALLÉ SUR UN PIED

- Vous devriez vous procurer les pièces requises pour éviter que le téléviseur ne bascule sur sa base.
- Cette illustration peut ne pas correspondre à votre téléviseur.
Nous vous conseillons d'installer votre téléviseur à proximité immédiate d'un mur afin que ce dernier retienne l'appareil en cas de basculement vers l'arrière.
De plus, nous vous conseillons également d'attacher le téléviseur au mur afin qu'il ne bascule pas vers l'avant, ce qui pourrait causer des blessures et endommager l'appareil.
Attention : Assurez-vous que les enfants ne montent pas ni s'accrochent au téléviseur.

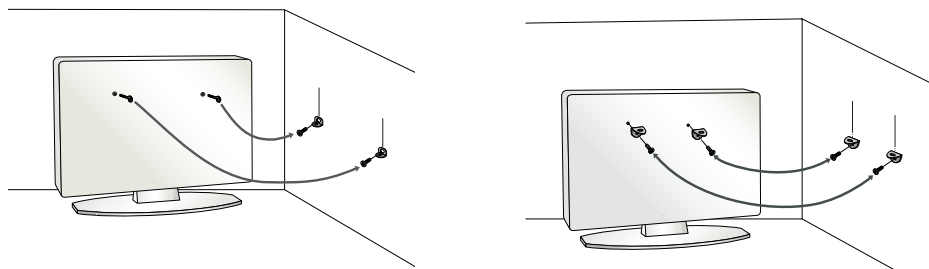

- Insérez les boulons à œil (ou les supports et boulons de la TV) pour attacher le produit au mur comme le montre l'image.
* Insérez les boulons à œil et serrez-les à fond dans les orifices supérieurs.
Fixez les supports au mur avec les boulons (vendu séparément). Faites correspondre la hauteur des supports montés au mur avec les orifices du produit.
Vérifiez que les boulons à œil et supports soient bien complètement serrés.

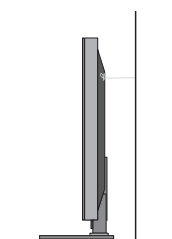

- Utilisez une ficelle solide (vendu séparément) pour attacher l'appareil. Il est plus sûr d'attacher la corde de façon à ce qu'elle soit horizontale entre le mur et l'appareil.

! REMARQUE

- ▶ Servez-vous d'une plateforme ou d'une armoire suffisamment grande pour accueillir le téléviseur, et suffisamment solide pour en supporter le poids.
- ▶ Pour utiliser le téléviseur en toute sécurité, veillez à ce que la hauteur du support mural et celle du téléviseur correspondent.

STAND DE PIVOT

- Cette fonction n'est pas disponible pour tous les modèles.

Après avoir installé le téléviseur, le régler manuellement vers la gauche ou la droite de 20° selon la position de visionnement désirée.

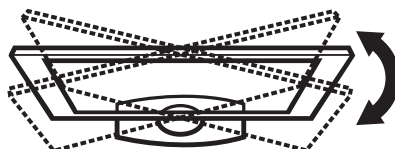

- Pour éviter d'endommager le téléviseur, ne branchez pas le cordon d'alimentation avant de procéder au branchement de tous les appareils.

CONNEXION ANTENNE OU CÂBLE

1. Antenne (analogique ou numérique)

Douille d'antenne murale ou antenne extérieure sans connexion à un convertisseur. Pour une qualité d'image maximale, régler la direction de l'antenne au besoin.

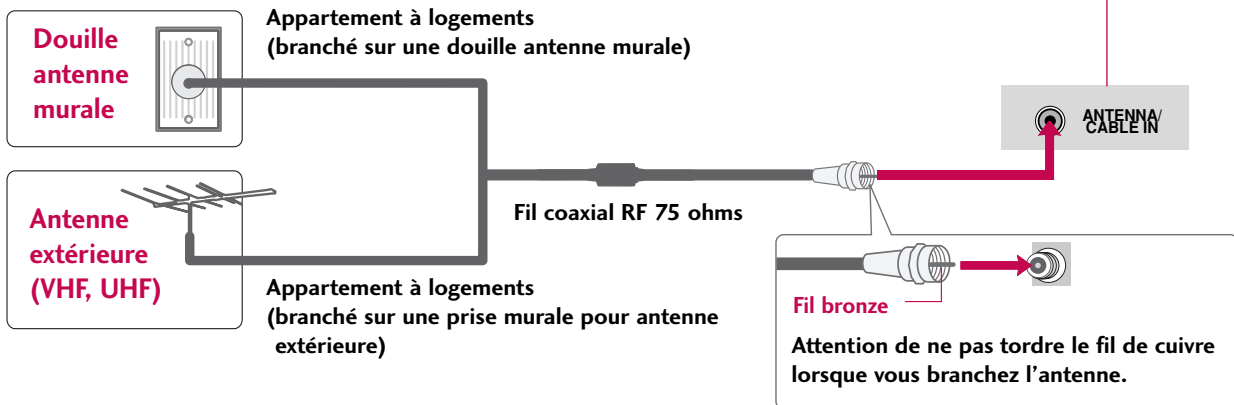

2. Câble

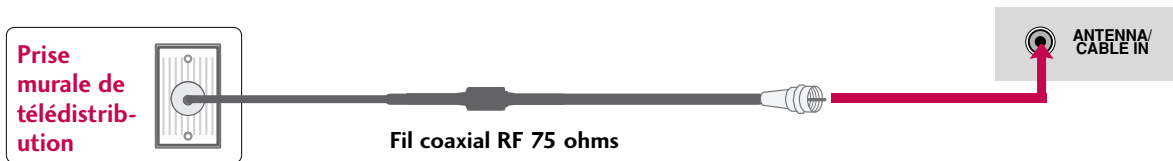

- Dans une zone où le signal est faible, pour améliorer la qualité, acheter et installer un amplificateur de signal.
- Si l'antenne doit être séparée pour deux téléviseurs, installer un séparateur de signal 2 façons pour les connexions.
- Si l'antenne n'est pas installée adéquatement, communiquer avec le marchand pour de l'aide.

CONFIGURATION DE LA SOURCE AUXILIAIRE

- Pour éviter que l'équipement ne subisse des dommages, ne branchez aucun cordon d'alimentation avant que tous les composants aient été raccordés.
- Cette illustration peut ne pas correspondre à votre téléviseur.

INSTALLATION DE RÉCEPTEUR HD

Cet appareil peut recevoir les signaux câble/hors antenne numérique sans boîte numérique extérieure. Toutefois il faut recevoir les signaux numériques depuis une boîte ou autre appareil externe numérique, voir l'illustration ci-dessous.

Connexion des composants

1. Comment brancher

- 1 Reliez les sorties vidéo (Y, PB, PR) du boîtier de la télévision numérique aux prises d'entrée **COMPONENT IN VIDEO 1** de l'appareil. Respectez les couleurs des prises (Y = vert, PB = bleu et PR = rouge).
- 2 Reliez la sortie audio du boîtier de la télévision numérique aux prises d'entrée **COMPONENT IN AUDIO 1** de l'appareil.

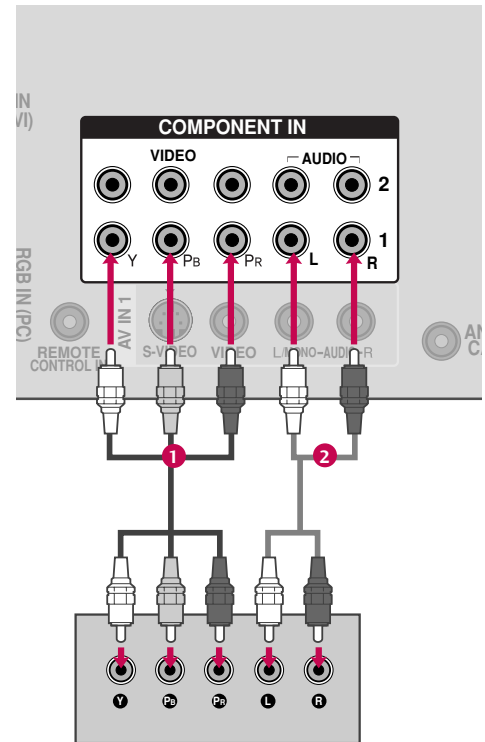

2. Comment utiliser

- Mettre la boîte numérique en circuit (voir le guide du propriétaire).
- Sélectionnez la source d'entrée **Composante1** sur le téléviseur à l'aide de la touche **INPUT** de la télécommande.
- Si la composante est branchée à l'entrée **COMPONENT IN 2**, sélectionnez la source d'entrée **Composante2** sur le téléviseur.

Résolutions prises en charge

Signal	Composante	HDMI
480i	Oui	Non
480p	Oui	Oui
720p	Oui	Oui
1080i	Oui	Oui
1080p	Oui	Oui

Y, CB/PB, CR/PR

Résolution	Fréquence Horizontale (KHz)	Fréquence Verticale(Hz)
720x480i	15.73	59.94
	15.73	60.00
720x480p	31.47	59.94
	31.50	60.00
1280x720p	44.96	59.94
	45.00	60.00
1920x1080i	33.72	59.94
	33.75	60.00
1920x1080p	27.00	24.00
	33.75	30.00
	67.43	59.94
	67.50	60.00

Connexion HDMI

1. Comment brancher

- 1 Reliez le boîtier de la télévision numérique à la prise **HDMI/DVI IN 1, 2, 3** ou **4** (Seulement 42/50PQ60, 50/60PS60, 50/60PS60C, 50/60PS70, 50/60PS80) de l'appareil.
- 2 Un branchement audio séparé n'est pas nécessaire. L'interface HDMI prend en charge l'audio et le vidéo.

2. Comment l'utiliser

- Allumez le boîtier de la télévision numérique (Consultez le manuel de l'utilisateur de votre boîtier numérique).
- Sélectionnez la source d'entrée **HDMI1, 2, 3** ou **4** (Seulement 42/50PQ60, 50/60PS60, 50/60PS60C, 50/60PS70, 50/60PS80) sur le téléviseur à l'aide de la touche **INPUT** de la télécommande.

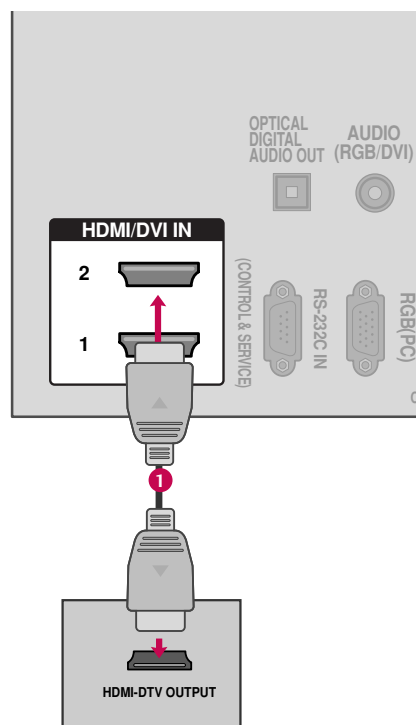

! REMARQUE

- Vérifiez la compatibilité du câble HDMI avec la version 1.3.

Les câbles HDMI ne prennent pas en charge l'HDMI version 1.3, ils causent des scintillements ou aucun affichage. Dans ce cas, utilisez des câbles plus récents qui prennent en charge HDMI version 1.3.

HDMI-DTV

Résolution	Fréquence Horizontale (KHz)	Fréquence Verticale (Hz)
720x480p	31.469	59.94
	31.50	60.00
1280x720p	44.96	59.94
	45.00	60.00
1920x1080i	33.72	59.94
	33.75	60.00
1920x1080p	27.00	24.00
	33.75	30.00
	67.43	59.94
	67.50	60.00

CONFIGURATION DE LA SOURCE AUXILIAIRE

Connexion DVI vers HDMI

1. Comment brancher

- 1 Reliez la sortie DVI du boîtier de la télévision numérique à la prise **HDMI/DVI IN 1, 2, 3** ou **4** (Seulement 42/50PQ60, 50/60PS60, 50/60PS60C, 50/60PS70, 50/60PS80) de l'appareil.
- 2 Reliez la sortie audio du boîtier de la télévision numérique à la prise **AUDIO IN (RGB/DVI)** de l'appareil.

2. Comment l'utiliser

- Allumez le boîtier de la télévision numérique. (Consultez le manuel de l'utilisateur de votre boîtier numérique.)
- Sélectionnez la source d'entrée **HDMI 1, 2, 3** ou **4** (Seulement 42/50PQ60, 50/60PS60, 50/60PS60C, 50/60PS70, 50/60PS80) sur le téléviseur à l'aide de la touche **INPUT** de la télécommande.

! REMARQUE

- ▶ Cette connexion requiert un câble DVI vers HDMI ou un adaptateur. Comme la connexion DVI ne prend pas en charge le signal audio, une connexion audio autonome est requise.

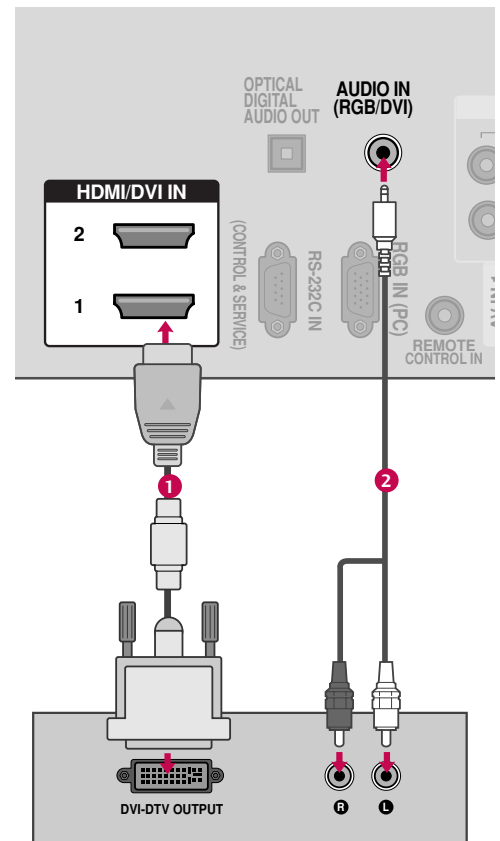

RÉGLAGE DVD

Connexion des composantes

1. Comment brancher

- 1 Reliez les sorties vidéo (Y, PB, PR) du DVD aux prises **COMPONENT IN VIDEO1** de l'appareil. Respectez les couleurs. (Y = vert, PB = bleu et PR = rouge).
- 2 Reliez les sorties audio du DVD aux prises **COMPONENT IN AUDIO1** de l'appareil.

2. Comment l'utiliser

- Allumez votre lecteur et insérez un DVD.
- Sélectionnez la source d'entrée **Component1** sur le téléviseur à l'aide de la touche **INPUT** de la télécommande.
- Si la composante est branchée à l'entrée **COMPONENT IN 2** sélectionnez la source d'entrée **Composante2** sur le téléviseur.
- Reportez-vous au manuel d'utilisation du lecteur DVD.

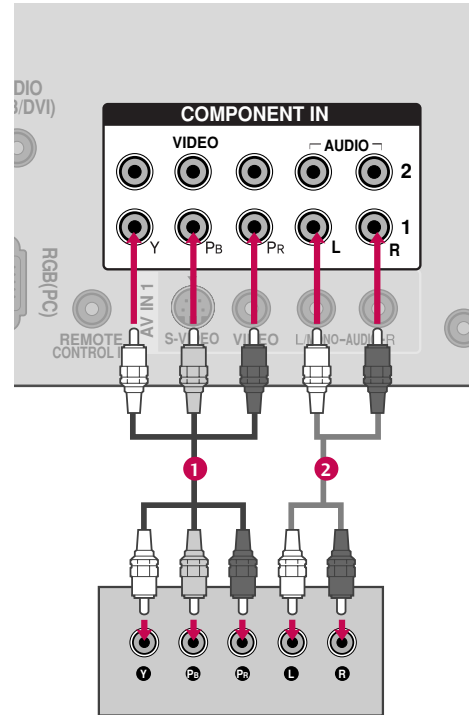

Ports Entrée Composante

Pour une meilleure qualité d'image, connectez votre lecteur DVD aux ports d'entrée composante comme montré ci-dessous.

Ports Composante de la TV	Y	P _B	P _R
Ports de sortie vidéo du lecteur DVD	Y	P _B	P _R
	Y	B-Y	R-Y
	Y	C _b	C _r
	Y	P _b	P _r

CONFIGURATION DE LA SOURCE AUXILIAIRE

Connexion S-Video

1. Comment brancher

- 1 Reliez la sortie S-VIDEO du DVD à la prise d'entrée S-VIDEO de l'appareil.
- 2 Reliez les sorties audio du DVD aux prises d'entrée AUDIO de l'appareil.

2. How to use

- Allumez votre lecteur et insérez un DVD.
- Sélectionnez la source d'entrée **Vidéo1** sur le téléviseur à l'aide de la touche **INPUT** de la télécommande.
- Reportez-vous au manuel d'utilisation du lecteur DVD.

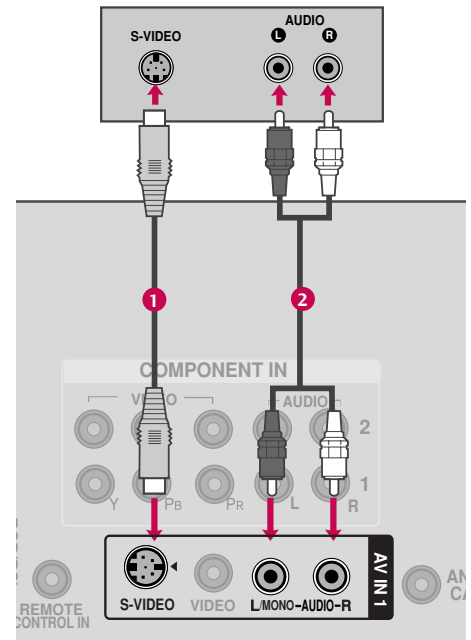

Connexion HDMI

1. Comment brancher

- 1 Reliez la sortie HDMI due DVD aux prises **HDMI/DVI IN 1, 2, 3** ou **4** (Seulement 42/50PQ60, 50/60PS60, 50/60PS60C, 50/60PS70, 50/60PS80) de l'appareil.
- 2 Un branchement audio séparé n'est pas nécessaire. L'interface HDMI prend en charge l'audio et le vidéo.

2. Comment l'utiliser

- Sélectionnez la source d'entrée **HDMI1, 2, 3** ou **4** (Seulement 42/50PQ60, 50/60PS60, 50/60PS60C, 50/60PS70, 50/60PS80) sur le téléviseur à l'aide de la touche **INPUT** de la télécommande.
- Reportez-vous au manuel d'utilisation du lecteur DVD.

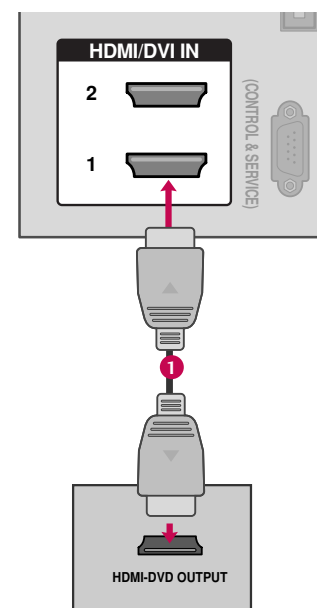

RÉGLAGE MAGNÉTOSCOPE

Branchement de l'antenne

1. Comment brancher

- 1 Reliez la sortie antenne RF du magnéto-scope à la prise **ANTENNA/CABLE IN** de l'appareil.
- 2 Branchez le câble de l'antenne à la prise antenne RF du magnéto-scope.

2. Comment l'utiliser

- Réglez l'interrupteur de sortie du magnéto-scope sur 3 ou 4 puis réglez la télévision sur le même canal.
- Insérez une cassette vidéo dans le magnéto-scope et appuyez sur la touche PLAY.
(Reportez-vous au manuel de l'utilisateur du magnéto-scope).

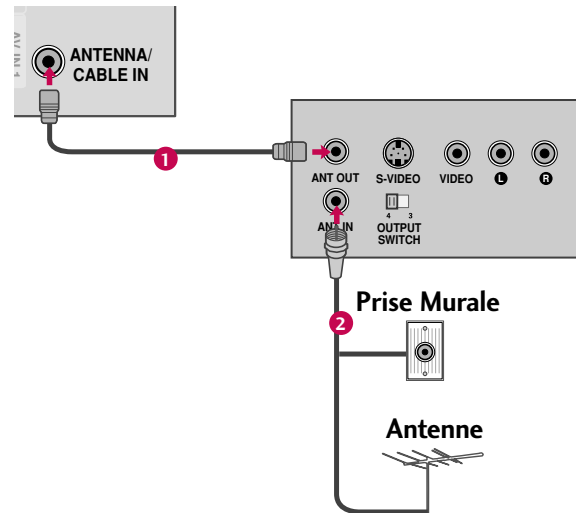

CONFIGURATION DE LA SOURCE AUXILIAIRE

Connexion composite (RCA)

1. Comment brancher

- 1 Reliez les prises **AUDIO/VIDEO** du téléviseur et du magnétoscope. Respectez les couleurs (Vidéo = jaune, Audio Gauche = blanc et Audio Droit = rouge)

2. Comment l'utiliser

- Insérez une cassette vidéo dans le magnétoscope et appuyez sur la touche **PLAY**. (Reportez-vous au manuel de l'utilisateur du magnétoscope).
- Sélectionnez la source d'entrée **Vidéo1** sur le téléviseur à l'aide de la touche **INPUT** de la télécommande.
- Si la composante est branchée à l'entrée **AV IN 2**, sélectionnez la source d'entrée **Vidéo2** sur le téléviseur.

! REMARQUE

- Si votre magnétoscope n'est pas stéréo, reliez le câble audio entre le magnétoscope et la prise **AUDIO L/MONO** de l'appareil.

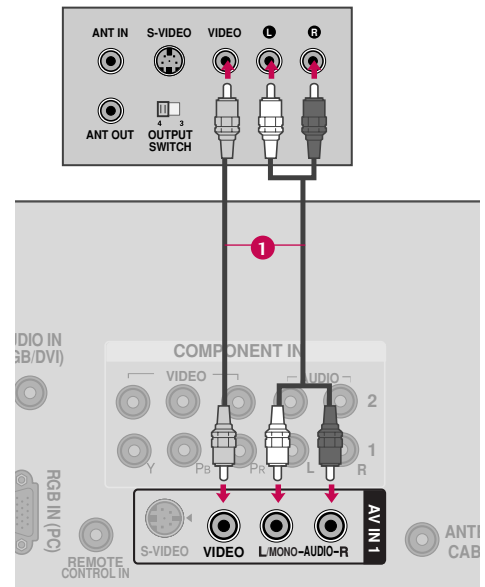

Connexion S-Video

1. Comment brancher

- 1 Reliez la sortie S-VIDEO du magnétoscope à la prise d'entrée S-VIDEO de l'appareil.
- 2 Reliez les sorties audio du magnétoscope aux prises d'entrée **AUDIO** de l'appareil.

2. Comment l'utiliser

- Insérez une cassette vidéo dans le magnétoscope et appuyez sur la touche **PLAY**. (Reportez-vous au manuel de l'utilisateur du magnétoscope).
- Sélectionnez la source d'entrée **Vidéo1** sur le téléviseur à l'aide de la touche **INPUT** de la télécommande.

! REMARQUE

- Le mode S-Video offre un signal de qualité supérieure au mode composite. Utilisez-le s'il est offert.

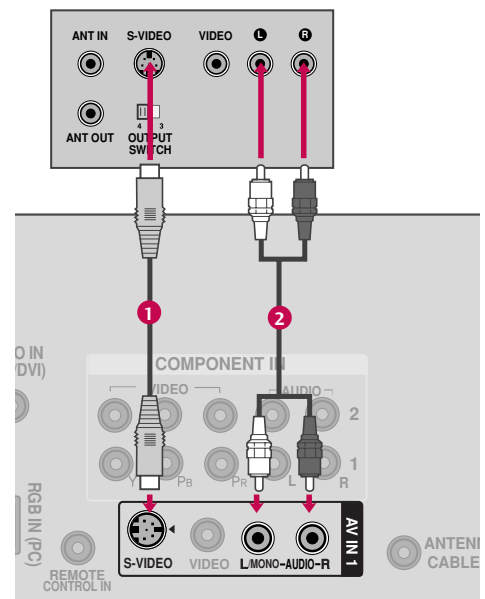

! ATTENTION

- Ne pas brancher aux deux prises Vidéo et S-Vidéo en même temps. Si vous branchez à la fois les câbles Vidéo et S-vidéo, seul le système S-Vidéo fonctionnera.

RÉGLAGE SOURCE A/V EXTERNE

Caméscope numérique

Console de jeux vidéo

1. Comment brancher

- 1 Reliez les prises **AUDIO/VIDEO** du téléviseur et de l'appareil externe. Respectez les couleurs (Vidéo = jaune, Audio Gauche = blanc, et Audio Droit = rouge)

2. Comment l'utiliser

- Sélectionnez la source d'entrée **Vidéo2** sur le téléviseur à l'aide de la touche **INPUT** de la télécommande.
- Si la composante est branchée à l'entrée **AV IN 1** sélectionnez la source d'entrée **Vidéo1** sur le téléviseur.
- Faites fonctionner l'appareil externe.

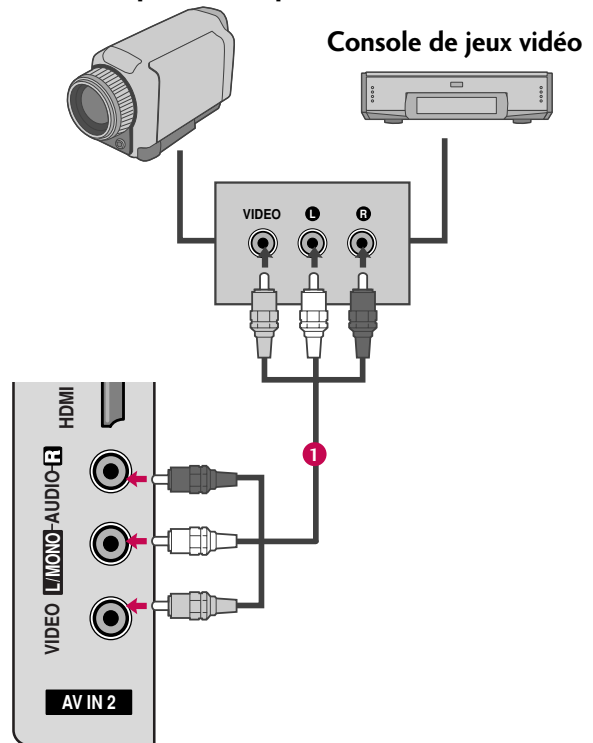

CONNEXION DE SORTIE AUDIO

Relier le son du téléviseur vers de l'équipement audio externe par le biais de la prise optique.

1. Comment brancher

- 1 Branchez l'une des extrémités du câble optique au port **OPTICAL** de la **DIGITAL AUDIO OUT** du téléviseur.
- 2 Branchez l'autre extrémité dans l'entrée audio numérique (optique) de l'équipement audio.
- 3 Réglez «Option Haut-parleurs internes – Arrêt» dans le menu **AUDIO**. (► p.82). Consultez le manuel d'utilisation de l'équipement audio externe.

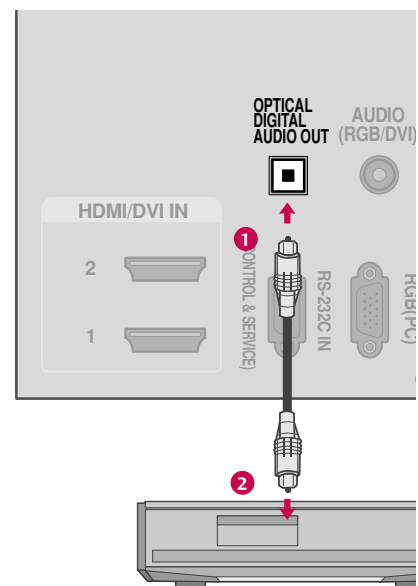

! REMARQUE

- Lorsque vous branchez équipements audios externes comme des amplificateurs ou des haut-parleurs, vous pouvez désactiver les haut-parleurs du téléviseur à partir du menu. (► p.82)

⚠ ATTENTION

- Ne pas regarder à l'intérieur du port de sortie optique. Regarder un rayon laser peut endommager vos yeux.
- La fonction ACP (Audio Copy Protection) peut bloquer la sortie audio numérique.

CONFIGURATION DE LA SOURCE AUXILIAIRE

CONNEXION USB

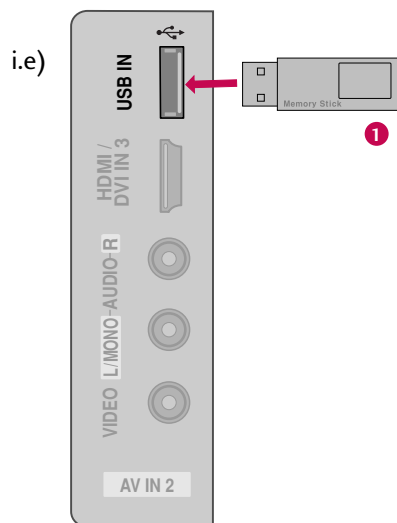

1. Comment brancher

-
- 1 Branchez le périphérique USB dans les prises **USB IN** situées sur le côté du téléviseur.
-

1. Comment brancher

- Vous utilisez la fonction **USB IN** après avoir branché les prises **USB**. (► p.50)

RÉGLAGE PC

Cette TV dispose d'une fonctionnalité Plug&Play (prête à utiliser), ce qui signifie que l'ordinateur se règle automatiquement en fonction des réglages de la télévision.

Connexion VGA (D-sub à 15 broches)

1. Comment brancher

- 1 Reliez la sortie VGA de l'ordinateur à la prise **RGB IN (PC)** de l'appareil.
- 2 Reliez la sortie audio du PC à la prise **AUDIO IN (RGB/DVI)** de l'appareil.

2. Comment l'utiliser

- Allumez votre ordinateur et l'appareil.
- Sélectionnez la source d'entrée **RGB-PC** sur le téléviseur à l'aide de la touche **INPUT** de la télécommande.

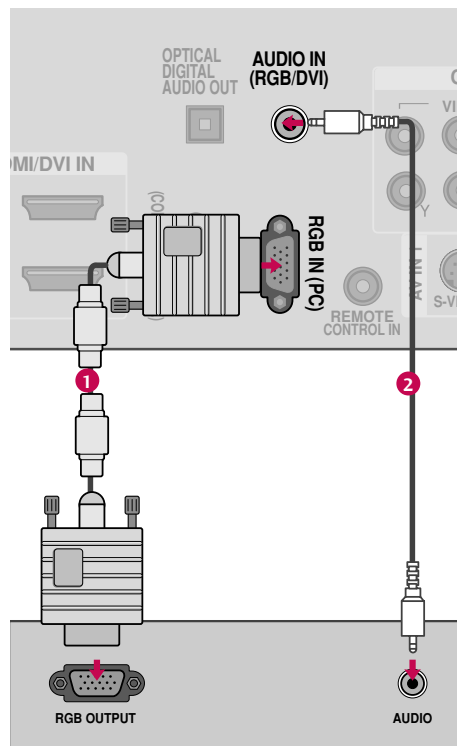

Connexion DVI vers HDMI

1. Comment brancher

- 1 Reliez la sortie DVI du PC à la prise **HDMI/DVI IN 1, 2, 3 ou 4** (Seulement 42/50PQ60, 50/60PS60, 50/60PS60C, 50/60PS70, 50/60PS80) de l'appareil.
- 2 Reliez la sortie audio du PC à la prise **AUDIO IN (RGB/DVI)** de l'appareil.

2. Comment l'utiliser

- Allumez votre ordinateur et l'appareil.
- Sélectionnez la source d'entrée **HDMI 1, 2, 3 ou 4** (Seulement 42/50PQ60, 50/60PS60, 50/60PS60C, 50/60PS70, 50/60PS80) sur le téléviseur à l'aide de la touche **INPUT** de la télécommande.

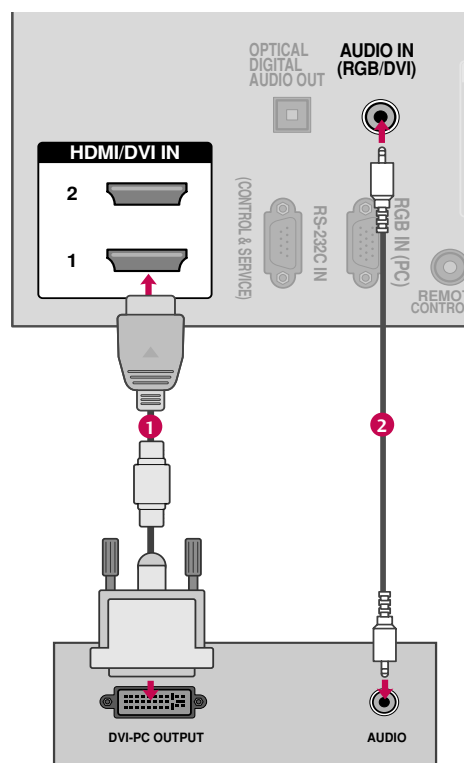

CONFIGURATION DE LA SOURCE AUXILIAIRE

Spécifications des Affichages Compatibles (RGB-PC, HDMI-PC)

Résolution	Fréquence Horizontale (KHz)	Fréquence Verticale(Hz)
720x400	31.468	70.08
640x480	31.469	59.94
800x600	37.879	60.31
1024x768	48.363	60.00
1280x768	47.78	59.87
1360x768	47.72	59.80
1920x1080	66.647	59.988

! REMARQUE

- ▶ 42/50PQ20, 42/50PQ30, 42/50PQ31, 42/50PQ30C, 42/50PQ60: Pour obtenir la meilleure qualité d'image possible, réglez la carte graphique de votre ordinateur à la résolution 1360x768.
- ▶ 50PS30, 50/60PS60, 50/60PS60C, 50/60PS70, 50/60PS80: Pour obtenir la meilleure qualité d'image possible, réglez la carte graphique de votre ordinateur à la résolution 1920x1080.
- ▶ En fonction de votre carte graphique, il se peut que le mode DOS ne fonctionne pas si vous utilisez un câble DVI vers HDMI.
- ▶ En mode PC, il se peut qu'il y ait des défauts du point de vue de la résolution, de l'alignement vertical, du contraste ou de la brillance. Si tel est le cas, modifiez la résolution de la sortie PC ainsi que le taux de rafraîchissement et réglez la brillance et le contraste dans le menu IMAGE jusqu'à ce que l'image soit claire.
- ▶ Évitez de laisser une image fixe à l'écran pendant une période prolongée. Celle-ci pourrait s'imprimer de manière permanente à l'écran.
- ▶ La synchronisation des fréquences Horizontales et Verticales est séparée.
- ▶ Sur certains modèles de carte graphique, il se peut que certains réglages de résolution empêchent l'affichage de l'image au bon endroit sur l'écran.

Réglage de l'écran pour mode PC

Sélection de la résolution

Vous pouvez choisir le mode RGB-PC.

D'autres réglages, comme la **Position**, la **Phase** et la **Taille** peuvent également être modifiés.

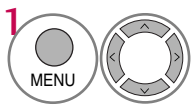
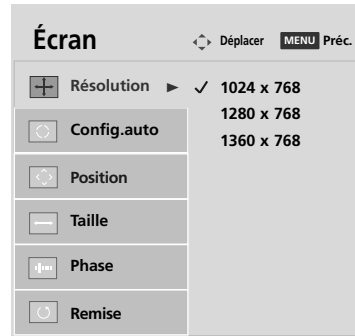
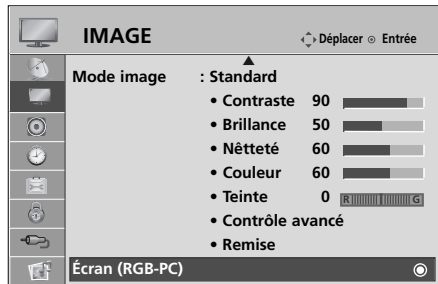

Sélectionnez **IMAGE**.

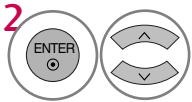

Sélectionnez **Écran (RGB-PC)**.

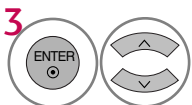

Sélectionnez **Résolution**.

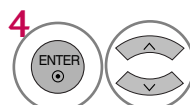

Sélectionnez la résolution souhaitée.



Config.Auto

Ajuste automatiquement la position de l'image et en réduit l'instabilité. Si l'image ne s'affiche toujours pas correctement après l'avoir ajustée, essayez le réglage manuel ou choisissez une résolution différente, ou encore un autre taux de rafraîchissement sur votre PC.

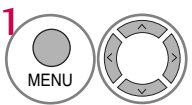

Sélectionnez **IMAGE**.

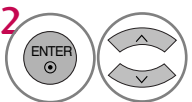

Sélectionnez **Écran (RGB-PC)**.

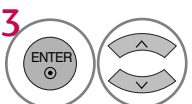

Sélectionnez **Config.auto**.

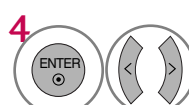

Sélectionnez **Oui**.



Démarrage de la configuration automatique.

- Si la position de l'image n'est toujours pas satisfaisante, essayez de nouveau l'ajustement automatique.
- Si vous avez encore besoin d'ajuster l'image après avoir utilisé l'ajustement automatique du mode RGB-PC, vous pouvez modifier la **Position**, la **Taille** et la **Phase** de l'image.

CONFIGURATION DE LA SOURCE AUXILIAIRE

Réglage de la position de Position, Taille, Phase

Si l'image n'est pas claire après le réglage automatique et surtout si les caractères vibrent, régler la Phase manuellement.

Cette fonctionnalité n'est offerte qu'en mode RGB-PC.

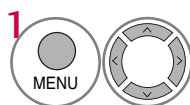
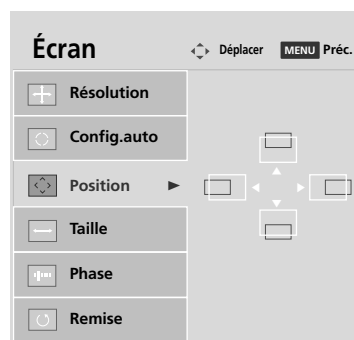
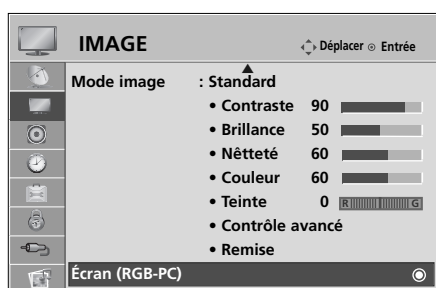

1 Sélectionnez **IMAGE**.

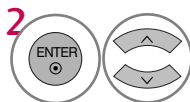

2 Sélectionnez **Écran (RGB-PC)**.

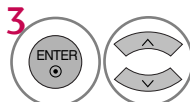

3 Sélectionnez **Position, Taille** ou **Phase**.

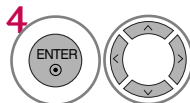

4 Effectuez les réglages appropriés.











- **Position:** Cette fonction sert à ajuster la position Gauche/Droite et Haut/Bas de l'image en fonction de vos préférences.
- **Taille:** Cette fonction sert à réduire les lignes verticales ou les rayures visibles en fond d'écran. Les dimensions horizontales de l'écran sont également modifiées.
- **Phase:** Cette fonction vous permet d'éliminer le brouillage horizontal et d'améliorer la netteté et le contraste de l'affichage des caractères.

Réinitialisation de l'écran (chargement des paramètres usine)

Réinitialise les réglages de l'image effectués en usine touchant la **Position**, la **Taille** et la **Phase**. Cette fonctionnalité n'est offerte qu'en mode RGB-PC.



- 1   Sélectionnez **IMAGE**.
- 2   Sélectionnez **Écran (RGB-PC)**.
- 3   Sélectionnez **Remise**.
- 4   Sélectionnez **Oui**.
- 5 

VISIONNEMENT DE LA TÉLÉVISION / COMMANDE DES CHÂÎNES

FONCTIONS DE LA TÉLÉCOMMANDE

Au moment d'utiliser la télécommande, la diriger vers le capteur sur l'appareil.

42/50PQ60, 50PS30, 50/60PS60, 50/60PS60C, 50/60PS70, 50/60PS80

TV/STB/DVD Mode de fonctionnement de la télécommande: TV, STB ou DVD.

POWER Met le téléviseur en marche et le met en mode d'attente.

ENERGY SAVING Permet de régler la fonction Économie d'énergie.

Q.MENU Ouvre la liste d'options du menu rapide. ► p.38

MENU Affiche le menu principal ou efface tous les affichages à l'écran et revient au mode de visionnage TV.

INPUT Alterne les sources d'entrées
Met le téléviseur en marche. ► p.45

Touches NUMÉRIQUES

— (TIRET) Utilisé pour entrer un numéro d'émission pour des canaux à émissions multiples comme 2-1, 2-2, etc.

LIST Affiche le tableau des chaînes.

FLASHBK Syntonise les canaux plus récents.

Touches contrôle VCR, USB, SIMPLINK

- Menu contrôle USB (LISTE PHOTO et LISTE MUSIQUE.)
- Commande des appareils SIMPLINK.

SIMPLINK Consulter une liste des appareils audiovisuels connectés au téléviseur.
Lorsque vous appuyez sur cette touche, le menu SIMPLINK apparaît à l'écran. ► p.48-49

RATIO Change le rapport largeur/hauteur de la vidéo. ► p.58

FREEZE Gèle l'image courante.



NAVIGATEUR (ascendant/descendant/gauche/droite/ENTER)	Permet de naviguer les menus à l'écran et effectuer les réglages selon ses préférences.
RETURN	Permet à l'utilisateur de retourner à l'opération précédente d'une application ou d'une fonction interactive.
INFO	Pour afficher les informations en haut de l'écran.
AV MODE	Alterne entre les modes pré-réglés vidéo et audio. ► p.47

VOLUME ASCENDANT / DESCENDANT	Amplifie ou atténue le niveau sonore.
FAV	Utiliser pour faire défiler les canaux préférés. ► p.43
MARK	Utilisé pour marquer ou retirer la marque d'une photo/musique. ► p.52
MUTE	Sonorité marche-arrêt. ► p.34
CHANNEL ASCENDANT / DESCENDANT	Pour sélectionner les chaînes disponibles.
PAGE ASCENDANT / DESCENDANT	Passe d'une page d'information à l'autre.

Installation des piles

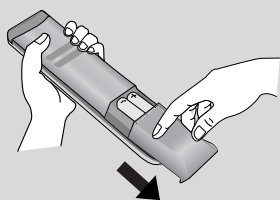

- Installation des piles l'arrière et installer les piles en observant les polarités.
- Installer deux piles 1,5 V AAA. Ne pas mélanger des piles usées avec des piles neuves.
- Remettre le couvercle.

VISIONNEMENT DE LA TÉLÉVISION / COMMANDE DES CHAÎNES

42/50PQ20, 42/50PQ30, 42/50PQ31, 42/50PQ30C

- INFO** Pour afficher les informations en haut de l'écran.
 - AV MODE** Alterne entre les modes pré-réglés vidéo et audio. ► p.47
 - POWER** Met le téléviseur en marche et le met en mode d'attente.
 - INPUT** Alterne les sources d'entrées
Met le téléviseur en marche. ► p.45
 - ENERGY SAVING** Permet de régler la fonction Économie d'énergie.
-
- VOLUME ASCENDANT / DESCENDANT** Amplifie ou atténue le niveau sonore.
 - MUTE** Sonorité marche-arrêt. ► p.34
 - CHANNEL ASCENDANT / DESCENDANT** Pour sélectionner les chaînes disponibles.
 - PAGE ASCENDANT / DESCENDANT** Passe d'une page d'information à l'autre.
-
- VCR, USB, SIMPLINK Control buttons**
 - Menu contrôle USB (LISTE PHOTO et LISTE MUSIQUE.)
 - Commande des appareils SIMPLINK.
-
- Q.MENU** Ouvre la liste d'options du menu rapide. ► p.38
 - SIMPLINK** Consulter une liste des appareils audiovisuels connectés au téléviseur.
Lorsque vous appuyez sur cette touche, le menu SIMPLINK apparaît à l'écran. ► p.48-49
 - FREEZE** Gèle l'image courante.
 - RATIO** Change le rapport largeur/hauteur de la vidéo. ► p.58
 - FAV** Utiliser pour faire défiler les canaux préférés. ► p.43
 - MARK** Utilisé pour marquer ou retirer la marque d'une photo/musique. ► p.52

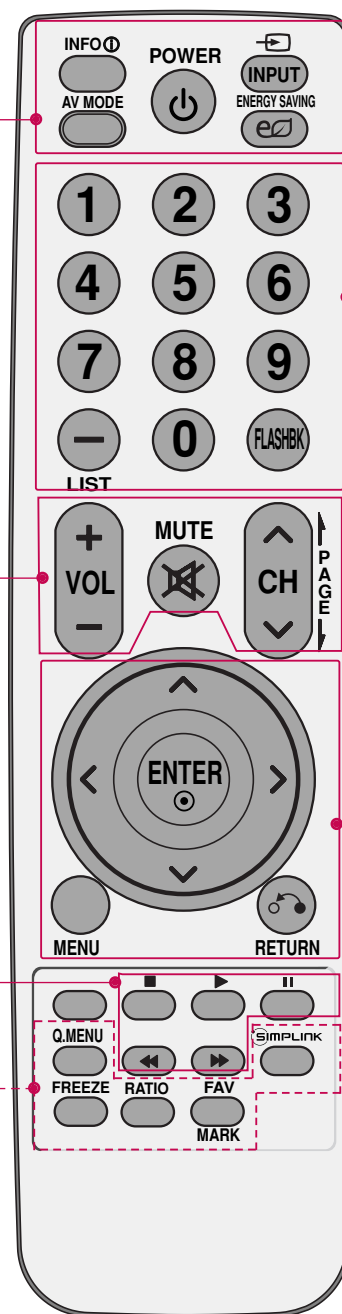

Touches NUMÉRIQUES

— (TIRET) Utilisé pour entrer un numéro d'émission pour des canaux à émissions multiples comme 2-1, 2-2, etc.

LIST Affiche le tableau des chaînes.

FLASHBK Syntonise les canaux plus récents.

NAVIGATEUR (ascendant/descendant/gauche/droite/ENTER)

Permet de naviguer les menus à l'écran et effectuer les réglages selon ses préférences.

MENU Affiche le menu principal ou efface tous les affichages à l'écran et revient au mode de visionnage TV.

RETURN Permet à l'utilisateur de retourner à l'opération précédente d'une application ou d'une fonction interactive.

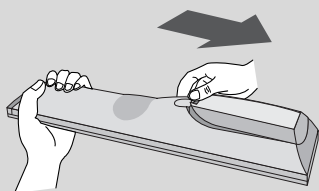
Installation des piles

- Installation des piles l'arrière et installer les piles en observant les polarités.
- Installer deux piles 1,5 V AAA. Ne pas mélanger des piles usées avec des piles neuves.
- Remettre le couvercle.

MISE EN CIRCUIT DU TÉLÉVISEUR

- 1 D'abord, brancher correctement le cordon d'alimentation.
À ce moment le téléviseur se met en mode attente.
 - En mode attente pour mettre l'appareil en circuit, presser $\phi/|$ (Seulement 42/50PQ30C, 50/60PS60C), **INPUT**, **CH** (\blacktriangle ou \blacktriangledown) sur le téléviseur ou presse **POWER**, **INPUT**, **CH** (\wedge ou \vee), **NUMÉRIQUES (0~9)** sur la télécommande.
- 2 Sélectionner la source de visionnement avec les touches **INPUT** sur la télécommande.
- 3 Lorsque l'on a terminé d'utiliser le téléviseur, presser **POWER** sur la télécommande, l'appareil revient au mode attente.

! REMARQUES

- ▶ Si l'on part en vacances, débrancher le cordon d'alimentation de la prise murale.
- ▶ Si la télévision est débranchée ou est éteinte avec coupez la $\phi/|$ (alimentation) secteur, la fonction du pendule est remise à zéro. (Excepté 42/50PQ30C, 50/60PS60C)

SELECTION DE CHAÎNE

- 1 Appuyez sur la touche **CH** (\wedge ou \vee) ou **NUMÉRIQUES** pour définir un numéro de chaîne.

RÉGLAGE DU VOLUME

Réglez le volume à votre convenance.

- 1 Appuyez sur la touche **VOL (+ ou -)** pour ajuster le volume.
- 2 Si vous souhaitez couper le son, appuyer sur la touche **MUTE**.
- 3 Vous pouvez réactiver le son en appuyant de nouveau sur la touche **MUTE** ou **VOL (+ ou -)**.

RÉGLAGE INITIAL

Cette fonction permet à l'utilisateur de facilement configurer les éléments de base qui permettent de regarder le téléviseur pour la première fois après son achat. Ces éléments apparaîtront à l'écran dès la première utilisation du téléviseur. La fonction peut également être activée à partir des menus utilisateur.

- Le réglage par défaut correspond au mode **“Maison”**. Pour la résidence, nous recommandons le mode **“Maison”** qui procurera une qualité d'image optimale.
- Le mode **“Magasin”** est conçu uniquement pour les téléviseurs utilisés en magasin. L'utilisateur peut régler le **Mode image** manuellement, lorsqu'il inspecte le téléviseur, mais le téléviseur rétablira le réglage In **Magasin** 5 prédéfini après un délai de 5 minutes.
- Vous pouvez également régler l'option **Réglage initial** dans le menu **OPTION**.
Les réglages d'usine par défaut sont définis si vous choisissez **“Maison”**.
- ▶ Si vous ne terminez pas la procédure d'installation, le menu de réglage initial sera affiché à chaque fois que vous mettez le téléviseur en marche et, tant que le réglage initial ne sera pas complété.

Étape 1. Sélection de la langue

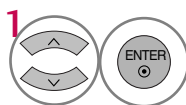
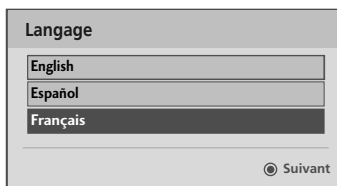

Sélectionnez Langage menu.

Étape 2. Réglage mode

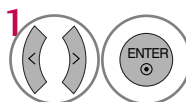

Sélectionnez **Maison**.

Étape 3. Réglage temporel

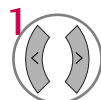

1 Sélectionnez **Auto** ou **Manuel**.

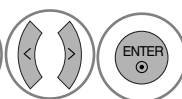

2 Régler l'heure désirée.

Étape 4. Syntonisation auto

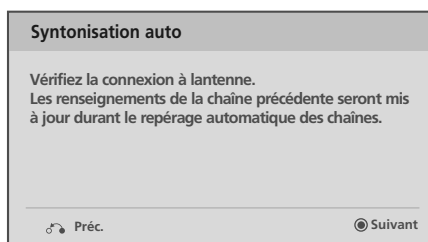

1 Démarrer **Syntonisation auto**.

SÉLECTION DES MENUS AFFICHÉS À L'ÉCRAN

L'écran OSD de votre téléviseur peut différer légèrement de l'illustration du présent manuel.

(Seulement 50/60PS60, 50/60PS60C)

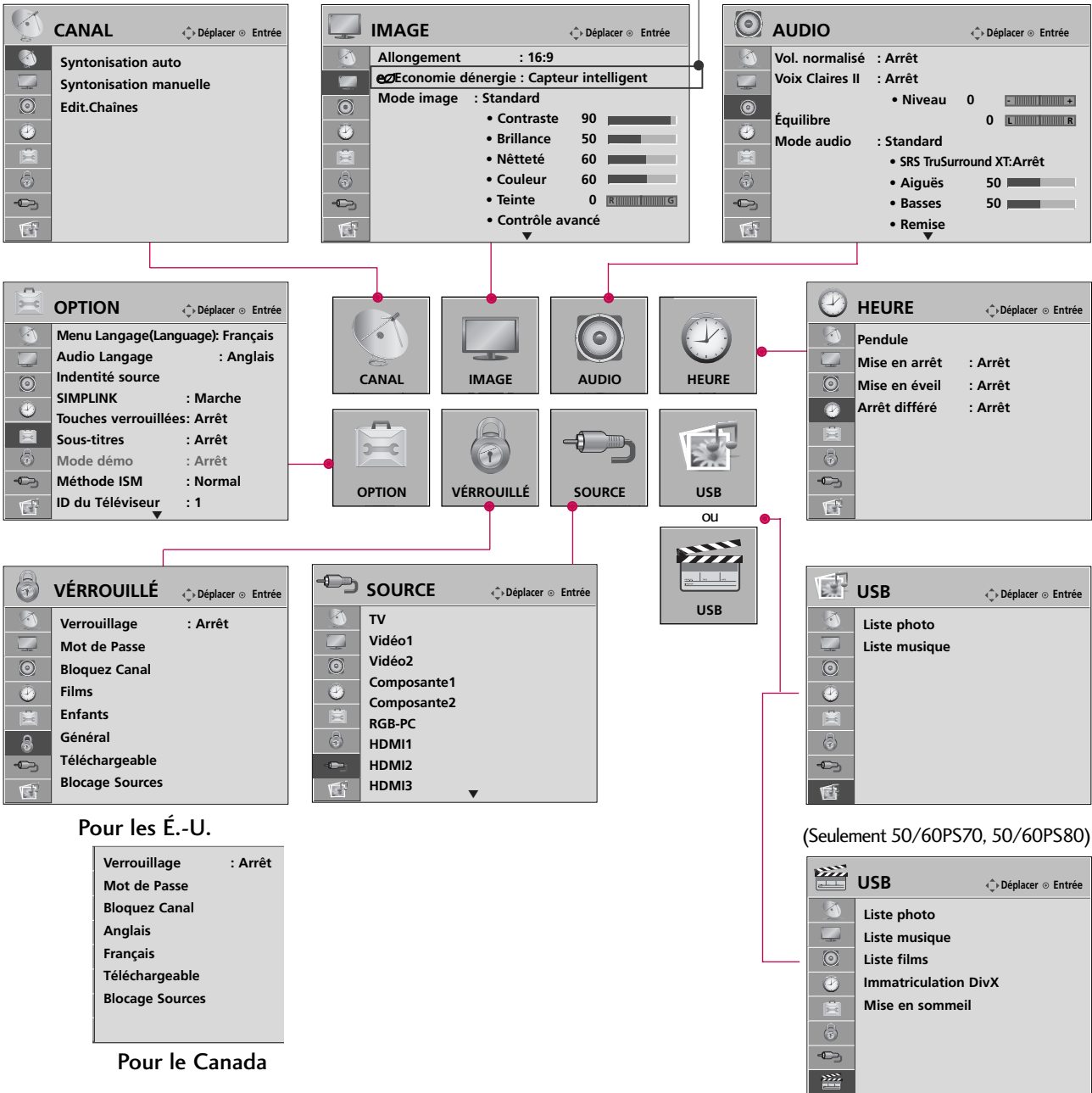

1 Affiche chaque menu.

2 Sélectionner une option de menu.

3 Accepte la sélection en cours.

4 Retourner à l'affichage télé.

MENU ÉCLAIR (QUICK MENU)

L'écran OSD de votre téléviseur peut différer légèrement de l'illustration du présent manuel.

Le Q.Menu (Menu éclair) comprend des fonctions auxquelles l'utilisateur pourrait faire fréquemment appel.

- **Allongement:** Permet de sélectionner le format d'image désirée.
- **Mode image:** Pour choisir le mode image réglée en usine selon l'environnement de visionnement.
- **Mode audio:** Sélectionner le son approprié pour le programme.
- **Sous-titres:** Sélectionner Marche ou Arrêt.
- **Multi-audio:** Modifier la langue audio (signal numérique).
SAP: Permet de choisir la sonorité MTS (signal analogique).
- **Arrêt différé:** Pour choisir la durée avant la mise hors circuit automatique du téléviseur.
- **Sup/Ajo/Pré:** Sélectionnez les chaînes que vous désirez ajouter ou supprimer, ou ajoutez les chaînes à votre liste de chaînes favorites.
- **Éjection USB:** Sélectionnez la fonction "Éjection" pour retirer le périphérique USB.



1   Affiche chaque menu.

2  Effectuez les réglages appropriés.







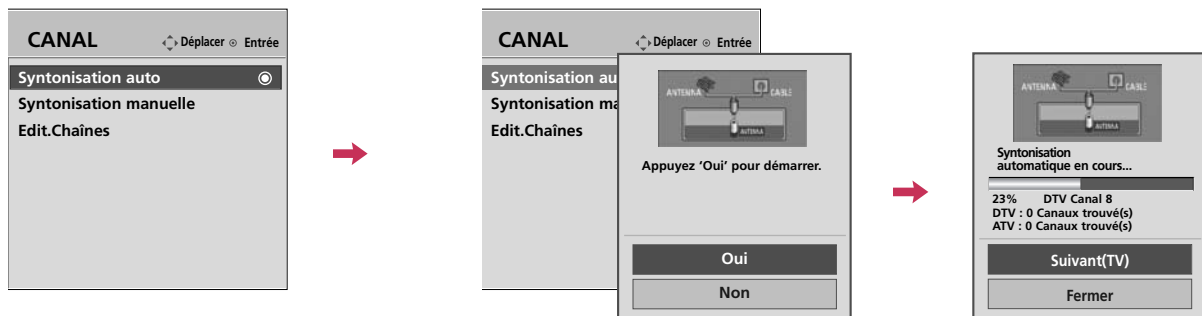

3  Retourner à l'affichage télé.

REPÉRAGE DE CANAUX

Recherche automatique des chaînes (Syntonisation automatique)

Trouve automatiquement tous les canaux disponibles par l'antenne ou la télédistribution et les met en mémoire dans la liste de canaux.











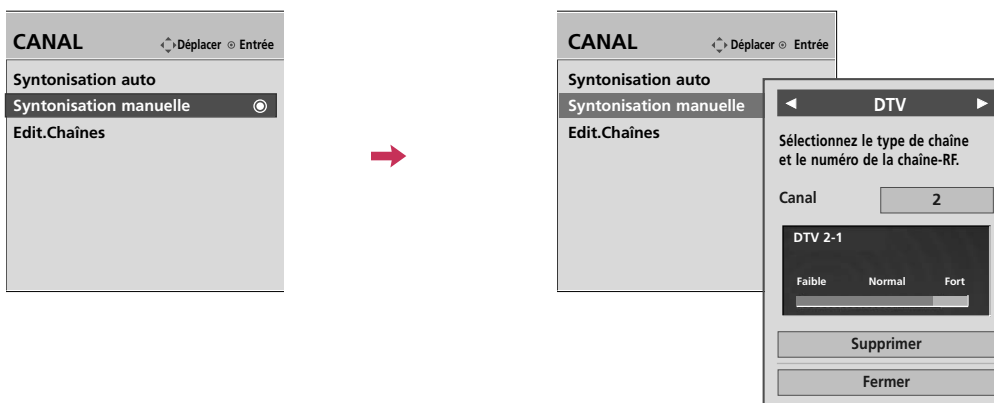



- 1   Sélectionnez **CANAL**.
- 2   Sélectionnez **Syntonisation auto**.
- 3   Sélectionnez **Oui**.
- 4  Effectuer le **Syntonisation auto**.
- 5  Retourner au menu précédent.
-  Retourner à l'affichage télé.

- Le téléviseur demandera un mot de passe si le contrôle parental a été activé (menu de verrouillage). Utilisez le mot de passe que vous avez défini dans le menu de verrouillage pour autoriser une recherche de canal.
- Lors du réglage de la syntonisation automatique ou manuelle, le nombre maximum de stations pouvant être placées en mémoire est de 900. Sujet à changer dépendamment de l'environnement des signaux télédiffusés.

Ajout/Effacement des chaînes (Syntonisation manuelle)

Lorsque vous sélectionnez les signaux d'entrée DTV ou CADTV, vous pouvez afficher le témoin évaluant l'intensité du signal à l'écran de manière à voir la qualité du signal reçu.



-   Sélectionnez **CANAL**.
-   Sélectionnez **Syntonisation manuelle**.
-   Sélectionnez **DTV, TV, CADTV** ou **CATV**.
-   Sélectionnez la chaîne que vous désirez ajouter ou supprimer.
-   Sélectionnez **Ajouter** ou **Supprimer**.
-  Retourner au menu précédent.
-  Retourner à l'affichage télé.







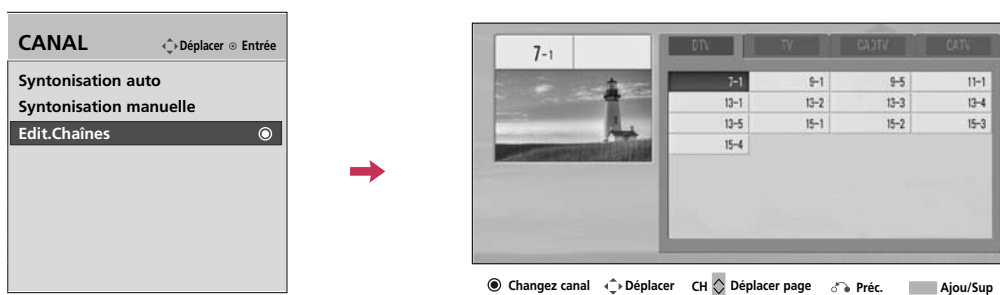

- Le téléviseur demandera un mot de passe si le contrôle parental a été activé (menu de verrouillage). Utilisez le mot de passe que vous avez défini dans le menu de verrouillage pour autoriser une recherche de canal.
- Lors du réglage de la syntonisation automatique ou manuelle, le nombre maximum de stations pouvant être placées en mémoire est de 900. Sujet à changer dépendamment de l'environnement des signaux télédiffusés.

Édition des chaînes

Lorsqu'une chaîne est supprimée cela signifie que vous ne pourrez la sélectionner par le biais des touches CH ^, v en naviguant les stations disponibles au téléviseur.

Si vous désirez sélectionner une chaîne supprimée, saisissez directement le numéro de la chaîne respective avec les touches numériques ou réactivez-la par le biais du menu « Edit Chaînes ».



- 1   Sélectionnez **CANAL**.
- 2   Sélectionnez **Edit.Chaînes**.
- 3   Sélectionner une chaîne.
- 4  Ajouter ou supprimer une chaîne.
- 5  Retourner au menu précédent.
-  Retourner à l'affichage télé.

LISTE DES CANAUX

Vous pouvez vérifier quelles chaînes sont enregistrées dans la mémoire en affichant la liste des canaux.

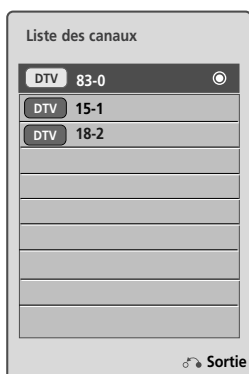

 Ce cadenas est affiché quand la chaîne est verrouillée avec le contrôle parental.





Affichage de la liste des chaînes

-  Afficher la liste des canaux.

Sélection d'une chaîne dans la liste des chaînes

-  Choisir une chaîne.
-  Se rendre au numéro de chaîne choisi.

Pagination à l'aide d'une liste de chaînes

-  Tourner les pages.
-  Retourner à l'affichage télé.







MÉMOIRE DES CANAUX PRÉFÉRÉS

L'écran OSD de votre téléviseur peut différer légèrement de l'illustration du présent manuel.

Les stations préférées sont une façon agréable de vous donner accès rapide à une gamme de stations de votre choix sans avoir à naviguer toutes les autres intermédiaires.

Pour sélectionner le canal préféré, appuyez de touche **FAV** (Favoris) de façon répétitive.





- 1  ou  Sélectionnez le canal souhaité.
- 2   Sélectionnez **Sup/Ajo/Pré**.
- 3  Sélectionnez **Préré**.
- 4  Retourner à l'affichage télé.

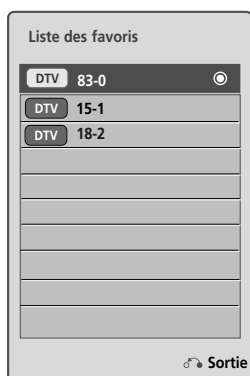

LISTE DES FAVORIS





Affichage de la liste des chaînes préférées

- 1  ou  Afficher la liste des chaînes préférées.

Sélection d'une chaîne dans la liste des chaînes préférées

- 1  Choisir une chaîne.
- 2  Se rendre au numéro de chaîne choisi.

Pagination par une liste des chaînes préférées

- 1  Tourner les pages.
- 2  Retourner à l'affichage télé.

VISIONNEMENT DE LA TÉLÉVISION / COMMANDE DES CHÂÎNES









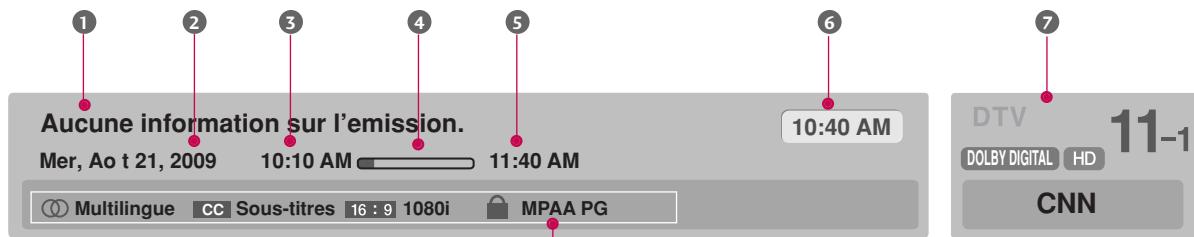

BRÈVE INFO.

Écran Info vous montre les informations de l'écran en cours.

1  ou  Appuyez sur la touche INFO pour faire apparaître l'Écran Info.

2  Retourner à l'affichage télé.



	Multilingue: Multilingue: programme contenant un ou plusieurs services audio. Appuyez sur Q.MENU pour choisir l'audio désiré.
	Sous-titres: programme contenant un ou plusieurs services de sous-titres. Appuyez sur Q.MENU pour sélectionner celui désiré.
	Allongement d'origine de vidéo est 4:3
	Allongement d'origine de vidéo est 16:9 (large)
	Définition vidéo est 720x480i
	Définition vidéo est 720x480p
	Définition vidéo est 1280x720p
	Définition vidéo est 1920x1080i
	Définition vidéo est 1920x1080p
	V-Chip: Programme contenant information puce V, voir VÉRROUILLÉ menu: A (Age), D (Dialogue), L (Langue), S (Sexe), V (Violence), FV (violence fantaisiste)

- 1 Titre programme
- 2 Jour, Mois, Année
- 3 Heure début programme
- 4 Barre de progression du programme
- 5 Heure fin programme
- 6 Heure en cours
- 7 Bande d'information

LISTE D'ENTRÉES

Vous ne pouvez choisir et activer que les signaux d'entrée branchés au téléviseur.

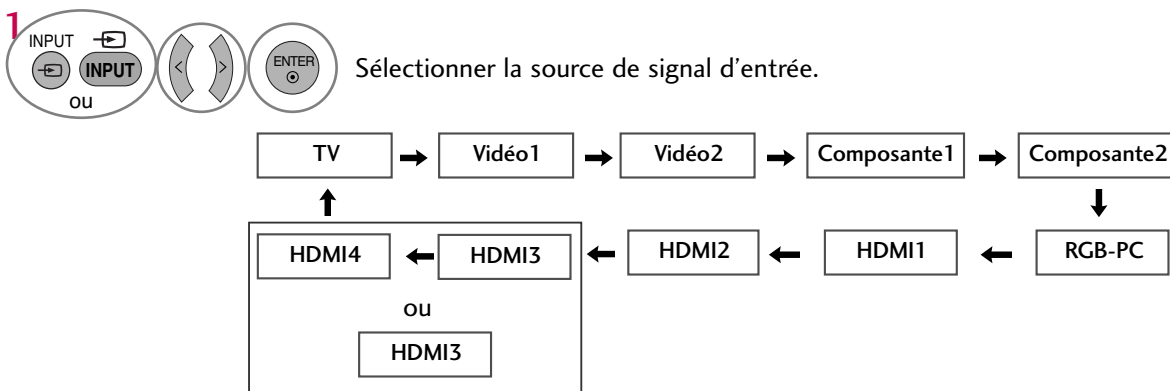

ie)

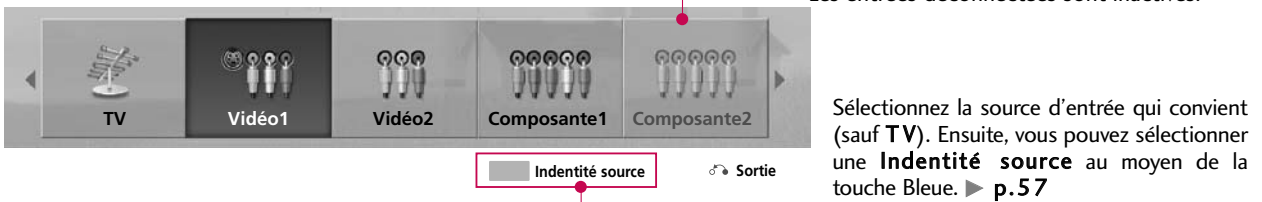

c.-à-d.) Pour changer l'étiquette d'entrée en utilisant la touche bleue.

- Lorsqu'un nouvel appareil externe est branché à l'appareil, le menu contextuel suivant apparaît automatiquement.
Lorsque vous sélectionnez **Oui**, vous pouvez choisir la source d'entrée que vous souhaitez utiliser.
- Par contre, lorsque vous sélectionnez "**SIMPLINK - Marche**" en mode HDMI, le même menu contextuel n'apparaît pas.

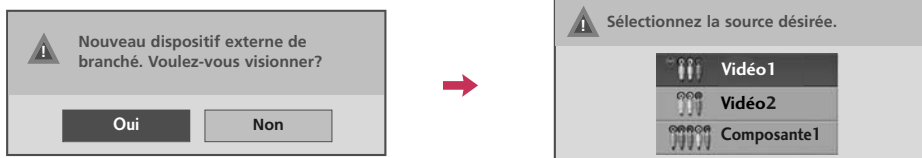

- **TV**: pour syntoniser les signaux de radiodiffusion terrestres, câble ou du câble d'une station.
- **Vidéo 1-2**: pour lire le signal d'un magnétoscope ou d'un autre appareil externe.
- **Composante 1-2**: pour regarder un DVD ou le signal d'un décodeur numérique.
- **RGB-PC**: pour visualiser le signal d'entrée du PC.
- **HDMI1-4** ou **1-3**: pour visualiser le signal provenant d'un appareil haute définition.





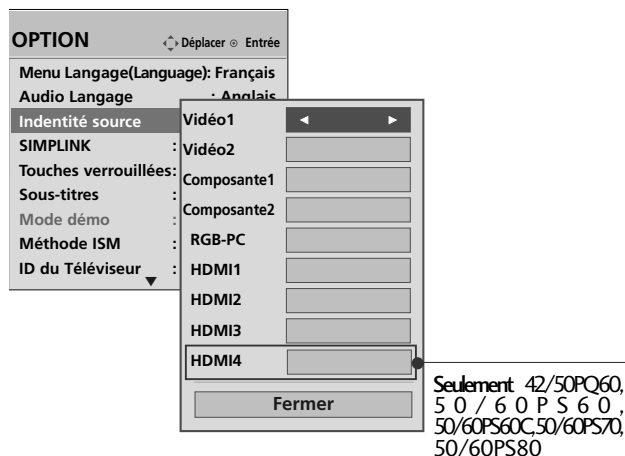

VISIONNEMENT DE LA TÉLÉVISION / COMMANDE DES CHAÎNES

IDENTITÉ SOURCE



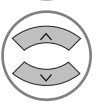

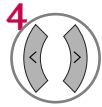
Vous pouvez identifier chaque source d'entrée lorsqu'elle n'est pas utilisée.

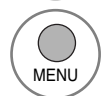

Au moyen du menu OPTION

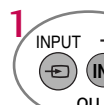
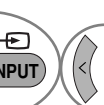
-   Sélectionnez **OPTION**.
-   Sélectionnez **Identité source**.
-   Sélectionner la source.
-  Sélectionner l'identification appropriée.
-  Retourner au menu précédent.
-  Retourner à l'affichage télé.

Au moyen de la touche INPUT

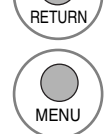
-   ou  Sélectionner la source (sauf TV).
-   Sélectionner l'identification appropriée.
-  Retourner au menu précédent.
-  Retourner à l'affichage télé.

MODE AV

Le Mode AV alterne entre les réglages pré-réglés vidéo et audio.

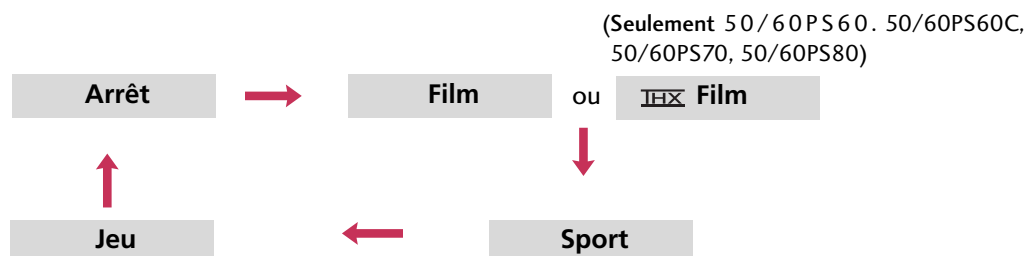

Appuyez plusieurs fois sur la touche **AV MODE** pour sélectionner la source.









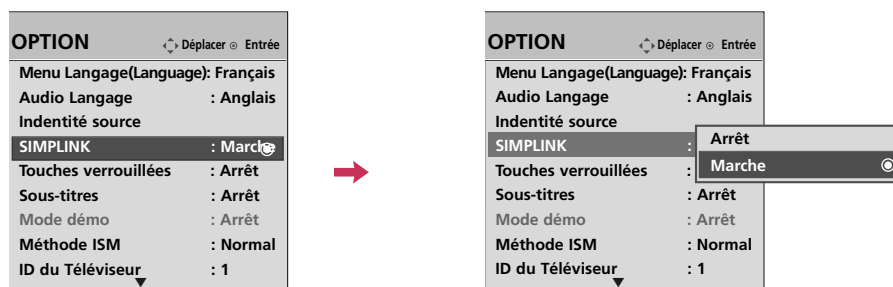

- L'option « **Film / THX Film** » du mode audiovisuel (AV Mode) permet de choisir cette option à la fois dans le « menu IMAGE – Mode image » et dans le « Menu AUDIO - Mode audio ».
- Lorsque vous sélectionnez «**Arrêt**» en mode AV, l'image que vous aviez sélectionnée à l'origine sera rétablie.
- **Arrêt**: l'AV MODE.
- **Film** : Optimise la vidéo et l'acoustique pour regarder des films.
- **Sport** : Optimise la vidéo et l'acoustique pour regarder des manifestations sportives.
- **Jeu** : Optimise la vidéo et l'acoustique pour jouer.

VISIONNEMENT DE LA TÉLÉVISION / COMMANDE DES CHAÎNES



SIMPLINK vous permet de commander et lire d'autres périphériques audio/vidéo par un câble HDMI, et sans câbles ni réglages supplémentaires. Ce téléviseur pourrait ne pas fonctionner avec les périphériques avec prise en charge HDMI-CEC, mais seuls les périphériques avec le logo SIMPLINK sont totalement pris en charge. SIMPLINK peut être activé ou désactivé par les menus utilisateurs.



-   Sélectionnez **OPTION**.
-   Sélectionnez **SIMPLINK**.
-   Sélectionnez **Marche** ou **Arrêt**.
-  Retourner au menu précédent.
-  Retourner à l'affichage télé.

REMARQUE

- ▶ Branchez la borne HDMI/DVI IN ou HDMI IN du téléviseur sur la borne arrière (sortie HDMI) de l'appareil SIMPLINK à l'aide du câble HDMI.
- ▶ Lorsque vous changez de source d'entrée avec la touche INPUT de la télécommande, l'appareil SIMPLINK cessera de fonctionner.
- ▶ Lorsque vous sélectionnez un appareil cinéma maison, la sortie sonore est automatiquement relayée aux haut-parleurs dudit système cinéma maison.
- ▶ Si un cinéma maison SIMPLINK ne lit pas le signal audio du téléviseur auquel il est raccordé, branchez la sortie audio numérique (DIGITAL AUDIO OUT), située à l'arrière de l'appareil, à l'entrée audio numérique (DIGITAL AUDIO IN) de l'appareil SIMPLINK au moyen d'un câble optique.

Fonctions SIMPLINK

- **Lecture directe:** après avoir connecté les appareils audiovisuels au téléviseur, vous pouvez commander directement les appareils et la lecture de médias sans définir de paramètres supplémentaires.
- **Sélection de l'appareil audiovisuel:** vous permet de sélectionner l'un des appareils audiovisuels connecté au téléviseur.
- **Lecture de disque:** pour commander les appareils audiovisuels en appuyant sur les touches \wedge \vee \lt \gt , ENTER, \blacktriangleright , ■, II, \blacktriangleleft et \blacktriangleright .
- **Mise hors tension de tous les appareils:** lorsque vous éteignez le téléviseur, tous les appareils connectés sont également éteints.
- **Basculement de la sortie audio:** procure un moyen facile pour changer la sortie audio.
- **Alimentation synchronisée:** Quand l'équipement avec la fonction Simplink est connecté à la prise HDMI commence à jouer, le téléviseur affiche ce mode automatiquement.

(Un appareil connecté au téléviseur par un câble HDMI mais qui n'est pas pris en charge par SIMPLINK n'offre pas cette fonction.)

Remarque: Pour le fonctionnement d'un lien simple, on peut utiliser le câble HDMI dans une version supérieure à 1.3 avec *CEC. (*CEC: Consumer Electronics Control).

1  Affichage du menu **SIMPLINK**.

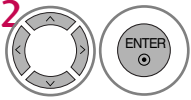
2  Sélectionner l'appareil.

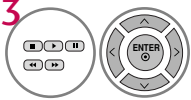
3  Permet de commander des appareils audiovisuels branchés au téléviseur.

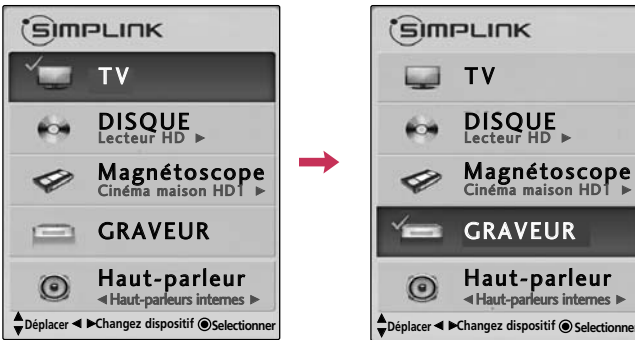

Menu SIMPLINK

- 1 Affichage télé:** Passe à la chaîne de télévision précédente peu importe le mode courant.
- 2 Lecture de disque:** Permet de sélectionner et de lire des disques. Lorsque de multiples disques sont disponibles, les titres de disques s'affichent de façon pratique au bas de l'écran.
- 3 Lecture de magnéto:** Permet de commander le magnéto branché au téléviseur.
- 4 Lecture d'enregistrements sur disque dur:** Permet de lire des fichiers sur le disque dur.
- 5 Sortie audio vers les haut-parleurs de cinéma maison/sortie audio vers le téléviseur:** Sélectionnez les haut-parleurs de cinéma maison ou du téléviseur pour la sortie audio.



- ▶ Lorsque aucun appareil n'est connecté (s'affiche en gris)
- ▶ Appareil sélectionné
- ▶ Lorsqu'un appareil est connecté (s'affiche en couleur vive)

MODES D'ENTRÉE

Cet écran s'affiche automatiquement lorsque vous branchez un périphérique USB

En mode Périphérique USB, vous ne pouvez ajouter de nouveau dossier ou supprimer un dossier existant.

- 1 Branchez le périphérique USB dans les prises **USB IN** situées sur le côté du téléviseur.
 - Les disques durs USB ne sont pas pris en charge.
 - Ce téléviseur prend en charge les formats JPG et MP3.

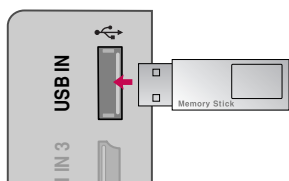

- 2 Sélectionnez **Liste photo** ou **Liste musique**.



Seulement 50/60PS70,
50/60PS80

! REMARQUE

- ▶ Afin d'éviter de perdre la clé-mémoire USB, utilisez un connecteur USB pour fixer la clé-mémoire USB à la prise USB du téléviseur.

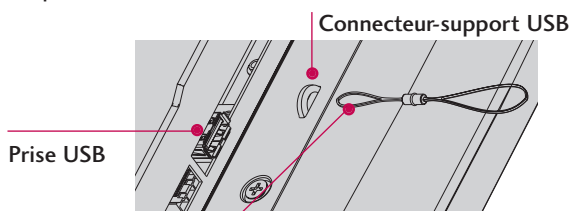

Connecteur-support USB

Prise USB

Connecteur USB (vendu séparément)
- Branchez le bout du connecteur USB à la clé-mémoire et l'autre bout au connecteur-support USB.

Au moment de retirer un périphérique USB

Sélectionnez le menu **Éjection USB** avant de retirer le périphérique USB.

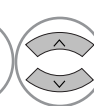

Sélectionnez
Éjection USB.



Select
Éjection.

Mesures de sécurité concernant les périphériques USB

- ▶ Seuls les périphériques de stockage USB peuvent être reconnus.
- ▶ Si le périphérique de stockage USB est branché par l'entremise d'un concentrateur USB, le périphérique ne peut être reconnu.
- ▶ Un périphérique de stockage USB utilisant un programme de reconnaissance automatique peut ne pas être reconnu.
- ▶ Un périphérique de stockage USB utilisant son propre pilote peut ne pas être reconnu.
- ▶ Dans le cas d'un lecteur de carte, jusqu'à quatre cartes mémoire peuvent être reconnues simultanément.
- ▶ La vitesse de reconnaissance d'un périphérique de stockage USB varie selon le périphérique utilisé.
- ▶ Veuillez ne pas mettre en marche le téléviseur ou débrancher le périphérique USB lorsque le périphérique de stockage USB branché à l'appareil est en fonction. Lorsqu'un périphérique similaire est retiré ou débranché, les fichiers stockés ou le périphérique de stockage USB peuvent être endommagés.
- ▶ Utilisez seulement un périphérique de stockage USB qui a les fichiers de musique ou d'images normaux.
- ▶ Veuillez n'utiliser qu'un périphérique de stockage USB ayant été formaté à l'aide du système de fichier FAT16, FAT32 ou NTFS fourni avec le système d'exploitation Windows. Tout périphérique de stockage formaté en tant que programme utilitaire non pris en charge par Windows ne pourra être reconnu.
- ▶ Veuillez brancher l'alimentation pour tout périphérique de stockage USB nécessitant une alimentation externe. Dans le cas contraire, le périphérique peut ne pas être reconnu.
- ▶ Veuillez brancher un périphérique de stockage USB à l'aide d'un câble certifié. Si le périphérique est branché à l'aide d'un câble non certifié ou excessivement long, il peut ne pas être reconnu.
- ▶ Quelques périphériques de stockage USB peuvent ne pas être pris en charge ou ne pas fonctionner correctement.
- ▶ Le téléviseur affichera jusqu'à 128 caractères des noms de fichiers.
- ▶ Veuillez effectuer une copie de sauvegarde des fichiers importants puisque certaines données présentes sur les périphériques USB peuvent être corrompues. La responsabilité de la gestion des données revient à l'utilisateur et, en conséquence, le fabricant ne couvrira pas les dommages causés aux données.
- ▶ La capacité recommandée est de 1 téraoctet ou moins pour un disque dur USB externe et de 32 gigaoctets ou moins pour une clé-mémoire USB.

LISTE PHOTO

Vous pouvez visualiser des fichiers JPG qui se trouvent sur un périphérique USB.

L'écran Affichage à l'écran (On Screen Display) de votre modèle de téléviseur peut être légèrement différent.

Format de fichiers photo pris en charge : *.JPG

- Vous pouvez uniquement lire des fichiers JPG.
- Seul le balayage en mode « baseline » est pris en charge sur JPG.

Composant de l'écran

1 Sélectionnez **USB**. 2 Sélectionnez **Liste photo**.

1 Permet de passer au répertoire de fichiers supérieur

2 Aperçu: affiche un aperçu et le nom du répertoire de la photo dans le répertoire sélectionné.

3 Page en cours/Pages totales

4 Nombre total de photos miniatures sélectionnées

5 Mémoire USB utilisable

6 Boutons correspondants de la télécommande

LISTE PHOTO

Page 1/1 Non marqué

Dispo. USB
Espace libre 150MB

Top Folder
DriveA

0 Dossier, 4 fichier(s)

Dossier supérieur

DriveA

Déplacer Menu contextuel CH Déplacer page MARK Sélectionner Sortie

Sélection de photo et menu contextuel

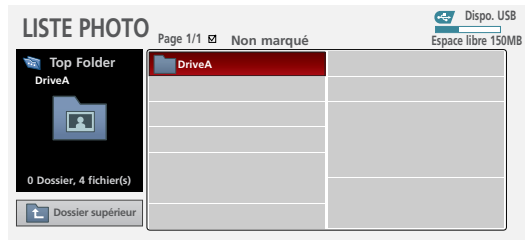

◀ Déplacer ● Menu contextuel CH ▶ Déplacer page MARK Sélectionner ♂ Sortie

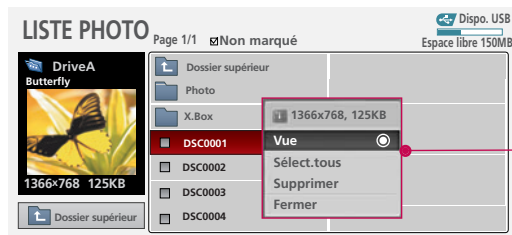

◀ Déplacer ● Menu contextuel CH ▶ Déplacer page MARK Sélectionner ♂ Sortie

Lorsque vous sélectionnez un fichier (et non un répertoire), ce menu contextuel apparaît à l'écran.

- ▶ **Vue:** Affiche l'élément sélectionné.
- ▶ **Sélect.tous:** Sélectionne toutes les photos à l'écran.
- ▶ **Désélect.tous:** Désélectionner les photos sélectionnées.
- ▶ **Supprimer:** Supprime la photo sélectionnée.
- ▶ **Fermer:** Ferme le menu contextuel.

1  Sélectionner le répertoire ou le lecteur cible.

2   Sélectionner les photos.

3  Afficher le menu contextuel.

4   Sélectionner le menu contextuel.

- Utilisez les touches **CH** ^ v pour faire défiler la page de photos.
- Utilisez le bouton **MARK** pour sélectionner ou désélectionner une photo. Lorsqu'une ou plusieurs photos sont sélectionnées, vous pouvez afficher les photos individuellement ou un diaporama des photos sélectionnées. Si aucune photo n'est sélectionnée, vous pouvez afficher toutes les photos individuellement ou un diaporama de toutes les photos du dossier.

Menu Plein écran

Vous pouvez modifier l'affichage de la liste de photos pour qu'elle occupe tout l'écran du téléviseur. D'autres options sont offertes en mode plein écran.

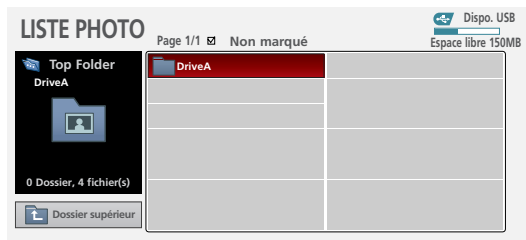

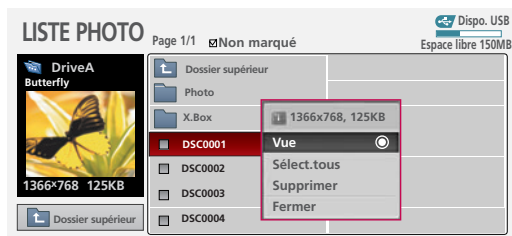

↳ Déplacer ● Menu contextuel CH ◊ Déplacer page MARK Sélectionner ↵ Sortie





↳ Déplacer ● Menu contextuel CH ◊ Déplacer page MARK Sélectionner ↵ Sortie



L'allongement d'une photo peut changer la taille de la photo affichée sur l'écran dans normal.

- 1  Sélectionner le répertoire ou le lecteur cible.
- 2   Sélectionner les photos.
- 3  Afficher le menu contextuel.
- 4  Sélectionnez **Vue**.
- 5  La photo sélectionnée s'affiche en mode plein écran.

■ Utilisez les touches **CH**   pour faire défiler la page de photos.

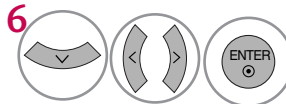

6 Sélectionnez **Diaporama**, **BGM**, **(Rotation)**, **Supprimer**, **Option** ou **Cacher**.

- Utilisez les boutons < > pour sélectionner la photo précédente ou suivante.
- Utilisez les boutons ^ v < > pour sélectionner et contrôler le menu en mode plein écran.

- ▶ **Diaporama**: Les photos sélectionnées sont affichées dans le diaporama. Si aucune image n'est sélectionnée, toutes les photos du répertoire sélectionné s'affichent dans le diaporama.
 - Réglez l'intervalle du diaporama à partir du menu **Option**.
- ▶ **BGM** : Écoutez de la musique alors que vous visionnez les photos en mode plein écran.
 - Réglez le dispositif de musique d'arrière-plan et l'album à partir du menu **Option**.
- ▶ **(Rotation)**: Fait pivoter les photos.
 - Permet de faire pivoter la photo de 90°, 180°, 270°, 360° dans le sens des aiguilles d'une montre.
- ▶ **Supprimer** : Supprimez les photos.
- ▶ **Option**: Définissez les paramètres du **Vitesse diapos** et **Dossier musique**.
 - Utilisez le bouton < > et appuyez sur **ENTER** pour définir les paramètres. Allez ensuite à **Enter** et appuyez sur **ENTER** pour enregistrer les paramètres.
 - Vous ne pouvez modifier le **Dossier musique** lorsque BGM est en fonction.
- ▶ **Cacher**: Masque le menu en mode plein écran.
 - Pour afficher le menu de nouveau en mode plein écran, appuyez sur le bouton **ENTER**.

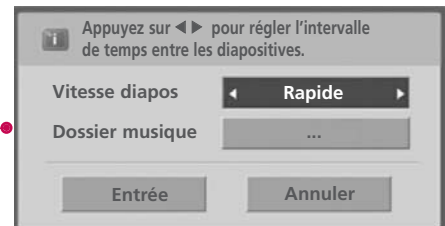

! REMARQUE

- ▶ Ce téléviseur ne peut pas lire la plupart des images en format JPEG sauvegardées en mode progressif.

LISTE MUSIQUE

Vous pouvez utiliser le menu « Liste de pistes (Music List) » pour lire des fichiers MP3 qui se trouvent sur un périphérique USB.

Ce téléviseur ne peut lire les fichiers protégés contre la copie.

L'écran Affichage à l'écran (On Screen Display) de votre modèle de téléviseur peut être légèrement différent.

Format de fichiers de musique pris en charge : *.MP3

Débit binaire 8Kbps ~ 320Kbps



• Fréquence d'échantillonnage (Fréquence d'échantillonnage)



MPEG1 Layer 3 : 8KHz ~ 48KHz

• Longueur maximum de musique : 999.59 Sec.

USB

Composant de l'écran

1   Sélectionnez **USB**.

2    Sélectionnez **Liste Musique**.

1 Permet de passer au répertoire de fichiers supérieur

2 Aperçu: Affiche le titre/le nom du fichier de la musique dans le dossier sélectionné

3 Page en cours/Pages totales

4 Nombre total de musique miniatures sélectionnées

5 Mémoire USB utilisable

6 Boutons correspondants de la télécommande

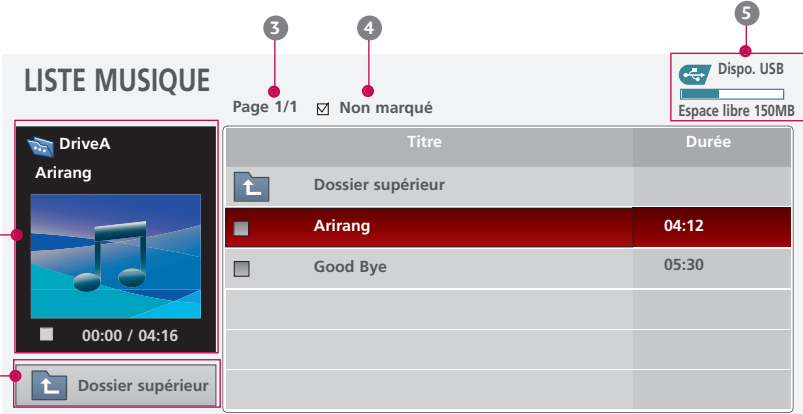

Titre	Durée
Dossier supérieur	
Arirang	04:12
Good Bye	05:30

Page 1/1 Non marqué

Dispo. USB
Espace libre 150MB





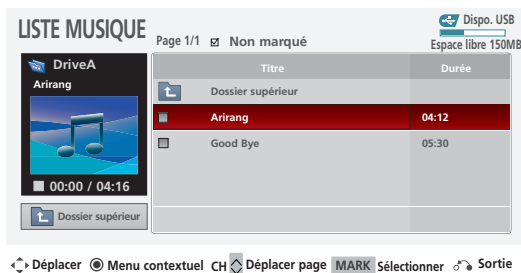

Déplacer Menu contextuel CH Déplacer page MARK Sélectionner Sortie



Sélection de music et menu contextuel

Jusqu'à 6 pistes sont affichées par page.



- ▶ **Lire** (pendant l'arrêt): Lit les pistes sélectionnées.
- Lorsque la lecture d'une piste se termine, la prochaine piste sélectionnée sera jouée. Si aucune piste n'est sélectionnée, la piste suivante du dossier en cours sera jouée. Si vous accédez à un autre dossier et appuyez sur le bouton **ENTER**, la lecture de la piste en cours sera interrompue.
- ▶ **Lire sélect.:** Lire les pistes sélectionnées. Une fois la lecture d'une piste terminée, la piste suivante joue automatiquement.
- ▶ **Arrêt la lecture** (pendant le playback): Arrêter le musics de jeu.
- ▶ **Lire avec photo:** Démarre la lecture des pistes sélectionnées, puis se déplace vers la liste de photos.
- ▶ **Sélect.tous:** Sélectionne toutes les pistes du dossier.
- ▶ **Désélect.tous:** Désélectionner les photos sélectionnées.
- ▶ **Supprimer:** Supprime les pistes sélectionnées.
- ▶ **Fermer:** Ferme le menu contextuel.

- 1  Sélectionner le répertoire ou le lecteur cible.
- 2   Sélectionner les pièces musicales désirées.
- 3  Afficher le menu contextuel.
- 4   Sélectionner le menu contextuel.
- 5  Retourner à l'affichage télé.

- Utilisez le bouton **CH**   pour vous déplacer dans la page des titres musicaux.
- Utilisez le bouton **MARK** pour sélectionner ou désélectionner une piste. Si aucune piste n'est sélectionnée, tous les fichiers se trouvant dans le dossier seront joués consécutivement. Lorsqu'une ou plusieurs pistes sont sélectionnées, celles-ci sont lues de façon consécutive. Par exemple, si vous souhaitez écouter une seule piste à plusieurs reprises, sélectionnez simplement la piste en question et faites-en la lecture.

- Si vous n'appuyez sur aucune touche, la boîte d'information de lecture (illustrée ci-dessous) se déplacera automatiquement dans l'écran pour éviter qu'une image fixe demeure trop longtemps à l'écran.



! REMARQUE

- ▶ Lors de la lecture d'une piste, 🎵 apparaît devant le temps de lecture.
- ▶ Une piste endommagée ou corrompue ne jouera pas et le temps de lecture 00:00 s'affichera à l'écran.
- ▶ Les fichiers protégés contre la copie ne joueront pas.
- ▶ Appuyez sur **ENTER**, **■** ou **RETURN** pour arrêter l'économiseur d'écran.
- ▶ Ce téléviseur ne lit pas les pistes de moins de 16 Ko.

LISTE FILMS - *Seulement 50/60PS70, 50/60PS80*

La liste de films est activée une fois qu'un lecteur USB est détecté.
 Ce dernier est utilisé lors de la lecture de fichiers vidéo sur le téléviseur.
 Il affiche les films dans le dossier USB et prend en charge la lecture.
 Il permet la lecture de tous les films présents dans le dossier mais ne permet pas de procéder à leur suppression.
 Des modifications comme la suppression et l'ajout ne sont pas autorisées.
 La liste de films permet d'afficher les informations relatives au dossier, ainsi que les fichiers Divx.

Fichier vidéo pris en charge

Nom de l'extension	Codec vidéo	Résolution maximale prise en charge	Image	Codec audio	Explications
AVI m4v Divx	MPEG4	720X480	25P	AC3 • Plage de débit binaire 32Kbps ~ 640Kbps • Fréquence d'échantillonnage 32KHz, 44.1KHz, 48KHz	Le codec Microsoft MPEG4 n'est pas pris en charge.
	DivX 3.XX DivX 4.XX DivX 5.XX DivX 6.XX				
DAT MPG MPEG MPE VOB	Xvid 1.00 Xvid 1.01 Xvid 1.02 Xvid 1.03 Xvid 1.10 Beta1/2	800X432	30P	MPEG • Bit rate range 32Kbps ~ 448Kbps • Sampling rate 32KHz ~ 48KHz	Les codecs WMV series ne sont pas pris en charge.
	MPEG1	MPEG2	LPCM	MP3 • Bit rate range 32Kbps ~ 320Kbps • Sampling rate 32KHz ~ 48KHz	La lecture d'une vidéo prend uniquement en charge la lecture.

Format des sous-titres : *.ass/ *.smi/ *.srt/ *.ssa

Composant de l'écran

1 Sélectionnez **USB**. **2** Sélectionnez **LISTE FILMS**.

1 Retourne au dossier en amont
2 Page en cours/Pages totales
3 Nombre total de films miniatures sélectionnées
4 Mémoire USB utilisable
5 Boutons correspondants de la télécommande

LISTE FILMS Page 1/1 Non marqué Dispo. USB Espace libre 150MB

Titre	Durée
Dossier supérieur	
<input checked="" type="checkbox"/> Scent of a woman. (1992)	04:12
<input type="checkbox"/> Good Bye	05:30

Dossier supérieur

⏪ Déplacer ⏸ Menu contextuel CH ⏩ Déplacer page MARK Sélectionner ⏴ Sortie

Sélection de film et menu contextuel

Au maximum 6 titres de film sont répertoriés par page.

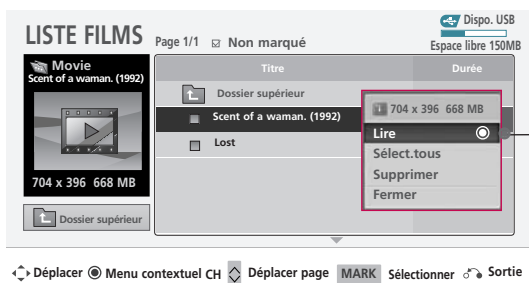
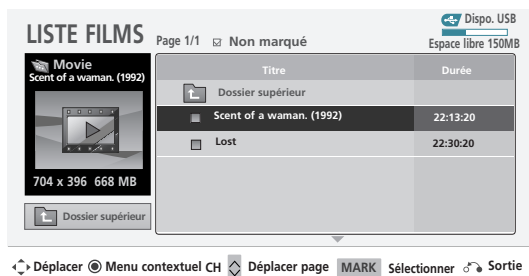

- ▶ **Lire:** lecture du film sélectionné.
- ▶ **Sélect.tous:** Sélectionnez tous les films du dossier.
- ▶ **Désélect.tous:** Annulez la sélection de tous les films sélectionnés.
- ▶ **Supprimer:** supprimez le film sélectionné.
- ▶ **Fermer:** Ferme le menu contextuel.

1  Sélectionner le répertoire ou le lecteur cible.

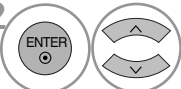
2  Sélectionner le répertoire ou le lecteur cible.

3  Afficher le menu contextuel.

4  Sélectionner le menu contextuel.

- Utilisez les touches **CH** ^ v pour faire défiler la page de vidéo.
- Utilisez le bouton **MARK** pour sélectionner ou annuler la sélection d'un fichier vidéo. Lorsqu'un ou plusieurs fichiers vidéo sont sélectionnés, ceux-ci seront lus dans l'ordre.

Lecture d'un film

Vous pouvez régler plusieurs paramètres au cours de la lecture d'un film.

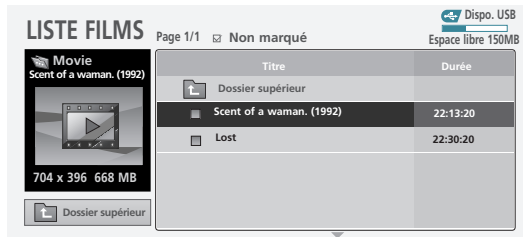

⏪ Déplacer Ⓞ Menu contextuel CH ⏩ Déplacer page IMARK Sélectionner ⏏ Sortie

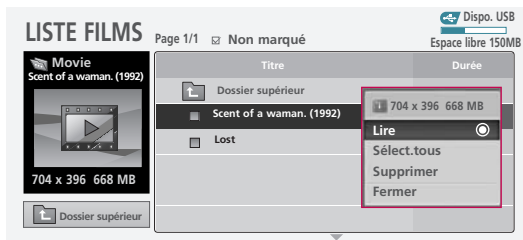



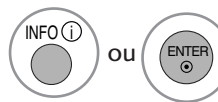

⏪ Déplacer Ⓞ Menu contextuel CH ⏩ Déplacer page IMARK Sélectionner ⏏ Sortie



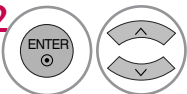

Affichez la bannière DivX dans la partie supérieure de l'écran.

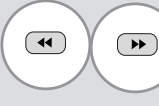

- 1  Sélectionner le répertoire ou le lecteur cible.
- 2  Sélectionner le répertoire ou le lecteur cible.
- 3  Afficher le menu contextuel.
- 4  Sélectionner **Lire**.
- 5  Affichez la barre de progression du film en cours de lecture dans la partie inférieure de l'écran.

[À l'aide de la télécommande]

	Appuyez sur le bouton REW (◀◀) pour revenir en arrière. Appuyez sur le bouton FF (▶▶) pour avancer rapidement.
	Appuyez sur le bouton Pause () pour mettre en pause.
	Appuyez sur le bouton Stop (■) pour arrêter.

Sélection du menu des options

Au cours de la lecture, les options suivantes sont disponibles.



► **Taille de l'image:** Sélectionnez l'option Plein écran ou Taille réelle.

► **Langage audio:** Sélectionnez la langue.

Un fichier ne proposant qu'une seule langue ne peut pas être sélectionné.

► **Langue des s.-titres:** Les sous-titres peuvent être activés et dés-activés.

En présence d'un ou plusieurs sous-titres, vous pouvez sélectionner l'un d'entre eux.

Groupe de langue de sous-titrage	Langue prise en charge
Latin1	Anglais, Espagnol, Français

• **Synchro.:** Lorsque le film et les sous-titres ne sont pas synchronisés, la synchronisation peut être effectuée par intervalle de 0,5 seconde.

• **Position:** Déplacez l'emplacement des sous-titres.



Affichez le menu Option.



Sélectionnez l'option souhaitée.



Sélectionnez l'élément souhaité.



Retourner à l'affichage film.

Précautions au cours de la lecture d'un DivX





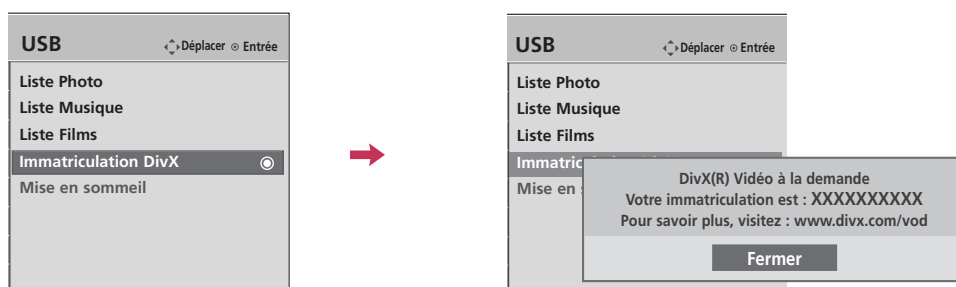

- Les sous-titres spécifiques créés par l'utilisateur peuvent ne pas fonctionner correctement.
- Certains caractères spéciaux ne sont pas pris en charge dans les sous-titres.
- Les balises HTML ne sont pas prises en charge dans les sous-titres.
- Les sous-titres dans des langues non prises en charge ne sont pas disponibles.
- Il est possible qu'un fichier vidéo endommagé ne soit pas lu correctement, ou que certaines fonctions du lecteur ne soient pas disponibles.
- La lecture d'un fichier vidéo de taille supérieure à 4 Go (giga octet) n'est pas prise en charge.
- Si la structure vidéo et audio d'un fichier enregistré n'est pas entrelacée, seul le son ou l'image est rendu.
- Il est impossible de garantir la lecture sans à-coup des vidéos dont la résolution est supérieure à la résolution maximale prise en charge pour chaque image.
- Le codec audio DTS n'est pas pris en charge.
- Les fichiers vidéo et de sous-titres doivent se trouver dans le même dossier.
Le nom des fichiers vidéo et de sous-titres doivent être identiques pour pouvoir visualiser ces derniers correctement.
- Il est possible que la lecture d'un film via une connexion USB ne prenant pas en charge le haut débit ne s'effectue pas correctement.

IMMATRICULATION DIVX - *Seulement 50/60PS70, 50/60PS80*

Confirmez le numéro d'enregistrement DivX du téléviseur.

Grâce au numéro d'enregistrement, il est possible de louer ou d'acheter des films sur le site www.divx.com/vod.



- 1   Sélectionnez **USB**.
- 2   Sélectionnez **Immatriculation DivX**.
- 3  Affichez le **Immatriculation DivX**.
- 4  Retourner au menu précédent.
-  Retourner à l'affichage télé.

! REMARQUE

- ▶ Avec un numéro d'enregistrement DivX provenant d'un autre téléviseur, la lecture et l'achat d'un fichier DivX ne sont pas autorisés. (Seuls les fichiers DivX correspondant au numéro d'enregistrement du téléviseur acheté peuvent être lus.)
- ▶ Il est possible que le contenu vidéo ou audio d'un fichier converti sur la base d'une norme différente de celle des codecs DivX soit corrompu ou impossible à lire.

MISE EN SOMMEIL







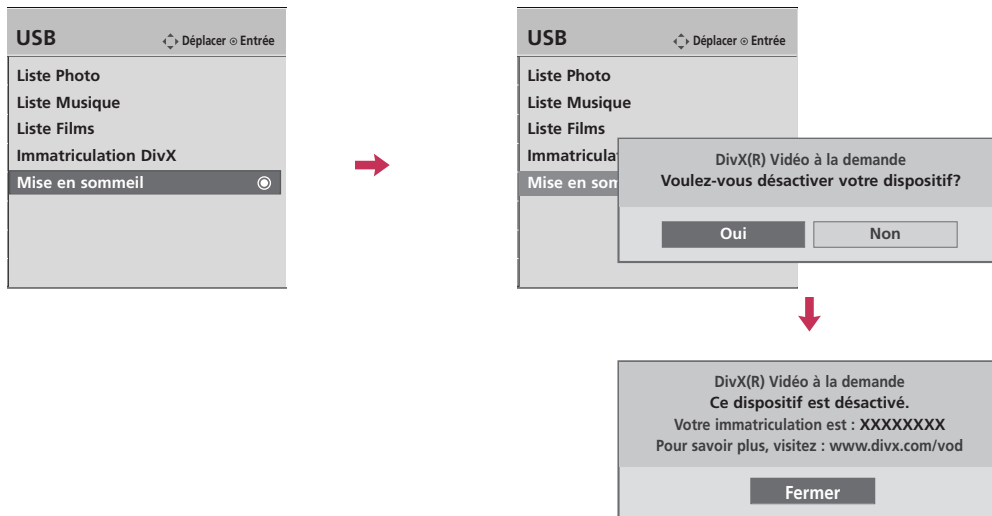

- Seulement 50/60PS70, 50/60PS80

Supprimez les informations d'authentification existantes pour recevoir un nouveau numéro d'authentification d'utilisateur DivX pour le téléviseur.

Une fois cette fonction exécutée, un numéro d'authentification d'utilisateur DivX est à nouveau requis pour visualiser les fichiers DRM DivX.



USB

-   Sélectionnez **USB**.
-   Sélectionnez **Mise en sommeil**.
-    Sélectionnez **Oui**.
-  Sélectionnez **Fermer**.
-  Retourner à l'affichage télé.





COMMANDE DE L'IMAGE

COMMANDE DE LA TAILLE DE L'IMAGE (ALLONGEMENT)

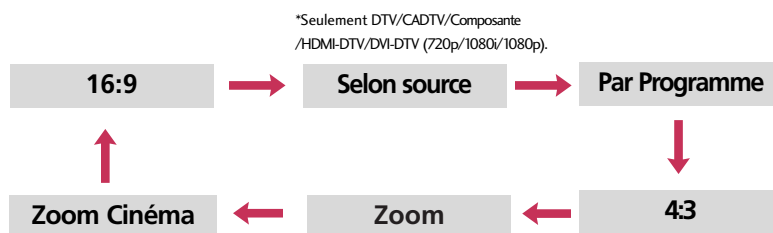
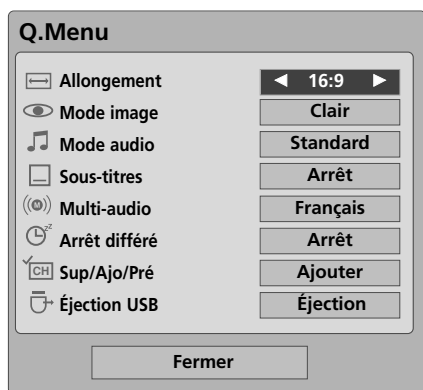
Cette fonctionnalité vous permet de choisir comment vous souhaitez qu'une image analogique 4:3 apparaisse à l'écran.

- À la source d'entrée RGB-PC, seule 4:3 et 16:9 sont disponibles.



- 1   Sélectionnez **Allongement**.
- 2  Sélectionner le format d'image désirée.
- 3  Retourner à l'affichage télé.

- Vous pouvez aussi appuyer la touche **RATIO** sur la télécommande répétitivement.

16:9

Choisir ce format pour régler une image horizontalement en proportion linéaire pour remplir l'écran..



Selon source

Habituellement, le recadrage des images est de 1 % à 2 %. La fonctionnalité Just Scan permet d'arrêter ce recadrage et d'afficher les images dans leur intégralité.

Remarque: Si des interférences sont présentes sur les bordures de l'image d'origine, elles seront visibles lorsque la fonctionnalité Just Scan est activée.

Cette fonctionnalité est disponible uniquement en mode DTV/CADTV/Composante/HDMI-DTV/DVI-DTV (720p/1080i/1080p).



Par Programme

Sélectionner la proportion appropriée pour correspondre à la source d'image.

(4:3 → 4:3)

(16:9 → 16:9)



4:3

Choisir ce format pour visionner une image avec le rapport d'origine.



Zoom

Choisir pour visionner une image sans altération. Toutefois les portions du haut et du bas sont coupées.

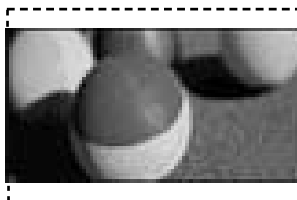

Zoom cinéma

Choisir pour agrandir l'image en proportion correcte. Remarque: en agrandissant ou rapetissant une image, elle peut devenir déformée.



- La portée de réglage est de 1-16x.

COMMANDE DE L'IMAGE

ASSISTANT IMAGE

- Seulement 50/60PS60, 50/60PS60C models

Cette fonction vous permet d'optimiser la qualité de l'image apparaissant à l'écran.

Utilisez l'Assistant Image afin de raffiner et calibrer la qualité d'image à l'écran en réglant le niveau noir, blanc, etc. Vous pouvez exécuter cette calibration en suivant les quelques simples étapes figurant à l'écran.

Des exemples de **Faible**, **Recommandé** ou **Élevé** vous guideront afin de faciliter la tâche en cours.

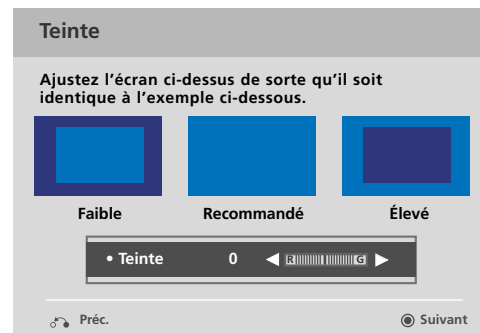
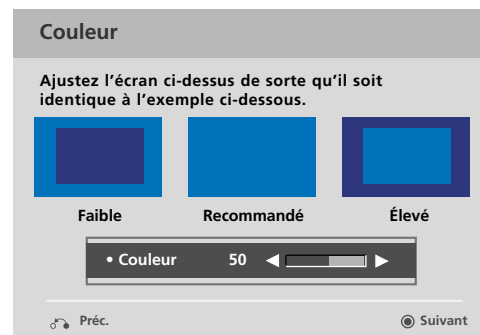
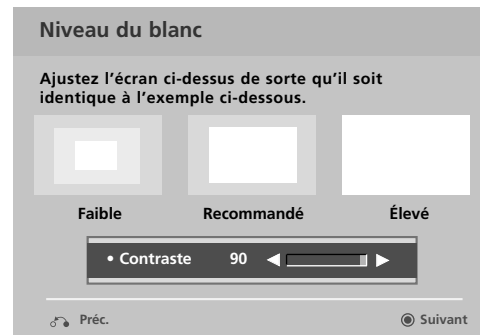
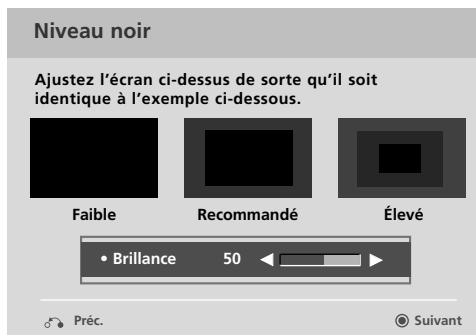
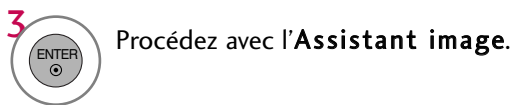
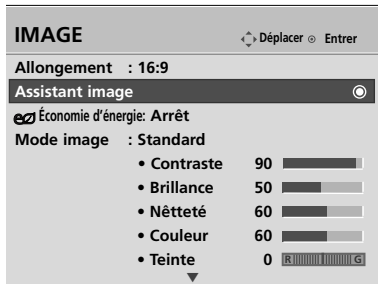

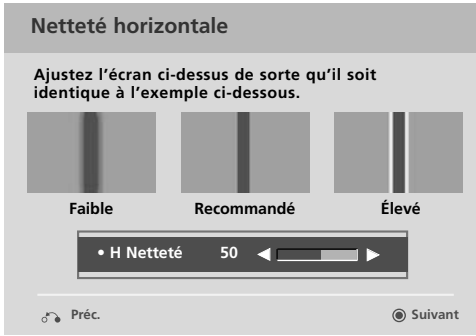

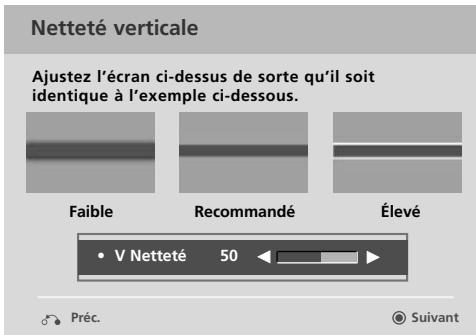

8   Réglez la **Netteté horizontale**.



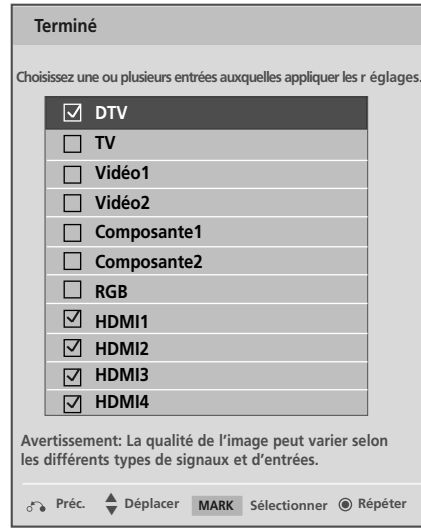

9   Réglez la **Netteté verticale**.

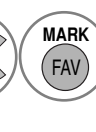

10   Choisissez la ou les source(s) d'entrée où y appliquer les réglages.

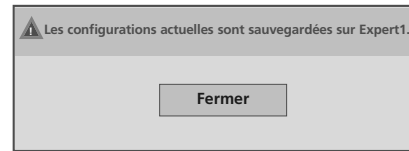
11  Sauvegarde.



12  Arrêtez la fonction Assistant image.

■ Si vous interrompez l'installation avant l'étape finale, les changements ne seront pas appliqués à la télévision.

COMMANDE DE L'IMAGE

ÉCONOMIE D'ÉNERGIE









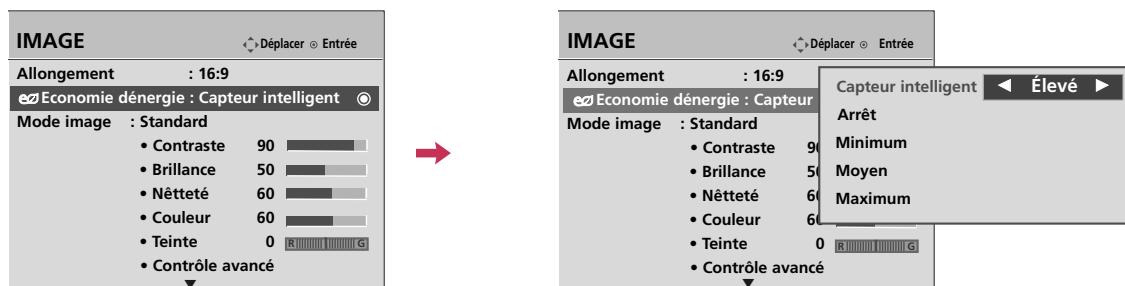

Réduit la consommation d'énergie de la télévision.

Les réglages d'usine par défaut sont conformes aux normes Energy Star, et sont donc réglés à un niveau confortable pour utilisation résidentielle.

Vous pouvez accroître la luminosité de votre écran en réglant le niveau Économique d'énergie d'énergie ou en réglant le Mode image.

Cette fonction est désactivée sous "Mode image-Film".



-   Sélectionnez **IMAGE**.
-   Sélectionnez  **Économie d'énergie**.
-   Sélectionnez **Capteur intelligent** ( ) Sélectionnez **Faible, Moyen, ou élevé.**, **Arrêt, Minimum, Moyen ou Maximum**.
-  Retourner au menu précédent.
-  Retourner à l'affichage télé.

- Vous pouvez aussi appuyer la touche **ENERGY SAVING** située sur la télécommande.
- **Capteur intelligent?**
Cette fonction règle automatiquement la brillance de l'écran à l'image la plus appropriée selon les conditions ambiantes.

CONFIGURATION PRÉRÉGLÉE DES IMAGES (MODE IMAGE)

Vous pouvez choisir des réglages d'image effectués en usine dans les menus utilisateur. Vous pouvez choisir un réglage effectué en usine, le modifier manuellement.

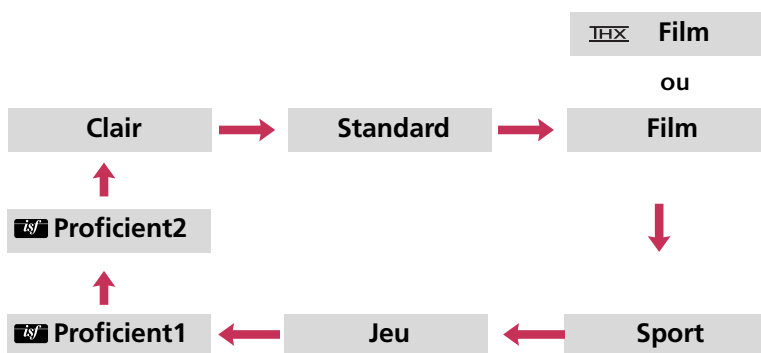
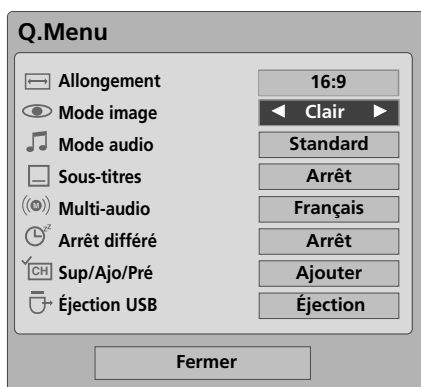

1 Sélectionnez **Mode image**.

2 Sélectionnez **Clair, Standard, Film (ou THX Film), Sport, Jeu, Proficient1 ou Proficient2**.

3 Retourner à l'affichage télé.

- **Clair, Standard, Film (ou THX Film), Sport et Jeu** sont prédéterminés en usine pour une obtenir qualité d'image optimale, et ne peuvent pas être modifiés.
- L'on peut aussi **Mode image** le menu **IMAGE**.
- **Clair**: Ce mode maximise l'effet de la vidéo dans le magasin de détail. Renforce le contraste, l'éclat, la couleur et l'acuité pour une image vive.
- **Standard**: Ce mode garantit un visionnement optimal pour une utilisation standard.
- **Film** : Ce mode optimise la vidéo pour des films.
- **Sport** : C'est le mode vidéo qui optimise la vidéo dynamique et la couleur primaire (ex, blanc, uniforme, herbe, bleu ciel, etc.) en réalisant un écran optimal pour les sports.
- **Jeu**: Ce mode permet une vitesse de réponse rapide, dans un écran rapide de jeu.
- **Proficient**: c'est le mode pour ajuster la vidéo en détail pour l'expert vidéo et l'utilisateur général.
- **THX Film** (seulement 42/50PQ60, 50/60PS60, 50/60PS60C, 50/60PS70, 50/60PS80):: Voici le mode qualité cinéma qui vous fournit l'expérience de visionner un film à la maison. L'utilisateur pourra bénéficier du meilleur niveau de qualité suffisante d'écran pour n'importe quel film sans effectuer d'ajustement à part. **THX Film** renvoie la qualité d'écran optimale lorsqu'il est au plus sombre.
- Lorsque vous réglez à **THX Film**, Allongement devient Selon source.

■ **THX** (Thomlinson Holman's Experiment) est la norme de certification audio et vidéo de THX établie par George Lucas, réalisateur du film La Guerre des étoiles, et Thomlinson. Cesi est le produit à être certifié dans le domaine de l'affichage THX et garantit une qualité d'écran qui dépasse la spécification standard d'affichage à la fois matérielle et logicielle.



COMMANDE DE L'IMAGE

RÉGLAGE MANUEL DE L'IMAGE - MODE PERSONNEL

Règle l'apparence de l'image selon ses préférences et situations de visionnement.

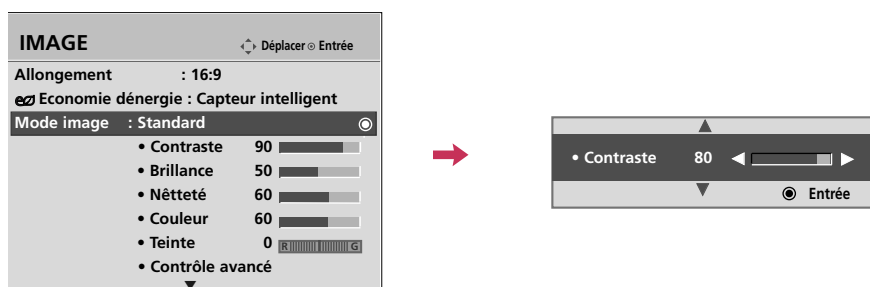
seulement 42/50PQ60, 50/60PS60, 50/60PS60C, 50/60PS70, 50/60PS80 : Cette fonction est désactivée sous "Mode image - **THX** Film".

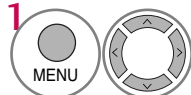
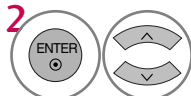
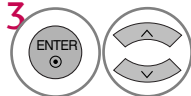
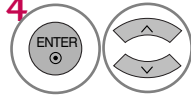
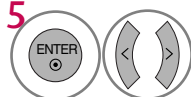









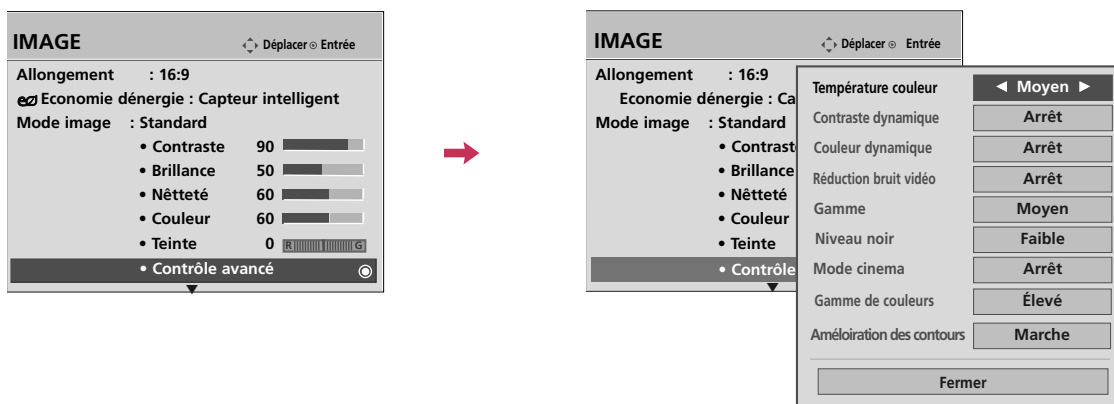

-  Sélectionnez **IMAGE**.
-  Sélectionnez **Mode image**.
-  Sélectionnez **Clair, Standard, Film(ou THX Film), Sport ou Jeu**.
-  Sélectionnez **Contraste, Brillance, Nétteté, Couleur ou Teinte**.
-  Effectuez les réglages appropriés.
-  Retourner au menu précédent.
-  Retourner à l'affichage télé.

- **Contraste:** Accroît ou décroît le dégradé du signal vidéo. Régler lorsque les portions vives de l'image sont saturées.
- **Brillance:** Règle le niveau de base du signal vidéo dans l'image. Régler lorsque les portions sombres de l'image sont saturées.
- **Nétteté:** Règle la définition du détail des bordures entre les portions sombres et pâles de l'image. Plus le niveau est bas, plus l'image est douce et plus il est élevé plus l'image est rauque.
- **Couleur:** Ajuste l'intensité de toutes les couleurs.
- **Teinte:** Ajuste l'équilibre entre les niveaux rouges et verts.

TECHNOLOGIE D'AMÉLIORATION DE L'IMAGE

Vous pouvez calibrer l'écran pour chaque mode d'image ou placer la valeur vidéo selon l'écran vidéo spécial. Vous pouvez régler la valeur vidéo différemment pour chaque entrée. Pour réinitialiser au réglage d'usine après avoir effectué des réglages pour chaque source d'entrée, exécutez «Remise» pour chaque mode d'image.











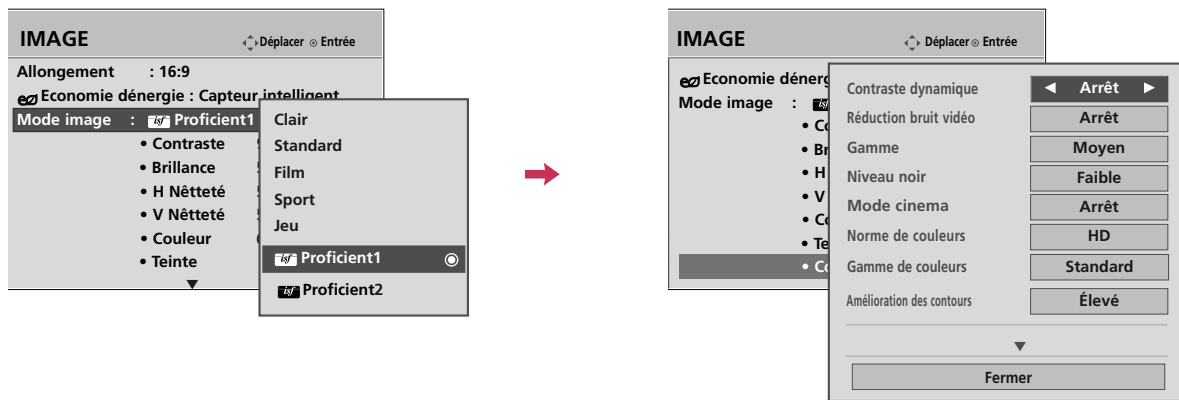



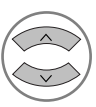

-   Sélectionnez **IMAGE**.
-   Sélectionnez **Contrôle avancé**.
-   Sélectionnez les options désirées.
-  Effectuez les réglages appropriés.
-  Retourner au menu précédent.
-  Retourner à l'affichage télé.

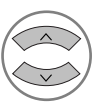
COMMANDE DE L'IMAGE

COMMANDE EXPERTE D'IMAGE

En segmentant les catégories, **Proficient1** et **Proficient2** procurent beaucoup plus de fins réglages aptes à être ajustés par les usagers à leur guise afin d'optimiser au maximum la performance visuelle du téléviseur. Ces réglages, entre les mains d'un professionnel, vous assurera l'ultime optimisation de performance visuelle d'image pour le contexte ambiant où le téléviseur est installé.



-   Sélectionnez **IMAGE**.
-   Sélectionnez **Mode image**.
-   Sélectionnez **Proficient1** ou **Proficient2**.
-   Sélectionnez **Contrôle expert**.
-   Sélectionnez l'option de menu désirée.
-  Effectuez les réglages appropriés.
-  Retourner au menu précédent.
-  Retourner à l'affichage télé.





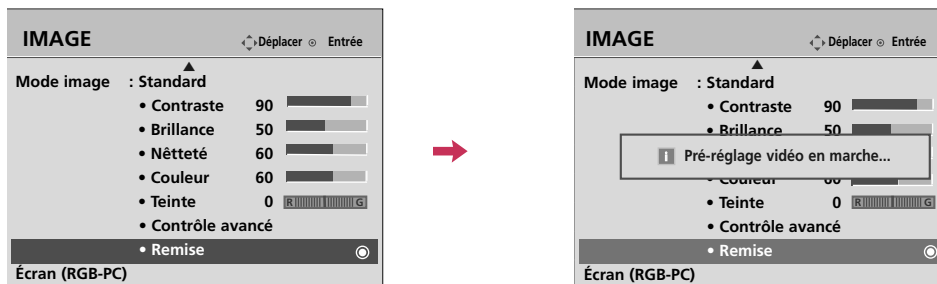

Température couleur	<ul style="list-style-type: none"> ■ Régler à chaud afin d'intensifier les couleurs chaudes tel le rouge ou, régler à froid afin d'obtenir une image plus bleuâtre.
Contraste dynamique	<ul style="list-style-type: none"> ■ Règle le contraste afin de le garder au meilleur niveau selon la brillance de l'écran. L'image se voit améliorée en rendant les portions claires plus vives et les portions foncées plus sombres.
Couleur dynamique	<ul style="list-style-type: none"> ■ Règle les couleurs à l'écran afin de les rendre plus vives, riches et claires. Cet attribut améliore la tonalité, saturation et luminance pour que le rouge, bleu, vert et blanc resplendissent de plus de vivacité.
Réduction bruit vidéo	<ul style="list-style-type: none"> ■ Réduit le bruit vidéo à l'écran sans compromettre la qualité du traitement vidéo.
Gamme	<p><i>Faible: rend les endroits de niveau gris moyen et foncé de l'image plus brillants.</i> <i>Moyen: respecte les niveaux originaux de l'image.</i> <i>Élevé: rend les endroits de niveau gris moyen et foncé de l'image plus sombres.</i></p> <ul style="list-style-type: none"> ■ Vous pouvez régler la brillance des endroits à niveau gris moyen et foncé de l'image.
Niveau noir	<ul style="list-style-type: none"> ■ <i>Faible: le reflet de l'écran s'assombrit.</i> ■ <i>Élevé: le reflet de l'écran s'éclaircit.</i> ■ <i>Auto: se règle automatiquement en fonction de ce qui apparaît à l'écran.</i> ■ Règle le niveau noir de l'écran au niveau approprié. ■ Cet attribut permet de sélectionner "Faible" ou "Élevé" dans les modes suivant AV (NTSC), HDMI ou composante. Autrement, il se limite à "Auto".
Mode cinema	<ul style="list-style-type: none"> ■ Rend les clips vidéo enregistrés en mode "film" beaucoup plus naturel en éliminant les effets de trépidation. ■ Les films DVD et Blu-Ray sont filmés à 24 images par seconde.
Gamme de couleurs	<p><i>Standard: affiche une surface de couleurs normale.</i> <i>Étendue: mode conçu à amplifier la richesse des couleurs à l'écran dans les endroits éclatants.</i></p> <ul style="list-style-type: none"> ■ Optimise l'utilisation des couleurs afin d'accroître la qualité des couleurs. ■ Cette fonctionnalité est disponible dans "Température couleur - Chaud".
Amélioration des contours	<ul style="list-style-type: none"> ■ Reproduit les coins dans l'image plus clairement et distinctivement tout en conservant une allure naturelle.
Norme de couleurs	<ul style="list-style-type: none"> ■ Convertit la palette de couleurs d'un signal vidéo différent aux couleurs HD.
Équilibre niveau blanc	<ul style="list-style-type: none"> ■ Cette fonction sert à régler les couleurs à l'écran en général de façon à vous plaire. <ul style="list-style-type: none"> a. Méthode : 2 Points <ul style="list-style-type: none"> - Tracé: Intérieur; Extérieur - Contraste rouge/verte/bleue, Brillance rouge/verte/bleue: La portée du réglage est de -50 à +50. b. Méthode : 20 Point IRE <ul style="list-style-type: none"> - Tracé: Intérieur; Extérieur - IRE (institut des ingénieurs radio) est l'unité qui indique la taille du signal vidéo ; elle peut être réglée sur 5, 10, 15 - 95, 100. Vous pouvez régler les couleurs rouge, vert et bleu selon chaque intensité. - rouge/verte/bleue: La portée du réglage est de -50 à +50.
Système gérance des couleurs	<ul style="list-style-type: none"> ■ Étant l'outil principal utilisé par les calibreurs professionnels, il sert à régler les 3 couleurs primaires (rouge/vert/bleue) et les 3 couleurs secondaires (jaune/cyan/magenta) individuellement l'une de l'autre. La différence de couleur risque ne pas se distinguer même en effectuant les réglages vidéo en général. Ajustez rouge/verte/bleue/jaune/cyan, magenta. <ul style="list-style-type: none"> - Contraste rouge/verte/bleue/jaune/cyan, magenta: La portée du réglage est de -30 à +30. - Teinte rouge/verte/bleue/jaune/cyan, magenta : La portée du réglage est de -30 à +30. - Fonction inactive en mode RGB-PC et HDMI-PC.

COMMANDE DE L'IMAGE

RÉINITIALISATION DE L'IMAGE

Les réglages des modes image sélectionnés retournent aux valeurs par défaut.









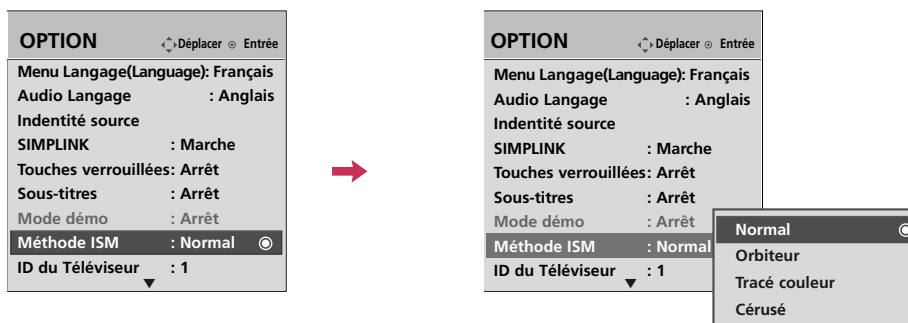

-   Sélectionnez **IMAGE**.
-   Sélectionnez **Remise**.
-  Initialiser la valeur réglée.
-  Retourner à l'affichage télé.

MÉTHODE ISM (MINIMISATION D'INCRUSTATION D'IMAGE)

Une image figée d'un à l'écran pendant de longues périodes peut causer une image-fantôme; même si l'on change d'image. Vous pouvez faire appel à l'Orbiteur pour éviter la rémanence de l'image. Les deux autres fonctions servent à effacer une image fantôme.



-   Sélectionnez **OPTION**.
-   Sélectionnez **Méthode ISM**.
-   Sélectionnez **Normal, Orbiteur, Tracé couleur** ou **Cérusé**.
-  Retourner au menu précédent.
-  Retourner à l'affichage télé.

- **Normal:** Si le collage d'image n'est pas un problème, ISM n'est pas nécessaire régler à normal.
- **Orbiteur:** Peut aider à prévenir les images-fantômes. Toutefois, il est préférable de ne pas laisser une image fixe demeurer à l'écran. Pour éviter cela, l'image se déplace toutes les 2 minutes.
- **Tracé couleur:** Le bloc de couleur avec l'écran s'est déplacé un peu et le motif blanc s'affiche alternativement. Il est difficile de voir l'image suivante avec toutes les couleurs. Une fois que ceci a été corrigé il ne sera pas visible dans aucune couleur.
- **Cérusé:** Pour enlever les images permanentes à l'écran.
Utiliser cette fonction modérément. Regardez la télé comme à l'habitude pendant un certain temps avant d'utiliser cette fonction pour vérifier si l'image-fantôme disparaît d'elle-même.

REMARQUE

- Une image permanente excessive peut être impossible à effacer entièrement avec le blanc. Pour reprendre le visionnement normal, presser toute touche.

COMMANDE DE L'IMAGE

MODE DÉMO

Affiche un diaporama qui explique les différentes fonctions de cette télévision.

- Cette fonction est désactivée sous "Réglage initial-Maison".

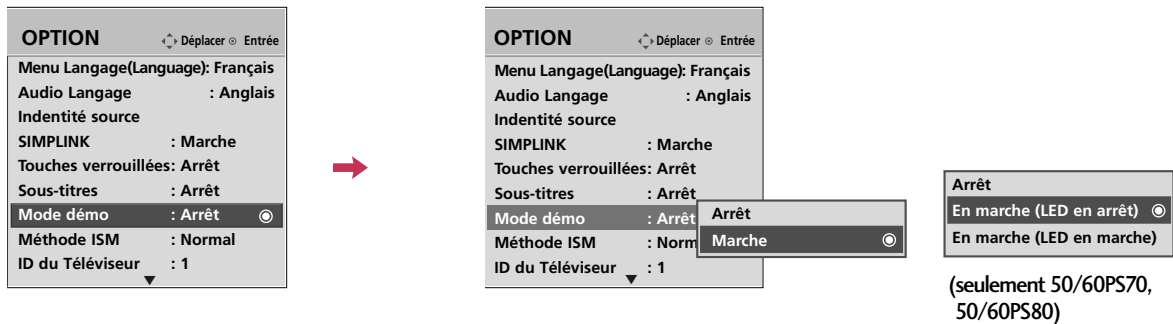

1 Sélectionnez **OPTION**.

2 Sélectionnez **Mode démo**.

3 Sélectionnez **Marche**.
(seulement 50/60PS70, 50/60PS80: Sélectionnez LED en arrêt ou LED en marche.)

4 Retourner à l'affichage télé.
Après quelques instants, le **Mode démo**.
Si vous voulez arrêter la démo, appuyez sur n'importe quelle touche.(sauf VOL ou MUTE)

5 Afficher les différentes fonctions de la télévision.

6 Affiche les différentes fonctionnalités du moteur XD.

(seulement 50/60PS70, 50/60PS80)

- LED en arrêt : Eteignez la DEL située sur la partie avant du téléviseur.
- LED en marche : Allumez la DEL située sur la partie avant du téléviseur.









COMMANDE DU SON ET DE LA LANGUE

CONTRÔLE AUTOMATIQUE DU VOLUME (VOL.NORMALISÉ)

S'assure que le volume demeure constant soit lors d'une publicité ou de retour à l'émission.

Puisque chaque station émettrice a ses propres signaux, l'ajustement de volume peut être nécessaire à chaque fois que vous changez de chaîne. Ce dispositif vous permet de profiter d'un volume stable en faisant des ajustements automatiques pour chaque programme.



-   Sélectionnez **AUDIO**.
-   Sélectionnez **Vol.normalisé**.
-   Sélectionnez **Marche** ou **Arrêt**.
-  Retourner au menu précédent.
-  Retourner à l'affichage télé.

COMMANDE DU SON ET DE LA LANGUE

VOIX CLAIRES II





En différenciant la voix humaine des autres sons, les voix humaines ressortent mieux.

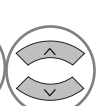

-   Sélectionnez **AUDIO**.
-   Sélectionnez **Voix claires II**.
-   Sélectionnez **Marche** ou **Arrêt**.

■ Si vous sélectionnez “Voix claires II-Marche”, la fonction **SRS TruSurround XT** ne fonctionnera pas.

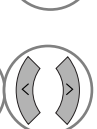
Réglage du niveau voix claires II lors de la mise en marche.

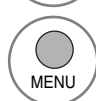
-   Sélectionnez **Niveau**.
-   Effectuez les réglages appropriés.
-  Retourner au menu précédent.
-  Retourner à l'affichage télé.

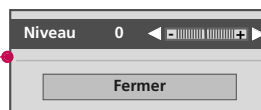

CONFIGURATION PRÉRÉGLÉE DU SON (MODE AUDIO)

Balaie les changements de sonorité pendant les publicités, puis règle le niveau sonore pour correspondre au niveau audio spécifié.

Standard, Musique, Film, Sport et **Jeu** sont les options préréglées en usine pour améliorer la qualité du son, et ne peuvent pas être modifiées.

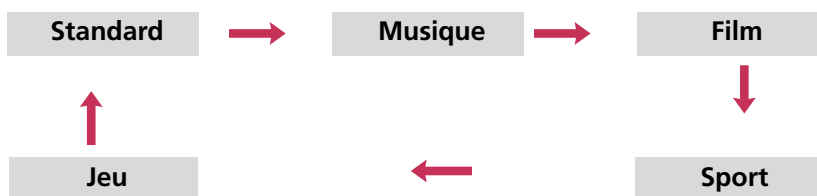
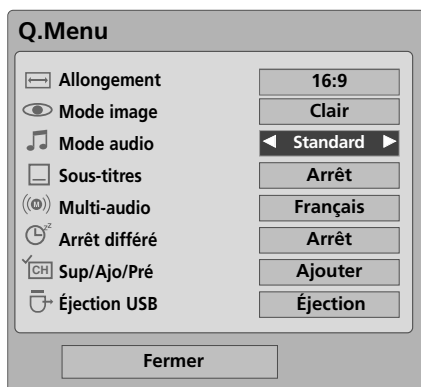

1   Sélectionnez **Mode audio**.

2  Sélectionnez **Standard, Musique, Film, Sport** ou **Jeu**.

3  Retourner à l'affichage télé.

- L'on peut aussi **Mode audio** le menu **AUDIO**.
- **Standard**: Offre un son de qualité standard.
- **Musique**: Optimise le son pour écouter de la musique.
- **Film**: Optimise le son pour regarder des films.
- **Sport**: Optimise le son pour des manifestations sportives.
- **Jeu**: Optimise le son pour les jeux.



COMMANDE DU SON ET DE LA LANGUE

RÉGLAGES DU SON - MODE PERSONNEL

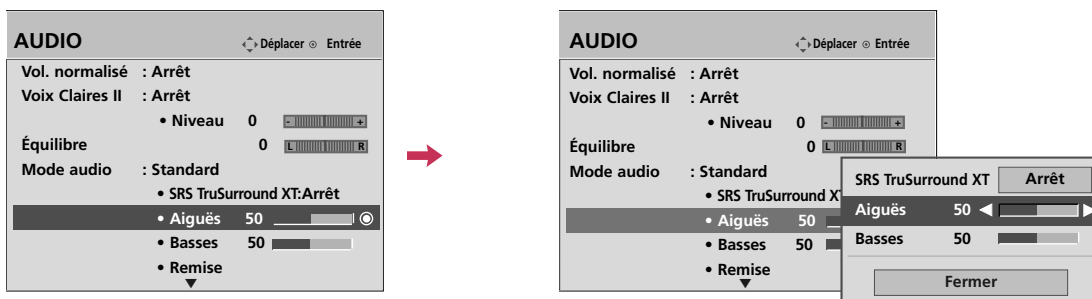
Règle le son selon ses préférences et l'emplacement de la pièce.



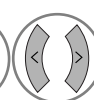



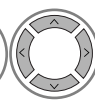

-   Sélectionnez **AUDIO**.
-   Sélectionnez **Mode audio**.
-   Sélectionnez **Standard, Musique, Film, Sport ou Jeu**.
-   Sélectionnez **Aiguës** ou **Basses**.

-   Effectuez les réglages appropriés.
-  Retourner au menu précédent.
-  Retourner à l'affichage télé.

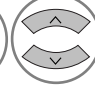
SRS TRUSURROUND XT

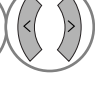
Choisir cette option pour un son réaliste.









-   Sélectionnez **AUDIO**.
-   Sélectionnez **SRS TruSurround XT**.
-   Sélectionnez **Marche** ou **Arrêt**.
-  Retourner au menu précédent.
-  Retourner à l'affichage télé.

- Si vous sélectionnez “**Voix claires II-Marche**”, la fonction **SRS TruSurround XT** ne fonctionnera pas.
- **SRS TruSurround XT**: TruSurround XT est une technologie SRS brevetée qui résout le problème lié à la lecture de contenu multicanal 5.1 sur deux haut-parleurs.

ÉQUILIBRE

Réglez le son du haut-parleur gauche/droit en fonction de vos préférences et de la disposition de la pièce.



-   Sélectionnez **AUDIO**.
-   Sélectionnez **Équilibre**.
-   Effectuez les réglages appropriés.
-  Retourner au menu précédent.
-  Retourner à l'affichage télé.









COMMANDE DU SON ET DE LA LANGUE

RÉGLAGE MARCHE-ARRÊT DES HAUT - PARLEURS DU TÉLÉVISEUR

Met les haut-parleurs du téléviseur hors circuit si l'on utilise un équipement audio externe.

Si vous souhaitez utiliser un système Hi-Fi externe ou SRS, arrêtez les haut-parleurs internes de la télévision.







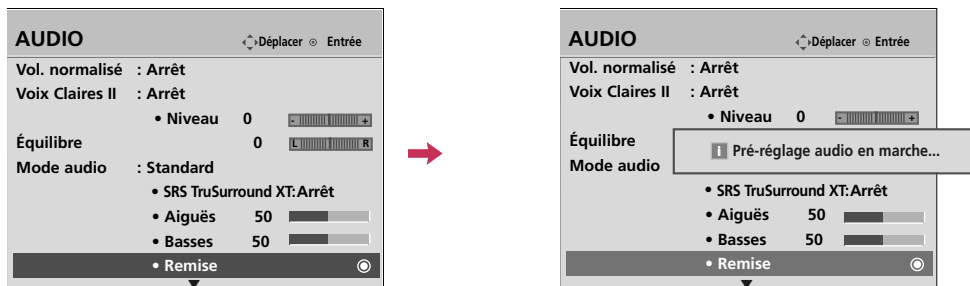

-   Sélectionnez **AUDIO**.
-   Sélectionnez **Haut-parleurs internes**.
-   Sélectionnez **Marche** ou **Arrêt**
-  Retourner au menu précédent.
-  Retourner à l'affichage télé.

RÉINITIALISATION DU MODE AUDIO

Les réglages du mode audio sélectionnés retournent aux valeurs par défaut.



-   Sélectionnez **AUDIO**.
-   Sélectionnez **Remise**.
-  Initialiser la valeur réglée.
-  Retourner à l'affichage télé.



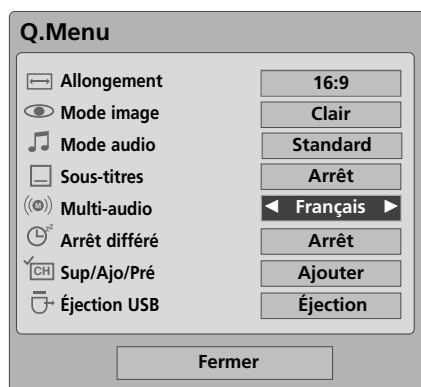

COMMANDE DU SON ET DE LA LANGUE

RÉGLAGE DIFFUSIONS STÉRÉO/SAP





Signal analogique uniquement: ce téléviseur peut recevoir les programmes stéréo MTS et tout SAP (Secondary Audio Program) accompagnant un programme stéréo, si la station transmet un signal audio additionnel. Le son mono est utilisé automatiquement si le signal n'est émis qu'en mode mono.



Téléviseur analogique

-   Sélectionnez **SAP**.
-  Sélectionnez **Mono, Stereo** ou **SAP**.
-  Retourner à l'affichage télé.







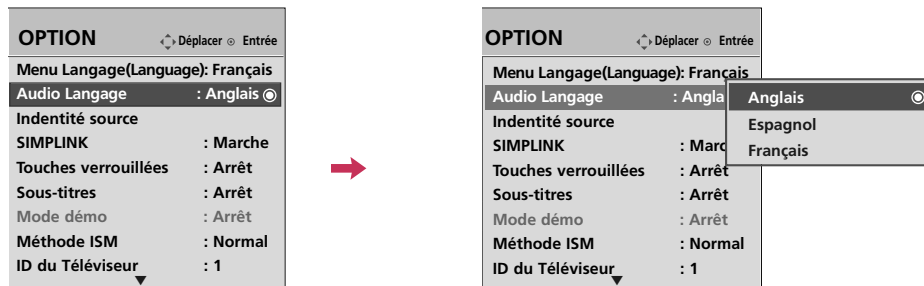

Téléviseur numérique

-   Sélectionnez **Multi-audio**.
-  Sélectionner d'autres langues.
-  Retourner à l'affichage télé.

LANGAGE AUDIO

D'autres langues sont disponibles si un signal numérique est fourni par le diffuseur.
Cette fonctionnalité est disponible uniquement en mode DTV/CADTV.









-   Sélectionnez **OPTION**.
-   Sélectionnez **Audio Langage**.
-   Sélectionner la langue désirée.
-  Retourner au menu précédent.
-  Retourner à l'affichage télé.

COMMANDE DU SON ET DE LA LANGUE

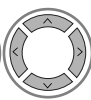
SÉLECTION DE LANGUE POUR LES MENUS À L'ÉCRAN

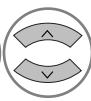
Les menus peuvent figurer dans la langue choisie.

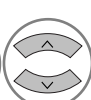









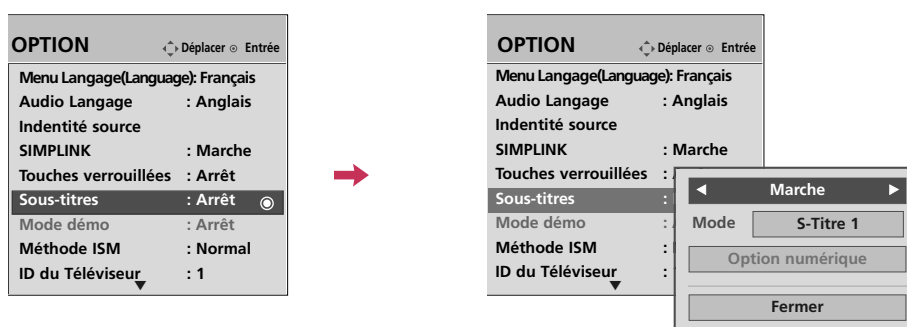

-   Sélectionnez **OPTION**.
-   Sélectionnez **Menu Langage(Language)**.
-   Sélectionner la langue désirée.
À partir de ce point les menus à l'écran figurent dans la langue choisie.
-  Retourner au menu précédent.
-  Retourner à l'affichage télé.

SOUS-TITRES

Sous-titres à système de diffusion analogique

Les sous-titres permettent aux gens souffrant de déficience auditive de regarder la télé. Sélectionner un mode sous-titres pour afficher l'information fournie par le programme. Les sous-titres analogiques donnent l'information à toute position à l'écran, habituellement le dialogue. Les sous-titres/texte, si fournis par le télédiffuseur, seraient offerts pour les canaux numériques et analogiques, sur la source antenne/câble. Ce téléviseur est programmé pour se rappeler le mode sous-titres/ texte réglé au moment de la mise hors circuit. Cette fonction n'est disponible que lorsque le mode **Sous-titres** est **Marche**.



- 1   Sélectionnez **OPTION**.
- 2   Sélectionnez **Sous-titres**.
- 3   Sélectionnez **Marche**.
- 4   Sélectionnez **S-Titre 1-4** ou **Texte 1-4**.
- 5  Retourner au menu précédent.
-  Retourner à l'affichage télé.

- Lorsque **Arrêt** est sélectionné, les sous-menus des options Analog Analogique, DTV et Numérique sont désactivés.
- **Sous-titres**
Il s'agit des mots qui défilent au bas de l'écran, habituellement la portion audio d'un programme pour malentendants.
- **Texte**
Il s'agit de mots qui défilent dans un grand cadre noir couvrant presque tout l'écran, habituellement des messages fournis par le diffuseur.

COMMANDE DU SON ET DE LA LANGUE



Sous-titres à système de diffusion numérique

Choisir la langue désirée pour les sous-titres DTV/CADTV.

D'autres langues peuvent être choisies pour des sources numériques seulement si elles sont incluses sur le programme.

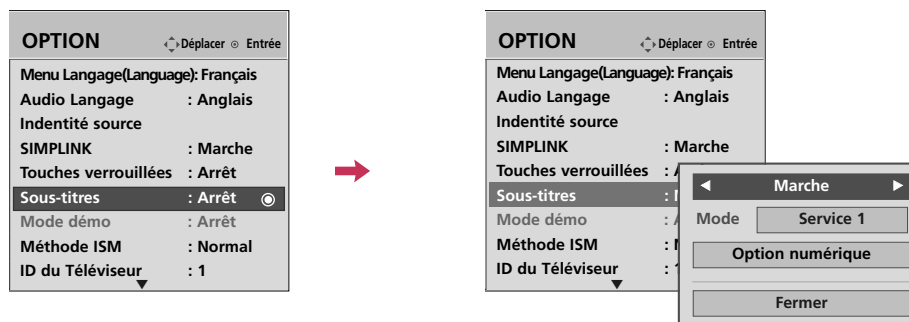
Cette fonction n'est disponible que lorsque le mode **Sous-titres** est **Marche**.

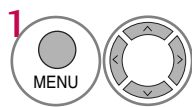
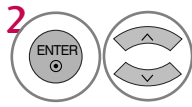
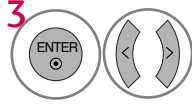
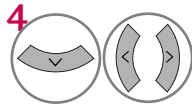















-  Sélectionnez **OPTION**.
-  Sélectionnez **Sous-titres**.
-  Sélectionnez **Marche**.
-  Sélectionnez **S-Titre 1-4**, **Texte 1-4** ou **Service 1 - 6**.
-  Retourner au menu précédent.
-  Retourner à l'affichage télé.

Option sous-titres

Pour personnaliser les sous-titres DTV/CADTV figurant à l'écran.

Cette fonction n'est disponible que lorsque le mode **Sous-titres** est **Marche**.



- 1   Sélectionnez **OPTION**.
- 2   Sélectionnez **Sous-titres**.
- 3   Sélectionnez **Marche**.
- 4   Sélectionnez **Option numérique**.
- 5   Sélectionnez **Personnalisé**.
- 6   Personnaliser les options **Taille**, **Caractères**, etc., to your preference. Un icône aperçu figure au bas de l'écran, l'utiliser pour voir les sous-titres.
- 7  Retourner au menu précédent.
-  Retourner à l'affichage télé.

- **Taille** : Règle la grosseur des mots figurant.
- **Caractères**: Sélectionne le type des mots.
- **Couleur texte** : Pour choisir la couleur du texte.
- **Opacité texte**: Spécifier l'opacité pour la couleur du texte.
- **Couleur fond** : Pour choisir la couleur du fond.
- **Opacité fond** : Pour choisir l'opacité du fond.

REGLAGE DE L'HEURE

RÉGLAGE DE LA PENDULE





Réglage automatique

L'heure est réglée automatiquement depuis un signal de canal numérique.

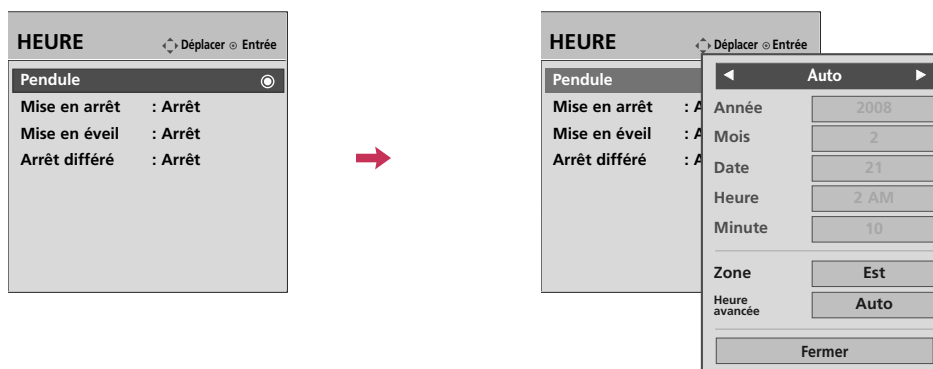
Le signal de canal numérique comprend l'information pour l'heure en cours fournie par le diffuseur.

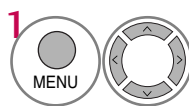
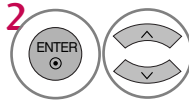
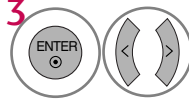
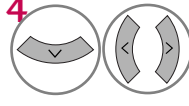
Régler la pendule manuellement, si l'heure est incorrecte.









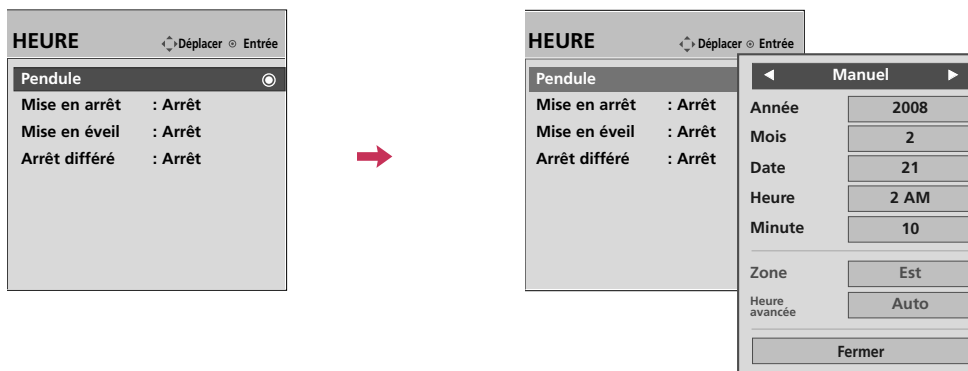



-  Sélectionnez **HEURE**.
-  Sélectionnez **Pendule**.
-  Sélectionnez **Auto**.
-  Sélectionner votre fuseau horaire.
 - États-Unis: **Est, Centrale, Rocheuses, Pacifique, Alaska** ou **Hawaii**.
 - Canada: **Est, Centrale, Rocheuses, Pacifique, Maritime** ou **Atlantique**.
-  Sélectionnez **Auto**, **Arrêt**, ou **Marche** si votre pays est soumis au passage à l'heure d'été.
-  Retourner au menu précédent.
-  Retourner à l'affichage télé.

Réglage manuel

Si l'heure en cours est erronée, régler manuellement.



-   Sélectionnez **HEURE**.
-   Sélectionnez **Pendule**.
-   Sélectionnez **Manuel**.
-  Sélectionner l'option Année, mois, date, heure et minutes.
-  Régler l'option Année, mois, date, heure et minutes.
-  Retourner au menu précédent.
-  Retourner à l'affichage télé.

► Si la télévision est débranchée ou est éteinte avec coupez l'alimentation secteur, la fonction du pendule est remise à zéro.

REGLAGE DE L'HEURE

RÉGLAGE DE LA MINUTERIE

Mise en marche/arrêt automatique

Fonctionne seulement si l'heure est réglée.

Minuterie arrêt outrepassé minuterie marche si elles sont réglées à la même heure.

Le téléviseur doit être en mode attente pour que la minuterie marche fonctionne.

Si aucune touche n'est pressée dans un délai de 2 heures une fois le téléviseur mis en circuit avec la minuterie marche, le téléviseur revient automatiquement au mode attente.

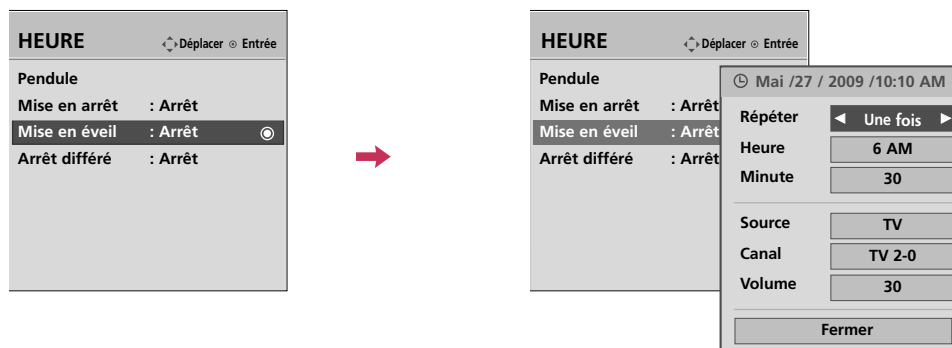



-   Sélectionnez **HEURE**.
-   Sélectionnez **Mise en arrêt** ou **Mise en éveil**.
-   Sélectionnez **Répéter**.
-  Sélectionnez **Arrêt, Une fois, Quotidien, Lun.~Ven., Lun.~Sam., Week-end** ou **Dimanche**.
-   Sélectionner et Régler **Heure** ou **Minute**.
-  Retourner au menu précédent.
-  Retourner à l'affichage télé.



■ Pour annuler **Mise en arrêt / éveil** fonction, choisir **Arrêt**.

■ Pour la fonction Mise en éveil seulement

-   Sélectionnez **Source**.

-  Sélectionner la source de signal d'entrée.

-   Lorsque **TV** est sélectionné: régler pour choisir le canal à syntoniser

-   Régler pour régler le niveau sonore à la mise en circuit.

Arrêt différé

Pour mettre le téléviseur hors circuit à une heure donnée.

Il est à noter que ce réglage est annulé lorsque le téléviseur est mis en circuit.



1   Sélectionnez **Arrêt différé**.

2  Sélectionnez **Arrêt, 10, 20, 30, 60, 90, 120, 180 ou 240** minutes.

3  Retourner à l'affichage télé.

■ L'on peut aussi **Arrêt différé** le menu **HEURE**.

COMMANDE PARENTALE / CLASSEMENT

Le contrôle parental peut être utilisé pour verrouiller canaux, cotes et autres sources de visionnement.

Défaut permet tout programme. Le visionnement peut être bloqué par type de programme et par catégories choisies. Il est aussi possible de bloquer tout visionnement pour une période donnée. Pour utiliser cette fonction, il faut faire ce qui suit :

1. Régler les codes et catégories à bloquer.
2. Spécifier un mot de passe
3. Activer le verrouillage

Cote puce V et catégories

Les directives sont fournies par les diffuseurs. La plupart des programmes télé et des films peuvent être bloqués par cote télé et/ou catégories individuelles. Les films qui ont été diffusés au cinéma ou directement sur vidéo utilisent le système de cote de film (MPAA) seulement.

Classifications pour les programmes de télévision y compris les téléfilms:

- TV-G (Tout public)
- TV-PG (Avis Parental Souhaité)
- TV-14 (Avis Parental Exigé)
- TV-MA (Adultes)
- TV-Y (Pour enfants)
- TV-Y7 (Interdit aux moins de 7 ans)

SYTÈME DE RÉGLAGE DE MOT DE PASSE ET VERROUILLAGE

Réglage de votre code d'accès

Configurez vos options de blocage pour bloquer certaines chaînes, classifications et sources externes de lecture. Un code d'accès est exigé pour accéder à ce menu.

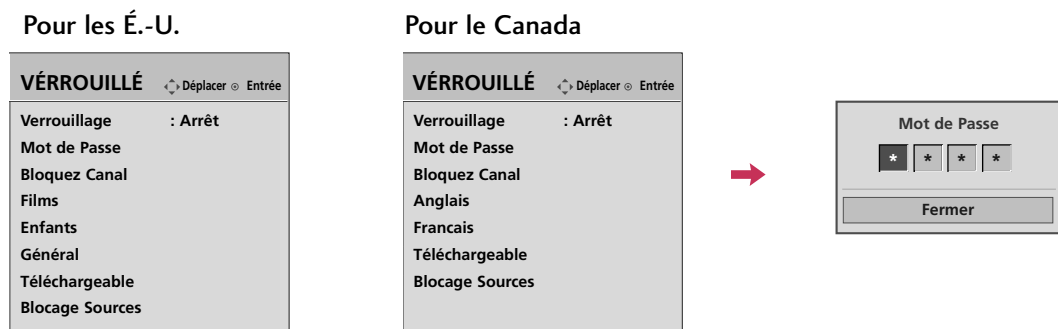

1    Sélectionnez **VÉROUILLÉ**

2  Entrer le mot de passe.

- Indiquez le code d'accès comme demandé.
- Le téléviseur est réglé avec le code d'accès initial '0-0-0-0'.

Système de verrouillage

Active ou désactive la stratégie de contrôle que vous avez configurée précédemment.

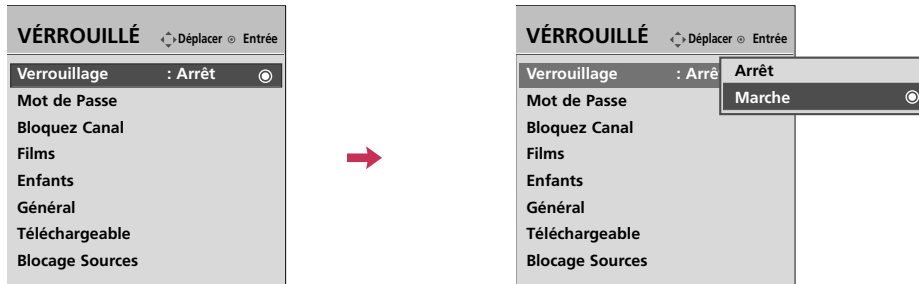



1    Sélectionnez **VÉRROUILLÉ**

2  Entrer le mot de passe.

3  Sélectionnez **Verrouillage**.

4   Sélectionnez **Marche** ou **Arrêt**.

5  Retourner au menu précédent.

 Retourner à l'affichage télé.

- Si vous choisissez **Marche**, le système de verrouillage est activé.

COMMANDE PARENTALE /CLASSEMENT

Définition du mot de passe

Changez le mot de passe en saisissant deux fois le nouveau mot de passe.

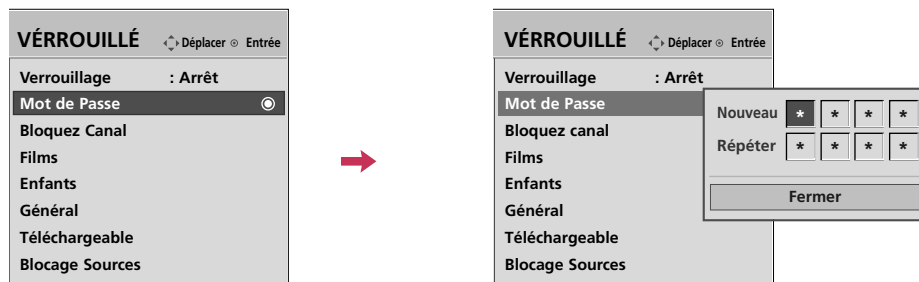



1    Sélectionnez **VÉRROUILLÉ**

2  Entrer le mot de passe.

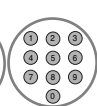
3  Sélectionnez **Mot de Passe**.

4   choisissez quatre chiffres au choix pour votre nouveau mot de passe et saisissez-les sur le champ. Une fois les quatre chiffres entrés, ressaisissez le mot de passe pour **Répéter**.

5  Retourner au menu précédent.

 Retourner à l'affichage télé.

BLOPAGE DES CHAÎNES

Verrouille les chaînes que vous ne souhaitez pas regarder ou celles que vous ne souhaitez pas que vos enfants regardent.

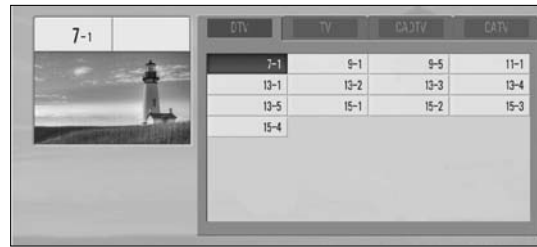
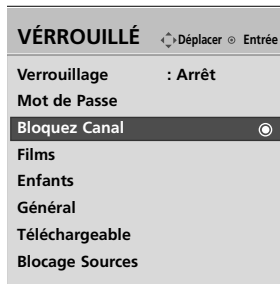



Changez canal Déplacer CH Déplacer page Préc. Bloc/Débloc

1    Sélectionnez **VÉROUILLÉ**

2  Entrer le mot de passe.

3  Sélectionnez **Bloquez Canal**.

4   Sélectionner une chaîne à bloquer ou à débloquer.

5  Bloquer ou débloquer une chaîne.

6  Retourner au menu précédent.

 Retourner à l'affichage télé.

CLASSEMENT DES FILMS ET DES ÉMISSIONS TÉLÉVISÉES

Classement des films (MPAA) - Pour les É.-U uniquement

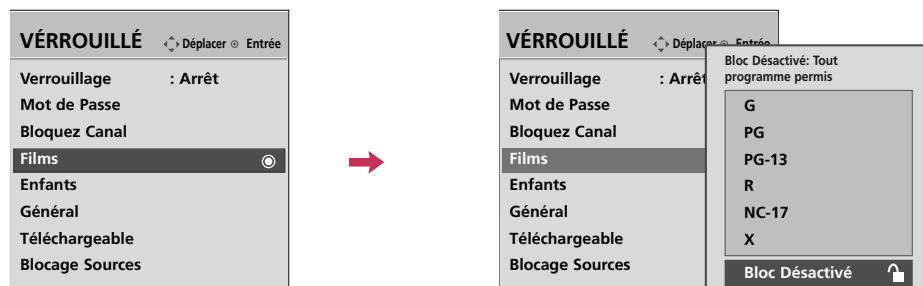

Empêche le visionnage des films en fonction de du classement qui leur a été affecté, afin que les enfants ne puissent pas accéder aux contenus à caractère choquant ou jugé comme tel. Vous pouvez ainsi fixer des limites en bloquant l'accès aux films dont l'indice de classement dépasse un certain seuil. Gardez à l'esprit que les limites de classement s'appliquent uniquement aux films retransmis à la TV, et non aux programmes TV comme par exemple les feuilletons.





1    Sélectionnez **VÉRROUILLÉ**

2  Entrer le mot de passe.

3  Sélectionnez **Films**.

4   Sélectionnez **G, PG, PG-13, R, NC-17, X** ou **Bloc Désactivé**.

5  Retourner au menu précédent.





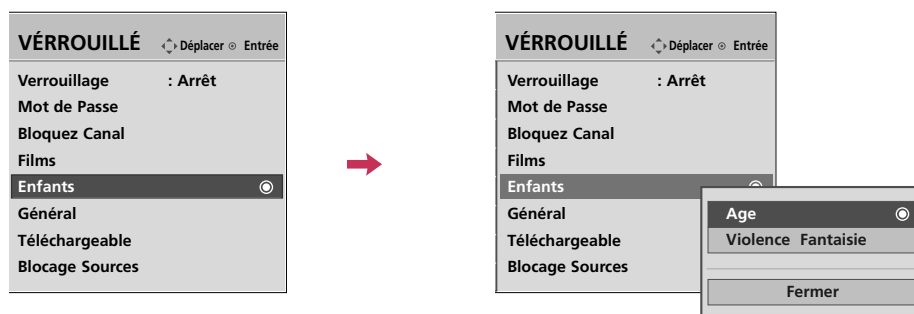

 Retourner à l'affichage télé.

- G (Audience Générale)
- PG (Conseil Parental Suggéré)
- PG-13 (Parents Fortement Avertis)
- R (Restreint)
- NC-17 (Restreint pour 17 ans et moins)
- X (Adulte Seulement)
- Bloc Désactivé (tout programme permis)
- ▶ Si vous classez un programme dans la catégorie PG-13 : Les films de catégorie G et PG pourront être visionnés, les films PG-13, R, NC-17 et X seront bloqués.

Classement des émissions pour enfants - Pour les É.-U uniquement

Empêche les enfants de visionner certains programmes TV, en fonction du classement qui leur a été affecté. Ce classement ne s'applique pas aux autres émissions TV. À moins que vous ne bloquiez expressément certaines émissions TV réservées à un public mature dans le sous menu TV Rating, vos enfants pourront visionner ces programmes.



-    Sélectionnez **VÉRROUILLÉ**
-  Entrer le mot de passe.
-  Sélectionnez **Enfants**.
-   Sélectionnez **Age** ou **Violence Fantaisie**.
-   Sélectionner les options de blocage.
-  Retourner au menu précédent.
-  Retourner à l'affichage télé.

- Age (s'applique à TV-Y, TV-Y7)
- Violence Fantaisie (s'applique à TV-Y7)

COMMANDE PARENTALE / CLASSEMENT

Classement des émissions - Pour les É.-U uniquement

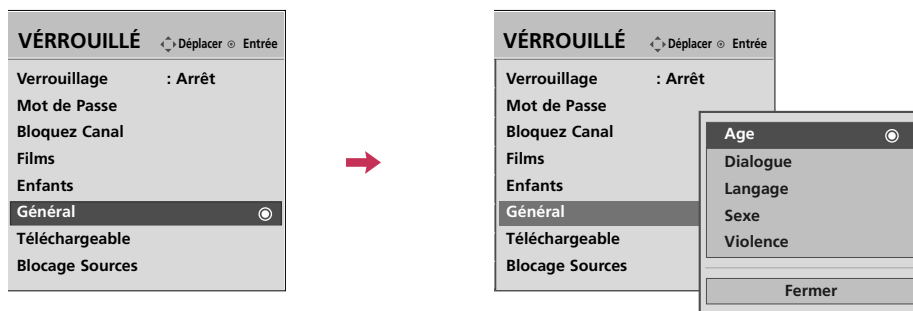

Basé sur les classements, filtre certaines émissions télévisées que vous et votre famille ne souhaitez pas regarder.





1    Sélectionnez **VÉRROUILLÉ**

2  Entrer le mot de passe.

3  Sélectionnez **Général**.

4   Sélectionnez **Age, Dialogue, Langage, Sexe** ou **Violence**.

5   Sélectionner les options de blocage.

6  Retourner au menu précédent.

 Retourner à l'affichage télé.

- Age (s'applique à TV-G, TV-PG, TV-14, TV-MA)
- Dialogue (s'applique à TV-PG, TV-14)
- Langage (s'applique à TV-PG, TV-14, TV-MA)
- Sexe (s'applique à TV-PG, TV-14, TV-MA)
- Violence (s'applique à TV-PG, TV-14, TV-MA)

Système de classement en anglais - Pour le Canada uniquement

Sélection du système de classement en Anglais (Canada).

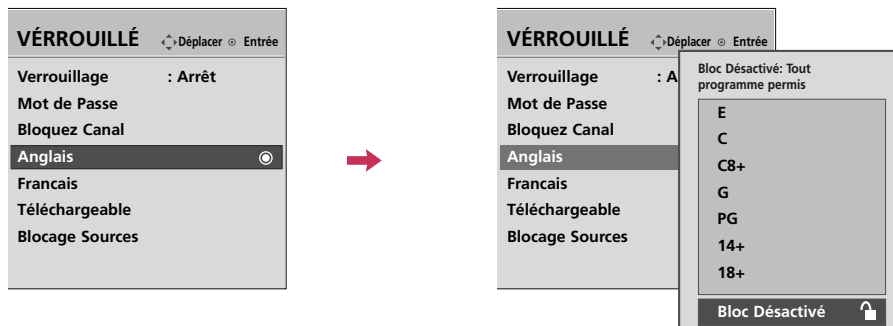



1    Sélectionnez **VÉROUILLÉ**

2  Entrer le mot de passe.

3  Sélectionnez **Anglais**.

4   Sélectionnez **E, C, C8+, G, PG, 14+, 18+** ou **Bloc Désactivé**.

5  Retourner au menu précédent.

 Retourner à l'affichage télé.







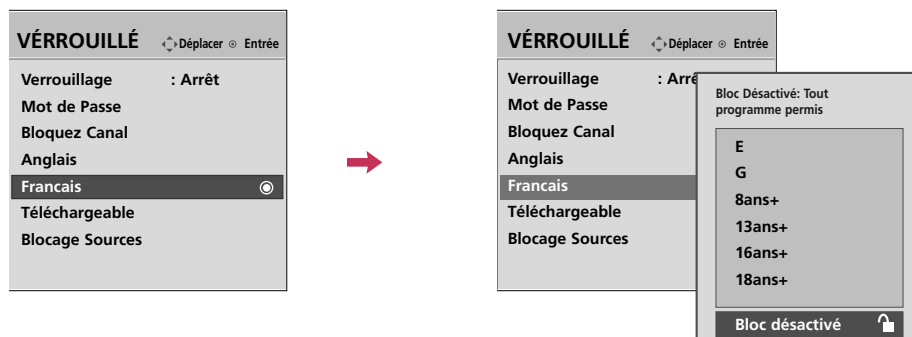

- E (Exemptés)
- C (Enfants)
- C8+ (Enfants de 8 ans et plus)
- G (Émissions générales, pour tout public)
- PG (Accord parental souhaitable)
- 14+ (Public de 14 ans et plus)
- 18+ (Émissions pour adulte)
- Bloc Désactivé (Filtrage désactivé)

COMMANDE PARENTALE /CLASSEMENT

Systeme de classement en français - Pour le Canada uniquement

Sélection du système de classement en français (Canada).



-    Sélectionnez **VÉRROUILLÉ**
-  Entrer le mot de passe.
-  Sélectionnez **Français**.
-   Sélectionnez **E, G, 8ans+, 13ans+, 16ans+, 18ans+** ou **Bloc Désactivé**.
-  Retourner au menu précédent.
-  Retourner à l'affichage télé.







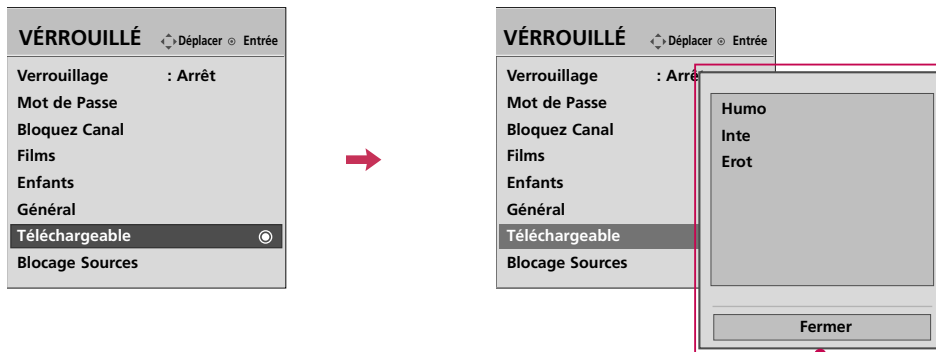



- E (Exemptés)
- G (Général)
- 8ans+ (Général-Ne convient pas aux enfants)
- 13ans+ (Ne convient pas aux moins de 13 ans)
- 16ans+ (Ne convient pas aux moins de 16 ans)
- 18ans+ (Pour adultes seulement)
- Bloc Désactivé (Tout programme permis)

TÉLÉCHARGEABLE

Il est possible que cette fonction soit disponible à l'avenir, uniquement pour les signaux de canal numérique. Cette fonction est uniquement disponible lorsque la télévision a reçu des données de classification de Région5.



■ En fonction du tableau de classification, l'affichage à l'écran de votre télévision peut différer légèrement de ce qui est illustré dans ce guide.

-    Sélectionnez **VÉRROUILLÉ**
-  Entrer le mot de passe.
-  Sélectionnez **Téléchargeable**.
-   Sélectionnez l'option **Téléchargeable**.
-   Sélectionnez une des options et bloquez-la.
-  Retourner au menu précédent.
-  Retourner à l'affichage télé.

COMMANDE PARENTALE / CLASSEMENT

BLOCAGE DE L'ENTRÉE EXTERNE

Vous permet de bloquer un signal.

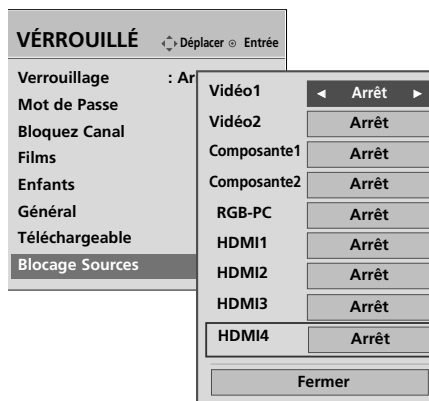



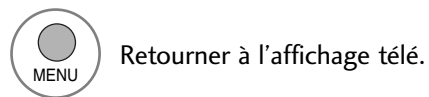
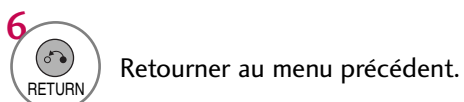
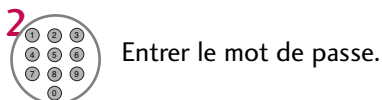



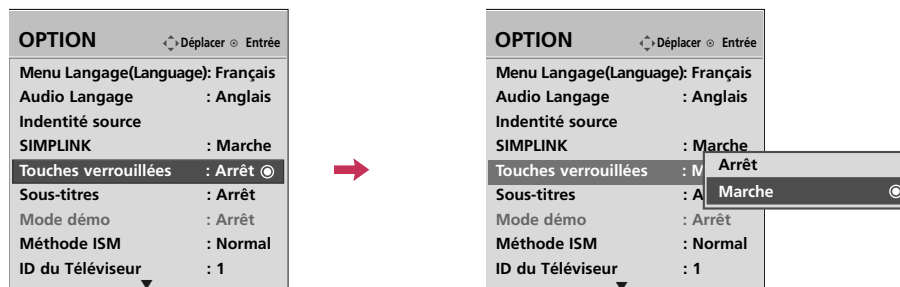

Seulement
42/50PQ60,
50/60PS60,
50/60PS60C,
50/60PS70,
50/60PS80





TOUCHES VERROUILLÉES

Il est possible de régler le téléviseur de manière à ce que seule la télécommande puisse être utilisée. Cette fonction peut être utilisée afin de prévenir l'usage non autorisé en verrouillant les commandes du panneau frontal. Ce téléviseur est configuré de manière à mémoriser l'option ayant été utilisée en dernier, et ce, même lorsque vous l'éteignez.



-   Sélectionnez **OPTION**.
-   Sélectionnez **Touches verrouillées**.
-   Sélectionnez **Marche** ou **Arrêt**.
-  Retourner au menu précédent.
-  Retourner à l'affichage télé.

- Lorsque le verrouillage est activé, si le téléviseur est éteint, peser sur le bouton **INPUT**, **CH ▲**, **▼** de l'appareil ou les boutons **POWER**, **INPUT**, **CH ▲**, **▼** ou **Numériques** de la télécommande.
- Verrouillage en circuit, l'affichage '  Verrouillées' figure à l'écran si toute touche (sauf  /  (alimentation)) sur le panneau avant est pressée.

LISTE DE VÉRIFICATION DE DÉPANNAGE

L'opération ne fonctionne pas normalement.	
La télécommande ne fonctionne pas	<ul style="list-style-type: none"> ■ Assurez-vous qu'aucun objet n'interfère entre le poste de télévision et la télécommande. Assurez-vous que vous pointez la télécommande correctement vers le poste de télévision. ■ Assurez-vous d'avoir installé les batteries en respectant la polarité (+ vers +, - vers -). ■ Assurez-vous d'avoir sélectionné le bon mode de fonctionnement à distance : TV, VCR etc. ■ Remplacez les piles. <small>*Cette fonction n'est pas disponible pour tous les modèles.</small>
L'unité s'est éteinte subitement	<ul style="list-style-type: none"> ■ Est-ce qu'une mise en veille a été programmée? ■ Vérifiez les paramètres de gestion de l'alimentation. Coupure de courant. ■ D'entrée ou si la télécommande est inactive pendant 15 minutes.
L'image ne fonctionne pas.	
Pas d'image ni de son	<ul style="list-style-type: none"> ■ Vérifiez que le poste est allumé. ■ Essayez une autre chaîne. Le problème peut venir de la réception d'une chaîne particulière. ■ Le câble d'alimentation est-il correctement inséré dans la prise murale? ■ Vérifiez la direction et la location de votre antenne. ■ Contrôlez la prise de courant, branchez la prise de courant d'un autre appareil dans la prise dans laquelle la prise du poste de TV était branchée.
L'image apparaît lentement après la mise sous tension	<ul style="list-style-type: none"> ■ C'est normal, l'image est absente durant le processus de démarrage du produit. Veuillez contacter votre SAV, si l'image n'apparaît toujours pas après cinq minutes.
Pas de couleur ou couleur/image terne	<ul style="list-style-type: none"> ■ Réglez les couleurs dans les options de menu. ■ Respectez une distance suffisante entre le magnétoscope et le téléviseur. ■ Essayez une autre chaîne. Le problème peut venir de la réception d'une chaîne particulière. ■ Les connexions vidéo sont-elles correctes? ■ Activez n'importe quelle fonction pour restaurer la luminosité de l'image.
Lignes horizontales/verticales ou image tremblotante	<ul style="list-style-type: none"> ■ Recherchez les causes d'interférence comme un appareil ou un outil électrique.
Mauvaise réception de certaines chaînes	<ul style="list-style-type: none"> ■ La station ou le câble du poste rencontrent des problèmes, passez sur une autre chaîne. ■ Le signal de la station est faible, orientez l'antenne pour recevoir un signal plus fort. ■ Recherchez les possibles sources d'interférence.
Lignes ou stries sur l'image	<ul style="list-style-type: none"> ■ Contrôlez l'antenne (changez l'orientation de l'antenne).
Aucune image en connectant la prise HDMI	<ul style="list-style-type: none"> ■ Vérifiez la compatibilité du câble HDMI avec la version 1.3. Les câbles HDMI ne prennent pas en charge l'HDMI version 1.3, ils causent des scintillements ou aucun affichage. Dans ce cas, utilisez des câbles plus récents qui prennent en charge HDMI version 1.3.

Le son ne fonctionne pas.

Image correcte mais pas de son	<ul style="list-style-type: none">■ Appuyez sur les touches VOL ou VOLUME.■ Son en sourdine? Appuyez sur la touche MUTE.■ Essayez avec une autre chaîne. Le problème vient peut être de la réception d'une chaîne particulière.■ Les connexions audio sont-elles correctes?
Un haut-parleur ne produit aucun son	<ul style="list-style-type: none">■ Ajustez la balance Droite/gauche dans les options de menu.
Le poste émet un son inhabituel	<ul style="list-style-type: none">■ Un changement du degré d'humidité ou de la température du milieu ambiant peut provoquer ce genre de désagrément lorsque le produit est allumé ou éteint. Il ne s'agit pas d'un dysfonctionnement du produit.
Aucun son en connectant la prise HDMI/USB	<ul style="list-style-type: none">■ Vérifiez la compatibilité du câble HDMI avec la version 1.3■ Vérifiez la compatibilité du câble USB avec la version 2.0■ Utilisez un fichier MP3 normal. *Cette fonction n'est pas disponible pour tous les modèles.

Il y a un problème en mode PC. (s'applique au Mode PC uniquement)

Le signal est en dehors de la plage (format invalide)	<ul style="list-style-type: none">■ Réglez la résolution, la fréquence horizontale, ou la fréquence verticale.■ Vérifiez la source d'entrée.
Des lignes verticales ou des rayures en fond d'écran & du bruit horizontal & une position incorrecte	<ul style="list-style-type: none">■ Lancez la configuration automatique ou réglez l'horloge, la phase, ou la position H/V. (Option)
La couleur de l'écran est instable ou couleur unique	<ul style="list-style-type: none">■ Vérifier le câble.■ Réinstallez la carte vidéo du PC.

ENTRETIEN

Il est possible de prévenir les défaillances avant qu'elles surviennent. Un nettoyage régulier et assidu peut prolonger la durée de vie de votre téléviseur.

Attention: Veillez à mettre l'appareil hors tension et à débrancher le cordon d'alimentation avant de procéder au nettoyage.

Nettoyage de l'écran

- 1 Voici un truc pour empêcher la poussière de se déposer sur l'écran pendant un certain temps. Mouillez un chiffon doux avec de l'eau tiède. Ajoutez un peu de produit assouplissant ou de détergent liquide pour vaisselle sur le chiffon. Tordez le chiffon jusqu'à ce qu'il soit presque sec et utilisez-le pour essuyer l'écran.
- 2 Ne laissez pas l'eau s'accumuler sur l'écran. Laissez sécher avant de mettre le téléviseur sous tension.

Nettoyage du boîtier

- Pour enlever la poussière ou les saletés, essuyez le boîtier avec un chiffon doux non pelucheux.
- Ne mouillez pas le chiffon.

Absence prolongée

ATTENTION

- ▶ Si vous prévoyez ne pas utiliser votre téléviseur pour une longue période (comme des vacances), il est conseillé de débrancher le cordon d'alimentation afin de ne pas risquer que la foudre ou les surtensions n'endommagent l'appareil.

SPÉCIFICATIONS DE L'APPAREIL

MODÈLES		42PQ20 (42PQ20-UA)	50PQ20 (50PQ20-UA)	42PQ60 (42PQ60-UA)	
Dimensions (Largeur x Hauteur x Profondeur)	Support y compris	40.5 x 28.3 x 12.1 pouces 1031.2 x 720.9 x 308.0 mm	479 x 32.2 x 13.8 pouces 1216.7 x 818.1 x 353.0 mm	40.9 x 28.5 x 12.1 pouces 1040.8 x 725.8 x 308.0 mm	
	Support non compris	40.5 x 25.8 x 3.1 pouces 1031.2 x 656.7 x 80.8 mm	479 x 29.8 x 3.2 pouces 1216.7 x 759.0 x 83.0 mm	40.9 x 26.3 x 3.0 pouces 1040.8 x 669.2 x 76.8 mm	
Poids	Support y compris	54.6 livres / 24.8 kg	74.2 livres / 33.7 kg	55.7 livres / 25.3 kg	
	Support non compris	50.0 livres / 22.7 kg	68.7 livres / 31.2 kg	51.3 livres / 23.3 kg	
MODÈLES		42PQ30, 42PQ31, 42PQ30C (42PQ30-UA, 42PQ30-JD, 42PQ31-JD, 42PQ30C-UA)	50PQ30, 50PQ31, 50PQ30C (50PQ30-UA, 50PQ30-JD, 50PQ31- JD, 50PQ30C-UA)	50PQ60 (50PQ60-UA)	
Dimensions (Largeur x Hauteur x Profondeur)	Support y compris	40.5 x 28.3 x 12.1 pouces 1031.2 x 720.9 x 308.0 mm	479 x 32.2 x 13.8 pouces 1216.7 x 818.1 x 353.0 mm	48.3 x 32.4 x 13.8 pouces 1228.8 x 824.6 x 353.0 mm	
	Support non compris	40.5 x 25.8 x 3.1 pouces 1031.2 x 656.7 x 80.8 mm	479 x 29.8 x 3.2 pouces 1216.7 x 759.0 x 83.0 mm	48.3 x 30.3 x 3.1 pouces 1228.8 x 772.0 x 78.9 mm	
Poids	Support y compris	54.6 livres / 24.8 kg	74.2 livres / 33.7 kg	77.1 livres / 35.0 kg	
	Support non compris	50.0 livres / 22.7 kg	68.7 livres / 31.2 kg	71.6 livres / 32.5 kg	
MODÈLES		50PS30 (50PS30-UB)	50PS60, 50PS60C (50PS60-UA, 50PS60C-UA)	60PS60, 60PS60C (60PS60-UA, 60PS60C-UA)	
Dimensions (Largeur x Hauteur x Profondeur)	Support y compris	479 x 32.2 x 13.8 pouces 1216.7 x 818.1 x 353.0 mm	48.3 x 32.4 x 13.8 pouces 1228.8 x 824.6 x 353.0 mm	576 x 38.6 x 15.5 pouces 1465.4 x 982.6 x 395.5 mm	
	Support non compris	479 x 29.8 x 3.2 pouces 1216.7 x 759.0 x 83.0 mm	48.3 x 30.3 x 3.1 pouces 1228.8 x 772.0 x 78.9 mm	576 x 35.5 x 3.2 pouces 1465.4 x 903.2 x 82.1 mm	
Poids	Support y compris	78.0 livres / 35.4 kg	80.0 livres / 36.3 kg	113.0 livres / 51.3 kg	
	Support non compris	72.3 livres / 32.8 kg	74.5 livres / 33.8 kg	100.3 livres / 45.5 kg	
MODÈLES		50PS70 (50PS70-UG)	60PS70 (60PS70-UG)	50PS80 (50PS80-UG)	60PS80 (60PS80-UG)
Dimensions (Largeur x Hauteur x Profondeur)	Support y compris	48.3 x 32.9 x 12.1 pouces 1228.8 x 835.8 x 309 mm	57.7 x 38.9 x 14.6 pouces 1465.4 x 986.4 x 371 mm	48.3 x 32.9 x 12.1 pouces 1228.8 x 835.8 x 309 mm	57.7 x 38.9 x 14.6 pouces 1465.4 x 986.4 x 371 mm
	Support non compris	48.3 x 30.8 x 3.1 pouces 1228.8 x 784.5 x 78.9 mm	57.7 x 36.7 x 3.2 pouces 1465.4 x 932.2 x 82.1 mm	48.3 x 31.3 x 3.1 pouces 1228.8 x 795.1 x 78.9 mm	57.7 x 36.5 x 3.2 pouces 1465.4 x 926.7 x 82.1 mm
Poids	Support y compris	84.0 livres / 38.1 kg	117.5 livres / 53.3 kg	84.4 livres / 38.3 kg	118.1 livres / 53.6 kg
	Support non compris	75.2 livres / 34.1 kg	102.0 livres / 46.3 kg	75.6 livres / 34.3 kg	102.7 livres / 46.6 kg
Alimentation requise Système de télévision Programmation Impédance de l'antenne externe		AC100-240V ~ 50/60Hz NTSC-M, ATSC, 64 & 256 QAM VHF 2 à 13, UHF 14 à 69, CATV 1 à 135, DTV 2 à 69, CDTV 1 à 135 75 ohm			
Environmental	Température de fonctionnement Humidité de fonctionnement	32 ~ 104°F (0 ~ 40°C) Inférieur à 80%			
	Température de stockage Humidité de stockage	-4 ~ 140°F (-20 ~ 60°C) Inférieur à 85%			

■ Les spécifications qui figurent ci-dessus peuvent être modifiées sans préavis.

RÉGLAGE DE LA TÉLÉCOMMANDE

(Cette fonction n'est pas disponible pour tous les modèles.)

La télécommande universelle fournie peut être programmée de façon à commander la plupart des appareils contrôlables à distance.

Notez toutefois qu'il se peut que la télécommande ne puisse pas commander tous les modèles appartenant à d'autres marques.

Programmation d'un code à distance

- 1** Essai de votre télécommande.
Pour vérifier si votre télécommande peut commander d'autres appareils sans nécessiter de programmation, allumez un appareil (par exemple un appareil **STB**), dirigez la télécommande vers l'appareil et appuyez sur la touche **MODE** correspondante (par exemple **STB**). Appuyez sur les touches **POWER** et **CH** ^ v pour vérifier si l'appareil répond. Si l'appareil ne répond pas, la télécommande doit être programmée pour commander l'appareil.
- 2** Allumez l'appareil que vous désirez programmer et appuyez sur la touche correspondante (par exemple **STB**) de la télécommande. La touche de la télécommande qui correspond à l'appareil s'allume.
- 3** Appuyez simultanément sur les touches **MENU** et **MUTE** pour pouvoir entrer le code dans la télécommande.
- 4** Entrez le numéro de code à l'aide du clavier numérique de la télécommande. Le code de programmation correspondant à l'appareil se trouve dans les pages suivantes. S'il s'agit du bon code, l'appareil s'éteindra.
- 5** Appuyez sur la touche **MENU** pour enregistrer le code.
- 6** Essayez les fonctions de la télécommande afin de vérifier si l'appareil répond de façon appropriée. Dans le cas contraire, reprenez à partir de l'étape 2.

Code de programmation

Magnétoscopes

Marque	Codes	Marque	Codes	Marque	Codes
AIWA	034	MAGNAVOX	031 033 034 041	SAMSUNG	032 040 102 104
AKAI	016 043 046 124		067 068		105 107 109 112
	125 146	MARANTZ	012 031 033 067		113 115 120 122
AMPRO	072		069		125
ANAM	031 033 103	MARTA	101	SANSUI	022 043 048 135
AUDIO DYNAMICS	012 023 039 043	MATSUI	027 030	SANYO	003 007 010 014
BROKSONIC	035 037 129	MEI	031 033		102 134
CANON	028 031 033	MEMOREX	003 010 014 031	SCOTT	017 037 112 129
CAPEHART	108		033 034 053 072		131
CRAIG	003 040 135		101 102 134 139	SEARS	003 008 009 010
CURTIS MATHES	031 033 041	MGA	045 046 059		013 014 017 020
DAEWOO	005 007 010 064	MINOLTA	013 020		031 042 073 081
	065 108 110 111	MITSUBISHI	013 020 045 046	SHARP	031 054 149
	112 116 117 119		049 051 059 061	SHINTOM	024
DAYTRON	108		151	SONY	003 009 031 052
DBX	012 023 039 043	MTC	034 040		056 057 058 076
DYNATECH	034 053	MULTITECH	024 034		077 078 149
ELECTROHOME	059	NEC	012 023 039 043	SOUNDESIGN	034
EMERSON	006 017 025 027		048	STS	013
	029 031 034 035	NORDMENDE	043	SYLVANIA	031 033 034 059
	036 037 046 101	OPTONICA	053 054		067
	129 131 138 153	PANASONIC	066 070 074 083	SYMPHONIC	034
FISHER	003 008 009 010		133 140 145	TANDY	010 034
FUNAI	034	PENTAX	013 020 031 033	TATUNG	039 043
GE	031 033 063 072		063	TEAC	034 039 043
	107 109 144 147	PHILCO	031 034 067	TECHNICS	031 033 070
GO VIDEO	132 136	PHILIPS	031 033 034 054	TEKNIKA	019 031 033 034
HARMAN KARDON	012 045		067 071 101		101
HITACHI	004 018 026 034	PILOT	101	THOMAS	034
	043 063 137 150	PIONEER	013 021 048	TMK	006
INSTANTREPLAY	031 033	PORTLAND	108	TOSHIBA	008 013 042 047
JCL	031 033	PULSAR	072		059 082 112 131
JCPENNY	012 013 015 033	QUARTZ	011 014	TOTEVISION	040 101
	040 066 101	QUASAR	033 066 075 145	UNITECH	040
JENSEN	043	RCA	013 020 033 034	VECTOR RESEARCH	012
JVC	012 031 033 043		040 041 062 063	VICTOR	048
	048 050 055 060		107 109 140 144	VIDEO CONCEPTS	012 034 046
	130 150 152		145 147	VIDEOSONIC	040
KENWOOD	014 034 039 043	REALISTIC	003 008 010 014	WARDS	003 013 017 024
	047 048		031 033 034 040		031 033 034 040
LG (GOLDSTAR)	001 012 013 020		053 054 101		053 054 131
	101 106 114 123	RICO	058	YAMAHA	012 034 039 043
LLOYD	034	RUNCO	148	ZENITH	034 048 056
LXI	003 009 013 014	SALORA	014		058 072 080 101
	017 034 101 106				
MAGIN	040				

HDSTB

Marque	Codes	Marque	Codes	Marque	Codes
ALPHASTAR DSR	123	HOUSTON TRACKER	033 037 039 051	PROSAT	072
AMPLICA	050		057 104	RCA	066 106
BIRDVIEW	051 126 129	HUGHES	068	REALISTIC	043 074
CHANNEL MASTER	013 014 015 018	JANIEL	060 147	SAMSUNG	123
	036 055	JERROLD	061	SATELLITE SERVICE CO	028 035 047 057
CHAPARRAL	008 009 012 077	KATHREIN	108		085
CITOH	054	LEGEND	057	SCIENTIFIC ATLANTA	032 138
CURTIS MATHES	050 145	LG	001	SONY	103
DRAKE	005 006 007 010	LUTRON	132	STARCAST	041
	011 052 112 116	LUXOR	062 144	SUPER GUIDE	020 124 125
	141	MACOM	010 059 063 064	TEECOM	023 026 075 087
DX ANTENNA	024 046 056 076		065		088 090 107 130
ECHOSTAR	038 040 057 058	MEMOREX	057		137
	093 094 095 096	NEXTWAVE	028 124 125	TOSHIBA	002 127
	097 098 099 100	NORSAT	069 070	UNIDEN	016 025 042 043
	122	PACE SKY SATELLITE	143		044 045 048 049
ELECTRO HOME	089	PANASONIC	060 142		078 079 080 086
EUROPLUS	114	PANSAT	121		101 135 136
FUJITSU	017 021 022 027	PERSONAL CABLE	117	VIEWSTAR	115
	133 134	PHILIPS	071	WINEGARD	128 146
GENERAL INSTRUMENT	003 004 016 029	PICO	105	ZENITH	081 082 083 084
	031 059 101	PRESIDENT	019 102		091 120
HITACHI	139 140	PRIMESTAR	030 110 111		

DVD

Marque	Codes	Marque	Codes	Marque	Codes
APEX DIGITAL	022	MITSUBISHI	002	RCA	005 006
DENON	020 014	NAD	023	SAMSUNG	011 015
GE	005 006	ONKYO	008 017	SONY	007
HARMAN KARDON	027	PANASONIC	003 009	THOMPSON	005 006
JVC	012	PHILIPS	013	TOSHIBA	019 008
LG	001 010 016 025	PIONEER	004 026	YAMAHA	009 018
MAGNAVOX	013	PROCEED	021	ZENITH	010 016 025
MARANTZ	024	PROSCAN	005 006		

CODES IR

1. Comment brancher

- Brancher la télécommande à fil sur la prise télécommande du TV.

2. Code IR de la télécommande

■ Sortie onde

Impulsion simple, modulée avec signal 37.917KHz à 455KHz

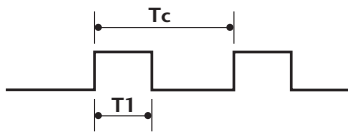

Fréquence porteuse
 $FCAR = 1/Tc = fOSC/12$
 Rapport = $T1/Tc = 1/3$

■ Configuration d'image

1 re image

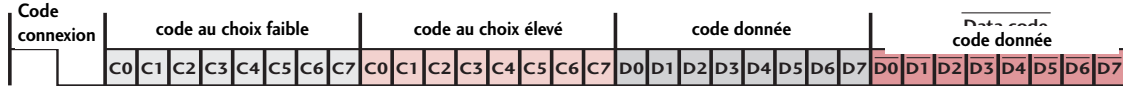

Répéter image

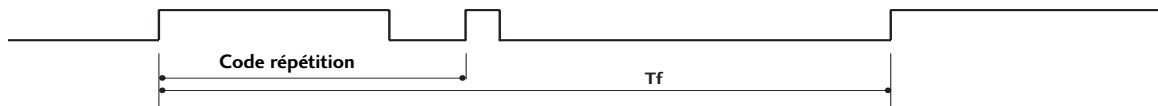

■ Code connexion

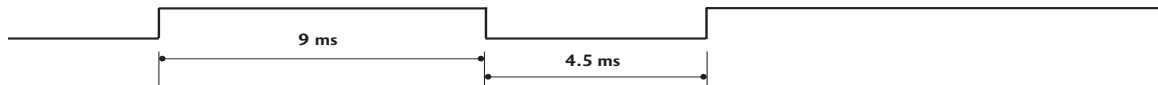

■ Code répétition

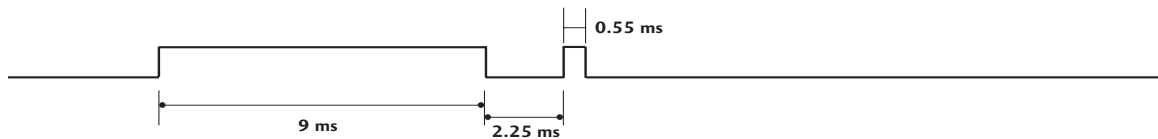

■ Intervalle image : Tf

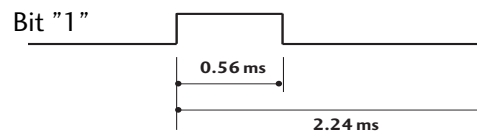
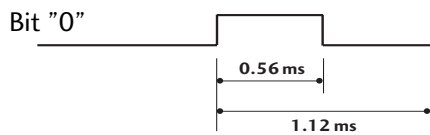

■ Intervalle image: Tf

L'onde est transmise tant que la touche est pressée.

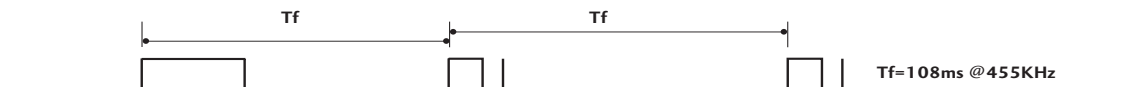

ANNEXE

Code (Hexa)	Fonction	Remarque	Code (Hexa)	Fonction	Remarque
08	POWER	Touche télécommande (alimentation marche-arrêt)	D6	TV	Code IR discret
45	Q.MENU	Touche télécommande			(sélection entrée TV)
43	MENU	Touche télécommande	C4	POWER ON	Code IR discret
0B	INPUT	Touche télécommande			(marche seulement)
10-19	Numériques 0-9	Touche télécommande	C5	POWER OFF	Code IR discret
4C	- Tired(List)	Touche télécommande			(arrêt seulement)
1A	FLASHBK	Touche télécommande	5A	Vidéo1	Code IR discret
09	MUTE	Touche télécommande			(sélection entrée Vidéo1)
02	VOL +	Touche télécommande	D0	Vidéo2	Code IR discret
03	VOL -	Touche télécommande			(sélection entrée Vidéo2)
00	CH ^	Touche télécommande	BF	COMPOSANTE1	Code IR discret
01	CH v	Touche télécommande			(sélection entrée Composante1)
1E	FAV	Touche télécommande	D4	COMPOSANTE2	Code IR discret
40	^	Touche télécommande			(sélection entrée Composante2)
41	v	Touche télécommande	D5	RGB-PC	Code IR discret
07	<	Touche télécommande			(sélection entrée RGB-PC)
06	>	Touche télécommande	CE	HDMI1	Code IR discret
44	ENTER	Touche télécommande			(sélection entrée HDMI1)
28	RETURN	Touche télécommande	CC	HDMI2	Code IR discret
7E	SIMPLINK	Touche télécommande			(sélection entrée HDMI2)
30	AV MODE	Touche télécommande	E9	HDMI3	Code IR discret
79	RATIO	Touche télécommande			(sélection entrée HDMI3)
65	FREEZE	Touche télécommande	DA	HDMI4	Code IR discret
95	ENERGY	Touche télécommande			(sélection entrée HDMI4)
AA	Info	Touche télécommande	76	Ratio 4:3	Code IR discret
72	ROUGE	Touche télécommande			(seulement mode 4:3)
71	VERT(Stop ■)	Touche télécommande	77	Ratio 16:9	Code IR discret
63	JAUNE (Play ►)	Touche télécommande			(seulement mode 16:9)
61	BLEU (Pause II)	Touche télécommande	AF	Ratio Zoom	Code IR discret
8E	FF ►►	Touche télécommande			(seulement mode Zoom1)
8F	Rew ◀◀	Touche télécommande			

Seulement 42/50PQ60, 50/60PS60,
50/60PS60C, 50/60PS70, 50/60PS80

* Utilisez la fonctionnalité en fonction de votre modèle.

COMMANDE EXTERNE PAR LE BIAIS DU RS-232C

Le port RS-232C vous permet de brancher la prise d'entrée RS-232C à un appareil de commande externe (comme un ordinateur ou un système de commande audiovisuel) pour commander les fonctions du téléviseur par un dispositif externe.

- Remarque: Le port RS-232C de cette unité est conçu pour être utilisé par du matériel et des logiciels RS-232C offerts par des tiers.

Les instructions ci-dessous sont fournies pour vous aider à programmer le logiciel ou pour en vérifier la fonctionnalité à l'aide du logiciel Telenet.

Réglage RS-232C

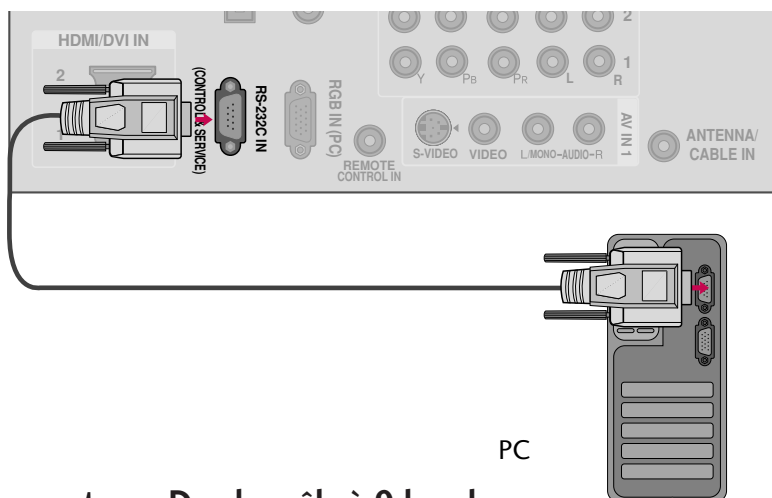

Type de connecteur ; D-sub, mâle à 9 broches

No.	Nom de la broche
1	Aucune connexion
2	RXD (donnée reçue)
3	TXD (donnée envoyée)
4	DTR (côté DTE prêt)
5	GND
6	DSR (côté DCE prêt)
7	RTS (prêt à envoyer)
8	CTS (prêt à envoyer)
9	Aucune connexion

Paramètres de communication

- Taux baud : 9600 bps (UART)
- Longueur de donnée : 8 bits
- Parité : aucune
- Bit d'arrêt : 1 bit
- Code de communication : ASCII
- Utiliser un câble croisé (renversé).

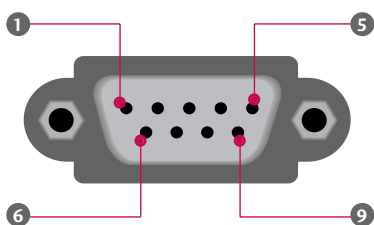

Configurations RS-232C

N'importe quel câble indiqué ci-dessous peut être utilisé.

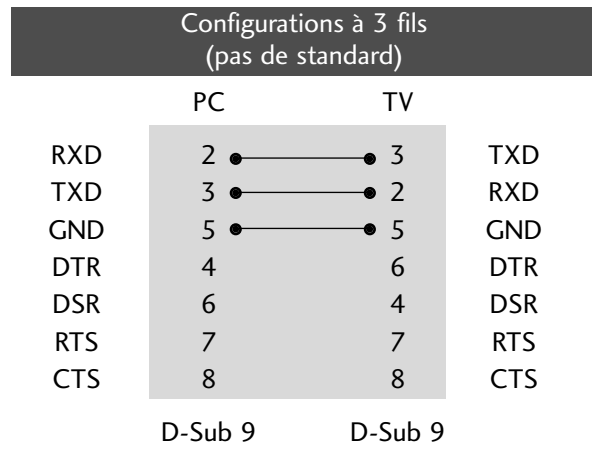
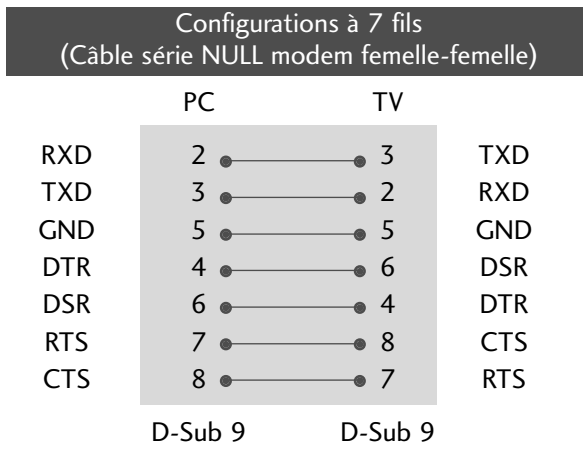

Réglage identification

Utiliser cette fonction pour spécifier un numéro d'identification du téléviseur.

Voir Planification donnée réelle.

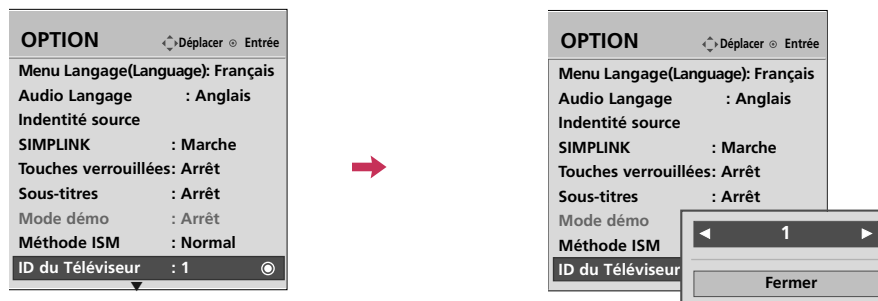

- 1 Sélectionnez **OPTION**.
- 2 Sélectionnez **ID du Téléviseur**.
- 3 Choisir le numéro désiré.
La gamme de réglage est de 1 à 99.
- 4 Retourner au menu précédent.
- Retourner à l'affichage télé.

- Planification donnée réelles
- 0 : Étape 0
- ⋮
- A : Étape 10 (Identité TV 10)
- ⋮
- F : Étape 15 (Identité TV 15)
- 10 : Étape 16 (Identité TV 16)
- ⋮
- 63 : Étape 99 (Identité TV99)
- 64 : Étape 100

Liste de référence de commande

	COMMANDE1	COMMANDE2	Donnée (hexadécimale)		COMMANDE1	COMMANDE2	Donnée (hexadécimale)
01. Alimentation	k	a	00 ~ 01	13. Verrouillage télécommande	k	m	00 ~ 01
02. Sélection entrée	x	b	(▶ p.118)	14. Aiguës	k	r	00 ~ 64
03. Allongement	k	c	(▶ p.118)	15. Basses	k	s	00 ~ 64
04. Sourdine écran	k	d	00 ~ 01	16. Équilibre	k	t	00 ~ 64
05. Volume sourdine	k	e	00 ~ 01	17. Température de Couleur	k	u	00 ~ 02
06. Volume	k	f	00 ~ 64	18. Méthode ISM	j	p	(▶ p.119)
07. Contraste	k	g	00 ~ 64	19. Économique	j	q	00 ~ 01
08. Brillance	k	h	00 ~ 64	20. Configuration auto	j	u	(▶ p.119)
09. Couleur	k	i	00 ~ 64	22. Ajout/suppression canal	m	b	00 ~ 01
10. Teinte	k	j	00 ~ 64	23. Clé	m	c	(▶ p.120)
11. Netteté	k	k	00 ~ 64				
12. Sélection affichage à l'écran	k	l	00 ~ 01				

	COMMANDE1	COMMANDE2	Donnée0 (Hexadécimale)	Donnée1 (Hexadécimale)	Donnée2 (Hexadécimale)	Donnée3 (Hexadécimale)	Donnée4 (Hexadécimale)	Donnée5 (Hexadécimale)
21. Syntonisation Canal	m	a	Programme Physique Haut	Principal Programme Bas	Principal Bas	Secondair e Haut	Secondair e Bas	Attribut

Protocole de transmission / réception

Transmission

[Commande1][Commande2][][ID du Téléviseur][][Donné][Cr]

[Commande 1] : Première commande pour contrôler l'appareil. (j, k, m ou x)

[Commande 2] : Seconde commande pour contrôler l'appareil.

[ID du Téléviseur] : pour régler l'identification pour choisir le numéro désiré pour l'ordinateur au menu réglage. Gamme de 1 à 00. En sélectionnant 0, chaque appareil branché sur le téléviseur est contrôlé. Régler comme indiqué (1 à 99) au menu et une décimale hexagonale (0x0 à 0x63) au protocole de transmission/réception.

[Donnée] : Pour transmettre donnée de commande.

Transmet 'FF' pour lire la position de la commande

* Dans ce modèle, TV n'enverra pas la statut en mode attente.

[Cr] : Retour de chariot

Code ASCII '0x0D'

[] : Code ASCII 'espace (0x20)'

Reconnaissance

[Commande2][][ID du Téléviseur][][OK][Donné][x]

Le moniteur transmet ACK (reconnaissance) en fonction de ce format au moment de recevoir des données normales. À ce moment, si la donnée est en mode lecture, elle indique la donnée de position actuelle. Si en mode écriture, elle retourne la donnée de l'ordinateur.

* Dans ce modèle, TV n'enverra pas la statut en mode attente.

* Format de données

[Commande 2] : Utilisation comme commande.

[ID du Téléviseur] : Utilisation le petite caractère, si ID du Téléviseur est 10, il enverra '0', 'a'.

[Donnée] : Utilisation le petite caractère, si donnée est 0 x ab, il enverra 'a', 'b'.

[OK] : Utilisation le grand caractère.

Reconnaissance erreur

[Commande2][][ID du Téléviseur][][NG][Donné][x]

Le moniteur transmet ACK en fonction de ce format au moment de recevoir une donnée anormale depuis les fonctions non viables ou erreurs de communication.

Donnée1: code illégal

Donnée2: fonction non supportée

Donnée3: attendre plus

* Dans ce modèle, TV n'enverra pas la statut en mode attente.

* Format de données

[Commande 2] : Utilisation comme commande.

[ID du Téléviseur] : Utilisation le petite caractère, si ID du Téléviseur est 10, il enverra '0', 'a'.

[Donnée] : Utilisation le petite caractère, si donnée est 0 x ab, il enverra 'a', 'b'.

[NG] : Utilisation le grand caractère.

01. Alimentation (Commande: k a)

Contrôle marche arrêt TV

Transmission [k][a][][ID du Téléviseur][][Donnée][Cr]

Donnée 0 : Arrêt Donnée 1 : Marche

Reconnaissance [a][][ID du Téléviseur][][OK/NG][Donnée][x]

* De même, si d'autres fonctions transmettent une donnée FF en fonction de ce format, le retour de donnée reconnue présente la position de chaque fonction.

* Dans ce modèle, la TV enverra le reconnaissance après puissance sur traiter l'accomplissement.

Il pourrait y a un moment retardent entre la commande et la reconnaissance.

02. Sélection entrée (Commande: x b)

Pour sélectionner source entrée du TV.

Transmission [x][b][][ID du Téléviseur][][Donnée][Cr]

Donnée 00: DTV (Antenne) Donnée 01: DTV (Cable)

Donnée 10: Analogue (Antenne) Donnée 11: Analogue (câble)

Donnée 20: Vidéo1 Donnée 21: Vidéo2

Donnée 40: Composante 1 Donnée 41: Composante 2

Donnée 60: RGB-PC Donnée 90: HDMI1

Donnée 91: HDMI2 Donnée 92: HDMI3

Donnée 93: HDMI4 (Seulement 42/50PQ60, 50/60PS60, 50/60PS60C, 50/60PS70, 50/60PS80)

Reconnaissance [b][][ID du Téléviseur][][OK/NG][Donnée][x]

03. Allongement (Commande: k c)

Règle le format écran.

Transmission [k][c][][ID du Téléviseur][][Donnée][Cr]

Donnée 01: 4:3	09: Selon source
02: 16:9	10: Zoom cinéma (1)
04: Zoom	⋮
06: Par programme	1f: Zoom cinéma (16)

Reconnaissance [c][][ID du Téléviseur][][OK/NG][Donnée][x]

04. Sourdine écran (Commande: k d)

Pour sélectionner sourdine marche-arrêt.

Transmission [k][d][][ID du Téléviseur][][Donnée][Cr]

Donnée 00: Arrêt (image marche), Video-out Mute off

Donnée 01: Marche (image arrêt)

Donnée 10: Video-out Mute on

Reconnaissance [d][][ID du Téléviseur][][OK/NG][Donnée][x]

* En cas de sortie vidéo en mode silence, l'affichage d'écran (OSD) sera opérationnel sur la télévision. Mais, en cas d'écran en mode silence, la télévision n'effectuera aucun affichage à l'écran (OSD).

05. Volume sourdine (Commande: k e)

Contrôle volume sourdine marche-arrêt.

Utiliser aussi la touche MUTE sur la télécommande.

Transmission [k][e][][ID du Téléviseur][][Donnée][Cr]

Donnée 00: Volume sourdine marche (Volume arrêt)

Donnée 01: Volume sourdine arrêt (Volume marche)

Reconnaissance [e][][ID du Téléviseur][][OK/NG][Donnée][x]

06. Volume (Commande: k f)

Règle le contrôle.

Utiliser aussi les touches volumes sur la télécommande.

Transmission [k][f][][ID du Téléviseur][][Donnée][Cr]

Donnée Min: 00 ~ Max: 64 (*Transmis par hexadécimal code)

*Voir planification de donnée réelle: ► p.116.

Reconnaissance [f][][ID du Téléviseur][][OK/NG][Donnée][x]

07. Contraste (Commande: k g)

Règle le contraste.

Aussi par le menu image.

Transmission [k][g][][ID du Téléviseur][][Donnée][Cr]

Donnée Min: 00 ~ Max: 64 (*Transmis par hexadécimal code)

*Voir planification de donnée réelle: ► p.116.

Reconnaissance [g][][ID du Téléviseur][][OK/NG][Donnée][x]

08. Brillance (Commande: k h)

Règle la brillance.

Aussi par le menu image.

Transmission [k][h][][ID du Téléviseur][][Donnée][Cr]

Donnée Min: 00 ~ Max: 64 (*Transmis par hexadécimal code)

*Voir planification de donnée réelle: ► p.116.

Reconnaissance [h][][ID du Téléviseur][][OK/NG][Donnée][x]

09. Couleur (Commande: k i)

Règle la couleur.

Aussi par le menu image.

Transmission [k][i][][ID du Téléviseur][][Donnée][Cr]

Donnée Min: 00 ~ Max: 64 (*Transmis par hexadécimal code)

*Voir planification de donnée réelle: ► p.116.

Reconnaissance [i][][ID du Téléviseur][][OK/NG][Donnée][x]

10. Teinte (Commande: k j)

Règle la teinte.

Aussi par le menu image

Transmission [k][j][][ID du Téléviseur][][Donnée][Cr]

Donnée Min: 00 ~ Max: 64 (*Transmis par hexadécimal code)

*Voir planification de donnée réelle: ► p.116.

Acknowledgement [j][][Set ID][][OK/NG][Data][x]

11. Netteté (Commande: k k)

Règle la netteté.

Aussi par le menu image.

Transmission [k][k][][ID du Téléviseur][][Donnée][Cr]

Donnée Min: 00 ~ Max: 64 (*Transmis par hexadécimal code)

*Voir planification de donnée réelle: ► p.116.

Reconnaissance [k][][ID du Téléviseur][][OK/NG][Donnée][x]

12. Sélection affichage à l'écran (Commande: k l)

Sélectionne marche-arrêt.

Transmission [k][l][][ID du Téléviseur][][Donnée][Cr]

Donnée 00: OSD Arrêt Donnée 01: OSD Marche

Reconnaissance [l][][ID du Téléviseur][][OK/NG][Donnée][x]

13. Verrouillage télécommande (Commande: k m)

Verrouille la télécommande et le panneau avant.

Transmission [k][m][][ID du Téléviseur][][Donnée][Cr]

Donnée 00: Verrouillage arrêt

Donnée 01: Verrouillage marche

Reconnaissance [m][][ID du Téléviseur][][OK/NG][Donnée][x]

Si l'on n'utilise pas la télécommande et les commandes du panneau avant pour le moniteur, utiliser ce mode. Lorsque l'alimentation principale est marche-arrêt, le verrouillage de télécommande est désactivé.

14. Aiguës (Commande: k r)

Pour régler le aiguës.

L'on peut aussi régler les aiguës au menu Audio.

Transmission [k][r][][ID du Téléviseur][][Donnée][Cr]

Donnée Min: 00 ~ Max: 64 (*Transmis par hexadécimal code)

*Voir planification de donnée réelle. ► p.116.

Reconnaissance [r][][ID du Téléviseur][][OK/NG][Donnée][x]

15. Basses (Commande: k s)

Pour régler les basses.

L'on peut aussi régler les basses au menu Audio.

Transmission [k][s][][ID du Téléviseur][][Donnée][Cr]

Donnée Min: 00 ~ Max: 64 (*Transmis par hexadécimal code)

*Voir planification de donnée réelle. ► p.116.

Reconnaissance [s][][ID du Téléviseur][][OK/NG][Donnée][x]

16. Équilibre (Commande: k t)

Pour régler l'équilibre

L'on peut aussi régler l'équilibre au menu Audio.

Transmission [k][t][][ID du Téléviseur][][Donnée][Cr]

Donnée Min: 00 ~ Max: 64 (*Transmis par hexadécimal code)

*Voir planification de donnée réelle. ► p.116.

Reconnaissance [t][][ID du Téléviseur][][OK/NG][Donnée][x]

17. Température de couleur (Commande: k u)

Pour régler la température de couleur.

L'on peut aussi régler la température de couleur au menu image.

Transmission [k][u][][ID du Téléviseur][][Donnée][Cr]

Donnée 00: Moyen 01: Froid 02: Chaud

Reconnaissance [u][][ID du Téléviseur][][OK/NG][Donnée][x]

18. Méthode ISM (Commande: j p)

Évite d'avoir une image fixe à l'écran.

Transmission [j][p][][ID du Téléviseur][][Donnée][Cr]

Donnée 02: Orbiteur 04: Cérusé

08: Normal 20: Tracé couleur

Reconnaissance [p][][ID du Téléviseur][][OK/NG][Donnée][x]

19. Économique (Commande: j q)

Pour contrôler la fonction blanc marche-arrêt.

Transmission [j][q][][ID du Téléviseur][][Donnée][Cr]

Donnée 00: Économie dénergie Arrêt

01: Économie dénergie: Minimum

02: Économie dénergie: Moyen

03: Économie dénergie: Maximum

10: Capteur intelligent: Faible

11: Capteur intelligent: Middle

12: Capteur intelligent: Élevé

Reconnaissance [q][][ID du Téléviseur][][OK/NG][Donnée][x]

20. Configuration auto (Commande: j u)

Pour contrôler la position de l'image et minimiser automatiquement le tremblement d'image. La configuration automatique marche seulement sous RGB-PC.

Transmission [j][u][][ID du Téléviseur][][Donnée][Cr]

Donnée 1: Pour régler.

Reconnaissance [u][][ID du Téléviseur][][OK/NG][Donnée][x]

21. Syntonisation Canal (Commande: m a)

Syntonise un canal suivant numéro physique/majeur/mineur

Transmission [m][a][][ID du Téléviseur][][Donnée0][][Donnée1][][Donnée2][][Donnée3][][Donnée4][][Donnée5][Cr]

Les canaux numériques possèdent un numéro de canal physique, majeur et mineur. Le numéro physique est le numéro de canal numérique réel, le majeur est le numéro auquel le canal doit être assigné et le mineur est le sous-canal. Comme le syntoniseur ATSC assigne automatiquement le canal au numéro majeur, le numéro physique n'est pas requis lors de la transmission d'une commande.

Donnée 0: numéro physique

NTSC air: 02~45, NTSC câble: 01, 0E~7D

ATSC air: 01~45, ATSC câble: 01~87

Donnée1 & 2: Numéro canal principal

Donnée1: byte élevé Donnée2: byte faible

Deux octets sont disponibles pour le majeur et le mineur, mais en général seul le deuxième est utilisé.

Donnée3 & 4: Numéro mineur

Non requis pour NTSC.

Donnée 05:	7 Image secondaire/princ	6 Utilisation d'un canal physique	5 Canal 2 / 1 parties	4 réservé	3	2	1	0	Réglage
0 Princ.	0 Utilisation	0 Aucune Utilisation	0 Deux	x	0	0	0	0	NTSC Air
1 Sec.	1 Utilisation	1 Aucune Utilisation	1 Un	x	0	0	0	1	NTSC câble
				x	0	0	1	0	ATSC Air
				x	0	0	1	1	ATSC câble_std
				x	0	1	0	0	ATSC câble_hrc
				x	0	1	0	1	ATSC câble_irc
				x	0	1	1	0	ATSC câble_auto
				x	0	1	1	1	Réservé
				x	x	x	x	x	-
				x	1	1	1	1	Réservé

Le tableau ci-dessus présente le code binaire devant être converti en hexadécimales avant la transmission. Par exemple : Le code binaire pour syntoniser la source hiérarchique inférieure sur un canal par câble NTSC est "1000 0001", qui se traduit par "81" en hexadécimales.

- * 7^e bit : La source à laquelle vous désirez changer le canal.
- * 6^e bit : Utiliser un canal en deux parties ou en une partie. Dans la plupart des cas, il suffit d'utiliser 0 puisque la valeur est ignorée lors de l'utilisation du NTSC.
- * 5^e bit: Utiliser 0 avec NTSC car il ne peut être utilisé qu'avec le numéro de canal physique. Le 1 est normalement utilisé pour ATSC car dans la plupart des cas le numéro physique n'a pas d'importance.
- * 4^e bit: Définir à 0.
- * Bits 3 à 0 : Choisir le type de signal.

* Exemples de commandes de syntonisation :

1. Syntoniser sur le canal 35 par câble analogique (NTSC).

Donnée 0 = Physique de 35 = 23
 Donnée 1 & 2 = Pas de majeur = 00 00
 Donnée 3 & 4 = Pas de mineur = 00 00
 Donnée 5 = 0000 0001 en binaire = 01
 Total = ma 00 23 00 00 00 01

2. Syntoniser sur le canal local numérique (ATSC) 30-3

Donnée 0 = Le physique est inconnu = 00
 Donnée 1 & 2 = Le majeur est 30 = 00 1E
 Donnée 3 & 4 = Le mineur est 3 = 00 03
 Donnée 5 = 0010 0010 en binaire = 22
 Total = ma 00 00 00 1E 00 03 22

```
Reconnaissance[a][ ][ID du Téléviseur][ ][OK][Donnée0]
[Donnée1][Donnée2][Donnée3][Donnée4][x][a][ ]
[ID du Téléviseur][ ][NG][Donnée0][x]
```

22. Ajout/suppression canal (Commande: m b)

Pour ajouter ou supprimer des canaux

```
Transmission [m][b][ ][ID du Téléviseur][ ][Donnée][Cr]
```

Donnée 00: canal supprimé Donnée 01: canal ajouté

```
Reconnaissance [b][ ][ID du Téléviseur][ ][OK/NG][Donnée][x]
```

23. Clé (Commande: m c)

Pour envoyer le code clé de télécommande à IR

```
Transmission [m][c][ ][ID du Téléviseur][ ][Donnée][Cr]
```

► p.114.

```
Reconnaissance [c][ ][ID du Téléviseur][ ][OK/NG][Donnée][x]
```

LG Electronics Inc.