



**LG**  
Life's Good

# TÉLÉVISEUR COULEUR À CRISTAUX LIQUIDES GUIDE DE L'UTILISATEUR

19LG30  
19LG31  
22LG30  
22LG31  
22LG30DC  
26LG30  
26LG30DC

19LF10  
19LF10C  
22LF10  
26LF10

Veuillez lire ce manuel attentivement avant d'utiliser votre appareil et conservez-le pour consultation ultérieure.

Notez les numéros de modèle et de série de l'appareil qui figurent sur l'étiquette au dos du moniteur. Et inscrivez-les sur le dessus ou au verso de ce manuel.

Modèle:

Publication périodique :

(Pour 19/22/26LF10, 19LF10C)



Ce produit est conforme ENERGY STAR dans le réglage défaut «d'usine (mode Résidence)», et ceci correspond au réglage qui permet les économies d'énergie.

Modifier les réglages d'usine par défaut ou activer d'autres fonctionnalités augmente la consommation d'énergie qui pourrait alors dépasser les limites de la qualification Energy Star.

**1-888-542-2623** CANADA

**1-800-243-0000** États-Unis, service consommateur

**1-888-865-3026** États-Unis, service commercial

LG Centre d'information client

# AVERTISSEMENT/ATTENTION



## AVERTISSEMENT

RISQUE D'ELECTROCUTION  
NE PAS OUVRIR



POUR RÉDUIRE LE RISQUE DE CHOC ÉLECTRIQUE, NE PAS ENLEVER LE COUVERCLE (OUDOS). AUCUNE PIÈCE NE PEUT ÊTRE RÉPARÉE PAR L'UTILISATEUR. RÉFÉRER TOUT SER-VICE À UN TECHNICIEN QUALIFIÉ.



L'éclair avec flèche dans un triangle équilatéral est destiné à aviser l'utilisateur de la présence de tension dangereuse non isolée dans le boîtier de l'appareil pouvant être suffisamment forte pour causer un risque de choc électrique.



Le point d'exclamation dans un triangle équilatéral est destiné à aviser l'utilisateur de la présence d'instructions de fonctionnement et d'entretien.

## AVERTISSEMENT/ATTENTION

POUR ÉVITER TOUT RISQUE DE CHOC ÉLECTRIQUE OU D'INCENDIE, NE PAS EXPOSER CE PRO-DUIT À LA PLUIE OU À L'HUMIDITÉ.

## NOTE À L'INSTALLATEUR DE LA CÂBLODISTRIBUTION

Ceci est un rappel à l'installateur de la câblodistribution de tenir compte de l'article 820-40 du National Electric Code (É.-U.). On y trouve les lignes directrices portant sur une mise à la terre conforme. On y stipule, entre autres, que le conducteur de terre du câble doit être raccordé au système de mise à la terre de l'immeuble, aussi près que possible du point d'entrée du câble.

## AVERTISSEMENT/ATTENTION

POUR ÉVITER TOUT RISQUE DE CHOC ÉLECTRIQUE OU D'INCENDIE, NE PAS EXPOSER CE PRODUIT À LA PLUIE OU À L'HUMIDITÉ.

## AVIS DE LA FCC

### Appareil numérique de classe B

Cet appareil a été testé et est conforme aux exigences pour appareil numérique de classe B, partie 15 des règlements de la FCC. Ces limites sont conçues pour assurer une protection raisonnable contre les interférences nocives dans une installation résidentielle. Cet équipement génère, utilise et peut radier de l'énergie de radiofréquence et s'il n'est pas installé et utilisé conformément aux instructions, peut causer des interférences nuisibles aux communications radio. Toutefois, il n'y a aucune garantie que des interférences ne surviendront pas. Si cet appareil cause des interférences à la réception radio et télé, ce qui peut être déterminé en mettant l'appareil hors circuit, puis en circuit, l'utilisateur peut essayer de corriger cette interférence d'une des façons suivantes:

- Réorienter l'antenne réceptrice.
- Éloigner l'appareil du récepteur.
- Brancher l'appareil sur un circuit différent de celui du récepteur.
- Consulter le marchand ou un technicien qualifié en radio et téléviseur.

Ce dispositif est conforme à la partie 15 des réglementations de la FCC.

L'opération est assujettie aux deux conditions suivantes: (1) Ce dispositif ne doit pas causer d'interférences (nocives) et (2) ce dispositif doit accepter toute interférence reçue risquant causer une opération indésirable de l'appareil.

Tout changement ou modification non expressément approuvé par la partie responsable concernant la conformité peut annuler la possibilité de l'utilisateur à utiliser cet appareil.

## ATTENTION

Ne pas tenter de modifier cet appareil de quelle que façon que ce soit sans une autorisation écrite de LG Electronics.

Toute modification non autorisée peut annuler la possibilité de l'utilisateur à utiliser cet appareil.

# CONSIGNES DE SÉCURITÉ

## INSTRUCTIONS DE SÉCURITÉ IMPORTANTES

Lire ces instructions.

Conserver ces instructions.

Observer les avertissements.

Observer les instructions.



- 1 Ne pas utiliser cet appareil près de l'eau.



- 2 Nettoyer seulement avec un chiffon sec.



- 3 Ne pas obstruer les ouvertures de ventilation. Installer conformément aux instructions du fabricant.



- 4 Ne pas installer à proximité de sources de chaleur comme radiateurs, registres de chauffage, cuisinières ou tout autre appareil (incluant amplificateurs) produisant de la chaleur.



- 5 Ne pas outrepasser le dispositif de sécurité de la fiche polarisée ou mise à la terre. Une fiche polarisée est dotée de deux lames dont une plus large que l'autre. Une fiche mise à la terre est dotée de deux lames et d'une broche mise à la terre. La lame large ou la broche sont destinées à la sécurité. Si la fiche ne peut être branchée sur la prise, demander à un électricien qualifié de remplacer la prise usitée.

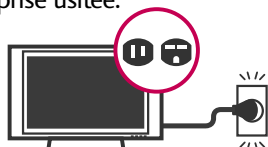

- 6 Protéger le cordon d'alimentation afin qu'il ne soit pas écrasé ni pincé, surtout à la prise et au point où il sort de l'appareil.



- 7 Utiliser seulement les accessoires spécifiés par le fabricant.

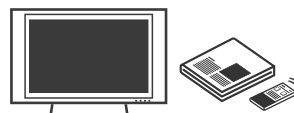

- 8 Utiliser seulement avec chariot, support, fixation ou table spécifiés par le fabricant ou vendus avec l'appareil. Au moment d'utiliser avec un chariot, faire attention pour le déplacer afin qu'il ne bascule pas avec l'appareil.



- 9 Débranchez cet appareil pendant les orages ou durant les longues périodes d'inutilisation.

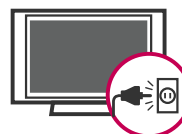

- 10 Référer tout service à un technicien qualifié. Un service est requis lorsque l'appareil a été endommagé comme le cordon d'alimentation ou la fiche, du liquide a été renversé ou des objets sont tombés dans l'appareil, s'il a été exposé à la pluie ou à l'humidité, s'il ne fonctionne pas normalement ou a été échappé.

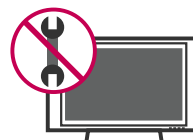

# CONSIGNES DE SÉCURITÉ

**11** Ne jamais toucher cet appareil ou l'antenne lors d'un orage ou d'une tempête.

**12** Si vous fixez votre téléviseur au mur, veillez à ne pas le suspendre par le cordon d'alimentation et le câble situés à l'arrière du moniteur.

**13** Faites attention à ce qu'aucun objet ne choque sur l'appareil, et ne laissez pas tomber d'éléments solides sur l'écran.

**14** ATTENTION concernant le cordon d'alimentation: Il est recommandé que la plupart des appareils soient branchés sur un circuit dédié qui est une prise simple qui alimente seulement cet appareil et qu'il n'y a pas d'autres prises additionnelles ou circuits terminaux. Vérifier les données techniques dans le guide du propriétaire.

Ne pas brancher un trop grand nombre d'appareils à la même prise c.a. puisque cela pourrait causer un incendie ou un choc électrique.

Ne pas surcharger les prises murales. Une surcharge, des prises endommagées ou lâches, des rallonges, des cordons effrités ou dont l'isolation est endommagée, peuvent être dangereux. Si ces conditions existent, il peut en résulter un risque de choc électrique ou d'incendie. Vérifier périodiquement le cordon de l'appareil et s'il semble endommagé et détérioré, le débrancher et ne pas utiliser l'appareil tant que le cordon n'est pas remplacé par un modèle de rechange semblable par un technicien qualifié.

Protéger le cordon de tout abus physique ou mécanique. Il ne doit pas être tordu, pincé, situé près de la porte et il ne faut pas marcher dessus. Porter une attention particulière aux fiches, prises murales et au point de sortie de l'appareil.

Ne pas déplacer le téléviseur lorsque le cordon d'alimentation est branché. Ne pas utiliser le téléviseur si le cordon est endommagé ou desserré. Assurez-vous de tirer sur la prise du cordon lorsque vous voulez le débrancher; ne tirez pas sur le cordon pour débrancher le téléviseur.



**15** AVERTISSEMENT - Pour réduire le risque d'incendie ou de choc électrique, n'exposez pas ce produit à la pluie, à l'humidité ou à d'autres liquides. Ne touchez pas le téléviseur si vous avez les mains mouillées. Ne pas installer ce produit près de produits inflammables comme de l'essence ou des chandelles ou exposer le téléviseur à une source directe de climatisation.



**16** Ne pas exposer le téléviseur à des gouttes ou à des éclaboussures d'eau et ne pas déposer d'objets remplis de liquide comme des vases, des tasses, etc. sur le téléviseur ou les placer au-dessus de celui-ci (par exemple sur une étagère, au-dessus de l'appareil).



**17** MISE À LA TERRE  
S'assurer de brancher la mise à la terre pour empêcher les chocs électriques possible (par ex., un téléviseur avec une prise à trois fils c.a. mis à la masse doit être branché à une prise c.a. trois fils, mise à la masse). Si les méthodes de mise à la terre ne sont pas possibles, demander à un électricien d'installer un coupe-circuit séparé. Ne pas mettre l'appareil à la terre sur les fils de téléphone, paratonnerre ou tuyau à gaz.

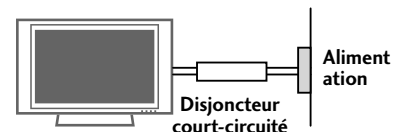

**18** DÉCONNEXION DE L'APPAREIL DU RÉSEAU ÉLECTRIQUE

Vous devez débrancher l'appareil de la prise principale. La prise doit demeurer disponible et fonctionnelle.

**19** Garder l'appareil éloigné de la lumière directe du soleil.

## 20 ANTENNE

### Mise à la terre de l'antenne extérieure

Si une antenne extérieure a été installée, veuillez suivre les directives indiquées ci-dessous. Un système avec antenne extérieure ne devrait pas se trouver près de lignes aériennes d'électricité ou de tout autre circuit de transport d'électricité ou d'alimentation électrique ni près de tout endroit où il peut entrer en contact avec de telles lignes de transport ou circuits électriques puisque cela pourrait entraîner le décès de la personne qui y touche ou que celle-ci pourrait subir des blessures graves.

Assurez-vous que le système d'antenne soit mis à la masse pour ainsi offrir une certaine protection contre la tension et l'accumulation de statique.

L'article 810 du National Electrical Code (NEC) des États-Unis donne de l'information à l'égard de la mise à la masse appropriée du mât et de la structure de soutien, de la mise à la masse du fil de connexion à une unité de décharge de l'antenne, de la taille des conducteurs de mise à la masse, de l'emplacement de l'unité de décharge de l'antenne, de la connexion à des électrodes de mise à la masse et des exigences que doit respecter l'électrode de mise à la masse.

**La mise à la masse de l'antenne devrait être conforme au National Electrical Code, ANSI/NFPA 70 des États-Unis.**

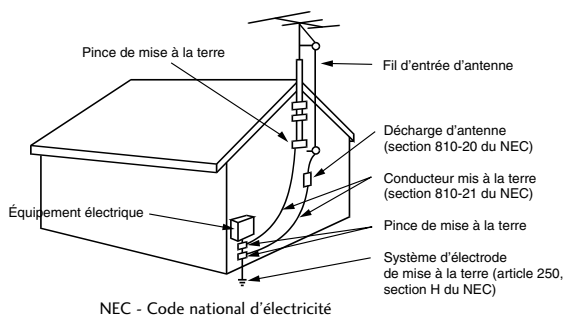

## 21 Nettoyage

Lorsque vous nettoyez le téléviseur, assurez-vous de l'avoir d'abord débranché. Utilisez un chiffon doux pour éviter d'égratigner le téléviseur. Ne pas vaporiser d'eau ou d'autres liquides directement sur le téléviseur puisque cela pourrait causer un choc électrique. Ne pas nettoyer le téléviseur avec des produits chimiques comme de l'alcool, du diluant ou du benzène.

## 22 Déplacement

Assurez-vous que le téléviseur a été éteint, qu'il a été débranché et que tous les câbles et cordons ont été retirés. Deux personnes ou plus pourront être requises pour transporter les plus gros téléviseurs. Ne pas vous appuyer contre le panneau avant du téléviseur ou causer de la tension sur ce panneau.

## 23 Ventilation

Installez votre téléviseur dans un endroit offrant une ventilation appropriée. Ne pas l'installer dans un endroit confiné comme une bibliothèque. Ne pas recouvrir l'appareil de tissu ou d'autres matériaux comme du plastique, lorsqu'il est branché. Ne pas l'installer dans un endroit excessivement poussiéreux.

24 Si vous sentez une odeur de fumée ou que d'autres odeurs se dégagent du téléviseur ou qu'il produit des sons étranges, débranchez le cordon d'alimentation et communiquez avec un centre de service autorisé.

25 N'appuyez pas avec force sur le panneau avec une main ou un objet pointu comme un clou, un crayon ou un stylo et évitez les égratignures.

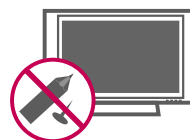

# TABLE DES MATIÈRES

**AVERTISSEMENT/ATTENTION** ..... A

**CONSIGNES DE SÉCURITÉ** ..... 1

## PRÉPARATION

Accessoires ..... 7  
Information relative au panneau avant ..... 8  
Information relative au panneau arrière ..... 10  
Instructions du support ..... 12  
Pince du Compartiment à fils ..... 15  
Installation sur un Bureau ..... 16  
Stand de pivot ..... 16  
Système de fixation vesa (Association des standards vidéo) ..... 16  
Fixation du téléviseur à un meuble ..... 17  
Positionnement de l'écran ..... 17  
Utilisation du Système de sécurité Kensington ... 17  
Connexion antenne ou câble ..... 18

## CONFIGURATION DE LA SOURCE AUXILIAIRE

Installation de Récepteur HD ..... 19  
Réglage DVD ..... 23  
Réglage magnétoscope ..... 26  
Installation d'un casque ..... 29  
Réglage source A/V externe ..... 29  
Connexion de sortie audio ..... 30  
Réglage PC ..... 31

## VISIONNEMENT DE LA TÉLÉVISION / COMMANDE DES CHAÎNES

Fonctions de la télécommande ..... 38  
Mise en circuit du téléviseur ..... 40  
Sélection de Chaîne ..... 40  
Réglage du Volume ..... 40  
Quick Menu (Menu rapide) / Mémoire des canaux préférés 41  
Réglage Initial ..... 42  
Sélection des menus affichés à l'écran ..... 44  
Repérage de canaux

- Recherche automatique des chaînes  
(Syntonisation automatique) ..... 45  
- Ajout/Effacement des chaînes  
(Syntonisation manuelle) ..... 46  
- Édition des chaînes ..... 47  
Liste d'entrées ..... 48  
Indentité source ..... 49

## COMMANDE DE L'IMAGE

Commande de la taille de l'image (rapport d'aspect) 50  
Configuration pré réglée des images  
- Mode image - Préréglage ..... 52  
- Tonalité de la couleur - Préréglage ..... 53  
Réglage manuel de l'image  
- Mode image - Mode personnel ..... 54  
Technologie d'amélioration de l'image ..... 55  
Avancé contrôle - Niveau du Noir (Noirceur) .... 56  
Avancé contrôle - Soins optiques ..... 57  
Avancé contrôle - Cine réel ..... 58  
Réinitialisation de l'image ..... 59  
Voyants Lumineux ..... 60

## COMMANDE DU SON ET DE LA LANGUE

Contrôle Automatique du Volume  
(Réglage vol.auto.) ..... 61  
Configuration pré réglée du son (Mode audio) .. 62  
Réglages du son - Mode personnel ..... 63  
Équilibre ..... 64  
Réglage marche-arrêt des haut-parleurs  
du téléviseur ..... 65  
Réinitialisation du mode audio ..... 66  
Réglage diffusions stéréo/SAP ..... 67  
Langage audio ..... 68  
Sélection de langue pour les menus à l'écran .... 69  
Sous-titres  
- Sous-titres à système de diffusion analogique .. 70  
- Sous-titres à système de diffusion numérique .. 71  
- Option sous-titres ..... 72

## REGLAGE DE L'HEURE

Réglage de l'horloge	
- Réglage de pendule autoamtique .....	73
- Réglage de pendule manuelle .....	74
Réglage de la Minuterie - Mise en marche/arrêt automatique .....	75
Arrêt différé .....	76
Arrêt automatique .....	77

## COMMANDE PARENTALE / CLASSEMENT

Système de Réglage de mot de passe et Verrouillage .....	78
Blocage des chaînes .....	81
Classement des films et des émissions télévisées ..	82
Téléchargeable .....	87
Blocage de l'entrée externe .....	88
Touches verrouillées .....	89

## ANNEXE

Liste de vérification de dépannage .....	90
Entretien .....	92
Spécifications de l'appareil .....	93
Commande externe par le biais du RS-232C .....	94



Fabriqué sous la licence de Dolby Laboratories. 'Dolby' et le symbole du double D sont des marques déposées de Dolby Laboratories.



SRS<sup>®</sup> est une marque déposée de SRS Labs, Inc. La technologie TruSurround XT est comprise dans la licence de SRS Labs, Inc.

- Si le téléviseur est froid lorsque vous le touchez, il se peut qu'il y ait un léger papillotement lorsque vous l'allumez. Ceci est tout à fait normal.
- Il se peut que quelques minuscules points colorés rouges, verts ou bleus, apparaissent à l'écran. Cependant, ils n'ont aucune incidence sur le bon fonctionnement de l'appareil.
- Évitez de toucher l'écran LCD ou d'y laisser vos doigts pendant une période prolongée. Ceci pourrait provoquer une déformation temporaire de l'image.

### Mise au Rebus (Seules des lampes au mercure sont utilisées avec le téléviseur ACL)

La lampe fluorescente utilisée dans ce produit contient une petite quantité de mercure. Ne pas jeter cet appareil avec vos déchets domestiques. La mise au rebus de cet appareil doit être effectuée en fonction des règles en vigueur dans votre commune.



## INFORMATION IMPORTANTE POUR ÉVITER LE PHÉNOMÈNE DE « BRÛLURE D'IMAGE » SUR VOTRE ÉCRAN DE TÉLÉVISEUR.

- Quand une image fixe (par exemple logos, menus d'écran, affichage de jeu vidéo, et d'ordinateur) est affichée pendant une période prolongée sur le téléviseur, elle peut rester imprimée de manière permanente sur l'écran. Ce phénomène est connu sous le nom de « brûlure d'image » ou « brûlure ». La brûlure d'image n'est pas couverte par la garantie du fabricant.
- Afin d'empêcher la brûlure d'image, éviter d'afficher une image fixe sur votre écran de télévision pendant une période prolongée (2 heures ou plus pour l'affichage à cristaux liquides, 1 heures ou plus pour le plasma).
- La brûlure d'image peut également se produire si vous utilisez le format 4:3 pendant une période prolongée.

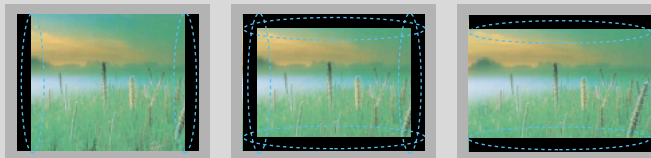

# PRÉPARATION

## ACCESSOIRES

S'assurer que les accessoires suivants sont compris avec l'appareil. S'il manque des accessoires, communiquer avec le marchand où l'appareil a été acheté.

Il se peut que les accessoires inclus ne correspondent pas aux illustrations ci-dessous.

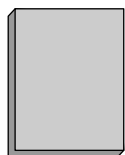

Manuel de l'Utilisateur



Manuel sur CD

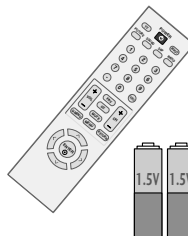

Télécommande, Piles



Cordon d'alimentation

Seulement 19/22LG3\*\*, 19/22LF1\*\*

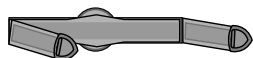

Pince du compartiment à fils

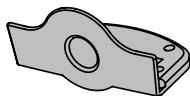

Couvercle de protection

Seulement 26LG3\*\*, 26LF1\*\*

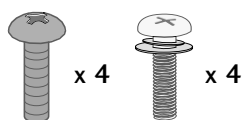

Écrous pour l'assemblage de la base  
(Voir page14)

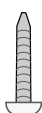

Vis para fijar del soporte  
(Voir page17)

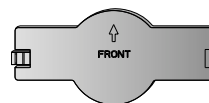

Couvercle de protection



Chiffon à lustrer

(Cette fonction n'est pas disponible pour tous les modèles.)

\* N'essuyez les taches apparaissant sur la surface extérieure qu'à l'aide d'un chiffon à lustrer.

\* N'essuyez pas énergiquement la surface pour enlever la saleté. Autrement, cela risquerait de rayer ou de décolorer la surface de l'appareil.

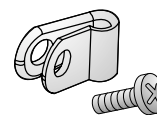

Support et écrou de protection pour le cordon d'alimentation

(Cette fonction n'est pas disponible pour tous les modèles.)  
(Voir page 15)

En option

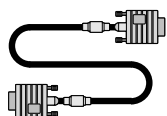

D-sub câble 15 broches

Lors de l'utilisation d'une connexion PC VGA (câble D-sub à 15 broches), l'utilisateur doit utiliser des câbles de passage de signaux blindés à noyaux de ferrite pour conserver la conformité du produit aux normes de la standard.

# PRÉPARATION

## INFORMATION RELATIVE AU PANNEAU AVANT

- Cette illustration peut ne pas correspondre à votre téléviseur.
- **REMARQUE:** Si votre produit vient avec un ruban de protection, enlevez-le.  
Et ensuite nettoyez le produit avec un chiffon (si votre produit est livré avec un chiffon de polissage, utilisez celui-ci).

19/22LG3\*\*, 19/22LF1\*\*

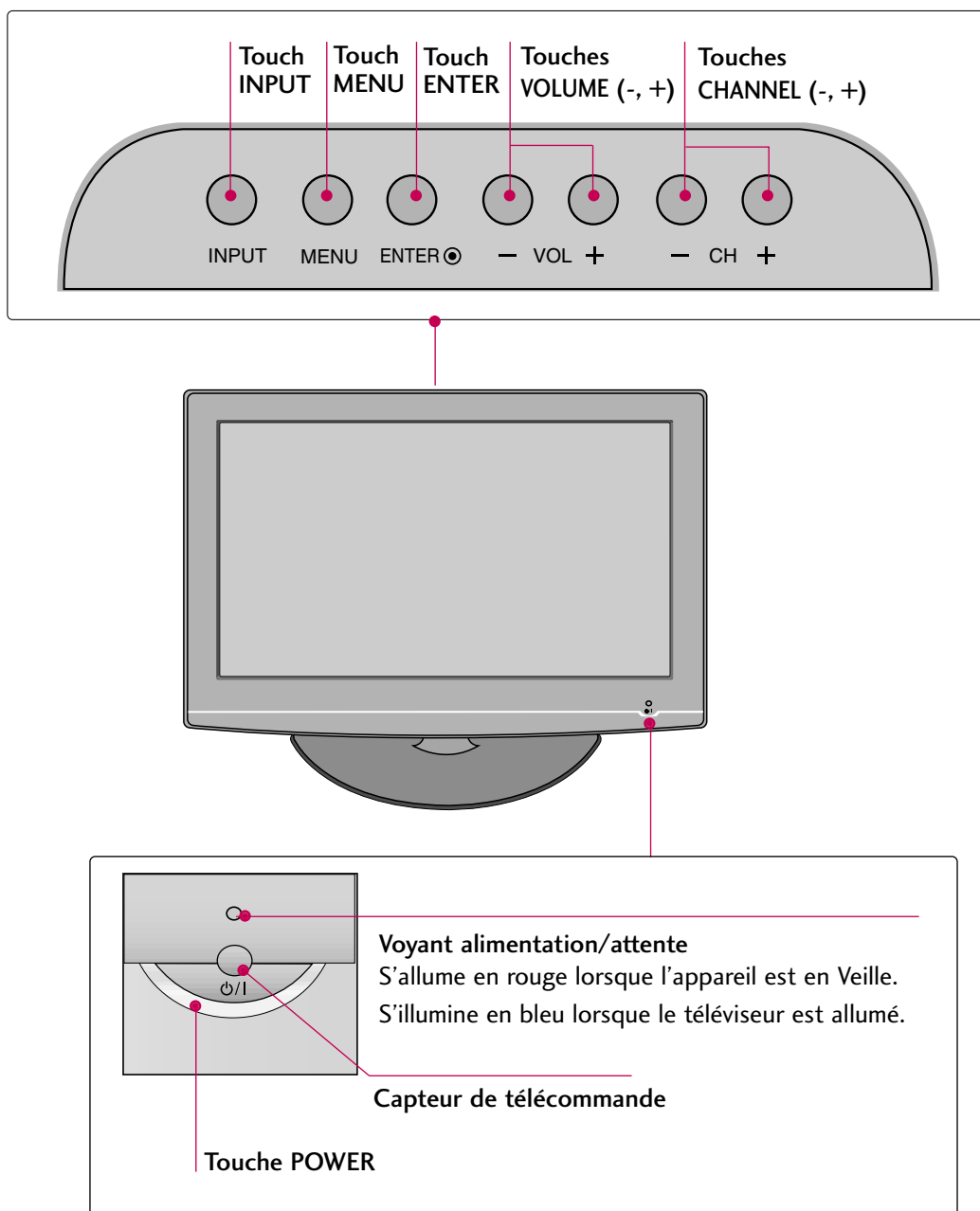

26LG3\*\*, 26LF1\*\*

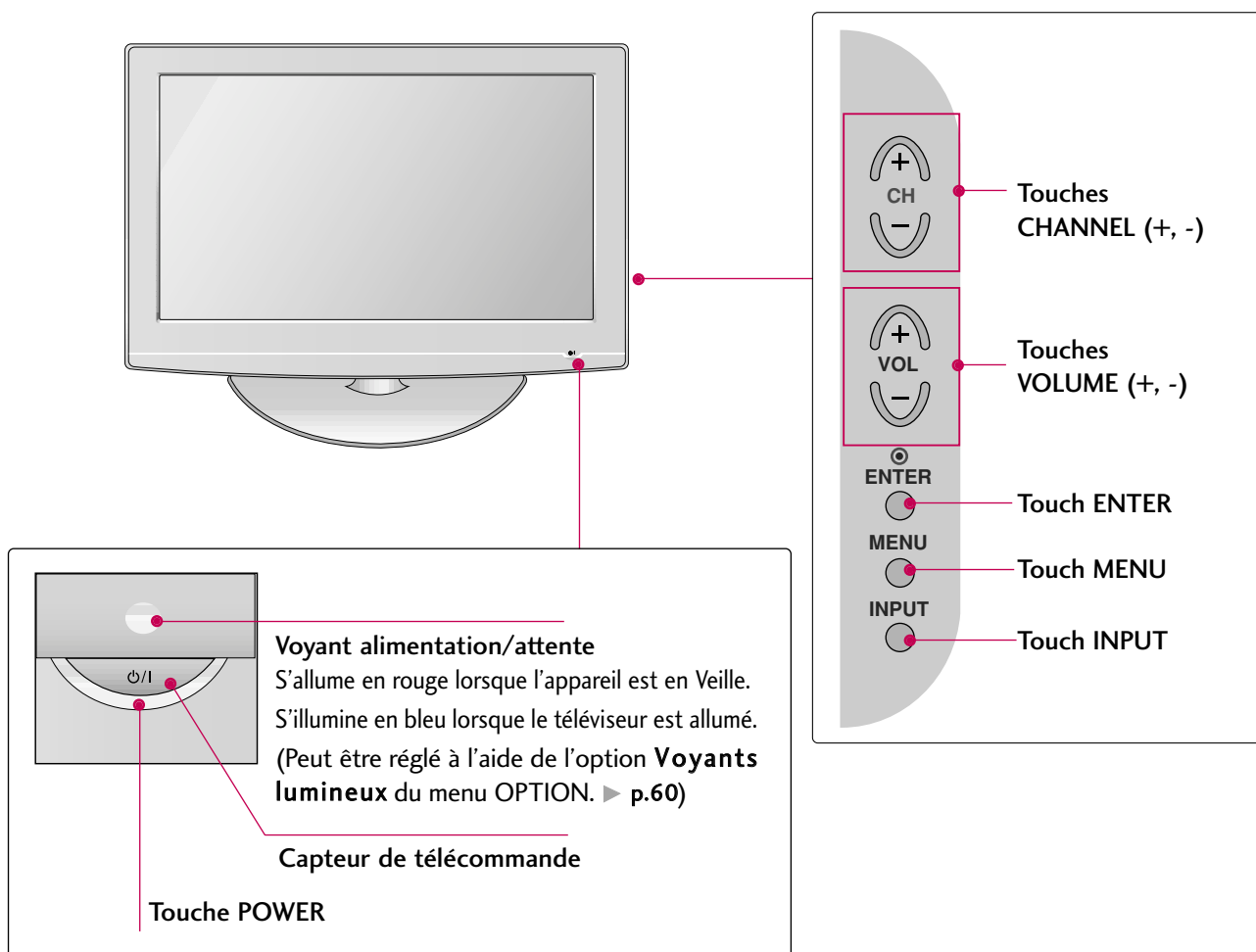

# PRÉPARATION

## INFORMATION RELATIVE AU PANNEAU ARRIÈRE

■ Cette illustration peut ne pas correspondre à votre téléviseur.

PRÉPARATION

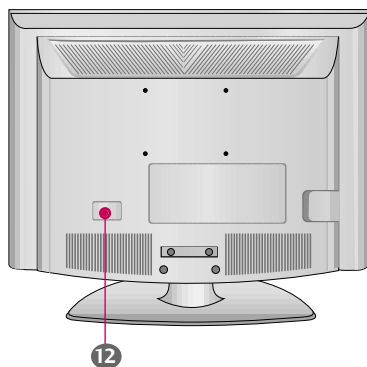

19/22LG3\*\*, 19/22LF1\*\*

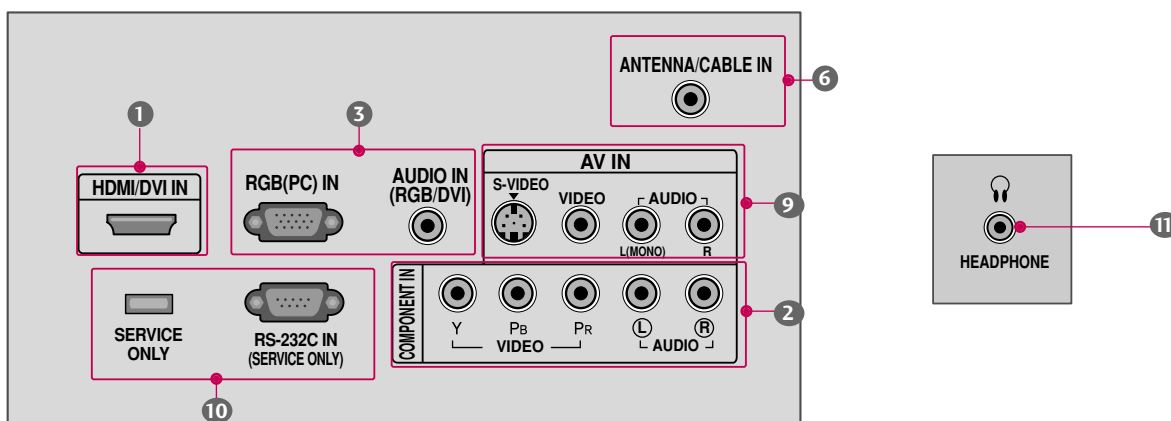

26LG3\*\*, 26LF1\*\*

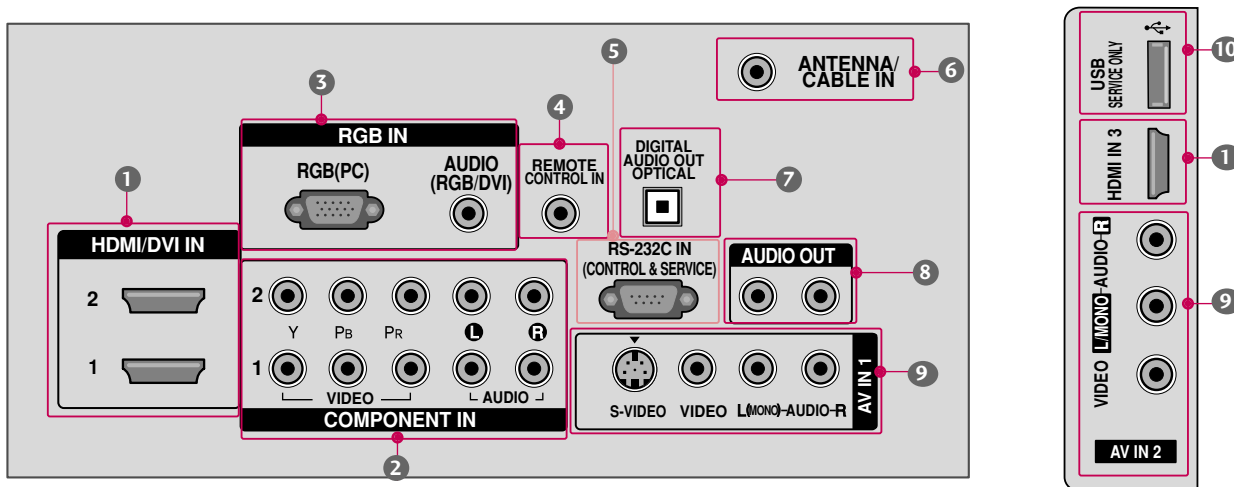

- 1 HDMI/DVI IN, HDMI IN**

Connexion numérique.  
Prend en charge les signaux vidéo et audio-umériques de haute définition. Ne prend pas en charge le mode 480i.  
Prend en charge le signal DVI à l'aide d'un adaptateur ou d'un câble HDMI vers DVI (non inclus)
- 2 COMPONENT IN**

Connexion analogique.  
Prend en charge les signaux haute définition.  
Nécessite un câble rouge, un câble vert et un câble bleu pour le signal vidéo, et un câble rouge et un câble blanc pour le signal audio.
- 3 RGB (PC)**

Connexion analogique pour PC. Nécessite un câble D-sub à 15 broches (câble VGA).  
**AUDIO (RGB/DVI)**  
Prise pour écouteurs de 1/8" pour l'entrée du signal audio analogique du PC.
- 4 REMOTE CONTROL IN**

Prise pour télécommande à fil.
- 5 RS-232C IN (CONTROL & SERVICE)**

Utilisé sur appareils offerts par des tiers.
- 6 ANTENNA/CABLE IN**

Brancher les signaux d'antenne sur l'appareil.  
Reliez les signaux du câble à cette prise.
- 7 DIGITAL AUDIO OUT**

Sortie audio numérique pour l'amplificateur et le cinéma maison.  
Comprend une connexion optique.  
Remarque: en mode attente, ces ports ne fonctionnent pas.
- 8 AUDIO OUT**

Sortie audio analogique pour l'amplificateur et le cinéma maison.
- 9 AV (Audio/Video) IN**

Connexion analogique composite. Prend en charge uniquement le signal vidéo de définition standard (480i).  
**S-VIDEO**  
Procure une meilleure qualité que le signal standard. Prend en charge uniquement le signal vidéo de définition standard (480i).
- 10 USB SERVICE ONLY**

**SERVICE ONLY**  
**RS-232C IN (SERVICE ONLY)**  
Permet d'installer des mises à jour logicielles.  
*pour 22LG30DC: RS-232C IN (SERVICE ONLY)*  
Utilisé sur appareils offerts par des tiers.
- 11 Headphone**

Branchez le casque dans la prise pour casque.
- 12 Prise de cordon d'alimentation**

Cet appareil fonctionne sur c.a.  
Avertissement : Ne jamais faire fonctionner sur une alimentation c.c.

# PRÉPARATION

## INSTRUCTIONS DU SUPPORT

▪ Cette illustration peut ne pas correspondre à votre téléviseur.

Pour 19/22LG3\*\*

### INSTALLATION

- 1 Placez soigneusement l'écran du téléviseur, face vers le bas, sur un coussin afin de ne pas endommager l'appareil.

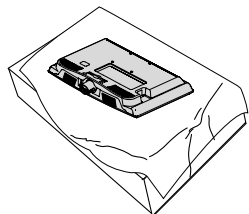

- 2 Assemblez les parties du **CORPS DE LA BASE** à la **PIED DE LA BASE** du produit. Introduisez le **CORPS DE LA BASE** dans le produit jusqu'à entendre un déclic.

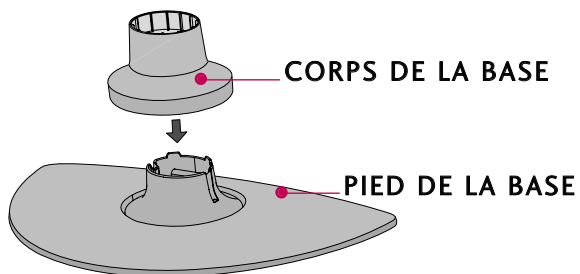

- 3 Assemblez le téléviseur tel qu'illustré.

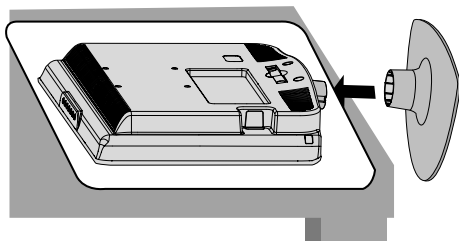

### COUVERCLE DE PROTECTION

- 1 Desserrez les boulons du téléviseur.

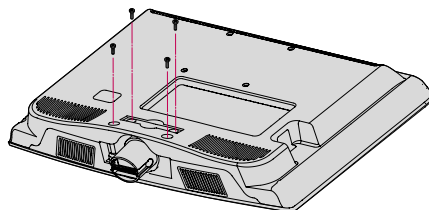

- 2 Appuyez sur la **CHARNIÈRE** et retirez-la.

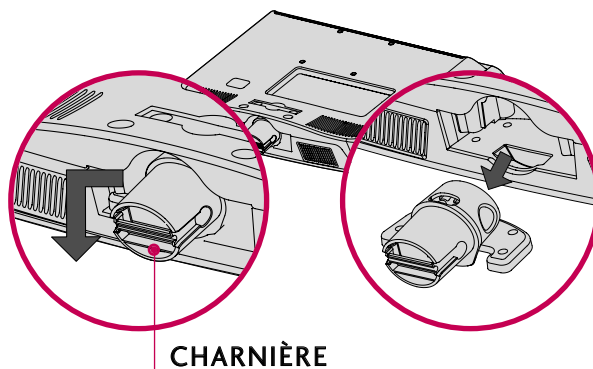

- 3 Insérez le **COUVERCLE DE PROTECTION** dans le téléviseur.

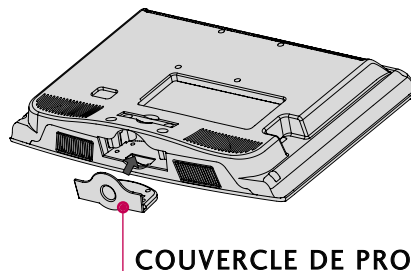

- 4 Fixez bien les quatre boulons dans les trous situés au dos de l'appareil.

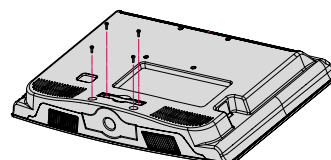

Pour 19/22LF1\*\*

## INSTALLATION

- 1 Placez soigneusement l'écran du téléviseur, face vers le bas, sur un coussin afin de ne pas endommager l'appareil.

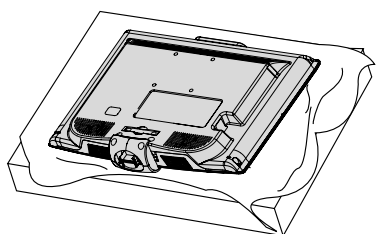

- 2 Assemblez les parties du **CORPS DE LA BASE** à la **PIED DE LA BASE** du produit. Introduisez le **CORPS DE LA BASE** dans le produit jusqu'à entendre un déclic.

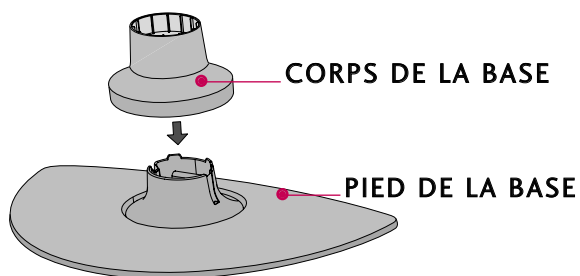

- 3 Assemblez le téléviseur tel qu'illustré.

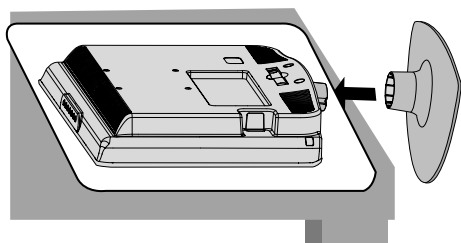

## COUVERCLE DE PROTECTION

- 1 Desserrez les boulons du téléviseur.

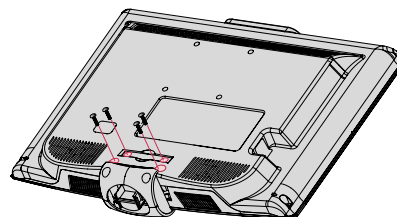

- 2 Appuyez sur le **SUPPORT ANNULAIRE** et retirez-la.

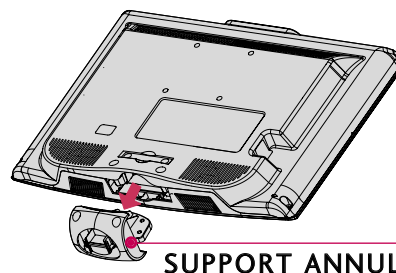

- 3 Insérez le **COUVERCLE DE PROTECTION** dans le téléviseur.

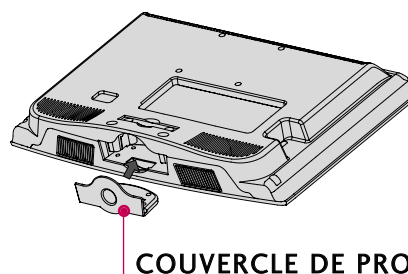

- 4 Fixez bien les quatre boulons dans les trous situés au dos de l'appareil.

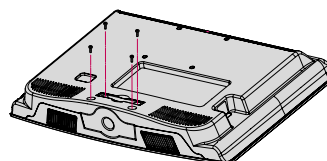

# PRÉPARATION

Pour 26LG3\*\*, 26LF1\*\*

## INSTALLATION

- 1 Placez soigneusement l'écran du téléviseur, face vers le bas, sur un coussin afin de ne pas endommager l'appareil.

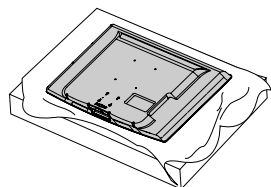

- 2 Assemblez le **CORPS** et le **PIED DE LA BASE** du téléviseur à l'aide des 4 vis incluses.

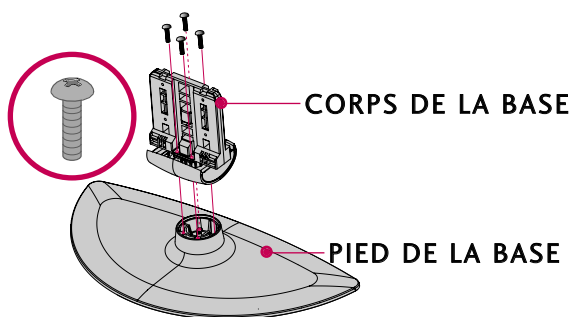

- 3 Assemblez le téléviseur tel qu'illustré.

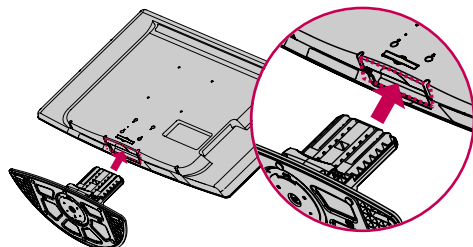

- 4 Fixez bien les quatre boulons dans les trous situés au dos de l'appareil.

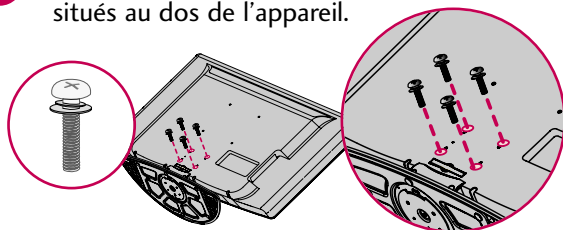

### ! REMARQUE

- Lors de l'assemblage du support de plateau, vérifiez que le boulon est bien serré à fond (S'il n'est pas serré à fond, le produit peut pencher vers l'avant après son installation). Ne pas trop serrer.

## DÉMONTAGE

- 1 Placez soigneusement l'écran du téléviseur, face vers le bas, sur un coussin afin de ne pas endommager l'appareil.

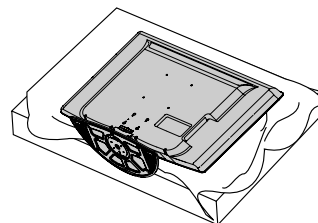

- 2 Desserrez les boulons du téléviseur.

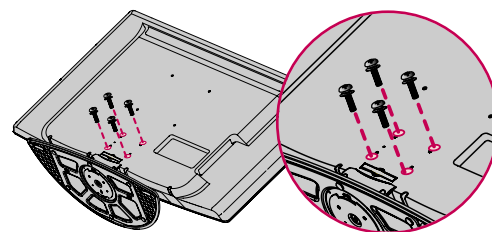

- 3 Démontez le support du téléviseur

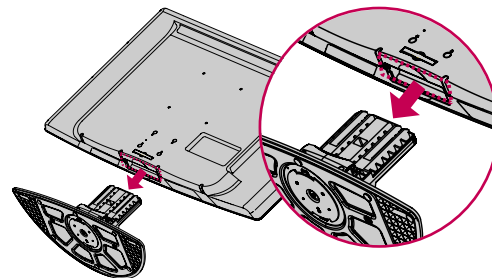

## COUVERCLE DE PROTECTION

Une fois la base retirée, fixez le **COUVERCLE DE PROTECTION** sur la cavité servant à accueillir la base. Insérez le **COUVERCLE DE PROTECTION** dans le téléviseur jusqu'à ce que vous entendiez un clic.

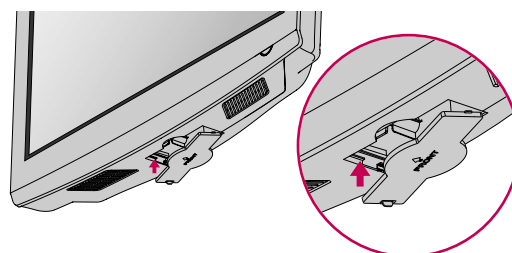

## PINCE DU COMPARTIMENT À FILS

■ Cette illustration peut ne pas correspondre à votre téléviseur.

Pour 19/22LG3\*\*, 19/22LF1\*\*

- 1 Branchez les câbles convenablement.  
Pour relier un appareil supplémentaire, reportez-vous à la section **CONFIGURATION DE LA SOURCE AUXILIAIRE**.

Fixez le cordon d'alimentation avec le **SUPPORT DE PROTECTION** et les vis comme indiqué. Ceci empêchera le cordon d'alimentation d'être accidentellement arraché.

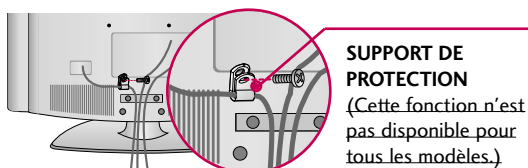

**SUPPORT DE PROTECTION**  
(Cette fonction n'est pas disponible pour tous les modèles.)

- 2 Installez le **PINCE DU COMPARTIMENT À FILS** comme montré.

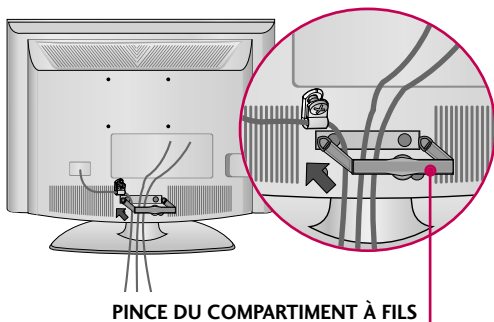

PINCE DU COMPARTIMENT À FILS

- 3 Installez la **PINCE DU COMPARTIMENT À FILS** tel qu'il est indiqué dans l'illustration.

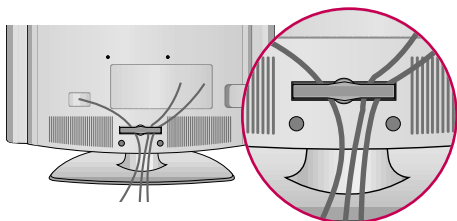

### Comment retirer le PINCE DU COMPARTIMENT À FILS

- Tenir le **PINCE DU COMPARTIMENT À FILS** avec les deux mains et tirez-le vers vous.

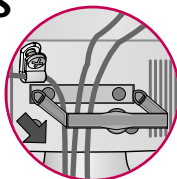

Pour 26LG3\*\*, 26LF1\*\*

- 1 Branchez les câbles convenablement.  
Pour relier un appareil supplémentaire, reportez-vous à la section **CONFIGURATION DE LA SOURCE AUXILIAIRE**.

Fixez le cordon d'alimentation avec le **SUPPORT DE PROTECTION** et les vis comme indiqué. Ceci empêchera le cordon d'alimentation d'être accidentellement arraché.

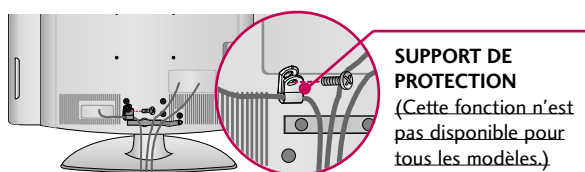

**SUPPORT DE PROTECTION**  
(Cette fonction n'est pas disponible pour tous les modèles.)

- 2 Installez le **PINCE DU COMPARTIMENT À FILS** comme montré.

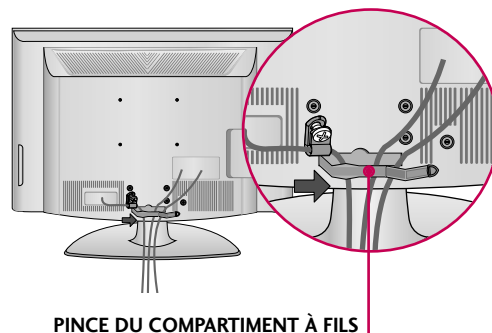

PINCE DU COMPARTIMENT À FILS

- 3 Insérez les câbles dans la **PINCE DU COMPARTIMENT À FILS** et fermez-la.

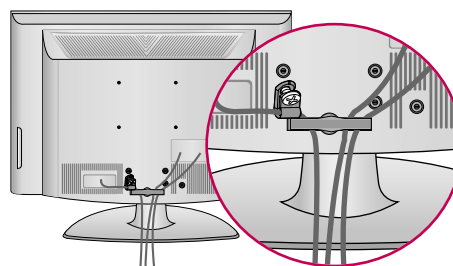

### ! REMARQUE

- Ne pas tenir le le **PINCE DU COMPARTIMENT À FILS** lorsque vous déplacez l'appareil.  
- Si l'appareil tombe, vous pouvez vous blesser et l'appareil être endommagé.

# PRÉPARATION

## INSTALLATION SUR UN BUREAU

- Cette illustration peut ne pas correspondre à votre téléviseur.

Pour assurer une ventilation adéquate, laissez un espacement de 10 centimètres (4 pouces) des quatre côtés à partir du mur.

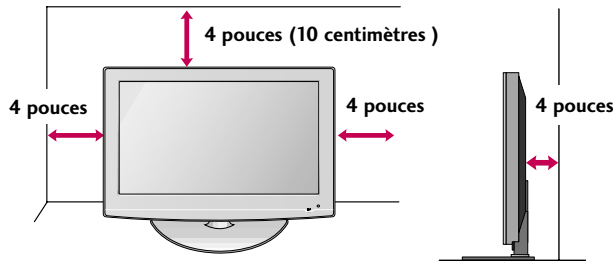

### ⚠ ATTENTION

- ▶ Assurez une bonne ventilation en respectant ces recommandations.
- ▶ Ne pas installer l'appareil près ou au-dessus d'une source de chaleur.

## STAND DE PIVOT (Seulement 26LG3\*\*, 26LF1\*\*)

Après avoir installé le téléviseur, le régler manuellement vers la gauche ou la droite de 20° selon la position de visionnement désirée.

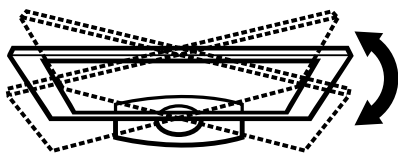

## SYSTÈME DE FIXATION VESA (ASSOCIATION DES STANDARDS VIDÉO)

Installez votre fixation murale sur un mur solide perpendiculaire au plancher. Lorsque vous devez fixer à d'autres matériaux de construction, veuillez communiquer avec le détaillant le plus près de chez vous.

Si le téléviseur est installé au plafond ou sur un mur incliné, il peut chuter et causer des blessures corporelles graves.

Nous vous préconisons l'utilisation d'un support de montage mural de la marque LG pour monter le téléviseur sur un mur.

Recommande que l'installation murale soit effectuée par un installateur professionnel qualifié.

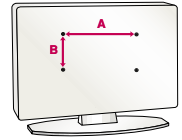

Modèle	VESA (A * B)	Vis standard	Quantité
19LG3**, 22LG3**, 19LF1**, 22LF1**	100 * 100	M4	4
26LG3**, 26LF1**	200 * 100	M4	4

### ! REMARQUE

- ▶ La longueur des vis dépend de la fixation murale utilisée. Pour un complément d'information, reportez-vous aux instructions qui accompagnent la fixation.
- ▶ Les dimensions standard des ensembles de fixation murale sont présentées dans le tableau.
- ▶ Avec l'achat de notre ensemble de fixation murale, un manuel d'installation détaillé et toutes les pièces requises pour l'assemblage sont fournis.
- ▶ N'utilisez pas des vis plus longues que la dimension standard, puisqu'elles peuvent endommager l'intérieur du téléviseur.
- ▶ Pour les fixations murales qui ne sont pas conformes aux spécifications de la norme VESA concernant les vis, la longueur des vis peut différer dépendant de leurs caractéristiques techniques.
- ▶ N'utilisez pas des vis qui ne sont pas conformes aux spécifications de la norme VESA concernant les vis.  
Ne serrez pas les vis trop à fond, ce qui peut endommager le téléviseur ou causer la chute du téléviseur et des blessures corporelles. LG n'est pas responsable dans le cas de ce type d'accident.
- ▶ LG n'est pas responsable des dommages au téléviseur ou des blessures corporelles lorsqu'une fixation murale non conforme à la norme VESA ou qu'une fixation non spécifiée est utilisée ou que l'utilisateur néglige de suivre les instructions d'installation du téléviseur.

### ⚠ ATTENTION

- ▶ N'installez pas votre ensemble de fixation murale pendant que votre téléviseur est allumé. Il pourrait en résulter des blessures corporelles causées par une décharge électrique.

## FIXATION DU TÉLÉVISEUR À UN MEUBLE (Seulement 26LG3\*\*, 26LF1\*\*)

Nous recommandons de fixer le téléviseur à un meuble afin d'éviter qu'il ne puisse être tiré ou poussé, ce qui pourrait occasionner des blessures ou des dommages à l'appareil.

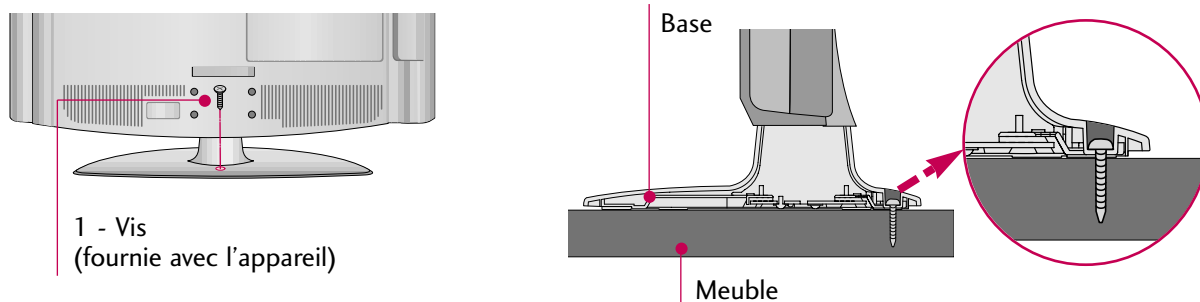

### ⚠ ATTENTION

- Le téléviseur doit être solidement fixé au plancher ou au mur selon les instructions d'assemblage afin d'éviter qu'il ne tombe. Faire basculer ou remuer l'appareil peut occasionner des blessures.

## POSITIONNEMENT DE L'ÉCRAN (Seulement 19/22LG3\*\*, 19/22LF1\*\*)

- La représentation peut être quelque peu différente de la réalité.
- Ajustez la position de l'appareil à la position la plus confortable pour vous.

### • Rayon d'inclinaison

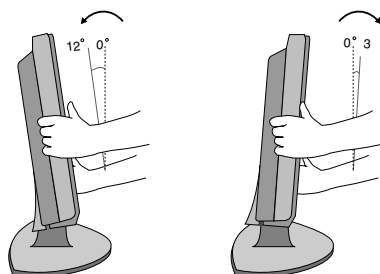

## UTILISATION DU SYSTÈME DE SÉCURITÉ KENSINGTON

- Cette fonction n'est pas disponible pour tous les modèles.
  - Le Connecteur du Système de sécurité Kensington se trouve sur le panneau arrière du projecteur. Connecter le câble du Système de sécurité Kensington comme ci-dessous.
  - Pour l'installation détaillée et l'utilisation du Système de sécurité Kensington, se référer au guide de l'utilisateur annexé au kit du Système de sécurité Kensington.
- Et pour plus d'informations, contacter <http://www.kensington.com>, la page d'accueil internet de la société Kensington qui gère les équipements électroniques co°teux tels que les PC portables ou les projecteurs LCD.

REMARQUE: Le Système de sécurité Kensington est un article en option.

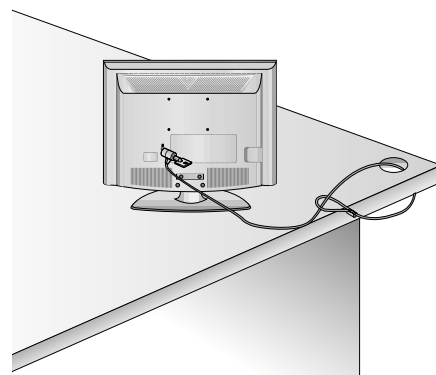

# PRÉPARATION

- Pour éviter d'endommager le téléviseur, ne branchez pas le cordon d'alimentation avant de procéder au branchement de tous les appareils.
- Cette illustration peut ne pas correspondre à votre téléviseur.

## CONNEXION ANTENNE OU CÂBLE

### 1. Antenne (analogique ou numérique)

Douille d'antenne murale ou antenne extérieure sans connexion à un convertisseur. Pour une qualité d'image maximale, régler la direction de l'antenne au besoin.

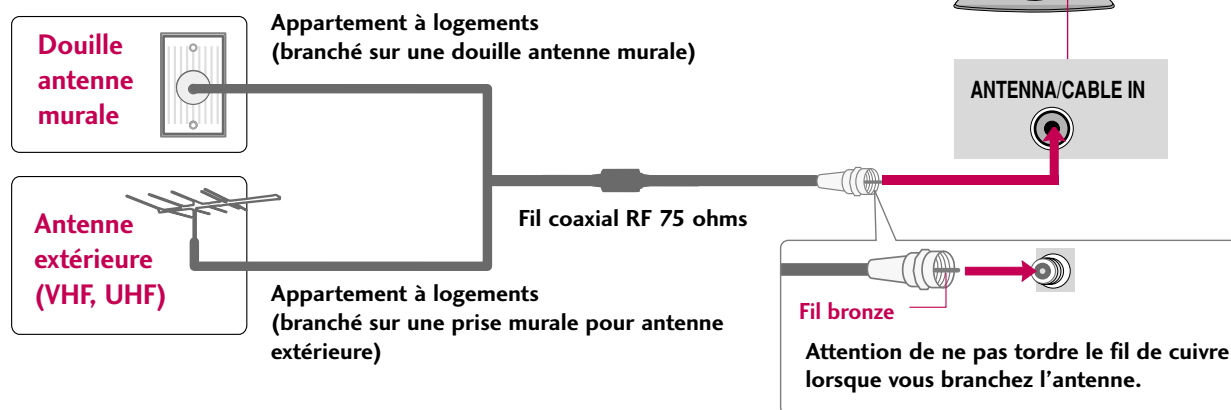

### 2. Câble

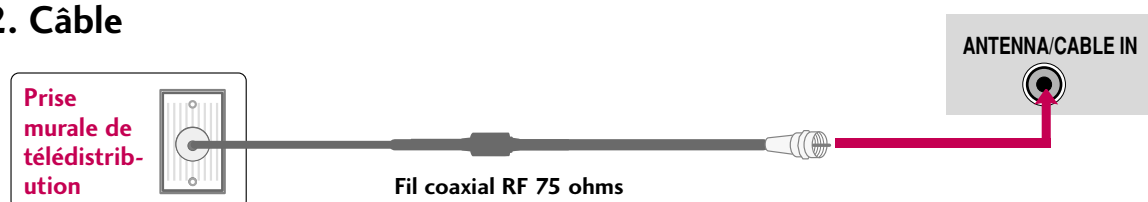

- Dans une zone où le signal est faible, pour améliorer la qualité, acheter et installer un amplificateur de signal.
- Si l'antenne doit être séparée pour deux téléviseurs, installer un séparateur de signal 2 façons pour les connexions.
- Si l'antenne n'est pas installée adéquatement, communiquer avec le marchand pour de l'aide.

# CONFIGURATION DE LA SOURCE AUXILIAIRE

- Pour éviter que l'équipement ne subisse des dommages, ne branchez aucun cordon d'alimentation avant que tous les composants aient été raccordés.

## INSTALLATION DE RÉCEPTEUR HD

Cet appareil peut recevoir les signaux câble/hors antenne numérique sans boîte numérique extérieure. Toutefois il faut recevoir les signaux numériques depuis une boîte ou autre appareil externe numérique, voir l'illustration ci-dessous.

### Connexion des composantes

19/22LG3\*\*, 19/22LF1\*\*

#### 1. Comment brancher

- 1 Reliez les sorties vidéo (Y, Pb, Pr) du boîtier de la télévision numérique aux prises d'entrée **COMPONENT IN VIDEO** de l'appareil. Respectez les couleurs des prises (Y = vert, Pb = bleu et Pr = rouge).
- 2 Reliez la sortie audio du boîtier de la télévision numérique aux prises d'entrée **COMPONENT IN AUDIO** de l'appareil.

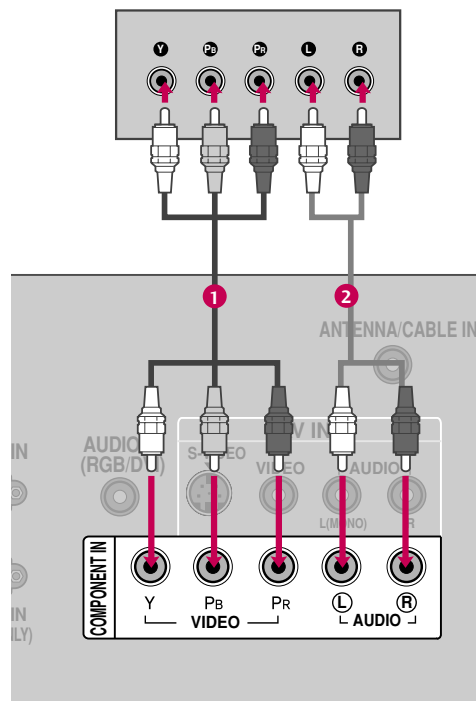

#### 2. Comment utiliser

- Mettre la boîte numérique en circuit (voir le guide du propriétaire).
- Sélectionnez la source d'entrée **Composante** sur le téléviseur à l'aide de la touche **INPUT** de la télécommande.

#### Résolutions prises en charge

Signal	Composante	HDMI
480i	Oui	Non
480p	Oui	Oui
720p	Oui	Oui
1080i	Oui	Oui
1080p	Oui	Oui

#### Y, Cb/Pb, Cr/Pr

Résolution	Fréquence Horizontale (KHz)	Fréquence Verticale(Hz)
720x480i	15.73	59.94
	15.73	60.00
720x480p	31.47	59.94
	31.50	60.00
1280x720p	44.96	59.94
	45.00	60.00
1920x1080i	33.72	59.94
	33.75	60.00
1920x1080p	27.00	24.00
	33.75	30.00
	67.432	59.94
	67.50	60.00

# CONFIGURATION DE LA SOURCE AUXILIAIRE

26LG3\*\*, 26LF1\*\*

## 1. Comment brancher

- 1 Reliez les sorties vidéo (Y, PB, PR) du boîtier de la télévision numérique aux prises d'entrée **COMPONENT IN VIDEO 1** de l'appareil. Respectez les couleurs des prises (Y = vert, PB = bleu et PR = rouge).
- 2 Reliez la sortie audio du boîtier de la télévision numérique aux prises d'entrée **COMPONENT IN AUDIO 1** de l'appareil.

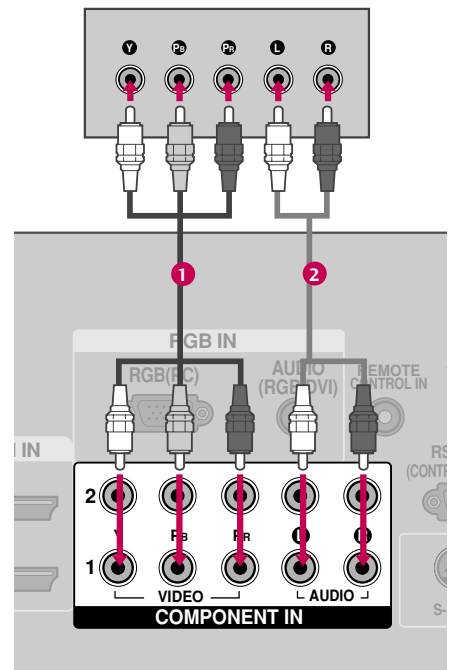

## 2. Comment utiliser

- Mettre la boîte numérique en circuit (voir le guide du propriétaire).
- Sélectionnez la source d'entrée **Composante 1** sur le téléviseur à l'aide de la touche **INPUT** de la télécommande.
- Si la composante est branchée à l'entrée **COMPONENT IN2**, sélectionnez la source d'entrée **Composante 2** sur le téléviseur.

### Résolutions prises en charge

Signal	Composante	HDMI
480i	Oui	Non
480p	Oui	Oui
720p	Oui	Oui
1080i	Oui	Oui
1080p	Oui	Oui

### Y, CB/PB, CR/PR

Résolution	Fréquence Horizontale (KHz)	Fréquence Verticale(Hz)
720x480i	15.73	59.94
	15.73	60.00
720x480p	31.47	59.94
	31.50	60.00
1280x720p	44.96	59.94
	45.00	60.00
1920x1080i	33.72	59.94
	33.75	60.00
1920x1080p	26.97	23.976
	27.00	24.00
	33.71	29.97
	33.75	30.00
	67.432	59.94
	67.50	60.00

# Connexion HDMI

## 1. Comment brancher

- 1 Reliez le boîtier de la télévision numérique à la prise **HDMI/DVI IN** ou **HDMI/DVI IN1/2/3** de l'appareil.
- 2 Un branchement audio séparé n'est pas nécessaire. L'interface HDMI prend en charge l'audio et le vidéo.

## 2. Comment l'utiliser

- Allumez le boîtier de la télévision numérique (Consultez le manuel de l'utilisateur de votre boîtier numérique).
- Sélectionnez la source d'entrée **HDMI** ou **HDMI1/2/3** sur le téléviseur à l'aide de la touche **INPUT** de la télécommande.

### HDMI-DTV

Résolution	Fréquence Horizontale (KHz)	Fréquence Verticale (Hz)
720x480p	31.47	59.94
	31.50	60.00
1280x720p	44.96	59.94
	45.00	60.00
1920x1080i	33.72	59.94
	33.75	60.00
1920x1080p	26.97	23.976
	27.00	24.00
	33.71	29.97
	33.75	30.00
	67.432	59.94
	67.50	60.00

Pour 26LG3\*\*, 26LF1\*\*

### 19/22LG3\*\*, 19/22LF1\*\*

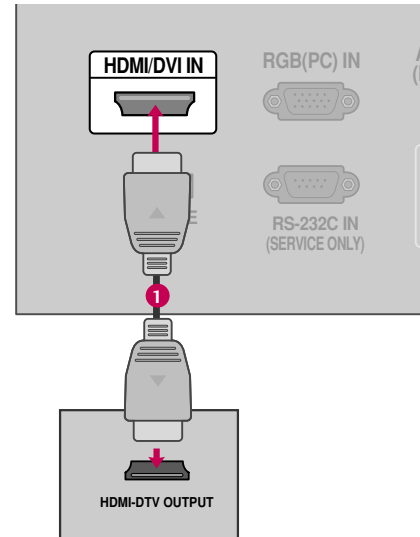

### 26LG3\*\*, 26LF1\*\*

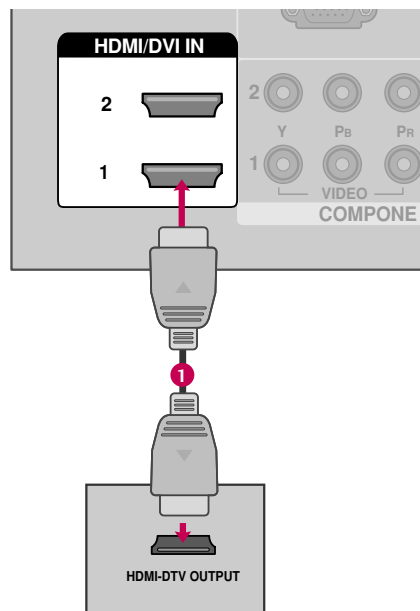

# CONFIGURATION DE LA SOURCE AUXILIAIRE

## Connexion DVI vers HDMI

19/22LG3\*\*, 19/22LF1\*\*

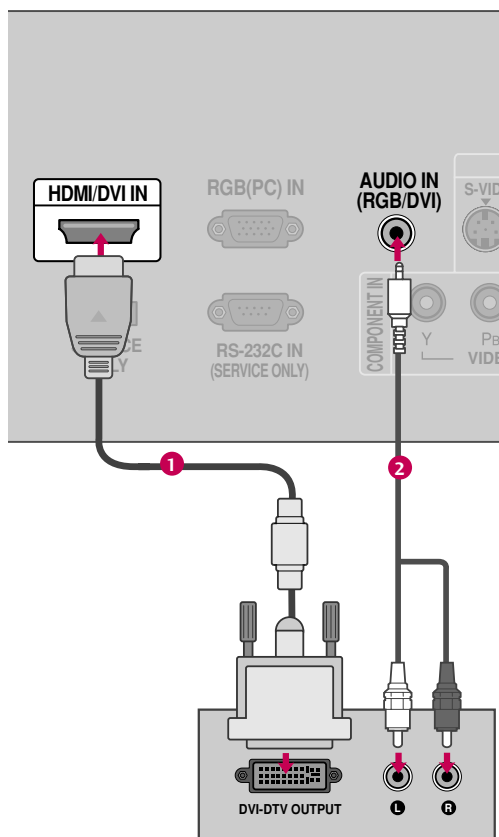

26LG3\*\*, 26LF1\*\*

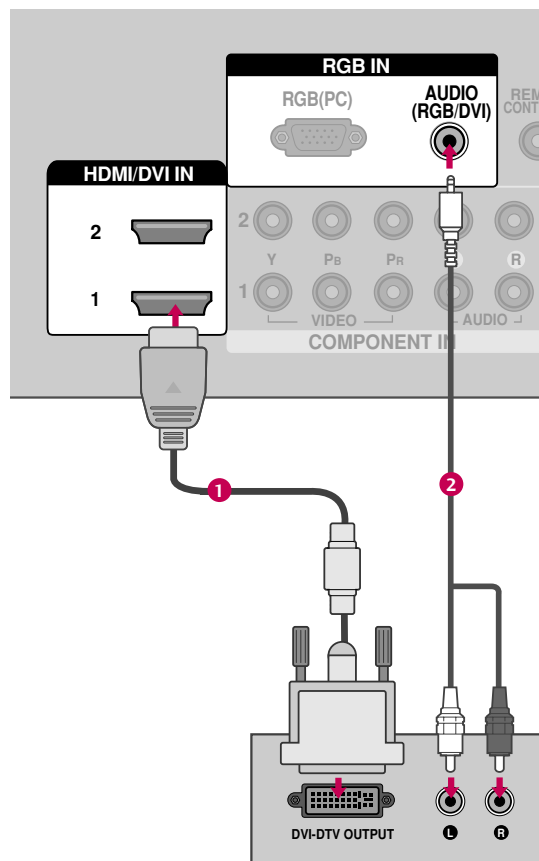

### 1. Comment brancher

- 1 Reliez la sortie DVI du boîtier de la télévision numérique à la prise **HDMI/DVI IN** ou **HDMI/DVI IN 1/2/3** de l'appareil.
- 2 Reliez la sortie audio du boîtier de la télévision numérique à la prise **AUDIO IN (RGB/DVI)** ou **AUDIO (RGB/DVI)** de l'appareil.

### 2. Comment l'utiliser

- Allumez le boîtier de la télévision numérique. (Consultez le manuel de l'utilisateur de votre boîtier numérique.)
- Sélectionnez la source d'entrée **HDMI** ou **HDMI1/2/3** sur le téléviseur à l'aide de la touche **INPUT** de la télécommande.

#### ! REMARQUE

- Cette connexion requiert un câble DVI vers HDMI ou un adaptateur. Comme la connexion DVI ne prend pas en charge le signal audio, une connexion audio autonome est requise.

# RÉGLAGE DVD

## Connexion des composantes

19/22LG3\*\*, 19/22LF1\*\*

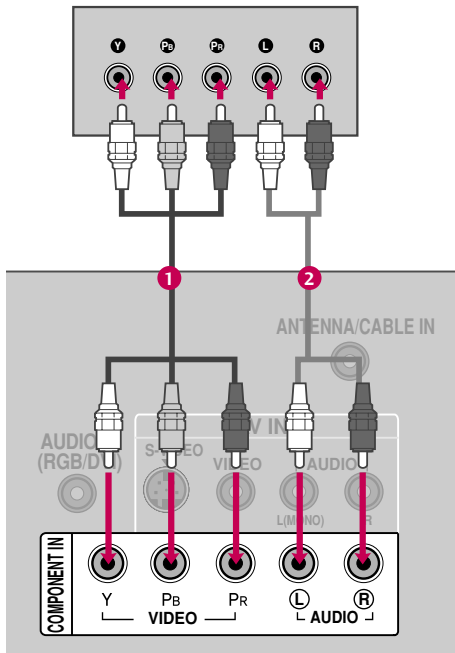

26LG3\*\*, 26LF1\*\*

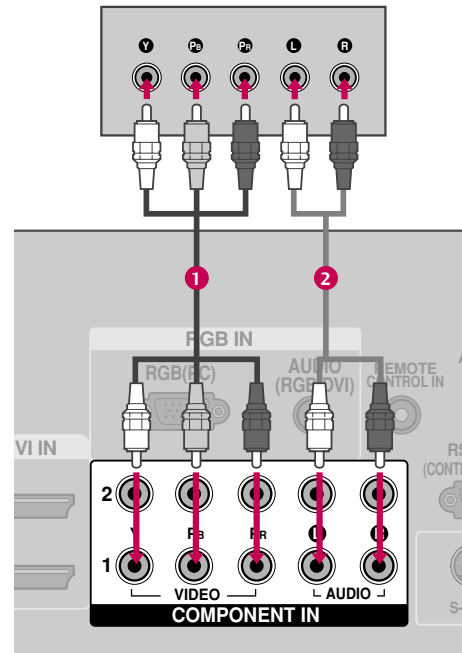

### 1. Comment brancher

- 1 Reliez les sorties vidéo (Y, Pb, Pr) du DVD aux prises **COMPONENT IN VIDEO** ou **COMPONENT IN VIDEO1** de l'appareil. Respectez les couleurs. (Y = vert, Pb = bleu et Pr = rouge).
- 2 Reliez les sorties audio du DVD aux prises **COMPONENT IN AUDIO** ou **COMPONENT IN AUDIO1** de l'appareil.

### 2. Comment l'utiliser

- Allumez votre lecteur et insérez un DVD.
- Sélectionnez la source d'entrée **Composante** ou **Composante 1** sur le téléviseur à l'aide de la touche **INPUT** de la télécommande.
- Si la composante est branchée à l'entrée **COMPONENT IN2**, sélectionnez la source d'entrée **Composante 2** sur le téléviseur.
- Reportez-vous au manuel d'utilisation du lecteur DVD.

#### Ports Entrée Composante

Pour une meilleure qualité d'image, connectez votre lecteur DVD aux ports d'entrée composante comme montré ci-dessous.

Ports Composante de la TV	Y	Pb	Pr
Ports de sortie vidéo du lecteur DVD	Y	Pb	Pr
	Y	B-Y	R-Y
	Y	Cb	Cr
	Y	Pb	Pr

# CONFIGURATION DE LA SOURCE AUXILIAIRE

## Connexion S-Video

19/22LG3\*\*, 19/22LF1\*\*

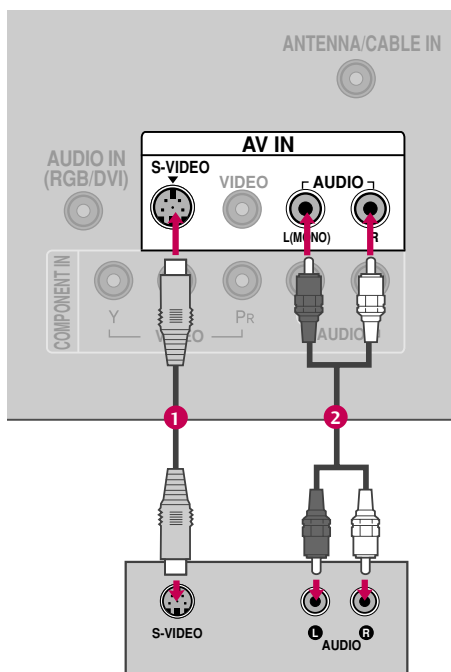

26LG3\*\*, 26LF1\*\*

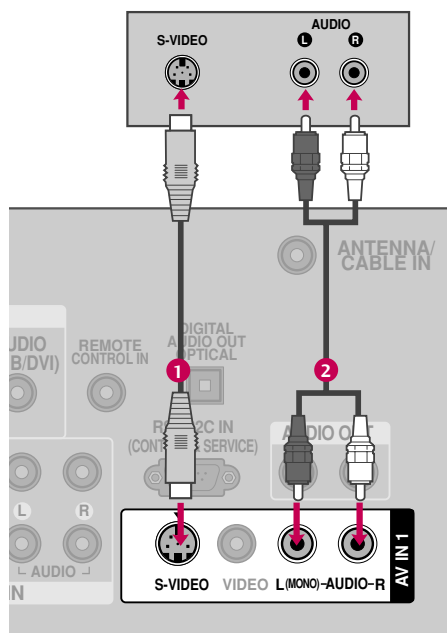

## 1. Comment brancher

- 1 Reliez la sortie S-VIDEO du DVD à la prise d'entrée **S-VIDEO** de l'appareil.
- 2 Reliez les sorties audio du DVD aux prises d'entrée **AUDIO** de l'appareil.

## 2. Comment l'utiliser

- Allumez votre lecteur et insérez un DVD.
- Sélectionnez la source d'entrée **Vidéo** ou **Vidéo 1** sur le téléviseur à l'aide de la touche **INPUT** de la télécommande.
- Reportez-vous au manuel d'utilisation du lecteur DVD.

## Connexion HDMI

19/22LG3\*\*, 19/22LF1\*\*

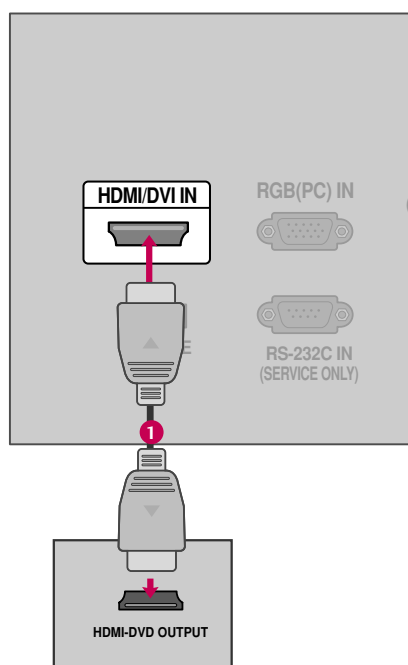

26LG3\*\*, 26LF1\*\*

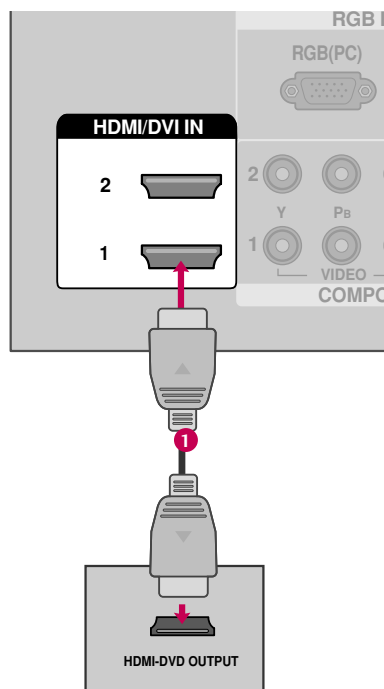

### 1. Comment brancher

- 1 Reliez la sortie HDMI due DVD aux prises **HDMI/DVI IN** ou **HDMI/DVI IN 1/2/3** de l'appareil.
- 2 Un branchement audio séparé n'est pas nécessaire.  
L'interface HDMI prend en charge l'audio et le vidéo.

### 2. Comment l'utiliser

- Sélectionnez la source d'entrée **HDMI** ou **HDMI 1/2/3** sur le téléviseur à l'aide de la touche **INPUT** de la télécommande.
- Reportez-vous au manuel d'utilisation du lecteur DVD.

# CONFIGURATION DE LA SOURCE AUXILIAIRE

## RÉGLAGE MAGNÉTOSCOPE

### Branchement de l'antenne

19/22LG3\*\*, 19/22LF1\*\*

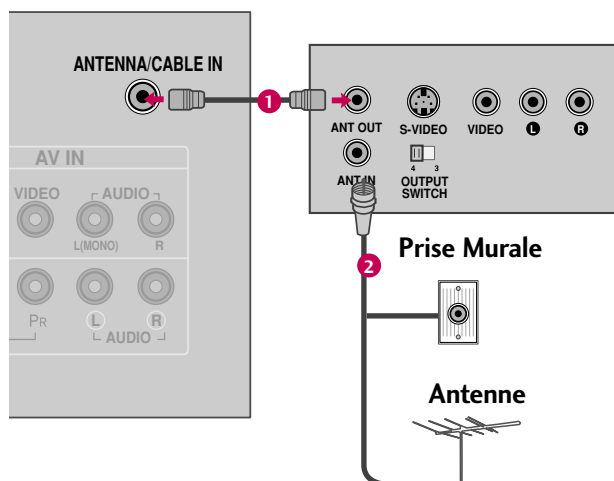

26LG3\*\*, 26LF1\*\*

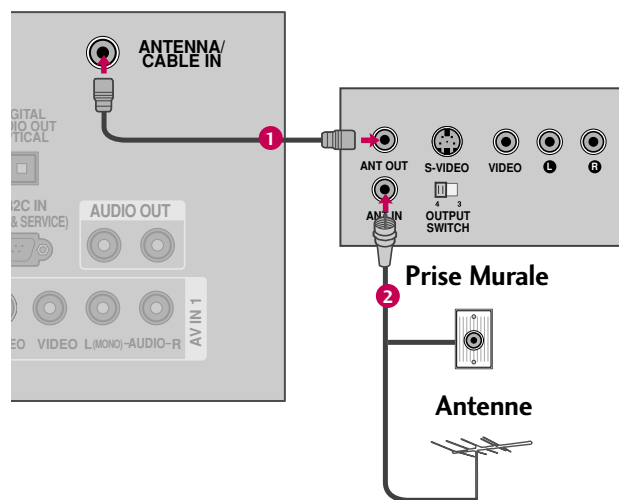

CONFIGURATION DE LA SOURCE AUXILIAIRE

### 1. Comment brancher

- 1 Reliez la sortie antenne RF du magnétoscope à la prise **ANTENNA/CABLE IN** de l'appareil.
- 2 Branchez le câble de l'antenne à la prise antenne RF du magnétoscope.

### 2. Comment l'utiliser

- Réglez l'interrupteur de sortie du magnétoscope sur 3 ou 4 puis réglez la télévision sur le même canal.
- Insérez une cassette vidéo dans le magnétoscope et appuyez sur la touche PLAY.  
(Reportez-vous au manuel de l'utilisateur du magnétoscope).

## Connexion composite (RCA)

19/22LG3\*\*, 19/22LF1\*\*

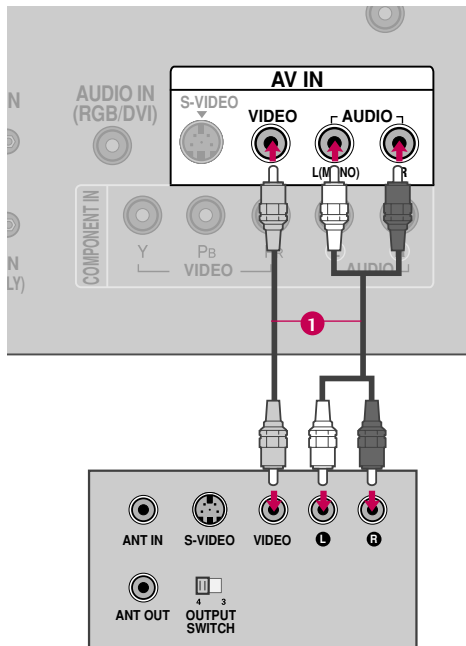

26LG3\*\*, 26LF1\*\*

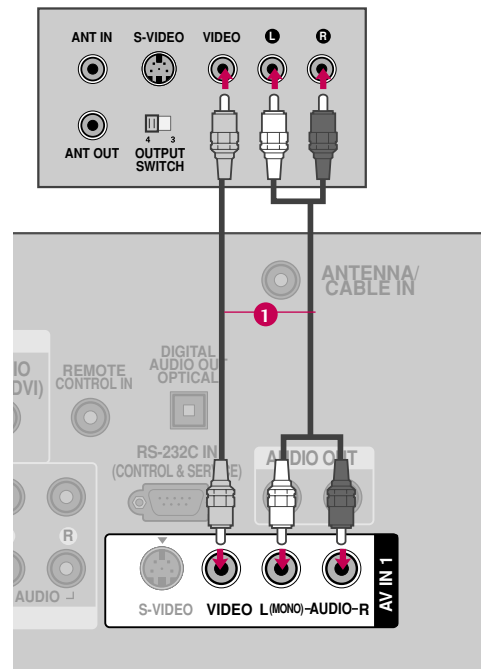

### 1. Comment brancher

- 1 Reliez les prises **AUDIO/VIDEO** du téléviseur et du magnétoscope. Respectez les couleurs (Vidéo = jaune, Audio Gauche = blanc et Audio Droit = rouge)

### 2. Comment l'utiliser

- Insérez une cassette vidéo dans le magnétoscope et appuyez sur la touche PLAY. (Reportez-vous au manuel de l'utilisateur du magnétoscope).
- Sélectionnez la source d'entrée **Vidéo** ou **Vidéo1** sur le téléviseur à l'aide de la touche **INPUT** de la télécommande.
- Si la composante est branchée à l'entrée **AV IN2**, sélectionnez la source d'entrée **Vidéo2** sur le téléviseur.

#### ! REMARQUE

- ▶ Si votre magnétoscope n'est pas stéréo, reliez le câble audio entre le magnétoscope et la prise **AUDIO L/MONO** de l'appareil.

# CONFIGURATION DE LA SOURCE AUXILIAIRE

## Connexion S-Video

19/22LG3\*\*, 19/22LF1\*\*

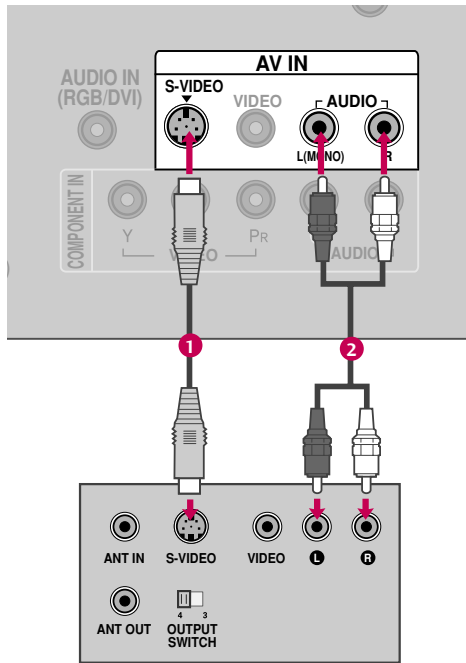

26LG3\*\*, 26LF1\*\*

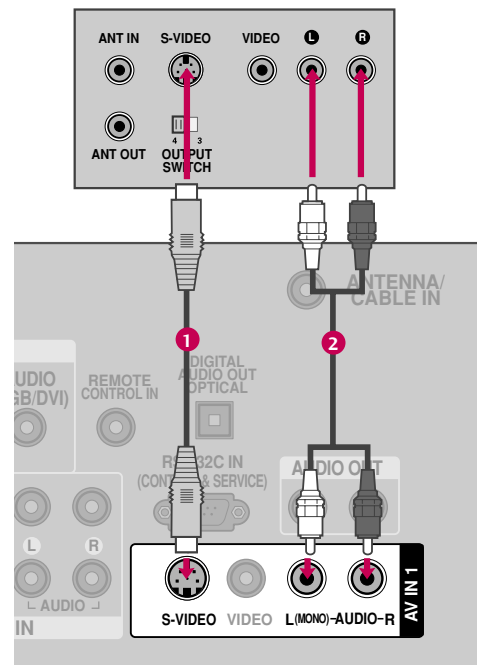

### 1. Comment brancher

- 1 Reliez la sortie S-VIDEO du magnétoscope à la prise d'entrée **S-VIDEO** de l'appareil.
- 2 Reliez les sorties audio du magnétoscope aux prises d'entrée **AUDIO** de l'appareil.

### 2. Comment l'utiliser

- Insérez une cassette vidéo dans le magnétoscope et appuyez sur la touche PLAY. (Reportez-vous au manuel de l'utilisateur du magnétoscope).
- Sélectionnez la source d'entrée **Vidéo** ou **Vidéo1** sur le téléviseur à l'aide de la touche **INPUT** de la télécommande.

#### ! REMARQUE

- Le mode S-Video offre un signal de qualité supérieure au mode composite. Utilisez-le s'il est offert.

#### ⚠ ATTENTION

- Ne pas brancher aux deux prises Vidéo et S-Vidéo en même temps. Si vous branchez à la fois les câbles Vidéo et S-vidéo, seul le système S-Vidéo fonctionnera.

## INSTALLATION D'UN CASQUE (Seulement 19/22LG3\*\*, 19/22LF1\*\*)

Vous pouvez écouter le téléviseur au moyen d'écouteurs.

### 1. Comment brancher

- 1 Branchez le casque à la prise pour casque.
- 2 Pour régler le volume du casque, appuyez sur le bouton **VOL+** ou **-**. Si vous appuyez sur le bouton **MUTE**, le son du casque sera désactivé.

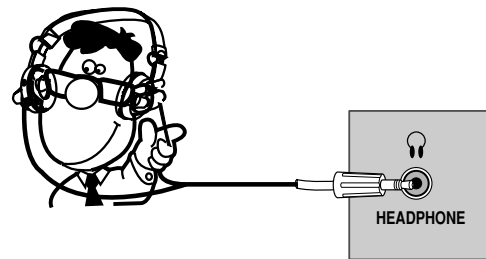

## RÉGLAGE SOURCE A/V EXTERNE (Seulement 26LG3\*\*, 26LF1\*\*)

### 1. Comment brancher

- 1 Reliez les prises **AUDIO/VIDEO** du téléviseur et de l'appareil externe. Respectez les couleurs (Vidéo = jaune, Audio Gauche = blanc, et Audio Droit = rouge)

### 2. Comment l'utiliser

- Sélectionnez la source d'entrée **Vidéo2** sur le téléviseur à l'aide de la touche **INPUT** de la télécommande.
- Si la composante est branchée à l'entrée **AV IN1**, sélectionnez la source d'entrée **Vidéo1** sur le téléviseur.
- Faites fonctionner l'appareil externe.

#### Caméscope numérique

#### Console de jeux vidéo

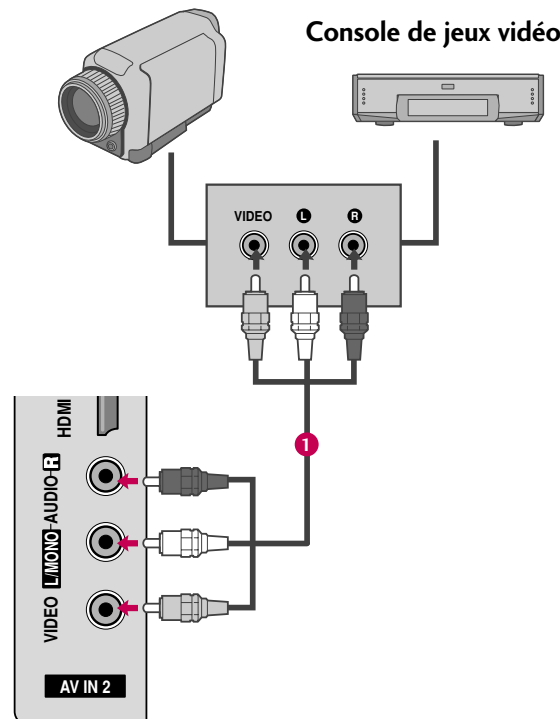

# CONFIGURATION DE LA SOURCE AUXILIAIRE

## CONNEXION DE SORTIE AUDIO (Seulement 26LG3\*\*, 26LF1\*\*)

Envoyer l'audio de la TV vers un équipement audio externe via le port Sortie Audio.

### Analogue

#### 1. Comment brancher

- 1 Branchez le audio output aux prises **AUDIO OUT** de l'appareil.
- 2 Réglez « Option Haut-parleurs TV – Arrêt » dans le menu **AUDIO**. (► p.65). Consultez le manuel d'utilisation de l'équipement audio externe.

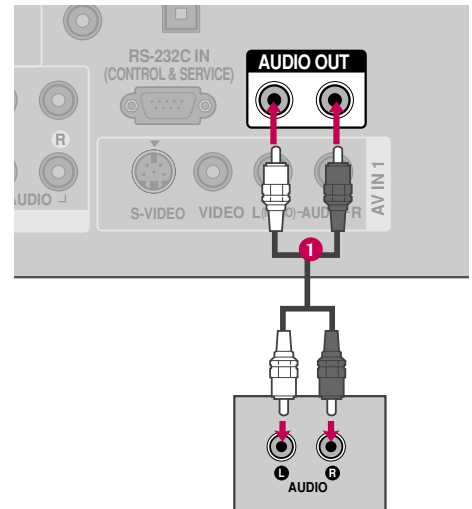

### Numérique

#### 1. Comment brancher

- 1 Branchez l'une des extrémités du câble optique ou coaxial au port **OPTICAL** de la **DIGITAL AUDIO OUT** du téléviseur.
- 2 Branchez l'autre extrémité dans l'entrée audio numérique (optique) de l'équipement audio.
- 3 Réglez «Option Haut-parleurs TV – Arrêt» dans le menu **AUDIO**. (► p.65). Consultez le manuel d'utilisation de l'équipement audio externe.

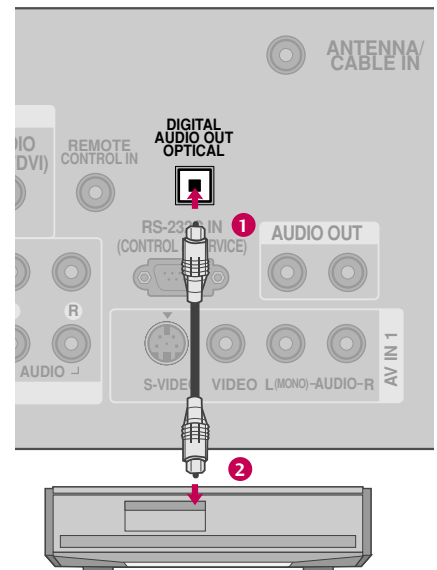

#### ! REMARQUE

- Lorsque vous branchez équipements audios externes comme des amplificateurs ou des haut-parleurs, vous pouvez désactiver les haut-parleurs du téléviseur à partir du menu. (► p.65)

#### ⚠ ATTENTION

- Ne pas regarder à l'intérieur du port de sortie optique. Regarder un rayon laser peut endommager vos yeux.
- Bloquer le SPDIF dehors (optical/coaxial) au sujet du contenu avec la fonction ACP (Audio Copy Protection).

# RÉGLAGE PC

Cette TV dispose d'une fonctionnalité Plug&Play (prête à utiliser), ce qui signifie que l'ordinateur se règle automatiquement en fonction des réglages de la télévision.

## Connexion VGA (D-sub à 15 broches)

19/22LG3\*\*, 19/22LF1\*\*

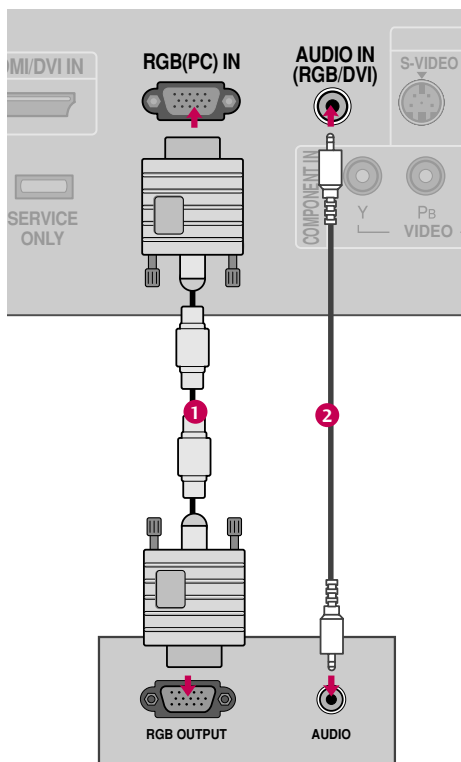

26LG3\*\*, 26LF1\*\*

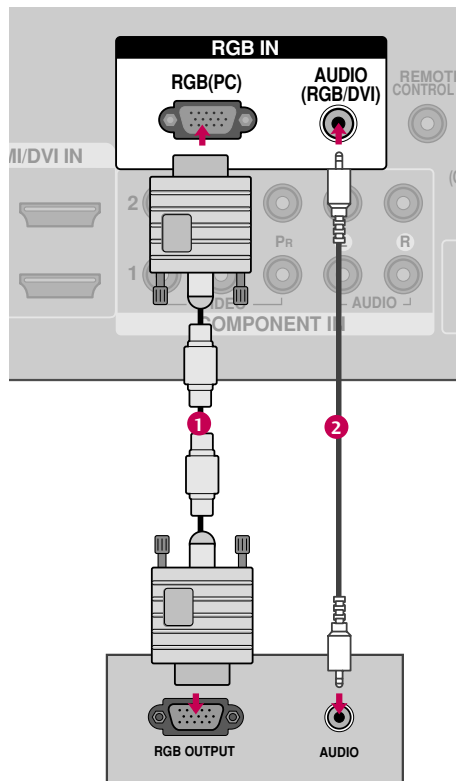

## 1. Comment brancher

- 1 Reliez la sortie VGA de l'ordinateur à la prise **RGB (PC) IN** ou **RGB (PC)** de l'appareil.
- 2 Reliez la sortie audio du PC à la prise **AUDIO IN (RGB/DVI)** ou **AUDIO (RGB/DVI)** de l'appareil.

## 2. Comment l'utiliser

- Allumez votre ordinateur et l'appareil.
- Sélectionnez la source d'entrée **RGB-PC** sur le téléviseur à l'aide de la touche **INPUT** de la télécommande.

# CONFIGURATION DE LA SOURCE AUXILIAIRE

## Connexion DVI vers HDMI

19/22LG3\*\*, 19/22LF1\*\*

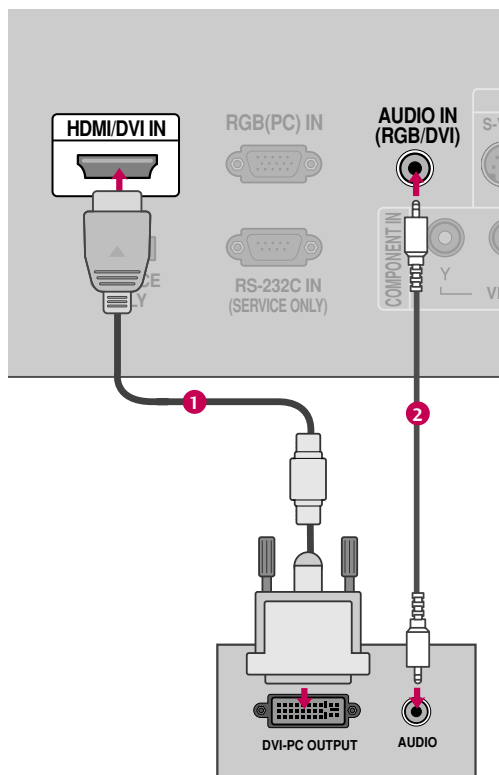

26LG3\*\*, 26LF1\*\*

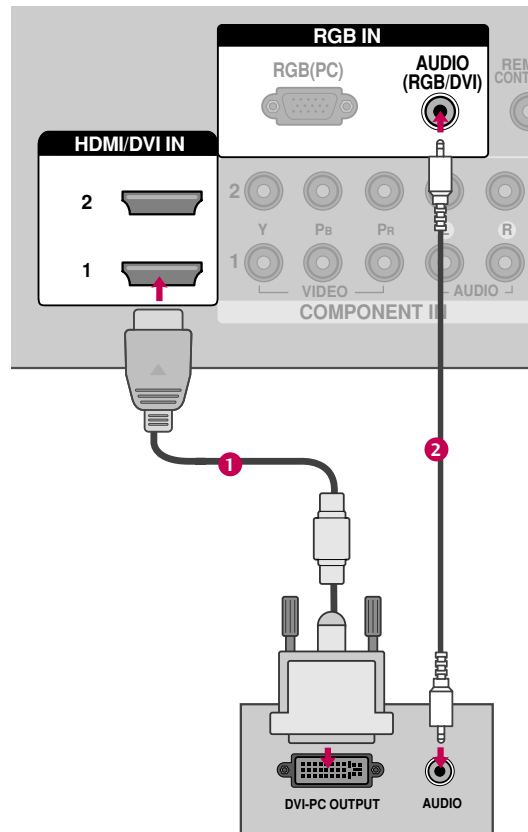

### 1. Comment brancher

- 1 Reliez la sortie DVI du PC à la prise **HDMI/DVI IN** ou **HDMI/DVI IN 1/2/3** de l'appareil.
- 2 Reliez la sortie audio du PC à la prise **AUDIO IN (RGB/DVI)** ou **AUDIO (RGB/DVI)** de l'appareil.

### 2. Comment l'utiliser

- Allumez votre ordinateur et l'appareil.
- Sélectionnez la source d'entrée **HDMI** ou **HDMI1/2/3** sur le téléviseur à l'aide de la touche **INPUT** de la télécommande.

**! REMARQUE**

- ▶ Pour obtenir la meilleure qualité d'image possible, réglez la carte graphique de votre ordinateur à la résolution 1440x900 (19LG3\*\*, 19LF1\*\*), 1680x1050 (22LG3\*\*, 22LF1\*\*), 1360x768 (26LG3\*\*, 26LF1\*\*).
- ▶ En fonction de votre carte graphique, il se peut que le mode DOS ne fonctionne pas si vous utilisez un câble DVI vers HDMI.
- ▶ En mode PC, il se peut qu'il y ait des défauts du point de vue de la résolution, de l'alignement vertical, du contraste ou de la brillance. Si tel est le

cas, modifiez la résolution de la sortie PC ainsi que le taux de rafraîchissement et réglez la brillance et le contraste dans le menu IMAGE jusqu'à ce que l'image soit claire.

- ▶ Évitez de laisser une image fixe à l'écran pendant une période prolongée. Celle-ci pourrait s'imprimer de manière permanente à l'écran.
- ▶ La synchronisation des fréquences Horizontales et Verticales est séparée.

**Spécifications des Affichages Compatibles (RGB-PC, HDMI-PC)****Pour 19/22LG3\*\*, 19/22LF1\*\***

Résolution	Fréquence Horizontale (KHz)	Fréquence Verticale(Hz)
640x350	31.469	70.08 ●
720x400	31.469	70.08 ●
640x480	31.469	59.94
800x600	37.879	60.31
1024x768	48.363	60.00
1280x768	47.776	59.87
1360x768 RGB-PC	47.712	60.01
1360x768 HDMI-PC	47.720	59.799
1440x900	55.5	59.90
1400x1050 (Pour 22LG3**, 22LF1**)	64.744	59.948
1680x1050 (Pour 22LG3**, 22LF1**)	65.290	59.954

\* Uniquement en mode RGB-PC

**Pour 26LG3\*\*, 26LF1\*\***

Résolution	Fréquence Horizontale (KHz)	Fréquence Verticale(Hz)
640x350	31.469	70.08 ●
720x400	31.469	70.08 ●
640x480	31.469	59.94
800x600	37.879	60.31
1024x768	48.363	60.00
1280x768	47.776	59.87
1360x768	47.720	59.799
1366x768	47.130	59.65

\* Uniquement en mode RGB-PC

# CONFIGURATION DE LA SOURCE AUXILIAIRE



## Réglage de l'écran pour mode PC

### Sélection de la résolution

Vous pouvez choisir le mode RGB-PC.

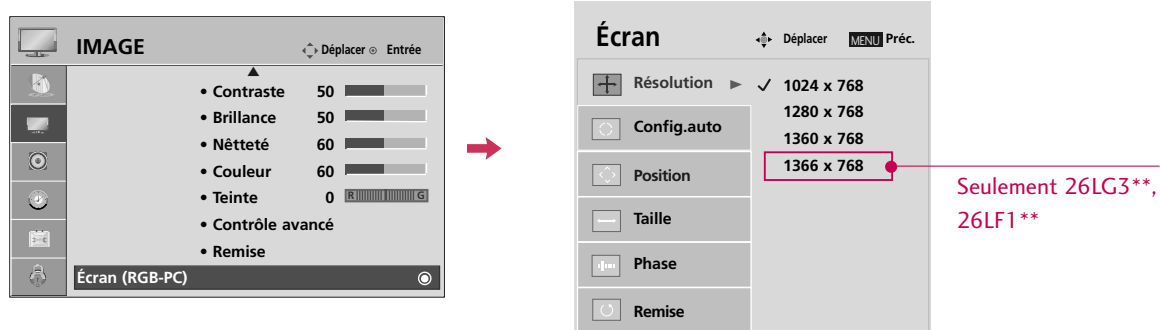
D'autres réglages, comme la **Position**, la **Phase** et la **Taille** peuvent également être modifiés.

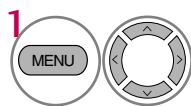
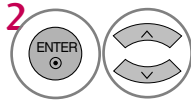
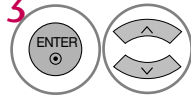
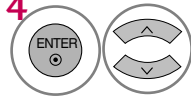







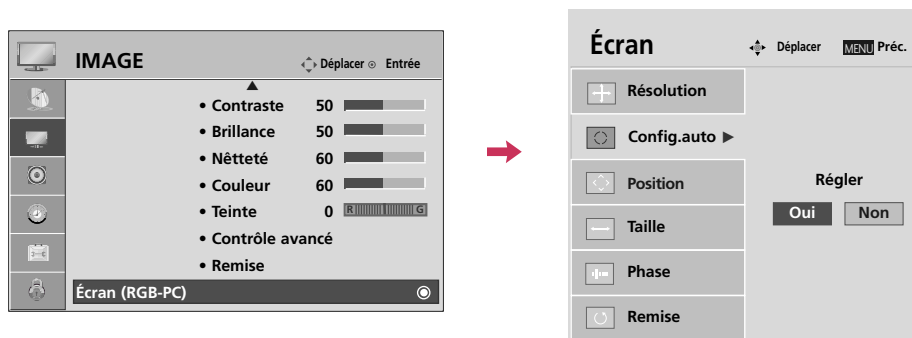

-  Sélectionnez **IMAGE**.
-  Sélectionnez **Écran (RGB-PC)**.
-  Sélectionnez **Résolution**.
-  Sélectionnez la résolution souhaitée.
- 

## Config.Auto

Ajuste automatiquement la position de l'image et en réduit l'instabilité. Si l'image ne s'affiche toujours pas correctement après l'avoir ajustée, essayez le réglage manuel ou choisissez une résolution différente, ou encore un autre taux de rafraîchissement sur votre PC.



- 1   Sélectionnez **IMAGE**.
- 2   Sélectionnez **Écran (RGB-PC)**.
- 3   Sélectionnez **Config.auto**.
- 4   Sélectionnez **Oui**.
- 5  Démarrage de la configuration automatique.

- Si la position de l'image n'est toujours pas satisfaisante, essayez de nouveau l'ajustement automatique.
- Si vous avez encore besoin d'ajuster l'image après avoir utilisé l'ajustement automatique du mode RGB-PC, vous pouvez modifier la **Position**, la **Taille** et la **Phase** de l'image.







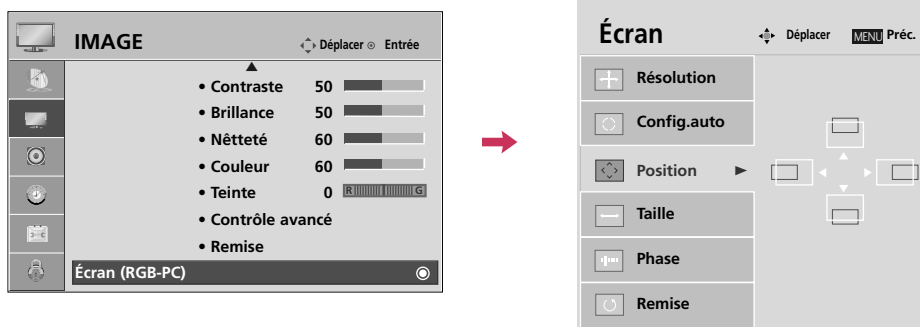

# CONFIGURATION DE LA SOURCE AUXILIAIRE

## Réglage de la position de Position, Taille, Phase

Si l'image n'est pas claire après le réglage automatique et surtout si les caractères vibrent, régler la Phase manuellement.

Cette fonctionnalité n'est offerte qu'en mode RGB-PC.





- 1   Sélectionnez **IMAGE**.
- 2   Sélectionnez **Écran (RGB-PC)**.
- 3   Sélectionnez **Position, Taille** ou **Phase**.
- 4   Effectuez les réglages appropriés.
- 5 

- **Position:** Cette fonction sert à ajuster la position Gauche/Droite et Haut/Bas de l'image en fonction de vos préférences.
- **Taille:** Cette fonction sert à réduire les lignes verticales ou les rayures visibles en fond d'écran. Les dimensions horizontales de l'écran sont également modifiées.
- **Phase:** Cette fonction vous permet d'éliminer le brouillage horizontal et d'améliorer la netteté et le contraste de l'affichage des caractères.

## Réinitialisation de l'écran (chargement des paramètres usine)

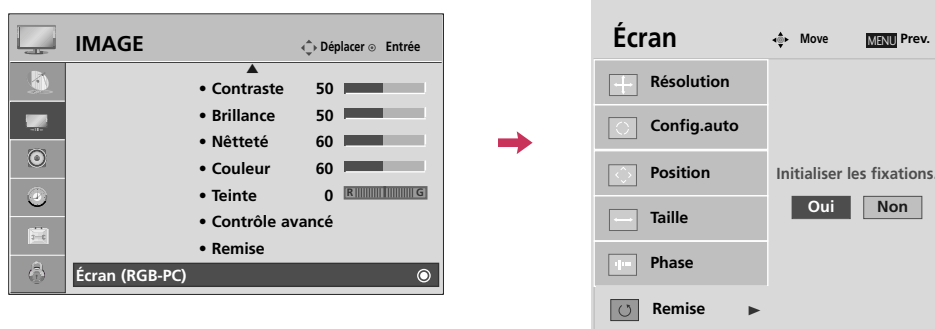
Réinitialise les réglages de l'image effectués en usine touchant la **Position**, la **Taille** et la **Phase**. Cette fonctionnalité n'est offerte qu'en mode RGB-PC.

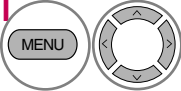
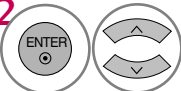
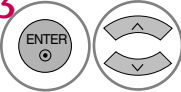
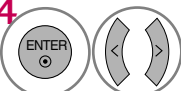

- 1  Sélectionnez **IMAGE**.
- 2  Sélectionnez **Écran (RGB-PC)**.
- 3  Sélectionnez **Remise**.
- 4  Sélectionnez **Oui**.
- 5 

# VISIONNEMENT DE LA TÉLÉVISION / COMMANDE DES CHÂÎNES

## FONCTIONS DE LA TÉLÉCOMMANDE

Au moment d'utiliser la télécommande, la diriger vers le capteur sur l'appareil.

**PICTURE** Pour choisir le mode image réglée en usine selon l'environnement de visionnement. ► **p.52**

**SOUND** Sélectionner le son approprié pour le programme. ► **p.62**

- SAP**
- En mode analogique: Pour choisir la sonorité MTS (Mono, stéréo et SAP) ► **p.67**
  - En mode DTV: Change la langue audio

**RATIO** Pour changer le ratio. ► **p.50**

**VOLUME ASCENDANT / DESCENDANT** Amplifie ou atténue le niveau sonore.

**FAV** Utiliser pour faire défiler les canaux préférés. ► **p.41**

**CC** Pour choisir arrêt. ► **p.70**

**MUTE** Sonorité marche-arrêt. ► **p.40**

**CHANNEL ASCENDANT / DESCENDANT** Pour sélectionner les chaînes disponibles.

**Q.MENU** Sélectionnez la source dans le menu rapide. ► **p.41**

**MENU** Affiche le menu principal.

**RETURN** Permet à l'utilisateur de retourner à l'opération précédente d'une application ou d'une fonction interactive.

**NAVIGATEUR (ascendant/descendant/gauche/droite/ENTER)** Permet de naviguer les menus à l'écran et effectuer les réglages selon ses préférences.

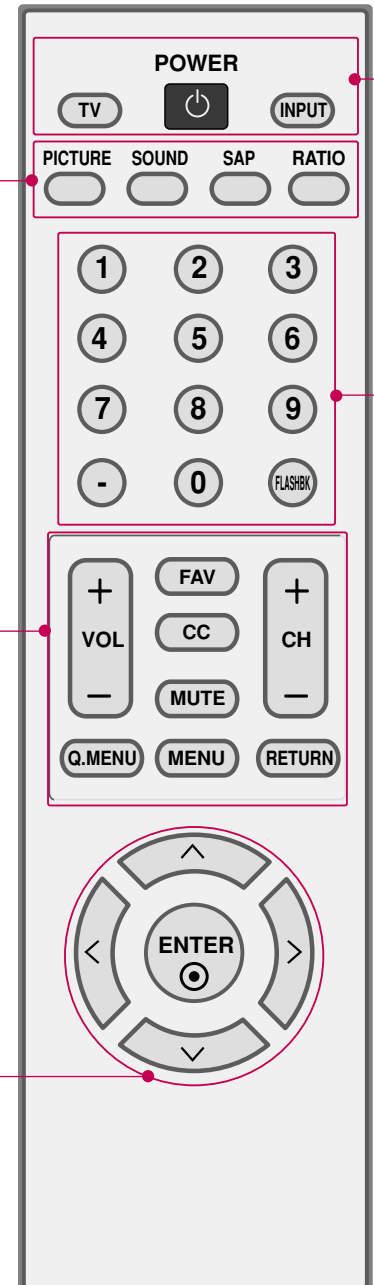

**POWER** Contrôle marche/arrêt TV.

**TV** Cette fonction rétablit la dernière chaîne du téléviseur à avoir été regardée.

**INPUT** Les modes de source externe tournent en séquence régulière.

### Touches NUMÉRIQUES

**— (TIRET)** Utilisé pour entrer un numéro d'émission pour des canaux à émissions multiples comme 2-1, 2-2, etc.

**FLASHBK** Syntonise les canaux plus récents.

## Installation des piles

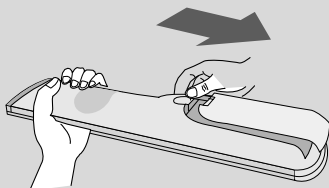

- Installation des piles l'arrière et installer les piles en observant les polarités (+ avec + et - avec -).
- Installer deux piles 1,5 V AAA. Ne pas mélanger des piles usées avec des piles neuves.
- Remettre le couvercle.

## MISE EN CIRCUIT DU TÉLÉVISEUR

- 1 D'abord, brancher correctement le cordon d'alimentation.  
À ce moment le téléviseur se met en mode attente.
  - En mode attente pour mettre l'appareil en circuit, presser  $\phi/|$ , **INPUT**, **CH (+ ou -)** sur le téléviseur ou presse **POWER**, **INPUT**, **TV**, **CH (+ ou -)**, **NUMÉRIQUES (0~9)** sur la télécommande.
- 2 Sélectionner la source de visionnement avec les touches **INPUT** sur la télécommande.
  - Le téléviseur est programmé pour se rappeler à quelle position il était même si le cordon d'alimentation est enlevé.
- 3 Lorsque l'on a terminé d'utiliser le téléviseur, presser **POWER** sur la télécommande, l'appareil revient au mode attente.

### ! REMARQUES

- Si l'on part en vacances, débrancher le cordon d'alimentation de la prise murale.

## SELECTION DE CHÂÎNE

- 1 Appuyez sur la touche **CH (+ ou -)** ou **NUMÉRIQUES** pour définir un numéro de chaîne.

## RÉGLAGE DU VOLUME

Réglez le volume à votre convenance.

- 1 Appuyez sur la touche **VOL (+ ou -)** pour ajuster le volume.
- 2 Si vous souhaitez couper le son, appuyer sur la touche **MUTE**.
- 3 Vous pouvez réactiver le son en appuyant de nouveau sur la touche **MUTE** ou **VOL (+ ou -)**.







## QUICK MENU (MENU RAPIDE) / MÉMOIRE DES CANAUX PRÉFÉRÉS

L'écran OSD de votre téléviseur peut différer légèrement de l'illustration du présent manuel.

Le Q.Menu (Menu rapide) comprend des fonctions auxquelles l'utilisateur pourrait faire fréquemment appel.

- **Allongement:** Permet de sélectionner le format d'image désirée.
- **Rétroéclairage:** Ajuster l'éclat du panneau d'affichage à cristaux liquides pour commander l'éclat de l'écran.
- **Mode image:** Pour choisir le mode image réglée en usine selon l'environnement de visionnement.
- **Mode audio:** Sélectionner le son approprié pour le programme.
- **Sous-titres:** Sélectionner Marche ou Arrêt.
- **Multi-audio:** Modifier la langue audio (signal numérique).  
**SAP:** Permet de choisir la sonorité MTS (signal analogique).
- **Arrêt différé:** Pour choisir la durée avant la mise hors circuit automatique du téléviseur.
- **Sup/Ajo/Pré:** Sélectionnez les chaînes que vous désirez ajouter ou supprimer, ou ajoutez les chaînes à votre liste de chaînes favorites.

### Mémoire des canaux préférés

-  ou  Sélectionnez le canal souhaité.
-   Sélectionnez **Sup/Ajo/Pré**.
-  Sélectionnez **Préfér**.
-  Retourner à l'affichage télé.

- Pour sélectionner le canal préféré, presser de façon répétitive la touche **FAV** (Favorite).



-   Affiche chaque menu.

-  Effectuez les réglages appropriés.

-  Retourner à l'affichage télé.

# VISIONNEMENT DE LA TÉLÉVISION / COMMANDE DES CHAÎNES

## RÉGLAGE INITIAL

Cette fonction permet à l'utilisateur de facilement configurer les éléments de base qui permettent de regarder le téléviseur pour la première fois après son achat. Ces éléments apparaîtront à l'écran dès la première utilisation du téléviseur. La fonction peut également être activée à partir des menus utilisateur.

- Le réglage par défaut correspond au mode "**Résidence**". Pour la résidence, nous recommandons le mode "**Résidence**" qui procurera une qualité d'image optimale.
- Le mode "**Étalage**" est conçu uniquement pour les téléviseurs utilisés en magasin. L'utilisateur peut régler le **Mode image** manuellement, lorsqu'il inspecte le téléviseur, mais le téléviseur rétablira le réglage In **Étalage** 5 prédéfini après un délai de 5 minutes.

### Étape 1. Réglage mode

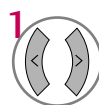
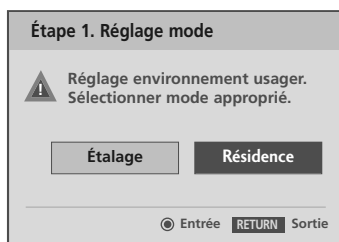

Sélectionnez **Résidence**.



### Étape 2. Réglage temporel

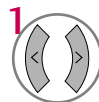

Sélectionnez **Auto** ou **Manuel**.



Régler l'heure désirée.



## Étape 3. Réglage options

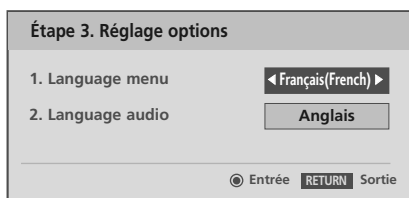

1 Sélectionnez **Language menu** ou **Language audio**.



2 Sélectionner la langue désirée.



## Étape 4. Syntonisation auto

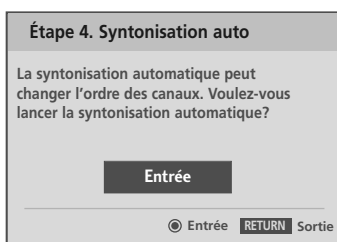

1 Démarrer **Syntonisation auto**.

### ! REMARQUE

- Vous pouvez également régler l'option **Réglage initial** dans le menu **OPTION**.

# VISIONNEMENT DE LA TÉLÉVISION / COMMANDE DES CHAÎNES

## SÉLECTION DES MENUS AFFICHÉS À L'ÉCRAN

L'écran OSD de votre téléviseur peut différer légèrement de l'illustration du présent manuel.

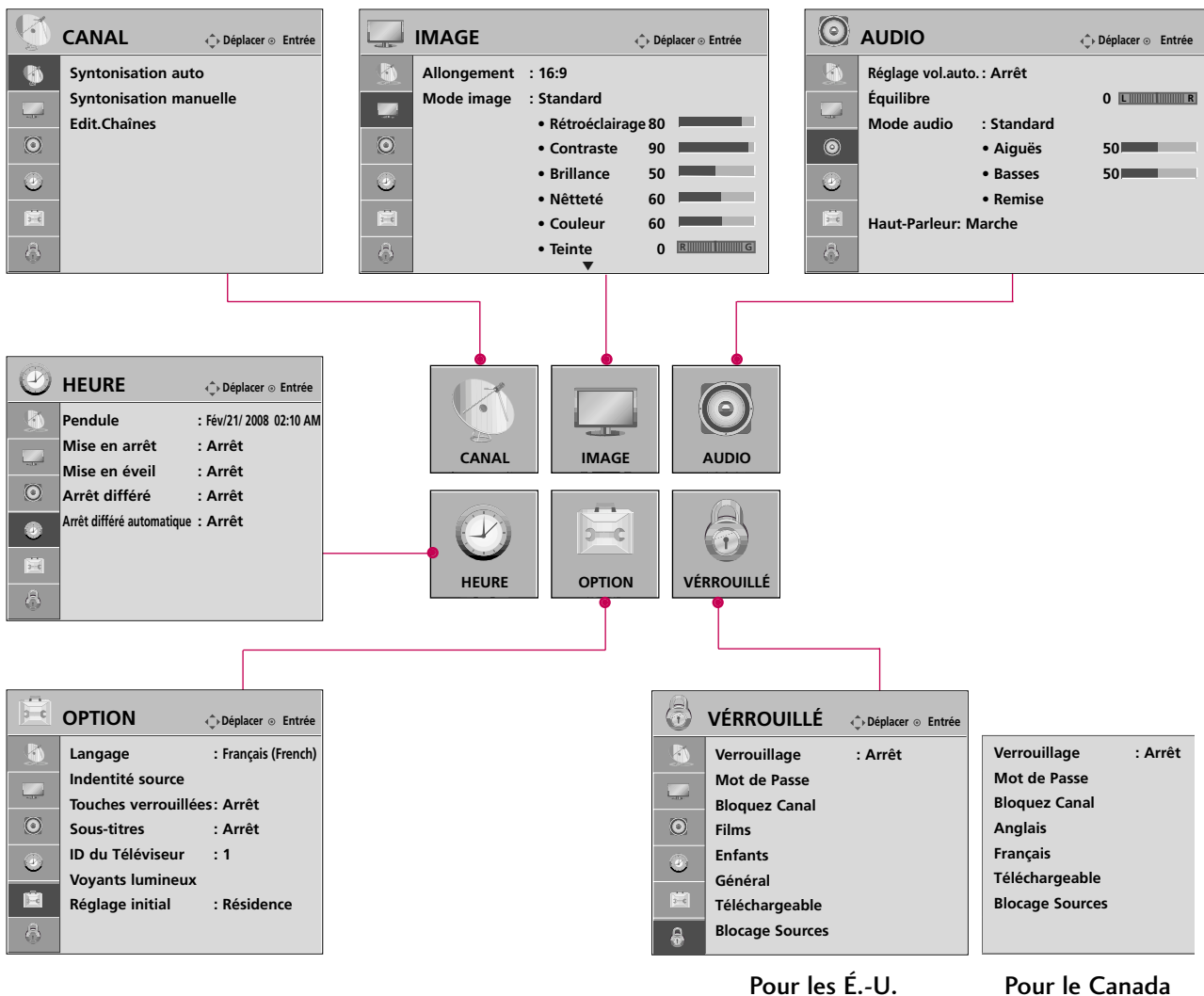

- 1 Affiche chaque menu.
- 2 Sélectionner une option de menu.
- 3 Utiliser le menu contextuel.
- 4 Retourner à l'affichage télé.

### ! REMARQUES

- ▶ Réglage vol.auto., Haut-Parleur TV, Voyants lumineux: 26LG3\*\*, 26LF1\*\* seulement.
- ▶ ID du Téléviseur: 22LG30DC, 26LG3\*\*, 26LF1\*\* seulement.







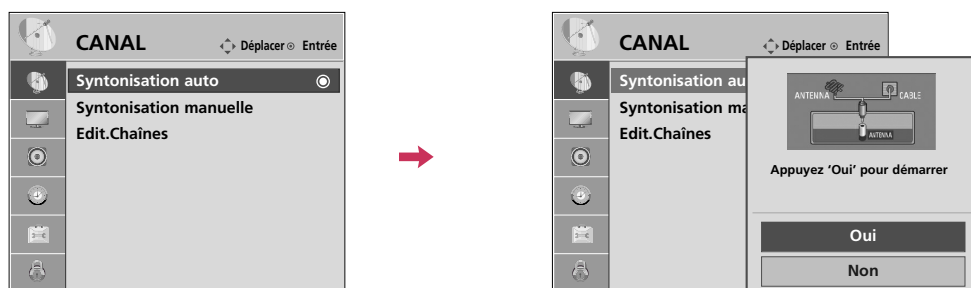

# REPÉRAGE DE CANAUX

## Recherche automatique des chaînes (Syntonisation automatique)

Trouve automatiquement tous les canaux disponibles par l'antenne ou la télédistribution et les met en mémoire dans la liste de canaux.

Effectuer le Syntonisation automatique après chaque changement de connexion antenne/câble.



-   Sélectionnez **CANAL**.
-   Sélectionnez **Syntonisation auto (automatique)**.
-   Sélectionnez **Oui**.
-  Effectuer le **Syntonisation auto (automatique)**.
-  Retourner au menu précédent.
-  Retourner à l'affichage télé.









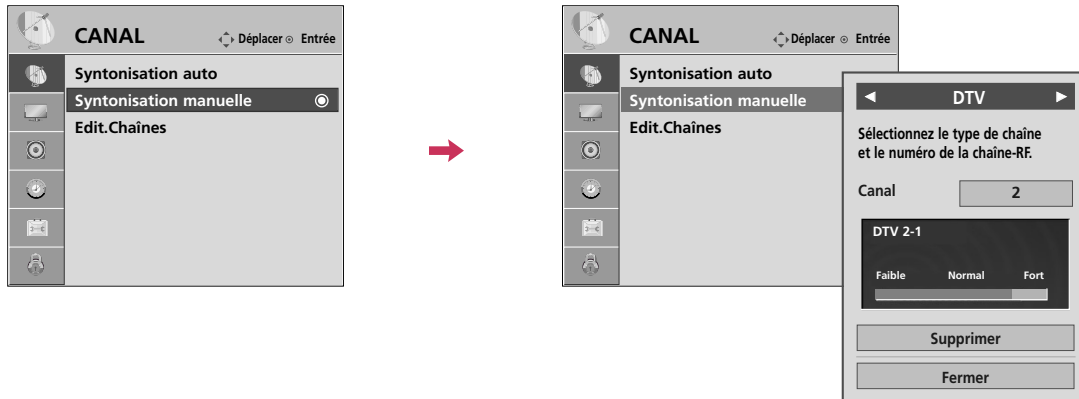



■ Un mot de passe est requis pour accéder au menu Syntonisation automatique si le système de verrouillage est activé.

# VISIONNEMENT DE LA TÉLÉVISION / COMMANDE DES CHÂÎNES

## Ajout/Effacement des chaînes (Syntonisation manuelle)

Lorsque vous sélectionnez les signaux d'entrée DTV ou CADTV, vous pouvez afficher le témoin évaluant l'intensité du signal à l'écran de manière à voir la qualité du signal reçu.











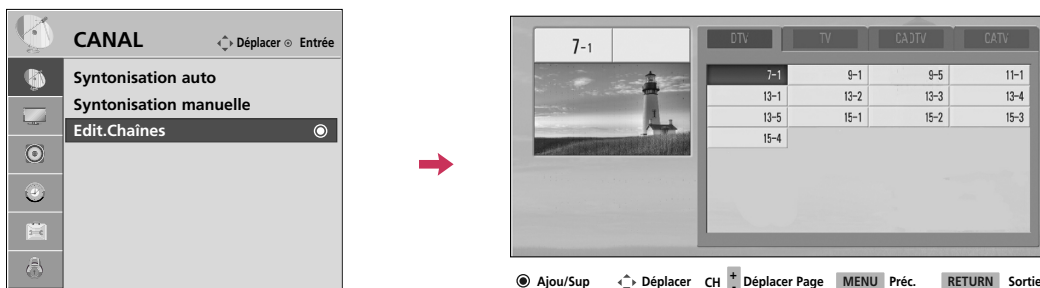

-   Sélectionnez **CANAL**.
-   Sélectionnez **Syntonisation manuelle**.
-   Sélectionnez **DTV, TV, CADTV** ou **CATV**.
-   Sélectionnez la chaîne que vous désirez ajouter ou supprimer.
-   Sélectionnez **Ajouter** ou **Supprimer**.
-  Retourner au menu précédent.
-  Retourner à l'affichage télé.

■ Un mot de passe est requis pour accéder au menu syntonisation manuelle si le système de verrouillage est actionné.

## Édition des chaînes

La liste au chaînes est créée en alternant chaque canal, marche ou arrêt, avec la touche **ENTER**. Les canaux de cette liste sont affichés en noir et ceux sup-primés sont en gris. Une fois un canal surligné, l'on peut l'ajouter ou le sup-primer en référant à la petite fenêtre dans le coin supérieur droite de l'écran.



-   Sélectionnez **CANAL**.
-   Sélectionnez **Edit.Chaînes**.
-   Sélectionner une chaîne.
-  Sélectionnez la chaîne que vous désirez ajouter ou supprimer.
-  Retourner au menu précédent.
-  Retourner à l'affichage télé.

# VISIONNEMENT DE LA TÉLÉVISION / COMMANDE DES CHÂÎNES

## LISTE D'ENTRÉES

19/22LG3\*\*, 19/22LF1\*\*



26LG3\*\*, 26LF1\*\*

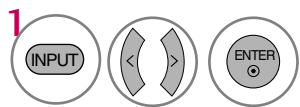

Sélectionner la source de signal d'entrée.

19/22LG3\*\*,  
19/22LF1\*\*:

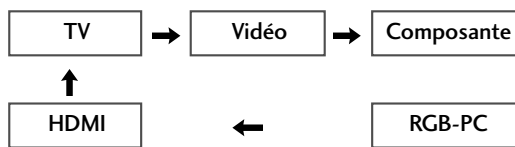

26LG3\*\*,  
26LF1\*\*:



ie)



Sélectionnez la source d'entrée qui convient (sauf **Antenne**, **Câble** ou **TV**). Ensuite, vous pouvez sélectionner une Input Label (étiquette d'entrée) au moyen de la touche Q. MENU. ► p.49







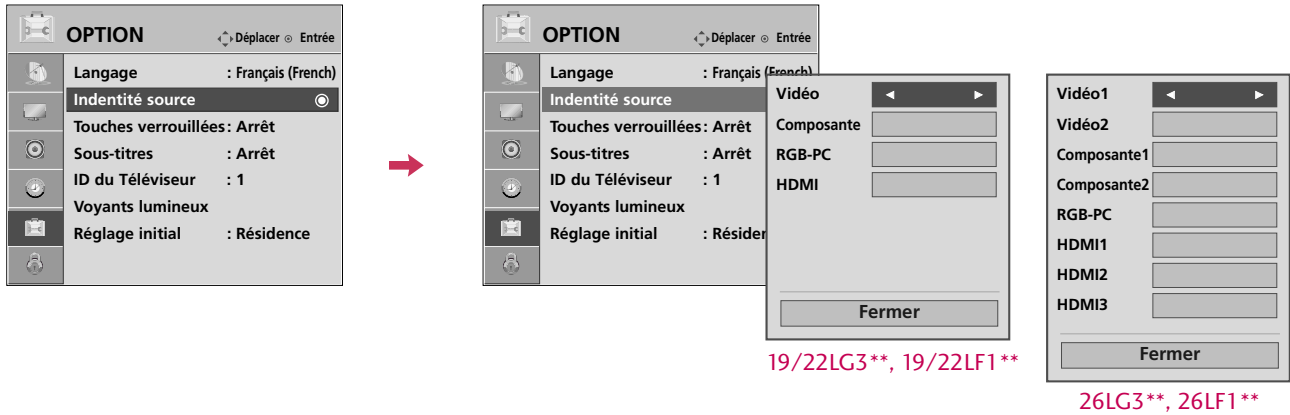

- **Antenne:** pour syntoniser les signaux de radiodiffusion terrestres d'une station.
- **Câble:** pour regarder les signaux du câble ou du câble numérique.
- **TV:** pour regarder des émissions par antenne, câble ou câble numérique.
- **Vidéo:** pour lire le signal d'un magnétoscope ou d'un autre appareil externe.
- **Composante:** pour regarder un DVD ou le signal d'un décodeur numérique.
- **RGB-PC:** pour visualiser le signal d'entrée du PC.
- **HDMI:** pour visualiser le signal provenant d'un appareil haute définition.

# IDENTITÉ SOURCE







Vous pouvez identifier chaque source d'entrée lorsqu'elle n'est pas utilisée.



## Au moyen du menu OPTION

- 1   Sélectionnez **OPTION**.
- 2   Sélectionnez **Identité source**.
- 3   Sélectionner la source.
- 4  Sélectionner l'identification appropriée.
- 5  Retourner au menu précédent.
-  Retourner à l'affichage télé.

## Au moyen de la touche INPUT

- 1   Sélectionner la source.
- 2   Sélectionner l'identification appropriée.
- 3  Retourner au menu précédent.
-  Retourner à l'affichage télé.

# COMMANDE DE L'IMAGE

## COMMANDE DE LA TAILLE DE L'IMAGE (RAPPORT D'ASPECT)

Cette fonctionnalité vous permet de choisir comment vous souhaitez qu'une image analogique 4:3 apparaisse à l'écran.

- À la source d'entrée RGB-PC, seule 4:3 et 16:9 sont disponibles.



19/22LG3\*\*, 19/22LF1\*\*

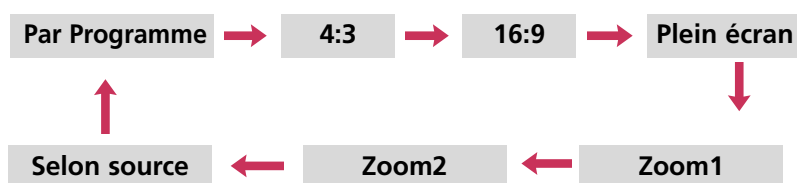

26LG3\*\*, 26LF1\*\*

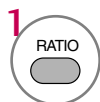
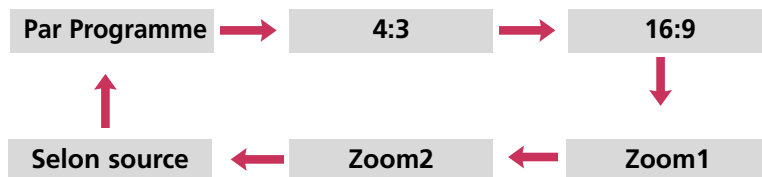

Sélectionnez le format d'image qui vous convient.

## Par Programme

Sélectionner la proportion appropriée pour correspondre à la source d'image.

(4:3 → 4:3)



19/22LG3\*\*, 19/22LF1\*\*

(16:9 → 16:9)

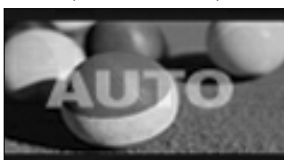

26LG3\*\*, 26LF1\*\*

(16:9 → 16:9)

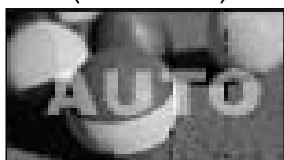

## 4:3

Choisir ce format pour visionner une image avec le rapport d'origine.



## 16:9

Choisir ce format pour régler une image horizontalement en proportion linéaire pour remplir l'écran.

19/22LG3\*\*, 19/22LF1\*\*



26LG3\*\*, 26LF1\*\*



## Plein écran (19/22LG3\*\*, 19/22LF1\*\* seulement)

Lorsque le téléviseur recevra un signal en format grand écran, vous aurez la possibilité de régler l'image, à l'horizontale ou à la verticale, de manière linéaire, afin que l'image couvre tout l'écran.



## Zoom 1

Choisir pour visionner une image sans altération. Toutefois les portions du haut et du bas sont coupées.

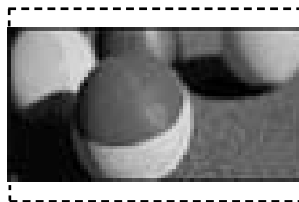

## Zoom 2

Choisir pour altérer l'image, coupée et allongée verticalement. L'image est à mi chemin entre l'altération et cou-verture de l'écran.

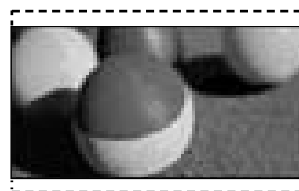

## Selon source

La sélection suivante vous permettra de voir des images de la meilleure qualité sans perte de l'image originelle dans des images à haute résolution.

Remarque:

S'il y a bruit dans l'image originale, vous pouvez voir le bruit au bord.

Cette fonctionnalité est disponible uniquement en mode DTV/CADTV/Composante/HDMI-DTV/DVI-DTV (720p/1080i/1080p).

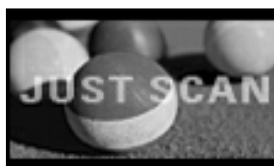

# COMMANDE DE L'IMAGE

## CONFIGURATION PRÉRÉGLÉE DES IMAGES

### Mode image - Préréglage

Vous pouvez choisir des réglages d'image effectués en usine dans les menus utilisateur. Vous pouvez choisir un réglage effectué en usine, le modifier manuellement.

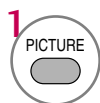
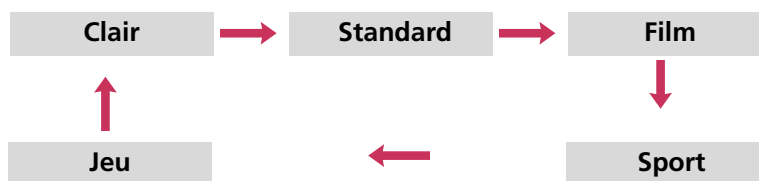
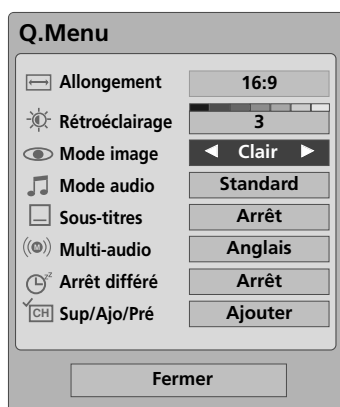

1 Sélectionnez **Clair**, **Standard**, **Film**, **Sport** ou **Jeu**.













2 Retourner à l'affichage télé.

- Les réglage **Clair**, **Standard**, **Film**, **Sport** ou **Jeu** sont prédéterminés en usine pour une obtenir qualité d'image optimale, et ne peuvent pas être modifiés.

## Tonalité de la couleur - Préréglage

Choisir un des 3 réglages automatiques. Régler à chaud pour rehausser les couleurs comme rouge et régler à froid pour voir des couleurs moins intenses avec plus de bleu.



- 1   Sélectionnez **IMAGE**.
- 2   Sélectionnez **Contrôle avancé**.
- 3   Sélectionnez **Température couleur**.
- 4   Sélectionnez **Froid, Moyen ou Chaud**.
- 5  Retourner au menu précédent.
-  Retourner à l'affichage télé.







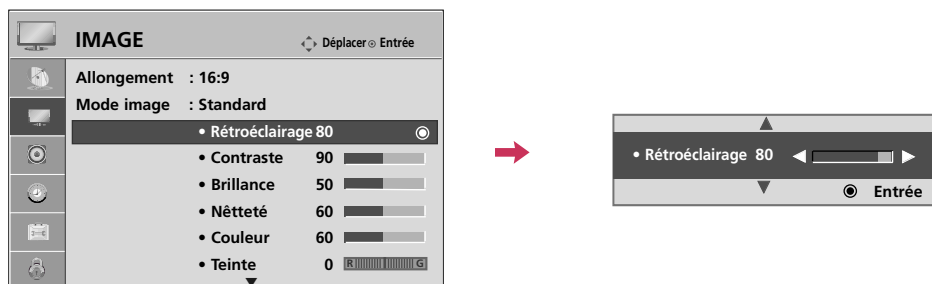

# COMMANDE DE L'IMAGE

## RÉGLAGE MANUEL DE L'IMAGE

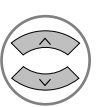
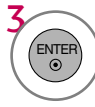
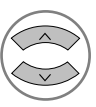
### Mode image - Mode personnel

Règle l'apparence de l'image selon ses préférences et situations de visionnement.

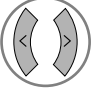

-   Sélectionnez **IMAGE**.
-   Sélectionnez **Mode image**.
-   Sélectionnez **Clair, Standard, Film, Sport ou Jeu**.
-   Sélectionnez **Rétroéclairage, Contraste, Brillance, Nétteté, Couleur ou Teinte**.
-   Effectuez les réglages appropriés.
-  Retourner au menu précédent.
-  Retourner à l'affichage télé.

# TECHNOLOGIE D'AMÉLIORATION DE L'IMAGE









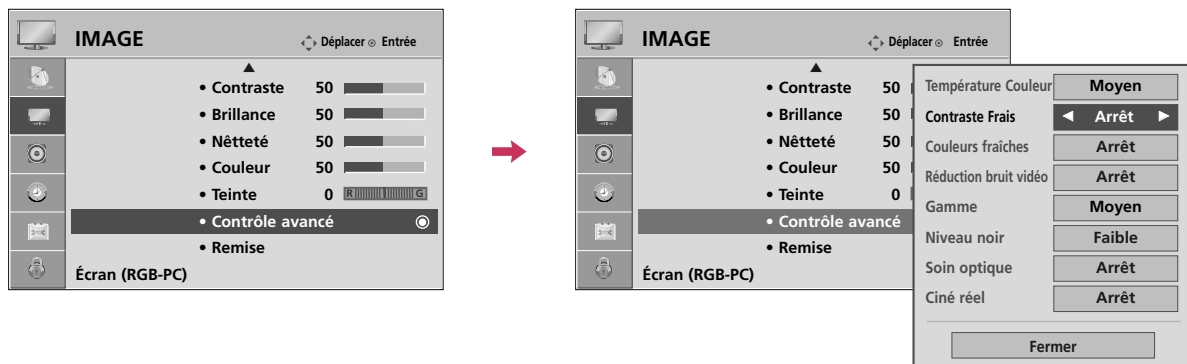

**Contraste frais:** Optimise le contraste automatiquement en fonction de la brillance du reflet.

**Couleurs fraîches:** Ajuste les couleurs du reflet automatiquement pour reproduire des couleurs aussi naturelles que possible.

**Réduction bruit vidéo:** Élimine les défauts pour qu'ils ne gênent plus l'image originale.

**Gamme:** Plus les valeurs gamma sont élevées, plus l'image devient blanchâtre, alors que des valeurs gamma moins élevées augmentent le contraste de l'image.



-   Sélectionnez **IMAGE**.
-   Sélectionnez **Contrôle avancé**.
-   Sélectionnez **Contraste Frais, Couleurs fraîches, Réduction bruit vidéo ou Gamme**.
-   Sélectionnez les options désirées.
-  Retourner au menu précédent.
-  Retourner à l'affichage télé.









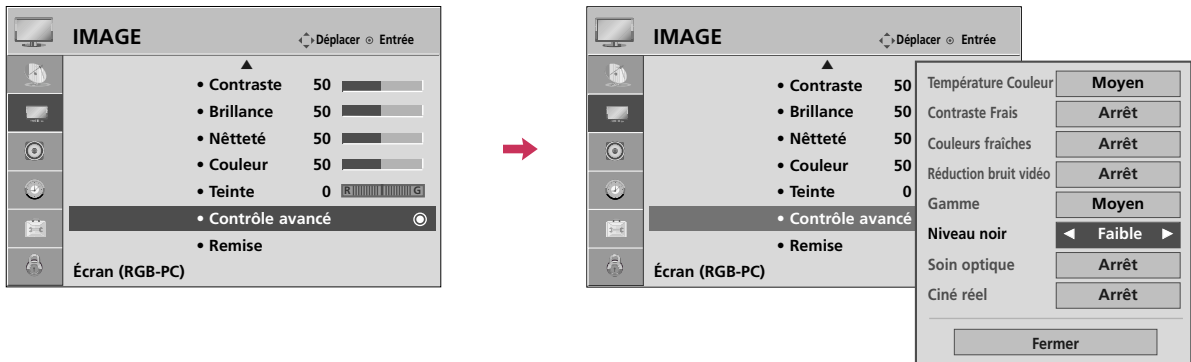

# COMMANDE DE L'IMAGE

## AVANCÉ CONTRÔLE - NIVEAU DU NOIR (NOIRCEUR)

Régler le contraste et la brillance de l'écran en utilisant l'intensité du noir de l'image.

Cette fonction est désactivée sous mode DTV et RGB-PC.



-   Sélectionnez **IMAGE**.
-   Sélectionnez **Contrôle avancé**.
-   Sélectionnez **Niveau noir**.
-   Sélectionnez **Faible** ou **Élevé**.
-  Retourner au menu précédent.
-  Retourner à l'affichage télé.









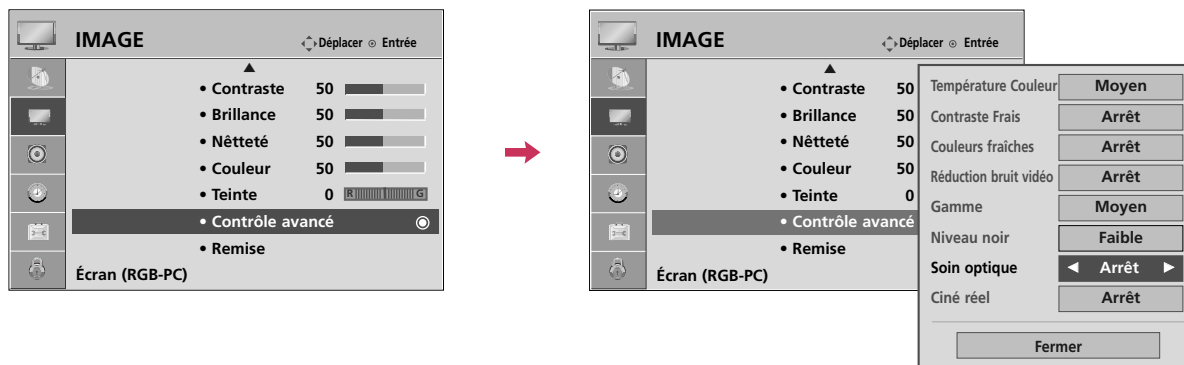

- **Faible:** Le reflet de l'écran s'assombrit.
- **Élevé:** Le reflet de l'écran s'éclaircit.
- **Auto:** Fixez le niveau du noir de l'écran et réglez-le automatiquement à Élevé ou Faible.

## AVANCÉ CONTRÔLE - SOIN OPTIQUE - 26LG3\*\*, 26LF1\*\* seulement

Permet d'obscurcir les images extrêmement vives.

Cette fonction est désactivée sous "Modo image-Clair, Film".



-   Sélectionnez **IMAGE**.
-   Sélectionnez **Contrôle avancé**.
-   Sélectionnez **Soin optique**.
-   Sélectionnez **Marche** ou **Arrêt**.
-  Retourner au menu précédent.
-  Retourner à l'affichage télé.

# COMMANDE DE L'IMAGE









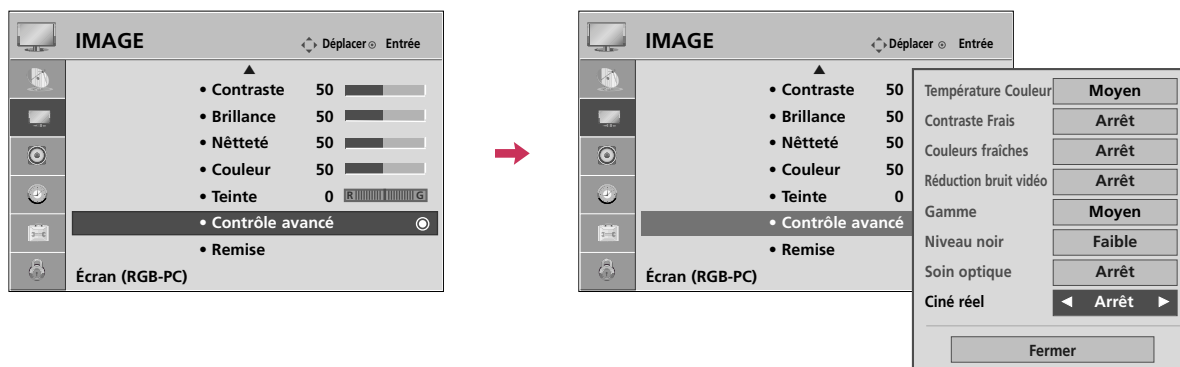

## AVANCÉ CONTRÔLE - CINE RÉEL

Réglez votre téléviseur pour obtenir la meilleure image pour regarder des films.

Lorsque vous actionnez l'option Ciné réel (Mode 3:2 Pull-Down ou bien Mode Correction Cinéma), le téléviseur va régler les vidéos 24 fps à partir des films de 30 fps pour l'affichage.

Cette fonction est uniquement disponible en modeTV (Analogue TV/CATV, Digital DTV/CADTV), AV1, AV2, Composante 480i/1080i et HDMI 1080i.







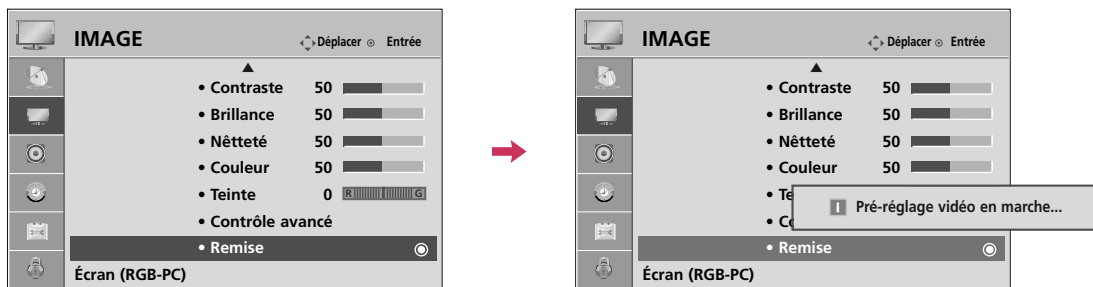

-   Sélectionnez **IMAGE**.
-   Sélectionnez **Contrôle avancé**.
-   Sélectionnez **Ciné réel**.
-   Sélectionnez **Marche** ou **Arrêt**.
-  Retourner au menu précédent.
-  Retourner à l'affichage télé.

# RÉINITIALISATION DE L'IMAGE

Les réglages des modes image sélectionnés retournent aux valeurs par défaut.









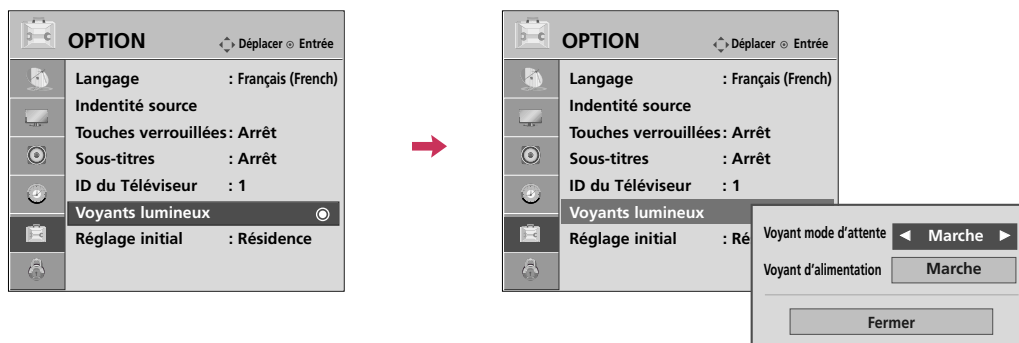

-   Sélectionnez **IMAGE**.
-   Sélectionnez **Remise**.
-  Initialiser la valeur réglée.
-  Retourner à l'affichage télé.

# COMMANDE DE L'IMAGE

## VOYANTS LUMINEUX - 26LG3\*\*, 26LF1\*\* seulement



-   Sélectionnez **OPTION**.
-   Sélectionnez **Voyants lumineux**.
-   Sélectionnez **Voyant mode d'attente** ou **Voyant d'alimentation**.
-  Sélectionnez les options désirées.
-  Retourner au menu précédent.
-  Retourner à l'affichage télé.







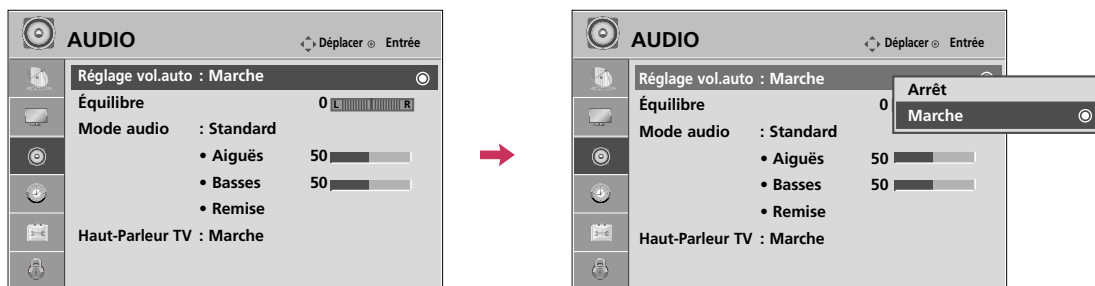

- **Arrêt:** L'indicateur Power/Standby (modes sous tension et d'attente) s'éteindra.
- **Marche:** L'indicateur Power/Standby (modes sous tension et d'attente) s'allumera.

# COMMANDE DU SON ET DE LA LANGUE

## CONTRÔLE AUTOMATIQUE DU VOLUME (RÉGLAGE VOL.AUTO) - 26LG3\*\*, 26LF1\*\* seulement

S'assure que le volume demeure constant que l'on regarde une publicité ou un programme télé.



-   Sélectionnez **AUDIO**.
-   Sélectionnez **Réglage vol.auto..**
-   Sélectionnez **Marche** ou **Arrêt**.
-  Retourner au menu précédent.
-  Retourner à l'affichage télé.

# COMMANDE DU SON ET DE LA LANGUE

## CONFIGURATION PRÉRÉGLÉE DU SON (MODE AUDIO)

Balaie les changements de sonorité pendant les publicités, puis règle le niveau sonore pour correspondre au niveau audio spécifié.

**Standard, Musique, Film, Sport** et **Jeu** sont les options préréglées en usine pour améliorer la qualité du son, et ne peuvent pas être modifiées.

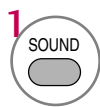
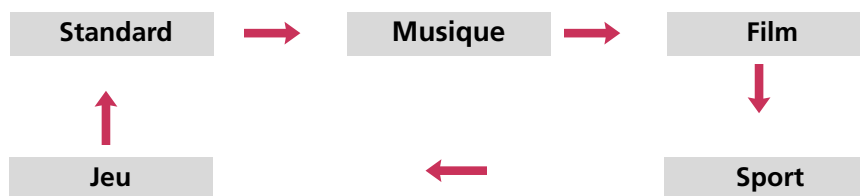

1 Sélectionnez **Standard, Musique, Film, Sport** ou **Jeu**.





2 Retourner à l'affichage télé.

# RÉGLAGES DU SON - MODE PERSONNEL

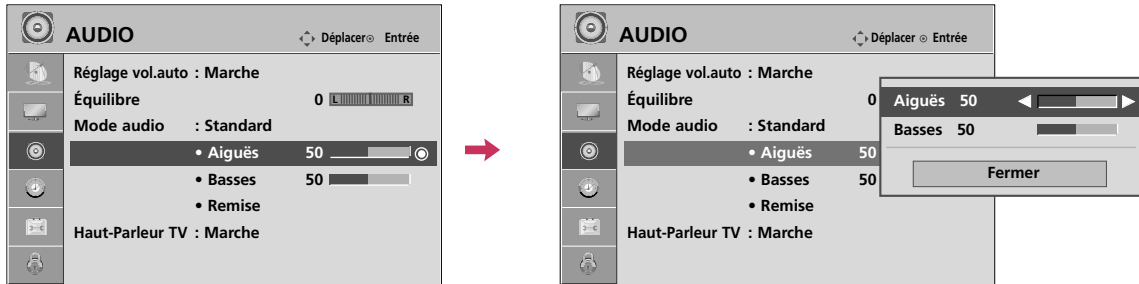
Règle le son selon ses préférences et l'emplacement de la pièce.









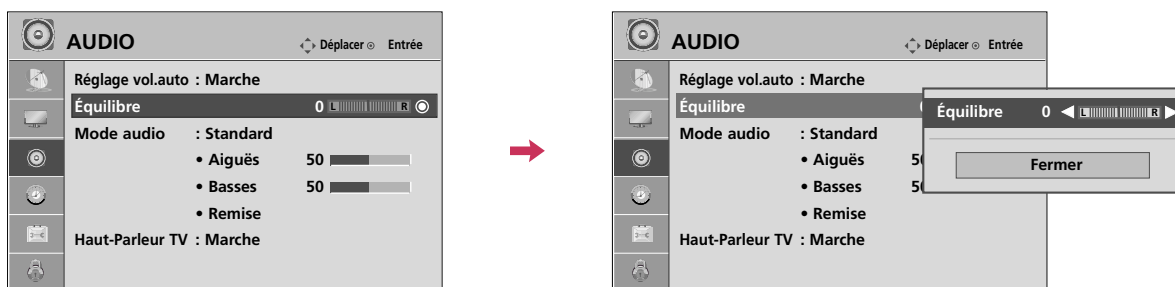

-   Sélectionnez **AUDIO**.
-   Sélectionnez **Mode audio**.
-   Sélectionnez **Standard**, **Musique**, **Film**, **Sport** ou **Jeu**.
-   Sélectionnez **Aiguës** ou **Basses**.
-  Effectuez les réglages appropriés.
-  Retourner au menu précédent.
-  Retourner à l'affichage télé.

# COMMANDE DU SON ET DE LA LANGUE

## ÉQUILIBRE

Réglez le son du haut-parleur gauche/droit en fonction de vos préférences et de la disposition de la pièce.









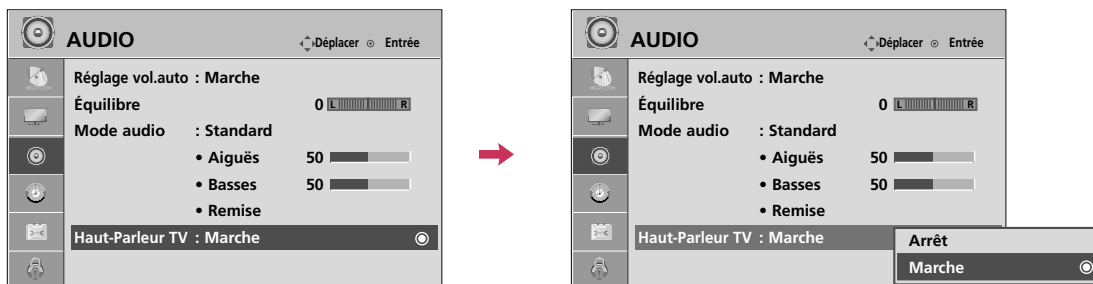

-   Sélectionnez **AUDIO**.
-   Sélectionnez **Équilibre**.
-   Effectuez les réglages appropriés.
-  Retourner au menu précédent.
-  Retourner à l'affichage télé.

## RÉGLAGE MARCHE-ARRÊT DES HAUT - PARLEURS DU TÉLÉVISEUR - 26LG3\*\*, 26LF1\*\* *seulement*

Met les haut-parleurs du téléviseur hors circuit si l'on utilise un équipement audio externe.







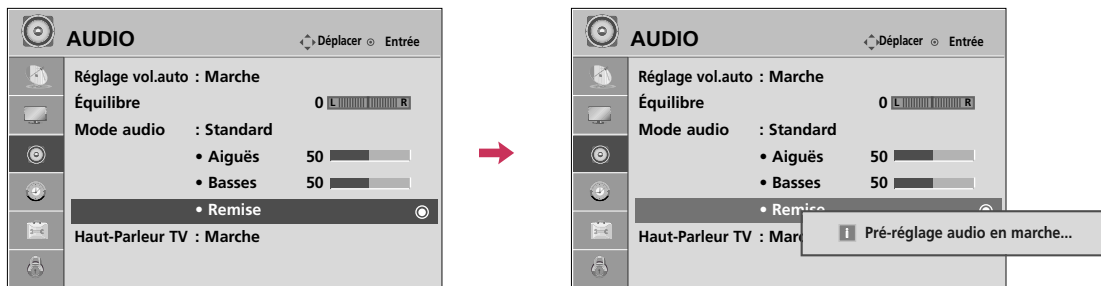

-   Sélectionnez **AUDIO**.
-   Sélectionnez **Haut-Parleur TV**.
-   Sélectionnez **Marche** ou **Arrêt**
-  Retourner au menu précédent.
-  Retourner à l'affichage télé.

# COMMANDE DU SON ET DE LA LANGUE

## RÉINITIALISATION DU MODE AUDIO

Les réglages du mode audio sélectionnés retournent aux valeurs par défaut.





-   Sélectionnez **AUDIO**.
-   Sélectionnez **Remise**.
-  Initialiser la valeur réglée.
-  Retourner à l'affichage télé.

# RÉGLAGE DIFFUSIONS STÉRÉO/SAP



Signal analogique uniquement: ce téléviseur peut recevoir les programmes stéréo MTS et tout SAP (Secondary Audio Program) accompagnant un programme stéréo, si la station transmet un signal audio additionnel. Le son mono est utilisé automatiquement si le signal n'est émis qu'en mode mono.

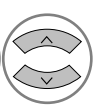
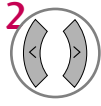

## Téléviseur analogique

-   Sélectionnez **SAP**.
-   Sélectionnez **Mono, Stereo** ou **SAP**.
-  Retourner à l'affichage télé.

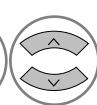
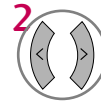
## Téléviseur numérique

-   Sélectionnez **Multi-audio**.
-   Sélectionner d'autres langues.
-  Retourner à l'affichage télé.

# COMMANDE DU SON ET DE LA LANGUE

## LANGAGE AUDIO

D'autres langues sont disponibles si un signal numérique est fourni par le diffuseur.  
Cette fonctionnalité est disponible uniquement en mode DTV/CADTV.



-  Sélectionnez **OPTION**.
-  Sélectionnez **Langage**.
-  Sélectionnez **Audio**.
-  Sélectionner la langue désirée: **Anglais**, **Español** ou **Français**.
-  Retourner au menu précédent.
-  Retourner à l'affichage télé.

# SÉLECTION DE LANGUE POUR LES MENUS À L'ÉCRAN

Les menus peuvent figurer dans la langue choisie.



-   Sélectionnez **OPTION**.
-   Sélectionnez **Langage**.
-   Sélectionnez **Menu**.
-  Sélectionner la langue désirée.  
À partir de ce point les menus à l'écran figurent dans la langue choisie.
-  Retourner au menu précédent.
-  Retourner à l'affichage télé.

# COMMANDE DU SON ET DE LA LANGUE

## SOUS-TITRES

Les sous-titres permettent aux gens souffrant de déficience auditive de regarder la télé.

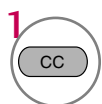







- 1  Sélectionnez Sous-titres **Marche** ou **Arrêt**.

- Lorsque **Arrêt** est sélectionné, les sous-menus des options Analog Analogique, DTV et Numérique sont désactivés.

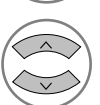
### Sous-titres à système de diffusion analogique

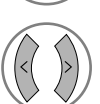
Les sous-titres permettent aux gens souffrant de déficience auditive de regarder la télé. Sélectionner un mode sous-titres pour afficher l'information fournie par le programme. Les sous-titres analogiques donnent l'information à toute position à l'écran, habituellement le dialogue. Les sous-titres/texte, si fournis par le télédiffuseur, seraient offerts pour les canaux numériques et analogiques, sur la source antenne/câble. Ce téléviseur est programmé pour se rappeler le mode sous-titres/ texte réglé au moment de la mise hors circuit. Cette fonction n'est disponible que lorsque le mode **Sous-titres** est **Marche**.

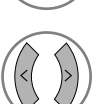

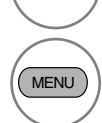
- 1   Sélectionnez **OPTION**.
- 2   Sélectionnez **Sous-titres**.
- 3   Sélectionnez **Marche**.
- 4   Sélectionnez **S-Titre1-4** ou **Texte1-4**.
- 5  Retourner au menu précédent.
-  Retourner à l'affichage télé.

#### ■ SOUS-TITRES

Il s'agit des mots qui défilent au bas de l'écran, habituellement la portion audio d'un programme pour malentendants.

#### ■ TEXTE

Il s'agit de mots qui défilent dans un grand cadre noir couvrant presque tout l'écran, habituellement des messages fournis par le diffuseur.









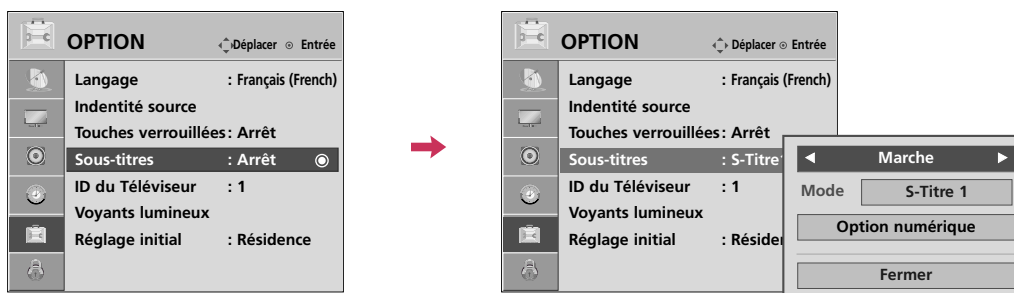

## Sous-titres à système de diffusion numérique

Choisir la langue désirée pour les sous-titres DTV/CADTV.

Les langues peuvent être choisies seulement pour les sources numériques si elles sont comprises dans le programme.

Cette fonction n'est disponible que lorsque le mode **Sous-titres** est **Marche**.



-   Sélectionnez **OPTION**.
-   Sélectionnez **Sous-titres**.
-   Sélectionnez **Marche**.
-   Sélectionnez **S-Titre1-4, Texte 1-4** ou **Service1 - 6**.
-  Retourner au menu précédent.
-  Retourner à l'affichage télé.

# COMMANDE DU SON ET DE LA LANGUE

## Option sous-titres

Pour personnaliser les sous-titres DTV/CADTV figurant à l'écran.

Cette fonction n'est disponible que lorsque le mode **Sous-titres** est **Marche**.

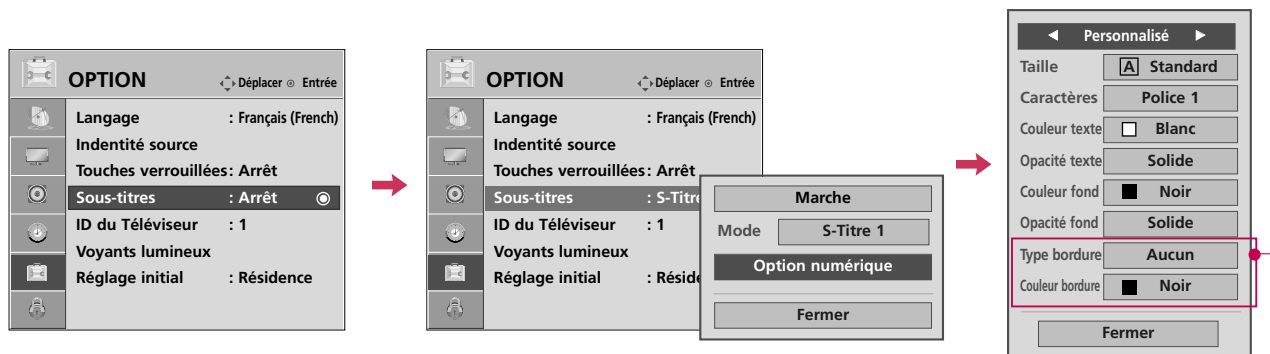

26LG3\*\*, 26LF1\*\* Uniquement

- 1 Sélectionnez **OPTION**.
  - 2 Sélectionnez **Sous-titres**.
  - 3 Sélectionnez **Marche**.
  - 4 Sélectionnez **Option numérique**.
  - 5 Sélectionnez **Personnalisé**.
  - 6 Personnaliser les options **Taille**, **Caractères**, etc. selon ses préférences. Un icône aperçu figure au bas de l'écran, l'utiliser pour voir les sous-titres.
  - 7 Retourner au menu précédent.
- Retourner à l'affichage télé.

- **Taille** : Règle la grosseur des mots figurant.
- **Caractères**: Sélectionne le type des mots.
- **Couleur texte** : Pour choisir la couleur du texte.
- **Opacité texte**: Spécifier l'opacité pour la couleur du texte.
- **Couleur fond** : Pour choisir la couleur du fond.
- **Opacité fond** : Pour choisir l'opacité du fond.
- **Type bordure** : Pour choisir un type de bordure.
- **Couleur bordure** : Pour choisir la couleur de bordure.

# REGLAGE DE L'HEURE

## RÉGLAGE DE L'HORLOGE









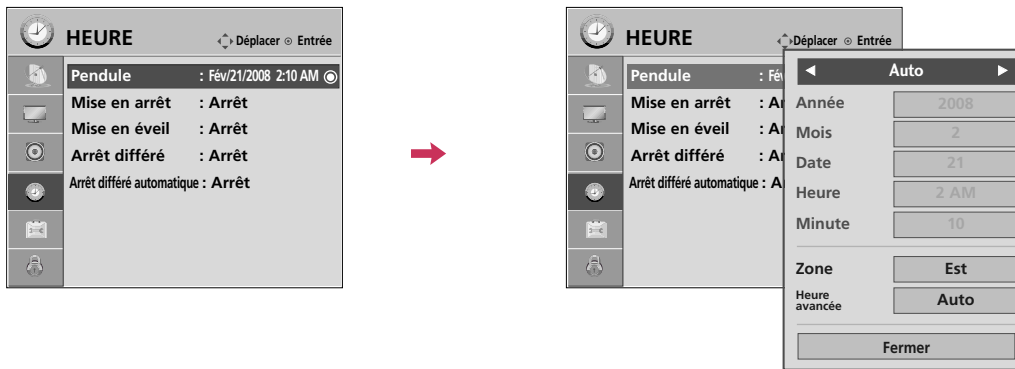



### Réglage de pendule automatique

L'heure est réglée automatiquement depuis un signal de canal numérique.

Le signal de canal numérique comprend l'information pour l'heure en cours fournie par le diffuseur.

Régler la pendule manuellement, si l'heure est incorrecte.











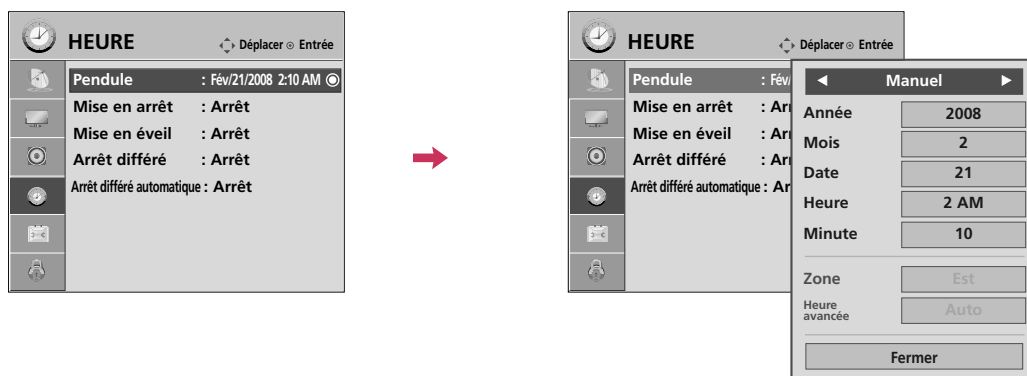

-   Sélectionnez **HEURE**.
-   Sélectionnez **Pendule**.
-   Sélectionnez **Auto**.
-   Sélectionner votre fuseau horaire.
  - États-Unis: **Est**, **Centrale**, **Rocheuses**, **Pacifique**, **Alaska** ou **Hawaii**.
  - Canada: **Est**, **Centrale**, **Rocheuses**, **Pacifique**, **Maritime** ou **Atlantique**.
-   Sélectionnez **Auto**, **Arrêt**, ou **Marche** si votre pays est soumis au passage à l'heure d'été.
-  Retourner au menu précédent.
-  Retourner à l'affichage télé.

# REGLAGE DE L'HEURE

## Réglage de pendule manuelle

Si l'heure en cours est erronée, régler manuellement.



-   Sélectionnez **HEURE**.
-   Sélectionnez **Pendule**.
-   Sélectionnez **Manuel**.
-  Sélectionner l'option année, mois, date, heure et minutes.
-  Régler l'option année, mois, date, heure et minutes.
-  Retourner au menu précédent.
-  Retourner à l'affichage télé.

# RÉGLAGE DE LA MINUTERIE - MISE EN MARCHÉ/ARRÊT AUTOMATIQUE





Fonctionne seulement si l'heure est réglée.

Minuterie arrêt outrepassé minuterie marche si elles sont réglées à la même heure.

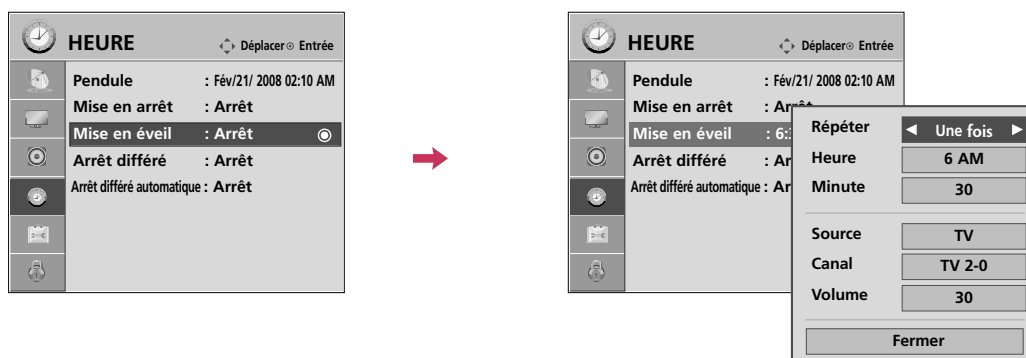
Le téléviseur doit être en mode attente pour que la minuterie marche fonctionne.

Si aucune touche n'est pressée dans un délai de 2 heures une fois le téléviseur mis en circuit avec la minuterie marche, le téléviseur revient automatiquement au mode attente.





- 1   Sélectionnez **HEURE**.
- 2   Sélectionnez **Mise en arrêt** ou **Mise en éveil**.
- 3   Sélectionnez **Répéter**.
- 4  Sélectionnez **Arrêt, Une fois, Courant, Lun~Ven, Lun~Sam, Week-end** ou **Dimanche**.
- 5   Sélectionner et Régler **Heure** ou **Minute**.
- 6  Retourner au menu précédent.
-  Retourner à l'affichage télé.



- Pour annuler **Mise en arrêt / éveil** fonction, choisir **Arrêt**.

- Pour la fonction Mise en éveil seulement

- 1   Sélectionnez **Source**.

- 2  Sélectionner la source de signal d'entrée.

- 3   Lorsque **TV** est sélectionné: régler pour choisir le canal à syntoniser

- 4   Régler pour régler le niveau sonore à la mise en circuit.





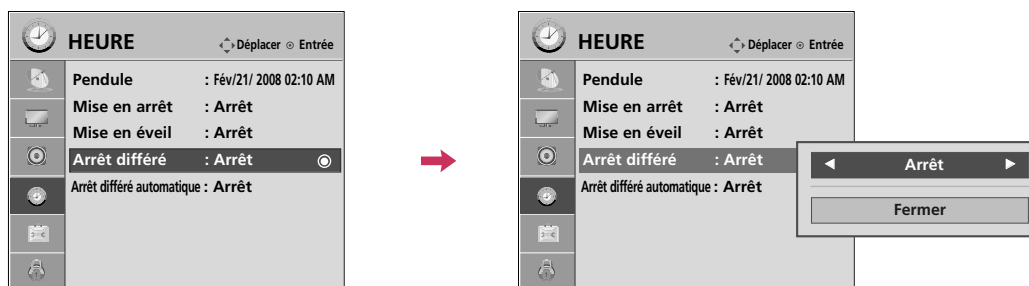

# REGLAGE DE L'HEURE

## ARRÊT DIFFÉRÉ

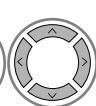
Pour mettre le téléviseur hors circuit à une heure donnée.

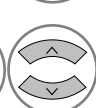
Il est à noter que ce réglage est annulé lorsque le téléviseur est mis en circuit.









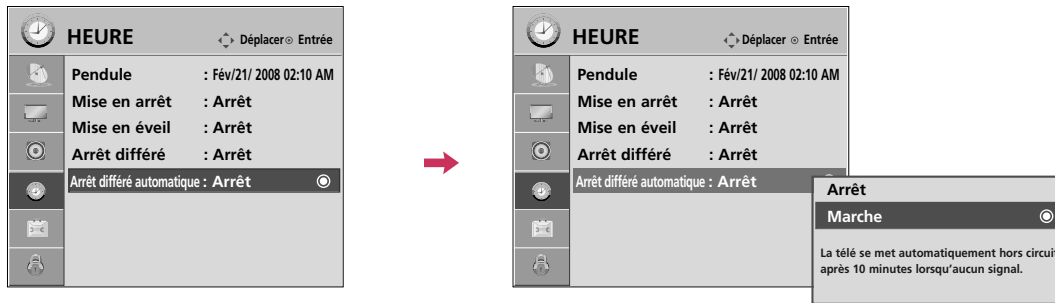

-   Sélectionnez **HEURE**.
-   Sélectionnez **Arrêt différé**.
-   Sélectionnez **Arrêt, 10, 20, 30, 60, 90, 120, 180 ou 240 minutes**.
-  Retourner au menu précédent.
-  Retourner à l'affichage télé.

■ L'on peut aussi **Arrêt différé** le menu **Q. Menu**.

# ARRÊT AUTOMATIQUE

Le téléviseur s'éteindra automatiquement si aucun signal n'est transmis à la source TV et d'entrée ou si la télécommande est inactive pendant 10 minutes.



-   Sélectionnez **HEURE**.
-   Sélectionnez **Arrêt différé automatique**.
-   Sélectionnez **Marche** ou **Arrêt**.
-  Retourner au menu précédent.
-  Retourner à l'affichage télé.

# COMMANDE PARENTALE / CLASSEMENT

Le contrôle parental peut être utilisé pour verrouiller canaux, cotes et autres sources de visionnement.

Défaut permet tout programme. Le visionnement peut être bloqué par type de programme et par catégories choisis. Il est aussi possible de bloquer tout visionnement pour une période donnée. Pour utiliser cette fonction, il faut faire ce qui suit :

1. Régler les codes et catégories à bloquer
2. Spécifier un mot de passe
3. Activer le verrouillage

## Cote puce V et catégories

Les directives sont fournies par les diffuseurs. La plupart des programmes télé et des films peuvent être bloqués par cote télé et/ou catégories individuelles. Les films qui ont été diffusés au cinéma ou directement sur vidéo utilisent le système de cote de film (MPAA) seulement.

## Classifications pour les programmes de télévision y compris les téléfilms:

- TV-G (Tout public)
- TV-PG (Avis Parental Souhaité)
- TV-14 (Avis Parental Exigé)
- TV-MA (Adultes)
- TV-Y (Pour enfants)
- TV-Y7 (Interdit aux moins de 7 ans)

# SYTÈME DE RÉGLAGE DE MOT DE PASSE ET VERROUILLAGE

## Réglage de votre code d'accès

Configurez vos options de blocage pour bloquer certaines chaînes, classifications et sources externes de lecture. Un code d'accès est exigé pour accéder à ce menu.

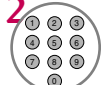

1    Sélectionnez **VERROUILLÉ**

2  Entrer le mot de passe.

- Indiquez le code d'accès comme demandé.
- Le téléviseur est réglé avec le code d'accès initial '0-0-0-0'.

## Systeme de verrouillage

Active ou désactive la stratégie de contrôle que vous avez configurée précédemment.

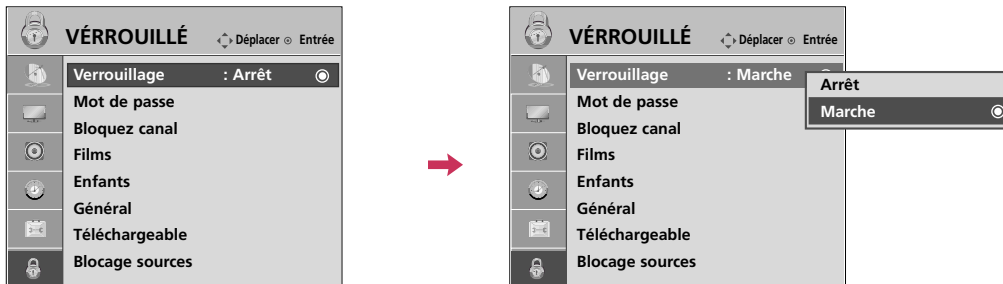



1    Sélectionnez **VÉROUILLÉ**

2  Entrer le mot de passe.

3  Sélectionnez **Verrouillage**.

4   Sélectionnez **Marche** ou **Arrêt**.

5  Retourner au menu précédent.

 Retourner à l'affichage télé.

- Si vous choisissez **Marche**, le système de verrouillage est activé.

# COMMANDE PARENTALE / CLASSEMENT

## Définition du mot de passe

Changez le mot de passe en saisissant deux fois le nouveau mot de passe.

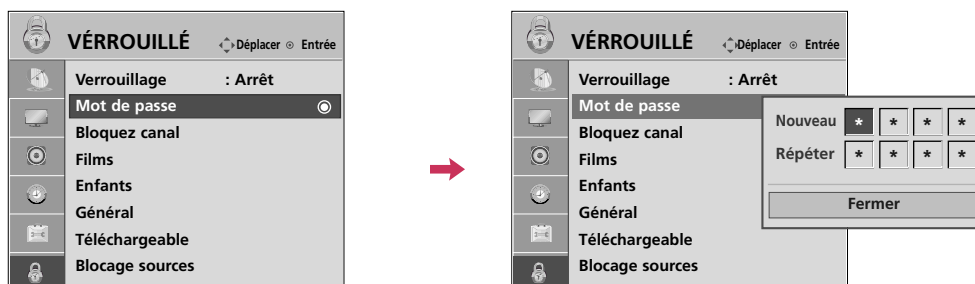



1    Sélectionnez **VÉRROUILLÉ**

2  Entrer le mot de passe.

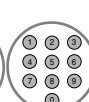
3  Sélectionnez **Mot de passe**.

4   choisissez quatre chiffres au choix pour votre nouveau mot de passe et saisissez-les sur le champ. Une fois les quatre chiffres entrés, resaisissez le mot de passe pour **Répéter**.

5  Retourner au menu précédent.

 Retourner à l'affichage télé.

# BLOPAGE DES CHÂÎNES

Verrouille les chaînes que vous ne souhaitez pas regarder ou celles que vous ne souhaitez pas que vos enfants regardent.

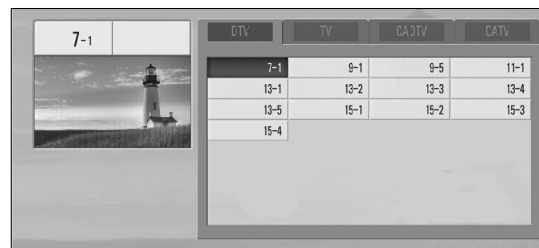
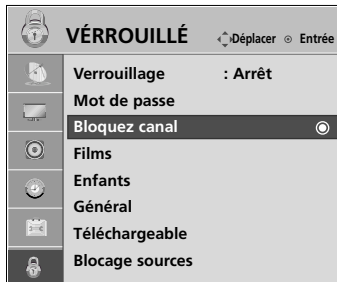

⊙ Bloc/Débloc ← Déplacer CH + Déplacer Page MENU Préc. RETURN Sortie

- 1    Sélectionnez **VÉROUILLÉ**
- 2  Entrer le mot de passe.
- 3  Sélectionnez **Bloquez canal**.
- 4   Sélectionner une chaîne à bloquer ou à débloquer.
- 5  Bloquer ou débloquer une chaîne.
- 6  Retourner au menu précédent.
-  Retourner à l'affichage télé.

# COMMANDE PARENTALE / CLASSEMENT

## CLASSEMENT DES FILMS ET DES ÉMISSIONS TÉLÉVISÉES

### Classement des films (MPAA) - Pour les É.-U uniquement

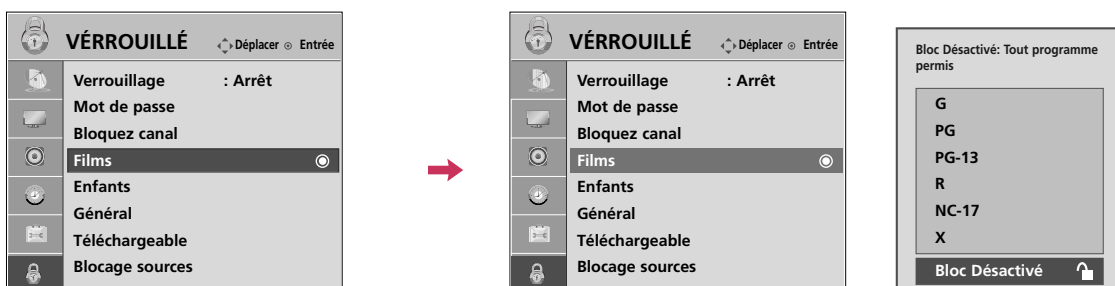

Empêche le visionnage des films en fonction de du classement qui leur a été affecté, afin que les enfants ne puissent pas accéder aux contenus à caractère choquant ou jugé comme tel. Vous pouvez ainsi fixer des limites en bloquant l'accès aux films dont l'indice de classement dépasse un certain seuil. Gardez à l'esprit que les limites de classement s'appliquent uniquement aux films retransmis à la TV, et non aux programmes TV comme par exemple les feuilletons.





1    Sélectionnez **VÉROUILLÉ**

2  Entrer le mot de passe.

3  Sélectionnez **Films**.

4   Sélectionnez **G, PG, PG-13, R, NC-17** ou **X**.

5  Retourner au menu précédent.

 Retourner à l'affichage télé.

- G (Audience Générale)
- PG (Conseil Parental Suggéré)
- PG-13 (Parents Fortement Avertis)
- R (Restreint)
- NC-17 (Restreint pour 17 ans et moins)
- X (Adulte Seulement)
- Bloc Désactivé (tout programme permis)
- ▶ Si vous classez un programme dans la catégorie PG-13 : Les films de catégorie G et PG pourront être visionnés, les films PG-13, R, NC-17 et X seront bloqués.

## Classement des émissions pour enfants - Pour les É.-U uniquement

Empêche les enfants de visionner certains programmes TV, en fonction du classement qui leur a été affecté. Ce classement ne s'applique pas aux autres émissions TV. À moins que vous ne bloquiez expressément certaines émissions TV réservées à un public mature dans le sous menu TV Rating, vos enfants pourront visionner ces programmes.

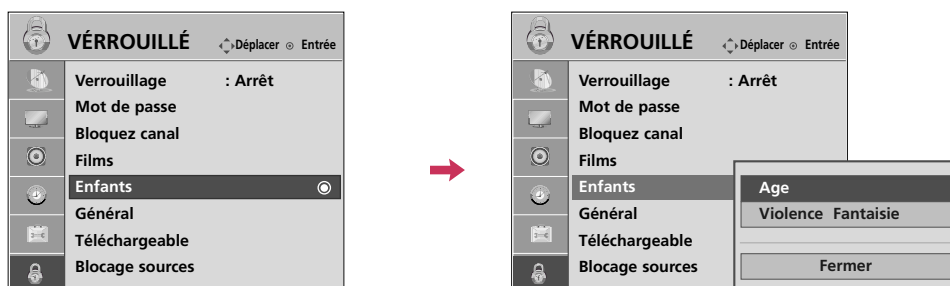



1    Sélectionnez **VÉRROUILLÉ**

2  Entrer le mot de passe.

3  Sélectionnez **Enfants**.

4   Sélectionnez **Age** ou **Violence Fantaisie**.

5   Sélectionner les options de blocage.

6  Retourner au menu précédent.

 Retourner à l'affichage télé.

- Age (s'applique à TV-Y, TV-Y7)
- Violence Fantaisie (s'applique à TV-Y7)

# COMMANDE PARENTALE / CLASSEMENT

## Classement des émissions - Pour les É.-U uniquement

Basé sur les classements, filtre certaines émissions télévisées que vous et votre famille ne souhaitez pas regarder.

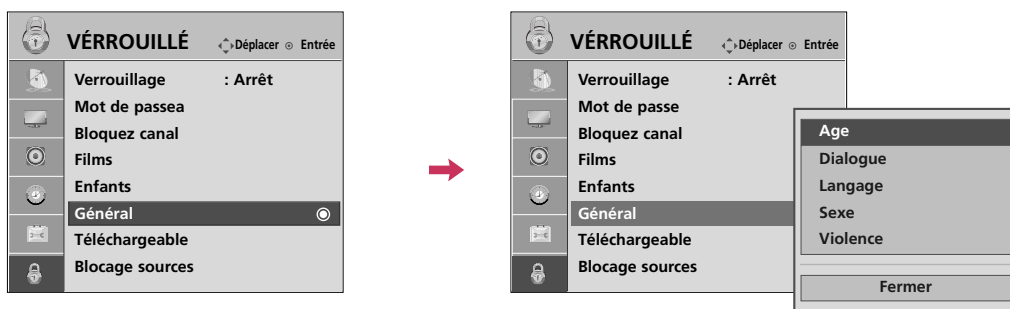



1    Sélectionnez **VÉROUILLÉ**

2  Entrer le mot de passe.

3  Sélectionnez **Général**.

4   Sélectionnez **Age, Dialogue, Langage, Sexe** ou **Violence**.

5   Sélectionner les options de blocage.

6  Retourner au menu précédent.

 Retourner à l'affichage télé.

- Age (s'applique à TV-G,TV-PG,TV-14,TV-MA).
- Dialogue (s'applique à TV-PG,TV-14).
- Langage (s'applique à TV-PG, TV-14, TV-MA).
- Sexe (s'applique à TV-PG, TV-14, TV-MA).
- Violence (s'applique à TV-PG, TV-14, TV-MA).

## Système de classement en anglais - Pour le Canada uniquement

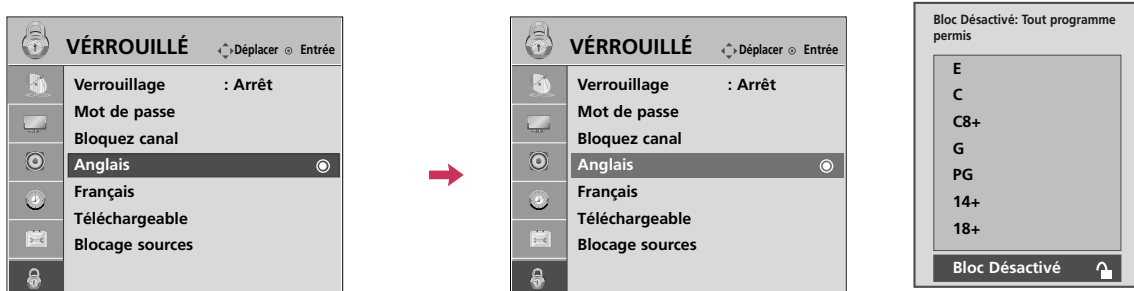

Sélection du système de classement en Anglais (Canada).





1    Sélectionnez **VÉROUILLÉ**

2  Entrer le mot de passe.

3  Sélectionnez **Anglais**.

4   Sélectionnez **E, C, C8+, G, PG, 14+, 18+ ou Bloc Désactivé**.

5  Retourner au menu précédent.

 Retourner à l'affichage télé.





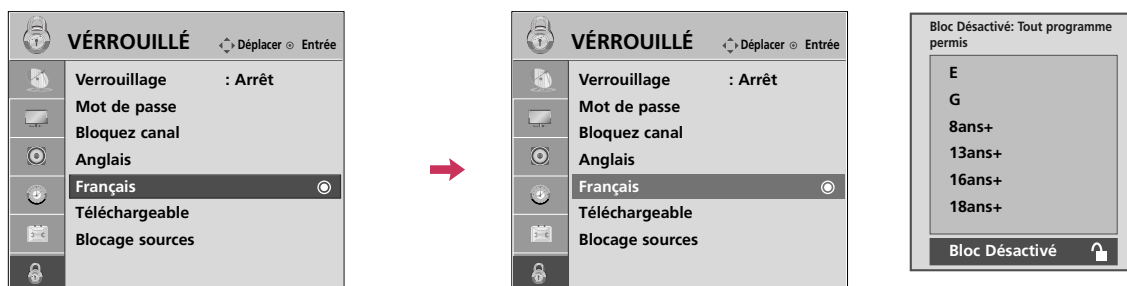

- E (Exemptés)
- C (Enfants)
- C8+ (Enfants de 8 ans et plus)
- G (émissions générales, pour tout public)
- PG (Accord parental souhaitable)
- 14+ (public de 14 ans et plus)
- 18+ (émissions pour adulte)
- Bloc Désactivé (Filtrage désactivé)

# COMMANDE PARENTALE / CLASSEMENT

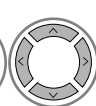
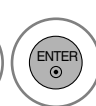
## Systeme de classement en français - Pour le Canada uniquement

Sélection du système de classement en français (Canada).



-    Sélectionnez **VÉRROUILLÉ**
-  Entrer le mot de passe.
-  Sélectionnez **Français**.
-   Sélectionnez **E, G, 8ans+, 13ans+, 16ans+, 18ans+,** ou **Bloc Désactivé**.
-  Retourner au menu précédent.
-  Retourner à l'affichage télé.







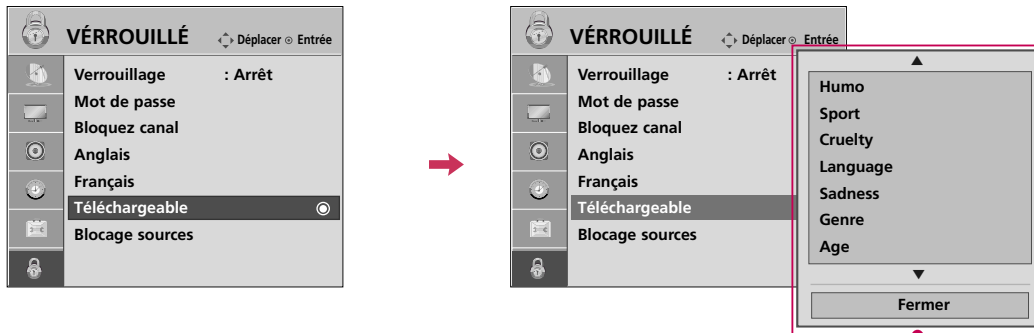



- E (Exemptés)
- G (Général)
- 8ans+ (Général-Ne convient pas aux enfants)
- 13ans+ (Ne convient pas aux moins de 13 ans)
- 16ans+ (Ne convient pas aux moins de 16 ans)
- 18ans+ (Pour adultes seulement)
- Bloc Désactivé (Tout programme permis)

# TÉLÉCHARGEABLE

Il est possible que cette fonction uniquement pour les signaux de canal numérique.  
Cette fonction est uniquement disponible lorsque la télévision a reçu des données de classification de Région5.



■ En fonction du tableau de classification, l'affichage à l'écran de votre télévision peut différer légèrement de ce qui est illustré dans ce guide.

-    Sélectionnez **VÉRROUILLÉ**
-  Entrer le mot de passe.
-  Sélectionnez **Téléchargeable**.
-   Sélectionnez l'option **Téléchargeable**.
-   Sélectionnez une des options et bloquez-la.
-  Retourner au menu précédent.
-  Retourner à l'affichage télé.

# COMMANDE PARENTALE / CLASSEMENT

## BLOCAGE DE L'ENTRÉE EXTERNE

Vous permet de bloquer un signal.

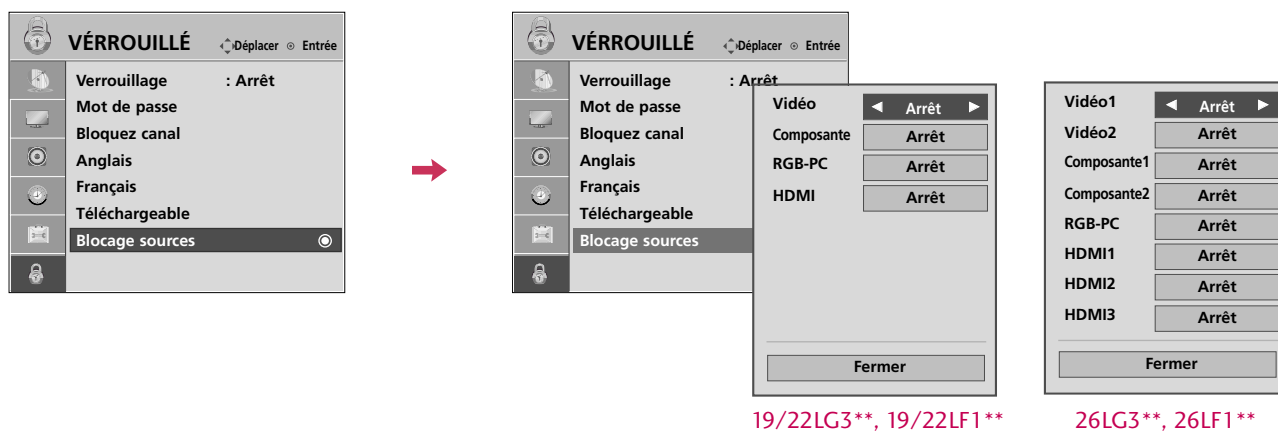

1    Sélectionnez **VÉROUILLÉ**

2  Entrer le mot de passe.

3  Sélectionnez **Blocage sources**.

4   Sélectionner une source.

5  Sélectionnez **Marche** ou **Arrêt**.

6  Retourner au menu précédent.

 Retourner à l'affichage télé.







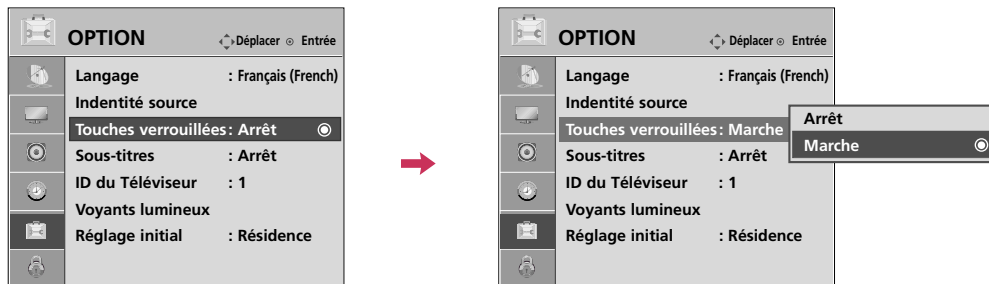

# TOUCHES VERROUILLÉES

Il est possible de régler le téléviseur de manière à ce que seule la télécommande puisse être utilisée.

Cette fonction peut être utilisée afin de prévenir l'usage non autorisé en verrouillant les commandes du panneau frontal.

Ce téléviseur est configuré de manière à mémoriser l'option ayant été utilisée en dernier, et ce, même lorsque vous l'éteignez.



-   Sélectionnez **OPTION**.
-   Sélectionnez **Touches verrouillées**.
-   Sélectionnez **Marche** ou **Arrêt**.
-  Retourner au menu précédent.
-  Retourner à l'affichage télé.

- Lorsque le verrouillage est activé, si le téléviseur est éteint, peser sur le bouton  $\phi$  / I, **INPUT**, **CH (+ ou -)** de l'appareil ou les boutons **POWER**, **INPUT**, **CH (+ ou -)** ou **Numériques** de la télécommande.
- e verrouillage en circuit, l'affichage **'⚠ Touches verrouillées'** figure à l'écran si toute touche sur le panneau avant est pressée.

## LISTE DE VÉRIFICATION DE DÉPANNAGE

L'opération ne fonctionne pas normalement.	
La télécommande ne fonctionne pas	<ul style="list-style-type: none"> <li>■ Assurez-vous qu'aucun objet n'interfère entre le poste de télévision et la télécommande. Assurez-vous que vous pointez la télécommande correctement vers le poste de télévision.</li> <li>■ Assurez-vous d'avoir installé les batteries en respectant la polarité (+ vers +, - vers -).</li> <li>■ Assurez-vous d'avoir sélectionné le bon mode de fonctionnement à distance : TV, VCR etc.</li> <li>■ Remplacez les piles.</li> </ul>
L'unité s'est éteinte subitement	<ul style="list-style-type: none"> <li>■ Est-ce qu'une mise en veille a été programmée?</li> <li>■ Vérifiez les paramètres de gestion de l'alimentation. Coupure de courant.</li> </ul>

La vidéo ne fonctionne pas.	
Pas d'image ni de son	<ul style="list-style-type: none"> <li>■ Vérifiez que le poste est allumé.</li> <li>■ Essayez une autre chaîne. Le problème peut venir de la réception d'une chaîne particulière.</li> <li>■ Le câble d'alimentation est-il correctement inséré dans la prise murale?</li> <li>■ Vérifiez la direction et la location de votre antenne.</li> <li>■ Contrôlez la prise de courant, branchez la prise de courant d'un autre appareil dans la prise dans laquelle la prise du poste de TV était branchée.</li> </ul>
L'image apparaît lentement après la mise sous tension	<ul style="list-style-type: none"> <li>■ C'est normal, l'image est absente durant le processus de démarrage du produit. Veuillez contacter votre SAV, si l'image n'apparaît toujours pas après cinq minutes.</li> </ul>
Pas de couleur ou couleur/image terne	<ul style="list-style-type: none"> <li>■ Réglez les couleurs dans les options de menu.</li> <li>■ Respectez une distance suffisante entre le magnétoscope et le téléviseur.</li> <li>■ Essayez une autre chaîne. Le problème peut venir de la réception d'une chaîne particulière.</li> <li>■ Les connexions vidéo sont-elles correctes?</li> <li>■ Activez n'importe quelle fonction pour restaurer la luminosité de l'image.</li> </ul>
Lignes horizontales/verticales ou image tremblotante	<ul style="list-style-type: none"> <li>■ Recherchez les causes d'interférence comme un appareil ou un outil électrique.</li> </ul>
Mauvaise réception de certaines chaînes	<ul style="list-style-type: none"> <li>■ La station ou le câble du poste rencontrent des problèmes, passez sur une autre chaîne.</li> <li>■ Le signal de la station est faible, orientez l'antenne pour recevoir un signal plus fort.</li> <li>■ Recherchez les possibles sources d'interférence.</li> </ul>
Lignes ou stries sur l'image	<ul style="list-style-type: none"> <li>■ Contrôlez l'antenne (changez l'orientation de l'antenne).</li> </ul>
Aucune image en connectant la prise HDMI	<ul style="list-style-type: none"> <li>■ Vérifiez la compatibilité du câble HDMI avec la version 1.3. Les câbles HDMI ne prennent pas en charge l'HDMI version 1.3, ils causent des scintillements ou aucun affichage. Dans ce cas, utilisez des câbles plus récents qui prennent en charge HDMI version 1.3.</li> </ul>

### L'audio ne fonctionne pas.

Image correcte mais pas de son	<ul style="list-style-type: none"><li>■ Appuyez sur les touches VOL ou VOLUME.</li><li>■ Son en sourdine? Appuyez sur la touche MUTE.</li><li>■ Essayez avec une autre chaîne. Le problème vient peut être de la réception d'une chaîne particulière.</li><li>■ Les connexions audio sont-elles correctes?</li></ul>
Un haut-parleur ne produit aucun son	<ul style="list-style-type: none"><li>■ Ajustez la balance Droite/gauche dans les options de menu.</li></ul>
Le poste émet un son inhabituel	<ul style="list-style-type: none"><li>■ Un changement du degré d'humidité ou de la température du milieu ambiant peut provoquer ce genre de désagrément lorsque le produit est allumé ou éteint. Il ne s'agit pas d'un dysfonctionnement du produit.</li></ul>
Aucun son en connectant la prise HDMI/USB	<ul style="list-style-type: none"><li>■ Vérifiez la compatibilité du câble HDMI avec la version 1.3</li><li>■ Vérifiez la compatibilité du câble USB avec la version 2.0</li><li>■ Utilisez un fichier MP3 normal</li></ul>

\*Cette fonction n'est pas disponible pour tous les modèles.

### Il y a un problème en mode PC. (s'applique au Mode PC uniquement)

Le signal est en dehors de la plage (format invalide)	<ul style="list-style-type: none"><li>■ Réglez la résolution, la fréquence horizontale, ou la fréquence verticale.</li><li>■ Vérifiez la source d'entrée.</li></ul>
Des lignes verticales ou des rayures en fond d'écran & du bruit horizontal & une position incorrecte	<ul style="list-style-type: none"><li>■ Lancez la configuration automatique ou réglez l'horloge, la phase, ou la position H/V. (Option)</li></ul>
La couleur de l'écran est instable ou couleur unique	<ul style="list-style-type: none"><li>■ Vérifier le câble.</li><li>■ Réinstallez la carte vidéo du PC.</li></ul>

## ENTRETIEN

Il est possible de prévenir les défaillances avant qu'elles surviennent. Un nettoyage régulier et assidu peut prolonger la durée de vie de votre téléviseur.

Attention: Veillez à mettre l'appareil hors tension et à débrancher le cordon d'alimentation avant de procéder au nettoyage.

### Nettoyage de l'écran

- 1 Voici un truc pour empêcher la poussière de se déposer sur l'écran pendant un certain temps. Mouillez un chiffon doux avec de l'eau tiède. Ajoutez un peu de produit assouplissant ou de détergent liquide pour vaisselle sur le chiffon. Tordez le chiffon jusqu'à ce qu'il soit presque sec et utilisez-le pour essuyer l'écran.
- 2 Ne laissez pas l'eau s'accumuler sur l'écran. Laissez sécher avant de mettre le téléviseur sous tension.

### Nettoyage du boîtier

- Pour enlever la poussière ou les saletés, essuyez le boîtier avec un chiffon doux non pelucheux.
- Ne mouillez pas le chiffon.

### Absence prolongée

#### ATTENTION

- ▶ Si vous prévoyez ne pas utiliser votre téléviseur pour une longue période (comme des vacances), il est conseillé de débrancher le cordon d'alimentation afin de ne pas risquer que la foudre ou les surtensions n'endommagent l'appareil.

## SPÉCIFICATIONS DE L'APPAREIL

MODÈLES		19LG30 (19LG30-UA) 19LG31 (19LG31-UB)	22LG30 (22LG30-UA) 22LG31 (22LG31-UB) 22LG30DC (22LG30DC-UA)	26LG30 (26LG30-UA/UD) 26LG30DC (26LG30DC-UA)
Dimensions (Largeur x Hauteur x Profondeur)	Support y compris	18.0 x 15.3 x 7.4 pouces 458.8 x 391.0 x 189.2 mm	20.5 x 16.9 x 7.4 pouces 522.2 x 431.5 x 189.2 mm	26.1 x 20.0 x 8.9 pouces 663.3 x 508.2 x 227.3 mm
	Support non compris	18.0 x 13.5 x 2.7 (3.3) pouces 458.8 x 344.5 x 69 (85.4) mm	20.5 x 15.1 x 2.7 (3.3) pouces 522.2 x 384.2 x 69 (84.2) mm	26.1 x 17.6 x 3.1 pouces 663.3 x 449.8 x 80.0 mm
Poids	Support y compris	11.0 livres / 5.0 kg	12.3 livres / 5.6 kg	22.2 livres / 10.1 kg
	Support non compris	10.3 livres / 4.7 kg	11.6 livres / 5.3 kg	18.9 livres / 8.6 kg
MODÈLES		19LF10 (19LF10-UA) 19LF10C (19LF10C-UA)	22LF10 (22LF10-UA)	26LF10 (26LF10-UA)
Dimensions (Largeur x Hauteur x Profondeur)	Support y compris	18.0 x 15.3 x 7.4 pouces 458.8 x 391.0 x 189.2 mm	20.5 x 16.9 x 7.4 pouces 522.2 x 431.5 x 189.2 mm	26.1 x 20.0 x 8.9 pouces 663.3 x 508.2 x 227.3 mm
	Support non compris	18.0 x 13.5 x 2.7 (3.3) pouces 458.8 x 344.5 x 69 (85.4) mm	20.5 x 15.1 x 2.7 (3.3) pouces 522.2 x 384.2 x 69 (84.2) mm	26.1 x 17.6 x 3.1 pouces 663.3 x 449.8 x 80.0 mm
Poids	Support y compris	10.1 livres / 4.6 kg	11.4 livres / 5.2 kg	21.3 livres / 9.7 kg
	Support non compris	9.2 livres / 4.2 kg	10.5 livres / 4.8 kg	17.8 livres / 8.1 kg
Alimentation requise Système de télévision Programmation Impédance de l'antenne externe		AC100-240V ~ 50/60Hz NTSC-M, ATSC, 64 & 256 QAM VHF 2 à 13, UHF 14 à 69, CATV 1 à 135, DTV 2 à 69, CADTV 1 à 135 75 ohm		
Environmental	Température de fonctionnement Humidité de fonctionnement	32 ~ 104°F (0 ~ 40°C) Inférieur à 80%		
	Température de stockage Humidité de stockage	-4 ~ 140°F (-20 ~ 60°C) Inférieur à 85%		

- Les spécifications qui figurent ci-dessus peuvent être modifiées sans préavis.

## COMMANDE EXTERNE PAR LE BIAIS DU RS-232C

- 26LG30/30DC, 22LG30DC, 26LF10 seulement

Le port RS-232C vous permet de brancher la prise d'entrée RS-232C à un appareil de commande externe (comme un ordinateur ou un système de commande audiovisuel) pour commander les fonctions du téléviseur par un dispositif externe.

- Remarque: Le port RS-232C de cette unité est conçu pour être utilisé par du matériel et des logiciels RS-232C offerts par des tiers.

Les instructions ci-dessous sont fournies pour vous aider à programmer le logiciel ou pour en vérifier la fonctionnalité à l'aide du logiciel Telenet.

### Réglage RS-232C

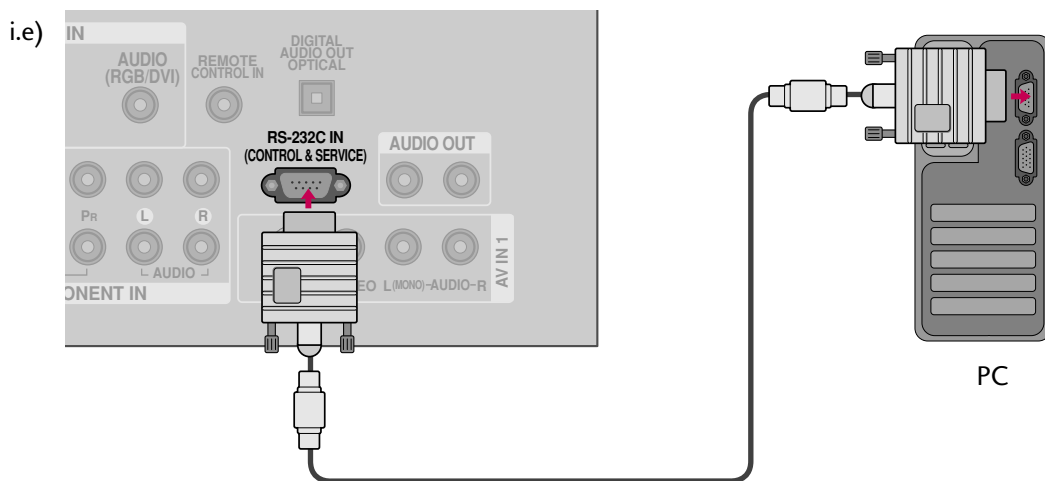

### Type de connecteur ; D-sub, mâle à 9 broches Paramètres de communication

No.	Nom de la broche
1	Aucune connexion
2	RXD (donnée reçue)
3	TXD (donnée envoyée)
4	DTR (côté DTE prêt)
5	GND
6	DSR (côté DCE prêt)
7	RTS (prêt à envoyer)
8	CTS (prêt à envoyer)
9	Aucune connexion

- Taux baud : 9600 bps (UART)
- Longueur de donnée : 8 bits
- Parité : aucune
- Bit d'arrêt : 1 bit
- Code de communication : ASCII
- Utiliser un câble croisé (renversé).

#### ! REMARQUE

- ▶ Ce produit comporte une commande de retour d'écho dans le protocole de commande RS-232C.

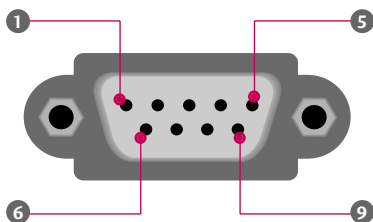

## Configurations RS-232C

N'importe quel câble indiqué ci-dessous peut être utilisé.







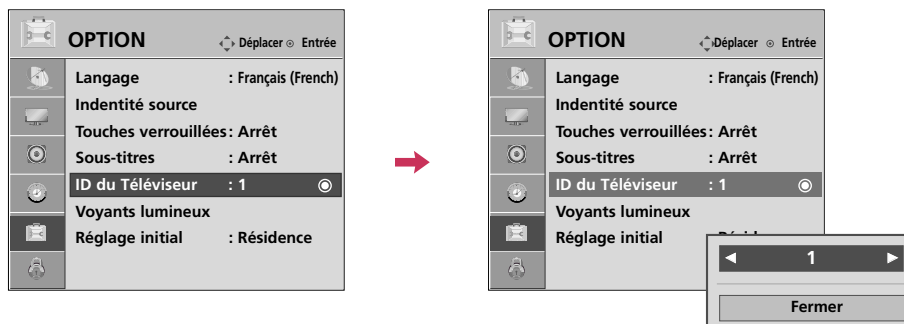

Configurations à 7 fils (Câble série NULL modem femelle-femelle)				Configurations à 3 fils (pas de standard)				
	PC		TV		PC		TV	
RXD	2	—	3	TXD	2	—	3	
TXD	3	—	2	RXD	3	—	2	
GND	5	—	5	GND	5	—	5	
DTR	4	—	6	DSR	4	—	6	
DSR	6	—	4	DTR	6	—	4	
RTS	7	—	8	RTS	7	—	7	
CTS	8	—	7	CTS	8	—	8	
	D-Sub 9		D-Sub 9		D-Sub 9		D-Sub 9	

## Réglage identification

Utiliser cette fonction pour spécifier un numéro d'identification du téléviseur.

Voir Planification donnée réelle. ► p.98



- 1   Sélectionnez **OPTION**.
- 2   Sélectionnez **ID du Téléviseur**.
- 3   Choisir le numéro désiré.  
La gamme de réglage est de 1 à 99.
- 4  Retourner au menu précédent.
-  Retourner à l'affichage télé.

## Liste de référence de commande

	COMMANDE1	COMMANDE2	Donnée (hexadécimale)		COMMANDE1	COMMANDE2	Donnée (hexadécimale)
01. Alimentation	k	a	00 ~ 01	14. Aiguës	k	r	00 ~ 64
02. Sélection entrée	x	b	(▶ p.97)	15. Basses	k	s	00 ~ 64
03. Allongement	k	c	(▶ p.97)	16. Équilibre	k	t	00 ~ 64
04. Sourdine écran	k	d	00 ~ 01	17. Température de Couleur	k	u	00 ~ 02
05. Volume sourdine	k	e	00 ~ 01	18. Configuration Auto	j	u	(▶ p.98)
06. Volume	k	f	00 ~ 64	20. Ajout/suppression canal	m	b	00 ~ 01
07. Contraste	k	g	00 ~ 64	21. Clé	m	c	(▶ p.99)
08. Brillance	k	h	00 ~ 64	22. Rétroéclairage	m	g	00 ~ 64
09. Couleur	k	i	00 ~ 64				
10. Teinte	k	j	00 ~ 64				
11. Netteté	k	k	00 ~ 64				
12. Sélection affichage à l'écran	k	l	00 ~ 01				
13. Verrouillage télécommande	k	m	00 ~ 01				

	COMMANDE1	COMMANDE2	Donnée00 (hexadécimale)	Donnée01 (hexadécimale)	Donnée02 (hexadécimale)	Donnée03 (hexadécimale)	Donnée04 (hexadécimale)	Donnée05 (hexadécimale)
19. Syntonisation Canal	m	a	Programme Physique	Principa Programme Haut	Principal Bas	Secondair e Haut	Secondair re Bas	Attribut

## Protocole de transmission / réception

### Transmission

**[Commande1][Commande2][ ][ID du Téléviseur][ ][Donné][Cr]**

[Commande 1] : Première commande pour contrôler l'appareil. (j, k, m ou x)

[Commande 2] : Seconde commande pour contrôler l'appareil.

[ID du Téléviseur] : pour régler l'identification pour choisir le numéro désiré pour l'ordinateur au menu réglage. Gamme de 1 à 00. En sélectionnant 0, chaque appareil branché sur le téléviseur est contrôlé. Régler comme indiqué (1 à 99) au menu et une décimale hexagonale (0x0 à 0x63) au protocole de transmission/réception.

[Donnée] : Pour transmettre donnée de commande.

Transmet 'FF' pour lire la position de la commande

\* Dans ce modèle, TV n'enverra pas la statut en mode attente.

[Cr] : Retour de chariot

Code ASCII '0x0D'

[ ] : Code ASCII 'espace (0x20)'

### Reconnaissance

**[Commande2][ ][ID du Téléviseur][ ][OK][Donné][x]**

Le moniteur transmet ACK (reconnaissance) en fonction de ce format au moment de recevoir des données normales. À ce moment, si la donnée est en mode lecture, elle indique la donnée de position actuelle. Si en mode écriture, elle retourne la donnée de l'ordinateur.

\* Dans ce modèle, TV n'enverra pas la statut en mode attente.

\* Format de donnés

[Commande 2] : Utilisation comme commande.

[ID du Téléviseur] : Utilisation le petite caractère, si ID du Téléviseur est 10, il enverra '0', 'a'.

[Donnée] : Utilisation le petite caractère, si donnée est 0 x ab, il enverra 'a', 'b'.

[OK] : Utilisation le grand caractère.

### Reconnaissance erreur

**[Commande2][ ][ID du Téléviseur][ ][NG][Donné][x]**

Le moniteur transmet ACK en fonction de ce format au moment de recevoir une donnée anormale depuis les fonctions non viables ou erreurs de communication.

Donnée1: code illégal

Donnée2: fonction non supportée

Donnée3: attendre plus

\* Dans ce modèle, TV n'enverra pas la statut en mode attente.

\* Format de donnés

[Commande 2] : Utilisation comme commande.

[ID du Téléviseur] : Utilisation le petite caractère, si ID du Téléviseur est 10, il enverra '0', 'a'.

[Donnée] : Utilisation le petite caractère, si donnée est 0 x ab, il enverra 'a', 'b'.

[NG] : Utilisation le grand caractère.

**01. Alimentation (Commande: k a)**

Contrôle marche arrêt TV

*Transmission* [k][a][ ][ID du Téléviseur][ ][Donnée][Cr]

Donnée 00 : Arrêt      Donnée 01 : Marche

*Reconnaissance* [a][ ][ID du Téléviseur][ ][OK/NG][Donnée][x]

\* De même, si d'autres fonctions transmettent une donnée FF en fonction de ce format, le retour de donnée reconnue présente la position de chaque fonction.

\* Dans ce modèle, la TV enverra le reconnaissance après puissance sur traiter l'accomplissement.

\* Il pourrait y a un moment retardent entre la commande et la reconnaissance.

**02. Sélection entrée (Commande: x b)**

Pour sélectionner source entrée du TV.

*Transmission* [x][b][ ][ID du Téléviseur][ ][Donnée][Cr]

Donnée 00: DTV (Antenne)    01: DTV (Câble)

10: Analog (Antenne)      11: Analog (Câble)

20: Vidéo/Vidéo1          21: Vidéo2

40: Composante/Composante 1    41: Composante 2

60: RGB-PC                  90: HDMI/HDMI1

91: HDMI2                  92: HDMI3

*Acknowledgement* [b][ ][Set ID][ ][OK/NG][Data][x]

\* Donnée 21, 41, 91, 92 : Sauf 22LG30DC

**03. Allongement (Commande: k c)**

Règle le format écran.

*Transmission* [k][c][ ][ID du Téléviseur][ ][Donnée][Cr]

Donnée 01: 4:3              06: Par programme

02: 16:9                  08: Plein écran (22LG30DC seulement)

04: Zoom 1                09: Selon source

05: Zoom 2                ⋮

Réserve

*Reconnaissance* [c][ ][ID du Téléviseur][ ][OK/NG][Donnée][x]

**04. Sourdine écran (Commande: k d)**

Pour sélectionner sourdine marche-arrêt.

*Transmission* [k][d][ ][ID du Téléviseur][ ][Donnée][Cr]

Donnée 00 : Arrêt (image marche)

Donnée 01 : Marche (image arrêt)

*Reconnaissance* [d][ ][ID du Téléviseur][ ][OK/NG][Donnée][x]

**05. Volume sourdine (Commande: k e)**

Contrôle volume sourdine marche-arrêt.

Utiliser aussi la touche MUTE sur la télécommande.

*Transmission* [k][e][ ][ID du Téléviseur][ ][Donnée][Cr]

Donnée 00 : Volume sourdine marche (Volume arrêt)

Donnée 01 : Volume sourdine arrêt (Volume marche)

*Reconnaissance* [e][ ][ID du Téléviseur][ ][OK/NG][Donnée][x]

**06. Volume (Commande: k f)**

Règle le contrôle.

Utiliser aussi les touches volumes sur la télécommande.

*Transmission* [k][f][ ][ID du Téléviseur][ ][Donnée][Cr]

Donnée Min: 00 ~ Max: 64 (\*Transmis par hexadécimal code)

\*Voir planification de donnée réelle: ► p.98.

*Reconnaissance* [f][ ][ID du Téléviseur][ ][OK/NG][Donnée][x]

**07. Contraste (Commande: k g)**

Règle le contraste.

Aussi par le menu image.

*Transmission* [k][g][ ][ID du Téléviseur][ ][Donnée][Cr]

Donnée Min: 00 ~ Max: 64 (\*Transmis par hexadécimal code)

\*Voir planification de donnée réelle: ► p.98.

*Reconnaissance* [g][ ][ID du Téléviseur][ ][OK/NG][Donnée][x]

**08. Brillance (Commande: k h)**

Règle la brillance.

Aussi par le menu image.

*Transmission* [k][h][ ][ID du Téléviseur][ ][Donnée][Cr]

Donnée Min: 00 ~ Max: 64 (\*Transmis par hexadécimal code)

\*Voir planification de donnée réelle: ► p.98.

*Reconnaissance* [h][ ][ID du Téléviseur][ ][OK/NG][Donnée][x]

**09. Couleur (Commande: k i)**

Règle la couleur.

Aussi par le menu image.

*Transmission* [k][i][ ][ID du Téléviseur][ ][Donnée][Cr]

Donnée Min: 00 ~ Max: 64 (\*Transmis par hexadécimal code)

\*Voir planification de donnée réelle: ► p.98.

*Reconnaissance* [i][ ][ID du Téléviseur][ ][OK/NG][Donnée][x]

**10. Teinte (Commande: k j)**

Règle la teinte.

Aussi par le menu image

*Transmission* [k][j][ ][ID du Téléviseur][ ][Donnée][Cr]

Donnée Rouge: 00 ~ Vert: 64(\*Transmis par hexadécimal code)

\*Voir planification de donnée réelle: ► p.98.

*Acknowledgement* [j][ ][Set ID][ ][OK/NG][Data][x]

**11. Netteté (Commande: k k)**

Règle la netteté.

Aussi par le menu image.

*Transmission* [k][k][ ][ID du Téléviseur][ ][Donnée][Cr]

Donnée Min: 00 ~ Max: 64(\*Transmis par hexadécimal code)

\*Voir planification de donnée réelle: ► p.98.

*Reconnaissance* [k][ ][ID du Téléviseur][ ][OK/NG][Donnée][x]

## 12. Sélection affichage à l'écran (Commande: k l)

Sélectionne marche-arrêt.

*Transmission* [k][l][ ][ID du Téléviseur][ ][Donnée][Cr]

Donnée 00: OSD Arrêt    Donnée 01: OSD Marche

*Reconnaissance* [l][ ][ID du Téléviseur][ ][OK/NG][Donnée][x]

## 13. Verrouillage télécommande (Commande: k m)

Verrouille la télécommande et le panneau avant.

*Transmission* [k][m][ ][ID du Téléviseur][ ][Donnée][Cr]

Donnée 00: Verrouillage arrêt

Donnée 01: Verrouillage marche

*Reconnaissance* [m][ ][ID du Téléviseur][ ][OK/NG][Donnée][x]

Si l'on n'utilise pas la télécommande et les commandes du panneau avant pour le moniteur, utiliser ce mode. Lorsque l'alimentation principale est marche-arrêt, le verrouillage de télécommande est désactivé.

## 14. Aiguës (Commande: k r)

Pour régler les aiguës.

L'on peut aussi régler les aiguës au menu Audio.

*Transmission* [k][r][ ][ID du Téléviseur][ ][Donnée][Cr]

Donnée Min: 00 ~ Max: 64 (\*Transmis par hexadécimal code)

Voir planification de données réelles ci-dessous.

*Reconnaissance* [r][ ][ID du Téléviseur][ ][OK/NG][Donnée][x]

## 15. Basses (Commande: k s)

Pour régler les basses.

L'on peut aussi régler les basses au menu Audio.

*Transmission* [k][s][ ][ID du Téléviseur][ ][Donnée][Cr]

Donnée Min: 00 ~ Max: 64 (\*Transmis par hexadécimal code)

Voir planification de données réelles ci-dessous.

*Reconnaissance* [s][ ][ID du Téléviseur][ ][OK/NG][Donnée][x]

## 16. Équilibre (Commande: k t)

Pour régler l'équilibre

L'on peut aussi régler l'équilibre au menu Audio.

*Transmission* [k][t][ ][ID du Téléviseur][ ][Donnée][Cr]

Donnée Min: 00 ~ Max: 64 (\*Transmis par hexadécimal code)

Voir planification de données réelles ci-dessous.

*Reconnaissance* [t][ ][ID du Téléviseur][ ][OK/NG][Donnée][x]

## 17. Température de couleur (Commande: k u)

Pour régler la température de couleur.

L'on peut aussi régler la température de couleur au menu image.

*Transmission* [k][u][ ][ID du Téléviseur][ ][Donnée][Cr]

Donnée 0: Moyen    1: Froid    2: Chaud

*Reconnaissance* [u][ ][ID du Téléviseur][ ][OK/NG][Donnée][x]

## 18. Configuration auto (Commande: j u)

Pour contrôler la position de l'image et minimiser automatiquement le tremblement d'image. La configuration automatique marche seulement sous RGB-PC.

*Transmission* [j][u][ ][ID du Téléviseur][ ][Donnée][Cr]

Donnée 01: Pour régler.

*Reconnaissance* [u][ ][ID du Téléviseur][ ][OK/NG][Donnée][x]

\*Planification donnée réelles

0 : Étape 0

⋮

A : Étape 10 (ID du Téléviseur 10)

⋮

F : Étape 15 (ID du Téléviseur 15)

10 : Étape 16 (ID du Téléviseur 16)

⋮

63 : Step 99 (ID du Téléviseur 99)

64 : Étape 100

## 19. Syntonisation Canal (Commande: m a)

Syntonise un canal suivant numéro physique/majeur/mineur

*Transmission* [m][a][ ][ID du Téléviseur][ ][Donnée0][ ][Donnée1][ ][Donnée2][ ][Donnée3][ ][Donnée4][ ][Donnée5][Cr]

Les canaux numériques possèdent un numéro de canal physique, majeur et mineur. Le numéro physique est le numéro de canal numérique réel, le majeur est le numéro auquel le canal doit être assigné et le mineur est le sous-canal. Comme le syntoniseur ATSC assigne automatiquement le canal au numéro majeur, le numéro physique n'est pas requis lors de la transmission d'une commande.

Donnée 00: numéro physique

NTSC air: 02~45, NTSC câble: 01, 0E~7D

ATSC air: 01~45, ATSC câble: 01~87

Donnée 01 & 02: Numéro canal principal

Donnée 01: byte élevé    Donnée 02: byte faible

Deux octets sont disponibles pour le majeur et le mineur, mais en général seul le deuxième est utilisé.

Donnée 03 & 04: Numéro mineur

Non requis pour NTSC.

Donnée 05:	7 Main/Sub Picture	6 Two/One Part Channel	5 Using Physical Channel	4 Reserved	3	2	1	0	Step
0 Main	0 Two	0 Use	x	0	0	0	0	0	NTSC Air
1 Sub	1 One	1 No Use	x	0	0	0	1	1	NTSC Cable
			x	0	0	1	0	0	ATSC Air
			x	0	0	1	1	1	ATSC Cable_std
			x	0	1	0	0	0	ATSC Cable_hrc
			x	0	1	0	1	1	ATSC Cable_irc
			x	0	1	1	0	0	ATSC cable_auto
			x	0	1	1	1	1	Reserved
			x	x	x	x	x	x	...
			x	1	1	1	1	1	Reserved

Le tableau ci-dessus présente le code binaire devant être converti en hexadécimales avant la transmission. Par exemple : Le code binaire pour syntoniser la source hiérarchique inférieure sur un canal par câble NTSC est "1000 0001", qui se traduit par "81" en hexadécimales.

- \* 7<sup>e</sup> bit : La source à laquelle vous désirez changer le canal.
- \* 6<sup>e</sup> bit : Utiliser un canal en deux parties ou en une partie. Dans la plupart des cas, il suffit d'utiliser 0 puisque la valeur est ignorée lors de l'utilisation du NTSC.
- \* 5<sup>e</sup> bit: Utiliser 0 avec NTSC car il ne peut être utilisé qu'avec le numéro de canal physique. Le 1 est normalement utilisé pour ATSC car dans la plupart des cas le numéro physique n'a pas d'importance.
- \* 4<sup>e</sup> bit: Définir à 0.
- \* Bits 3 à 0 : Choisir le type de signal.

\* Exemples de commandes de syntonisation :

1. Syntoniser sur le canal 35 par câble analogique (NTSC).

Donnée 00 = Physique de 35 = 23  
 Donnée 01 & 02 = Pas de majeur = 00 00  
 Donnée 03 & 04 = Pas de mineur = 00 00  
 Donnée 05 = 0000 0001 en binaire = 01  
 Total = ma 00 23 00 00 00 00 01

2. Syntoniser sur le canal local numérique (ATSC) 30-3

Donnée 00 = Le physique est inconnu = 00  
 Donnée 01 & 02 = Le majeur est 30 = 00 1E  
 Donnée 03 & 04 = Le mineur est 3 = 00 03  
 Donnée 05 = 0010 0010 en binaire = 22  
 Total = ma 00 00 00 1E 00 03 22

Reconnaissance [a] [ ] [ID du Téléviseur] [ ] [OK] [Donnée0] [Donnée1] [Donnée2] [Donnée3] [Donnée4] [x] [a] [ ] [ID du Téléviseur] [ ] [NG] [Donnée0] [x]

## 20. Ajout/suppression canal (Commande: m b)

Pour ajouter ou supprimer des canaux

Transmission [m] [b] [ ] [ID du Téléviseur] [ ] [Donnée] [Cr]

Donnée 00: canal supprimé Donnée 01: canal ajouté

Reconnaissance [b] [ ] [ID du Téléviseur] [ ] [OK/NG] [Donnée] [x]

## 21. Clé (Commande: m c)

Pour envoyer le code clé de télécommande à IR

Transmission [m] [c] [ ] [ID du Téléviseur] [ ] [Donnée] [Cr]

Reconnaissance [c] [ ] [ID du Téléviseur] [ ] [OK/NG] [Donnée] [x]

Code (Hexa)	Touche télécommande	Code (Hexa)	Touche télécommande
0F	TV	40	^
0B	INPUT	41	∨
08	POWER	07	<
79	RATIO	06	>
10-19	Numériques 0-9	44	ENTER
4C	- (Tiret)	43	MENU
09	MUTE	45	Q.MENU
02	VOL +	52	SOUND
03	VOL -	4D	PICTURE
00	CH +	5B	RETURN
01	CH -	0A	SAP
1E	FAV	1A	FLASHBK
39	CC		

## 24. Rétroéclairage (Commande: m g)

Pour ajuster la lumière arrière d'écran.

Transmission [m] [g] [ ] [ID du Téléviseur] [ ] [Donnée] [Cr]

Donnée Min: 00 ~ Max: 64 (\*Transmis par hexadécimal code)

\*Voir planification de donnée réelle. ► P.98.

Reconnaissance [g] [ ] [ID du Téléviseur] [ ] [OK/NG] [Donnée] [x]

**LG Electronics Inc.**