

Guia do usuário

M4224C

Não deixe de ler a seção **Precauções de segurança** antes de utilizar o produto. Mantenha o Guia do usuário (CD) em um local de fácil acesso, para futuras consultas.

Observe a etiqueta colada no produto e passe essas informações ao revendedor quando solicitar manutenção.



Os distribuidores devem compreender de que este dispositivo é para uso público, não para utilização doméstica.

Ligar o suporte

- Apenas em alguns modelos.

1. Retire as peças do suporte da caixa e monte-as tal como exemplificado na imagem.

Peças

Em primeiro lugar, verifique se as peças seguintes estão todas presentes.



Parafusos (4)

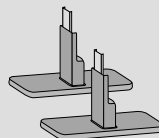

Suporte (2)

2. Coloque um tecido suave sobre a mesa e coloque sobre a mesma o produto com o ecrã com face virada para baixo. Ligue o suporte tal como exemplificado na imagem seguinte.

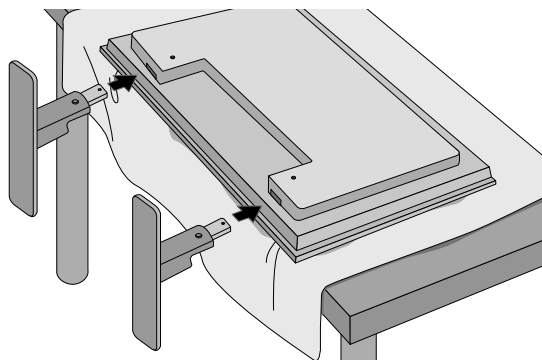

3. Utilize parafusos para prender o suporte no fundo do produto tal como exemplificado no diagrama.

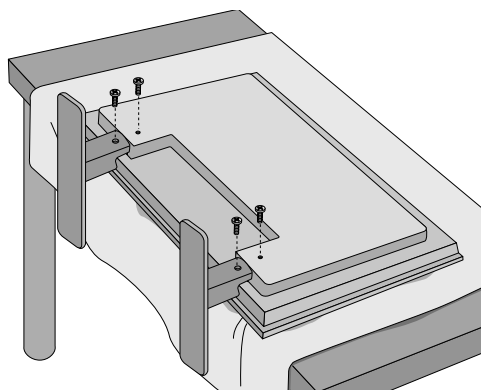

Conectando os alto-falantes

- Apenas em alguns modelos.

Após montar a coluna ao produto, utilizando os parafusos, conforme indicado na figura abaixo, ligue o cabo da coluna.

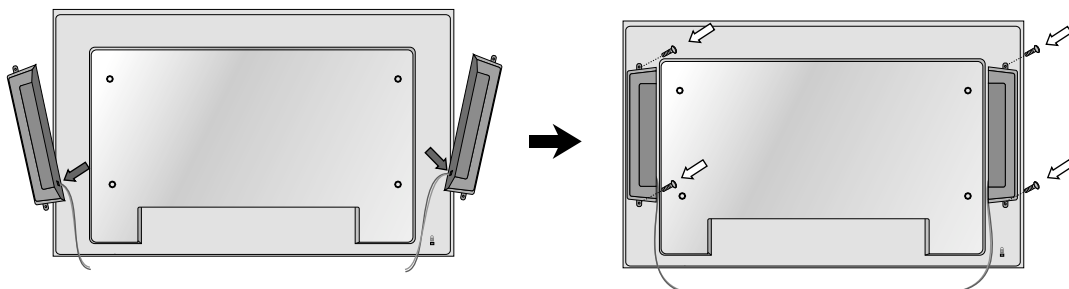

Após a instalação das colunas, utilize os fixadores e a corda para prender e arrumar os cabos das colunas.

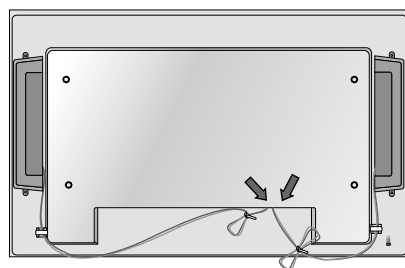
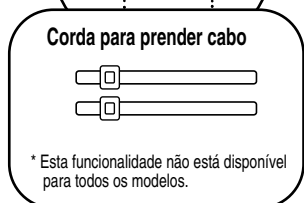
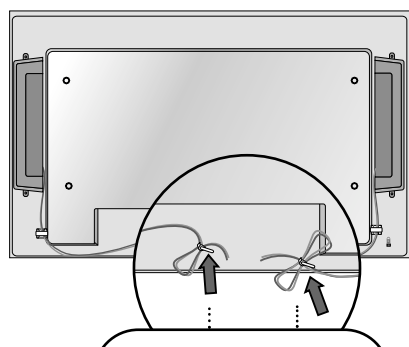
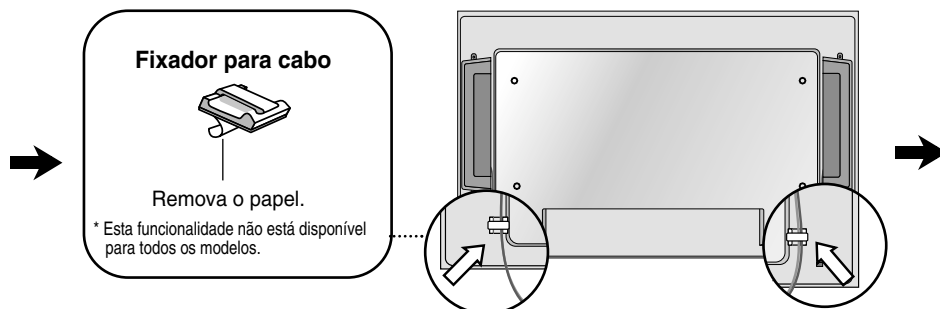

Quando o alto-falante é instalado.

- Conectar o terminal de entrada com um correspondente de cor apropriado.

Para instalar na Vertical

- Apenas em alguns modelos.

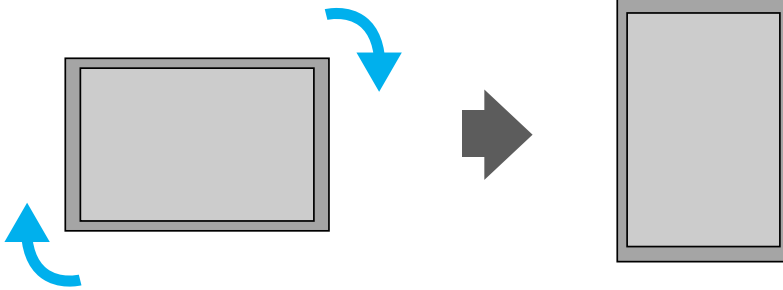

"Ao instalar na Vertical, rode no sentido dos ponteiros do relógio, com base na sua frente."

Usando o controle remoto

Nome dos botões do controle remoto

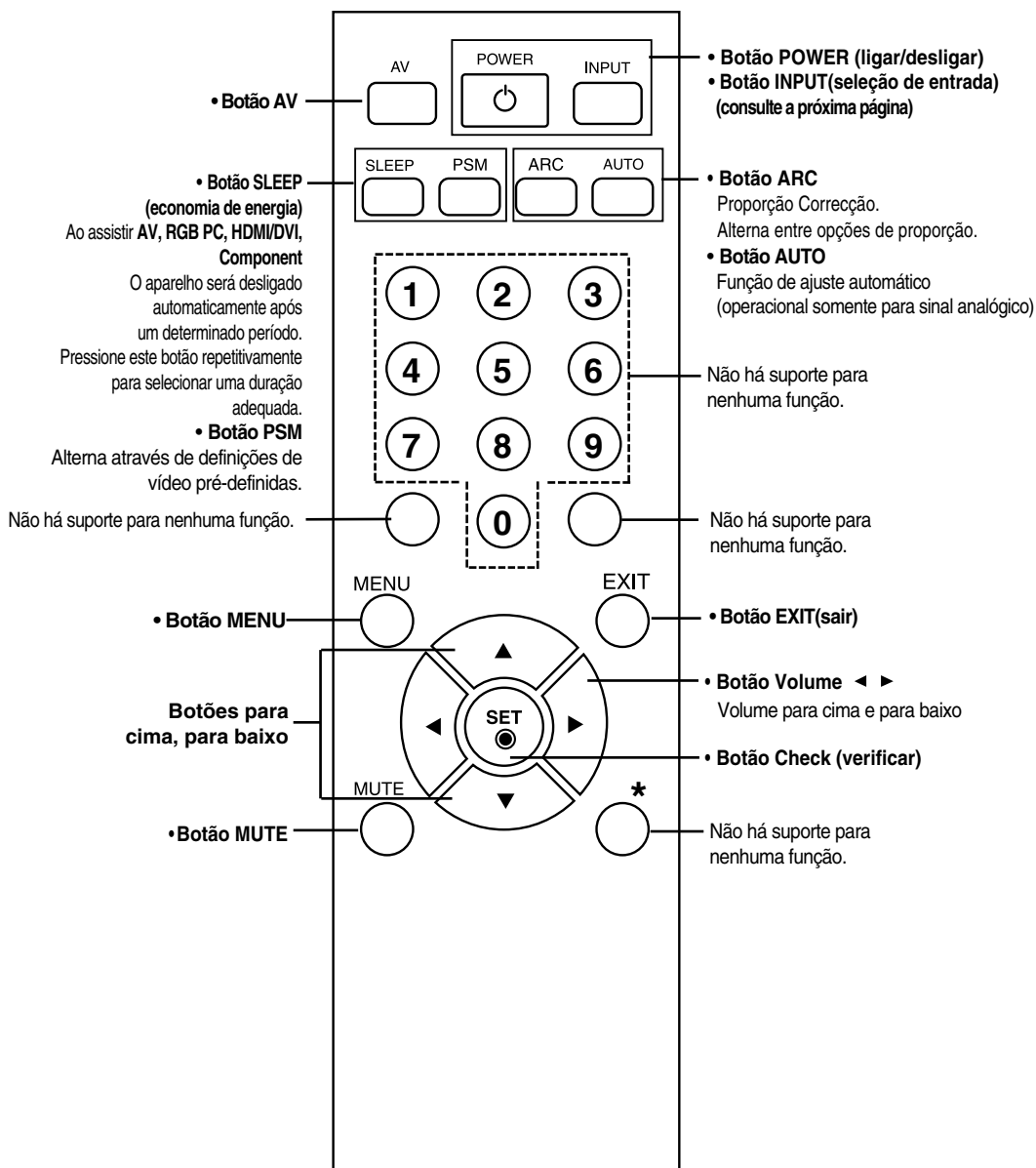

Usando o controle remoto

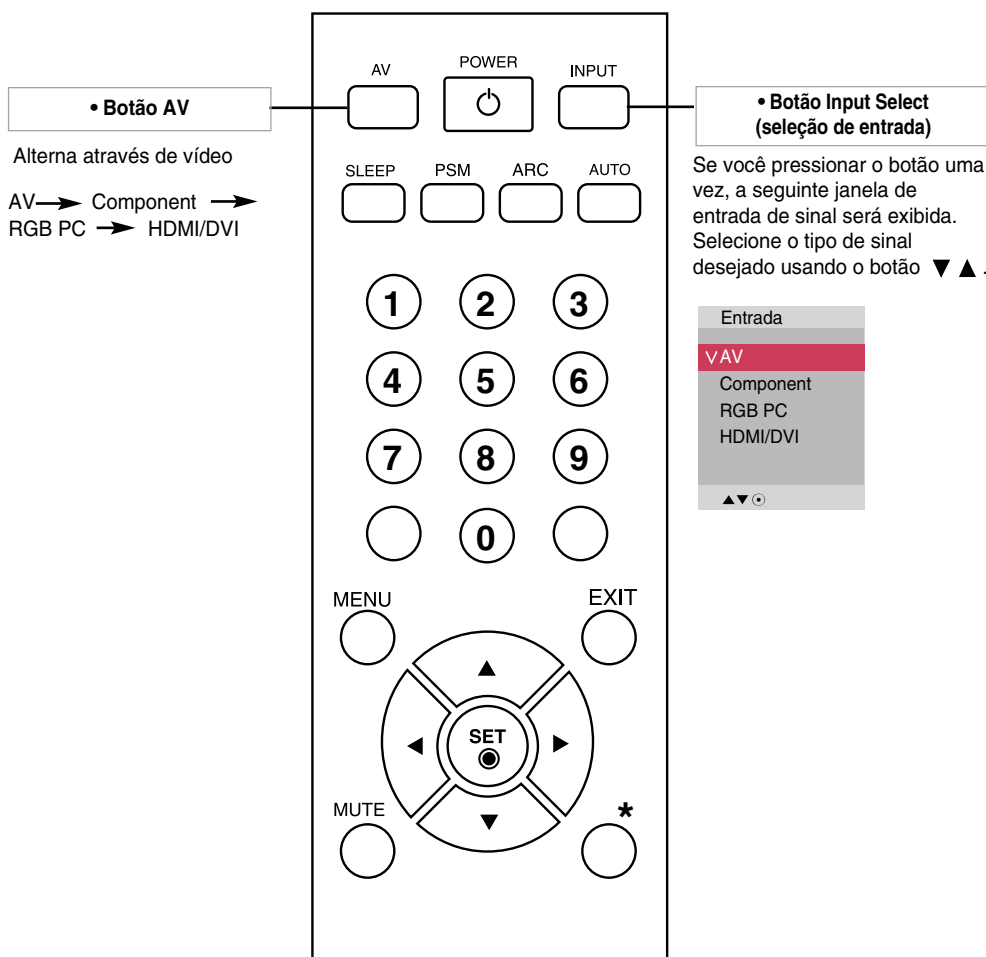

● Inserindo pilhas no controle remoto.

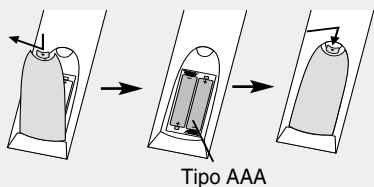

1. Retire a protecção das pilhas.
 2. Insira as pilhas com a polaridade correta (+/-).
 3. Feche a protecção das pilhas.
- Descarte as pilhas usadas em lixeiras apropriadas para evitar poluição ambiental.

Nome e função das peças

* A imagem do produto no manual pode ser diferente da imagem real.

● Visão da parte traseira

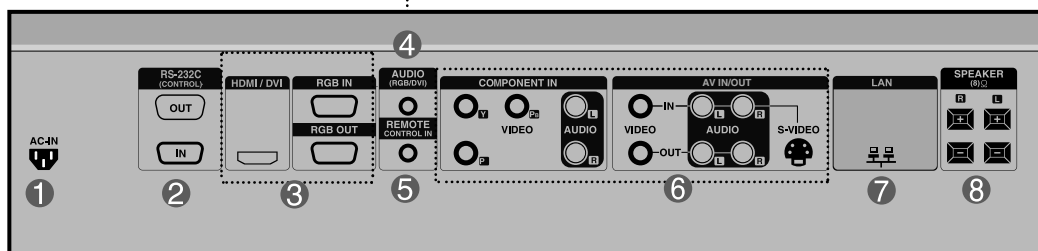
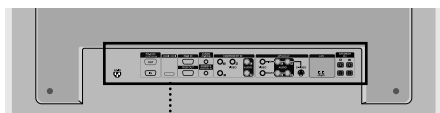

1 Conector de energia: Conecte o cabo de força

2 Portas seriais RS-232C

3 Sinais de entrada de PC

: HDMI suporta entrada de Alta Definição e HDCP (Protecção de Conteúdos Digitais com extensão de banda alta). Alguns dispositivos necessitam de HDCP para visualizar sinais de HD.

4 Saída de som do PC

: Conecte o cabo de áudio à saída de linha (*LINE OUT) da placa de som do PC.

5 Porta do controle remoto com fio

6 Portas AV

7 Porta LAN

8 Portas para Colunas

*LINE OUT (saída de linha)

Terminal usado para conexão com o alto-falante incluindo um amplificador embutido (Amp). Certifique-se de que o terminal de conexão da placa de som do PC está funcionando antes de conectar. Se a saída de áudio da placa de som do PC for apenas para alto-falante, reduza o volume do PC.

Se a saída de áudio da placa de som do PC permitir tanto saída para alto-falante quanto saída de linha, faça a conversão em saída de linha usando o jumper de placa do programa (consulte o manual da placa de som).

Conectando dispositivos externos

■ ■ ■ Ao conectar ao PC

1 Antes de tudo, verifique se o computador, o aparelho e os periféricos estão desligados. Em seguida, conecte o cabo de entrada de sinal.

- A** Ao conectar com o cabo de entrada de sinal D-Sub.
- B** Ao conectar com o cabo de entrada de sinal HDMI-DVI. (não incluído)

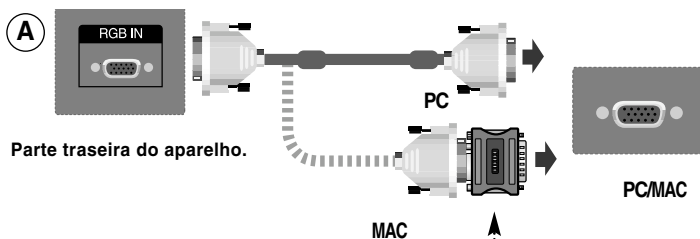

Adaptador do Macintosh (não incluído)

Usa o adaptador padrão do Macintosh, pois há um adaptador incompatível disponível no mercado. (Sistema de entrada diferente)

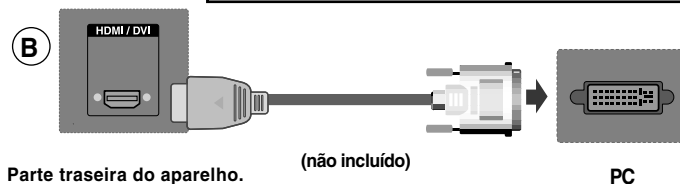

- O utilizador deve utilizar cabos de interface de sinais protegidos (cabo de 15 pinos Dsub, cabo DVI) com núcleos de ferrite para manter o cumprimento das normas em relação ao produto.

2 Ligue o cabo de áudio.



3 Conecte o cabo de força.

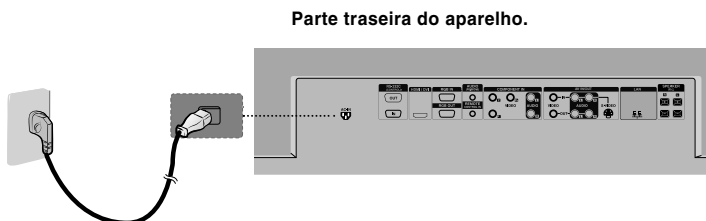

Conectando a dispositivos externos

- 4 ① Ligue pressionando o botão Power (ligar/desligar) no aparelho.



Botão POWER (ligar/desligar)

- ② Ligue o PC.

- 5 Seleccione um sinal de entrada.
Pressione o botão INPUT (fonte) no controle remoto para seleccionar o sinal de entrada.

INPUT → ▼▲ → SET

Ou então, pressione o botão SOURCE na parte da frente do aparelho.

SOURCE → ▼▲ → AUTO/SET

- A Ao conectar com o cabo de entrada de sinal D-Sub.
• Seleccione **RGB PC** : sinal analógico D-Sub de 15 pinos.
- B Ao conectar com o cabo de entrada de sinal HDMI-DVI.
• Seleccione **HDMI/DVI** : sinal digital HDMI-DVI.

Entrada	Entrada
AV	AV
Component	Component
V RGB PC	RGB PC
HDMI/DVI	V HDMI/DVI



Nota

- **Como conectar dois computadores.**
Conecte os cabos de sinal (HDMI-DVI) em cada computador.
Pressione o botão INPUT (fonte) em um controle remoto para seleccionar o computador a ser usado.
- **Ligue directamente a uma saída de energia ligada à terra ou tomada múltipla (três vertentes conectores).**

Conectando dispositivos externos

■ ■ ■ Ao utilizar o Lan

1 Ligue o cabo Lan, conforme indicado na imagem a seguir.

A Ao ligar a um PC

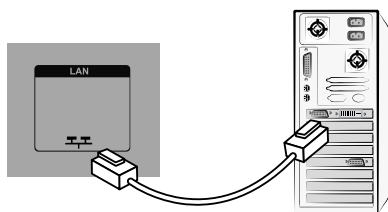

Parte traseira do aparelho.

PC

B Ao ligar a uma Rede

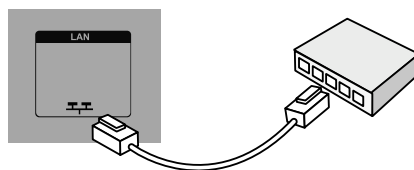

Parte traseira do aparelho.

Rede

2 Ligue o cabo LAN e instale o programa eZ-Net Manager no CD-ROM.
Para mais informações sobre o programa, por favor consulte o Guia eZ-Net incluído no CD.



Nota

- Utilizar LAN estabelece a comunicação entre o seu PC e o monitor, e permite utilizar os menus de instruções no ecrã no PC, bem como no monitor.

Conectando dispositivos externos

■ ■ ■ Monitores de encadeamento em série

Use esta função quando exibir entradas de RGB ANALÓGICO de um PC para outro produto.

- **Para usar produtos diferentes conectados um ao outro**

Conecte uma extremidade do cabo de entrada de sinal (Cabo de sinal D-Sub de 15 pinos) ao conector **RGB OUT** do **produto 1** e conecte a outra extremidade ao conector **RGB IN** de outros produtos.

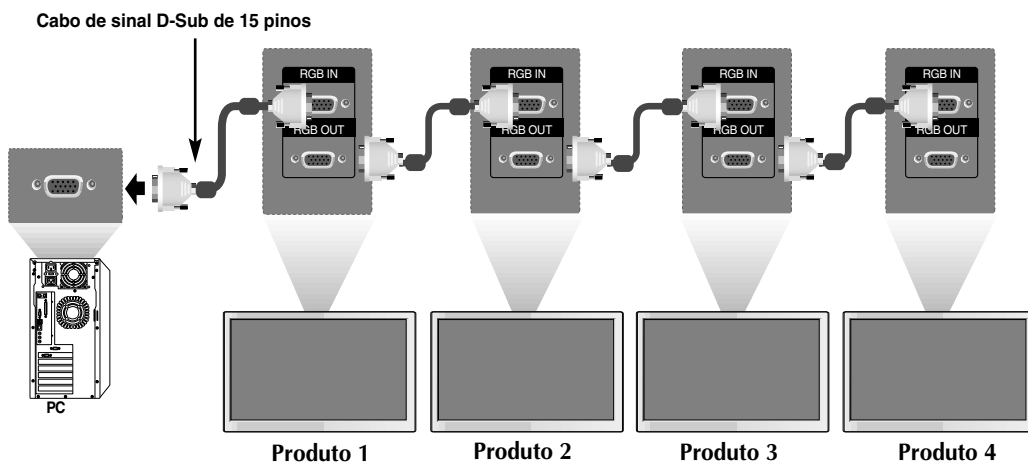

Nota

Ao ligar/desligar o formato em cascata, são recomendados cabos sem perdas. Recomendamos a utilização do distribuidor de sinal.

Conectando dispositivos externos

● Montagem em parede VESA

Montagem em parede de FDMI VESA

Este produto suporta um interface de montagem de FDMI VESA. Estes suportes de montagem são comprados separadamente e não estão disponíveis na LG. Consulte as instruções incluídas nos suportes de montagem para mais informações.

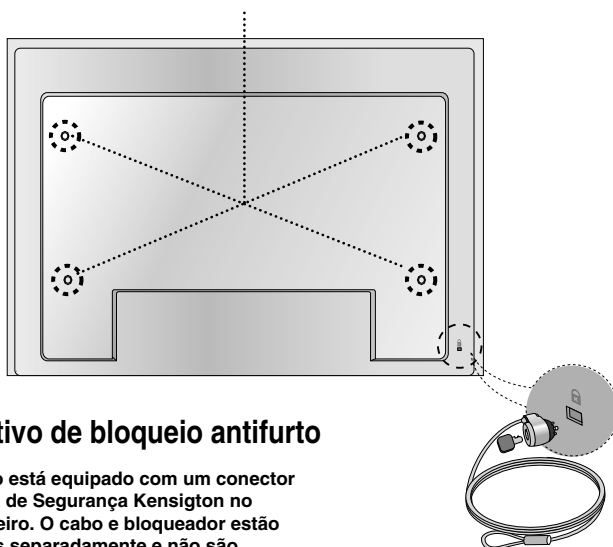

● Dispositivo de bloqueio antifurto

O Conjunto está equipado com um conector de Sistema de Segurança Kensington no painel traseiro. O cabo e bloqueador estão disponíveis separadamente e não são vendidos pela LG. Para mais informações, visite <http://www.kensington.com>, a página de entrada na Internet de Kensington.

Conectando dispositivos externos

Entrada de Vídeo

1 Conecte o cabo de vídeo conforme mostrado na figura abaixo e conecte o cabo de força (consulte a página 7).

A Ao conectar com o cabo BNC.

- Conectar o terminal de entrada com um correspondente de cor apropriado.

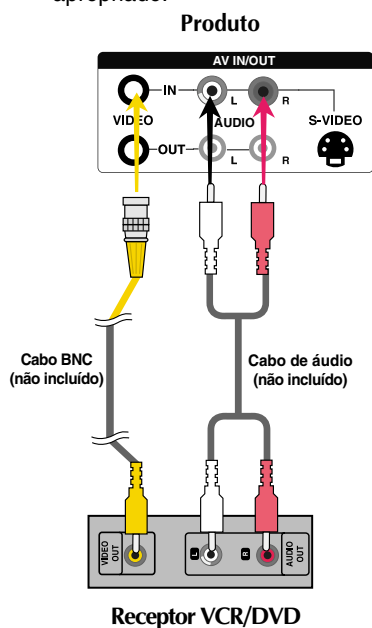

B Ao conectar com o cabo S-Video.

- Conecte o terminal de entrada S-Video para assistir a filmes com imagem de alta qualidade.

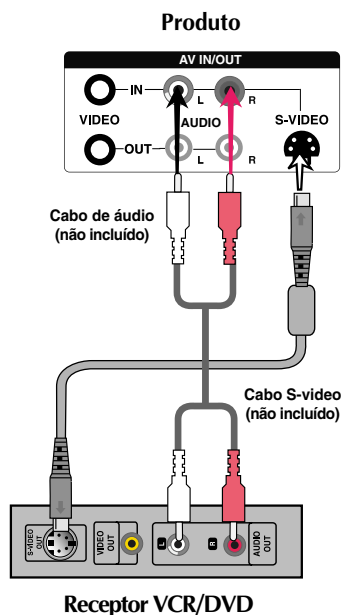

2 Selecione um sinal de entrada. Pressione o botão INPUT (fonte) no controle remoto para selecionar o sinal de entrada.

INPUT → ▼▲ → SET

Ou então, pressione o botão SOURCE na parte da frente do aparelho.

SOURCE → ▼▲ → AUTO/SET

- A** Ao conectar com o cabo BNC.
- Selecione AV.
- B** Ao conectar com o cabo S-Video.
- Selecione AV.

Entrada
VAV
Component
RGB PC
HDMI/DVI



Nota

Se o cabo BNC for ligado simultaneamente a um cabo S-Video, a entrada S-Video tem prioridade.

Conectando dispositivos externos

■ ■ ■ Entrada de Componentes (480p/576p/720p/1080p/1080i/480i/576i)

1 Conecte o cabo de vídeo/áudio conforme mostrado na figura abaixo e conecte o cabo de força (consulte a página 7).

- Conectar o terminal de entrada com um correspondente de cor apropriado.

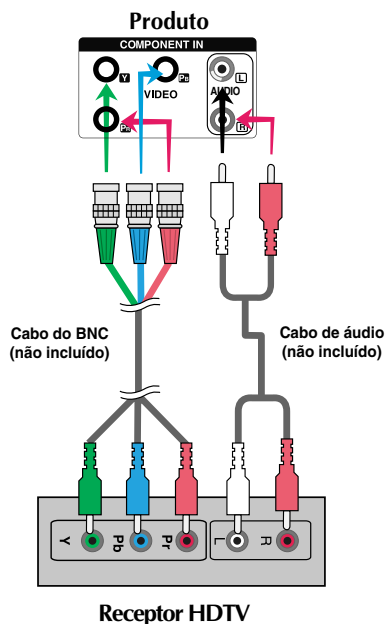

Nota

- Alguns dispositivos podem necessitar de HDCP para visualizar sinais de HD.
- Os componentes não suportam HDCP.

2 Selecione um sinal de entrada.
Pressione o botão INPUT (fonte) no controle remoto para selecionar o sinal de entrada.

INPUT → ▼▲ → SET

Ou então, pressione o botão SOURCE na parte da frente do aparelho.

SOURCE → ▼▲ → AUTO/SET

Ao ligar com um cabo BNC.

- Selecione **Component**.

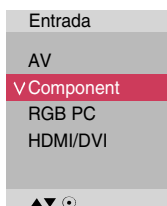

Conectando dispositivos externos

Entrada de HDMI (480p/576p/720p/1080i/1080p)

- HDMI suporta entrada de Alta Definição e HDCP (Protecção de Conteúdos Digitais de extensão de banda alta). Alguns dispositivos necessitam de HDCP para exibir sinais de HD.

- 1 Conecte o cabo de vídeo/áudio conforme mostrado na figura abaixo e conecte o cabo de força (consulte a página 7).

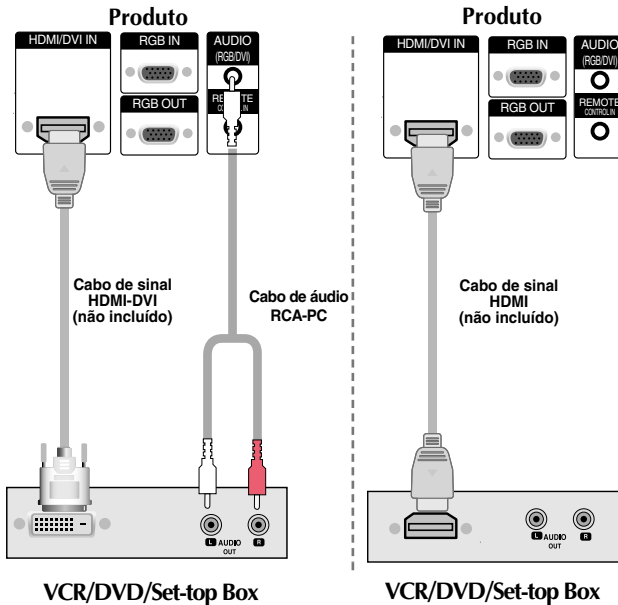

Nota - Não suporta Digital Dolby.

- 2 Selecione um sinal de entrada. Pressione o botão INPUT (fonte) no controle remoto para selecionar o sinal de entrada.

INPUT → ▼▲ → SET

Ou então, pressione o botão SOURCE na parte da frente do aparelho.

SOURCE → ▼▲ → AUTO/SET

Ao conectar com o cabo de entrada de sinal HDMI-DVI.

Ao conectar com o cabo de entrada de sinal HDMI.

- Selecione **HDMI/DVI**



Conectando dispositivos externos

■ ■ ■ Ao assistir imagens das saídas AV

- Quando utilizar uma entrada AV, pode ligar a Saída AV a outros monitores.

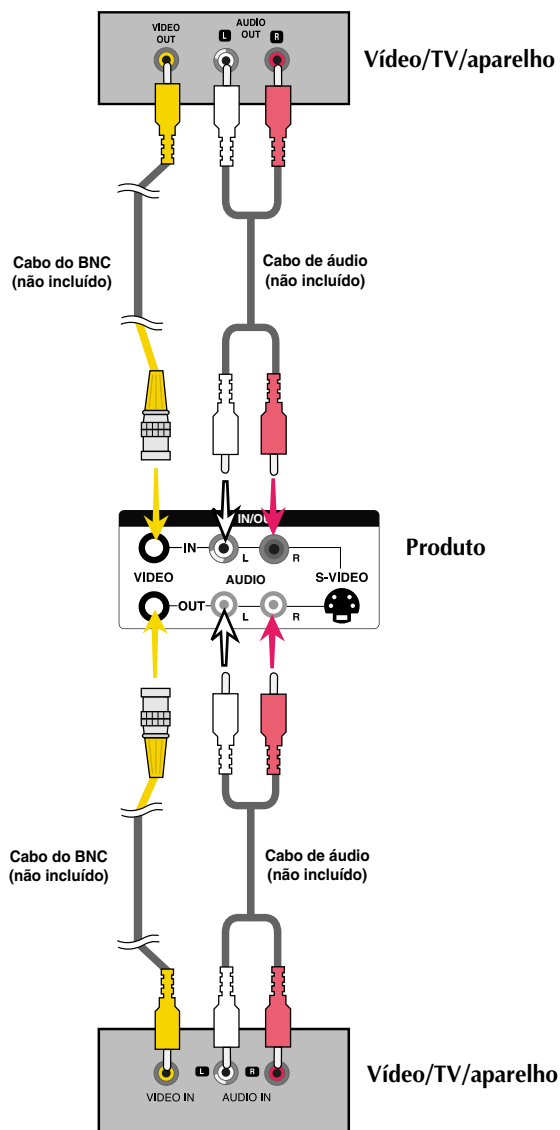

Nota

Ao ligar/desligar o formato em cascata, são recomendados cabos sem perdas. Recomendamos a utilização do distribuidor de sinal.

Menus do utilizador

Opções de ajuste de ecrã

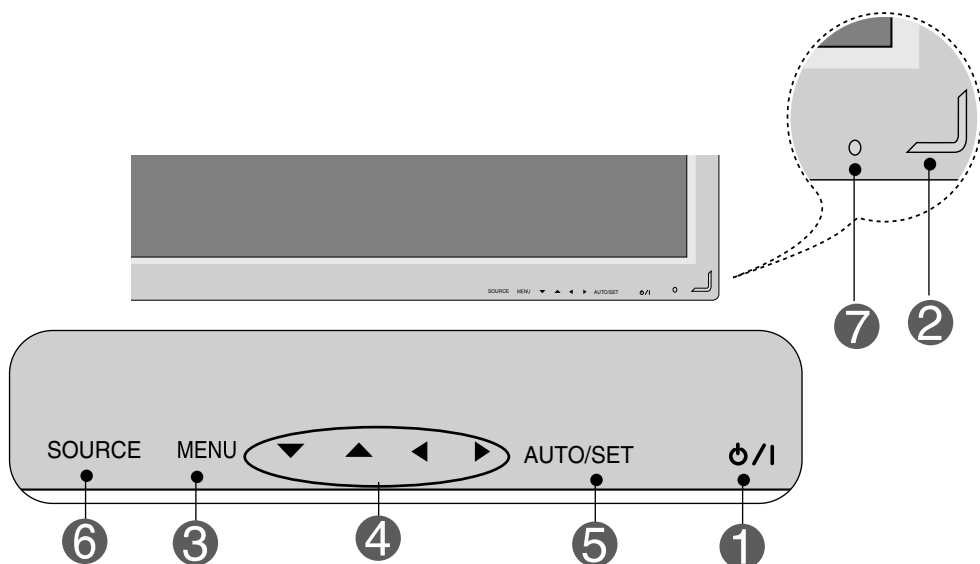

1

Botão Power (ligar/desligar)

- Pressione este botão para ligar. Pressione este botão novamente para desligar.

2

Indicador de alimentação

- Esse indicador acende uma luz azul quando o monitor está operando normalmente (modo Ativado). Se o monitor estiver no modo Sleep (economia de energia), a cor do indicador mudará para âmbar.

3

Botão MENU

- Use este botão para mostrar/ocultar a tela do menu OSD (On Screen Display).

4

Botão OSD Select/Adjust (selecionar/ajustar)

- Use este botão para selecionar um ícone ou ajustar a configuração na tela OSD.



- Botões para cima, para baixo



- Ajuste o volume.



Menus do utilizador

Opções de ajuste de ecrã

5

Botão AUTO/SET
(automático/seleção)

[Para sinal analógico de PC]

Auto in progress
For optimal display change
resolution to 1920 X 1080

[Quando é seleccionado
1920 X 1080]

Auto in progress

6

Botão SOURCE

SOURCE → ▼▲ → **AUTO/SET**

• Alterna entre entradas

AV	Vídeo composto, Vídeo separado
Component	HDTV, DVD
RGB PC	Sinal analógico D-Sub de 15 pinos
HDMI/DVI	Sinal digital

Entrada

▼ AV
Component
RGB PC
HDMI/DVI

▲▼○





7

Receptor IR

• Aqui é onde a unidade recebe sinais do controlo remoto.

Menus do utilizador

● Menu OSD

Ícone	Descrição das funções
 Imagem	Ajuste da função de imagem.
 Audio	Ajuste da função de som.
 Horas	Ajusta as opções do temporizador.
 Opção	Seleção da função de regulação.
 Information	Ajuste "Set ID" (Definir ID), e verifique o N.º. de Série e a versão do SW.



Nota

OSD (On Screen Display)

A função OSD permite que você ajuste o status da tela de modo conveniente, pois oferece uma apresentação gráfica.

Menus do utilizador

● Como ajustar a tela OSD (On Screen Display)

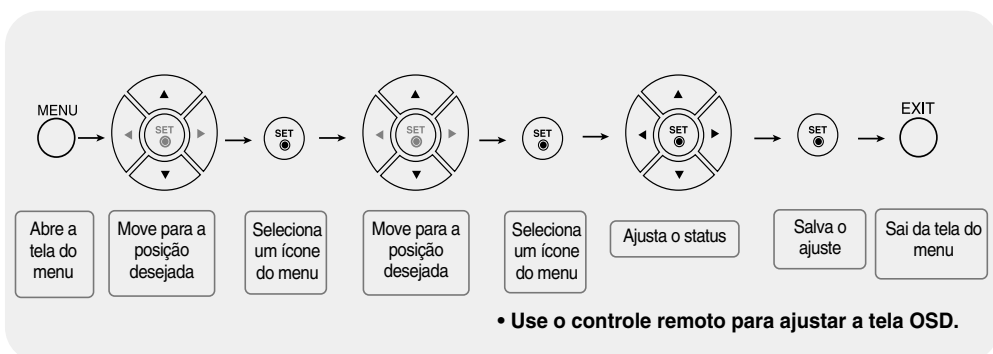

- 1 Pressione o botão **MENU** e o menu principal do OSD será exibido.
- 2 Para acessar um controle, use os ▼ ▲ botões.
- 3 Quando o ícone desejado estiver em destaque, pressione o botão **SET** (ajustar).
- 4 Use os ▼ ▲ ◀ ▶ botões para ajustar o item no nível desejado.
- 5 Aceite as alterações pressionando o botão **SET** (ajustar).
- 6 Saia do OSD pressionando o botão **EXIT** (sair).

● Como ajustar a tela automaticamente

Pressione o botão AUTO/SET (botão AUTO no controle remoto) ao sinal analógico do PC. Em seguida serão seleccionadas as definições de ecrã óptimas que se adequam ao modo actual. Se o ajuste não for satisfatório, pode ajustar o ecrã manualmente.

[Quando é seleccionado 1920 X 1080]

Auto in progress

Menus do utilizador



Ajustando a cor da tela

Modo imagem

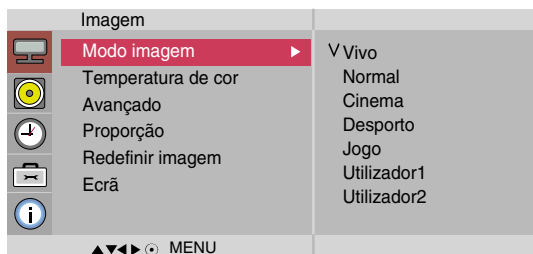

A função **Modo imagem** ajusta automaticamente a qualidade da imagem da tela dependendo do ambiente de uso de AV.

- **Vivo** : Seleccione esta opção para visualização com imagem nítida.
- **Normal** : O modo de visualização de ecrã mais comum e natural.
- **Cinema** : Seleccione esta opção para diminuir o brilho para um nível.
- **Desporto** : Seleccione esta opção para visualização com imagem suave.
- **Jogo** : Para desfrutar de uma imagem dinâmica quando estiver a jogar.
- **Utilizador1, 2** : seleccione esta opção para utilizar as configurações definidas pelo usuário.



Luz de fundo : Para controlar o brilho do ecrã, ajuste o brilho do painel LCD.

Contraste : Ajusta a diferença entre os níveis de claridade e sombra da imagem

Brilho : Para ajustar o brilho da tela.

Cor : Para ajustar a cor no nível desejado.

Definição : Para ajustar a clareza da tela.

Colorir : Para ajustar a tonalidade no nível desejado.

Expert : Para compensar cada modo de imagem, ou ajustar valores imagísticos de acordo com uma determinada imagem (Aplicado apenas ao menu do Utilizador 2).



Nota

Se a configuração '**Modo imagem**' do menu Imagem estiver definida como **Vivo, Normal, Cinema, Desporto, Desporto, Jogo** os menus subseqüentes serão definidos automaticamente.

Menus do utilizador



Ajustando a cor da tela

Temperatura de cor

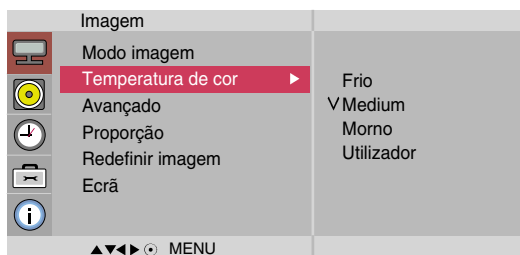

Selecionando uma resolução de cores de fábrica.

- **Frio**: branco ligeiramente púrpúreo.
- **Medium**: branco ligeiramente azulado.
- **Morno**: branco ligeiramente avermelhado.
- **Utilizador** : seleccione esta opção para utilizar as configurações definidas pelo usuário.



Encarnado/Verde/Azul

Escolha seus próprios níveis de cor.

Menus do utilizador



Ajustando a cor da tela

Avançado

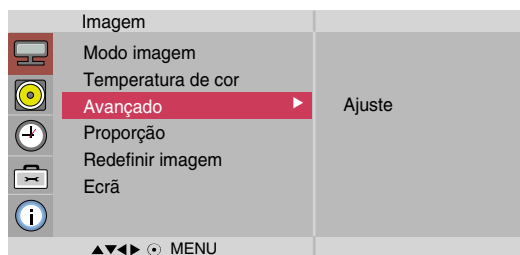

- **Gama:** Defina o seu próprio valor de gama. : -50/0/50
No monitor, os valores de gama alta exibem imagens esbranquiçadas e os valores de gama baixa exibem imagens de contraste elevado.
- **Modo de filme:** (A função opera do seguinte modo - AV, Componente 480i/576i) Quando assiste a um filme, esta função ajusta o televisor para a melhor imagem.
- **Nível de Preto:** (A função opera no seguinte modo - AV(NTSC), HDMI ajusta o contraste e a luminosidade do ecrã utilizando o nível de pretos no ecrã.

- **Baixo :** O reflexo do ecrã fica mais brilhante.
- **Elevado:** O reflexo do ecrã fica mais escuro.

- **NR :** Remover o ruído de forma a não prejudicar a imagem original.

Menus do utilizador



Ajustando a cor da tela

Proporção Para seleccionar o tamanho de imagem da tela.

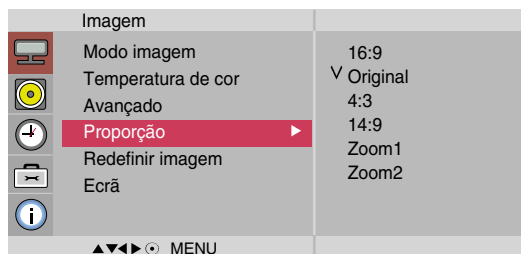

<AV>

- 16:9** Modo de ecrã panorâmico.
- Só scan** Permite-lhe desfrutar na íntegra dos dados transmitidos sem corte de imagens. (* Este menu apenas é activado em 720p, 1080p e 1080i no modo Componente.)
- Original** A proporção não é ajustada a partir do original. É definida pelo programa que está a ser visualizado.
- 4:3** Este formato de imagem é de proporção 4:3.
- 1:1** Este formato de imagem é 1 para 1 de AV geral. (apenas para RGB PC, HDMI/DVI PC)
- 14:9** Os programas 14:9 são visualizados normalmente em 14:9 com barras pretas adicionadas à parte superior ou inferior. Os programas 4:3 são ampliados nas partes superior/inferior e nos lados esquerdo/direito.
- Zoom1, 2** Os programas 4:3 são ampliados até que encham o ecrã 16:9. As partes superior e inferior serão cortadas.

ARC	MODOS	AV	Component	HDMI/DVI		RGB
				DTV	PC	PC
16:9		●	●	●	●	●
Só scan		×	●	●	×	×
Original		●	×	×	×	×
4:3		●	●	●	●	●
1:1		×	×	×	●	●
14:9		●	×	×	×	×
Zoom1		●	×	×	×	×
Zoom2		●	×	×	×	×

Menus do utilizador



Ajustando a cor da tela

Redefinir imagem Repõe Modo imagem, Temperatura de cor, Avançado para as configurações de fábrica por predefinição.

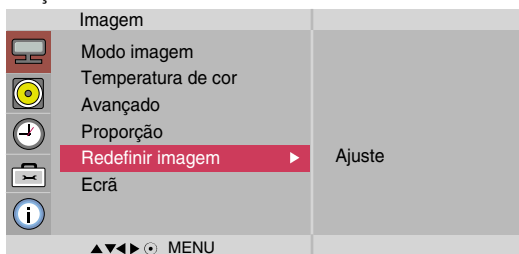

Ecrã Ajusta o ecrã de vídeo.

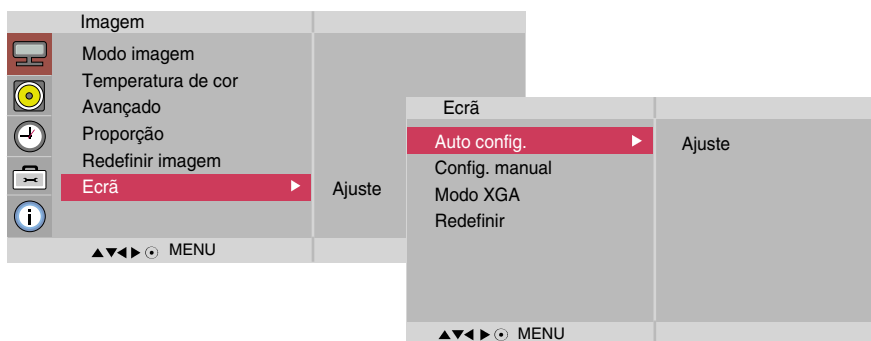

Auto config.
(apenas para RGB-PC)

Este botão serve para o ajuste automático da posição do ecrã, relógio e fase. Esta função está disponível apenas para sinais analógicos.

Config. manual

Esse botão faz o ajuste manual da **Posição H/V** da tela, do **Relógio** e da **Fase**.
* As funções Fase, Relógio não estão disponíveis nos modos, Component, HDMI/DVI DTV.

Relógio

Para minimizar quaisquer barras ou riscas verticais visíveis no fundo do ecrã. O tamanho do ecrã horizontal mudará também. Esta função está disponível apenas para sinais analógicos.

Fase

Para ajustar o foco da visualização. Esta funcionalidade permite remover qualquer ruído horizontal e apagar ou avivar a imagem dos caracteres. Esta função está disponível apenas para sinais analógicos.

Posição H

Movendo a posição da tela horizontalmente.

Posição V

Movendo a posição da tela verticalmente.

H-Size

Ajusta o tamanho horizontal do ecrã.

V-Size

Ajusta o tamanho vertical do ecrã.

Modo XGA
(apenas para RGB-PC)

Para conseguir uma melhor qualidade de imagem, seleccione o modo correspondente à definição do computador.

Redefinir

Repõe o menu **Config. manual** para as configurações de fábrica predefinidas.

Menus do utilizador



Ajustando a função de áudio

Modo de som

A melhor qualidade de som será selecionada automaticamente dependendo do tipo de vídeo que você está assistindo no momento.



- **Voz nítida** : Diferenciando a variedade de sons humanos de outros, pode ajudar os utilizadores a ouvir melhor vozes humanas.
- **Padrão** : O áudio mais dominante e natural.
- **Música** : Seleccione esta opção para desfrutar do som original quando ouvir música.
- **Cinema** : Seleccione esta opção para desfrutar de som extraordinário.
- **Desporto** : Seleccione esta opção para assistir a programas de desporto.
- **Jogo** : Para desfrutar de som dinâmico quando estiver a jogar.
- **Utilizador** : Seleccione esta opção para utilizar as definições de áudio definidas pelo utilizador.

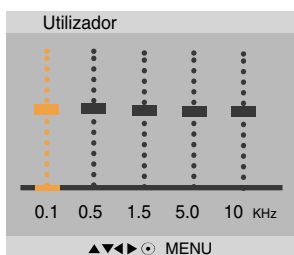

Volume automático

Para ajustar volumes de som desiguais em todos os canais ou sinais automaticamente para o nível mais adequado. Para utilizar esta funcionalidade, seleccione "Ligado".

Balanço

Use essa função para equilibrar o som dos alto-falantes esquerdo e direito.

Colunas

Pode ajustar o estado do altifalante interno. Se pretende utilizar um sistema estéreo externo, desligue os altifalantes internos do televisor.



Nota

Quando o seu computador estiver conectado e a configuração 'Modo de som' no menu de áudio for **Voz nítida**, **Padrão**, **Música**, **Cinema**, **Desporto** ou **Jogo** os menus disponíveis serão **Balanço**, **Volume automático**, **Colunas**.

Menus do utilizador



Ajuste da função de hora

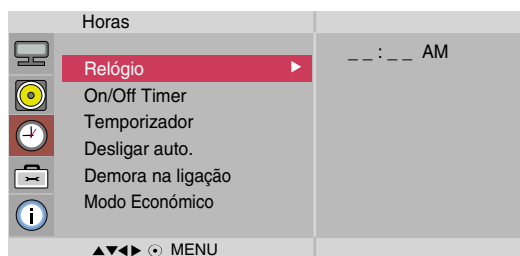

Relógio

Se as horas actuais estiverem incorrectas, reinicie o relógio manualmente.

- 1) Pressione o botão **MENU** e, em seguida, o botão **▼▲** para seleccionar o menu **Horas**.
- 2) Pressione o botão **▶** e, em seguida, o botão **▼▲** para seleccionar o menu **Relógio**.
- 3) Pressione o botão **▶** e, em seguida, o botão **▼▲** para definir a hora (00 a 23).
- 4) Pressione o botão **▶** e, em seguida, o botão **▼▲** para definir os minutos (00 a 59).

On/Off Timer

A função Hora desligar altera automaticamente a definição para o modo desligado na hora pré-determinada.

- 1) Pressione o botão **MENU** e, em seguida, o botão **▼▲** para seleccionar o menu **Horas**.
- 2) Pressione o botão **▶** e, em seguida, o botão **▼▲** para seleccionar **On/Off Timer**.
- 3) Pressione o botão **▶** e, em seguida, o botão **▼▲** para definir a hora (00 a 59).
- 4) Pressione o botão **▶** e, em seguida, o botão **▼▲** para definir os minutos (00 a 59).
- 5) Pressione o botão **▶** e, em seguida, o botão **▼▲** para seleccionar **On** ou **Off**.

Temporizador

A energia é desligada automaticamente quando é gasto o tempo definido por um utilizador.

- 1) Prima o botão **MENU** e em seguida utilize os botões **▼▲** para seleccionar o menu **Temporizador**.
- 2) Prima o botão **▶** e em seguida utilize os botões **▼▲** para definir a hora (00~23).
- 3) Prima o botão **▶** e em seguida utilize os botões **▼▲** para definir os minutos (00~59).

Desligar auto.

Se a função Desligar auto. estiver ativada e não houver sinal de entrada, a AV mudará automaticamente para o modo desligado após 10 minutos.

- 1) Pressione o botão **MENU** e, em seguida, o botão **▼▲** para seleccionar o menu **Desligar auto.**
- 2) Pressione o botão **▶** e, em seguida, o botão **▼▲** para seleccionar **Ligado** ou **Desliga**.

Demora na ligação

Ao conectar entre si vários monitores estes ligam-se individualmente para prevenir sobrecargas.



Nota

- Se houver interrupção de energia (desconexão ou queda de energia), a função **Relógio** deverá ser redefinida.
- Uma vez definidas, as funções **Hora ligar** ou **Hora desligar** operam diariamente na hora estabelecida.
- A função **Hora desligar** substitui a função **Hora ligar** se elas forem definidas para a mesma hora.
- Quando **Hora ligar** é utilizado, o ecrã de entrada é activado.

Menus do utilizador



Ajuste da função de hora

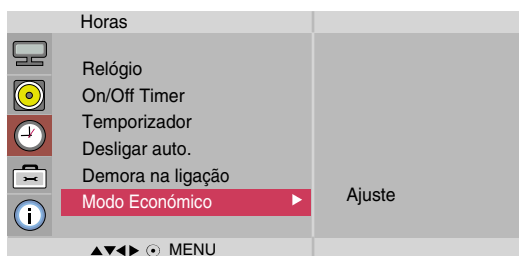

Modo Económico

Este menu de ajuste da luminosidade ajuda a poupar energia.

- **Level:** No total, estão disponíveis 4 níveis de luminosidade do ecrã.
 - Desliga: 100% de luz
 - Level 1 (Nível 1): 80% de luz
 - Level 2 (Nível 2): 60% de luz
 - Level 3 (Nível 3): 40% de luz
- **Hora ligar :** Permite ligar automaticamente na opção de Poupança de Energia, numa hora marcada.
- **Hora desligar :** Permite desligar automaticamente a opção de Poupança de Energia, numa hora marcada.

*A opção de Poupança de Energia só é possível durante um período de tempo marcado. Os menus de Hora de Ligar e Hora de Desligar ficam desactivados se Desactivar Nível (Level Off) for seleccionado.

Menus do utilizador



Selecionando as opções

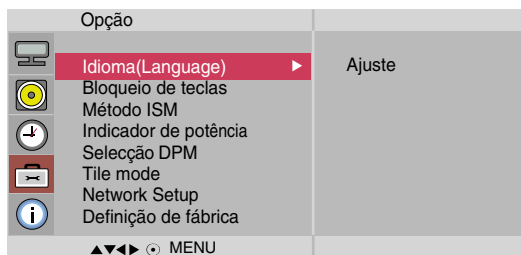

Idioma (Language)

Para escolher o idioma no qual os nomes dos controles serão exibidos.

Bloqueio de teclas

Use os ▼▲ botões para seleccionar **Ligado** ou **Desliga.**. O aparelho pode ser configurado para ser usado apenas com o controle remoto. Este recurso não permite que o aparelho seja usado sem autorização.

A fim de bloquear o ajuste da tela OSD, ajuste a guia **Bloqueio de teclas** na posição '**Ligado**'.

Para desbloqueá-lo, faça o seguinte:

- Pressione o botão **MENU** no controle remoto e ajuste **Bloqueio de teclas** na posição '**Desliga.**'.

Método ISM

O congelamento de uma imagem fixa de um jogo de PC/Vídeo apresentada no ecrã durante longos períodos resultará numa imagem fantasma que se mantém mesmo depois de mudar a imagem. Evite manter uma imagem fixa no ecrã do televisor durante períodos longos.

- **Normal** : Deixe em normal se não antever que a imagem levanta problemas.
- **Branco** : A lavagem de branco enche o ecrã de um branco sólido. Isto ajuda a remover imagens permanentes no ecrã. Pode não ser possível apagar completamente uma imagem permanente com a lavagem de branco.
- **Orbitador** : pode ajudar a evitar imagens fantasma. Contudo, o melhor é não manter imagens fixas no ecrã. Para evitar uma imagem permanente no ecrã, o ecrã muda de 2 em 2 minutos.
- **Inversão** : Esta função inverte a cor do painel do ecrã. A cor do painel é automaticamente invertida de 30 em 30 minutos.
- **Dot Wash** : Esta função extrai os pontos negros do ecrã. Os pontos negros são extraídos automaticamente em cada 5 segundos.

Indicador de potência

Use essa função para definir o indicador de alimentação como Ligado ou Desliga., na parte frontal do aparelho. Caso coloque na opção Desliga., será desligado. Se você o definir como Ligado em qualquer momento, o indicador de alimentação será ligado automaticamente.

Seleção DPM

O utilizador poderá optar por ligar ou desligar o modo de poupança de energia.

Menus do utilizador

Selecionando as opções

• Para usar esta função

- Deve ser exibido com outros produtos.
- Deve estar em uma função que possa ser conectada a RS232C ou RGB OUT (saída RGB).

Tile mode

Opção	
	Idioma(Language)
	Bloqueio de teclas
	Método ISM
	Indicador de potência
	Seleção DPM
	Tile mode
	Network Setup
	Definição de fábrica
▲▼▶◂ MENU	

É usado para aumentar a tela e também em conjunto com vários produtos para visualização de telas.

• Tile mode

Escolha Modo lado a lado, selecione Alinhamento lado a lado e defina a ID do produto em questão para definir a localização.

* Os ajustes feitos às configurações só serão salvos depois que você pressionar o botão SET.

- Modo lado a lado:coluna x linha (c = 1, 2, 3, 4, 5 l = 1, 2, 3, 4, 5)
- 5 x 5 disponível.
- A configuração de uma tela de integração também está disponível assim como a configuração de exibição um a um.



- Modo lado a lado (produto 1 ~ 4) : c (2) x l (2)

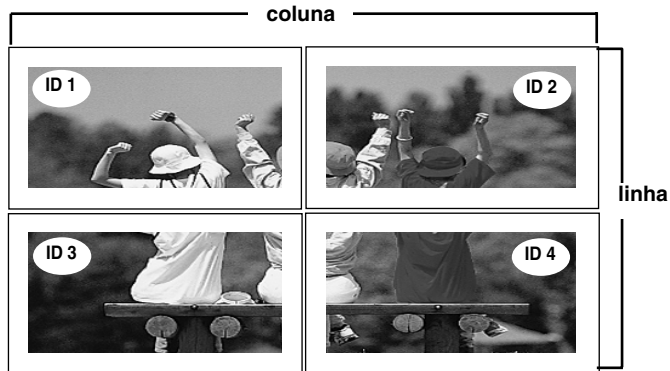

Menus do utilizador



Selecionando as opções

- Modo lado a lado (produto 1 ~ 9) : c (3) x l (3)

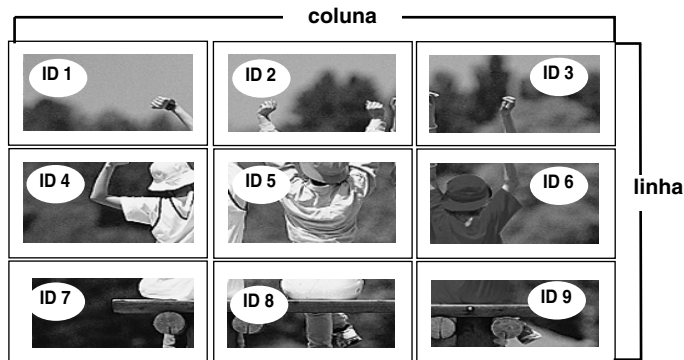

- Modo lado a lado (produto 1 ~ 2) : c (2) x l (1)

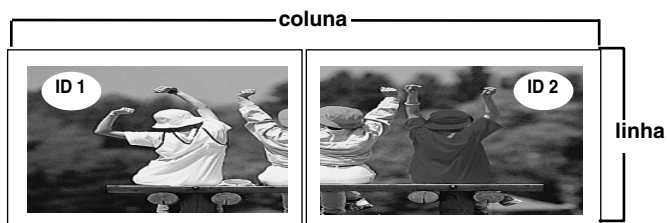

- Modo lado a lado (produto 1 ~ 16) : c (4) x l (4)

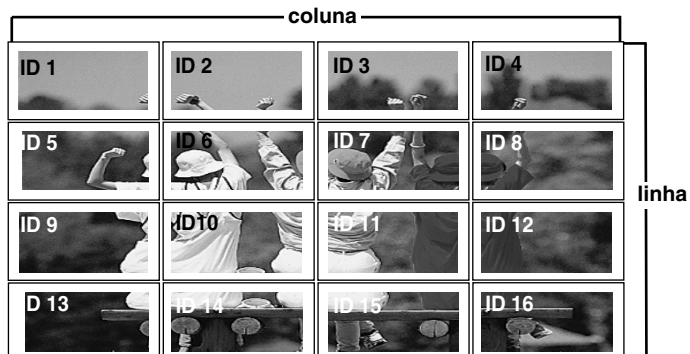



Menus do utilizador



Selecionando as opções

Tile mode

Opção			
	Idioma(Language)	Tile mode	Off
	Bloqueio de teclas	H-Size	0
	Método ISM	V-Size	0
	Indicador de potência	Posição H	< >
	Seleção DPM	Posição V	< >
	Tile mode	Redefinir	
	Network Setup	Tile ID	1
	Definição de fábrica	Natural	Off
▲▼▶◀⊙ MENU			

- **H-Size** Ajuste o tamanho horizontal da tela levando em consideração o tamanho do bisel.
- **V-Size** Ajuste o tamanho horizontal da tela levando em consideração o tamanho do bisel.
- **Posição H** Movendo a posição da tela horizontalmente.
- **Posição V** Movendo a posição da tela verticalmente.
- **Redefinir** Função para iniciar e liberar a função Lado a lado.
Ao selecionar a opção Desfazer lado a lado, todas as configurações de lado a lado são liberadas e a tela retorna ao modo de tela cheia.
- **Tile ID** Selecione a localização do Lado a lado selecionando uma ID.
- **Natural** O espaço em branco entre os ecrãs é omitido para tornar a imagem mais natural.

Definição de fábrica Selecione esta opção para retornar às configurações de fábrica predefinidas.

Menus do utilizador



Selecionando as opções

Network Setup(Definição de rede)

Configura a informação de rede.

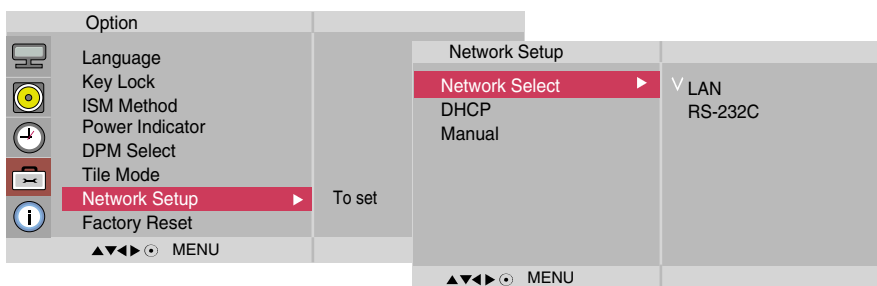

- **Network Select (Seleção de rede)** Configura as ligações de rede.
 - LAN : Permite a comunicação via Ethernet.
 - RS-232C : Permite a comunicação via Serial.
- **DHCP** Atribui e configura automaticamente o IP.
- **Manual** Configura o endereço IP, o Gateway, a Máscara Subnet, o DNS Primário e o DNS Secundário.

O processo de instalação está completo quando selecciona Execução, e "IP Setup Completed" (Instalação de IP Completa) é visível no fundo do monitor. Enquanto o "Wait for IP Setup" (Aguarde pela instalação do IP) não poderá utilizar as teclas nem o controlo remoto. "Wait for IP Setup" (Aguarde pela instalação do IP) é visível até 40 segundos.

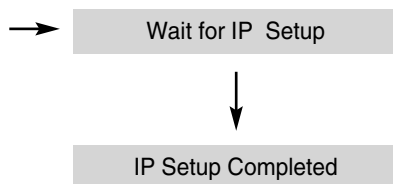
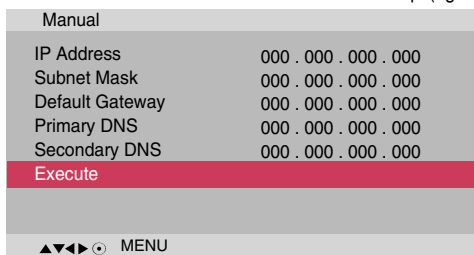

Se a Seleção de Rede estiver definida para Serial, DHCP e Manual ficam desactivados.

Factory Reset Select this option to return to the default factory settings.

Menus do utilizador



Ajuste "Set ID" (Definir ID", e verifique o N.º. de Série e a versão do SW.

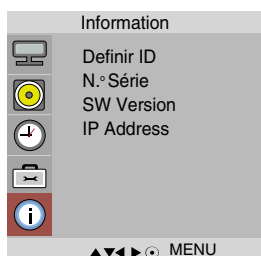

Definir ID

Você pode atribuir um **Definir ID** NO (atribuição de nome) exclusivo para cada aparelho quando diversos aparelhos estiverem conectados para exibição. Especifique o número (1-99) usando o ▼ ▲ botão e saia. Use **Definir ID** para, individualmente, controlar cada aparelho usando o programa de controle do aparelho.

N.º Série

Este menu exibe o número de série do produto.

SW Version

Este menu exibe a versão do software.

IP Address (Endereço IP)

Apresenta um endereço de IP da rede seleccionada.

Solução de problemas

Nenhuma imagem é exibida

- O aparelho está conectado ao cabo de força?
 - A luz do indicador de alimentação está acesa?
 - A alimentação está ligada, o indicador de potência é azul mas o ecrã aparece extremamente escuro.
 - O indicador de potência parece âmbar?
 - A mensagem 'Fora de alcance' é exibida?
 - A mensagem 'Verificar sinal no cabo' é exibida?
- Verifique se o cabo de força está devidamente conectado à tomada.
 - Veja se o interruptor eléctrico está ligado.
 - Pode necessitar de assistência.
 - Ajuste o brilho e o contraste novamente.
 - A luz traseira pode necessitar de reparação.
 - Se o aparelho estiver no modo de economia de energia, mova o mouse ou pressione qualquer tecla.
 - Desligue ambos os dispositivos e em seguida volte a ligar.
 - Esse sinal do PC (placa de vídeo) está fora da faixa de frequência horizontal ou vertical do aparelho. Ajuste a faixa de frequência consultando Especificações neste manual.
 - * **Resolução máxima**
 - RGB : 1920 x 1080 @60Hz
 - HDMI/DVI : 1920 x 1080 @60Hz
 - O cabo de sinal entre o PC e o aparelho não está conectado. Verifique o cabo de sinal.
 - Pressione o menu 'INPUT' no controle remoto para verificar o sinal de entrada.

A mensagem 'Produto desconhecido' é exibida quando o aparelho é conectado.

- Você instalou o driver?
- Instale o driver do aparelho, que é fornecido com o aparelho, ou baixe-o do site. (<http://www.lge.com>)
 - Veja se há suporte para a função plug&play no manual do usuário da placa de vídeo.

A mensagem 'Bloqueio de teclas ligado' é exibida.

- A mensagem 'Bloqueio de teclas ligado' é exibida quando o botão Menu é pressionado.
- A função de bloqueio de controle impede que a configuração OSD seja alterada devido ao uso descuidado. Para desbloquear os controles, pressione simultaneamente o botão Menu e o botão ► por alguns segundos. (Você não pode ajustar esta função usando os botões do controle remoto. Você pode ajustar esta função somente no aparelho.) Verifique se o cabo de força está devidamente conectado à tomada.



Nota

- * **Frequência vertical:** Para permitir que o usuário veja a exibição do produto, a imagem da tela deve ser alterada dezenas de vezes a cada segundo, como uma lâmpada fluorescente. Frequência vertical ou taxa de atualização é quantas vezes a imagem é exibida por segundo. A unidade é Hz.
- * **Frequência horizontal:** Intervalo horizontal é a hora em que uma linha vertical é exibida. Quando 1 é dividido pelo intervalo horizontal, o número de linhas horizontais exibidas a cada segundo pode ser tabulado como frequência horizontal. A unidade é kHz.

Solução de problemas

A imagem da tela parece anormal.

- A posição da tela está errada?
 - Sinal analógico D-Sub – Pressione o botão “AUTO” no controle remoto para selecionar automaticamente o status ideal da tela que se enquadra no modo atual. Se o ajuste não for satisfatório, use o menu Position OSD.
 - Verifique se o aparelho oferece suporte para a frequência e a resolução da placa de vídeo. Se a frequência estiver fora do intervalo, ajuste a resolução recomendada no menu Painel de Controle – Vídeo – Configurações.
- Estas linhas são exibidas na tela do fundo?
 - Sinal analógico D-Sub – Pressione o botão “AUTO” no controle remoto para selecionar automaticamente o status ideal da tela que se enquadra no modo atual. Se o ajuste não for satisfatório, use o menu Clock OSD.
- Um ruído horizontal aparece ou os caracteres parecem fosco.
 - Sinal analógico D-Sub – Pressione o botão “AUTO” no controle remoto para selecionar automaticamente o status ideal da tela que se enquadra no modo atual. Se o ajuste não for satisfatório, use o menu Phase OSD.
- A tela está sendo exibida incorretamente.
 - A porta de sinal não está detectando o sinal de entrada correto. Conecte o cabo de sinal que corresponde ao sinal de entrada da fonte.

Depois que a imagem aparecer no aparelho.

- Depois que a imagem aparecer quando o aparelho estiver desligado.
 - Se você usar uma imagem fixa por muito tempo, os pixels podem ser danificados rapidamente. Use a função Screen Saver.

Solução de problemas

A função áudio não funciona.

- Sem som?
 - Verifique se o cabo de áudio está conectado corretamente.
 - Ajuste o volume.
 - Verifique se o som está definido corretamente.
- O som está ensurdecedor.
 - Selecione o som do equalizador correto.
- O som está muito baixo.
 - Ajuste o volume.

A cor da tela é anormal.

- A tela tem resolução de cor fraca (16 cores).
 - Defina o número de cores para mais de 24 bits (true color)
Selecione o menu Painel de Controle – Vídeo – Configurações – Tabela de Cores no Windows.
- A cor da tela está instável ou apresenta uma única cor.
 - Verifique o status da conexão do cabo de sinal. Ou então, reinstale a placa de vídeo do PC.
- Os pontos escuros são exibidos na tela?
 - Diversos pixels (nas cores vermelho, verde, branco ou preto) podem ser exibidos na tela, que podem ser atribuídos a características exclusivas do painel LCD. Isso não é um defeito do LCD.

A operação não funciona normalmente.

- O aparelho desligou-se subitamente.
 - Foi definido o temporizador hibernar?
 - Verifique as definições de energia. Alimentação interrompida.
 - "CAUTION! FAN STOP!"
Se o aparelho se desligar após a visualização desta mensagem, significa que a ventoinha se encontra avariada. Neste caso, contacte o centro de assistência técnica.

Especificações

As especificações do produto estão sujeitas a alterações sem aviso prévio para melhoria do mesmo.

Painel LCD

42,02 polegadas (106,731 cm) TFT (Thin Film Transistor)
Painel LCD (Liquid Crystal Display)
Tamanho diagonal visível: 106,731 cm
0,4845 mm X 0,4845 mm (Densidade de pixel)

Ligar/desligar

Tensão nominal AC 100-240V ~ 50/60Hz 2,2A
Consumo de energia Modo ativado : 220W (Típico)
Modo de dormir : ≤ 1W (RGB) / 4W(HDMI/DVI)
(Se LAN OFF estiver seleccionado)
Modo desativado : ≤ 1W

Dimensões e peso

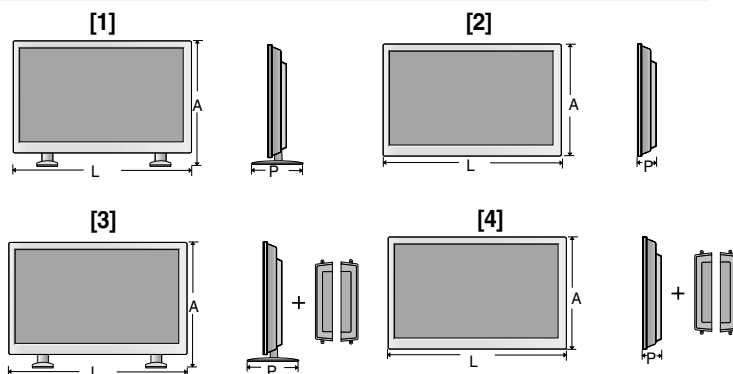

Largura x Altura x Profundidade

[1] 96,7 cm (38,07 polegadas) x 63,5 cm (24,99 polegadas) x 25,86 cm (10,18 polegadas)

[2] 96,7 cm (38,07 polegadas) x 55,98 cm (22,03 polegadas) x 12,369 cm (4,87 polegadas)

[3] 96,7 cm (38,07 polegadas) x 63,5 cm (24,99 polegadas) x 25,86 cm (10,18 polegadas)

[4] 96,7 cm (38,07 polegadas) x 55,98 cm (22,03 polegadas) x 12,369 cm (4,87 polegadas)

Peso líquido

[1] 19,92 kg (43,92 libras)

[2] 18,64 kg (41,1 libras)

[3] 20,66 kg (45,55 libras)

[4] 19,38 kg (42,73 libras)

NOTA

- As informações contidas neste documento estão sujeitas a alterações sem aviso prévio.

Especificações

As especificações do produto estão sujeitas a alterações sem aviso prévio para melhoria do mesmo.

Sinal de vídeo	Resolução máx.	RGB : 1920 X 1080 @60Hz HDMI/DVI : 1920 X 1080 @60Hz – Talvez não haja suporte dependendo do tipo de placa de vídeo ou OS
	Resolução recomendada	RGB : WSXGA 1920 X 1080@60Hz HDMI/DVI : WSXGA 1920 X 1080 @60Hz – Talvez não haja suporte dependendo do tipo de placa de vídeo ou OS.
	Frequência horizontal	RGB : 30 - 83 kHz HDMI/DVI : 30 - 83 kHz
	Frequência vertical	RGB : 56 - 75 Hz HDMI/DVI : 56 - 60 Hz
	Tipo de sincronização	Separada/Composta/Digital
Conector de entrada	Tipo D-Sub de 15 pinos, HDMI(digital), S-Video, Vídeo Composto, HDTV, RS-232C, LAN	
Condições ambientais	Condição operacional	Temperatura: 0°C ~ 40°C, Umidade: 10% ~ 80%
	Condição de armazenamento	Temperatura: -20°C ~ 60°C, Umidade: 5% ~ 90%

* Aplicável somente em modelos que oferecem suporte para alto-falantes

Áudio	Saída de áudio RMS	10W+10W(R+L)
	Sensibilidade de entrada	0,7Vrms
	Impedância do alto-falante	8Ω

NOTA

- As informações contidas neste documento estão sujeitas a alterações sem aviso prévio.

Especificações

● Modo PC – Modo Predefinido

Modo predefinido		Frequência horizontal (kHz)	Frequência vertical (Hz)	Modo predefinido		Frequência horizontal (kHz)	Frequência a vertical (Hz)
1	640 x 350	31,469	70,8	*11	1280 x 768	47,7	60
2	720 x 400	31,468	70,8	*12	1360 x 768	47,72	59,799
*3	640 x 480	31,469	59,94	*13	1366 x 768	47,7	60
4	640 x 480	37,5	75	*14	1280 x 1024	63,981	60,02
*5	800 x 600	37,879	60,317	15	1280 x 1024	79,98	75,02
6	800 x 600	46,875	75	*16	1920 x 1080	65,290	59,954
7	832 x 624	49,725	74,55	*17	1920 x 1080	67,5	60
*8	1024 x 768	48,363	60				
9	1024 x 768	60,123	75,029				
*10	1280 x 720	44,772	59,855				

1~17 : Modo RGB

* : Modo HDMI/DVI

● Modo DTV

	Component	HDMI/DVI(DTV)
480i	o	x
576i	o	x
480p	o	o
576p	o	o
720p	o	o
1080i	o	o
1080p	o	o

● Indicador de alimentação

Modo	Produto
Modo ativado	Azul
Modo de dormir	Âmbar
Modo desativado	-

NOTA

- A selecção DTV/PC nas entradas RGB e HDMI/DVI está disponíveis para as resoluções de PC: 640 X 480/60Hz, 1280 X 720/60Hz, 1920 X 1080/60Hz e resoluções DTV resolutions: 480p, 720p, 1080p.

Use este método para conectar vários aparelhos a um único PC.

Você pode controlar vários aparelhos de uma vez conectando-os a um único PC.

Conectando o cabo

Conectando o cabo RS-232C como mostrado na figura.

* O protocolo RS-232C é usado para a comunicação entre o PC e o aparelho. Você pode ligar/desligar o aparelho, selecionar uma fonte de entrada ou ajustar o menu OSD do PC.

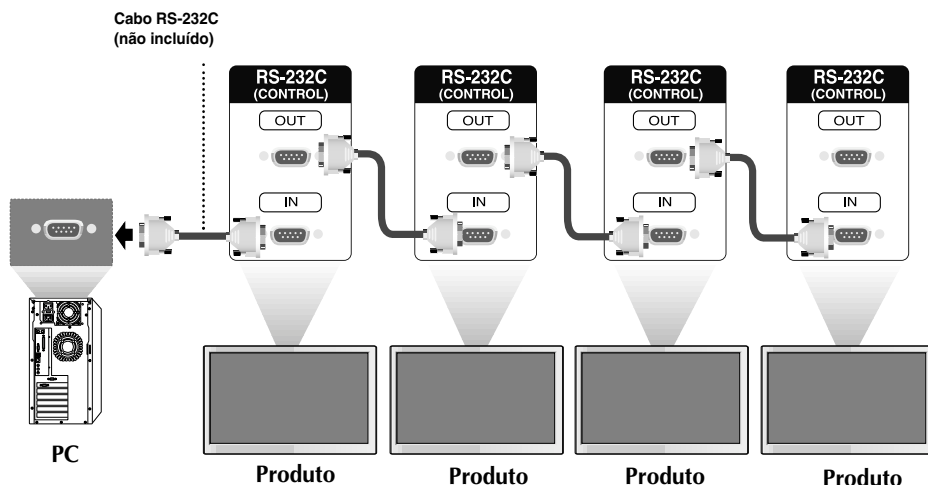

Configurações RS-232C

Configurações 7-wire (Cabo padrão RS-232C)

PC	Monitor
RXD 2	TXD 3
TXD 3	RXD 2
GND 5	GND 5
DTR 4	DSR 6
DSR 6	DTR 4
RTS 7	CTS 8
CTS 8	RTS 7

D-Sub 9 (fêmea) D-Sub 9 (fêmea)

Configurações 3-wire (Não Padrão)

PC	Monitor
RXD 2	TXD 3
TXD 3	RXD 2
GND 5	GND 5
DTR 4	DTR 6
DSR 6	DSR 4
RTS 7	RTS 7
CTS 8	CTS 8

D-Sub 9 (fêmea) D-Sub 9 (fêmea)

Parâmetro de Comunicação

- ▶ Taxa de Transmissão: 9600bps (UART)
- ▶ Comprimento de Dados: 8 bits
- ▶ Bits de Paridade: Nenhum
- ▶ Bit de parada: 1 bit
- ▶ Controle de Fluxo: Nenhum
- ▶ Código de Comunicação: Código ASCII
- ▶ Utilize um cabo cruzado (reverse).

 Lista de referência de comandos

	COMANDO1	COMANDO2	DADOS1	DADOS2	DADOS3
01. Ligar/desligar	k	a	00H - 01H		
02. Seleção de Entrada	k	b	02H - 09H		
03. Taxa de Proporção	k	c	01H - 09H		
04. Tela Sem Áudio	k	d	00H - 01H		
05. Volume Sem Áudio	k	e	00H - 01H		
06. Controle de Volume	k	f	00H - 64H		
07. Contraste	k	g	00H - 64H		
08. Brilho	k	h	00H - 64H		
09. Cor	k	i	00H - 64H		
10. Colorir	k	j	00H - 64H		
11. Nitidez	k	k	00H - 64H		
12. Seleção de OSD	k	l	00H - 01H		
13. Remote Lock/ key Lock	k	m	00H - 01H		
14. Balanço	k	t	00H - 64H		
15. Color Temperature	k	u	00H - 03H		
16. Abnormal state	k	z	FFH		
17. ISM mode	j	p	00H - 10H		
18. onfiguração Automática	j	u	01H		
19. Tecla	m	c	Código da Tecla		
20. Modo lado a lado	d	d	00H - 55H		
21. Mover para Posição H	d	e	00H - 64H		
22. Mover para Posição V	d	f	00H - 64H		
23. Tamanho horizontal de lado a lado	d	g	00H - 64H		
24. Tamanho vertical de lado a lado	d	h	00H - 64H		
25. ID Set de lado a lado	d	i	00H - 19H		
26. Em modo de Mosaico	d	j	00H - 01H		
27. Modo de imagem (PSM)	d	x	00H - 09H		
28. Modo de som	d	y	00H - 09H		
29. Verificar falha da ventoinha	d	w	FFH		
30. Retorno de tempo decorrido	d	l	FFH		
31. Temperature value	d	n	FFH		
32. Verificação de defeitos da lâmpada	d	p	FFH		
33. Volume Automático	d	u	00H - 01H		
34. Coluna	d	v	00H - 01H		
35 Horas	f	a	00H - 06H	00H - 17H	00 - 3BH
36. On Timer (On/Off Timer) On, Off	f	b	00H, FFH	00H - FFH	
37. Off Timer (On/Off Timer) On, Off	f	c	00H, FFH	00H - FFH	
38. On Timer (On/Off Timer) Time	f	d	00H - 07H	00H - 17H	00 - 3BH
39. Off Timer (On/Off Timer) Time	f	e	00H - 07H	00H - 17H	00 - 3BH
40. Tempo de Hibernação	f	f	00H - 08H		
41. Hibernação Automática	f	g	00H - 01H		
42. Atraso para Ligar	f	h	00H - 64H		
43. Idioma	f	i	00H - 09H		
44. DPM Seleccionada	f	j	00H - 01H		
45. Redefinir	f	k	00H - 02H		

	COMANDO1	COMANDO2	DADOS1	DADOS2	DADOS3
46. Poupança de energia	f	l	00H - 03H		
47. Indicador de Corrente	f	o	00H - 01H		
48. Posição H	f	q	00H - 64H		
49. Posição V	f	r	00H - 64H		
50. Dimensão H	f	s	00H - 64H		
51. Dimensão V	f	t	00H - 64H		
52. Marcar selecção de entrada	f	u	00H - 07H	00H - FEH	
53. N.º Série	f	y	FFH		
54. Versão S/W	f	z	FFH		
55. Seleção de Entrada	x	b	20H - A0H		

● Protocolo de transmissão/recepção

Transmissão

```
[Command1][Command2][ ][Set ID][ ][Data][Cr]
```

- * [Command 1]: Primeiro comando. (k)
- * [Command 2]: Segundo comando. (a ~ u)
- * [Set ID]: Defina o número de Set ID (Ajuste do ID) no monitor.
intervalo : 01H~63H. ao definir '0', o servidor pode controlar todos os monitores.
- * Caso esteja a utilizar mais do que 2 aparelhos, em que todos utilizem o ajuste de ID definido como '0', não deve verificar a mensagem de confirmação. Como todos os conjuntos enviam a mensagem de confirmação, é impossível verificar todas as mensagens de confirmação.
- * [DATA]: Para transmitir dados de comando.
Transmitir dados 'FF' para ler o status de comando.
- * [Cr]: Retorno de carro
Código ASCII '0x0D'
- * []: Código ASCII espaço (0x20)

Confirmação OK

```
[Command2][ ][Set ID][ ][OK][Data][x]
```

- * O aparelho transmite uma ACK (confirmação) com base nesse formato ao receber dados normais. Nesse momento, se os dados estiverem no modo de leitura de dados, indicará o status atual dos dados. Se os dados estiverem no modo de gravação, os dados do computador serão retornados.

Confirmação de erro

```
[Command2][ ][Set ID][ ][NG][Data][x]
```

- * Se ocorrer um erro, é apresentada uma mensagem NG

● Protocolo de transmissão/recepção

01. Power (Ligar/desligar) (Comando: a)

- ▶ Para controlar a função ligar/desligar do monitor.

Transmissão

```
[k][a][ ][Set ID][ ][Data][Cr]
```

Data 0: Desligar 1: Ligar

Confirmação

```
[a][ ][Set ID][ ][OK][Data][x]
```

- ▶ Para mostrar o status de Ligar/desligar.

Transmissão

```
[k][a][ ][Set ID][ ][FF][Cr]
```

Confirmação

```
[a][ ][Set ID][ ][OK][Data][x]
```

Data 0: Desligar 1: Ligar

02. Input Select (Seleção de entrada) (Comando: b) (Entrada de imagem principal)

- ▶ Para selecionar a fonte de entrada do monitor.

Você também pode selecionar uma fonte de entrada usando o botão INPUT do controle remoto da do monitor.

Transmissão

```
[k][b][ ][Set ID][ ][Data][Cr]
```

Data 2 : AV
 4 : Component
 7 : RGB (PC)
 8 : HDMI (DTV)
 9 : HDMI (PC)

Confirmação

```
[b][ ][Set ID][ ][OK][Data][x]
```

Data 2 : AV
 4 : Component
 7 : RGB (PC)
 8 : HDMI (DTV)
 9 : HDMI (PC)

● Protocolo de transmissão/recepção

03. Aspect Ratio (Taxa de Proporção) (Comando: c) (Formato de imagem principal)

► Para ajustar o formato da tela.

Você também pode ajustar o formato da tela usando o botão ARC (Aspect Ratio Control, controle de proporção de vídeo) no controle remoto ou no Menu Screen (Menu de tela).

Transmissão

```
[k][c][ ][Set ID][ ][Data][Cr]
```

Data 1 : Normal Screen (Ecrã Normal) (4:3)

2 : Wide Screen (Ecrã Largo) (16 :9)

4 : Zoom1

5 : Zoom2

6 : Original

7 : 14 : 9

9 : Just Scan (HD DTV), 1:1 (RGB PC, HDMI/DVI PC)

Confirmação

```
[c][ ][Set ID][ ][OK][Data][x]
```

04. Screen Mute (Tela Sem Áudio) (Comando: d)

► Para ativar/desativar o recurso tela sem áudio.

Transmissão

```
[k][d][ ][Set ID][ ][Data][Cr]
```

Data 0 : Recurso tela sem áudio desativado (recurso de imagem ativado)

1 : Recurso tela sem áudio ativado (recurso de imagem desativado)

Confirmação

```
[d][ ][Set ID][ ][OK][Data][x]
```

● Protocolo de transmissão/recepção

05. Volume Mute (Volume sem áudio) (Comando: e)

- ▶ Para ativar/desativar o recurso volume sem áudio.

Transmissão

```
[k][e][ ][Set ID][ ][Data][Cr]
```

Data 0 : Recurso volume sem áudio ativado (Volume desativado)

1 : Recurso volume sem áudio desativado (Volume ativado)

Confirmação

```
[e][ ][Set ID][ ][OK][Data][x]
```

Data 0 : Recurso volume sem áudio ativado (Volume desativado)

1 : Recurso volume sem áudio desativado (Volume ativado)

06. Volume Control (Controle de Volume) (Comando: f)

- ▶ Ajuste o volume.

Transmissão

```
[k][f][ ][Set ID][ ][Data][Cr]
```

Data Mín: 00H ~ Máx: 64H

(Código hexadecimal)

Confirmação

```
[f][ ][Set ID][ ][OK][Data][x]
```

Data Mín: 00H ~ Máx: 64H

* Consulte o 'Mapeamento real de dados' na página F8.

● Protocolo de transmissão/recepção

07. Contrast (Contraste) (Comando: g)

- ▶ Para ajustar o contraste da tela.
Você também pode ajustar o contraste no menu Imagem.

Transmissão

```
[k][g][ ][Set ID][ ][Data][Cr]
```

Data Mín: 00H ~ Máx: 64H

- Consulte 'Mapeamento de dados reais' como mostrado a seguir.

Confirmação

```
[g][ ][Set ID][ ][OK][Data][x]
```

* Mapeamento de dados reais

0 : Etapa 0
:
A : Etapa 10
:
F : Etapa 15
10 : Etapa 16
:
64 : Etapa 100

08. Brightness (Brilho) (Comando: h)

- ▶ Para ajustar o brilho da tela.
Você também pode ajustar o brilho no menu Imagem.

Transmissão

```
[k][h][ ][Set ID][ ][Data][Cr]
```

Data Mín: 00H ~ Máx: 64H

- Consulte 'Mapeamento de dados reais' como mostrado a seguir.

Confirmação

```
[h][ ][Set ID][ ][OK][Data][x]
```

* Mapeamento de dados reais

0 : Etapa
:
A : Etapa 10
:
F : Etapa 15
10 : Etapa 16
:
64 : Etapa 100

 Protocolo de transmissão/recepção**09. Color (Cor) (Comando: i) (somente Video)**

► Para ajustar a cor da tela.

Você também pode ajustar a cor no menu Imagem.

Transmissão

```
[k][i][ ][Set ID][ ][Data][Cr]
```

Data Mín: 00H ~ Máx: 64H

(Código hexadecimal)

* Consulte o 'Mapeamento real de dados' na página F8.

Confirmação

```
[i][ ][Set ID][ ][OK][Data][x]
```

Data Mín: 00H ~ Máx: 64H

10. Tint (Colorir) (Comando: j) (somente Video)

► Para ajustar a tonalidade da tela.

Você também pode ajustar a tonalidade no menu Imagem.

Transmissão

```
[k][j][ ][Set ID][ ][Data][Cr]
```

Data Vermelho : 00H ~ Verde: 64H

(Código hexadecimal)

* Consulte o 'Mapeamento real de dados' na página F8.

Confirmação

```
[j][ ][Set ID][ ][OK][Data][x]
```

Data Vermelho : 00H ~ Verde: 64H

* Colorir o mapeamento real de dados

0 : Etapa 0 - Vermelho

:

64 : Etapa 100 - Verde

● Protocolo de transmissão/recepção

11. Sharpness (Nitidez) (Comando: k) (somente Video)

► Para ajustar a nitidez da tela.

Você também pode ajustar a nitidez no menu Imagem.

Transmissão

```
[k][k][ ][Set ID][ ][Data][Cr]
```

Data Mín: 00H ~ Máx: 64H

(Código hexadecimal)

* Consulte o 'Mapeamento real de dados' na página F8.

Confirmação

```
[k][ ][Set ID][ ][OK][Data][x]
```

Data Mín: 00H ~ Máx: 64H

12. OSD Select (Seleção OSD) (Comando: l)

► Para controlar o OSD ativado/desativado no aparelho.

Transmissão

```
[k][l][ ][Set ID][ ][Data][Cr]
```

Data 0: OSD desativado

1: OSD ativado

Confirmação

```
[l][ ][Set ID][ ][OK][Data][x]
```

Data 0: OSD desativado

1: OSD ativado

13. Remote Lock /Key Lock (Comando: m)

► Para bloquear o controle remoto e os controles do painel frontal do televisor.

Esta função, ao controlar RS-232C, bloqueia o controle remoto e as teclas locais.

Transmissão

```
[k][m][ ][Set ID][ ][Data][Cr]
```

Data 0: Bloqueio desativado

1: Bloqueio ativado

Confirmação

```
[m][ ][Set ID][ ][OK][Data][x]
```

Data 0: Bloqueio desativado

1: Bloqueio ativado

 Protocolo de transmissão/recepção**14. Balance (Balanço) (Comando: t)**

► Para ajustar o Balanço da som.

Transmissão

```
[k][t][ ][Set ID][ ][Data][Cr]
```

Data Mín: 00H ~ Máx: 64H
(Código hexadecimal)

* Consulte o 'Mapeamento real de dados' na página F8.

Confirmação

```
[t][ ][Set ID][ ][OK][Data][x]
```

Data Mín: 00H ~ Máx: 64H

* Balanço : E50 ~ D50

15. Color Temperature (Comando: u)

► Para ajustar a temperatura de cor da tela.

Transmissão

```
[k][u][ ][Set ID][ ][Data][Cr]
```

Data 0 : Médio
1 : Frio
2 : Morno
3 : Utiliz.

Confirmação

```
[u][ ][Set ID][ ][OK][Data][x]
```

Data 0 : Médio
1 : Frio
2 : Morno
3 : Utiliz.

• Beim Ausführen des Befehls Farbtemperatur werden die Einstellungen von Benutzer1 für den Anzeigemodus verwendet.

● Protocolo de transmissão/recepção

16. Abnormal state (Estado Normal) (Comando: z)

► Utilizada para verificar o estado de desligado quando se encontra no modo Stand-by (Em espera).

Transmissão

```
[k][z][ ][Set ID][ ][Data][Cr]
```

Data FF : Read (Verificado)

0 : Normal (Alimentação ligada e existência de sinal)

1 : Sem sinal (Alimentação ligada)

2 : Desligar a Produto com o controlo remoto

3 : Desligar a Produto com a função de temporizador de desligamento

4 : Desligar a Produto com a função RS-232C

8 : Desligar a Produto com a função Hora desligar

9 : Desligar a Produto com a função Hora desligar

Confirmação

```
[z][ ][Set ID][ ][OK][Data][x]
```

17. ISM mode (Método ISM) (Comando: j p)

Utilizado para seleccionar a função de prevenção do aparecimento de imagem

► residual.

Transmissão

```
[j][p][ ][Set ID][ ][Data][Cr]
```

Data 1H : Inversão

2H : Orbiter

4H : White Wash

8H : Normal

10H : Dot Wash (Limpeza de Pontos)

Confirmação

```
[p][ ][Set ID][ ][OK][Data][x]
```

● Protocolo de transmissão/recepção

18. Auto Configure (Configuração Automática) (Comando: j u)

- ▶ Para ajustar a posição da imagem e diminuir o tremor da imagem automaticamente. Funciona somente no modo RGB(PC).

Transmissão

```
[j][u][ ][Set ID][ ][Data][Cr]
```

Data 1: Para definir

Confirmação

```
[u][ ][Set ID][ ][OK][Data][x]
```

19. Key (Tecla) (Comando: m c)

- ▶ Para enviar códigos de tecla IR remota.

Transmissão

```
[m][c][ ][Set ID][ ][Data][Cr]
```

Código de tecla de dados: Consulte a página F34.

Confirmação

```
[c][ ][Set ID][ ][OK][Data][x]
```

● Protocolo de transmissão/recepção

20. Tile Mode (efinição de Tile ID) (Comando : d d)

► Função igual ao modo Tile (Mosiaco) no menu Special (Especial).

Transmissão

```
[d][d][Set ID][Data][x]
```

Dados:	Descrição
00	O modo lado a lado está desativado.
12	Modo 1 x 2 (coluna x linha)
13	Modo 1 x 3
14	Modo 1 x 4
...	...
55	Modo 5 x 5

* Os dados não podem ser definidos como 0X ou X0, exceto 00.

Confirmação

```
[d][00][OK/NG][Data][x]
```

● Protocolo de transmissão/recepção

21. Tile H position (Mover para Posição H) (Comando : d e)

► Para definir a posição Horizontal.

Transmissão

[d][e][Set ID][Data][x]

Data Mín: 00H ~ Máx: 64H

Confirmação

[f][Set ID][OK/NG][Data][x]

22. Tile V Position (Mover para Posição V) (Comando : d f)

► Para definir a posição Vertical.

Transmissão

[d][f][Set ID][Data][x]

Data Mín: 00H ~ Máx: 64H

Confirmação

[f][Set ID][OK/NG][Data][x]

● Protocolo de transmissão/recepção

23. Tile H Size (Tamanho horizontal de lado a lado) (Comando : d g)

► Para definir o tamanho horizontal.

Transmissão

```
[d][g][ ][Set ID][ ][Data][x]
```

Data Mín: 00H ~ Máx: 64H

Confirmação

```
[g][ ][Set ID][ ][OK/NG][Data][x]
```

24. Tamanho vertical de lado a lado (Comando : d h)

► Para definir o tamanho vertical.

Transmissão

```
[d][h][ ][Set ID][ ][Data][x]
```

Data Mín: 00H ~ Máx: 64H

Confirmação

```
[h][ ][Set ID][ ][OK/NG][Data][x]
```

● Protocolo de transmissão/recepção

25. Tile ID Set (ID Set de lado a lado) (Comando : d i)

- Para definir o Tile ID (ID de mosaico) da função Tile (Mosaico).

Transmissão

```
[d][i][Set ID][Data][x]
```

Data Mín: 00H ~ Máx: 19H
(Código hexadecimal)

Confirmação

```
[i][Set ID][OK/NG][Data][x]
```

26. Natural Mode (In Tilemode) (Modo Natural (Em modo de Mosaico)) (Comando : d j)

- A imagem é omitida pela distância entre os ecrãs para ser naturalmente apresentada.

Transmissão

```
[d][j][Set ID][Data][x]
```

Dados 0: Natural Desligado
1: Natural Ligado
ff: Estado de Leitura

Confirmação

```
[j][Set ID][OK/NG][Data][x]
```

27. Modo de Imagem (Comando: d x)

- Para ajustar o modo de imagem

Transmissão

```
[d][x][Set ID][Data][x]
```

Estrutura de Dados

Dados (Hex)	Modo
00	Intenso
01	Standard
02	Cinema
03	Ponto
04	Jogo
05	Utilizador1
06	Utilizador2

Confirmação

```
[x][Set ID][OK/NG][Data][x]
```

● Protocolo de transmissão/recepção

28. Modo de Som (Comando: d y)

► Para ajustar o modo de som.

Transmissão

```
[d][y][Set ID][Data][x]
```

Datenstruktur

Dados (Hex)	Modo
00	Apagar Voz
01	Standard
02	Música
03	Cinema
04	Desporto
05	Jogo
06	Utilizador

Confirmação

```
[y][Set ID][OK/NG][Data][x]
```

29. Verificar falha da ventoinha (Comando: d w)

► Para verificar a falha da Ventoinha do TV.

Transmissão

```
[d][w][Set ID][Data][x]
```

* Os dados estão sempre ff (em Hex).
Dados ff: Ler Estado

Confirmação

```
[w][Set ID][OK/NG][Data][x]
```

* Os dados são o valor do estado de falha da Ventoinha.
Dados 0: Falha da ventoinha
1: Ventoinha OK

● Protocolo de transmissão/recepção

30. Elapsed time return (Retorno de tempo decorrido d l)

► Para ler o tempo decorrido.

Transmissão

```
[d][l][Set ID][Data][x]
```

* Os dados estão sempre em FF (em Hex).

Confirmação

```
[l][Set ID][OK/NG][Data][x]
```

*Os dados correspondem às horas de utilização.
(Código hexadecimal)

31. Temperature value Return (Retorno do valor de temperatura (Comando : d n)

► Para ler o valor de temperatura interna.

Transmissão

```
[d][n][Set ID][Data][x]
```

* Os dados estão sempre em FF (em Hex).

Confirmação

```
[n][Set ID][OK/NG][Data][x]
```

Os dados têm o tamanho de 1 byte no formato Hex.

32. Lamp fault Check (Verificação de defeitos da lâmpada) (Comando : d p)

► Para verificar os defeitos da lâmpada.

Transmissão

```
[d][p][Set ID][Data][x]
```

* Os dados estão sempre em FF (em Hex).

Confirmação

```
[p][Set ID][OK/NG][Data][x]
```

Data 0 : Avaria da Lâmpada
1 : Lâmpada OK

● Protocolo de transmissão/recepção

33. Volume Automático (Comando : d u)

▶ Ajuste o nível do volume automaticamente.

Transmissão

```
[d][u][ ][Set ID][ ][Data][x]
```

Data 0 : Off (Desligado)

1 : On (Ligado)

Confirmação

```
[u][ ][Set ID][ ][OK/NG][Data][x]
```

34. Coluna (Comando : d v)

▶ Ligue ou desligue a coluna.

Transmissão

```
[d][v][ ][Set ID][ ][Data][x]
```

Data 0 : Off (Desligado)

1 : On (Ligado)

Confirmação

```
[v][ ][Set ID][ ][OK/NG][Data][x]
```

● Protocolo de transmissão/recepção

35. Horas (Comando : f a)

- ▶ Defina a hora actual.

Transmissão

```
[f][a][ ][Set ID][ ][Data1][ ][Data2][ ][Data3][Cr]
```

[Data1]

0 : Segunda-feira

1 : Terça-feira

2 : Quarta-feira

3 : Quinta-feira

4 : Sexta-feira

5 : Sábado

6 : Domingo

[Data2]

0H~17H (Horas)

[Data3]

00H~3BH (Minutos)

Confirmação

```
[a][ ][Set ID][ ][OK/NG][Data1][Data2][Data3][x]
```

*Quando ao ler informação, é introduzido FFH para [Data1] (Informação1), [Data2] (Informação2) e [Data3] (Informação3).
Noutras situações, todas são consideradas como NG.

● Protocolo de transmissão/recepção

36. Temporizador Ligado (Temporizador Desligado/Ligado) Ligado, Desligado : (Comando : d p)

► Defina os dias para “On Timer” (Temporizador Ligado).

Transmissão

```
[d][p][Set ID][Data1][Data2][Cr]
```

[Data1]

0 (Escrever), FFH (Ler)

[Data2]

00H~FFH

Bit0: Temporizador Ligado para Segunda-feira Ligado (1), Desligado (0)

Bit1: Temporizador Ligado para Terça-feira Ligado (1), Desligado (0)

Bit2: Temporizador Ligado para Quarta-feira Ligado (1), Desligado (0)

Bit3: Temporizador Ligado para Quinta-feira Ligado (1), Desligado (0)

Bit4: Temporizador Ligado para Sexta-feira Ligado (1), Desligado (0)

Bit5: Temporizador Ligado para Sábado Ligado (1), Desligado (0)

Bit6: Temporizador Ligado para Domingo Ligado (1), Desligado (0)

Bit7: Temporizador Ligado para Todos os dias Ligado (1), Desligado (0)

Confirmação

```
[p][Set ID][OK/NG][Data1][Data2][x]
```

37. Temporizador Desligado (Temporizador Desligado/Ligado) Ligado, Desligado (Comando : f c)

► Defina os dias para “Off Timer” (Temporizador Desligado).

Transmissão

```
[f][c][Set ID][Data1][Data2][Cr]
```

[Data1]

0 (Escrever), FFH (Ler)

[Data2]

00H~FFH

Bit0: Temporizador Desligado para Segunda-feira Ligado (1), Desligado (0)

Bit1: Temporizador Desligado para Terça-feira Ligado (1), Desligado (0)

Bit2: Temporizador Desligado para Quarta-feira Ligado (1), Desligado (0)

Bit3: Temporizador Desligado para Quinta-feira Ligado (1), Desligado (0)

Bit4: Temporizador Desligado para Sexta-feira Ligado (1), Desligado (0)

Bit5: Temporizador Desligado para Sábado Ligado (1), Desligado (0)

Bit6: Temporizador Desligado para Domingo Ligado (1), Desligado (0)

Bit7: Temporizador Desligado para Todos os dias Ligado (1), Desligado (0)

Confirmação

```
[c][Set ID][OK/NG][Data1][Data2][x]
```

Protocolo de transmissão/recepção

38. Temporizador Ligado (Temporizador Desligado/Ligado) Tempo: (Comando : f d)

► Defina “On Timer” (Temporizador Ligado”).

Transmissão

```
[f][d][Set ID][Data1][Data2][Data3][Cr]
```

[Data1]

0 : Segunda-feira

1 : Terça-feira

2 : Quarta-feira

3 : Quinta-feira

4 : Sexta-feira

5 : Sábado

6 : Domingo

7 : Todos os dias

[Data2]

00H~17H (Horas)

[Data3]

00H~3BH (Minutos)

Confirmação

```
[d][Set ID][OK/NG][Data1][Data2][Data3][x]
```

*Quando ao ler informação, é introduzido FFH para [Data2] (Informação2) e [Data3] (Informação3).

Noutras situações, todas são consideradas como NG.

● Protocolo de transmissão/recepção

39. Temporizador Desligado (Temporizador Desligado/Ligado) Tempo (Comando : f e)

► Defina “Off Timer” (Temporizador Desligado”).

Transmissão

```
[f][e][Set ID][Data1][Data2][Data3][Cr]
```

[Data1]

0 : Segunda-feira

1 : Terça-feira

2 : Quarta-feira

3 : Quinta-feira

4 : Sexta-feira

5 : Sábado

6 : Domingo

7 : Todos os dias

[Data2]

00H~17H (Horas)

[Data3]

00H~3BH (Minutos)

Confirmação

```
[e][Set ID][OK/NG][Data1][Data2][Data3][x]
```

*Quando ao ler informação, é introduzido FFH para [Data2] (Informação2) e [Data3] (Informação3).

Noutras situações, todas são consideradas como NG.

 Protocolo de transmissão/recepção**40. Tempo de Hibernação (Comando : f f)**

► Defina para “Sleep Time” (Tempo de Hibernação).(Ordenadamente)

Transmissão

[f][f][Set ID][Data][Cr]

Data

0 : Off (Desligado)

1 : 10

2 : 20

3 : 30

4 : 60

5 : 90

6 : 120

7 : 180

8 : 240

(Ordenadamente)

Confirmação

[f][Set ID][OK/NG][Data][x]

41. Hibernação Automática (Comando : f g)

► Defina para “Auto Sleep” (Hibernação Automática).

Transmissão

[f][g][Set ID][Data][Cr]

Data 0 : Off (Desligado)

1 : On (Ligado)

Confirmação

[g][Set ID][OK/NG][Data][x]

● Protocolo de transmissão/recepção

42. Atraso para Ligar (Comando : f h)

► Defina o atraso horário quando a energia for ligada (Unidade: segundo).

Transmissão

```
[f][h][Set ID][Data][Cr]
```

Data : 00H ~ 64H (Valor da informação)

Confirmação

```
[h][Set ID][OK/NG][Data][x]
```

43. Idioma (Comando : f i)

► Defina o idioma OSD.

Transmissão

```
[f][i][Set ID][Data][Cr]
```

Data

- 0 : English
- 1 : Franch
- 2 : German
- 3 : Spanish
- 4 : Italian
- 5 : Portuguese
- 6 : Chinese
- 7 : Japanese
- 8 : Korean
- 9 : Russian

Confirmação

```
[i][Set ID][OK/NG][Data][x]
```

 Protocolo de transmissão/recepção**44. DPM Seleccionada (Comando : f j)**

► Defina a função DPM (Display Power Management – Gestão de Energia da Apresentação).

Transmissão

```
[f][j][Set ID][Data][Cr]
```

Data 0 : Off (Desligado)

1 : On (Ligado)

Confirmação

```
[j][Set ID][OK/NG][Data][x]
```

45. Redefinir (Comando : f k)

► Execute as funções de Redefinição da Imagem, do Ecrã e de Fábrica.

Transmissão

```
[f][k][Set ID][Data][Cr]
```

Data

0 : Picture Reset (Redefinição da Imagem)

1 : Screen Reset (Redefinição do Ecrã)

2 : Factory Reset (Redefinição de Fábrica)

Confirmação

```
[k][Set ID][OK/NG][Data][x]
```

● Protocolo de transmissão/recepção

46. Poupança de energia (Comando: f I)

► Para definir o modo de poupança de energia.

Transmissão

```
[f][I][Set ID][Data][Cr]
```

Dados 0: Desligar

1: (nível estático 1)

2: (nível estático 2)

3: (nível estático 3)

Confirmação

```
[I][Set ID][OK/NG][Data][x]
```

47. Indicador de Corrente (Comando: f o)

► Para definir o LED para Indicador de Corrente

Transmissão

```
[f][o][Set ID][Data][Cr]
```

Dados 0: Desligar

1: Ligar

Acknowledgement

```
[o][Set ID][OK/NG][Data][x]
```

48. Posição H (Comando: f q)

► Para definir a posição Horizontal

Transmissão

```
[f][q][Set ID][Data][Cr]
```

* O intervalo de dados varia de 00 a 64 (em Hex)

Confirmação

```
[q][Set ID][OK/NG][Data][x]
```

● Protocolo de transmissão/recepção

49. Posição V (Comando: f r)

► Para definir a posição Horizontal

Transmissão

```
[f][r][Set ID][Data][Cr]
```

* O intervalo de dados varia de 00 a 64 (em Hex)

Confirmação

```
[r][Set ID][OK/NG][Data][x]
```

50. Dimensão H (Comando: f s)

► Para definir a dimensão Horizontal.

Transmissão

```
[f][s][Set ID][Data][Cr]
```

* O intervalo de dados varia de 00 a 64 (em Hex)

Confirmação

```
[s][Set ID][OK/NG][Data][x]
```

* Dimensão H Mapeamento de Dados Reais

[Dados1]

0x00: Passo 0

0x0A: Passo 10

0x14: Passo 20

0x1E: Passo 30

0x28: Passo 40

0x32: Passo 50

0x3C: Passo 60

0x46: Passo 70

0x50: Passo 80

0x5A: Passo 90

0x64: Passo 100

 Protocolo de transmissão/recepção**51. Dimensão V (Comando: f t)**

► Para definir a dimensão Vertical

Transmissão

```
[f][t][Set ID][Data][Cr]
```

* O intervalo de dados varia de 00 a 64 (em Hex)

Confirmação

```
[t][Set ID][OK/NG][Data][x]
```

* Dimensão V Mapeamento de Dados Reais

[Dados1]

0x00: Passo 0

0x0A: Passo 10

0x14: Passo 20

0x1E: Passo 30

0x28: Passo 40

0x32: Passo 50

0x3C: Passo 60

0x46: Passo 70

0x50: Passo 80

0x5A: Passo 90

0x64: Passo 100

● Protocolo de transmissão/recepção

52. Marcar Seleção de Entrada (Comando: f u) (Entrada de Imagem Principal)

► Para seleccionar a fonte de entrada de TV, dependendo do dia.

Transmissão

```
[f][u][Set ID][Data1][Data2][Cr]
```

Estrutura de Dados 1

Mín: 0~Máx:7(0:Segunda, 1: Terça, 2: Quarta, 3: Quinta, 4: Sexta-feira, 5: Sábado, 6: Domingo, 7: Todos os dias)

Estrutura de Dados 2

Dados (Hex)	Entrada
02	AV
04	Component
07	RGB-PC
08	HDMI/DVI-DTV
09	HDMIDVI-PC
FE	Sem alteração

Confirmação

```
[u][Set ID][OK/NG][Data 1][Data 2][x]
```

53. Verificar nº série (Comando: f y)

► Para ler os números de série

Transmissão

```
[f][y][Set ID][Data][Cr]
```

Dados FF (para ler os números de série)

Confirmação

```
[y][Set ID][OK/NG][Data1] ~ [Data2] [x]
```

● Protocolo de transmissão/recepção

54. Versão S/W (Comando : f z)

- ▶ Verifique a versão do software.

Transmissão

```
[f][z][ ][Set ID][ ][Data][Cr]
```

Data FFH : Ler

Confirmação

```
[z][ ][Set ID][ ][OK/NG][Data][x]
```

55. Input Select (Seleção de entrada) (Comando: x b)

- ▶ Para selecionar a fonte de entrada do monitor.

Transmissão

```
[x][b][ ][Set ID][ ][Data][Cr]
```

Data 20H : AV
 40H : Component
 60H : RGB (PC)
 90H : HDMI/DVI (DTV)
 A0H : HDMI/DVI (PC)

Confirmação

```
[b][ ][Set ID][ ][OK][Data][x]
```

Data 20H : AV
 40H : Component
 60H : RGB (PC)
 90H : HDMI/DVI (DTV)
 A0H : HDMI/DVI (PC)

Como conectar

- ▶ Conecte o controle remoto com fio à porta do controle remoto no aparelho.

Código IR do controle remoto

▶ Forma da onda de saída

pulso único, modulado com o sinal 37,917 KHz a 455KHz

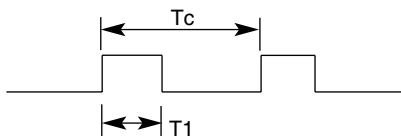

Frequência da portadora

$$FCAR = 1/Tc = fosc/12$$

$$\text{Ciclo ativo} = T1/Tc = 1/3$$

▶ Configuração do quadro

- Primeiro quadro

Código de cabo condutor	Código personalizado baixo							Código personalizado alto							Código de dados							Código de dados									
	C0	C1	C2	C3	C4	C5	C6	C7	C0	C1	C2	C3	C4	C5	C6	C7	D0	D1	D2	D3	D4	D5	D6	D7	D0	D1	D2	D3	D4	D5	D6

- Repetir quadro

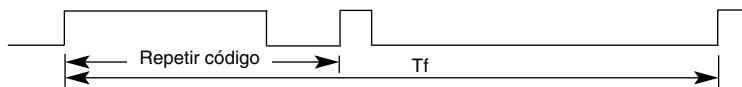

▶ Código de cabo condutor

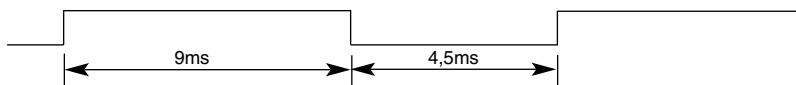

▶ Repetir código

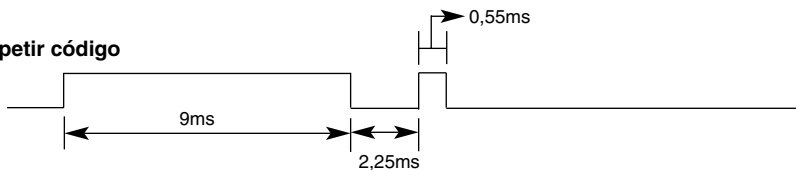

▶ Descrição de bits

- Bit "0"

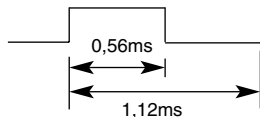

- Bit "1"



▶ Intervalo entre quadros: Tf

- A forma de onda é transmitida assim que a tecla é pressionada.



$$Tf = 108ms @ 455KHz$$

Código (Hexa)	Função	Nota
00	▲	Botão do controle remoto
01	▼	Botão do controle remoto
02	VOL(▶)	Botão do controle remoto
03	VOL(◀)	Botão do controle remoto
08	POWER ON/OFF	Botão do controle remoto (Liga/Desliga)
C4	POWER ON	Código IR alternado (Somente Ligado)
C5	POWER OFF	Código IR alternado (Somente Ligado)
09	MUTE	Botão do controle remoto
98	AV	Botão do controle remoto
0B	INPUT	Botão do controle remoto
0E	SLEEP	Botão do controle remoto
43	MENU	Botão do controle remoto
5B	EXIT	Botão do controle remoto
6E	PSM	Botão do controle remoto
44	SET	Botão do controle remoto
10	Tecla 0	Botão do controle remoto
11	Tecla 1	Botão do controle remoto
12	Tecla 2	Botão do controle remoto
13	Tecla 3	Botão do controle remoto
14	Tecla 4	Botão do controle remoto
15	Tecla 5	Botão do controle remoto
16	Tecla 6	Botão do controle remoto
17	Tecla 7	Botão do controle remoto
18	Tecla 8	Botão do controle remoto
19	Tecla 9	Botão do controle remoto
5A	AV	Código IR alternado (Seleção de entrada AV)
BF	COMPONENT	Código IR alternado (Seleção de entrada Component)
D5	RGB PC	Código IR alternado (Seleção de entrada RGB PC)
C6	HDMI/DVI	Código IR alternado (Seleção de entrada HDMI/DVI)
79	ARC	Botão do controle remoto
76	ARC (4:3)	Código IR alternado (Somente o modo 4:3)
77	ARC (16:9)	Código IR alternado (Somente o modo 16:9)
AF	ARC (ZOOM)	Código IR alternado (Somente modo Zoom1, zoom2)
99	AUTO CONFIC	Código IR alternado