

TV AL PLASMA ISTRUZIONI PER L'USO

MODELLI DI TV AL PLASMA

42PQ10** 42PQ60**
50PQ10** 50PQ60**
42PQ11** 50PS20**
50PQ11** 50PS30**
42PQ20** 50PS60**
50PQ20** 60PS40**
42PQ30**
50PQ30**

Nel ringraziarvi per avere acquistato questo prodotto LG, vi raccomandiamo di leggere attentamente le seguenti istruzioni. Solo così si potrà ottenere il funzionamento ottimale dell'apparecchio e mantenerne inalterate nel tempo le caratteristiche e l'affidabilità originali.

Raccomandiamo inoltre di conservare questo manuale in previsione di eventuali consultazioni future.

In qualsiasi caso di dubbio potrete interpellare il vostro abituale rivenditore di prodotti LG, facendo riferimento al modello ed al numero di matricola.

Modello:
N. di serie:

Dichiarazione di conformità

La società LG Electronics Italia S.p.A. dichiara che il televisore a colori LG 42PQ1000-ZA/ 50PQ1000-ZA/ 42PQ1000-ZD/ 50PQ1000-ZD/ 42PQ1100-ZE/ 50PQ1100-ZE/ 42PQ2010-ZB/ 50PQ2010-ZB/ 42PQ2000-ZA/ 50PQ2000-ZA/ 42PQ3000-ZA/ 50PQ3000-ZA/ 50PS2000-ZB/ 50PS3000-ZB/ 42PQ6000-ZA/ 42PQ6010-ZB/ 50PQ6000-ZA/ 50PS6000-ZC/ 60PS4000-ZA è costruito in conformità alle prescrizioni del D.M. n° 548 del 28/8/95, pubblicato sulla G.U. n° 301 del 28/12/95 ed in particolare è conforme a quanto indicato nell'art. 2, comma 1 dello stesso decreto.

Questo apparecchio è fabbricato nel rispetto delle disposizioni di cui al D.M. 26/03/92 ed in particolare è conforme alle prescrizioni del Art. 1 dello stesso decreto ministeriale.



HDMI, il logo HDMI e la High-Definition Multimedia Interface sono marchi commerciali o marchi registrati di HDMI Licensing LLC.

ACCESSORI

Assicurarsi che i seguenti accessori siano inclusi con il televisore. Contattare il rivenditore presso il quale è stato effettuato l'acquisto in caso manchino eventuali accessori.

- L'immagine visualizzata può essere diversa dalla vostra TV.

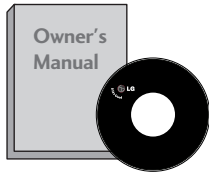

Manuale d'istruzioni



Batterie

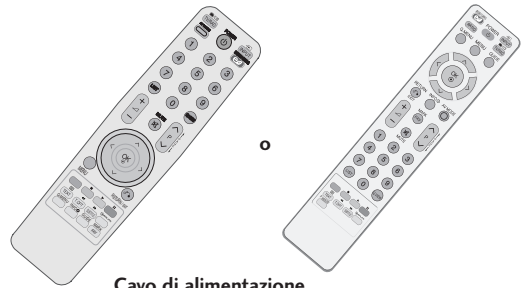

Cavo di alimentazione



Cavo di alimentazione

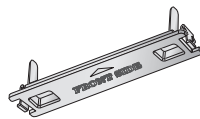

coperchio di protezione
(Mappatura verde dei dati 8)

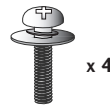

bulloni per il gruppo cavalletto
(Mappatura verde dei dati 8)
(Tranne 60PS40**)

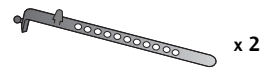

Supporto per cavi
(Mappatura verde dei dati 8)



Nucleo di ferrite
(Articolo non incluso in tutti i modelli.)

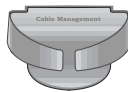

Clip per cavi
(Mappatura verde dei dati 8)
(Solo 60PS40**)

**Staffa di montaggio a parete
(acquistabile separatamente)**

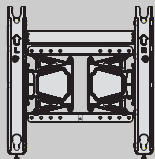

AW-50PG60MS
(Tranne 60PS40**)

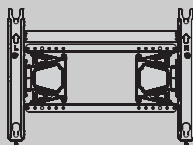

AW-60PG60MS
(Solo 60PS40**)

Articolo non incluso in tutti i modelli.



Panno per pulizie
Pulire lo schermo con il panno.

* Strofina delicatamente la zona sporca nella parte esterna utilizzando solo il panno detergente per la parte esterna del prodotto se sono presenti macchie o impronte digitali sulle superfici esterne.

Non strofinare con forza quando si rimuovono le macchie. Prestare attenzione al fatto che applicando un'energia eccessiva si possono causare graffi o scolorimenti.

USO DEL NUCLEO DI FERRITE (Articolo non incluso in tutti i modelli.)

Il nucleo di ferrite può essere utilizzato per ridurre l'onda elettromagnetica quando si connette il cavo di alimentazione.
Più vicina e la posizione del nucleo di ferrite alla spina di alimentazione, meglio è.

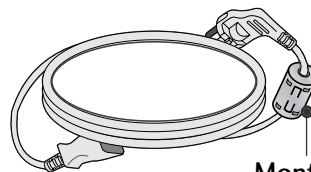

Montare la spina vicina.

ACCESSORI 1

PREPARAZIONE

CONTROLLI DEL PANNELLO FRONTALE.....	4
INFORMAZIONI SUL PANNELLO POSTERIORE...	6
ESTENSIONE DELLA BASE DEL CAVALLETTO .	8
COPERCHIO POSTERIORE PER L'ORGANIZZAZIONE DEI CAVI	8
Installazione su una scrivania	8
Si consiglia di installare con cura	9
Montaggio a parete: Installazione orizzontale ..	9
Collegamento antenna	10
SUPPORTO RUOTANTE	10

CONFIGURAZIONE DEI DISPOSITIVI ESTERNI

CONFIGURAZIONE DEL RICEVITORE HD	11
CONFIGURAZIONE DEL DVD	13
Configurazione del VCR	16
INSERIMENTO DEL MODULO CI	19
CONFIGURAZIONE USCITA AUDIO DIGITALE.....	19
CONFIGURAZIONE DI ALTRE SORGENTI A/V.....	20
IMPOSTAZIONE USB IN.....	20
CONFIGURAZIONE DEL PC	21
- Configurazione dello schermo per la modalit. PC..	24

GUARDARE LA TV / CONTROLLO PROGRAMMI

CONTROLLI DEL TELECOMANDO	28
ACCENSIONE DELLA TV	32
Configurazione d'inizializzazione	32
Selezione del programma.....	32
Volume Adjustment	32
MENU RAPIDO	33
SELEZIONE E REGOLAZIONE DEI MENU VISUALIZZATI .	34
Sintonizzazione automatica dei programmi	35
Sintonizzazione manuale dei programmi (MODALITÀ DIGITALE).....	36
Sintonizzazione manuale dei programmi(MODALITÀ ANALOGICA)	37
Modifica programmi	39
AGGIORNAMENTO SOFTWARE	42
DIAGNOSTICS [diagnostica]	43
INFORMAZIONI SU CI (COMMON INTERFACE [interfaccia	44
Definizione della tabella programmi	45
ELENCO DI INPUT.....	46

	47
SERVIZIO DATI	49
INPUT LABEL [ETICHETTA INGRESSO].....	49
MODO AV.....	50
MANUALE SEMPLICE.....	51
Inizializzazione (per ripristinare le impostazioni originali di fabbrica)	52

USO DEL DISPOSITIVO USB

Connessione alla periferica USB.....	53
ELENCO FOTO.....	54
ELENCO MUSICA.....	58
Elenco FILM.....	61
Codice di registrazione DivX	65
Disattivazione.....	66

EPG (ELECTRONIC PROGRAMME GUIDE [GUIDA ELETTRONICA AI PROGRAMMI]) (MODALITÀ DIGITALE)

- Switch on/off EPG [attivazione/disattivazione EPG].. 67
- Selezione dei programmi..... 67
- Funzione del pulsante in modalità guida NOW/NEXT [ora/prossimamente]
- 68
- Funzione del pulsante in modalità guida 8 giorni.. 68
- Funzione del pulsante in modalità Date Change [cambio data]
- 69
- Funzione del pulsante in Extended Description Box [riquadro descrizione estesa]
- 69
- Funzione del pulsante in modalità d'impostazione Record/Remind [registrazione/appunto]
- 70
- La funzione dei pulsanti nella modalità elenco di pianificazione
- 70

CONTROLLO DELLE IMMAGINI

CONTROLLO DELLE DIMENSIONI DELLE IMMAGINI (RAPPORTO LARGHEZZA-ALTEZZA)	71
 risparmio energetico / RISPARMIO ENERGIA	73
IMPOSTAZIONI IMMAGINI PRECONFIGURATE	
- Modalità immagini - preconfigurazione	74
REGOLAZIONE MANUALE DELLE IMMAGINI	
- Modalità immagini - Opzione utente	75
TECNOLOGIA DI MIGLIORAMENTO DELLE IMMAGINI	76
Controllo avanzato immagine	78

Picture Reset(Reset immagini)	81
ISM Method (Riduzione Latenza Immagini) (SOLO TV AL PLASMA).....	82
Modalità Demo	83
Impostazione della modalità	84

CONTROLLO AUDIO E LINGUA

REGOLAZIONE AUTOMATICA DEL VOLUME	85
IMPOSTAZIONI AUDIO PRECONFIGURATE - MODALITÀ AUDIO	86
REGOLAZIONE DELLE IMPOSTAZIONI AUDIO - MODALITÀ UTENTE.....	87
SRS TruSurround XT	87
CLEAR VOICE(Voce chiara) II	88
Bilanc.....	88
CONFIGURAZIONE ON/OFF DIFFUSORI TV	89
SELEZIONE DELL'USCITA AUDIO DIGITALE ..	90
Audio Reset.....	91
Descrizione audio.....	92
I/II	
- Stereo/Doppia ricezione (solo modalità analogica).....	93
- Ricezione NICAM (solo modalità analogica) .	94
- Selezione dell'uscita audio degli speaker ..	94
Selezione della lingua dei menu / del paese a schermo	95
SELEZIONE DELLA LINGUA (SOLO MODALITÀ DIGITALE).....	96

IMPOSTAZIONE ORA

Configurazione dell'orologio	97
IMPOSTAZIONE TIMER ON/OFF AUTOMATICO ...	98
IMPOSTAZIONE TIMER SLEEP	99

CONTROLLO GENITORI/CLASSIFICAZIONI

IMPOSTAZIONE DELLA PASSWORD E SISTEMA DI BLOCCOa	100
BLOCCO DEL PROGRAMMA.....	101

CONTROLLO DEI GENITORI	102
Blocco ingresso.....	103
Blocco Tasti	104

TÉLÉTEXTE

Accensione/Spengimento	105
Testo SIMPLE [SEMPLICE]	105
Testo TOP [IN ALTO]	105
FASTTEXT [TESTO VELOCE]	106
Funzioni speciali del teletext	106

TELETEXT DIGITALE

TELETEXT NEL SERVIZIO DIGITALE.....	107
TELETEXT NEL SERVIZIO DIGITALE.....	107

APPENDICE

RICERCA DEI GUASTI	108
MANUTENZIONE	110
SPECIFICHE DEL PRODOTTO	111
Codici IR.....	113
Setup dispositivo di controllo esterno.....	115

PREPARAZIONE

CONTROLLI DEL PANNELLO FRONTALE

- L'immagine visualizzata può essere diversa dalla vostra TV.

⚠ ATTENZIONE

- ▶ Quando non è possibile accendere il televisore con il telecomando, premere il pulsante di accensione sul televisore. (quando si spegne dal pulsante di accensione, non è possibile accendere la TV con il telecomando).

42/50PQ11**, 42/50PQ30**, 50PS30**

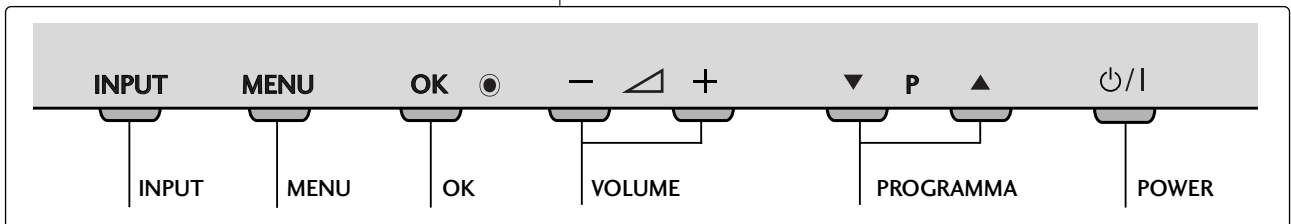
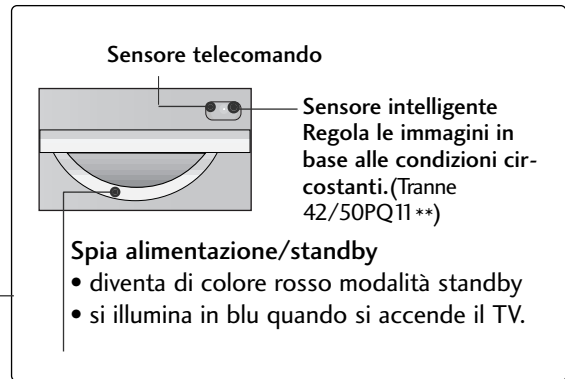
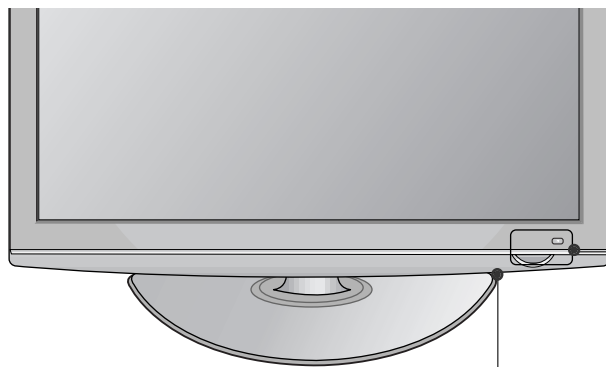

42/50PQ10**, 42/50PQ20**, 50PS20**

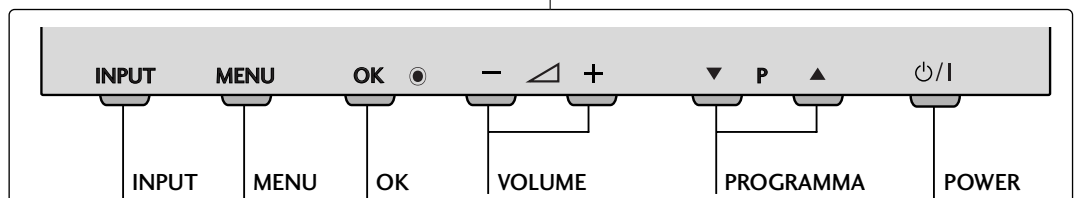
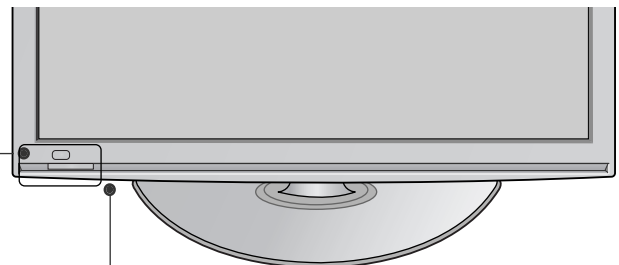
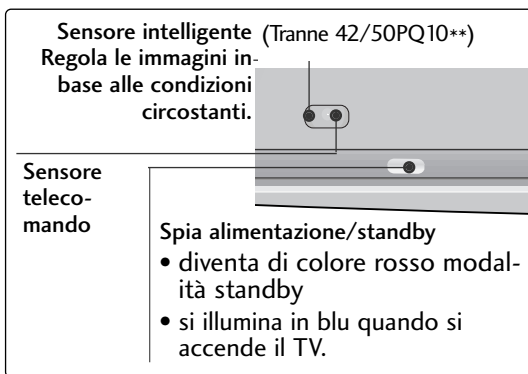

42/50PQ60**, 50PS60**

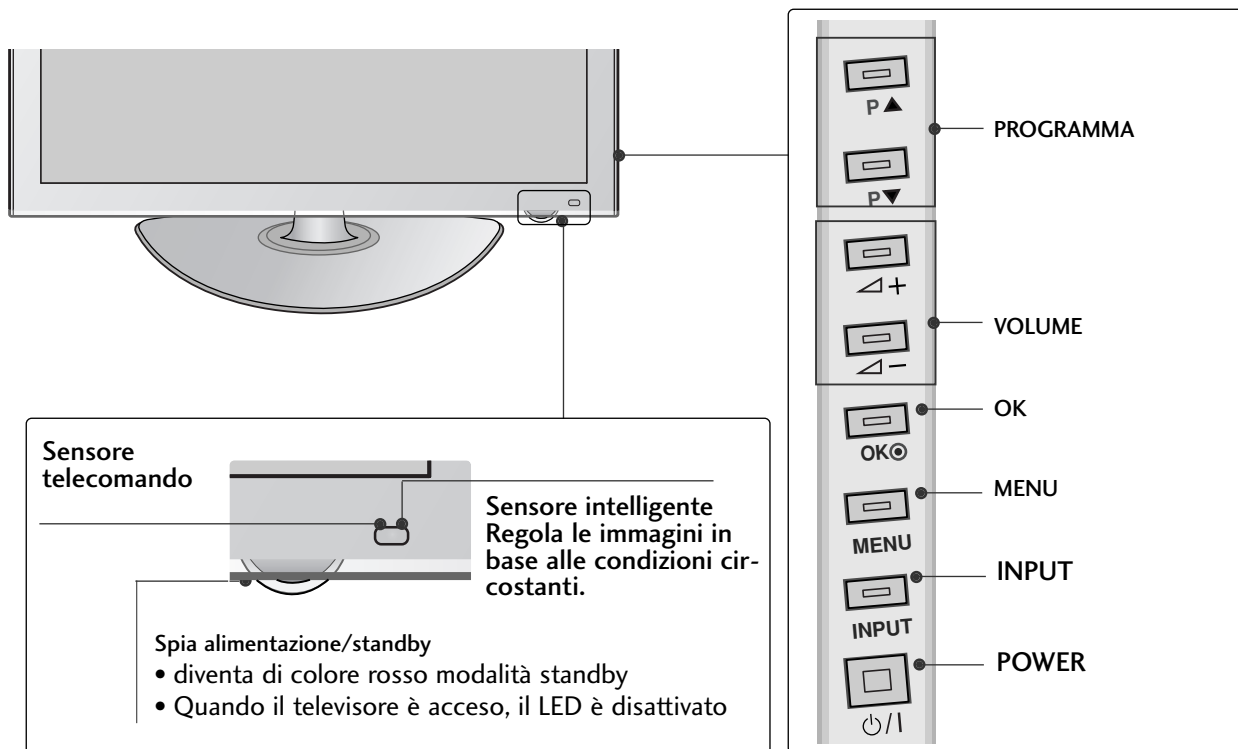

60PS40**

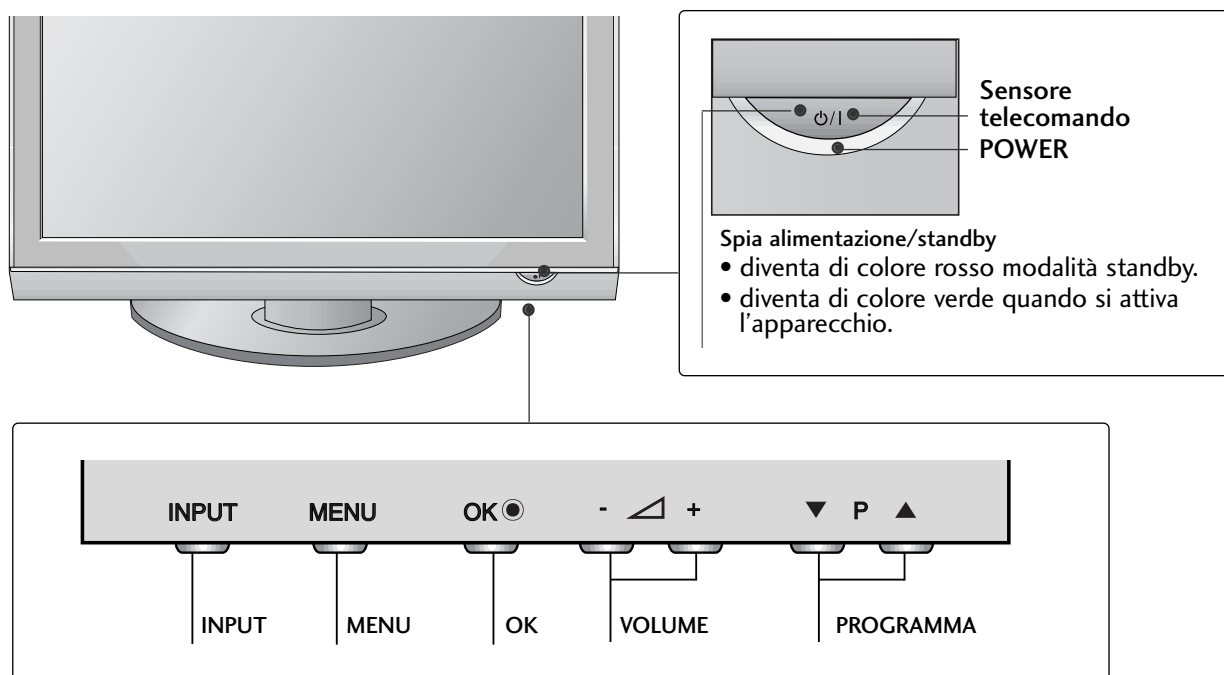

PREPARAZIONE

INFORMAZIONI SUL PANNELLO POSTERIORE

■ L'immagine visualizzata può essere diversa dalla vostra TV.

42/50PQ10**, 42/50PQ11**

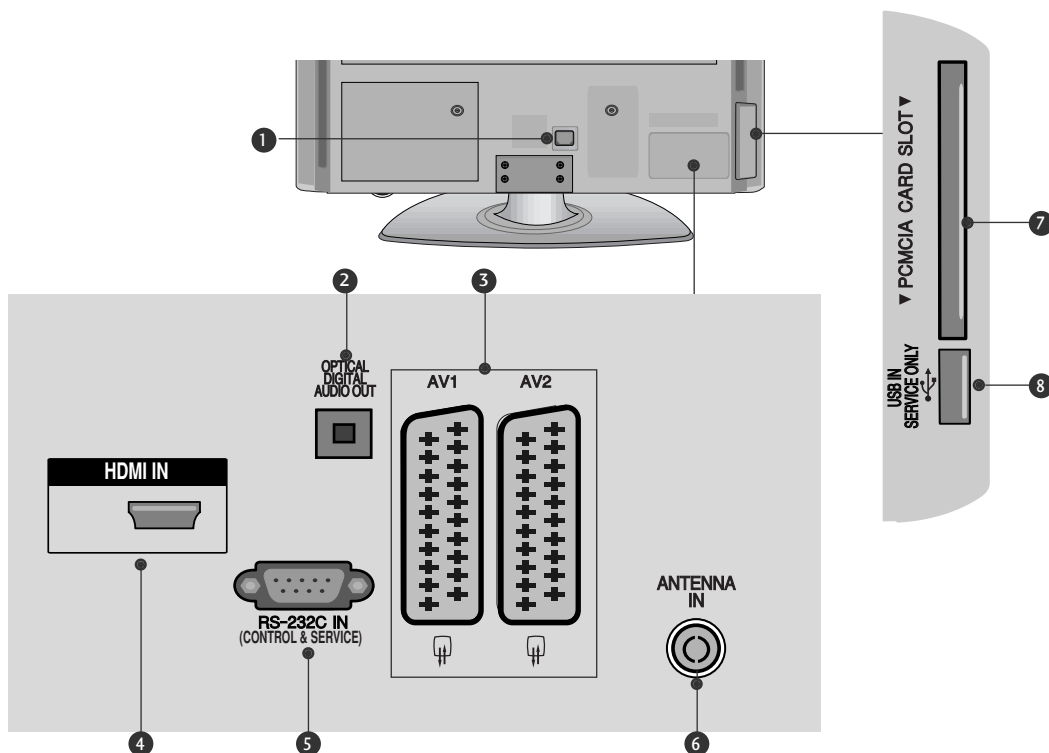

- 1 Presa del cavo di alimentazione**
La TV funziona con l'alimentazione elettrica AC. La tensione è indicata nella pagina relativa alle Specifiche. Non tentare di attivare la TV utilizzando un'alimentazione elettrica DC.
- 2 OPTICAL DIGITAL AUDIO OUT (jack uscita audio digitale)**
Collegare l'audio digitale ai vari dispositivi.
Collegare a un componente digitale audio.
Utilizzare un cavo audio ottico.
- 3 Presa Euro Scart (AV1/AV2)**
Collegare l'ingresso o l'uscita della presa scart proveniente da un dispositivo esterno a questi jack.
- 4 Ingresso HDMI**
Collegare un segnale HDMI a HDMI IN.
- 5 PORTA D'INGRESSO RS-232C (CONTROL LO/SERVIZIO)**
Collegare la porta seriale del dispositivo di controllo al jack RS-232C.
Questa porta è utilizzata per la modalità di servizio o hotel.
- 6 Ingresso antenna**
Connettere l'antenna RF (UHF) a questo jack.
- 7 Slot della scheda PCMCIA (Personal Computer Memory Card International Association).**
Inserire il modulo CI nello SLOT PER SCHEDE PCMCIA. (Lo slot Common Interface non è presente in tutte le nazioni di importazione dei prodotti.)
- 8 PORTA DA UTILIZZARE SOLTANTO PER ASSISTENZA**

42/50PQ20**, 42/50PQ30**, 42/50PQ60**, 50PS20**,
50PS30**, 50PS60**, 60PS40**

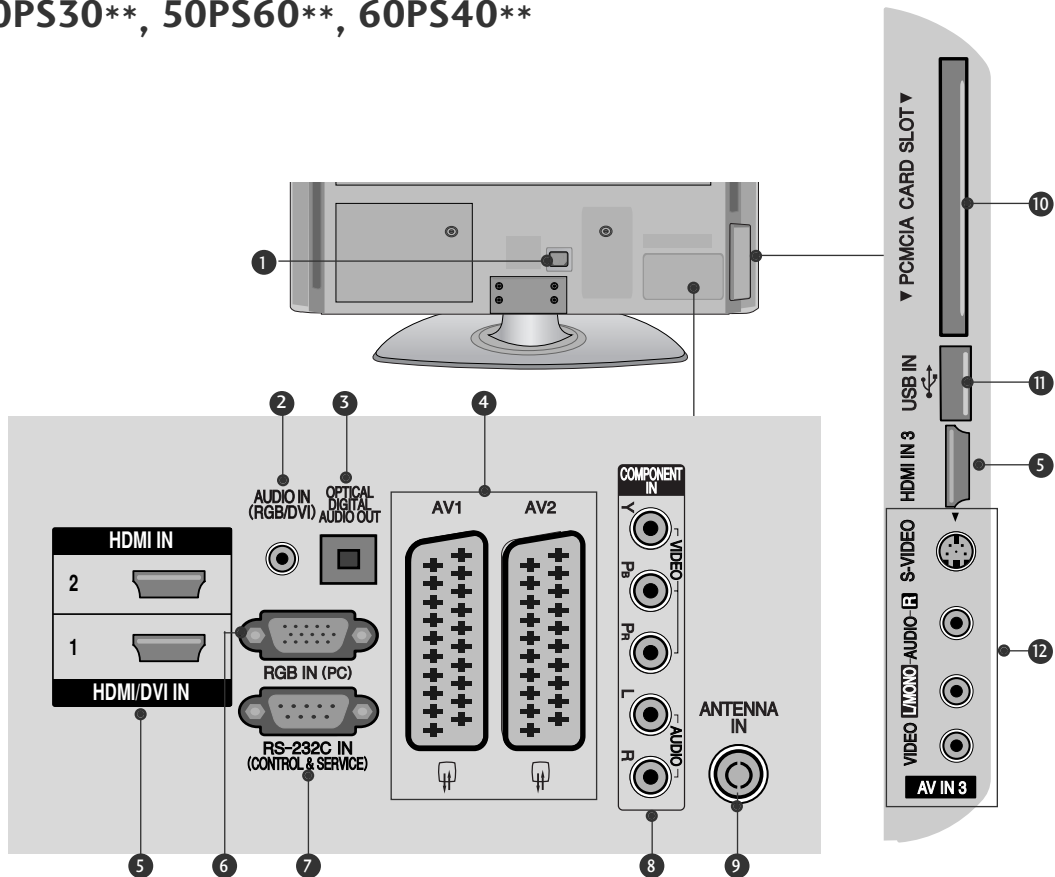

- 1** Presa del cavo di alimentazione
La TV funziona con l'alimentazione elettrica AC. La tensione è indicata nella pagina relativa alle Specifiche. Non tentare di attivare la TV utilizzando un'alimentazione elettrica DC.
- 2** Ingresso audio RGB/DVI
Connessione audio da un PC o DTV.
- 3** OPTICAL DIGITAL AUDIO OUT (jack uscita audio digitale)
Collegare l'audio digitale ai vari dispositivi. Collegare a un componente digitale audio. Utilizzare un cavo audio ottico.
- 4** Presa Euro Scart (AV1/AV2)
Collegare l'ingresso o l'uscita della presa scart proveniente da un dispositivo esterno a questi jack.
- 5** Ingresso HDMI
Collegare un segnale HDMI a HDMI IN. In alternativa collegare il segnale DVI (VIDEO) alla porta HDMI/DVI con il cavo DVI a HDMI.
- 6** Ingresso RGB
Per la connessione dell'uscita da un PC.
- 7** PORTA D'INGRESSO RS-232C (CONTROL LO/SERVIZIO)
Collegare la porta seriale del dispositivo di controllo al jack RS-232C. Questa porta è utilizzata per la modalità di servizio o hotel.
- 8** Ingresso Component
Collegare un dispositivo video/audio Component a questi jack.
- 9** Ingresso antenna
Connettere l'antenna RF (UHF) a questo jack.
- 10** Slot della scheda PCMCIA (Personal Computer Memory Card International Association).
Inserire il modulo CI nello SLOT PER SCHEDE PCMCIA. (Lo slot Common Interface non è presente in tutte le nazioni di importazione dei prodotti.)
- 11** Ingresso USB
Collegare la periferica di archiviazione USB a questo jack.
- 12** Ingresso Audio/Video
Collegare l'uscita audio/video da un dispositivo esterno a questi jack.
Ingresso S-Video
Collegare l'uscita S-Video da un dispositivo S-VIDEO.

PREPARAZIONE

ESTENSIONE DELLA BASE DEL CAVALLETTO

(Tranne 60PS40**)

- L'immagine visualizzata può essere diversa dalla vostra TV.
- Quando si monta il supporto del tipo da scrivania assicurarsi che il bullone sia ben serrato. (Se non è completamente serrato, il prodotto può cadere in avanti terminata l'installazione.) Se si serra il bullone con forza eccessiva, il bullone può deviare dall'abrasione della zona di serraggio dello stesso.

1 Appoggiare con attenzione lo schermo della TV su una superficie morbida per evitare di danneggiare lo schermo.

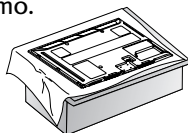

2 Montare la TV come indicato.

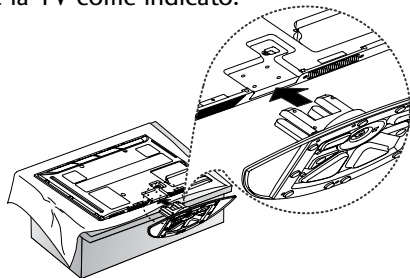

3 Fissare saldamente i 4 bulloni usando i fori posti sul retro della TV.

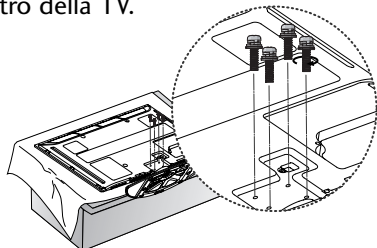

! NOTA

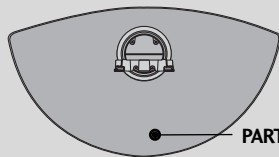

▶ Durante il montaggio, distinguere e montare con attenzione la parte anteriore e posteriore del supporto.

INSTALLAZIONE SU UNA SCRIVANIA

Per garantire un'adeguata ventilazione, disporre uno spazio libero di 4" su ogni lato e da eventuali pareti.

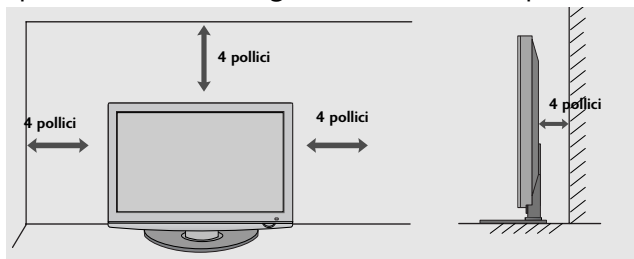

COPERCHIO POSTERIORE PER L'ORGANIZZAZIONE DEI CAVI

- L'immagine visualizzata può essere diversa dalla vostra TV.
- Dopo averli collegati, installare il PORTACAVI, come illustrato e raggruppare i cavi.

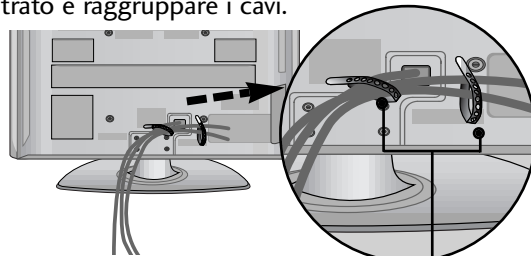

COPERCHIO PROTETTIVO

Solo 60PS40**

Montare il clip per cavi come indicato dalla figura.

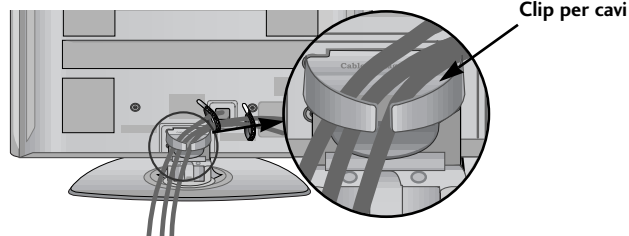

Clip per cavi

Come rimuovere il clip per cavi.

Tenere il clip per cavi con entrambe le mani e tirare verso l'alto.

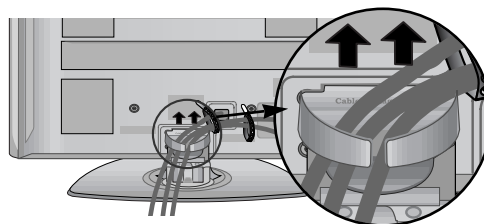

! NOTA

- ▶ Non usare il clip per cavi per sollevare la TV.
- Se il prodotto subisce una caduta, si potrebbero riportare lesioni o il prodotto potrebbe rompersi.

NON USARE IL SUPPORTO PER SCRIVANIA STAND

- L'immagine visualizzata può essere diversa dalla vostra TV.
- Quando si installa un'unità montata a parete, utilizzare il coperchio protettivo. Inserire il COPERCHIO DI PROTEZIONE nel televisore fino ad udire lo scatto.

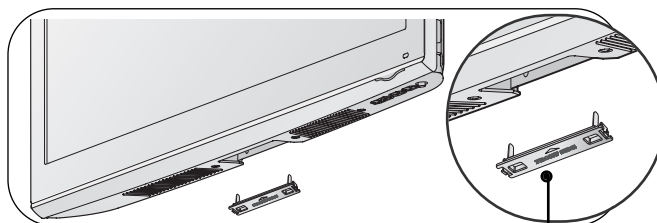

coperchio protettivo

SI CONSIGLIA DI INSTALLARE CON CURA

- Acquistare i componenti necessari per fissare il televisore alla parete.
- Posizionare la TV il più possibile vicina alla parete per evitare che possa cadere in avanti se urtata.
- Le istruzioni indicate sotto sono il modo più sicuro per impostare la TV, vale a dire fissarla alla parete, in questo modo si evita che caschi in avanti se tirata. Queste impedirà alla TV di cadere in avanti provocando lesioni. Questo previene anche danni alla TV. Impedire ai bambini di arrampicarsi o aggrapparsi alla TV.

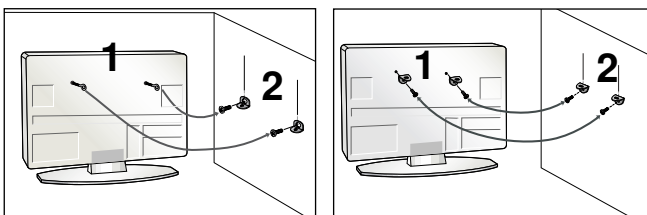

1 Utilizzare gli occhielli o le staffe / i bulloni TV per fissare il prodotto alla parete come mostrato nella figura. (Se la vostra TV ha bulloni inseriti nei bulloni ad occhiello e allentare i bulloni.)
* inserire gli occhielli o le staffe / i bulloni della TV e stringerli a fondo nei fori in alto.

2 Assicurare alla parete le staffe a muro con i bulloni. Fare combaciare l'altezza della staffa montata a muro.

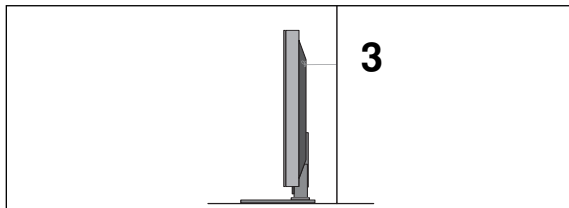

3 Utilizzare una corda robusta per legare il prodotto per allinearli. È più sicuro annodare la fune in modo che si trovi in posizione orizzontale tra la parete e il prodotto.

! NOTA

- ▶ Quando si sposta il prodotto in un altro punto, slacciare innanzitutto le funi.
- ▶ Utilizzare un supporto per il prodotto o un alloggiamento che sia sufficientemente grande e robusto per le dimensioni ed il peso del prodotto.
- ▶ Per impiegare il prodotto in modo sicuro accertarsi del fatto che l'altezza della staffa che è montata alla parete sia la stessa del prodotto.

MESSA A TERRA

Accertarsi di collegare il filo di terra per impedire eventuali scosse elettriche. Se non è possibile attuare i sistemi di messa a terra, fare installare ad un elettricista qualificato un interruttore separato. Non tentare di mettere a terra l'unità collegandola ai cavi telefonici, agli spinotti d'accensione o ai tubi del gas.

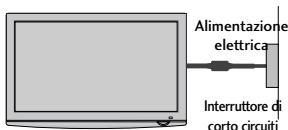

- È possibile installare la TV in diversi modi come ad es. ad una parete o su una scrivania, ecc.
- La TV è progettata per un montaggio orizzontale.

MONTAGGIO A PARETE: INSTALLAZIONE ORIZZONTALE

- Si consiglia di utilizzare una staffa LG, per montare il televisore alla parete.
- Si consiglia di acquistare una staffa di montaggio a parete che conforme allo standard VESA.
- LG consiglia di far eseguire il montaggio a parete a un installatore qualificato esperto.

! NOTA

- ▶ Installare su una parete solida perpendicolare al pavimento.
- ▶ Installare un supporto da parete speciale, se si desidera installare al soffitto o a una parete inclinata.
- ▶ La superficie su cui montare il supporto deve essere in grado di sostenere il peso del televisore, ad esempio cemento, roccia naturale, mattoni o blocchi cavi.
- ▶ Il tipo e la lunghezza delle viti di installazione dipendono dal tipo di supporto utilizzato. Per ulteriori informazioni fare riferimento alle istruzioni accluse al supporto.
- ▶ LG non è responsabile di incidenti o danni alla proprietà o al televisore, derivanti dall'installazione non corretta:
 - Qualora venga utilizzato un supporto a parete non conforme al VESA.
 - Serraggio non corretto delle viti alla superficie, che possono far cadere il televisore, causando danni alle persone.
 - Mancata osservanza del metodo di installazione consigliato.

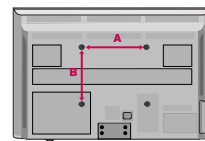
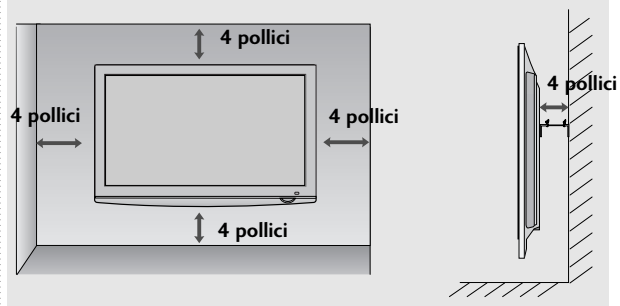

Modello	VESA (A * B)	Standard Viti	Quantità
42PQ10**	400 * 400	M6	4
50PQ10**	400 * 400	M6	4
42PQ11**	400 * 400	M6	4
50PQ11**	400 * 400	M6	4
42PQ20**	400 * 400	M6	4
50PQ20**	400 * 400	M6	4
42PQ30**	400 * 400	M6	4
50PQ30**	400 * 400	M6	4
42PQ60**	400 * 400	M6	4
50PQ60**	400 * 400	M6	4
50PS20**	400 * 400	M6	4
50PS30**	400 * 400	M6	4
50PS60**	400 * 400	M6	4
60PS40**	600 * 400	M8	4

PREPARAZIONE

- Per impedire di causare danni al dispositivo, non collegare mai eventuali cavi di alimentazione fino a quando non è stato completato il collegamento di tutti i dispositivi.

COLLEGAMENTO ANTENNA

- Per ottenere una qualità ottimale delle immagini, regolare l'orientamento dell'antenna.
- Non sono forniti il cavo e il convertitore dell'antenna.

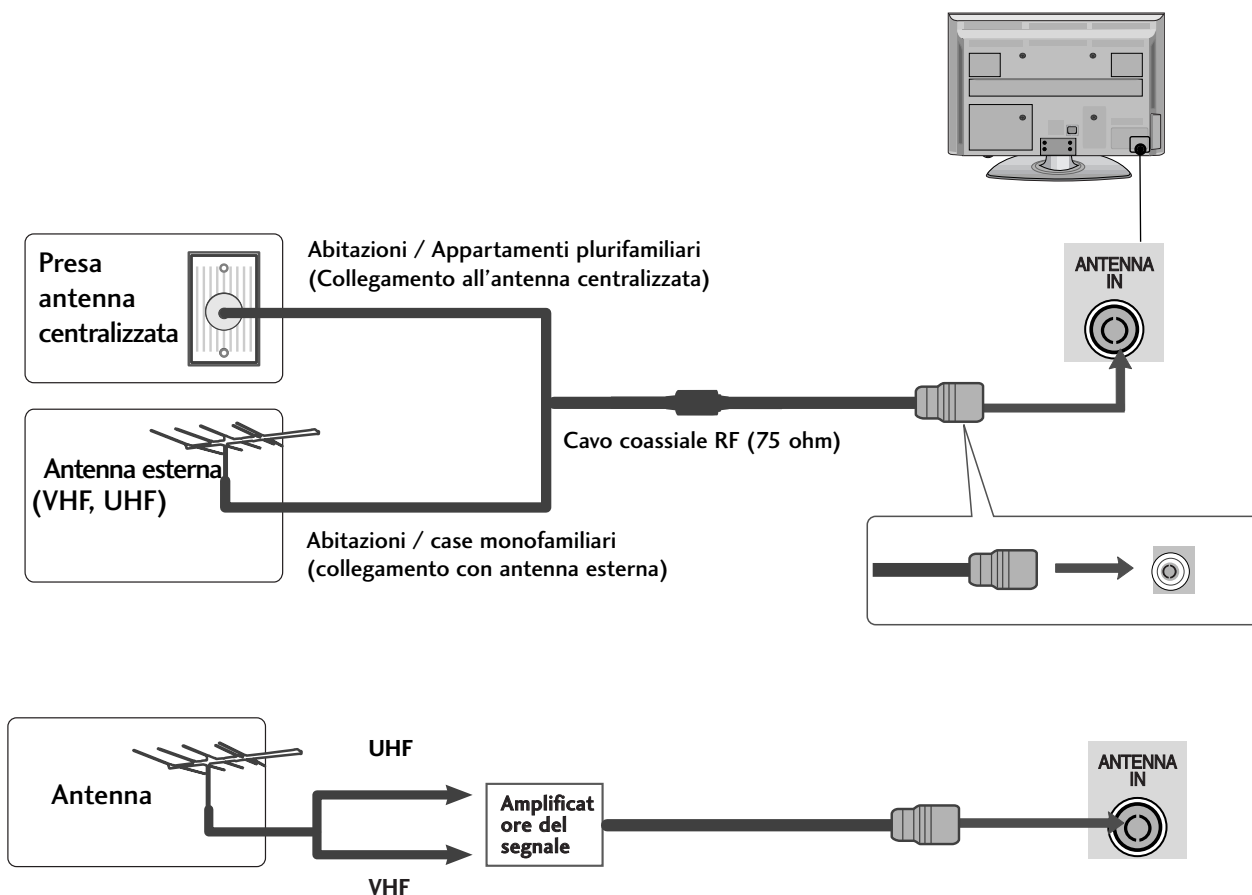

- Nelle zone con una scarsa ricezione del segnale installare un amplificatore del segnale per l'antenna, come mostrato a destra, per ottenere una migliore qualità delle immagini.
- Se il segnale deve essere suddiviso tra due televisori, utilizzare uno sdoppiatore del segnale dell'antenna per stabilire il collegamento.

SUPPORTO RUOTANTE

Dopo aver installato l'apparecchio televisivo, è possibile regolarne la posizione manualmente verso sinistra o verso destra di 20 gradi, perché si adatti alla posizione dell'utente.

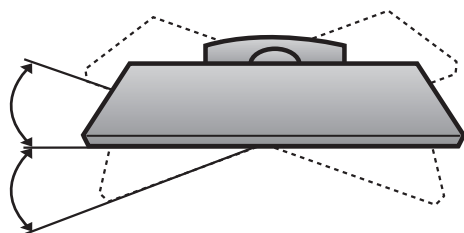

CONFIGURAZIONE DEI DISPOSITIVI ESTERNI

- Per impedire di causare danni al dispositivo, non collegare mai eventuali cavi di alimentazione fino a quando non è stato completato il collegamento di tutti i dispositivi.
- Questa sezione dedicata all'impostazione delle apparecchiature esterna utilizza come schema indicativo i modelli 42PQ30**.
- L'immagine visualizzata può essere diversa dalla vostra TV.

CONFIGURAZIONE DEL RICEVITORE HD

- Questa TV è in grado di ricevere segnali Digital RF/Cavo senza necessità di un decoder esterno. Tuttavia, se si ricevono segnali digitali da un decoder esterno o altro apparecchio esterno, vedere lo schema indicato sotto.

Collegamento con cavo component

(Tranne 42/50PQ10**, 42/50PQ11**)

- 1 Collegare le uscite video (Y,PB,PR) del decoder digitale al **COMPONENT IN VIDEO** presenti sull'apparecchio. Abbinare i colori dei jack.
- 2 Collegare le uscite audio del decoder al **COMPONENT IN AUDIO** presenti sull'apparecchio.
- 3 Accendere il decoder digitale.
(Consultare il manuale dell'utente per il decoder digitale).
- 4 Selezionare la fonte dell'ingresso **Component** con il pulsante **INPUT** presente sul telecomando.

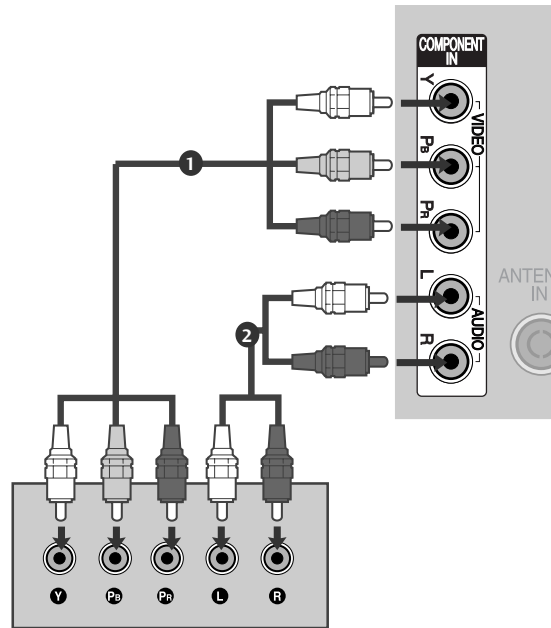

Segnale	Component	HDMI
480i/576i	○	X
480p/576p	○	○
720p/1080i	○	○
1080p	○ (solo 50/60Hz)	○ (24Hz/30Hz/50Hz/60Hz)

(per 42/50PQ10**, 42/50PQ11**)

Collegamento con un adattatore da Component ad HDMI

* È possibile ricevere trasmissioni HD mediante un adattatore da Component ad HDMI.
(È possibile richiedere e acquistare un adattatore da Component ad HDMI sul sito web o in commercio.)

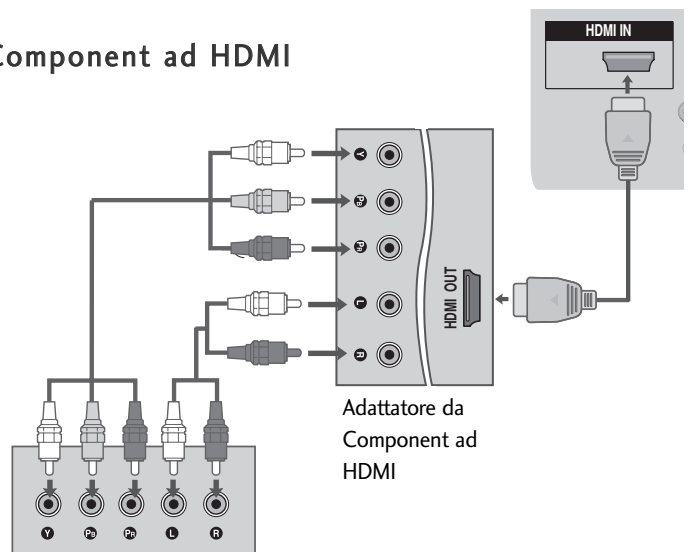

CONFIGURAZIONE DEI DISPOSITIVI ESTERNI

Collegamento con cavo HDMI

- 1 Collegare l'uscita **HDMI/DVI IN 1**, **HDMI IN**, **HDMI IN 2** o **HDMI IN 3** del decoder digitale al HDMI presente sull'apparecchiatura.
- 2 Accendere il decoder digitale. (Consultare il manuale dell'utente per il decoder digitale).
- 3 Selezionare la fonte dell'ingresso **HDMI1**, **HDMI2** o **HDMI3** con il pulsante **INPUT** presente sul telecomando.

! NOTA

- Verificare che la versione del cavo HDMI sia 1.3 o successiva. Se i cavi HDMI non supportano HDMI versione 1.3, si potrebbero verificare sfarfallii o la mancanza di visualizzazione sullo schermo. Utilizzare i cavi più recenti che supportano almeno la versione 1.3 di HDMI.

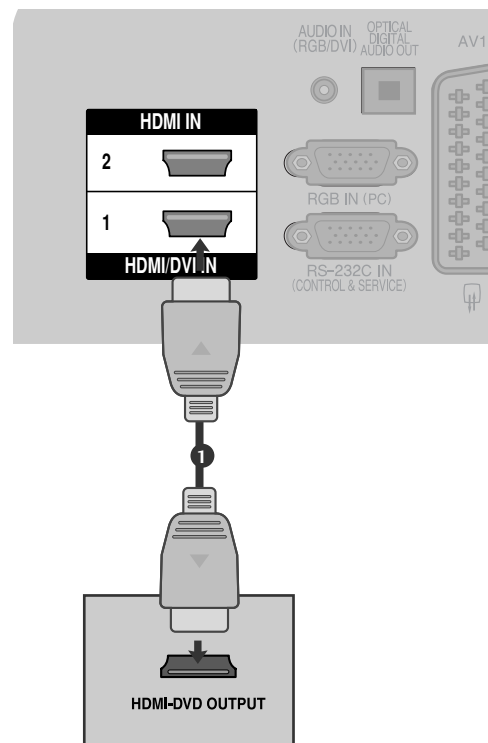

Quando si collega un HDMI ad un cavo DVI

(Tranne 42/50PQ10**, 42/50PQ11**)

- 1 Collegare l'uscita **HDMI/DVI IN 1** del decoder digitale al HDMI presente sull'apparecchiatura.
- 2 Collegare le uscite audio del decoder al **AUDIO IN (RGB/DVI)** presente sull'apparecchiatura.
- 3 Accendere il decoder digitale. (Consultare il manuale dell'utente per il decoder digitale).
- 4 Selezionare la fonte dell'ingresso **HDMI1** con il pulsante **INPUT** presente sul telecomando.

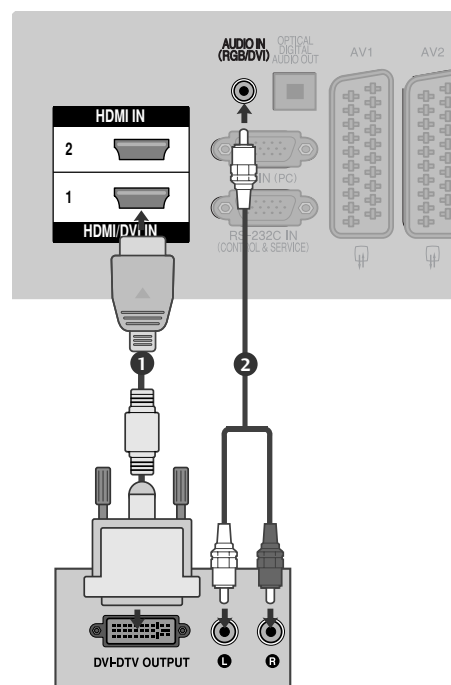

CONFIGURAZIONE DEL DVD

Collegamento con cavo component

(Tranne 42/50PQ10**, 42/50PQ11**)

- 1 Collegare le uscite video (Y,PB,PR) del DVD ai jack **COMPONENT IN VIDEO** presenti sull'apparecchio. Abbinare i colori dei jack.
- 2 Collegare le uscite audio del DVD ai jack d'ingresso the **COMPONENT IN AUDIO** presenti sull'apparecchio.
- 3 Eseguite dopo aver sintonizzato il Lettore di DVD.
- 4 Selezionare la fonte dell'ingresso **Component** il pulsante **INPUT** presente sul telecomando.
- 5 Consultare il manuale del lettore DVD per trovare le istruzioni per l'uso.

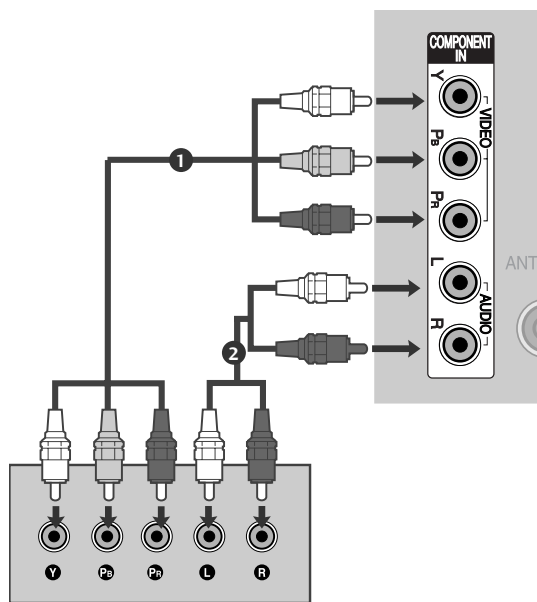

Ingressi del Componente

Potete migliorare la qualità dell'immagine se collegate il lettore di DVD all'ingresso "Component" come qui sotto indicato.

Ingressi Component del Monitor	Y	P _B	P _R
Uscite video del lettore di DVD	Y	P _B	P _R
	Y	B-Y	R-Y
	Y	Cb	Cr
	Y	Pb	Pr

CONFIGURAZIONE DEI DISPOSITIVI ESTERNI

Collegamento con cavo scart

- 1 Collegare la presa scart del DVD alla presa scart **AV1** presente sull'apparecchio. Si prega di utilizzare un cavo scart schermato.
- 2 Eseguite dopo aver sintonizzato il Lettore di DVD.
- 3 Selezionare la fonte dell'ingresso **AV1** con il pulsante **INPUT** presente sul telecomando.
Se si è collegati ad una presa scart **AV2** selezionare la fonte dell'ingresso **AV2**.
- 4 Consultare il manuale del lettore DVD per trovare le istruzioni per l'uso.

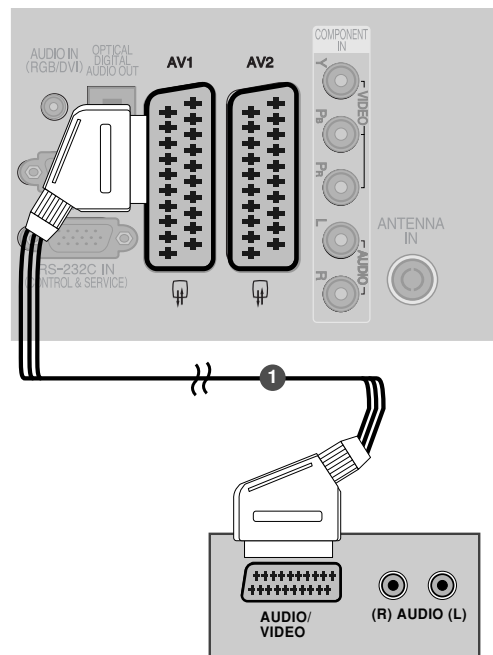

Scart	Input			Output
	Video	Audio	RGB	Video, Audio
AV1	O	O	O	Solo ATV
AV2	O	O	X	ATV, DTV, è disponibile l'uscita AV1/2/3.

Modalità di ingresso corrente	Tipo di uscita	AV1 (uscita TV)	AV2 (uscita Monitor)	AV2 (quando è in corso la registrazione programmata da DTV tramite un dispositivo apposito)
TV digitale		X	O	O
TV analogica		O	O	O (la modalità di ingresso viene convertita automaticamente in DTV).
AV1/2/3		O	O	O
Component/RGB/HDMI		O	X	O

- ▶ Uscita TV: visualizza i segnali video della TV analogica. Uscita Monitor: visualizza l'immagine corrente sullo schermo.
- ▶ AV3, Component, RGB : Tranne 42/50PQ10**, 42/50PQ11 **.

! NOTA

- ▶ Se si desidera utilizzare il cavo Euroscart, è necessario utilizzare il cavo Euroscart schermato.

Collegamento con cavo S-Video

(Tranne 42/50PQ10**, 42/50PQ11**)

- 1 Collegare l'uscita S-VIDEO del DVD all'Ingresso **S-VIDEO** presente sull'impianto.
- 2 Collegare le uscite audio del DVD ai jack d'ingresso **AUDIO** presenti sull'impianto.
- 3 Attivare il lettore DVD ed inserire un DVD.
- 4 Selezionare la sorgente d'ingresso **AV3** con il pulsante **INPUT** presente sul telecomando.
- 5 Consultare il manuale del lettore DVD per trovare le istruzioni per l'uso.

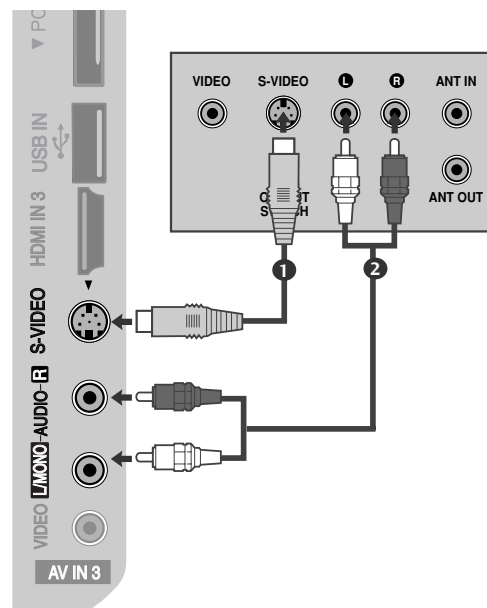

Collegamento con cavo HDMI

- 1 Collegare l'uscita HDMI del DVD al jack **HDMI/DVI IN 1**, **HDMI IN**, **HDMI IN 2** o **HDMI IN 3** presente sull'impianto.
- 2 Selezionare la sorgente d'ingresso **HDMI1**, **HDMI2** o **HDMI3** con il pulsante **INPUT** presente sul telecomando.
- 3 Consultare il manuale del lettore DVD per trovare le istruzioni per l'uso.

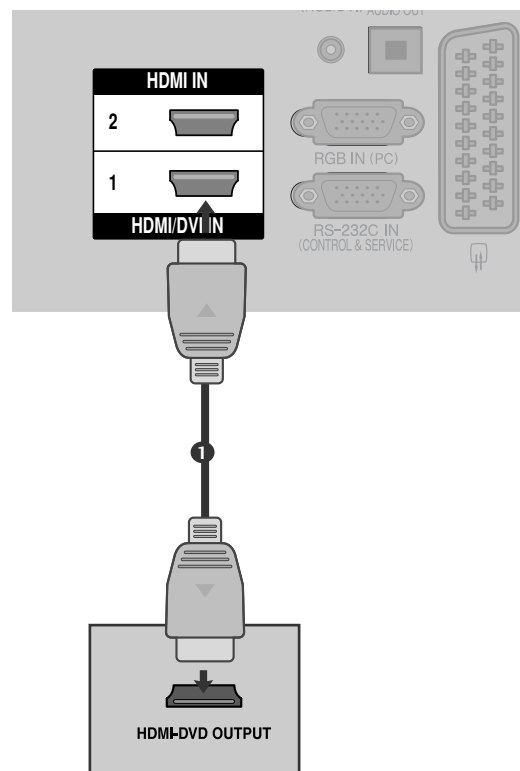

! NOTA

- ▶ La TV è in grado di ricevere segnali video e audio allo stesso tempo con i cavi HDMI.
- ▶ Se il DVD non supporta Auto HDMI, è necessario impostare la risoluzione dell'uscita in modo appropriato.
- ▶ Verificare che la versione del cavo HDMI sia 1.3 o successiva. Se i cavi HDMI non supportano HDMI versione 1.3, si potrebbero verificare sfarfallii o la mancanza di visualizzazione sullo schermo. Utilizzare i cavi più recenti che supportano almeno la versione 1.3 di HDMI.

CONFIGURAZIONE DEI DISPOSITIVI ESTERNI

CONFIGURAZIONE DEL VCR

- Per evitare disturbi all'immagine (interferenze), lasciate un'adeguata distanza tra il videoregistratore e il monitor.

Connessione con cavo RF.

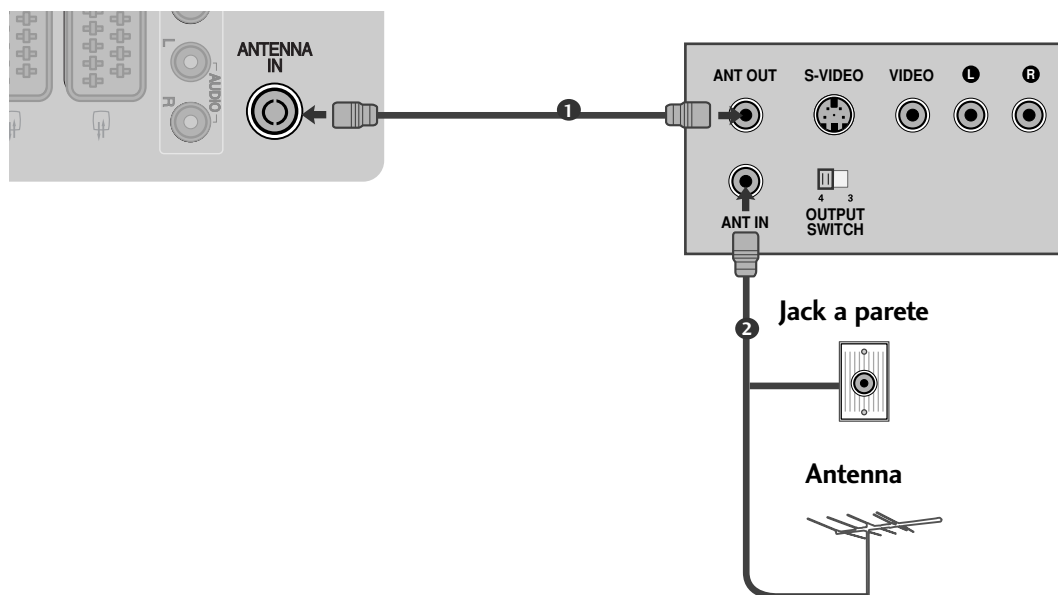

- 1 Collegare la presa **ANT OUT** del VCR alla presa **ANTENNA IN** presente sull'apparecchio.
- 2 Collegare il cavo dell'antenna alla presa **ANT IN** del VCR.
- 3 Premere il pulsante **PLAY** sul VCR e associare il programma adeguato tra televisore e VCR per la visualizzazione.

Collegamento con cavo scart

- 1 Collegare la presa scart del VCR alla presa scart **AV1** presente sull'apparecchio.
- 2 Inserire una videocassetta nel VCR e premere **PLAY** sul VCR. (Consultare il manuale del l'u tente del VCR.)
- 3 Selezionare la fonte dell'ingresso **AV1** con il pulsante **INPUT** presente sul telecomando.
- 4 Se si è collegati ad una presa scart **AV2** selezionare la fonte dell'ingresso **AV2**.

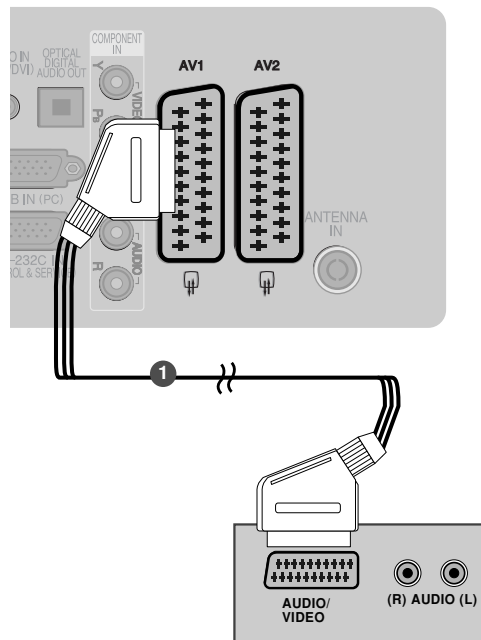

Scart	Input			Output
	Video	Audio	RGB	Video, Audio
AV1	O	O	O	Solo ATV
AV2	O	O	X	ATV, DTV, è disponibile l'uscita AV1/2/3.

Modalità di ingresso corrente	Tipo di uscita	AV1 (uscita TV)	AV2 (uscita Monitor)	AV2 (quando è in corso la registrazione programmata da DTV tramite un dispositivo apposito)
TV digitale		X	O	O
TV analogica		O	O	O (la modalità di ingresso viene convertita automaticamente in DTV).
AV1/2/3		O	O	O
Component/RGB/HDMI		O	X	O

- ▶ Uscita TV: visualizza i segnali video della TV analogica.
- Uscita Monitor: visualizza l'immagine corrente sullo schermo.
- ▶ AV3, Component, RGB :
Tranne 42/50PQ10**,
42/50PQ11 **.

! NOTA

- ▶ Se si desidera utilizzare il cavo Euroscart, è necessario utilizzare il cavo Euroscart schermato.

CONFIGURAZIONE DEI DISPOSITIVI ESTERNI

Collegamento con cavo RCA

(Tranne 42/50PQ10**, 42/50PQ11**)

- 1 Collegare i jack **AUDIO/VIDEO** tra il televisore e il VCR. Abbinare i colori dei jack. (Video = giallo, Audio sinistra = bianco, Audio destra = rosso)
- 2 Inserire una videocassetta nel VCR e premere **PLAY** sul VCR. (Consultare il manuale dell'utente del VCR).
- 3 Selezionare la sorgente dell'ingresso **AV3** con il pulsante **INPUT** presente sul tele-comando.

! NOTA

- Se avete un videoregistratore mono, collegate il cavo audio dal videoregistratore all'ingresso **AUDIO L/MONO** del display al plasma.

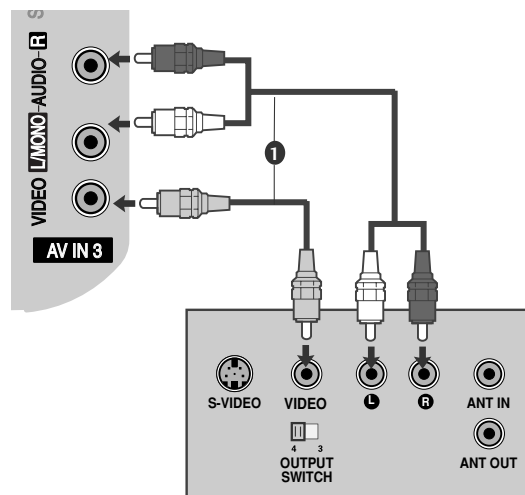

Collegamento con cavo S-Video

(Tranne 42/50PQ10**, 42/50PQ11**)

- 1 Collegare l'uscita S-VIDEO del VCR all'Ingresso **S-VIDEO** presente sull'impianto. La qualità delle immagini risulta migliore se confrontata con il comune ingresso composito (cavo RCA).
- 2 Collegare le uscite audio del VCR ai jack d'ingresso **AUDIO** presenti sull'impianto.
- 3 Inserire una videocassetta nel VCR e premere **PLAY** sul VCR. (Consultare il manuale dell'utente del VCR).
- 4 Selezionare la sorgente d'ingresso **AV3** con il pulsante **INPUT** presente sul telecomando.

! NOTA

- Se sia la presa S-VIDEO sia quella VIDEO sono state collegate a S-VHS VCR allo stesso tempo, è possibile ricevere solo il segnale S-VIDEO.

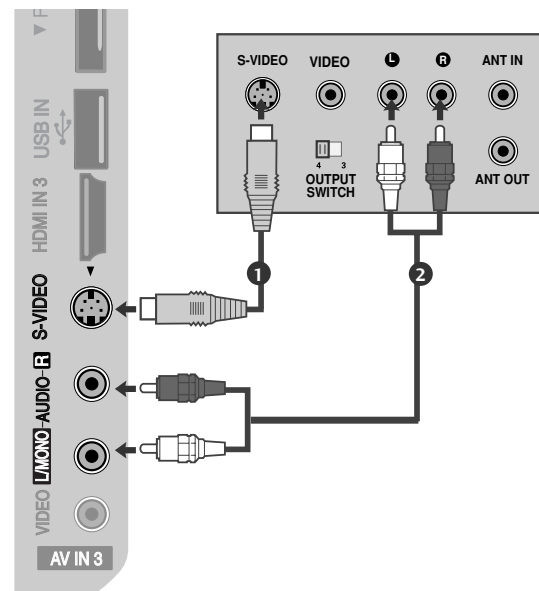

INSERIMENTO DEL MODULO CI

- Per prendere visione dei servizi codificati (a pagamento) in modalità TV digitale.
- Lo slot Common Interface non è presente in tutte le nazioni di importazione dei prodotti.

- 1 Inserire il modulo CI nello SLOT DELLA SCHEDA PCMCIA (Personal Computer Memory Card International Association) della TV come mostrato.

Per maggiori informazioni, consultare pag 44.

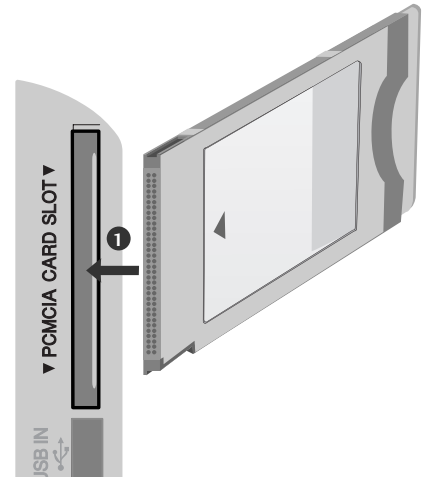

! NOTA

- Verificare che il modulo CI sia inserito nello slot della scheda PCMCIA nel verso corretto. Se il modulo non è inserito nel modo corretto, possono verificarsi danni al televisore e allo slot stesso.

CONFIGURAZIONE USCITA AUDIO DIGITALE

Inviare il segnale audio del TV all'apparecchiature audio esterna attraverso la porta d'uscita audio digitale (ottica). Se si desidera godere a pieno della trasmissione digitale tramite gli altoparlanti con canale 5.1, collegare il terminale dell'USCITA AUDIO OTTICA DIGITALE sul retro del televisore a un sistema Home Theatre DVD (o amp).

- 1 Collegare un'estremità del cavo ottico alla porta d'uscita audio digitale (ottica) del TV.
- 2 Collegare l'estremità del cavo ottico all'ingresso audio digitale (ottico) sull'apparecchiatura audio.
- 3 Impostare "TV Speaker option - Off" [opzione speaker TV - Off] nel menu AUDIO [audio]. (►p. 89). Consultare il manuale delle istruzioni dell'apparecchiatura audio esterna per controllare il funzionamento.

! ATTENZIONE

- Non guardare nella porta dell'uscita ottica. Guardare il raggio laser potrebbe provocare danni alla vista.

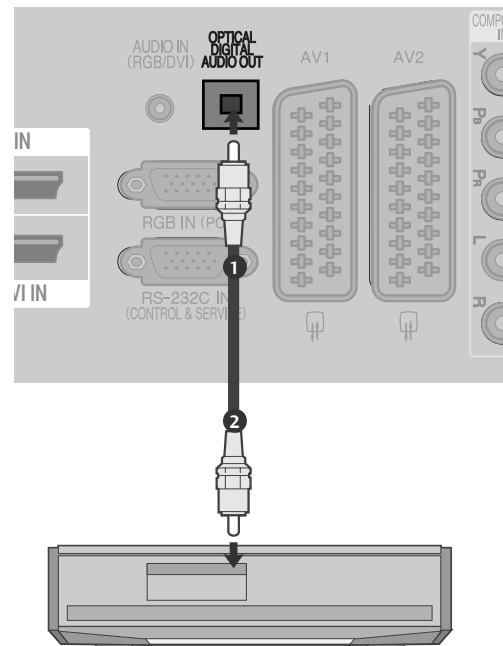

CONFIGURAZIONE DEI DISPOSITIVI ESTERNI

CONFIGURAZIONE DI ALTRE SORGENTI A/V (Tranne 42/50PQ10**, 42/50PQ11 **)

- 1 Collegare i jack **AUDIO/VIDEO** tra il televisore e il VCR. Abbinare i colori dei jack. (Video = giallo, Audio sinistra = bianco, Audio destra = rosso)
- 2 Selezionare la sorgente dell'ingresso **AV3** con il pulsante **INPUT** presente sul tele-comando.
- 3 Mettete in funzione l'apparecchiatura esterna corrispondente.

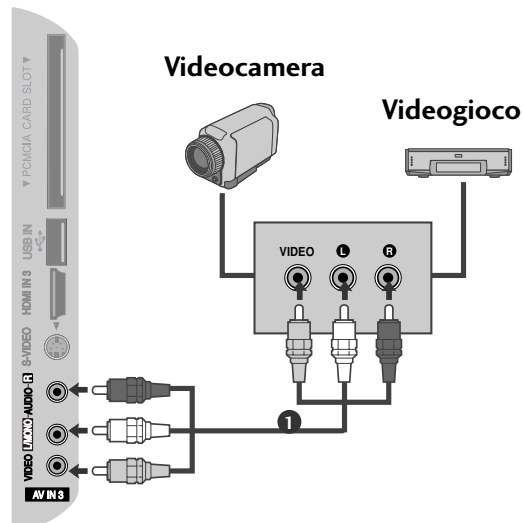

IMPOSTAZIONE USB IN

(Tranne 42/50PQ10**, 42/50PQ11 **)

- 1 Connettere l'apparecchio USB ai jack **USB IN** sul lato TV.
- 2 Dopo avere connesso i jack **USB IN**, potete usare la funzione DVR. (► p.53)

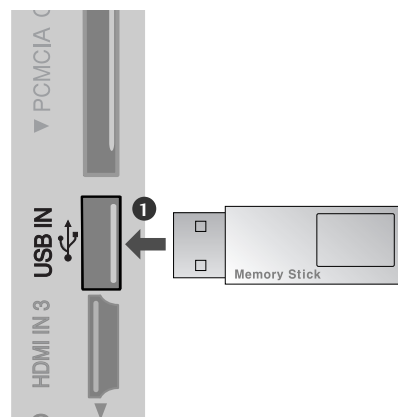

CONFIGURAZIONE DEL PC (Tranne 42/50PQ10**, 42/50PQ11 **)

Questa opzione garantisce la funzionalità Plug-and-Play che consente al PC di adattarsi in modo automatico alle impostazioni della TV.

Collegamento con cavo a 15 pin D-sub

- 1 Collegare l'uscita RGB del PC al jack **RGB IN (PC)** presente sull'impianto.
- 2 Collegare le uscite audio del decoder al jack **AUDIO IN (RGB/DVI)** presente sull'impianto.
- 3 Accendere il PC e l'impianto.
- 4 Selezionare la sorgente d'ingresso **RGB** con il pulsante **INPUT** presente sul telecomando.

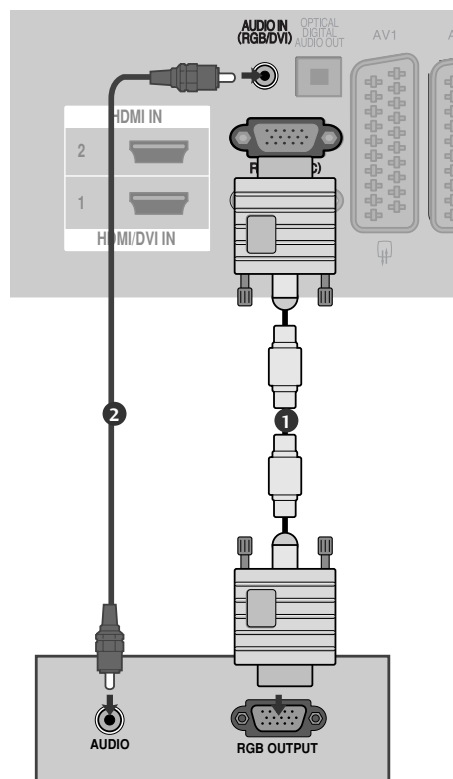

Quando si collega un HDMI ad un cavo DVI

- 1 Collegare l'uscita DVI del PC al jack **HDMI/DVI IN1** presente sull'impianto.
- 2 Collegare le uscite audio del decoder al jack **AUDIO IN (RGB/DVI)** presente sull'impianto.
- 3 Accendere il PC e l'impianto.
- 4 Selezionare la sorgente d'ingresso **HDMI1** con il pulsante **INPUT** presente sul telecomando.

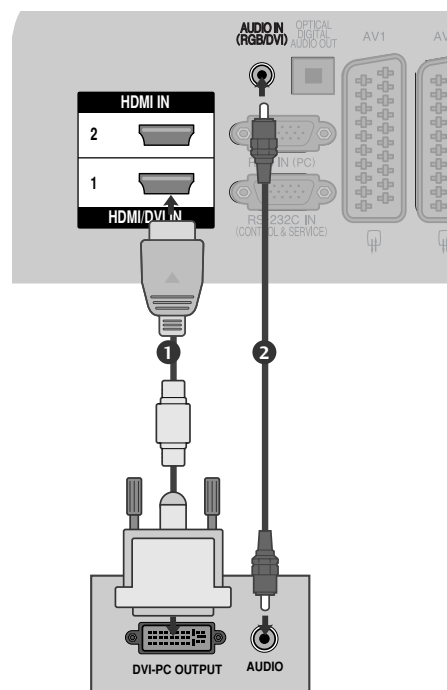

CONFIGURAZIONE DEI DISPOSITIVI ESTERNI

Risoluzione supportata del display

modalità RGB-PC, HDMI/DVI-PC

Risoluzione	Frequenza orizzontale (KHz)	Frequenza verticale (Hz)
720x400	31,468	70,08
640x480	31,469	59,94
800x600	37,879	60,31
1024x768	48,363	60,00
1280x768	47,78	59,87
1360x768	47,72	59,8
1920x1080 (RGB-PC)	66,587	59,93
1920x1080 (HDMI-PC)	67,50	60,00

modalità HDMI/DVI-DTV

Risoluzione	Frequenza orizzontale (KHz)	Frequenza verticale (Hz)
640x480	31,469	59,94
	31,469	60
720x480	31,47	59,94
	31,50	60
720x576	31,25	50,00
1280x720	37,50	50,00
	44,96	59,94
	45,00	60
1920x1080	28,125	50,00
	33,72	59,94
	33,75	60
	27,00	24,00
	33,75	30
	56,25	50,00
	67,433	59,94
	67,50	60

! NOTA

- ▶ Evitare di lasciare immagini fisse sullo schermo dell'impianto per un periodo di tempo prolungato. Le immagini fisse potrebbero risultare impresse in modo permanente sullo schermo; utilizzare un salvaschermo quando è possibile.
- ▶ Potrebbe essere presente un disturbo a seconda a certe risoluzioni, con certi schemi verticali, valori di contrasto o luminosità nella modalità PC. Impostare quindi la modalità PC ad un'altra risoluzione o modificare la velocità di aggiornamento o regolare la luminosità e il contrasto nel menu fino a quando le immagini non risultano nitide. Se non è possibile modificare la velocità d'aggiornamento della scheda grafica, cambiare la scheda grafica del PC o richiedere consulenza al produttore della scheda grafica del PC.
- ▶ La forma dell'ingresso di sincronizzazione per le frequenze orizzontale e verticale è separata.
- ▶ Si consiglia di utilizzare 1024x768, 60 Hz (42PQ20**, 42PQ30**, 42PQ60**) / 1360x768, 60 Hz (50PQ20**, 50PQ30**, 50PQ60**) / 1920x1080, 60 Hz (50PS20**, 50PS30**, 50PS60**, 60PS40**) per la modalità PC, in questo modo si ottiene la migliore qualità delle immagini.
- ▶ Collegare il cavo del segnale dalla porta d'uscita del monitor del PC alla porta RGB (PC) dell'impianto o il cavo del segnale dalla porta d'uscita HDMI del PC alla porta HDMI IN (o HDMI/DVI IN) presente sull'impianto.
- ▶ Collegare il cavo audio del PC all'ingresso Audio presente sull'impianto. (I cavi audio non forniti in dotazione con l'impianto).
- ▶ Se si utilizza una scheda audio, regolare l'audio del PC in base alle esigenze.
- ▶ Se la scheda grafica installata sul PC non supporta l'uscita RGB analogica e digitale allo stesso tempo, collegare solo RGB o HDMI per la visualizzazione del PC sull'impianto.
- ▶ Se la scheda grafica installata sul PC supporta l'uscita RGB analogica e digitale allo stesso tempo, impostare l'impianto su RGB o su HDMI (l'altra modalità viene impostata su Plug and Play in modo automatico dall'impianto).
- ▶ È possibile che la modalità DOS non funzioni a seconda della scheda video se si utilizza un cavo HDMI-DVI.
- ▶ Quando si utilizza troppo a lungo il cavo RGB-PC, si potrebbe verificare un disturbo sullo schermo. Si consiglia di utilizzare un cavo con una lunghezza inferiore ai 5 m. In questo modo si garantiscono immagini della migliore qualità.

CONFIGURAZIONE DEI DISPOSITIVI ESTERNI

Configurazione dello schermo per la modalità PC

(Tranne 42/50PQ10**, 42/50PQ11 **)

Ripristina schermo

Ripristina Posiz., Dimensioni e Fase alle impostazioni predefinite.

Questa funziona nel seguente modo: RGB [PC].

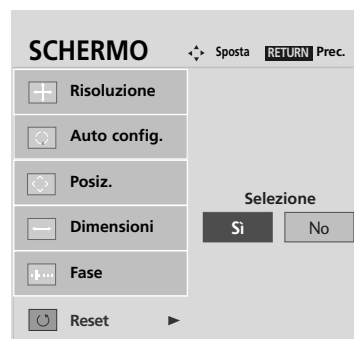

- 1   Selezionare **IMMAGINE**.
- 2   Selezionare **Schermo**.
- 3   Selezionare **Reset(Ripristina)**.
- 4   Selezionare **SÌ**.
- 5  Esegui ripristina.

- Premere il pulsante **MENU** per tornare alla normale visione TV.
- Premere il tasto **RETURN** per tornare alla schermata di menu precedente.









Configurazione automatica (solo in modalità RGB [PC])

Regolate automaticamente la posizione dell'immagine ed eliminate le immagini che saltano. Anche se l'immagine non è ancora corretta, il vostro Monitor sta funzionando bene ma ha bisogno di un'ulteriore regolazione.

Auto configure [Configurazione automatica]

Questa funzione consente la regolazione automatica della posizione, delle dimensioni e della fase dello schermo. L'immagine sarà instabile per alcuni secondi mentre avviene la configurazione automatica.



- 1   Selezionare **IMMAGINE**.
- 2   Selezionare **Schermo**.
- 3   Selezionare **Auto config.**
- 4   Selezionare **Sì**.
- 5  Esegui la Configurazione automatica

- Se la posizione delle immagini non è ancora corretta, tentare di eseguire la regolazione automatica ancora una volta.
- Se l'immagine necessita di essere nuovamente regolata dopo la regolazione automatica in RGB (PC), potete registrare la **Posiz.**, **Dimensioni** o **Fase**.

- Premere il pulsante **MENU** per tornare alla normale visione TV.
- Premere il tasto **RETURN** per tornare alla schermata di menu precedente.

CONFIGURAZIONE DEI DISPOSITIVI ESTERNI

Selezione della risoluzione

Per visualizzare un'immagine normale, far corrispondere la risoluzione della modalità RTGB con la risoluzione della modalità PC.

Questa funziona nel seguente modo: RGB [PC].

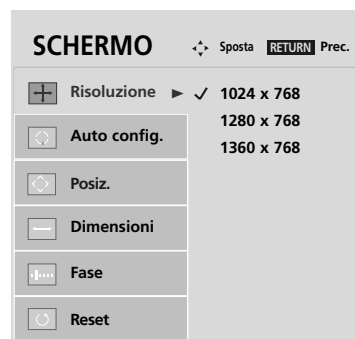

- 1   Selezionare **IMMAGINE**.
- 2   Selezionare **Schermo**.
- 3   Selezionare **Risoluzione**.
- 4   Selezionare la risoluzione desiderata.

- Premere il pulsante **MENU** per tornare alla normale visione TV.
- Premere il tasto **RETURN** per tornare alla schermata di menu precedente.

Regolazione per la Posizione, Dimensione, Fase dello schermo

Se l'immagine non risulta chiara dopo la regolazione automatica e specialmente se il problema è rappresentato dai caratteri che vibrano, regolate la fase manualmente.

Questa funziona nel seguente modo: RGB [PC].



- 1   Selezionare **IMMAGINE**.
- 2   Selezionare **Schermo**.
- 3   Selezionare **Posiz.**, **Dimensioni** o **Fase**.
- 4    Effettuare le regolazioni necessarie.

- Premere il pulsante **MENU** per tornare alla normale visione TV.
- Premere il tasto **RETURN** per tornare alla schermata di menu precedente.

GUARDARE LA TV / CONTROLLO PROGRAMMI

CONTROLLI DEL TELECOMANDO

(Solo 42/50PQ10**, 42/50PQ11**, 42/50PQ20**, 42/50PQ30**)

Quando si utilizza il telecomando, puntarlo verso il sensore del telecomando presente sul televisore.

GUARDARE LA TV / CONTROLLO PROGRAMMI



- TV/RAD** Seleziona canale Radio, TV, DTV.
- MODO AV (MODO FOTO)** Permette di aiutare e impostare immagini e suoni nella connessione di dispositivi AV. (► p.50)
- POWER** Per accendere il televisore quando è in "stanby" e riportarlo alla funzione di attesa.
- INPUT** La modalità d'ingresso esterno ruota in sequenza regolare. (► p.46)
- 1 ENERGY SAVING o POWER SAVING** Regola la modalità di risparmio energetico del televisore. (► p.73)

- Pulsanti numerici 0-9** Seleziona un programma. Seleziona gli elementi numerati in un menu.
- Q.VIEW** Per tornare al programma precedente.
- LIST** Per far apparire sullo schermo la tavola dei programmi. (► p.45)

- THUMBSTICK (Su/Giù/Sinistra)** Consente di navigare i menu visualizzati sullo schermo e di regolare le impostazioni di sistema in base alle proprie esigenze.
- OK** Per far accettare le vostre selezioni o far apparire sullo schermo il modo corrente.
- MENU** Per selezionare un menù. Schiarire sull'immagine dello schermo e tornare alla visualizzazione del TV visualizzandolo da qualsiasi menù. (► p.34)
- RETURN (EXIT)** Permette all'utente di spostarsi indietro in un'applicazione interattiva, EPG o altra funzione interattiva utente.

- PULSANTI COLORATI** Questi pulsanti sono impiegati per il teletext. (solo per modelli con TELETEXT) o Sistemazione programmi.

- 2 TASTI DELTLV** Questi tasti vengono utilizzati per il televideo. Per maggiori dettagli vedere il paragrafo riguardante il televideo. (► p.105)
- 2 SUBTITLE [sottotitoli]** Richiama i sottotitoli preferiti in modalità digitale.
- 2 SIMPLINK** visualizza un elenco di dispositivi AV collegati alla TV. Quando si seleziona questo pulsante, il menu Simplink viene visualizzato su schermo. (► p.47) (Tranne 42/50PQ10**, 42/50PQ11**)



VOLUME + / - Per regolare il volume.

MUTE Per attivare e disattivare l'audio.

Programme $\wedge \vee$ Seleziona un programma.

PAGINA SU/GIÙ Scorre da una serie completa di una schermata di informazioni alla successiva.

Pulsanti di controllo menu SIMPLINK /USB Controlla il menu SIMPLINK o USB (Elenco foto, Elenco musica e Elenco filmati (solo 42/50PQ60**, 50PS60**)).

Q. MENU Selezionare la sorgente menu rapido desiderato. (Rapp. d'aspetto, Modalità immagini, Modalità audio, Audio, Timer Spegnimento, Espulsione USB.) (► p.33)

INFO [info] Mostra le informazioni correnti dello schermo.

GUIDE [guida] Mostra l'elenco dei programmi. (► p.67)

FAV Visualizza il programma preferito selezionato.

SEGNO Seleziona e deseleziona i programmi nel menu USB. (Tranne 42/50PQ10**, 42/50PQ11**)

Inserimento delle pile

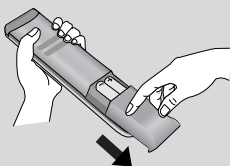

- Aprire il coperchietto del vano batterie sul retro del telecomando.
- Inserire due batterie AAA da 1,5 V osservando la polarità corretta (+ con +, - con -). Non usare batterie vecchie e nuove allo stesso tempo.
- Chiudere il coperchietto.

GUARDARE LA TV / CONTROLLO PROGRAMMI

(Tranne 42/50PQ10**, 42/50PQ11 **, 42/50PQ20**, 42/50PQ30**)



ENERGY SAVING Regola la modalità di risparmio energetico del televisore. (► p.73)

RATIO(RAPPORTO LARGHEZZA-ALTEZZA) Seleziona il formato dell'immagine desiderato.(► p.71)

POWER Per accendere il televisore quando è in "standby" e riportarlo alla funzione di attesa.

INPUT La modalità d'ingresso esterno ruota in sequenza regolare. (► p.46)

TV/RAD Seleziona canale Radio, TV, DTV.

Q. MENU Selezionare la sorgente menu rapido desiderato. (Rapp. d'aspetto ,Modalità immagini, Modalità audio, Audio, Timer Spegnimento, Espulsione USB.)(► p.33)

MENU Per selezionare un menù. Schiarire sull'immagine dello schermo e tornare alla visualizzazione del TV visualizzandolo da qualsiasi menù. (► p.34)

GUIDE [guida] Mostra l'elenco dei programmi.(► p.67)

THUMBSTICK (Su/Giù/Sinistra) Consente di navigare i menu visualizzati sullo schermo e di regolare le impostazioni di sistema in base alle proprie esigenze.

OK Per far accettare le vostre selezioni o far apparire sullo schermo il modo corrente.

RETURN(EXIT) Permette all'utente di spostarsi indietro in un'applicazione interattiva, EPG o altra funzione interattiva utente.

INFO [info i] Mostra le informazioni correnti dello schermo.

MODO AV (MODO FOTO) Permette di aiutare e impostare immagini e suoni nella connessione di dispositivi AV. (► p.50)

PULSANTI Questi pulsanti sono impiegati per il teletext.(solo per modelli con TELETEXT) o Sistemazione programmi.

TASTI Questi tasti vengono utilizzati per il televideo.

DELTV Per maggiori dettagli vedere il paragrafo riguardante il televideo. (► p.105)

SUBTITLE [sottotitoli] Richiama i sottotitoli preferiti in modalità digitale.

SIMPLINK visualizza un elenco di dispositivi AV collegati alla TV. Quando si seleziona questo pulsante, il menu Simplink viene visualizzato su schermo. (► p.47)

PAUSA Mette in pausa l'immagine sullo schermo.



VOLUME +/- Per regolare il volume.

SEGNO Seleziona e deseleziona i programmi nel menu USB.

FAV Visualizza il programma preferito selezionato

MUTE Per attivare e disattivare l'audio.

Programme ^ v Seleziona un programma.

PAGINA SU/GIÙ Scorre da una serie completa di una schermata di informazioni alla successiva.

Pulsanti Seleziona un programma.

numerici 0-9 Seleziona gli elementi numerati in un menu.

LIST Per far apparire sullo schermo la tavola dei programmi.
(► p.45)

Q.VIEW Per tornare al programma precedente.

Pulsanti di controllo menu SIMPLINK /USB Controlla il menu SIMPLINK o USB (Elenco foto, Elenco musica e Elenco filmati (solo 42/50PQ60**, 50PS60**)).

Inserimento delle pile

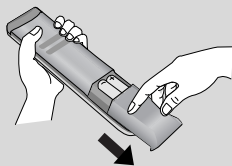

- Aprire il coperchietto del vano batterie sul retro del telecomando.
- Inserire due batterie AAA da 1,5 V osservando la polarità corretta (+ con +, - con -). Non usare batterie vecchie e nuove allo stesso tempo.
- Chiudere il coperchietto.

GUARDARE LA TV / CONTROLLO PROGRAMMI

ACCENSIONE DELLA TV

- Una volta accesa la TV, è possibile utilizzare le sue caratteristiche.

- 1 Collegare innanzitutto il cavo di alimentazione nel modo corretto e controllare l'alimentazione principale (ϕ/I) del televisore.
- 2 **Set ID : Spento**
Per accendere il televisore dalla modalità di standby, premere il pulsante INPUT o P ▲ ▼, oppure il pulsante POWER sul telecomando.
Set ID : Acceso
Nella modalità standby premere il pulsante INPUT o P ▲ ▼ sulla TV o premere il pulsante POWER, INPUT, P ^ v un pulsante numerico sul telecomando per accendere la TV.

Configurazione d'inizializzazione

- 1 L'OSD (On Screen Display) viene visualizzato sullo schermo dopo aver acceso il televisore, è possibile modificare la lingua, impostare il paese e la sintonizzazione automatica.

Nota:

- a. Se si chiude senza completare l'installazione iniziale, il menu Initial Setting (Impostazioni iniziali) verrà visualizzato di nuovo.
- b. Premere il pulsante RETURN per passare dall'OSD corrente all'OSD precedente.
- c. Per i paesi in cui non ci sono standard di trasmissione DTV confermati, alcune funzioni DTV possono non funzionare, dipendendo dall'ambiente di trasmissione DTV.
- d. La modalità "Uso personale" è ideale per la visione in ambienti domestici ed è la modalità di base di questo TV.
- e. La modalità "Demo punto vendita" è stata disegnata appositamente per l'ambiente negozio. Nella modalità "Demo punto vendita" la qualità video impostata dal produttore viene attivata dopo un periodo specificato di cambi casuali di qualità video da parte dell'utente.
- f. È possibile cambiare modalità (Uso personale, Demo punto vendita) eseguendo l'impostazione Modalità nel menu OPZIONE.

SELEZIONE DEL PROGRAMMA

- 1 Premere il pulsante P ^ v o i pulsanti numerici per selezionare il numero di un programma.

REGOLAZIONE DEL VOLUME

- 1 Premere il pulsante ▲ + o - volume.

Se si desidera disattivare l'audio, premere il pulsante MUTE.

È possibile annullare questa funzione premendo il pulsante MUTE, ▲ + o -, Modalità AV.

MENU RAPIDO

Il menu OSD (On Screen Display) della TV potrebbe risultare leggermente diverso da quello rappresentato nel manuale.

Q.Menu (Menu Rapido) è un menu di funzioni che gli utenti possono utilizzare spesso.

- **Rapp. d'aspetto** : Seleziona il formato immagine desiderato.
Per l'impostazione dello Zoom, selezionare 14:9, Zoom e Zoom cinema e Menu di Rapporto. Completato l'impostazione Zoom, il display torna al menu Q.
- **Modalità immagini** : seleziona la modalità immagine desiderata.
- **Modalità audio** : è una funzione per l'impostazione automatica della combinazione audio più adeguata per le immagini visualizzate. Seleziona la modalità audio desiderata.
- **Audio** : seleziona l'uscita audio.
- **Timeer Spegnimento** : imposta il timer di spegnimento.
- **Espulsione USB** : selezionare "Espulsione USB" per rimuovere il dispositivo USB. (Tranne 42/50PQ10**, 42/50PQ11**)

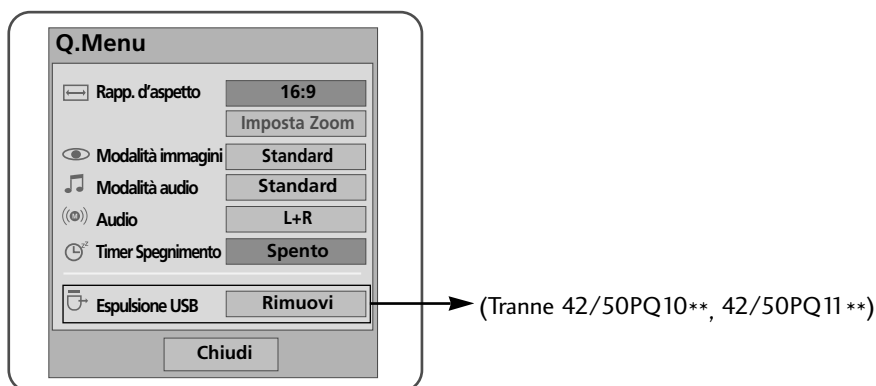

1   Visualizza ciascun menu.

2   o  Seleziona una voce del menu.

3 

- Premere il pulsante **MENU** per tornare alla normale visione TV.
- Premere il tasto **RETURN** per tornare alla schermata di menu precedente.

GUARDARE LA TV / CONTROLLO PROGRAMMI

SELEZIONE E REGOLAZIONE DEI MENU VISUALIZZATI

Il menu OSD (On Screen Display) della TV potrebbe risultare leggermente diverso da quello rappresentato nel manuale.

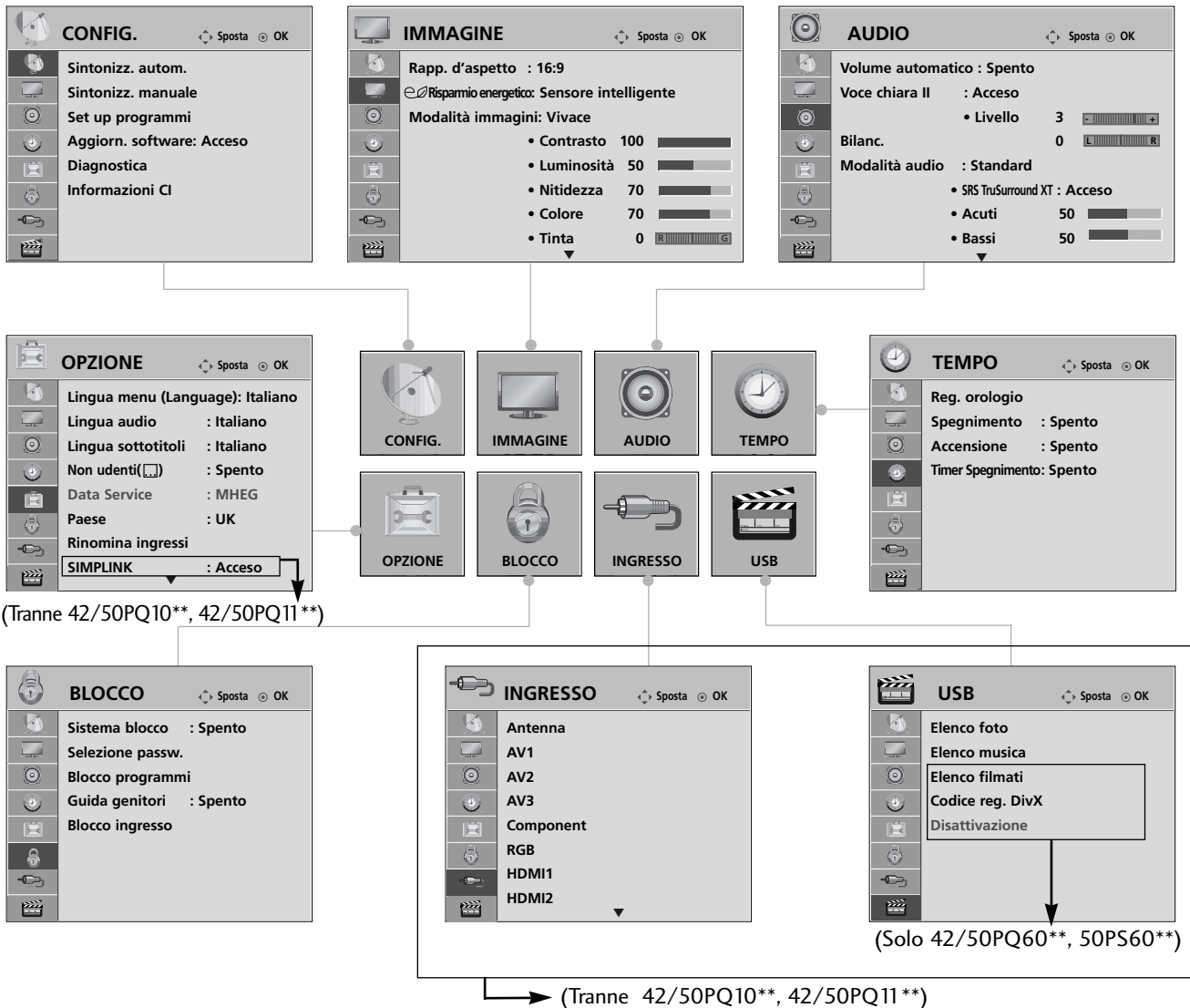

1 Visualizza ciascun menu.

2 Seleziona una voce del menu

3 Passa al menu di popup.

- Premendo il pulsante INFO è possibile controllare il menu manuale semplice.
- Premere il pulsante **MENU** per tornare alla normale visione TV.
- Premere il tasto **RETURN** per tornare alla schermata di menu precedente.

! NOTA

- Non è possibile usare **Informazioni CI** nella modalità Analogica.

SINTONIZZAZIONE AUTOMATICA DEI PROGRAMMI

Utilizzare questa funzione per individuare e memorizzare in modo automatico tutti i programmi.

Quando si avvia la programmazione automatica, tutte le informazioni di servizio memorizzate in precedenza vengono eliminate.

È possibile memorizzare fino a 500 programmi. Tuttavia il numero può risultare diverso a seconda dei segnali di trasmissione.

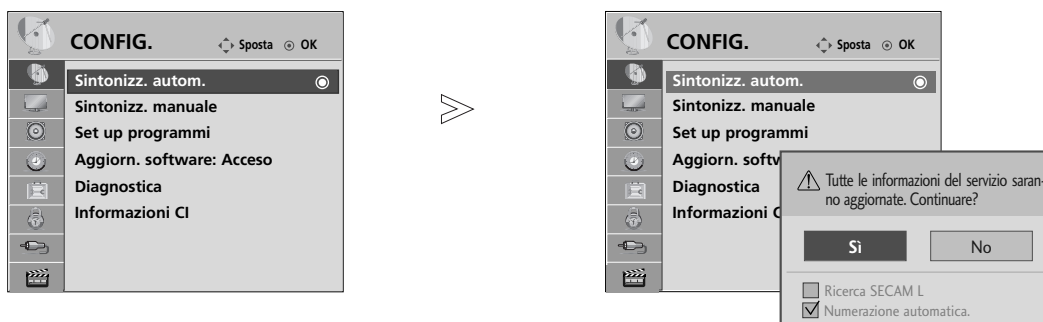

- 1   Selezionare **CONFIG..**
- 2   Selezionare **Sintonizz. autom..**
- 3   Selezionare **Si**.
- 4  Eseguire Sintonia automatica

- Utilizzare i pulsanti numerici per inserire una password a 4 cifre in **Sistema blocco 'Acceso [blocco di sistema / acceso]'**.
- Se si desidera continuare la sintonizzazione automatica, selezionare **Si** con il pulsante < > Quindi premere il pulsante OK . Altrimenti selezionare **No**.
- **Numerazione automatica:** per decidere se utilizzare i numeri dei programmi inviati dalle emittenti



- Premere il pulsante **MENU** per tornare alla normale visione TV.
- Premere il tasto **RETURN** per tornare alla schermata di menu precedente.

GUARDARE LA TV / CONTROLLO PROGRAMMI

SINTONIZZAZIONE MANUALE DEI PROGRAMMI (MODALITÀ DIGITALE)

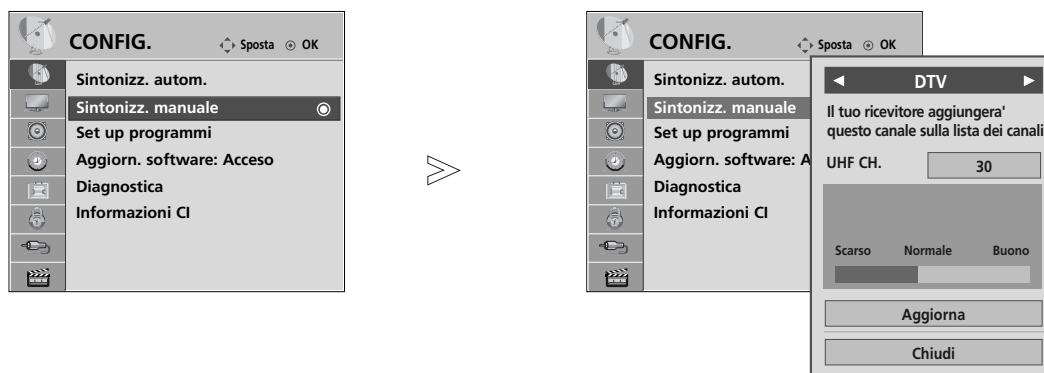
La sintonizzazione manuale consente di aggiungere in modo manuale un programma all'elenco dei programmi.

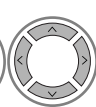

- 1   Selezionare **CONFIG.**.
- 2   Selezionare **Sintonizz. manuale.**
- 3   Selezionare **DTV.**
- 4   Selezionare il numero di canale desiderato.

- Utilizzare i pulsanti numerici per inserire una password a 4 cifre in **Sistema blocco 'Acceso** [blocco di sistema / acceso]’.

- Premere il pulsante **MENU** per tornare alla normale visione TV.
- Premere il tasto **RETURN** per tornare alla schermata di menu precedente.

SINTONIZZAZIONE MANUALE DEI PROGRAMMI (MODALITÀ ANALOGICA)

La programmazione manuale vi permette di sintonizzare manualmente e mettere in ordine le stazioni nella sequenza da voi desiderata.

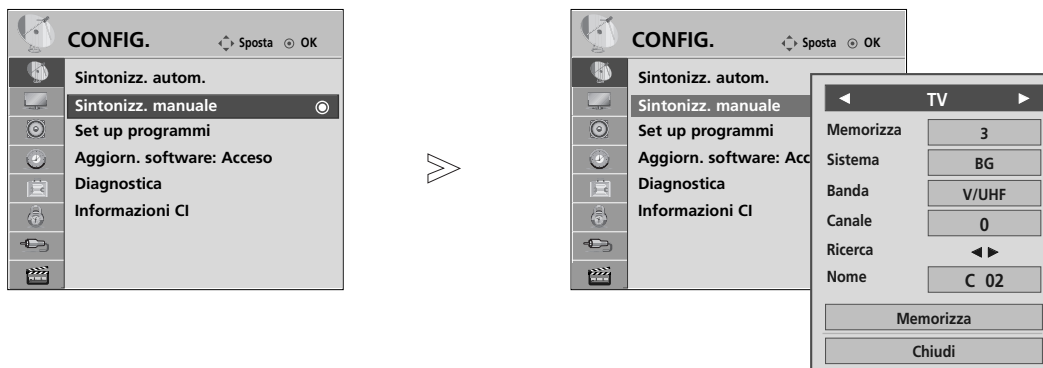

- 1 Selezionare **CONFIG..**
- 2 Selezionare **Sintonizz. manuale.**
- 3 Selezionare **TV.**
- 4 o Selezionare il numero di programma desiderato su.
- 5 Selezionare un sistema TV.
- 6 Selezionare **V/UHF** o **Cavo.**
- 7 o Selezionare il numero di canale desiderato.
- 8 Avvia la ricerca.
- 9 Selezionare **Memorizza.**

- Premere il pulsante **MENU** per tornare alla normale visione TV.
- Premere il tasto **RETURN** per tornare alla schermata di menu precedente.





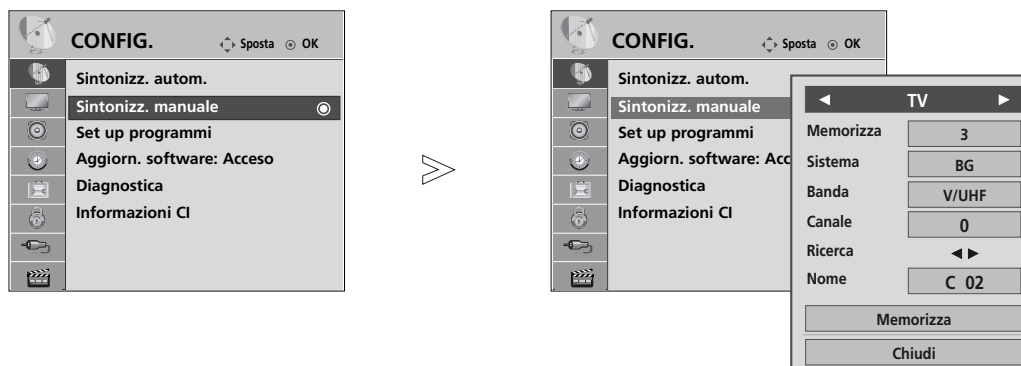



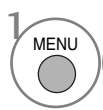

- Utilizzare i pulsanti numerici per inserire una password a 4 cifre in **Sistema blocco 'Acceso** [blocco di sistema / accesso]'.
 - L** : SECAM L/L'(Francia)
 - BG** : PALB/G, SECAM B/G (Europa/Europa Orientale/Asia/Nuova Zelanda/Medio Oriente/ Africa/Australia)
 - I** : PALI/II (GB/Irlanda/Hong Kong/Sud Africa)
 - DK** : PALD/K, SECAM D/K (Europa Orientale/Cina/ Africa/CIS)
- Per memorizzare un altro canale, ripetere i punti da 4 a 9.

GUARDARE LA TV / CONTROLLO PROGRAMMI

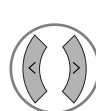

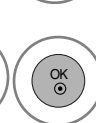
■ Assegnazione di nomi alle stazioni

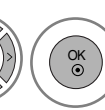
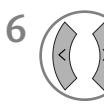
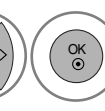
È possibile assegnare i nomi delle stazioni utilizzando cinque caratteri per ogni numero di programma.

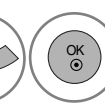
-   Selezionare **CONFIG.**.
-   Selezionare **Sintonizz. manuale.**
-   Selezionare **TV.**
-   Selezionare **Nome.**
-   Selezionare la posizione ed effettuare la scelta del secondo carattere e così via. Potete usare l'alfabeto da A a Z, i numeri da 0 a 9, +/- e spazio.
-   Selezionare **Chiudi**
-   Selezionare **Memorizza.**

- Premere il pulsante **MENU** per tornare alla normale visione TV.
- Premere il tasto **RETURN** per tornare alla schermata di menu precedente.

MODIFICA PROGRAMMI





Quando si salta un numero della programmazione, significa che non è stato possibile selezionarlo con il pulsante **P** ^ v durante la visione della TV.

Se si desidera selezionare il programma saltato, inserire direttamente il numero del programma con i pulsanti **NUMERICI** o selezionarlo nel menu Set up programmi [modifica programma].

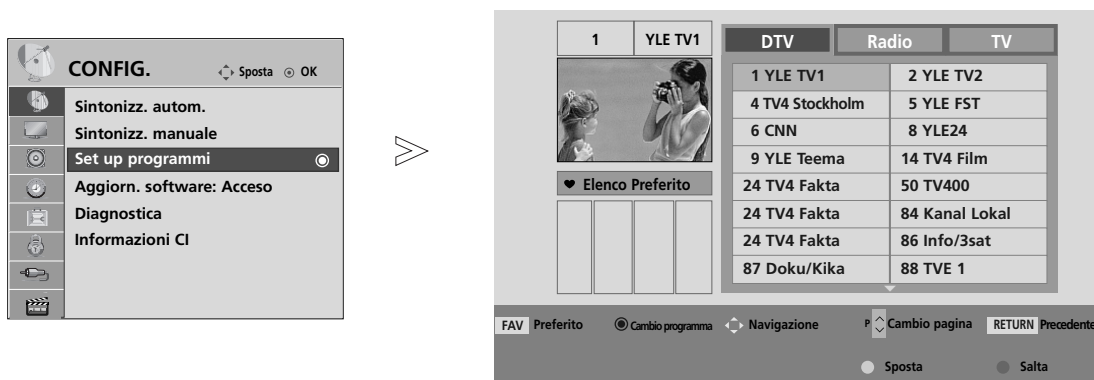
Questa funzione consente di saltare i programmi memorizzati.

Lo spostamento di un numero di programma tramite il tasto **GIALLO** è disponibile in solo alcuni paesi



- 1   Selezionare **CONFIG.**.
- 2   Selezionare **Set up programmi**.
- 3  Attivare la **Set up programmi**.
- 4  Selezionare un programma da memorizzare o saltare.

- Utilizzare i pulsanti numerici per inserire una password a 4 cifre in **Sistema blocco 'Acceso** [blocco di sistema / acceso]’.

- Premere il pulsante **MENU** per tornare alla normale visione TV.
- Premere il tasto **RETURN** per tornare alla schermata di menu precedente.

GUARDARE LA TV / CONTROLLO PROGRAMMI

(NEL MODO DTV/RADIO)

■ Per saltare un numero di programma



1 Seleziona un numero programma da saltare.



2 Il numero di programma da saltare diventa blu.



3 Rilascia il programma saltato.

- Quando un numero di programma viene saltato significa che non potrete selezionarlo utilizzando il tasto **P** \wedge \vee durante i normali programmi TV.
- Se si desidera selezionare il programma saltato, inserire in modo diretto il numero del programma con i pulsanti NUMERICI o selezionarlo in programma edit [modifica programma] o EPG.

■ Selezione dei programmi preferiti



1 Seleziona il numero del programma preferito.

- Automaticamente includerà il programma selezionato nell'elenco dei vostri programmi preferiti.

MODO IN TV

Questa funzione vi permette di cancellare o saltare i programmi memorizzati. È inoltre possibile spostare alcuni canali e utilizzare altri numeri di programma.

■ Ordinamento automatico

1  Avvia Ordinamento automatico.

- Dopo avere attivato la modalità di ordinamento automatico, non potrete più modificare programmi.

■ Per cancellare un programma

1  Seleziona un numero programma da eliminare.



2  Il numero del programma da eliminare diventa rosso.

3  Rilascia il programma eliminato.

- Selezionato è cancellato, tutti i programmi seguenti avanzano di una posizione.

■ Per spostare un programma

1  Seleziona un numero programma da spostare.

2   Il numero del programma da spostare diventa GIALLO.

3  Rilascia il programma spostato.

■ Per saltare un numero di programma



1  Seleziona un numero programma da saltare.

2  Il numero di programma da saltare diventa blu.

3  Rilascia il programma saltato.

- Quando un numero di programma viene saltato significa che non potrete selezionarlo utilizzando il tasto P ^ v durante i normali programmi TV.
- Se volete selezionare il programma saltato, inserite direttamente il numero di programma con i tasti **NUMERICI** o selezionatelo nel menù Riordino dei Programmi o Tavola.

■ Selezione dei programmi preferiti

1   Seleziona il numero del programma preferito.

- Il programma selezionato verrà aggiunto all'elenco dei programmi preferiti.

GUARDARE LA TV / CONTROLLO PROGRAMMI

AGGIORNAMENTO SOFTWARE

Aggiornamento software [Aggiorn. software] indica che è possibile scaricare il software attraverso il sistema di trasmissione digitale terrestre.

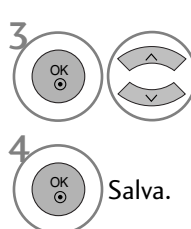
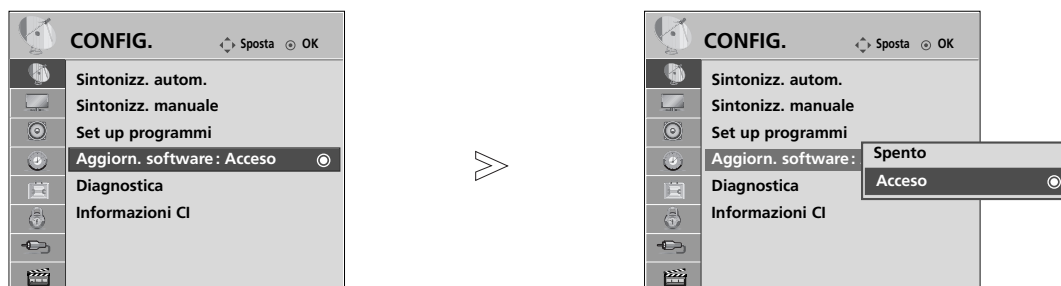

Selezionare **Acceso** o **Spento**.
• Se si seleziona **Acceso**, viene visualizzato una finestra di dialogo per la conferma dell'utente che informa sulla disponibilità del nuovo software.

* Impostazione "Aggiorn. software" [aggiornamento software]

Saltuariamente, una trasmissione di informazioni digitali aggiornate visualizzerà il seguente menu sullo schermo del TV.

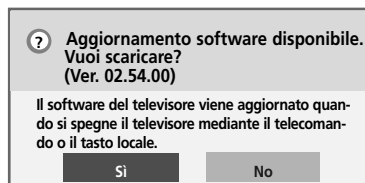

Selezionare **Sì** con il pulsante < > e quando viene visualizzata la seguente immagine.



Al termine dell'aggiornamento software, il sistema si riavvia.

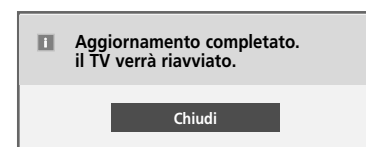

Aggiornamento semplice: per il flusso di aggiornamento corrente

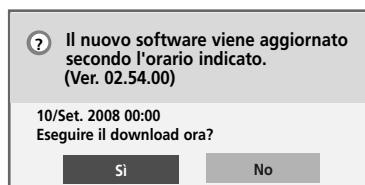

Il download viene avviato dopo lo spegnimento.

Se si accende il dispositivo durante l'aggiornamento, viene visualizzato lo stato di avanzamento.

Aggiornamento pianificato: per il flusso di aggiornamento pianificato

Quando il menu Aggiorn. software è "Spento", viene visualizzato il messaggio per attivarlo.

- Durante il progresso aggiornamento software, prestare attenzione alle seguenti indicazioni:

- Non è necessario interrompere l'alimentazione dell'impianto.
- Non è necessario disattivare l'impianto.
- Non è necessario scollegare l'antenna.
- Dopo l'aggiornamento del software, è possibile confermare la versione del software aggiornato nel menu Diagnostica [diagnostica].
- Per scaricare il software può essere necessaria un'ora, non interrompere l'alimentazione.

DIAGNOSTICA [DIAGNOSTICA]

Questa funzione consente di prendere visione del Produttore, Modello/Tipo, Numero di serie e Versione del software.

Vengono visualizzate le informazioni e la forza del segnale del *MUX attivato.

Vengono visualizzate le informazioni del segnale ed in nome del servizio del MUX selezionato.

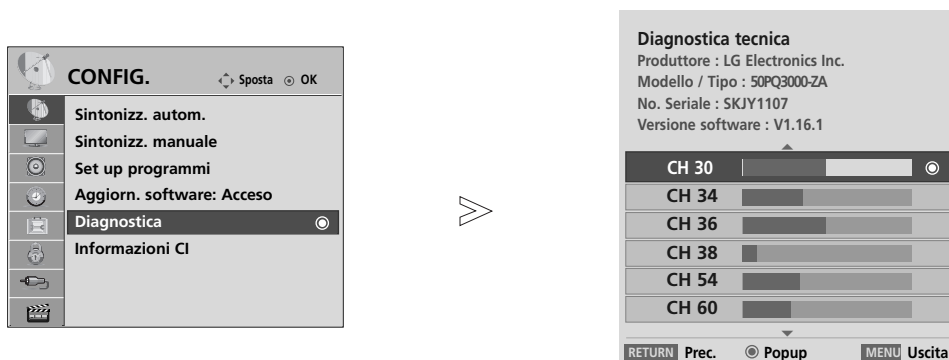

(*MUX: una directory più elevata di canali nella trasmissione digitale (un solo MUX contiene più canali)).



1   Selezionare **CONFIG.**

2   Selezionare **Diagnostica.**

3  Visualizza Produttore, Modello / Tipo, No. Seriale e Versione software.

4   Visualizza le informazioni del canale.

- Premere il pulsante **MENU** per tornare alla normale visione TV.
- Premere il tasto **RETURN** per tornare alla schermata di menu precedente.

GUARDARE LA TV / CONTROLLO PROGRAMMI

INFORMAZIONI SU CI (COMMON INTERFACE)INTERFACCIA

Questa funzione consente di prendere visione di alcuni servizi codificati (servizi a pagamento). Se si rimuove il modulo CI, non è possibile prendere visione dei servizi a pagamento. Quando il modulo viene inserito nello slot CI, è possibile accedere al menu del modulo. Per acquistare i moduli e le schede smart, contattare il rivenditore responsabile della fornitura. Non inserire e rimuovere spesso i moduli CAM dall'impianto. Si potrebbero provocare danni. Quando l'impianto è attivato dopo aver inserito il modulo CI, spesso non è possibile sentire l'audio.



Potrebbe essere visualizzata un'immagine irrealistica a seconda del modulo CI e della scheda smart.

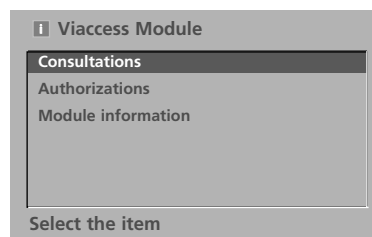
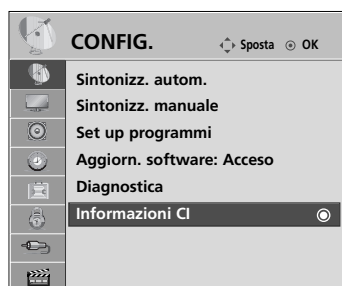

La funzione CI(Interfaccia comune) può non essere applicata sulla base del paese in cui avviene la trasmissione.



- Questo OSD è da intendersi solo a scopo illustrativo e le opzioni dei menu ed il formato dello schermo cambieranno a seconda del fornitore dei servizi a pagamento.
- L'utente può applicare modifiche alla possibile modificare la schermata del menu ed il servizio di CI (Common Interface [interfaccia comune]) fornito dal rivenditore.

1   Selezionare **CONFIG..**

2   Selezionare **Informazioni CI.**

3   Selezionare l'elemento desiderato: Informazioni del modulo, informazioni sulla smart card, scaricamento software lingua ecc.

4  Salva.

- Premere il pulsante **MENU** per tornare alla normale visione TV.
- Premere il tasto **RETURN** per tornare alla schermata di menu precedente.

DEFINIZIONE DELLA TABELLA PROGRAMMI

Potete controllare i programmi memorizzati visualizzando sul display la tavola dei programmi.

 Visualizzato con il programma bloccato.

■ Visualizzazione sul display della tavola dei programmi

1  Visualizza l'ELENCO DEI PROGRAMMI.

- Potreste trovare dei programmi illuminati in blu. Sono quelli installati nel modo iRiordino dei Programmi.
- Alcuni programmi con il numero di canale visualizzabile nella tavola dei programmi indicano che non c'è nessun numero di stazione assegnato.

■ Per selezionare un programma nella tavola dei programmi

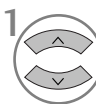
1  Selezionare un programma.

2  Passare al numero di programma selezionato.

 Partendo dal programma che state attualmente guardando, la modalità cambia da TV a DTV a Radio.

■ Per sfogliare una tavola di programma

1  Gira le pagine.

2  Torna alla normale visione TV.

■ Visualizzazione del tabulato programmi preferiti

1  Visualizza la tabella dei Programmi Preferiti.

GUARDARE LA TV / CONTROLLO PROGRAMMI

ELENCO DI INPUT

Si possono selezionare e attivare solo i segnali di ingresso che sono connessi alla TV.

HDMI e AV1, 2 (SCART) possono essere rilevati dal pin di rilevamento e quindi attivati solo quando l'apparecchio esterno applica la tensione.

Usando il pulsante **TV/RAD**, potete passare dalla sorgente di ingresso esterna alla sorgente di ingresso RF e guardare l'ultimo programma visionato nella modalità DTV/RADIO/TV.

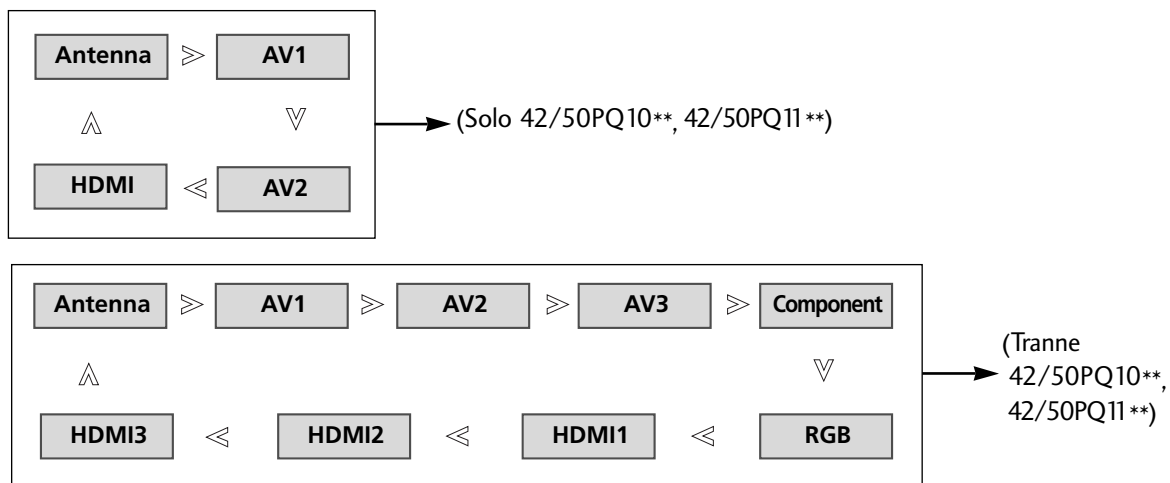

(Tranne 42/50PQ10**, 42/50PQ11**)

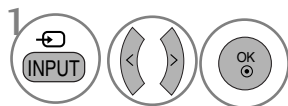

Selezionare la sorgente di ingresso.

- Potete anche regolare il menu di **INGRESSO**.



- **Antenna** : seleziona quando si guarda la DTV/TV.
- **AV1, AV2, AV3** : selezionare quando si guarda il VCR oppure apparecchiature esterne.
- **Component** : selezionare quando si usa il lettore DVD o decodificatore in base al connettore.
- **RGB** : selezionare quando si usa il PC sulla base del connettore.
- **HDMI1, HDMI2, HDMI3** : selezionare quando si usa DVD, PC o il decoder sulla base del connettore.

SIMPLINK (Tranne 42/50PQ10**, 42/50PQ11**)

Funziona solo con la periferica con logo SIMPLINK. Controllare il logo SIMPLINK.

Se utilizzato con dispositivi di altri produttori con la funzione HDMI-CEC, non è garantito il funzionamento corretto.

Questa operazione consente di controllare e riprodurre altri dispositivi collegati al TV con il cavo HDMI senza altri cavi ed impostazioni.

Se non si desidera il menu SIMPLINK, selezionare Spento.

La funzione SIMPLINK non è supportata dall'input HDMI IN 3.

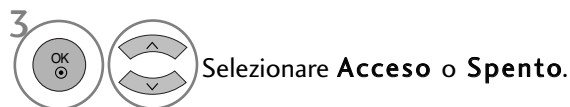
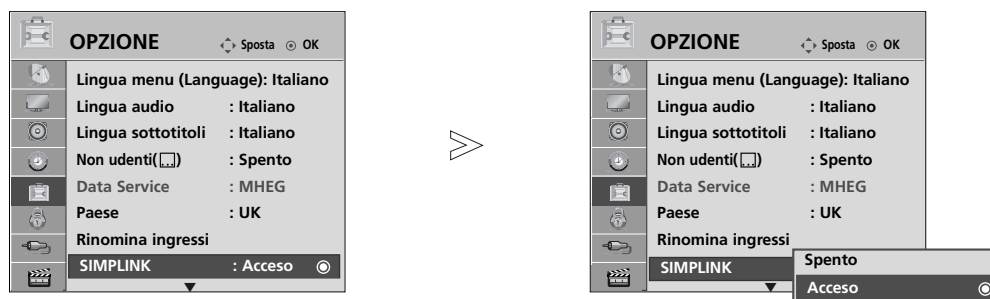

- Premere il pulsante **MENU** per tornare alla normale visione TV.
- Premere il tasto **RETURN** per tornare alla schermata di menu precedente.

Funzioni SIMPLINK

Riproduzione di registrazioni/dischi

Controllare gli apparecchi AV connessi premendo i pulsanti \wedge \vee \lt \gt , OK, \blacktriangleright , \blacksquare , II , \ll e \gg .

Riproduzione diretta

Dopo il collegamento dei dispositivi AV alla TV, è possibile controllare in modo diretto i dispositivi e riprodurre contenuti multimediali senza ulteriori impostazioni.

Selezionare il dispositivo AV

Consente di selezionare uno dei dispositivi AV collegati alla TV ed avviare la riproduzione.

Spegnimento di tutti i dispositivi

Quando si spegne la TV, tutti i dispositivi collegati vengono disattivati.

Cambiare l'uscita audio

Offre un metodo semplice per cambiare l'uscita audio.

Alimentazione Sync attiva

Quando un apparecchio dotato della funzione Simplink connesso al terminale HDMI comincia la riproduzione, il televisore si accende automaticamente.

*** I dispositivi collegati alla TV con il cavo HDMI, ma non supporta Simplink, non offre questa funzione.**

Nota: per utilizzare SIMPLINK, utilizzare un cavo HDMI con versione successiva a 1.3 che prevede la funzione *CEC. (*CEC: Consumer Electronics Control).

GUARDARE LA TV / CONTROLLO PROGRAMMI

Connessione al sistema Home Theater con il logo SIMPLINK.

- 1 Collegare il terminale **HDMI/DVI IN 1** o **HDMI IN 2** sul retro del televisore e il terminale di uscita HDMI del sistema Home Theater tramite i cavi HDMI.
- 2 Collegare il terminale di uscita dell'audio digitale sul retro del televisore e il terminale di ingresso del sistema Home theater tramite i cavi ottici.
- 3 Selezionare Home Theater nel menu Altoparlanti pre-mendo il pulsante SIMPLINK.

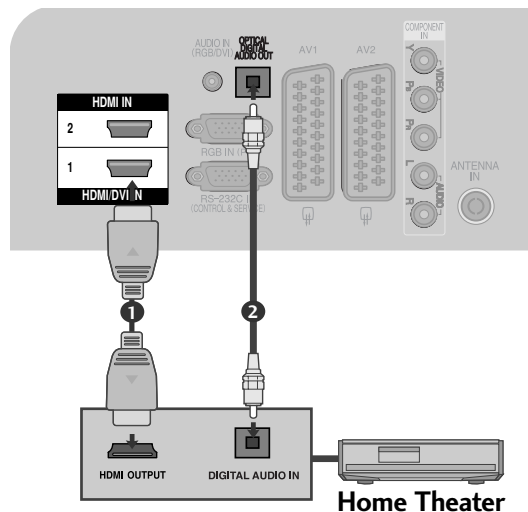

► Quando si seleziona o utilizza i mezzi della periferica con la funzione Home theater, l'altoparlante viene automaticamente passato all'altoparlante HT (ascolto con Home theater).

! NOTA

- Connettere il cavo HDMI/DVI IN o terminale (HDMI output) sul retro della periferica SIMPLINK del terminale HDMI IN.
- Quando la sorgente di ingresso viene passata all'altra con il pulsante INPUT del telecomando o altro, la periferica in funzione con SIMPLINK si ferma.

SIMPLINK Menu

Premere il pulsante $\wedge \vee \lt \gt$ quindi il pulsante OK per selezionare la sorgente SIMPLINK desiderata.

- 1 **Visione della TV:** : passare al canale TV precedente a prescindere dalla modalità corrente.
- 2 **Riproduzione dei DISCHI:** selezionare e riprodurre i dischi. Quando i dischi multipli, i titoli dei dischi sono visualizzati in modo pratico nella parte inferiore dello schermo.
- 3 **Riproduzione VCR:** riprodurre e controllare il VCR collegato.
- 4 **Riproduzione registrazioni HDD:** riprodurre e controllare le registrazioni memorizzate in HDD.
- 5 **Uscita audio all'home theatre/Uscita audio alla TV:** selezionare l'home theatre o al diffusore della TV per l'uscita audio.

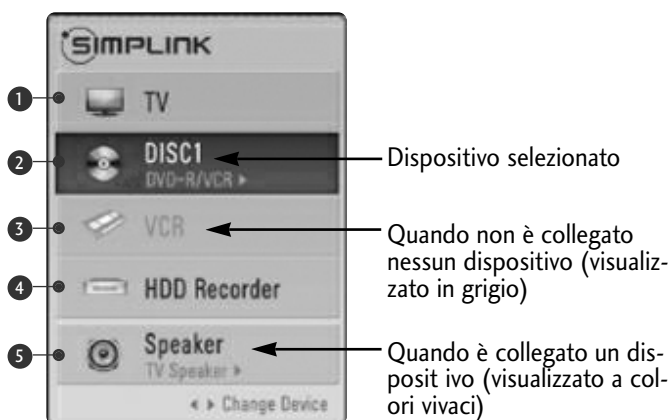

- Home theater: supportato solo uno alla volta
- DVD, registratore: Fino a due supportate contemporaneamente
- VCR: supportato solo uno alla volta

SERVIZIO DATI

(menu attivato solo in Irlanda).

Questa funzionalità consente agli utenti di scegliere tra **MHEG(televideo digitale)** e **Teletext** se sono entrambi presenti contemporaneamente.

Se è presente solo uno di questi, viene attivato **MHEG** o **Teletext**, a prescindere dall'opzione selezionata.

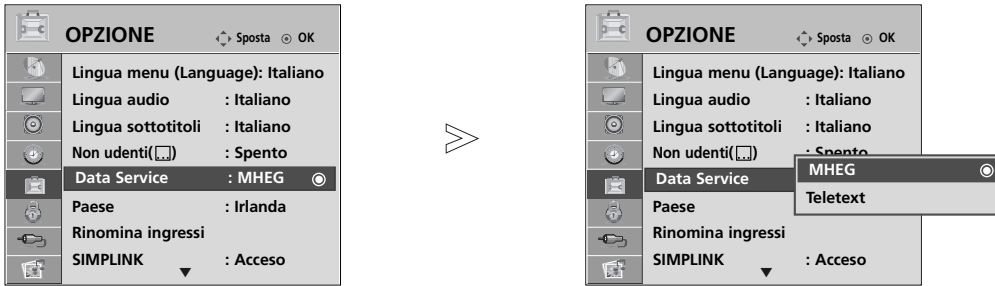

- Premere il pulsante **MENU** per tornare alla normale visione TV.
- Premere il tasto **RETURN** per tornare alla schermata di menu precedente.

INPUT LABEL [ETICHETTA INGRESSO]

Seleziona un'etichetta per ogni origine di input.

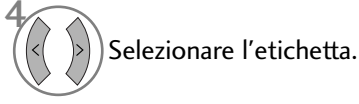
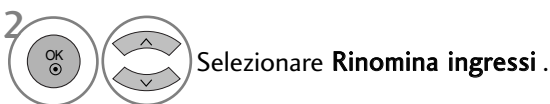

- Premere il pulsante **MENU** per tornare alla normale visione TV.
- Premere il tasto **RETURN** per tornare alla schermata di menu precedente.

GUARDARE LA TV / CONTROLLO PROGRAMMI

MODO AV

Potete selezionare le immagini e audio ottimali quando si connettono gli apparecchi AV all'ingresso esterno.

Spento	Disattiva MODALITÀ AV.
Cinema	Ottimizza audio e video per guardare i film.
Sport	Ottimizza audio e video per guardare gli eventi sportivi.
Gioco	Ottimizza audio e video per giocare ai videogiochi.

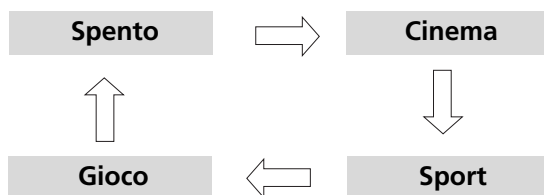

1 Premere il pulsante **MODO AV** ripetutamente per selezionare la sorgente d'ingresso desiderata.



- Se selezionate il modo **Cinema** in **Modo AV**, il modo **Cinema** verrà selezionato sia per il **Modalità immagini** che per il **Modalità audio** rispettivamente nel menu **IMMAGINE** e nel menu **AUDIO**.
- Se si seleziona "**Spento**" nel **Modo AV**, vengono selezionati le immagini selezionate in primo luogo.

MANUALE SEMPLICE

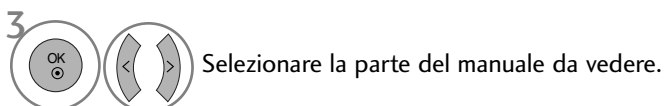
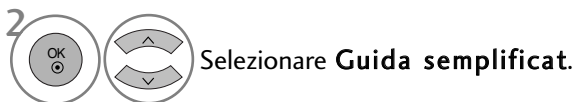
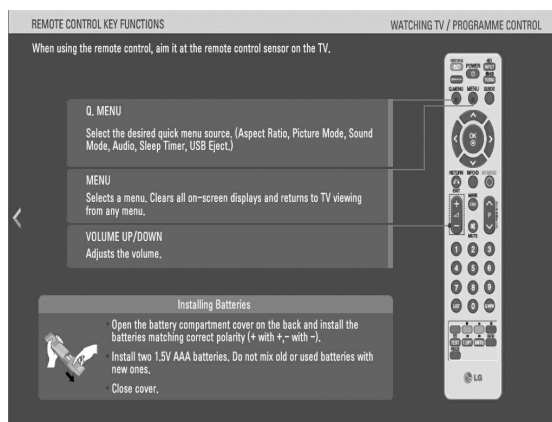

È possibile accedere in modo semplice ed efficace alle informazioni del TV visualizzando un semplice manuale.

Con l'opzione Manuale semplice, l'audio viene disattivato.



- Premere il pulsante **RETURN** per tornare alla normale visione TV.

Inizializzazione (per ripristinare le impostazioni originali di fabbrica)

Questa funzione inizializza tutte le impostazioni. Le impostazioni  **Giorno** e  **Notte** della modalità Immagine non possono essere inizializzate.

È utile inizializzare il prodotto quando si cambia paese o città.

Quando il ripristino ai valori di fabbrica è completato, riavviare la configurazione di inizializzazione.

Quando il menu Sistema blocco è "Acceso", viene visualizzato il messaggio per l'inserimento della password.

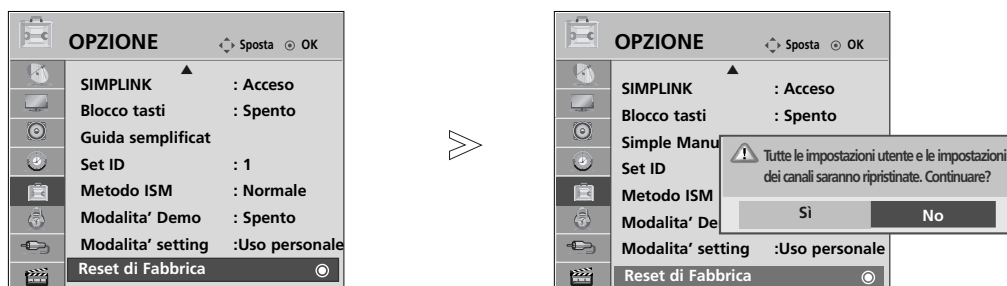

-   Selezionare **OPZIONE**.
-   Selezionare **Reset di Fabbrica**.
-   Selezionare **Sì**.
-  Avviare il ripristino delle impostazioni di fabbrica.

• Nel Sistema blocco "Acceso" Se si dimentica la propria password, premere '7', '7', '7', '7' sul telecomando di controllo.

- Premere il pulsante **MENU** per tornare alla normale visione TV.
- Premere il tasto **RETURN** per tornare alla schermata di menu precedente.

USO DEL DISPOSITIVO USB

- Non è possibile utilizzare la funzione USB con i modelli 42/50PQ10**, 42/50PQ11**.

Connessione alla periferica USB

Quando si collega un dispositivo USB, viene automaticamente visualizzato questo menu a comparsa. Se il menu a comparsa non viene visualizzato, è possibile selezionare **Elenco Musica**, o **Elenco foto** o **Elenco film** (solo 42/50PQ60**, 50PS60**) nel menu USB. "IL MENU A COMPARSA" non viene visualizzato se OSD tra cui Menu, EPG o elenco pianificazione sono attivati. Su una periferica USB, non è possibile aggiungere una cartella nuova o eliminare una cartella esistente.

- 1 Connettere l'apparecchio USB ai jack **USB IN** sul lato TV.

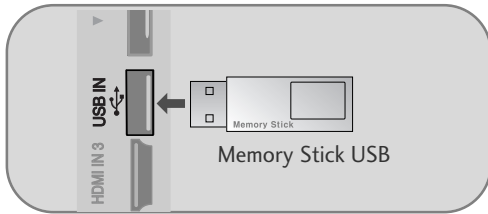

- Questo televisore supporta TV i formati JPEG, MP3 e SD Divx.

- 2 Selezionare **ELENCO FOTO** oppure **ELENCO MUSICA** o **Elenco filmati** (solo 42/50PQ60**, 50PS60**).

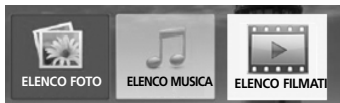

- 3

Rimozione di una periferica USB

Selezionare il menu **Espulsione USB** prima di rimuovere una periferica.

- 1 **Q. MENU** Selezionare **Espulsione**.
- 2 **OK**

Precauzioni nell'uso del dispositivo USB

- Solo una periferica di archiviazione di massa USB viene riconosciuta.
- Se la periferica di archiviazione di massa USB viene connessa tramite un hub USB, la periferica non verrà riconosciuta.
- Una periferica di archiviazione di massa USB che usa un programma di riconoscimento automatico, può non essere riconosciuta.
- Una periferica di archiviazione USB che usa un driver proprio può non essere riconosciuta.
- La velocità di riconoscimento di una periferica di archiviazione di massa USB può dipendere da ciascun dispositivo.
- Non spegnere la TV o staccare la periferica USB quando la periferica USB connessa sta lavorando. Se questo tipo di periferica viene scollegato o viene interrotta l'alimentazione, i file memorizzati sulla periferica USB possono esserne danneggiati.
- Non connettere la periferica di archiviazione di massa USB elaborata artificialmente sul PC. Il dispositivo può provocare un cattivo funzionamento del prodotto oppure non potrà essere riprodotto. Non dimenticare mai di usare solo una periferica di archiviazione di massa USB con file musicali normali e file immagine.
- Si prega di usare solo una periferica di archiviazione di massa USB che sia stata formattata con un file system FAT16, FAT32, NTFS fornito con il sistema operativo Windows. Un dispositivo di archiviazione di massa formattato con un programma di utilità diverso, non supportato da Windows, può non essere riconosciuto.
- Nel file system NTFS non è possibile eliminare i dati in un dispositivo di memorizzazione USB.
- Connettere l'alimentazione alla periferica di archiviazione di massa USB che richiede un'alimentazione esterna. In caso contrario, la periferica potrebbe non essere riconosciuta.
- Connettere una periferica di archiviazione di massa USB usando il cavetto fornito in dotazione dal fabbricante USB. Se si connette con un cavetto non fornito dal produttore USB, o si usa un cavetto troppo lungo, il dispositivo potrebbe non venire riconosciuto.
- Alcune periferiche di archiviazione di massa USB possono non essere supportate oppure utilizzate senza problemi.
- Sono supportati solo 999 file e cartelle. I file e le cartelle che superano questo numero non verranno riconosciuti.
- Non è possibile allineare i dati in un dispositivo di memorizzazione USB. Il numero massimo dei caratteri inglesi utilizzabili per i nomi file è 128.
- Eseguire il backup dei file importanti, poiché i dati del dispositivo USB possono danneggiarsi. La gestione dei dati è responsabilità del consumatore e di conseguenza il fabbricante non copre i prodotti con danni ai dati.
- Se il dispositivo USB è collegato in modalità Standby, un disco rigido specifico verrà caricato automaticamente quando si accende il televisore.
- La capacità consigliata è 1 TB o inferiore per un disco rigido USB esterno e di 32 GB o inferiore per una memoria USB.
- Qualsiasi dispositivo con una capacità maggiore di quella consigliata potrebbe non funzionare correttamente.
- Se un disco rigido USB esterno con la funzione "Risparmio energia" non funziona, spegnere e riaccendere il disco rigido per farlo funzionare correttamente.

USO DEL DISPOSITIVO USB

! NOTA

- Questa funzionalità non è disponibile in tutti i paesi.
 - L'immagine visualizzata può essere diversa dalla vostra TV.
- Per evitare la perdita di un memory stick USB, utilizzare il connettore USB (fornito separatamente) per fissare il memory stick USB al contenitore del connettore USB del televisore.

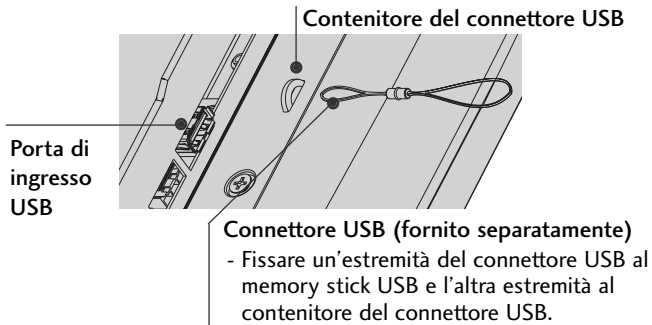

ELENCO FOTO

La visualizzazione su schermo (OSD) del vostro apparecchio può essere diversa. Le immagini sono un esempio di supporto per il funzionamento TV

Supporto per file FOTO(*.JPEG)

Linea di base: 15360 x 8640

Formato progressivo: 1024 x 768

- Si può riprodurre solo file JPEG.
- Per JPEG (SOF0, SOF1 solo) è supportata solo l'analisi della linea di base.
- I file non supportati vengono visualizzati sotto forma di bitmap.

Componenti dello schermo

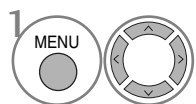

Selezionare USB.

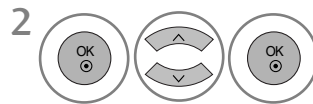

Selezionare Elenco foto.

- 1 Passa al file di livello superiore
- 2 Pagina corrente/Pagine compressive
- 3 Numero complessivo di foto selezionate
- 4 Memoria USB utilizzabile
- 5 Pulsanti corrispondenti sul telecomando

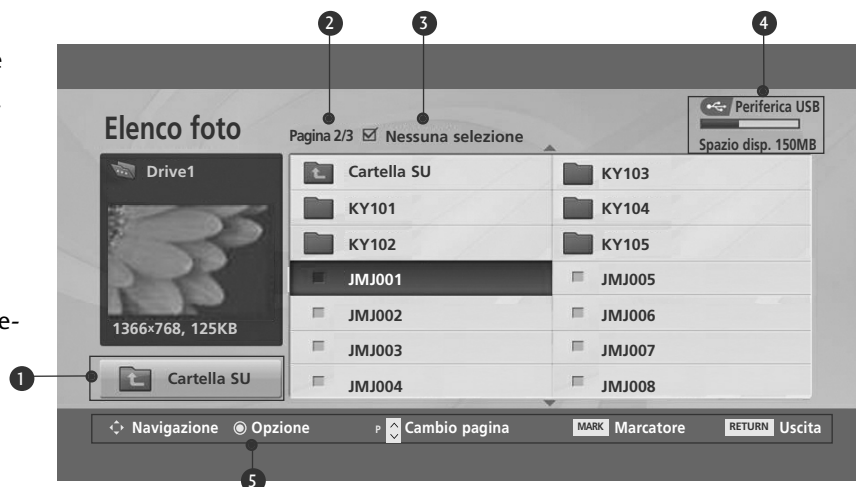

Selezione Foto e menu di PopUp







- ▶ **Visualizza** : visualizza l'elemento selezionato.
- ▶ **Selez. tutto** : segna tutte le foto sullo schermo.
- ▶ **Rimuovi tutti** : deseleziona tutte le foto segnate.
- ▶ **Cancella** : elimina l'elemento foto selezionato.
- ▶ **Chiudi** : chiude il menu di pop-up.

1  Seleziona la cartella o unità di destinazione.

2   Seleziona le foto desiderate.

3  Visualizza il menu di popup.

4   Seleziona il menu di popup desiderato.

- Usare il pulsante **P**   per navigare la pagina delle foto.
- Usare il pulsante **MARK** selezionare o deselezionare una foto. Quando una o più foto sono segnate, potete visualizzare le foto selezionate singolarmente o come presentazione diapositive. Se non sono state selezionate fotografie potete visualizzare tutte le foto singolarmente o come presentazione diapositive.

- Premere il pulsante **RETURN** per tornare alla normale visione TV.

USO DEL DISPOSITIVO USB



Imposta il menu nel formato a tutto schermo

Si possono modificare le impostazioni per visualizzare a tutto schermo le foto memorizzate su una periferica USB. Le operazioni dettagliate sono disponibili sulla schermata di visualizzazione foto a tutto schermo.



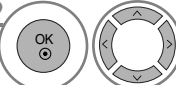

Il formato di una foto può modificare le dimensioni della foto visualizzata a tutto schermo.

- Premere il tasto **RETURN** per tornare alla schermata di menu precedente.

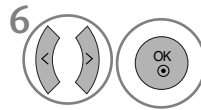

-  1 Seleziona la cartella o unità di destinazione.
-  2 Seleziona le foto desiderate.
-  3 Visualizza il menu di popup.
-  4 Selezionare **Visualizza**.
-  5 La foto selezionata viene visualizzata a grandezza naturale.

- Usare il pulsante **P**   per navigare la pagina delle foto.



Seleziona **Slideshow** , **BGM**,  (**Rotate**), **Cancella** , **Opzione** o **Nascondi**.

- Usare il pulsante < > per selezionare la foto precedente o successiva.
- Usare il pulsante < > per selezionare e controllare il menu sullo schermo pieno.

- ▶ **Slide Show (Presentazione)**: se non sono state selezionate immagini, tutte le foto contenute nella cartella corrente vengono visualizzate nella presentazione. Quando selezionate, le immagini selezionate vengono visualizzate nella presentazione.
 - Nella scheda delle **Opzione** impostare l'intervallo tra le diapositive per la presentazione.
- ▶ **BGM** : ascoltare musica durante la visualizzazione delle foto a schermo pieno.
 - Impostare il dispositivo BGM e album nelle **Opzione**.
- ▶  (**Ruota**) : ruota le immagini.
 - Ruota la foto di 90°, 180°, 270°, 360° in senso orario.
- ▶ **Cancella** : elimina foto.
- ▶ **Opzione** : Opzioni :imposta i valori per la velocità di visualizzazione diapositive e cartella musica.
 - Usare il pulsante < > ^ v e il pulsante **OK** per impostare i valori. Poi andare a  e premere **OK** per salvare le impostazioni.
 - È impossibile nascondere la cartella musica durante la riproduzione BGM.
- ▶ **Nascondi** : nasconde il menu sulla visualizzazione a tutto schermo.
 - Per vedere nuovamente il menu sullo schermo pieno, premere il pulsante **OK** per visualizzare.

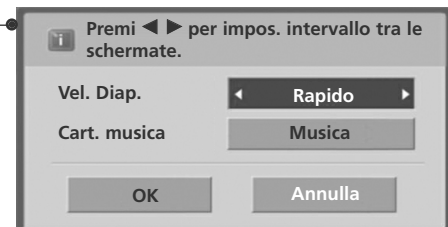

- Premere il tasto **RETURN** per tornare alla schermata di menu precedente.

USO DEL DISPOSITIVO USB

ELENCO MUSICA

I file musicali acquistati (*.MP3) possono contenere limitazioni di diritti di riproduzione.

La riproduzione di questi file può non essere supportata da questo modello.

File musicale sulla periferica USB può essere riprodotto da questa unità.

La visualizzazione su schermo (OSD) del vostro apparecchio può essere diversa. Le immagini sono un esempio di supporto per il funzionamento TV.

Supporto file MUSICALI (*.MP3)

Velocità di bit 32 ~ 320 kbps

- Frequenza di campionamento MPEG1 layer 3: 32 kHz, 44,1 kHz, 48 kHz.

Componenti dello schermo

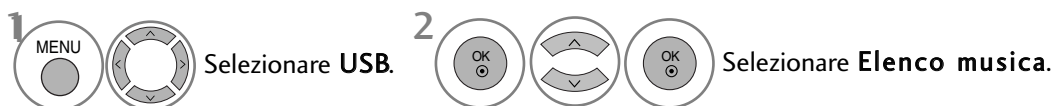

- 1 Passa al file di livello superiore
- 2 Pagina corrente/Pagine complessive
- 3 Numero complessivo di tracce musicali contrassegnate
- 4 Memoria USB utilizzabile
- 5 Pulsanti corrispondenti sul telecomando

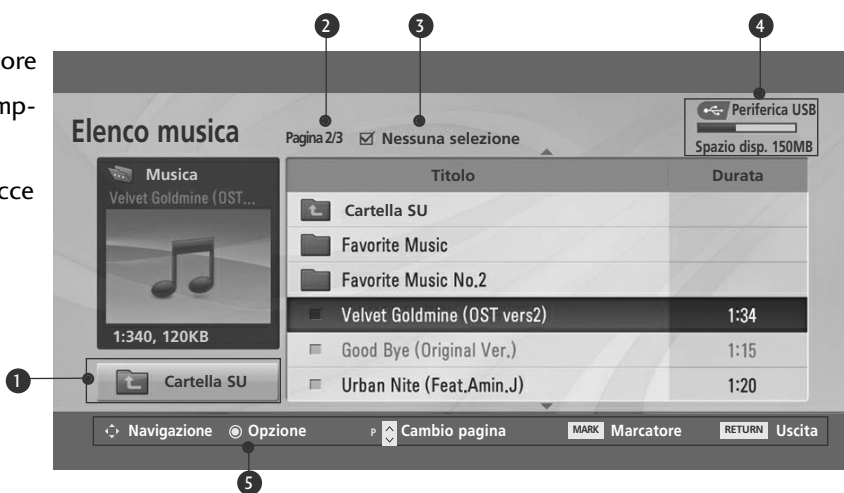



Selezione Musica e menu di PopUp

Come indicato, su ogni pagina sono elencati fino a 6 titoli musicali.







- ▶ **Riproduci** : riprodurre i file selezionati. Quando la riproduzione del file musicale termina, verrà riprodotto il file selezionato successivo. Quando non ci sono file musicali da riprodurre, verrà riprodotto il file musicale successivo nella cartella corrente. Se si passa ad una cartella diversa e si preme il pulsante OK, viene interrotta la riproduzione musicale corrente.
- ▶ **Ripr. selezione** : riprodurre i file selezionati. Quando la riproduzione del file musicale termina, verrà riprodotto automaticamente il file successivo.
- ▶ **Stop riproduzione** : interrompe la riproduzione dei file musicali.
- ▶ **Ripr. con foto** : avvia la riproduzione della musica selezionata e quindi passa all'elenco delle foto.
- ▶ **Selez. tutto** : segna tutti i file musicali presenti nella cartella.
- ▶ **Rimuovi tutti** : deselecta tutti file musicali selezionati.
- ▶ **Cancella** : elimina la musica selezionata.
- ▶ **Chiudi** : chiude il menu Pop-up.

1  Seleziona la cartella o unità di destinazione.

2   Selezionare la musica desiderata.

3  Visualizza il menu di popup.

4   Seleziona il menu di popup desiderato.

- Usare il pulsante **P**   per navigare la pagina della musica.
- Usare il pulsante **MARK** selezionare o deselezionare un file musicale. Quando uno o più file sono contrassegnati, i file verranno riprodotti in sequenza. Per esempio, se volete ascoltare solo un file musicale ripetutamente, contrassegnare solo quel file e avviare la riproduzione. Se nessun file musicale è contrassegnato la cartella verrà riprodotta in sequenza.

- Premere il pulsante **RETURN** per tornare alla normale visione TV.

USO DEL DISPOSITIVO USB



- Se per un certo periodo di tempo non viene azionato alcun pulsante durante la riproduzione, la finestra di informazioni di riproduzione (indicata sotto) galleggerà come salva schermo sullo schermo.

- Il 'Salva schermo'?

Il salva schermo serve per prevenire danni ai pixel dello schermo a causa di un'immagine che rimane fissa nella stessa posizione sullo schermo per un periodo prolungato di tempo.



! NOTA

- ▶ Quando un file musicale è in riproduzione, l'  viene visualizzata davanti al titolo musicale.
- ▶ Un file musicale danneggiato non viene riprodotto ma visualizza 00:00 come tempo di riproduzione.
- ▶ Un file musicale scaricato da un servizio a pagamento con protezione di diritti di riproduzione non viene avviato ma visualizza informazioni errate nella finestra del tempo di riproduzione.
- ▶ Se si preme i pulsanti **OK**,  il salva schermo viene interrotto.
- ▶ i pulsanti **PLAY**(▶), **Pause**(||), , **▶▶**, **◀◀** del telecomando sono disponibili in questa modalità.
- ▶ È possibile utilizzare il tasto **▶▶** per selezionare il brano successivo e il tasto **◀◀** per selezionare quello precedente.

ELENCO FILM (SOLO 42/50PQ60**, 50PS60**)

L'elenco film viene attivato quando viene rilevata l'unità USB. Viene utilizzato quando si riproducono i file dei film sul televisore.

Visualizza i film nella cartella USB e supporta la riproduzione.

Consente la riproduzione di tutti i film nella cartella e i file desiderati dall'utente.

La modifica dei video non è supportata, ma è possibile eliminare i file.

È un elenco di film che visualizza le informazioni della cartella e il file Divx.

Supporta fino a quattro unità.

File di supporto FILM (*.avi/*.Divx)

Formato video: MPEG1, MPEG2, MPEG4 (Non supporta Microsoft MPEG4-V2, V3), DivX 3.xx, DivX 4.xx, DivX 5.xx, DivX VOD (DRM), XviD, DivX 6.xx (Playback).

Formato audio: Mpeg, Mp3, PCM, Dolby Digital

Frequenza di campionamento: entro 8~48 khz

Velocità di bit: entro 8~320 kbps

Formato sottotitoli: *.smi/ *.srt/ *.sub(MicroDVD, SubViewer 2.0)/ *.ass/ *.ssa/*.txt (sistema sottotitoli DVD)

- Il DivX può non essere riprodotto a causa delle modalità di masterizzazione.
- Se la struttura video e audio del file masterizzato non è interfogliata, viene emesso o il video o l'audio.
- **La velocità massima di bit di un DivX riproducibile è 4 Mbps.**
- Valore FPS (Frame Per Second) raggiungibile solo al livello SD. FPS è 25 FPS (720*576) o 30 FPS (720*480) a seconda della risoluzione.
- I file da 25 FPS o 30 FPS possono non essere riprodotti in maniera appropriata.
- I file codificati con GMC (Global Motion Compensation) potrebbero non essere riprodotti.
- Quando si guardano filmati mediante la funzione Movie List e Photo List la configurazione della modalità immagine non funziona.

Nome estensione	Codec video	Codec audio	Risoluzione
mpg, mpeg, mpe, vob, dat	MPEG1, MPEG2	AC3, MPEG, MP3, PCM	
Avi, divx, m4v	MPEG4-SP, MPEG4-ASP, DivX 3.xx, DivX 4.xx, DivX 5.xx, DivX 6.xx(Playback), Xvid	AC3, MPEG, MP3, PCM	720x576@25p 720x480@30p

USO DEL DISPOSITIVO USB

Componenti dello schermo

1 MENU Selezionare USB.

2 OK Selezionare **Elenco filmati**.

1 Passa al file di livello superiore

2 Pagina corrente/Pagine complesive

3 Numero totale di titoli di film contrassegnati

4 Memoria USB utilizzabile

5 Pulsanti corrispondenti sul telecomando

Titolo	Durata
Cartella SU	
The Aviator_(2004)_5CH_AV3_1CD	
The Aviator_(2004)_5CH_AV3_2CD	
Scent of a woman.(1992).Dvdrip	01:34:45
The Incredibles [REPACK_AC3_5.0c-CiM	01:15:30
The Incredibles [REPACK_AC3_5.0c-CiM	01:30:20

! NOTA

- ▶ Il file video DivX e il relativo file dei sottotitoli devono essere ubicati nella stessa cartella.
- ▶ Il nome del file video e del file dei sottotitoli devono essere uguali per essere visualizzati.
- ▶ Utilizzare i tasti destro/sinistro (< / >) per spostarsi a un fotogramma specifico in avanti o all'indietro durante la riproduzione di un film
(i tasti destro/sinistro (< / >) possono non funzionare in maniera corretta per alcuni file durante la riproduzione).

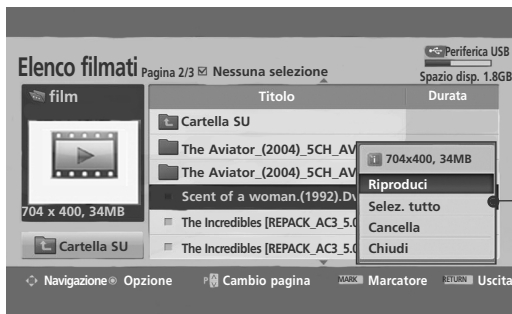

Selezione del film e menu a comparsa

Come illustrato, possono essere visualizzati fino a 6 titoli per pagina.





- ▶ **Riproduci:** riproduce i titoli dei film selezionati. La riproduzione del Divx viene eseguita mentre lo schermo si modifica.
- ▶ **Selez. tutto :** vengono selezionati i titoli di tutti i film nella cartella.
- ▶ **Rimuovi tutti :** viene annullata la selezione dei titoli dei film selezionati.
- ▶ **Chiudi :** il menu a comparsa viene chiuso.

1  Seleziona la cartella o unità di destinazione.

2   Vengono selezionati i titoli dei film desiderati.

3  Visualizza il menu di popup.

4   Seleziona il menu di popup desiderato.

- Se i file non sono supportati, viene visualizzato un messaggio relativo al mancato supporto.

- Premere il pulsante **RETURN** per tornare alla normale visione TV.

USO DEL DISPOSITIVO USB

Lingua audio e sottotitoli DivX



1 Selezionare l'opzione desiderata.



2 Selezionare **Dimensioni immagine**, **Lingua sottotitoli**, **Lingua audio**, **File sottotitoli**, **Lingua**, **Sincronia** o **Posiz.**

• Quando un DivX è in fase di riproduzione, se si preme il pulsante **ROSSO**, viene visualizzato questo messaggio.

- Premere il pulsante **MENU** per tornare alla normale visione TV.
- Premere il tasto **RETURN** per tornare alla schermata di menu precedente.

Utilizzo del telecomando

	<p>Durante la riproduzione, premere ripetutamente il tasto REW(◀◀) per accelerare ◀◀ -> ◀◀◀ -> ◀◀◀◀ -> ◀◀◀◀◀ -> ◀◀◀◀◀◀.</p> <p>premere ripetutamente il tasto FF(▶▶) per accelerare ▶▶ -> ▶▶▶ -> ▶▶▶▶ -> ▶▶▶▶▶ -> ▶▶▶▶▶▶.</p> <ul style="list-style-type: none">▪ Premendo ripetutamente questi pulsanti si aumenta la velocità di avanzamento o riavvolgimento.
	<p>Durante la riproduzione premere il pulsante Pause(II).</p> <ul style="list-style-type: none">▪ Viene visualizzata una schermata fissa.
	<ul style="list-style-type: none">▪ Quando si utilizzano i pulsanti < o > durante la riproduzione, sullo schermo viene visualizzato un cursore che indica la posizione.
	<p>Premere il pulsante PLAY(▶) per tornare alla visualizzazione normale.</p>



CODICE DI REGISTRAZIONE DIVX (solo 42/50PQ60**, 50PS60**)



Confermare il numero del codice di registrazione DivX del televisore. Tramite il codice di registrazione è possibile noleggiare o acquistare i film sul sito Web www.divx.com/vod.

Con un codice di registrazione DivX di un altro televisore, non è consentita la riproduzione del file DivX noleggiato o acquistato. (è possibile riprodurre solo i file DivX il cui codice di registrazione corrisponde a quello del televisore acquistato).



1   Selezionare **USB**.

2   Selezionare il codice di registrazione Divx .

3   Visualizzare il codice di registrazione Divx.

• Premere il pulsante **MENU** per tornare alla normale visione TV.

• Premere il tasto **RETURN** per tornare alla schermata di menu precedente.

“DivX Certified per riprodurre video DivX, compresi i contenuti premium”



INFORMAZIONI SUI VIDEO DIVX: DivX® è un formato per video digitali creato da DivX, Inc. Questo è un dispositivo DivX Certified ufficiale che riproduce video DivX. Visitare www.divx.com per ulteriori informazioni e strumenti software per convertire i file in video DivX.

INFORMAZIONI SU DIVX VIDEO-ON-DEMAND: Questo dispositivo DivX Certified® deve essere registrato per poter riprodurre contenuti DivX Video-on-Demand (VOD) . Per generare il codice di registrazione, individuare la sezione DivX VOD nel menu di configurazione del dispositivo. Visitare vod.divx.com con questo codice per completare il processo di registrazione e avere ulteriori informazioni su DivX VOD.

! NOTA

File video supportati

Risoluzione: inferiore a 720x576 WxH pixel.

Velocità fotogrammi: inferiore a 30 fotogrammi /sec

- ▶ Codec video : MPEG1 , MPEG2, MPEG4 (Non supporta Microsoft MPEG4-V2, V3), DivX 3.xx , DivX 4.xx, DivX 5.xx , DivX VOD (DRM) , XviD, DivX 6.xx (Playback).
- ▶ Durante il caricamento alcuni pulsanti non funzionano.

USO DEL DISPOSITIVO USB

DISATTIVAZIONE (solo 42/50PQ60**, 50PS60**)

Per ricevere una nuova autenticazione utente per il DivX per il televisore, eliminare le informazioni. Quando viene eseguita questa funzione, per visualizzare i file DivX DRM sono nuovamente necessarie le informazioni di autenticazione utente DivX.



- 1   Selezionare **USB**.
- 2   Selezionare **Disattivazione**.
- 3   Selezionare **Sì** o **Spento**.

- Premere il pulsante **MENU** per tornare alla normale visione TV.
- Premere il tasto **RETURN** per tornare alla schermata di menu precedente.













EPG (ELECTRONIC PROGRAMME GUIDE [GUIDA ELETTRONICA AI PROGRAMMI]) (MODALITÀ DIGITALE)

Questo sistema dispone di EPG (Electronic Programme Guide [guida elettronica ai programmi]) per facilitare la navigazione in tutte le possibili opzioni di visualizzazione.

EPG offre informazioni, come ad esempio gli elenchi dei programmi, gli orari d'inizio e conclusione per tutti i servizi disponibili. Inoltre, le informazioni dettagliate sul programma sono spesso disponibili nell'EPG: la disponibilità e la quantità di questi dettagli sulla programmazione sono soggetti a variazioni a seconda dello specifico emittente.

Questa funzione può essere impiegata solo quando le informazioni EPG sono trasmesse dalle emittenti.

L'EPG visualizza la descrizione dei programmi per gli 8 giorni successivi.

	Mostra le informazioni correnti dello schermo.		Visualizzato con un programma teletext.
	Visualizzato con un programma DTV.		Visualizzato con un programma sottotitoli.
	Visualizzato con un programma radio.		Visualizzato con un programma codificato.
	Visualizzato con un programma MHEG.		Visualizzato con un programma dolby.
	Visualizzato tramite il programma AAC.		Visualizzato tramite il programma Dolby Digital PLUS.
	aspect ratio di una trasmissione		
	aspect ratio di una trasmissione		
			480i/p, 576i/p, 720p, 1080i/p : Risoluzione di una trasmissione

Switch on/off EPG [attivazione/disattivazione EPG]

 1 Attivare e disattivare la funzione EPG.

Selezione dei programmi

 o  Selezionare il programma desiderato.

 2 Visualizzare il programma selezionato.



EPG (ELECTRONIC PROGRAMME GUIDE [GUIDA ELETTRONICA AI PROGRAMMI]) (MODALITÀ DIGITALE)

Funzione del pulsante in modalità guida NOW/NEXT [ora/prossimamente]

È possibile vedere un programma trasmesso e uno programmato a seguire.





-  **RED [rosso]** modificare la modalità EPG.
-  **YELLOW [giallo]** modalità d'impostazione Enter Timer Record/ Remind [inserire registrazione/ appuntamento timer].
-  **BLUE [blu]** modalità dell'elenco Enter Timer Record/Remind [inserire registrazione/ appuntamento timer].
-  **OK** Passa al programma selezionato.
-  selezionare il programma NOW o NEXT [corrente o successivo].
-  selezionare il programma dell'emittente.
-  pagina su/giù.

Guida al programma









1 YLE TV1 6/ Mar 2006 15:09

TUTTO	ADESSO	PROSSIMO
1 YLE TV1	That '70s show	Keno
2 YLE TV2	Your World Today	World Business
4 TV..	Legenen om Den....	Fantomen
5 YLE FST	Naturtimmen	Kritiskt
6 CNN	Lyssna	ABC
8 YLE24	Glamour	Tänään otsikoissa

TV/RAD Radio FAV Preferito INFO (i) Informazione Cambio programma
 ● Modo ● Programmazione ● Elenco programmazione

-  o  disattivazione EPG.
-  selezione del programma TV o radiofonico.
-  informazioni dettagliate on o off.

Funzione del pulsante in modalità guida 8 giorni





-  **RED [rosso]** modificare la modalità EPG.
-  **GREEN [verde]** modalità d'impostazione Enter Date [inserire data].
-  **YELLOW [giallo]** modalità d'impostazione Enter Timer Record/ Remind [inserire registrazione/ appuntamento timer].
-  **BLUE [blu]** modalità dell'elenco Enter Timer Record/Remind [inserire registrazione/ appuntamento timer].
-  **OK** Passa al programma selezionato.
-  selezionare il programma NOW o NEXT [corrente o successivo].
-  selezionare il programma dell'emittente.
-  pagina su/giù.

Guida al programma

1 YLE TV1 6/ Mar 2006 15:09

TUTTO	6/ Mar (Lun)	
	14:00	15:00
1 YLE TV1	Nessuna informazione	Kungskonsumente
2 YLE TV2	Nessuna informazione	TV2: Farmen
4 TV..	Nessuna informazione	
5 YLE FST	Nessuna informazione	
6 CNN	Nessuna informazione	
8 YLE24	...	Tänään otsikoissa

TV/RAD Radio FAV Preferito INFO (i) Informazione Cambio programma
 ● Modo ● Data ● Programmazione ● Elenco programmazione





-  o  disattivazione EPG.
-  selezione del programma TV o radiofonico.
-  informazioni dettagliate on o off.

EPG (ELECTRONIC PROGRAMME GUIDE [GUIDA ELETTRONICA AI PROGRAMMI]) (MODALITÀ DIGITALE)

Funzione del pulsante in modalità d'impostazione Record/Remind [registrazione/appunto]

Imposta un orario di inizio e fine della registrazione e un promemoria dell'ora di inizio, con l'ora di fine in grigio.



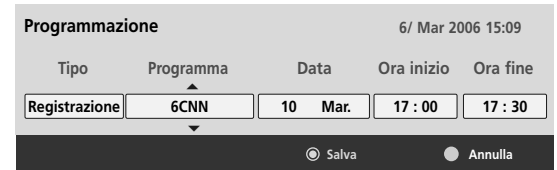

- Questa funzione è disponibile solo quando le apparecchiature di registrazione che utilizzano un segnale di registrazione ad 8 pin sono state collegate al terminale DTV-OUT(AV2) utilizzando un cavo SCART.

-  passaggio alla modalità dell'elenco guida o timer.
-  Save Timer Record/Remind [salva registrazione/appunto timer].
-  Selezionare Tipo, Programma, Data o Ora inizio/Ora fine.
-  Impostazione delle funzioni.



La funzione dei pulsanti nella modalità elenco di pianificazione

Se è stato creato un elenco pianificato, il programma pianificato viene visualizzato al tempo stabilito, anche se si sta guardando un altro programma.

-  aggiungere una nuova modalità d'impostazione Manual Timer [timer manuale].
-  Attiva la modalità modifica elenco programmazione.
-  cancellare la voce selezionata.
-  passare alla modalità Guide [guida].
-  Selezionare l'elenco di programmazione.



CONTROLLO DELLE IMMAGINI

CONTROLLO DELLE DIMENSIONI DELLE IMMAGINI (RAPPORTO LARGHEZZA-ALTEZZA)

Lo schermo può essere impostato in diversi formati: 16:9, Solo ricerca, Originale, 4:3, 14:9, Zoom, Zoom cinema e Larghezza intera.

Se sullo schermo viene visualizzata un'immagine per un periodo prolungato di tempo, l'immagine potrebbe risultare impressa sullo schermo e continuare ad essere visibile.

È possibile regolare la proporzione dell'ingrandimento con il pulsante $\wedge \vee$.

Questa funzione opera con il segnale riportato di seguito.

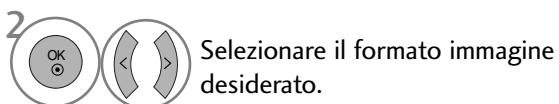
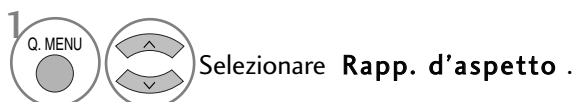

- Potete anche regolare il **Rapp. d'aspetto** nel menu **IMMAGINE**.
- Per l'impostazione dello Zoom, selezionare 14:9, Zoom e **Zoom cinema** e Menu di Rapporto. Completato l'impostazione Zoom, il display torna al menu Q.

• 16:9

La selezione riportata di seguito comporta la regolazione delle immagini in senso orizzontale secondo una proporzione lineare per riempire tutto lo schermo (utile per la visualizzazione di DVD in formato 4:3).



• Solo ricerca

La seguente Selezione consente di visualizzare la migliore qualità dell'immagine senza perdita rispetto all'immagine originale in caso di immagini ad alta risoluzione.

Nota: se c'è rumore nell'immagine originale, si potrà vedere il rumore sul bordo.



• Originale

Una volta che il televisore riceve il segnale di schermo panoramico, viene automaticamente impostato il formato immagine da inviare.



• 4:3

La selezione riportata di seguito comporta la visualizzazione delle immagini con un rapporto larghezza altezza originale di 4:3 mostrando delle barre grigie sul lato destro e sinistro.



CONTROLLO DELLE IMMAGINI

• 14:9

Potete godervi i film (formato immagine 16:9) o i normali programmi TV grazie al modo 14:9. Lo schermo 14:9 è come questo, ma lo schermo 4:3 ingrandito sia verso l'alto e verso il basso che verso destra e verso sinistra.



• Zoom

La selezione riportata di seguito porta a visualizzare l'immagine senza nessuna variazione riempiendo tutto lo schermo. Tuttavia le parti superiore ed inferiore dell'immagine risulteranno tagliate.



• Zoom cinema

Scegliere Zoom cinema quando si desidera che l'immagine venga alterata, ovvero estesa in orizzontale e ritagliata in verticale. L'immagine assume un bilanciamento medio tra l'alterazione dell'immagine e la copertura dello schermo.

L'intervallo di regolazione è 1-16.



• Larghezza intera

Quando il televisore riceve un segnale wide screen, consente di regolare l'immagine in orizzontale e verticale, con una proporzione lineare, in modo da riempire completamente lo schermo.



! NOTA

- ▶ È possibile selezionare solo 4:3, 16:9 (Wide), 14:9, Zoom, Zoom cinema in component (sotto 720 p), modalità HDMI.
- ▶ È possibile selezionare esclusivamente 4:3, 16:9 (Wide) [panoramico] in modalità RGB/HDMI[PC].
- ▶ Nella modalità DTV/HDMI/Component (superiore a 720p) è disponibile la funzione **Solo ricerca**.

RISPARMIO ENERGETICO / RISPARMIO ENERGIA

Riduce il consumo energetico del display del plasma.

L'impostazione di fabbrica predefinita è conforme ai requisiti Energy Star ed è regolata a un livello confortevole per essere vista a casa.

È possibile aumentare la luminosità dello schermo regolando il livello di risparmio energetico o impostando la modalità Immagine.

In modalità Picture - Cinema, non è possibile regolare Energy Saving o Power Saving.

Solo 42/50PQ20**, 42/50PQ30**,
42/50PQ60**, 50PS20**, 50PS30**,
50PS60**, 60PS40**



Solo 42/50PQ10**, 42/50PQ11**

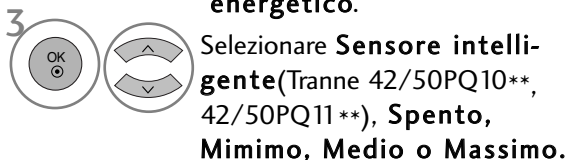

(Tranne 42/50PQ10**, 42/50PQ11**)

- Quando è attiva la funzione di sensore intelligente, l'immagine più adatta viene regolata automaticamente sulla base dell'ambiente circostante.

- **Sensore Intelligente** : Regola le immagini in base alle condizioni circostanti.

Una volta selezionato **Sensore intelligente**, (Tranne 42/50PQ10**, 42/50PQ11**)

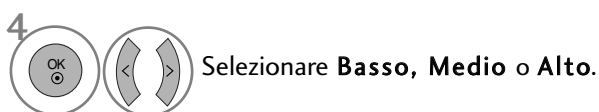

- Premere il pulsante **MENU** per tornare alla normale visione TV.
- Premere il tasto **RETURN** per tornare alla schermata di menu precedente.

CONTROLLO DELLE IMMAGINI

IMPOSTAZIONI IMMAGINI PRECONFIGURATE

Modalità immagini - preconfigurazione

- Vivace** Aumenta il contrasto, il colore e la risoluzione.
Standard La qualità della schermata visualizzata è standard.
Cinema Ottimizza il video per guardare i film.
Sport Ottimizza il video per guardare gli eventi sportivi.
Gioco Ottimizza il video per giocare.

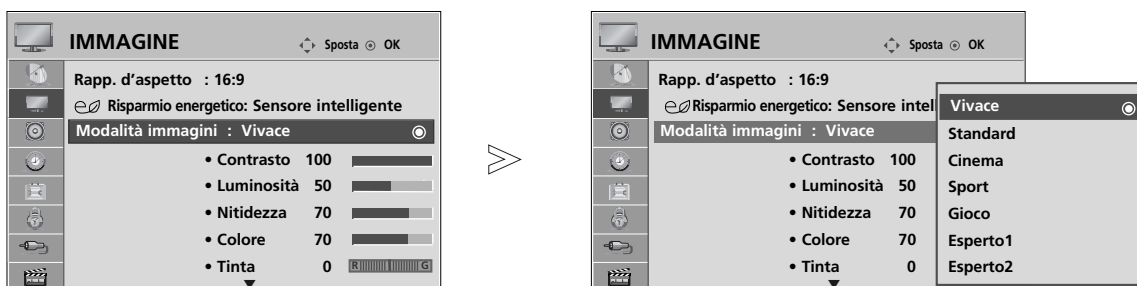

- 1   Selezionare **IMMAGINE**.
- 2   Selezionare la ventola **Modalità immagini**.
- 3   Selezionare **Vivace**, **Standard**, **Cinema**, **Sport** o **Gioco**.

- La modalità immagini regola la TV per ottenere la migliore visualizzazione delle immagini. Selezionare il valore preimpostato nel menu **Modalità immagini** a seconda della categoria dei programmi.
- Potete regolare il Modo Immagine nel menu Q. Menu.









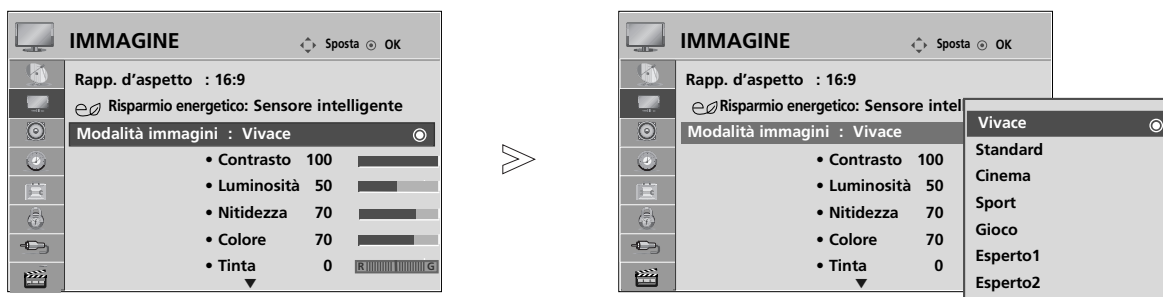

- Premere il pulsante **MENU** per tornare alla normale visione TV.
- Premere il tasto **RETURN** per tornare alla schermata di menu precedente.

REGOLAZIONE MANUALE DELLE IMMAGINI

Modalità immagini - Opzione utente

- **Contrasto**
Regola la differenza tra i livelli chiari e scuri nelle immagini.
- **Luminosità**
Aumenta o diminuisce la quantità di bianco nelle immagini correnti.
- **Nitidezza**
Regola il livello di vivacità dei bordi tra le aree luminose e quelle scure delle immagini.
Più il livello è basso e più l'immagine risulta soft.
- **Colore**
Regola l'intensità di tutti i colori.
- **Tinta**
Regola il bilanciamento tra i livelli di rosso e di verde.



- 1   Selezionare **IMMAGINE**.
- 2   Selezionare **Modalità immagini**.
- 3   Selezionare **Vivace**, **Standard**, **Cinema**, **Sport** o **Gioco**.
- 4   Selezionare **Contrasto**, **Luminosità**, **Nitidezza**, **Colore** o **Tinta**.
- 5   Effettuare le regolazioni necessarie.

- Premere il pulsante **MENU** per tornare alla normale visione TV.
- Premere il tasto **RETURN** per tornare alla schermata di menu precedente.

! NOTA

- ▶ Non è possibile regolare a livelli desiderati il colore, la nitidezza e la tinta nella modalità RGB/HDMI[PC].
- ▶ Quando si seleziona **Esperto1/2**, è possibile selezionare **Contrasto**, **Luminosità**, **Nitidezza Oriz.**, **Nitidezza Vert.**, **Colore** o **Tinta**.

CONTROLLO DELLE IMMAGINI





TECNOLOGIA DI MIGLIORAMENTO DELLE IMMAGINI

È possibile calibrare lo schermo per ciascuna modalità Immagine o impostare il valore video in base alla schermata video speciale.

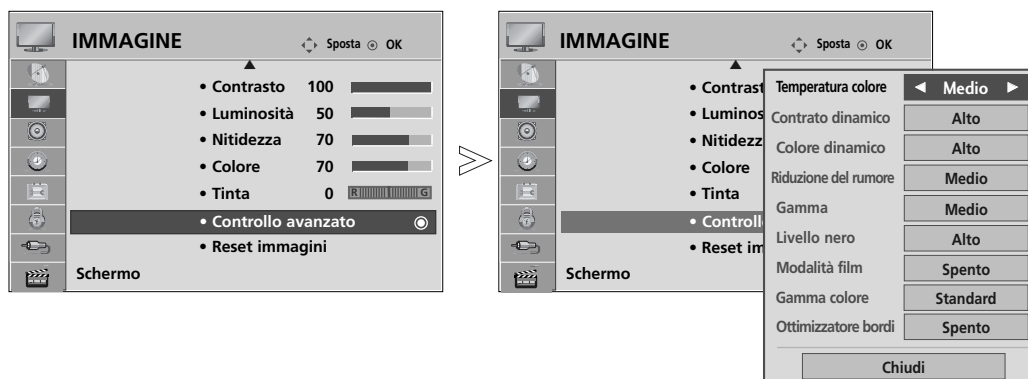
È possibile impostare un valore video diverso per ciascun ingresso.

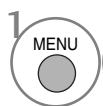
Per reimpostare lo schermo ai valori predefiniti dopo aver regolato ciascuna modalità video, eseguire a funzione "Reset immagini" per ciascuna modalità di immagine.

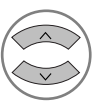
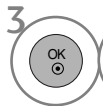

-   Selezionare **IMMAGINE**.
-   Selezionare **Controllo avanzato**.
-   Selezionare l'origine desiderata. : **Temperatura colore, Contrasto dinamico, Colore dinamico, Riduzione del rumore, Gamma, Livello nero, Modalità film, Gamma colore o Ottimizzatore bordi**.
-  Effettuare le regolazioni necessarie.

- Premere il pulsante **MENU** per tornare alla normale visione TV.
- Premere il tasto **RETURN** per tornare alla schermata di menu precedente.

Temperatura colore (Freddo/Medio/Caldo)	<ul style="list-style-type: none"> ▪ Selezionare una delle tre regolazioni automatiche del colore. Impostare su caldo per migliorare i colori caldi come ad es. il rosso oppure impostare su freddo per visualizzare i colori meno intensi con una maggiore quantità di blu.
Contrasto dinamico (Spento/Basso/Alto)	<ul style="list-style-type: none"> ▪ Regola il contrasto in modo da mantenerlo al livello ottimale, in base alla luminosità dello schermo. La risoluzione della gradazione viene migliorata rendendo più luminose le parti chiare e intensificando le immagini scure. Questa funzione si riferisce al contrasto dinamico e migliora la sensazione di presenza dei comandi di contrasto, utilizzando l'oscuramento e altri segnali di ingresso.
Colore dinamico (Spento/Basso/Alto)	<ul style="list-style-type: none"> ▪ Regola i colori dello schermo in modo che risultino più vivaci, intensi e chiari. Questa funzione amplifica le tinte, la saturazione e la luminanza, in modo che il rosso, il blu, il verde e il bianco risultino più vivaci.
Riduzione del rumore (Spento/Basso/Medio/Alto)	<ul style="list-style-type: none"> ▪ Riduce i disturbi dello schermo senza compromettere la qualità video. Questa funzione viene inoltre utilizzata per ridurre i disturbi ricorrenti e i disturbi MPEG (Mosquito/Block).
Gamma (Basso/Medio/Alto)	<ul style="list-style-type: none"> ▪ È possibile regolare la luminosità di un'area scura e il livello medio di grigi di un'area dell'immagine. <ul style="list-style-type: none"> • Basso : le parti scure e il livello medio del grigio dell'immagine diventano più luminosi. • Medio: gradazione originale dell'immagine. • Alto: le parti scure e il livello medio del grigio dell'immagine diventano più intensi.
Livello nero (Basso/Alto)	<ul style="list-style-type: none"> • Basso: il riflesso dello schermo risulta più luminoso. • Alto: il riflesso dello schermo risulta più scuro. • Auto: Realizzazione dei livelli di nero dello schermo con impostazione automatica su Alto o Basso. ▪ Le parti scure sullo schermo assumono un aspetto più intenso. Impostare il livello di nero dello schermo al valore appropriato. Questa funzione opera nelle modalità riportate di seguito: AV (NTSC-M), HDMI o Component . Questa funzione consente di selezionare "Basso" o "Alto" nella modalità seguente: AV(NTSC-M), HDMI o Component. In caso contrario il "Livello di nero" è impostato a "Auto".
Modalità film (Acceso/Spento)	<ul style="list-style-type: none"> ▪ I video registrati su pellicola assumono un aspetto più naturale. Questa funzione opera nelle modalità riportate di seguito: TV, AV, S-Video o Component 480i/576i/1080i.
Gamma colore (Wide/Standard)	<ul style="list-style-type: none"> ▪ per modificare la gamma colori dell'immagine trasmessa. <ul style="list-style-type: none"> • Wide: ricche tonalità di colore, sfruttando la gamma colori massima disponibile del televisore, a prescindere dall'immagine in ingresso. • Standard: tonalità di colori precise, ottenute modificando la gamma colori in modo da obbedire agli standard internazionali, in base ai dati dell'immagine in ingresso (risoluzione/formato).
Ottimizzatore bordi (Spento/Acceso)	<ul style="list-style-type: none"> ▪ Mostra angoli più chiari e distinti, seppur naturali, del video. Enfattizza i frame del video senza overpeaking.

CONTROLLO DELLE IMMAGINI

Controllo avanzato immagine

Con la segmentazione delle categorie, **Esperto1** e **Esperto2** forniscono ulteriori categorie che gli utenti possono usare come desiderato, offrendo al qualità immagine ottimale agli utenti.

Per quanto riguarda la voce dettagliata per gli esperti di qualità video per sintonizzare video tramite video specifici, non può essere efficace per video generali.

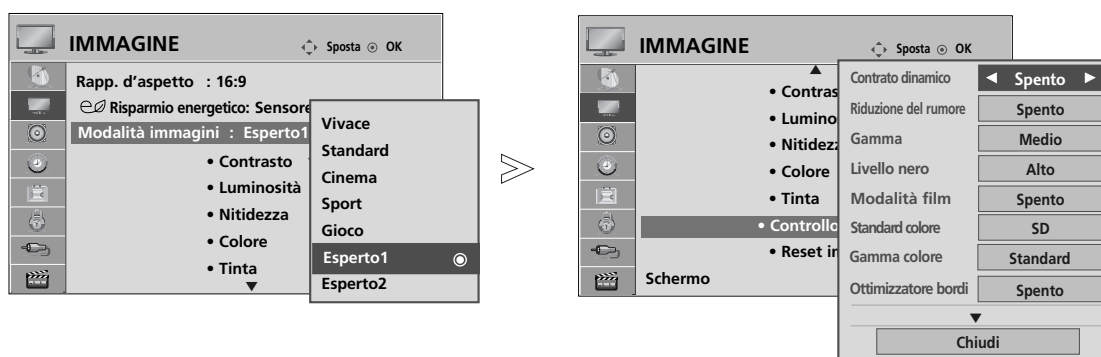

- 1   Selezionare **IMMAGINE**.
- 2   Selezionare la ventola **Modalità immagini**.
- 3   Selezionare **Esperto1** o **Esperto2**.
- 4   Selezionare **Controllo esperti**.
- 5   Selezionare la sorgente desiderata.
- 6  Effettuare le regolazioni necessarie.

- Premere il pulsante **MENU** per tornare alla normale visione TV.
- Premere il tasto **RETURN** per tornare alla schermata di menu precedente.

<p>Contrasto dinamico (Spento/Basso/Alto)</p>	<ul style="list-style-type: none"> ▪ Regola il contrasto in modo da mantenerlo al livello ottimale, in base alla luminosità dello schermo. La risoluzione della gradazione viene migliorata rendendo più luminose le parti chiare e intensificando le immagini scure. Questa funzione si riferisce al contrasto dinamico e migliora la sensazione di presenza dei comandi di contrasto, utilizzando l'oscuramento e altri segnali di ingresso.
<p>Riduzione del rumore (Spento/Basso/Medio/Alto)</p>	<ul style="list-style-type: none"> ▪ Riduce i disturbi dello schermo senza compromettere la qualità video. Questa funzione viene inoltre utilizzata per ridurre i disturbi ricorrenti e i disturbi MPEG (Mosquito/Block).
<p>Gamma (Basso/Medio/Alto)</p>	<ul style="list-style-type: none"> ▪ È possibile regolare la luminosità di un'area scura e il livello medio di grigi di un'area dell'immagine. <ul style="list-style-type: none"> • Basso : le parti scure e il livello medio del grigio dell'immagine diventano più luminosi. • Medio: gradazione originale dell'immagine. • Alto: le parti scure e il livello medio del grigio dell'immagine diventano più intensi.
<p>Livello nero (Basso/Alto)</p>	<ul style="list-style-type: none"> • Basso: il riflesso dello schermo risulta più luminoso. • Alto: il riflesso dello schermo risulta più scuro. • Auto: Realizzazione dei livelli di nero dello schermo con impostazione automatica su Alto o Basso. ▪ Le parti scure sullo schermo assumono un aspetto più intenso. Impostare il livello di nero dello schermo al valore appropriato. Questa funzione opera nelle modalità riportate di seguito: AV (NTSC-M), HDMI o Component . Questa funzione consente di selezionare "Basso" o "Alto" nella modalità seguente: AV(NTSC-M), HDMI o Component. In caso contrario il "Livello di nero" è impostato a "Auto".
<p>Modalità film (Acceso/Spento)</p>	<ul style="list-style-type: none"> ▪ I video registrati su pellicola assumono un aspetto più naturale. Questa funzione opera nelle modalità riportate di seguito: TV, AV, S-Video o Component 480i/576i/1080i.
<p>Standard colore (SD/HD)</p>	<ul style="list-style-type: none"> ▪ Standard colore (SD/HD): per selezionare lo standard internazionale per la gamma colori che verrà applicato quando la gamma colori è impostata a Standard <ul style="list-style-type: none"> • SD: la precisione dei colori viene aumentata, tramite la regolazione dell'immagine trasmessa, in modo da rispettare il Colour Coordinate Standard EBU (European Broadcasting Union). • HD: viene aumentata la precisione dei colori, tramite la regolazione dell'immagine trasmessa, in modo da rispettare il ITU.BT-709 (High Definition Signal International Colour Coordinate Standard).
<p>Gamma colore (Wide/Standard)</p>	<ul style="list-style-type: none"> ▪ per modificare la gamma colori dell'immagine trasmessa. <ul style="list-style-type: none"> • Wide: ricche tonalità di colore, sfruttando la gamma colori massima disponibile del televisore, a prescindere dall'immagine in ingresso.. • Standard: tonalità di colori precise, ottenute modificando la gamma colori in modo da obbedire agli standard internazionali, in base ai dati dell'immagine in ingresso (risoluzione/formato).
<p>Ottimizzatore bordi (Spento/Accesso)</p>	<ul style="list-style-type: none"> ▪ Mostra angoli più chiari e distinti, seppur naturali, del video. Enfattizza i frame del video senza overpeaking.

CONTROLLO DELLE IMMAGINI

Bilanciamento bianco (Medio/Caldo/Freddo/

- Bilanciamento del bianco (Medio/caldo/freddo)
 - Per la regolazione del bilanciamento del bianco.
- Pattern (interno/esterno)
 - Decidere se utilizzare il pattern interno o esterno quando si esegue la regolazione del bilanciamento del bianco..
- Red Gain/Green Gain/Blue Gain
 - Per la regolazione avanzata del bilanciamento del bianco.
- Red Offset/Green Offset/Blue Offset
 - Per la regolazione di basso livello del bilanciamento del bianco.

Sistema di gestione colori

- Colore (rosso/verde/blu/giallo/ciano/magenta)
 - Per la regolazione della saturazione
- Tinta (rosso/verde/blu/giallo/ciano/magenta)
 - Per la regolazione della tinta del colore per area.

PICTURE RESET(RESET IMMAGINI)

Le impostazioni delle modalità delle immagini selezionate vengono riportate alle impostazioni predefinite di fabbrica.

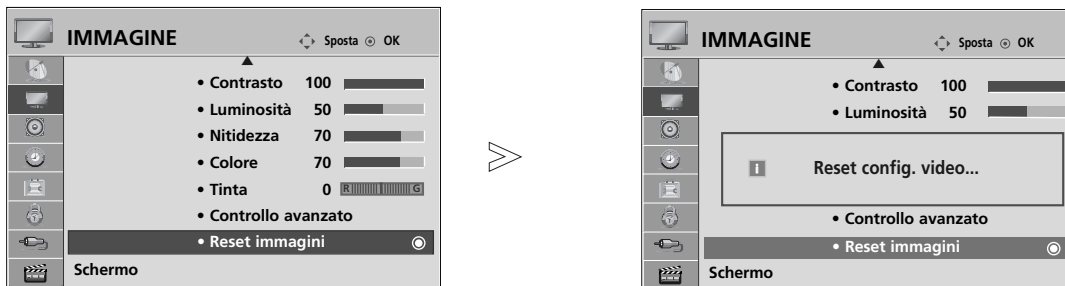

- 1   Selezionare **IMMAGINE**.
- 2   Selezionare **Reset immagini**.
- 3  Inizializza il parametro regolato.

- Premere il pulsante **MENU** per tornare alla normale visione TV.
- Premere il tasto **RETURN** per tornare alla schermata di menu precedente.

CONTROLLO DELLE IMMAGINI

ISM METHOD (RIDUZIONE LATENZA IMMAGINI)

Un'immagine in pausa o fissa visualizzata sullo schermo per un periodo prolungato, risulta in un'immagine fantasma che rimane anche quando l'immagine viene modificata. Evitare di lasciare un'immagine fissa sullo schermo per periodi prolungati.

Orbiter

Orbiter potrebbe permettere la prevenzione delle immagini fantasma. Tuttavia la soluzione migliore è quella di non consentire a nessuna immagine fissa di essere visualizzata sullo schermo. Per evitare la presenza di immagini permanenti sullo schermo, la schermata si modificherà ogni 2 minuti.

Refresh Colore

Vengono visualizzati mentre si alternano il blocco colore mentre lo schermo si muove leggermente e il pattern bianco. È difficile percepire l'immagine residua, mentre l'immagine residua temporanea è stata rimossa e la struttura colori è in funzione.

Refresh PDP

La pulizia del bianco rimuove le immagini latenti dallo schermo.

Nota: un'immagine troppo latente potrebbe risultare impossibile da eliminare completamente con la Pulizia del bianco.

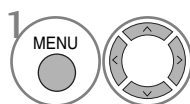
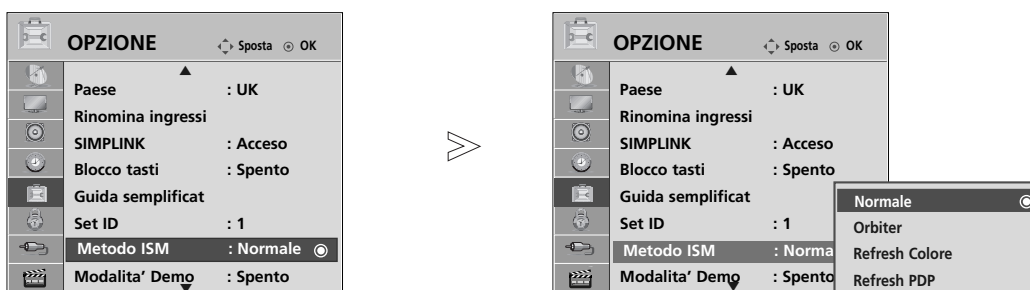

Selezionare **OPZIONE**.

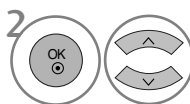

Selezionare **Metodo ISM**.

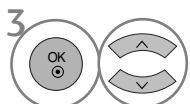

Selezionare **Normale, Orbiter, Refresh Colore** o **Refresh PDP**.



Salva.

• Se non è necessario impostare questa funzione, impostare **Normale**.



- Premere il pulsante **MENU** per tornare alla normale visione TV.
- Premere il tasto **RETURN** per tornare alla schermata di menu precedente.

MODALITÀ DEMO

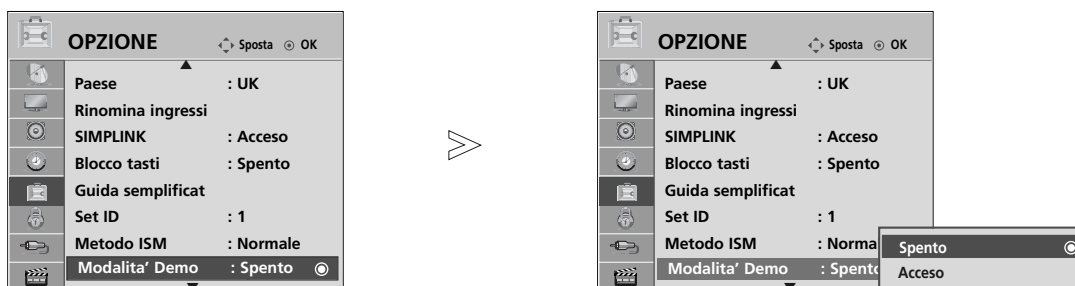
Utilizzarla per vedere la differenza tra XD Demo attivata e disattivata.



1   Selezionare **OPZIONE**.

2   Selezionare la **Modalita' Demo**.

3   Selezionare **Acceso** o **Spento**.
Per interrompere la **Modalita' Demo**, premere un tasto qualsiasi.

- Premere il pulsante **MENU** per tornare alla normale visione TV.
- Premere il tasto **RETURN** per tornare alla schermata di menu precedente.





CONTROLLO DELLE IMMAGINI

IMPOSTAZIONE DELLA MODALITÀ

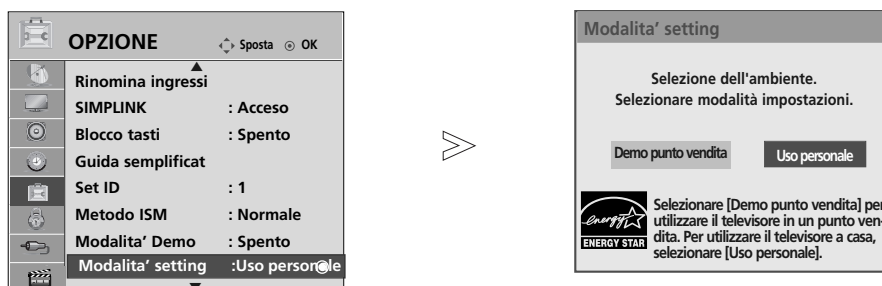
Si consiglia di impostare il televisore alla modalità "Uso personale" per ottenere le immagini migliori nel proprio ambiente domestico.

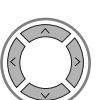
La modalità "Demo punto vendita" costituisce l'impostazione ottimale per la visualizzazione nei negozi.

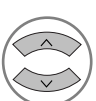
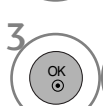

-   Selezionare **OPZIONE**.
-   Selezionare **Modalità' setting**.
-   Selezionare **Demo punto vendita** o **Uso personale**.
-  Salva.

- Premere il pulsante **MENU** per tornare alla normale visione TV.
- Premere il tasto **RETURN** per tornare alla schermata di menu precedente.

CONTROLLO AUDIO E LINGUA

REGOLAZIONE AUTOMATICA DEL VOLUME

Il volume automatico mantiene in modo automatico un livello di volume uniforme anche se si cambia canale.

Poiché ciascuna stazione di trasmissione ha proprie condizioni di segnale, è necessario regolare il volume ogniqualvolta si cambia canale. Questa funzione consente agli utenti di godere di livelli stabili del volume, tramite regolazioni automatiche di ciascun programma.

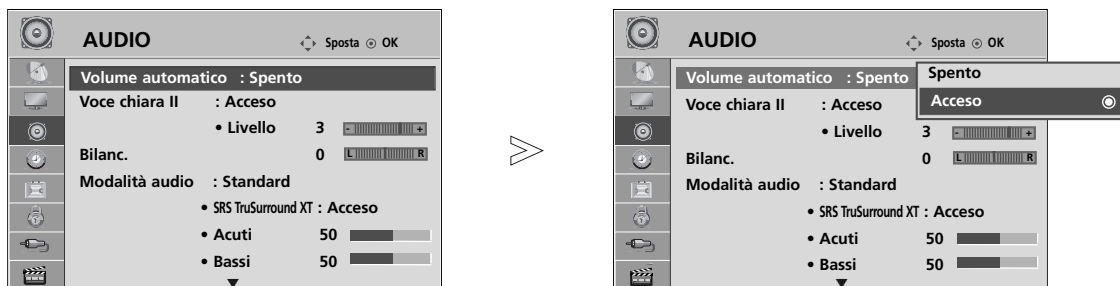

- 1   Selezionare **AUDIO**.
- 2   Selezionare **Volume automatico**.
- 3   Selezionare **Acceso** o **Spento**.

- Premere il pulsante **MENU** per tornare alla normale visione TV.
- Premere il tasto **RETURN** per tornare alla schermata di menu precedente.

CONTROLLO AUDIO E LINGUA

IMPOSTAZIONI AUDIO PRECONFIGURATE - MODALITÀ AUDIO

È possibile selezionare le impostazioni sonore preferite: Standard, Musica, Cinema, Sport o Gioco ed è possibile regolare inoltre Acuti e Bassi.

La modalità audio consente di apprezzare la migliore qualità audio senza nessuna regolazione specifica perché il televisore imposta le opzioni audio adeguate in base ai contenuti del programma.

Standard, Musica, Cinema, Sport e Gioco sono impostazioni predefinite per una qualità ottimale del suono.

- Standard** Offre suoni di qualità standard.
- Musica** Ottimizza i suoni per ascoltare la musica.
- Cinema** Ottimizza i suoni per guardare i film.
- Sport** Ottimizza i suoni per guardare gli eventi sportivi.
- Gioco** Ottimizza i suoni per giocare.

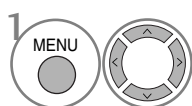
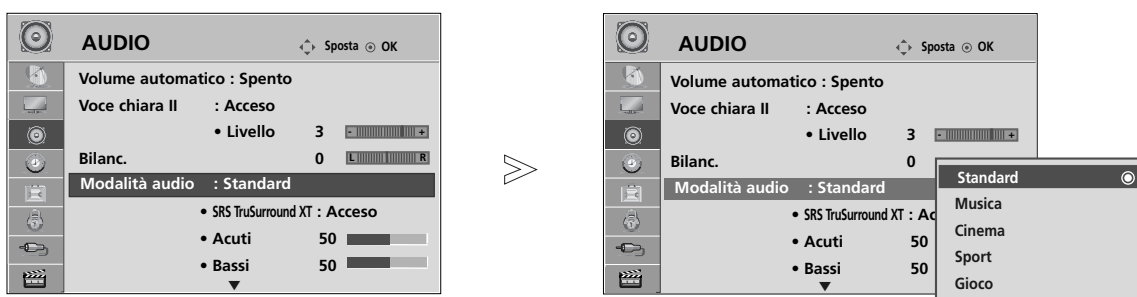

Selezionare **AUDIO**.

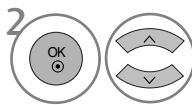

Selezionare **Modalità audio**.

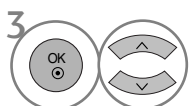

Selezionare **Standard, Musica, Cinema, Sport o Gioco**.

- Potete regolare il **Modalità audio** nel menu **Q. Menu**.

- Premere il pulsante **MENU** per tornare alla normale visione TV.
- Premere il tasto **RETURN** per tornare alla schermata di menu precedente.

REGOLAZIONE DELLE IMPOSTAZIONI AUDIO - MODALITÀ UTENTE

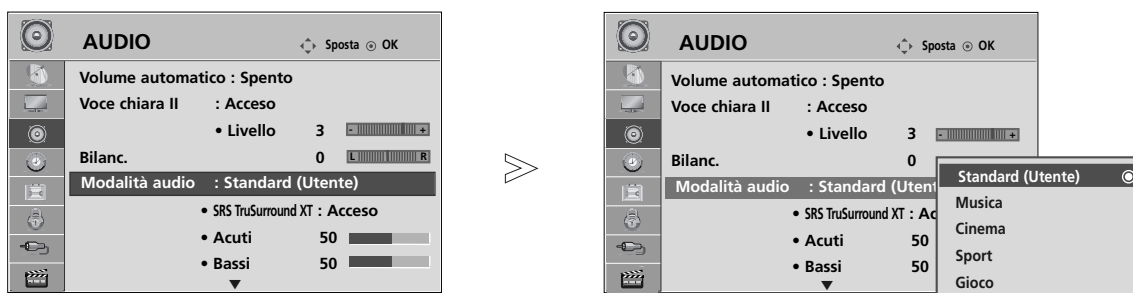

- 1   Selezionare **AUDIO**.
- 2   Selezionare **Modalità audio**.
- 3   Selezionare **Standard, Musica, Cinema, Sport o Gioco**.
- 4   Selezionare **Acuti e Bassi**.
- 5   Impostare il livello audio desiderato.

- Premere il pulsante **MENU** per tornare alla normale visione TV.
- Premere il tasto **RETURN** per tornare alla schermata di menu precedente.

SRS TRUSURROUND XT

Selezionare questa opzione per ottenere suoni realistici.

- 1   Selezionare **AUDIO**.
- 2   Selezionare **SRS TruSurround XT**.
- 3   Selezionare **Acceso o Spento**.

• **SRS TruSurround XT** : TruSurround XT è una tecnologia SRS brevettata che risolve i problemi di riproduzione di contenuti 5.1 multicanali su due altoparlanti.

- Premere il pulsante **MENU** per tornare alla normale visione TV.
- Premere il tasto **RETURN** per tornare alla schermata di menu precedente.

▶  è un marchio di fabbrica di SRS Labs, Inc.
 ▶ La tecnologia TruSurround XT technology è inclusa nella licenza rilasciata da SRS Labs, Inc.

CONTROLLO AUDIO E LINGUA

CLEAR VOICE (VOCE CHIARA) II

Differenziando l'estensione vocale umana dalle altre, aiuta a sentire meglio le voci umane.

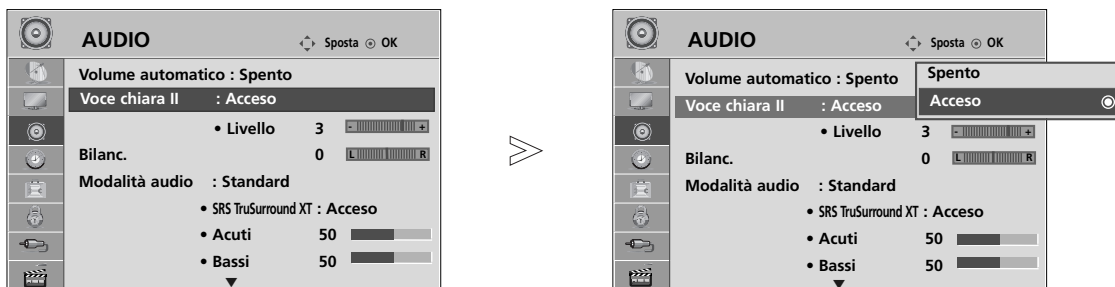

- 1 Selezionare **AUDIO**.
- 2 Selezionare **Voce chiara II**.
- 3 Selezionare **Acceso** o **Spento**.

Una volta **Voce chiara II** selezionato,

- 4 Selezionare il livello desiderato.

• Seleziona i livelli da "-6" a "+6".

• Premere il pulsante **MENU** per tornare alla normale visione TV.

• Premere il tasto **RETURN** per tornare alla schermata di menu precedente.

BILANC

È possibile regolare il bilanciamento audio dei diffusori ai livelli desiderati.

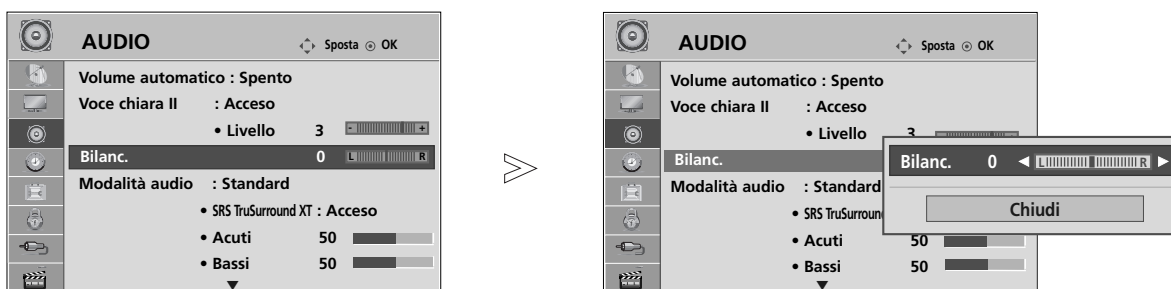

- 1 Selezionare **AUDIO**.
- 2 Selezionare **Bilanc..**
- 3 Effettuare una regolazione desiderata.

• Premere il pulsante **MENU** per tornare alla normale visione TV.

• Premere il tasto **RETURN** per tornare alla schermata di menu precedente.

CONFIGURAZIONE ACCESO/OFF DIFFUSORI TV

Potete regolare lo stato degli altoparlanti interni.

In **AV1**, **AV2**, **AV3** (Tranne 42/50PQ10**, 42/50PQ11**), **COMPONENT** (Tranne 42/50PQ10**, 42/50PQ11**), **RGB** (Tranne 42/50PQ10**, 42/50PQ11**) e **HDMI1** con cavo da HDMI a DVI, gli altoparlanti della TV funzionano in uscita anche in assenza di segnale video.

Se si desidera utilizzare il sistema stereo hi-fi esterno, disattivare i dif-fusori interni dell'apparecchiatura.

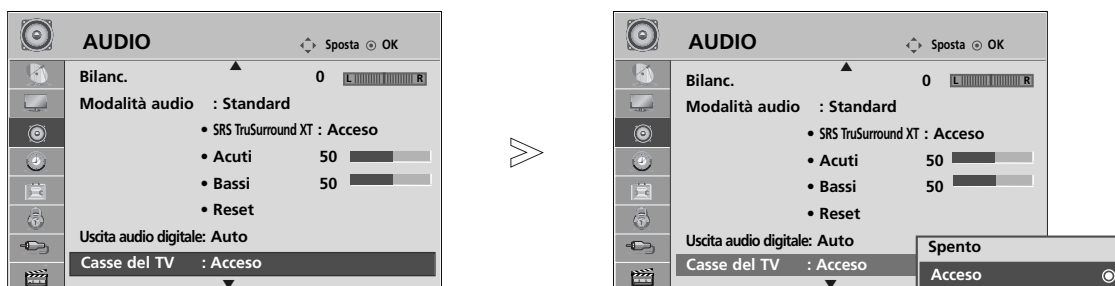

-   Selezionare **AUDIO**.
-   Selezionare **Casse del TV**.
-   Selezionare **Acceso** o **Spento**.

! NOTA

- ▶ Quando l'altoparlante del televisore è disattivato, mentre l'home theater del Simplink è in funzione, l'uscita del suono passa automaticamente all'altoparlante dell'home theater, tuttavia, quando l'altoparlante viene acceso, il suono viene emesso da questo.

- Premere il pulsante **MENU** per tornare alla normale visione TV.
- Premere il tasto **RETURN** per tornare alla schermata di menu precedente.

CONTROLLO AUDIO E LINGUA

SELEZIONE DELL'USCITA AUDIO DIGITALE

Questa funzione consente di selezionare l'uscita audio digitale preferita.

L'impianto è in grado di generare l'audio Dolby Digital solo nei canali che trasmettono l'audio di questo tipo.





Quando è disponibile Dolby, selezionando Auto nel menu Digital Audio Out (Uscita audio digitale) imposterà l'uscita SPDIF(Sony Philips Digital InterFace) a Dolby Digital.

Se nel menu dell'uscita audio digitale è selezionato Auto quando dolby digital non è disponibile, l'uscita SPDIF sarà PCM (Pulse-code modulation).

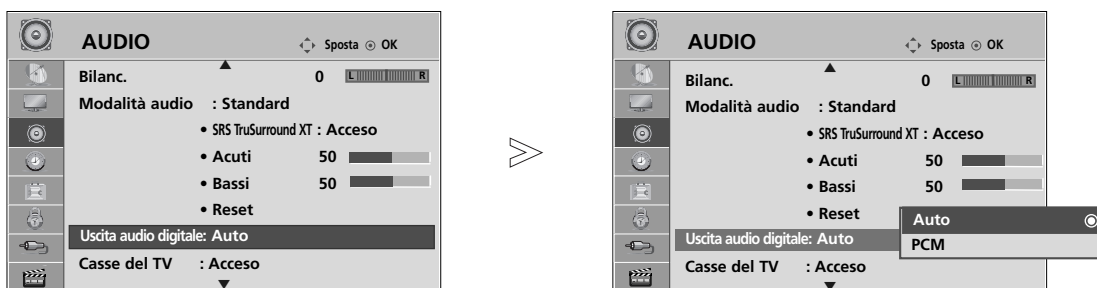
Anche se è stata impostata sia la lingua di Auto sia quella di Audio in un canale che trasmette Dolby Digital Audio, verrà riprodotto soltanto Dolby Digital.

Se il convertitore della velocità di campionamento su questo chip non supporta 44,1-48 kHz, il contenuto produce sempre il PCM stereo all'uscita digitale.

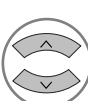

-   Selezionare **AUDIO**.
-   Selezionare **Uscita audio digitale**.
-   Selezionare **Auto** o **PCM**.



Prodotto su licenza concessa da Dolby Laboratories. "Dolby" ed il simbolo a doppia D sono marchi di fabbrica di Dolby Laboratories.

- È possibile che in modalità HDMI alcuni lettori DVD non riproducano l'audio SPDIF. In questo caso, impostare l'uscita dell'audio digitale del lettore DVD su PCM. (In HDMI, DOLBY DIGITAL PLUS non è supportato.)

- Premere il pulsante **MENU** per tornare alla normale visione TV.
- Premere il tasto **RETURN** per tornare alla schermata di menu precedente.

AUDIO RESET

Le impostazioni della modalità Audio selezionato vengono riportate alle impostazioni predefinite di fabbrica.

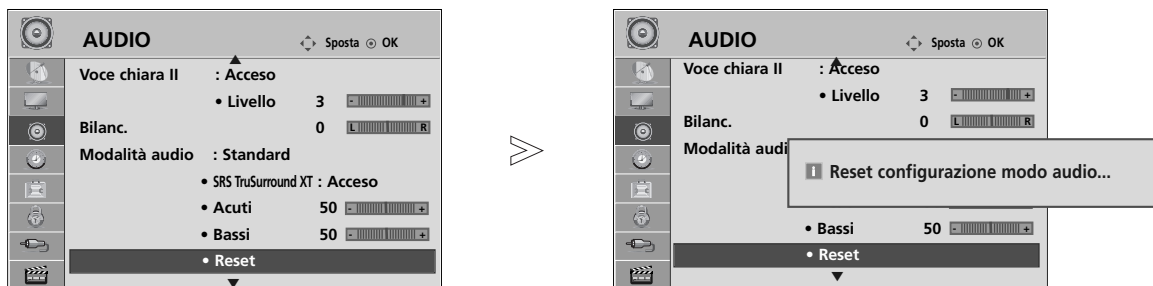

- 1   Selezionare **AUDIO**.
- 2   Selezionare **Reset**.
- 3  Inizializza il parametro regolato.

- Premere il pulsante **MENU** per tornare alla normale visione TV.
- Premere il tasto **RETURN** per tornare alla schermata di menu precedente.

CONTROLLO AUDIO E LINGUA





DESCRIZIONE AUDIO (SOLO MODALITÀ DIGITALE)

Questa funzione è intesa per i non vedenti e consiste in una descrizione audio della situazione trasmessa durante un programma, in aggiunta all'audio di base.

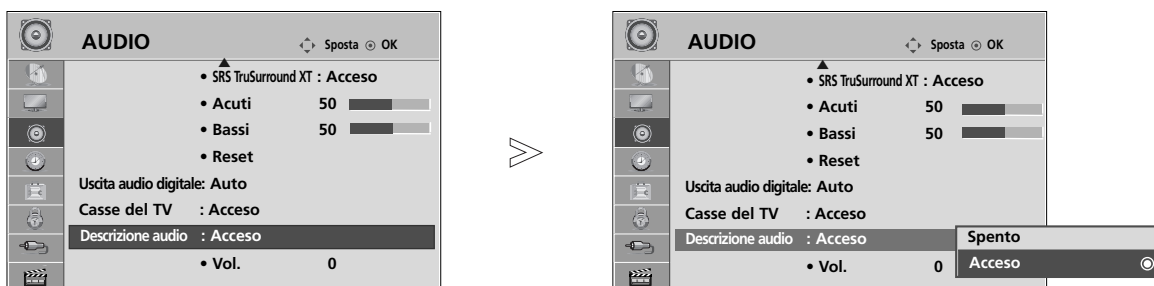
Quando si seleziona la Descrizione audio, vengono forniti l'audio di base e la descrizione audio solo per i programmi che prevedono tale funzionalità.

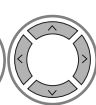
Quando l'audio principale è AAC o Dolby Digital Plus Audio, la descrizione audio non è supportata.

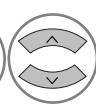

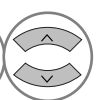
- 1   Selezionare **AUDIO**.
- 2   Selezionare la **Descrizione audio**.
- 3   Selezionare **Acceso** o **Spento**.

Una volta selezionata la **Descrizione audio**,

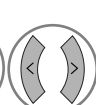
- 4   Selezionare il volume desiderato.

- Premere il pulsante **MENU** per tornare alla normale visione TV.
- Premere il tasto **RETURN** per tornare alla schermata di menu precedente.

Stereo/Doppia ricezione (solo modalità analogica)

Quando viene selezionato un programma, le informazioni relative all'audio per la stazione appaiono con il numero di programma e il nome dell'emittente.



Broadcast	Display sullo schermo
Mono	MONO
Stereo	STEREO
Dual	DUAL I, DUAL II, DUAL I+II

■ SELEZIONE MONO

Se il segnale stereo è debole nella ricezione stereo, potete passare alla ricezione mono. Nella modalità mono viene migliorata la nitidezza dell'audio. Per tornare allo stereo.

■ SELEZIONE DELLINGUAGGIO PER LE EMITTENTI IN DUE LINGUE

Se un programma può essere ricevuto in due lingue (doppia lingua) potete passare a DUAL I, DUAL II oppure DUAL I+II.

- DUAL I invia agli altoparlanti la lingua primaria dell'emittente.
- DUAL II invia agli altoparlanti la seconda lingua dell'emittente.
- DUAL I+II invia la prima lingua ad un altoparlante e la seconda all'altro.

CONTROLLO AUDIO E LINGUA

Ricezione NICAM (solo modalità analogica)

Se il vostro display al plasma è dotato di sintonizzazione PDP per la ricezione NICAM, può ricevere il suono digitale ad alta qualità NICAM.

L'uscita audio può essere selezionata in conformità al tipo di trasmissione ricevuta.

-
- 1 Quando il suono NICAM viene ricevuto in mono, potete selezionare **NICAM MONO** oppure **FM MONO**.
 - 2 Quando il suono NICAM viene ricevuto in stereo, potete selezionare **NICAM STEREO** oppure **FM MONO**. Se il segnale stereo è debole, commutate in FM mono.
 - 3 Quando il suono NICAM viene ricevuto in dual, potete selezionare **NICAM DUAL I**, **NICAM DUAL II**, **NICAM DUAL I+II** oppure **FM MONO**.
-

Selezione dell'uscita audio degli speaker

Nel modo AV, Component, RGB o HDMI potete selezionare l'uscita audio per gli altoparlanti destro e sinistro.

Selezionare l'uscita audio.

- L+R:** Segnale audio dall'ingresso audio L (sinistro) viene inviato all'altoparlante sinistro e il segnale audio dall'ingresso audio R (destro) viene inviato all'altoparlante destro.
- L+L:** Il segnale audio dall'ingresso audio L (sinistro) viene inviato all'altoparlante destro e a quello sinistro.
- R+R:** Il segnale audio dall'ingresso audio R (destro) viene inviato all'altoparlante destro e a quello sinistro.

SELEZIONE DELLA LINGUA DEI MENU / DEL PAESE A SCHERMO

La guida all'installazione viene visualizzata sullo schermo del televisore quando si effettua la prima accensione.

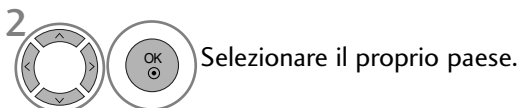
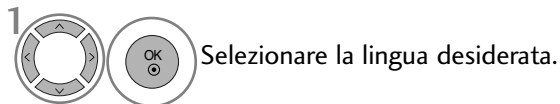

* Se si desidera modificare la selezione della lingua / del paese

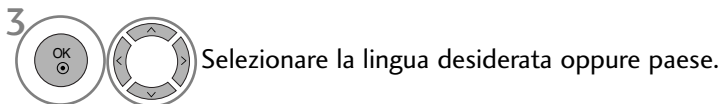

- Premere il pulsante **MENU** per tornare alla normale visione TV.
- Premere il tasto **RETURN** per tornare alla schermata di menu precedente.

! NOTA

- ▶ Se non si chiude la **Guida all'installazione** premendo il tasto **RETURN** o il timeout della visualizzazione OSD (On Screen Display), riapparirà ripetutamente all'accensione dell'unità.
- ▶ Se si seleziona in codice paese sbagliato, il televideo potrebbe non essere mostrato e non funzionare correttamente.
- ▶ La funzione CI (Interfaccia comune) può non essere applicata sulla base del paese in cui avviene la trasmissione.
- ▶ I pulsanti della modalità di controllo DTV possono non essere funzionanti dipendendo dalle condizioni di trasmissione del vostro paese.
- ▶ Nei paesi in cui le regole delle trasmissioni digitali non sono fissate, alcune funzioni DTV possono non funzionare dipendendo dalle circostanze di trasmissione digitale.
- ▶ L'impostazione paese "UK" deve essere attivata solo in UK.
- ▶ Se l'impostazione del paese si trova su "--", sono disponibili i programmi trasmessi in base allo standard europeo del digitale terrestre, tuttavia alcune funzionalità DTV non funzionano correttamente.

CONTROLLO AUDIO E LINGUA

SELEZIONE DELLA LINGUA (SOLO MODALITÀ DIGITALE)

La funzione audio consente di selezionare la lingua preferita per l'audio. Se i dati audio nella lingua selezionata non vengono trasmessi, viene riprodotto l'audio in lingua predefinita.

Utilizzare la funzione dei sottotitoli quando sono trasmesse due o più lingue dei sottotitoli. Se i dati dei sottotitoli nella lingua selezionata non vengono trasmessi, vengono riprodotti i sottotitoli in lingua predefinita.

Quando le lingue selezionate come lingua primaria per la lingua audio e lingua dei sottotitoli non sono supportate, potete selezionare una lingua nella categoria secondaria.

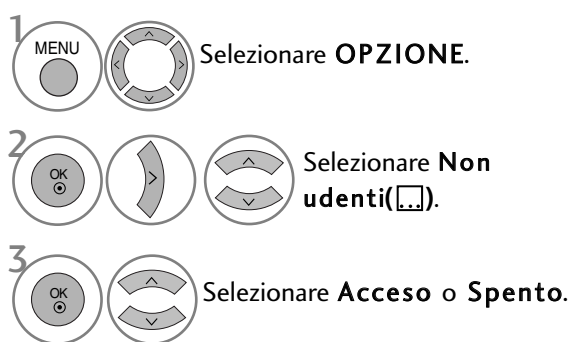

• Premere il tasto **RETURN** per tornare alla schermata di menu precedente.

< Lingua audio Selection >

- ▶ Quando sono trasmesse due o più lingue, è possibile selezionare quella desiderata.
- ▶ Quando si ricevono AAC, Dolby Digital o Dolby Digital PLUS, non è possibile selezionare L+R, L+L o R+R.

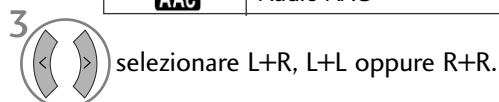
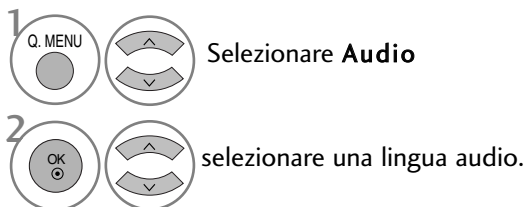

Informazioni OSD lingua audio

Display	Stato
N.A	Non disponibile
	Audio MPEG
	Audio Dolby Digital
	Audio per "non udenti"
	Audio per "non udenti"
	Audio Dolby Digital Plus
	Audio AAC

< Selezione lingua sottotitoli >

- ▶ Quando sono trasmesse due o più lingue di sottotitoli, è possibile selezionare la lingua con il tasto SUBTITLE del telecomando.
- ▶ Premere il tasto per selezionare la lingua dei sottotitoli.

Informazioni OSD lingua sottotitoli

Display	Stato
N.A	Non disponibile
	Sottotitoli teletext
	Sottotitoli per "non udenti"

- L'audio/sottotitoli possono essere visualizzati in forma più semplice con da 1 a 3 caratteri trasmessi dal service provider.
- Quando si seleziona l'audio supplementare (audio per "non udenti/vedenti") potrebbe essere trasmesso una parte dell'audio principale.

IMPOSTAZIONE ORA

CONFIGURAZIONE DELL'OROLOGIO

L'orologio viene impostato in modo automatico quando si riceve il segnale digitale. (È possibile impostare l'orologio se la TV non dispone del segnale DTV).



Dovete regolare correttamente l'orario prima di utilizzare la funzione on/off temporizzata.

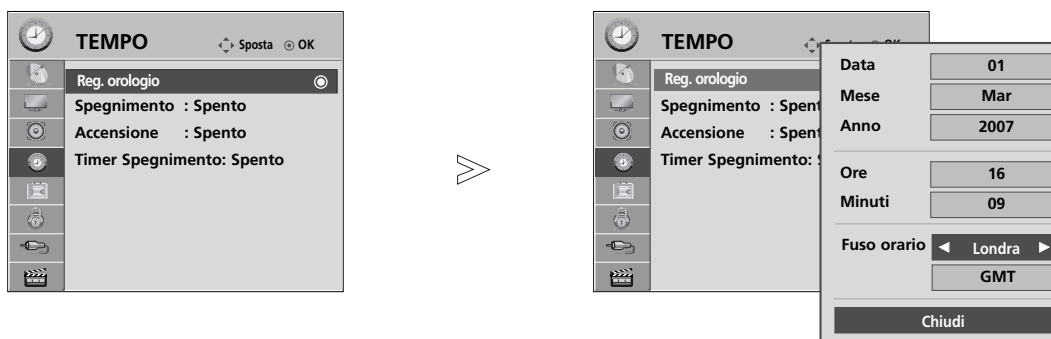

Quando si seleziona una città di un fuso orario, l'orario del TV viene impostato delle informazioni dell'orari in base alle informazioni sul fuso orario e sul GMT (Greenwich Mean Time [orario medio di Greenwich]) che si riceve con il segnale di trasmissione quando l'orario viene impostato in modo automatico da un segnale digitale.



Quando l'orologio è impostato in modalità DTV, non è possibile regolare l'ora, tuttavia se il nome della città nel Fuso orario è stato modificato in offset, l'orario può essere modificato di 1 ora.



1   Selezionare **TEMPO**.

2   Selezionare **Reg. orologio**.

3   Selezionare l'opzione anno, data ora oppure Fuso orario.

4   Selezionare l'opzione anno, data ora oppure Fuso orario.

- Premere il pulsante **MENU** per tornare alla normale visione TV.
- Premere il tasto **RETURN** per tornare alla schermata di menu precedente.

IMPOSTAZIONE ORA

IMPOSTAZIONE TIMER ON/OFF AUTOMATICO

Il Timer Off automaticamente spegne il Tv in Stand By trascorso il tempo preselezionato.

Due ore dopo che l'apparecchio si è acceso grazie alla funzione di accensione automatica verrà automaticamente riportato nel modo "Standby" (Attesa), se non viene premuto nessun tasto.

Una volta che è stato programmato, il timer farà accendere e spegnere tutti i giorni l'apparecchio agli orari prestabiliti.

La funzione "off-timer" (spegnimento) sostituisce la funzione "on-timer" (accensione) se sono state regolate alla stessa ora.

Il monitor deve essere in "Standby" perche la funzione "on-timer" possa attivarsi.

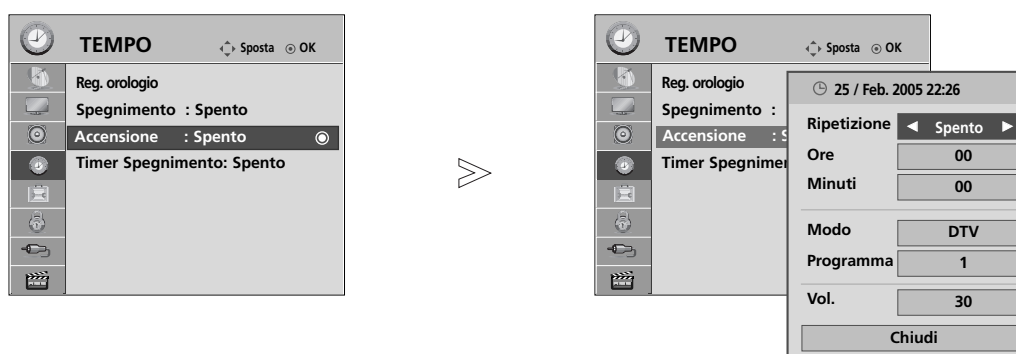

1 Selezionare **TEMPO**.

2 Selezionare **Spegnimento** o **Accensione**.

Quando si seleziona Attiva ora,

3 Selezionare **ripetizione**.

4 Selezionare **Spento, Una volta, Quotidiano, Lun ~ Ven, Lun ~ Sab, Sab ~ Dom** o **Dom**.

5 Impostare l'ora.

6 Impostare i minuti correnti

- Per cancellare la funzione **Spegnimento / Accensione** Timer, selezionare **Spento**.
- **Solo per la funzione Accensione**

1 Selezionare **Modo**.

2 Selezionare **TV, DTV, Radio, AV1, AV2, AV3**(Tranne 42/50PQ10**,42/50PQ11**), **Component**(Tranne 42/50PQ10**,42/50PQ11**), **RGB**(Tranne 42/50PQ10**,42/50PQ11**), **HDMI1, HDMI2**(Tranne 42/50PQ10**,42/50PQ11**) o **HDMI3**(Tranne 42/50PQ10**,42/50PQ11**).

3 Selezionare il programma

4 Regolare il livello del volume all'accensione.

- Premere il pulsante **MENU** per tornare alla normale visione TV.
- Premere il tasto **RETURN** per tornare alla schermata di menu precedente.

IMPOSTAZIONE TIMER SLEEP

Non è necessario ricordare di spegnere l'impianto prima di andare a dormire.

Il timer di spegnimento imposta l'impianto in modalità standby in modo automatico una volta trascorso il tempo precedentemente impostato.

1  Selezionare **Timeer Spegnimento**.

2  Selezionare **Spento, 10, 20, 30, 60, 90, 120, 180 o 240 Min.**

- Se spegnete l'apparecchio, la funzione viene annullata.
- Potete anche regolare il **Timeer Spegnimento** nel menu **TEMPO**.



CONTROLLO GENITORI/CLASSIFICAZIONI

IMPOSTAZIONE DELLA PASSWORD E SISTEMA DI BLOCCO

Se si digita la password per la prima volta, premere '0', '0', '0', '0' nel telecomando.

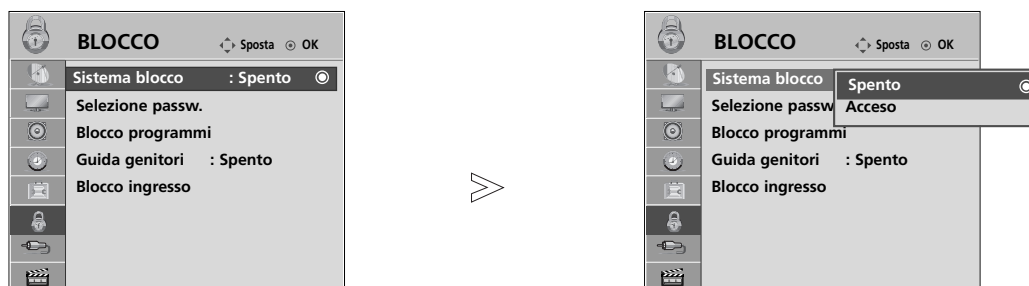
Rivitalizza la funzione Block Programme, Parental Guidance e Input Block.

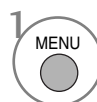
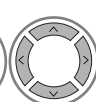

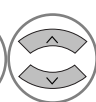
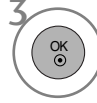
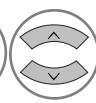
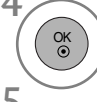
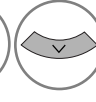
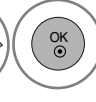
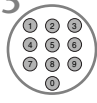
-   Selezionare **BLOCCO** .
-   Selezionare **Sistema blocco**.
-   Selezionare **Acceso**.
-    Impostare la password.
-  Inserire un password di 4 caratteri.
Assicurarsi che questo numero non venga dimenticato!
Inserire nuovamente la password come conferma.

- Se si è dimenticata la password, premere '7', '7', '7', '7' sul telecomando.
- Se si seleziona On, Block Programme, Parental Guidance e Input Block sono in funzione.

- Premere il pulsante **MENU** per tornare alla normale visione TV.
- Premere il tasto **RETURN** per tornare alla schermata di menu precedente.



BLOCCO DEL PROGRAMMA

Blocca i programmi che non desiderate vedere oppure che non volete vengano visti dai vostri bambini.

È disponibile per l'uso di questa funzione in Sistema di blocco "Acceso".

Per vedere un programma bloccato digitare la password.

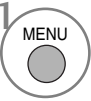

-   Selezionare **BLOCCO** .
-   Selezionare **Blocco programmi**.
-  Attivare il **Blocco programmi**.
-   Selezionare un programma da bloccare.

- Premere il pulsante **MENU** per tornare alla normale visione TV.
- Premere il tasto **RETURN** per tornare alla schermata di menu precedente.

CONTROLLO GENITORI/CLASSIFICAZIONI

CONTROLLO DEI GENITORI (SOLO MODALITÀ DIGITALE)

Questa funzione si attiva in base alle informazioni provenienti dall'emittente. Quindi se il segnale presenta informazioni errate, questa funzione non risulta operativa.

È necessaria una password per accedere a questo menu.

Questo impianto è programmato per ricordare su quale opzione è stato impostato l'ultima volta anche una volta spento.

Impedisce ai bambini di guardare un certo tipo di programmi, sulla base dei limiti di classificazione impostati.

Per vedere un programma speciale digitare la password.

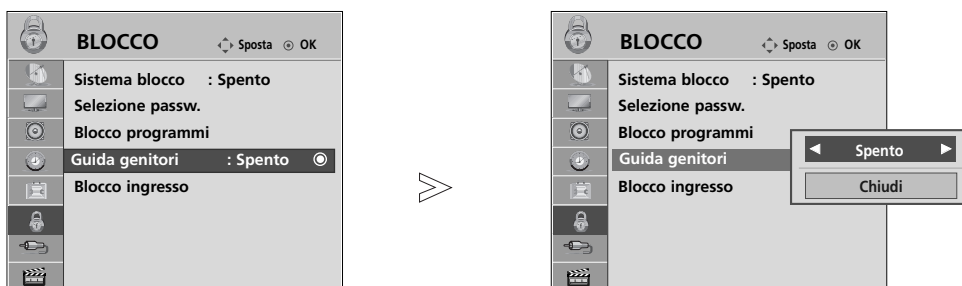





-   Selezionare **BLOCCO** .
-   Selezionare **Guida genitori**.
-   Effettuare le regolazioni necessarie.
-  Salva.

- Premere il pulsante **MENU** per tornare alla normale visione TV.
- Premere il tasto **RETURN** per tornare alla schermata di menu precedente.

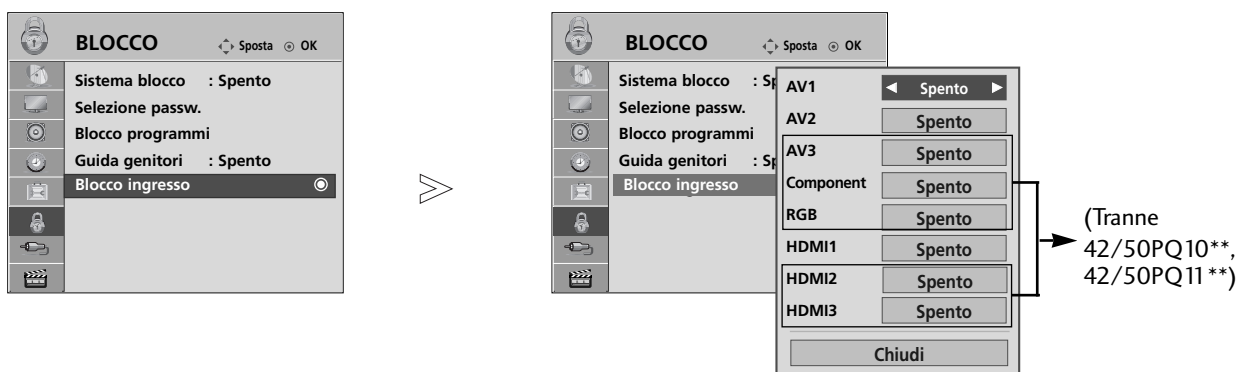
BLOCCO INGRESSO

Consente di bloccare un ingresso.



- 1   Selezionare **BLOCCO** .
- 2   Selezionare **Blocco ingresso**.
- 3   Selezionare l'origine.
- 4   Selezionare **Spento** o **Acceso**.

- Premere il pulsante **MENU** per tornare alla normale visione TV.
- Premere il tasto **RETURN** per tornare alla schermata di menu precedente.

CONTROLLO GENITORI/CLASSIFICAZIONI

BLOCCO TASTI

E' possibile regolare il televisore in modo che si possa farlo funzionare solo attraverso il telecomando. I bambini non possono quindi guardare quello che vogliono, senza il consenso dei genitori.

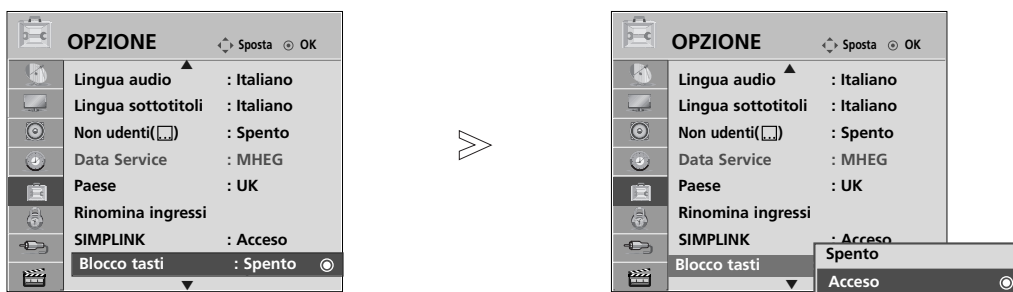



- 1   Selezionare **OPZIONE**.
- 2   Selezionare **Blocco tasti**.
- 3   Selezionare **Acceso** o **Spento**.
- 4  Salva.

• Set ID : Spento

In Blocco chiave 'On', se il televisore è spento , premere il tasto INPUT, P ▲ ▼ sul televisore o il pulsante POWER sul telecomando e il set si accende.

Set ID : Acceso

Quando attivate il **Blocco tasti 'Acceso' [blocco pulsanti attivo]**, se il monitor viene spento con il telecomando, premete il tasto **INPUT, P ▲ ▼** del monitor o **POWER, INPUT, TV, P ^ v** del telecomando.

- Quando attivate la funzione **Blocco tasti Acceso [blocco pulsanti attivo]**, se viene premuto un tasto qualsiasi del pannello frontale, sullo schermo appare l'indicazione  **Blocco tasti acceso.**(tranne il pulsante  / I)

- Premere il pulsante **MENU** per tornare alla normale visione TV.
- Premere il tasto **RETURN** per tornare alla schermata di menu precedente.

TÉLÉTEXTE

Questa funzionalità non è disponibile in tutti i paesi.

Il Televideo è un servizio gratuito fornito da numerose stazioni televisive che danno in tempo reale notizie, meteo, programmi televisivi, prezzi e altri argomenti.

Il decodificatore di televideo del display al plasma può sostenere i sistemi SIMPLE, TOPe FASTEXT. SIMPLE (televideo standard) consiste in un numero di pagine che vengono selezionate digitando direttamente il numero di pagina corrispondente. TOPe FASTEXT sono metodi piú moderni e permettono una selezione facile e veloce delle informazioni contenute nel televideo.

ACCENSIONE/SPEGNIMENTO

Premete il tasto **TEXT** per portarvi su questa funzione.

La pagina iniziale o quella finale appare sullo schermo. Due numeri di pagina, il nome della stazione televisiva, la data e l'ora appaiono sullo schermo nel titolo. Il primo numero della pagina indica la vostra selezione, mentre il secondo mostra la pagina che appare in quel momento sullo schermo.

Premete il tasto **TEXT** per spegnere il televideo.

TESTO SIMPLE [SEMPLICE]

■ elezione della pagina

- 1 Digitate il numero di pagina desiderato, un numero a tre cifre, per mezzo dei tasti NUMERICI. Se durante la selezione premete un tasto sbagliato, dovete completare le tre cifre e poi digitare il numero di pagina corretto.
- 2 Il tasto **P** \wedge \vee può anche essere utilizzato per selezionare la pagina precedente o quella successiva.

TESTO TOP [IN ALTO]

La guida all'utilizzatore fa apparire in alto sullo schermo quattro campi colorati: rosso, verde, giallo e blu. Il campo giallo denota il prossimo gruppo e quello blu indica il blocco successivo.

■ Selezione Blocco, Gruppo, Pagina

- 1 Con il tasto blu potete procedere di blocco in blocco.
- 2 Utilizzate il tasto giallo per procedere al prossimo gruppo con la funzione automatica al blocco successivo.
- 3 Con il tasto verde potete procedere alla pagina successiva esistente con la funzione automatica al gruppo successivo. (In alternativa potete utilizzare il tasto **P** \wedge .
- 4 Il tasto rosso permette di tornare alla selezione precedente. (In alternativa potete utilizzare il tasto **P** \vee .

■ Selezione diretta della pagina

Corrisponde alle a funzione SIMPLE text vi permette di selezionare una pagina digitando le tre cifre corrispondenti per mezzo della tastiera numerica con la funzione TOP.

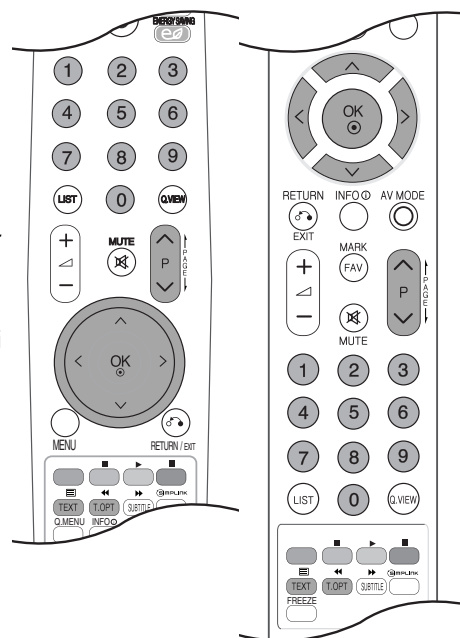

FASTTEXT [TESTO VELOCE]

Le pagine del televideo sono codificate in colore lungo la parte bassa dello schermo e vengono selezionate premendo il tasto colorato corrispondente.

■ Selezione della pagina

- 1 Premere il pulsante **T.OPT** e quindi il pulsante $\wedge \vee$ per selezionare  menu. Visualizza la pagina indice.
- 2 Potete selezionare le pagine che sono codificate in colore lungo la linea inferiore con i tasti dello stesso colore.
- 3 Corrisponde alla funzione **SIMPLE text** e vi permette di selezionare una pagina digitando le tre cifre del numero di pagina per mezzo della tastiera numerica, con la funzione **FASTTEXT**.
- 4 Il tasto **P** $\wedge \vee$ può essere utilizzato per selezionare la pagina precedente e quella seguente.

FUNZIONI SPECIALI DEL TELETEXT

- Premere il pulsante **T. OPT** e quindi il pulsante $\wedge \vee$ uso per selezionare il menu **Opzione Testo**.



■ Indice

Selezionare ciascuna pagina dell'indice.



■ Tempo

Durante la visione di un programma TV, selezionare questo menu per visualizzare l'ora nell'angolo superiore destro dello schermo.

Con la funzione televideo, premete questo tasto per selezionare un numero di sotto pagina. Il numero di sotto pagina appare nella parte bassa dello schermo. Per trattenere o cambiare la sotto pagina, premete i tasti **ROSSO/VERDE**, $< >$ o i tasti numerici.



■ Mantieni

Blocca il cambio automatico di pagina se la pagina di televideo comprende 2 o più sotto pagine. Il numero delle sotto pagine e la sotto pagina sullo schermo viene, normalmente, indicato sotto il tempo. Quando viene selezionato questo menu nell'angolo superiore sinistro dello schermo viene visualizzato il simbolo di stop e lo scorrimento automatico delle pagine rimane inattivo.



■ Rivela

Selezionare questo menu per visualizzare le informazioni nascoste come ad esempio le risposte a indovinelli o rompicapo.



■ Aggiorna

Porta l'immagine televisiva sullo schermo mentre aspettate la prossima pagina del televideo. L'indicazione appare nell'angolo in alto a sinistra dello schermo. Quando la pagina richiesta è disponibile l'indicazione viene sostituita dal numero di pagina. Selezionare nuovamente questo menu per visualizzare la pagina teletext aggiornata.



TELETEXT DIGITALE

*Questa funzione viene utilizzata solo nel Regno Unito/in Irlanda.

L'impianto offre l'accesso al teletext digitale che è ampiamente migliorato in molteplici aspetti, come testo, grafica ecc.

È possibile accedere al teletext digitale con servizi teletext digitali speciali e servizi specifici che trasmettono il teletext digitale.

Si consiglia di eseguire la selezione a partire dalla lingua dei sottotitoli per visualizzare il teletext premendo il pulsante **SUBTITLE** [sottotitoli].

TELETEXT NEL SERVIZIO DIGITALE

- 1 Premere i pulsanti numerici o il pulsante **P** \wedge \vee per selezionare i servizi digitali che trasmettono teletext digitale.
Per sapere quali sono i servizi teletext digitali, consultare l'elenco dei servizi EPG.
- 2 Attenersi alle indicazioni relative al teletext digitale e passare alle fasi successive premendo il pulsante **TEXT** [testo], **OK**, \wedge \vee $<$ $>$, **RED** [rosso], **GREEN** [verde], **YELLOW** [giallo], **BLUE** [blu] o i pulsanti **NUMERICI** ecc.
- 3 Per modificare il servizio di teletext digitale, selezionare solamente un servizio diverso con i pulsanti numerici o con **P** \wedge \vee .



TELETEXT NEL SERVIZIO DIGITALE

- 1 Premere i pulsanti numerici o il pulsante **P** \wedge \vee per selezionare un servizio digitale specifico che trasmetta il teletext digitale.
- 2 Premere il pulsante **TEXT** [testo] o il pulsante colorato per attivare il teletext.
- 3 Attenersi alle indicazioni relative al teletext digitale e passare alle fasi successive premendo il pulsante **OK**, \wedge \vee $<$ $>$, **RED** [rosso], **GREEN** [verde], **YELLOW** [giallo], **BLUE** [blu] o i pulsanti **NUMERICI** ecc.
- 4 Premere il pulsante **TEXT** [testo] o il pulsante colorato per disattivare il teletext e tornare alla visione del TV.

Alcuni servizi possono consentire l'accesso ai servizi di testo premendo il pulsante **RED** [rosso].



APPENDICE

RICERCA DEI GUASTI

Il funzionamento non è normale.

Il telecomando non funziona.

- Verificare la presenza di eventuali oggetti tra il prodotto e il telecomando che costituiscano un ostacolo.
- Le batterie sono installate con la polarità corretta (+ su +, - su -)?
- Installare batterie nuove.

L'alimentazione si disattiva improvvisamente

- È impostato il timer della modalità sleep?
- Controllare le impostazioni di controllo dell'alimentazione. Alimentazione interrotta.
- Il televisore entra automaticamente in modalità standby, se non riceve alcun segnale o se il periodo di inattività supera i 15 minuti.

La funzione video non funziona.

Nessuna immagine e nessun suono

- Verificare che il prodotto sia acceso.
- Provare un altro canale. Il problema potrebbe essere dovuto alla trasmissione.
- Il cavo d'alimentazione è inserito nella presa di corrente a muro?
- Controllare l'orientamento e/o la posizione dell'antenna.
- Testare la presa di corrente a muro, inserire un altro cavo d'alimentazione del prodotto nella presa in cui è stato inserito il cavo d'alimentazione del prodotto.

L'immagine viene visualizzata lentamente dopo l'accensione

- Si tratta di un processo normale, l'immagine viene smorzata durante il processo di avvio del prodotto. Contattare il centro d'assistenza se le immagini non vengono visualizzate dopo cinque minuti.

Colori assenti o insufficienti o immagini difettose

- Regolare il Colore nell'opzione del menu.
- Mantenere una distanza sufficiente tra il prodotto e il VCR.
- Provare un altro canale. Il problema potrebbe essere dovuto alla trasmissione.
- I cavi video sono installati correttamente?
- Attivare una funzione per ripristinare la luminosità delle immagini.

Barre orizzontali/verticali o immagini con tremolio

- Controllare la presenza di interferenze locali come ad es. apparecchi elettrici o strumenti d'alimentazione.

Ricezione insufficiente per alcuni canali

- La stazione o il prodotto del cavo con problemi, sintonizzarsi su un'altra stazione.
- Il segnale della stazione è debole, orientare nuovamente l'antenna per ricevere le stazioni più deboli.
- Verificare la presenza di fonti di possibile interferenza.

Linee o strisce nelle immagini

- Controllare l'antenna (modificare l'orientamento dell'antenna).

Nessuna immagine di connessione HDMI

- Verificare che la versione del cavo HDMI sia 1.3 o successiva. Se i cavi HDMI non supportano HDMI versione 1.3, si potrebbero verificare sfarfallii o la mancanza di visualizzazione sullo schermo. Utilizzare i cavi più recenti che supportano almeno la versione 1.3 di HDMI.

La funzione audio non funziona.

Immagini presenti ma nessun suono

- Premere il tasto  + /- .
- Sound azzerato? Premere il pulsante **MUTE**.
- Provare un altro canale. Il problema potrebbe essere dovuto alla trasmissione.
- I cavi audio sono installati correttamente?

Nessun suono da uno dei diffusori

- Regolare il bilanciamento nell'opzione del menu.

Suoni strani dall'iterno del prodotto

- Un cambiamento dell'umidità ambiente o della temperatura potrebbe provocare un rumore insolito quando il prodotto viene acceso o spento e non rappresenta un difetto del prodotto.

Assenza di audio quando si connette HDMI o USB

- Controllare il cavo HDMI con la versione 1.3.
- Controllare il cavo USB con la versione 2.0.

* Questa funzione non è disponibile su tutti i modelli.

Si è verificato un problema nella modalità PC. (Applicato solo alla modalità PC)

Il segnale è fuori portata.

- Regolare la risoluzione, la frequenza orizzontale o la frequenza verticale.
- Verificare la fonte dell'ingresso.

Barre verticali o strisce sullo sfondo e rumore orizzontale e posizione errata

- Impostare la configurazione automatica o regolare l'orologio, la fase o la posizione O/V. (Option)

Il colore dello schermo non è stabile o monocoloro

- Controllare il cavo del segnale.
- Reinstallare la scheda video del PC.

C'è un problema con le impostazioni di PICTURE (IMMAGINE).

Quando l'utente cambia le impostazioni dell'immagine, dopo un certo periodo di tempo la TV torna automaticamente ai valori iniziali.

- Significa che il televisore è impostato attualmente alla modalità **Demo punto vendita**.
Per passare alla modalità **Uso personale**, eseguire la procedura che segue:
Dal menu del televisore, selezionare **OPZIONE**-> scegliere la **Modalità setting**-> scegliere **Uso personale**.
A questo punto il passaggio alla modalità **Uso personale** è completa.

MANUTENZIONE

È possibile evitare eventuali malfunzionamenti anticipatamente. La pulizia accurata e regolare può aumentare la durata della nuova TV.

Attenzione : Accertarsi di spegnere l'impianto e di scollegare il cavo prima di iniziare qualsiasi operazione di pulizia.

Pulizia dello schermo

- 1 Di seguito viene riportato un metodo per rimuovere la polvere dallo schermo. Inumidire un panno morbido con una miscela di acqua tiepida ed un po' di ammorbidente per tessuti o di detergente per piatti. Strizzare il panno fino a quando non è quasi asciutto, quindi utilizzarlo per pulire lo schermo.
- 2 Accertarsi che l'acqua in eccesso non sia presente sullo schermo, quindi lasciare asciugare prima di accendere la TV.

Pulizia del telaio

- Per rimuovere lo sporco o la polvere, pulire il telaio con un panno morbido, asciutto, privo di sfilacciate.
- Accertarsi di non utilizzare panni bagnati.

Assenza prolungata

ATTENZIONE

- ▶ Se si prevede di lasciare la TV inutilizzata per un periodo prolungato di tempo (come ad es. le vacanze), scollegare il cavo di alimentazione elettrica è una buona idea per proteggersi da eventuali danni derivanti da fulmini e sovratensioni elettriche.

SPECIFICHE DEL PRODOTTO

MODELLI		42PQ20**	50PQ20**	42PQ30**	50PQ30**
		42PQ2000-ZA 42PQ2010-ZB	50PQ2000-ZA 50PQ2010-ZB	42PQ3000-ZA	50PQ3000-ZA
Dimensioni (Larghezza x Altezza x Profondità)	Cavalletto incluso	1031,2 x 720,9 x 308,0 mm 40,6 x 28,4 x 12,1 pollici	1216,7 x 818,1 x 353,0 mm 47,9 x 32,2 x 13,9 pollici	1031,2 x 720,9 x 308,0 mm 40,6 x 28,4 x 12,1 pollici	1216,7 x 818,1 x 353,0 mm 47,9 x 32,2 x 13,9 pollici
	Cavalletto escluso	1031,2 x 656,7 x 80,8 mm 40,6 x 25,9 x 3,2 pollici	1216,7 x 759,0 x 83,0 mm 47,9 x 29,9 x 3,3 pollici	1031,2 x 656,7 x 80,8 mm 40,6 x 25,9 x 3,2 pollici	1216,7 x 759,0 x 83,0 mm 47,9 x 29,9 x 3,3 pollici
Peso	Cavalletto incluso	24,8 kg / 54,7 lbs	33,7 kg / 74,3 lbs	24,8 kg / 54,7 lbs	33,7 kg / 74,3 lbs
	Cavalletto escluso	22,7 kg / 50,1 lbs	31,2 kg / 68,8 lbs	22,7 kg / 50,1 lbs	31,2 kg / 68,8 lbs
Requisiti di alimentazione Consumo elettrico		AC100-240V~ 50/60Hz 320W	AC100-240V~ 50/60Hz 430W	AC100-240V~ 50/60Hz 320W	AC100-240V~ 50/60Hz 430W
MODELLI		42PQ60**		50PQ60**	
		42PQ6000-ZA 42PQ6010-ZB		50PQ6000-ZA	
Dimensioni (Larghezza x Altezza x Profondità)	Cavalletto incluso	1040,8 x 725,8 x 308 mm 41,0 x 28,6 x 12,1 pollici		1228,8 x 824,6 x 353,0 mm 48,4 x 32,5 x 13,9 pollici	
	Cavalletto escluso	1040,8 x 669,2 x 76,8 mm 41,0 x 26,4 x 3,1 pollici		1228,8 x 772,0 x 78,9 mm 48,4 x 30,4 x 3,1 pollici	
Peso	Cavalletto incluso	25,3 kg / 55,8 lbs		35 kg / 77,2 lbs	
	Cavalletto escluso	23,3 kg / 51,4 lbs		32,5 kg / 71,7 lbs	
Requisiti di alimentazione Consumo elettrico		AC100-240V~ 50/60Hz 320W		AC100-240V~ 50/60Hz 430W	
Sistema televisivo Copertura programma Impedenza antenna esterna		PAL/SECAM B/G/D/K, PAL I/II, SECAM L/L' VHF: E2 ~ E12, UHF: E21 ~ E69, CATV: S1 ~ S20, HYPER: S21 ~ S47 75 Ω			
Condizioni ambientali	Temperatura operativa Umidità operativa	0 ~ 40°C / 32 ~ 104°F Inferiore all' 80%			
	Temperatura di conservazione Umidità di conservazione	-20 ~ 60°C / -4 ~ 140°F Inferiore all' 85%			

- Le specifiche precedentemente indicate possono essere soggette ad eventuali modifiche senza preavviso allo scopo di apportare miglioramenti qualitativi.

APPENDICE

MODELLI		42PQ10**	50PQ10**	42PQ11**	50PQ11**
		42PQ1000-ZD/ZA	50PQ1000-ZD/ZA	42PQ1100-ZE	50PQ1100-ZE
Dimensioni (Larghezza x Altezza x Profondità)	Cavalletto incluso	1031,2 x 720,9 x 308,0 mm 40,6 x 28,4 x 12,1 pollici	1216,7 x 818,1 x 353,0 mm 47,9 x 32,2 x 13,9 pollici	1031,2 x 720,9 x 308,0 mm 40,6 x 28,4 x 12,1 pollici	1216,7 x 818,1 x 353,0 mm 47,9 x 32,2 x 13,9 pollici
	Cavalletto escluso	1031,2 x 656,7 x 80,8 mm 40,6 x 25,9 x 3,2 pollici	1216,7 x 759,0 x 83,0 mm 47,9 x 29,9 x 3,3 pollici	1031,2 x 656,7 x 80,8 mm 40,6 x 25,9 x 3,2 pollici	1216,7 x 759,0 x 83,0 mm 47,9 x 29,9 x 3,3 pollici
Peso	Cavalletto incluso	24,3 kg / 53,6 lbs	33,7 kg / 74,3 lbs	24,3 kg / 53,6 lbs	33,7 kg / 74,3 lbs
	Cavalletto escluso	22,2 kg / 49,0 lbs	31,2 kg / 68,8 lbs	22,2 kg / 49,0 lbs	31,2 kg / 68,8 lbs
Requisiti di alimentazione		AC100-240V~ 50/60Hz	AC100-240V~ 50/60Hz	AC100-240V~ 50/60Hz	AC100-240V~ 50/60Hz
Consumo elettrico		320W	430W	320W	430W
MODELLI		50PS30** / 50PS20**	50PS60**	60PS40**	
		50PS3000-ZB 50PS2000-ZB	50PS6000-ZC	60PS4000-ZA	
Dimensioni (Larghezza x Altezza x Profondità)	Cavalletto incluso	1216,7 x 818,1 x 353,0 mm 47,9 x 32,2 x 13,9 pollici	1228,8 x 824,6 x 353,0 mm 48,4 x 32,5 x 13,9 pollici	1468 x 1028,8 x 395,5 mm 57,7 x 40,5 x 15,5 pollici	
	Cavalletto escluso	1216,7 x 759,0 x 83,0 mm 47,9 x 29,9 x 3,3 pollici	1228,8 x 772,0 x 78,9 mm 48,4 x 30,4 x 3,1 pollici	1468 x 949,5 x 88,5 mm 57,7 x 37,3 x 3,4 pollici	
Peso	Cavalletto incluso	35,4 kg / 78,0 lbs	36,3 kg / 80,0 lbs	53,06 kg / 116,9 lbs	
	Cavalletto escluso	32,8 kg / 72,3 lbs	33,8 kg / 74,5 lbs	47,16 kg / 103,9 lbs	
Requisiti di alimentazione		AC100-240V~ 50/60Hz	AC100-240V~ 50/60Hz	AC100-240V~ 50/60Hz	
Consumo elettrico		490W	490W	580W	
Sistema televisivo		PAL/SECAM B/G/D/K, PAL I/II, SECAM L/L'			
Copertura programma		VHF: E2 ~ E12, UHF: E21 ~ E69, CATV: S1 ~ S20, HYPER: S21 ~ S47			
Impedenza antenna esterna		75 Ω			
Condizioni ambientali	Temperatura operativa	0 ~ 40°C / 32 ~ 104°F			
	Umidità operativa	Inferiore all' 80%			
	Temperatura di conservazione	-20 ~ 60°C / -4 ~ 140°F			
	Umidità di conservazione	Inferiore all' 85%			

- Le specifiche precedentemente indicate possono essere soggette ad eventuali modifiche senza preavviso allo scopo di apportare miglioramenti qualitativi.

MODELLI	42PQ60**	50PQ60**	50PS60**
	42PQ6000-ZA	50PQ6000-ZA	50PS6000-ZC
File video supportati	Mappatura verde dei dati 61		

CODICI IR

1. Metodi di collegamento

- Collegare il telecomando a cavo all'apposita porta presente sul televisore.

2. Codici IR del telecomando

► Forme onde uscita

Pulsazione singola, a modulazione con 37.917 KHZ segnale a 455 KHZ

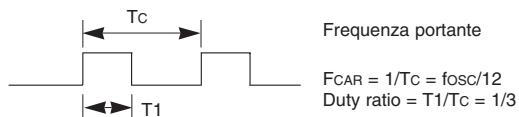

► Configurazione dell' immagine

- Prima immagine

Collegamenti Codice	Basso Codice cliente							Alto Codice cliente							Codice dati							Codice dati										
	C0	C1	C2	C3	C4	C5	C6	C7	C0	C1	C2	C3	C4	C5	C6	C7	D0	D1	D2	D3	D4	D5	D6	D7	D0	D1	D2	D3	D4	D5	D6	D7

- Immagine ripetuta

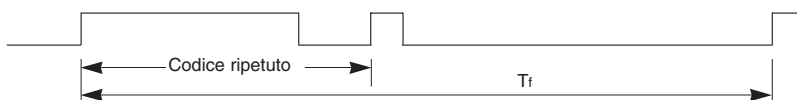

► Codice collegamento



► Codice ripetuto

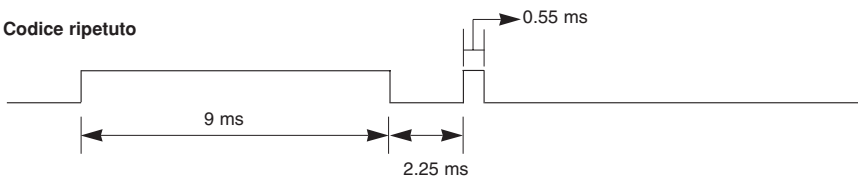

► Descrizione Bit

- Bit "0"

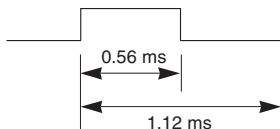

- Bit "1"

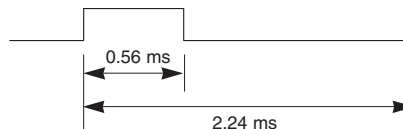

► Intervallo dell'immagine :Tf

La trasmissione delle onde varia a seconda della pressione del tasto.

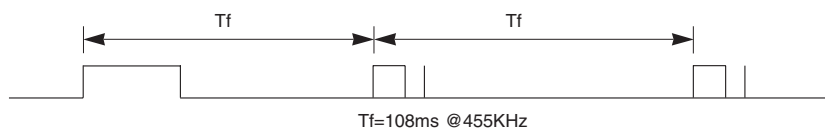

APPENDICE

Codice (Hexa)	Funzione	Nota
08	POWER	Tasto R/C (Alimentazione Acceso/Spento)
0B	INPUT	Tasto R/C
f0	TV/RAD	Tasto R/C
45	Q.MENU	Tasto R/C
43	MENU	Tasto R/C
AB	GUIDE	Tasto R/C
07	Left (<)	Tasto R/C
06	Right (>)	Tasto R/C
40	Up (^)	Tasto R/C
41	Down (v)	Tasto R/C
44	OK(⊙)	Tasto R/C
28	RETURN/EXIT	Tasto R/C
AA	INFO ⓘ	Tasto R/C
30	AV MODE	Tasto R/C
02	↖ +	Tasto R/C
03	↖ -	Tasto R/C
00	P ^	Tasto R/C
01	P v	Tasto R/C
1E	FAV(MARK)	Tasto R/C
09	MUTE	Tasto R/C
10 ~19	TASTIERANUMERICA 0~9	Tasto R/C
53	LIST	Tasto R/C
1A	Q.VIEW	Tasto R/C
72	RED [rosso]	Tasto R/C
71	GREEN [verde]	Tasto R/C
63	YELLOW [giallo]	Tasto R/C
61	BLUE [blu]	Tasto R/C
20	TEXT	Tasto R/C
21	T.OPT (T.Option)	Tasto R/C
39	SUBTITLE	Tasto R/C
7E	SIMPLINK	Tasto R/C
95	ENERGY SAVING o POWER SAVING	Tasto R/C
65	PAUSA	Tasto R/C
79	RAPPORTO	Tasto R/C

(Tranne 42/50PQ10**, 42/50PQ11**)

(Tranne 42/50PQ10**, 42/50PQ11**, 42/50PQ20**, 42/50PQ30**)

SETUP DISPOSITIVO DI CONTROLLO ESTERNO

Setup RS- 232C

Collegare lo spinotto d'ingresso RS-232C al dispositivo di controllo esterno (come un computer o un sistema di controllo AV) e controllare le funzioni del televisore esternamente.

Collegare la porta seriale del dispositivo di controllo allo spinotto RS-232C sul pannello posteriore del televisore.

NOTA: Il cavo di collegamento RS-232C non viene fornito insieme al televisore.

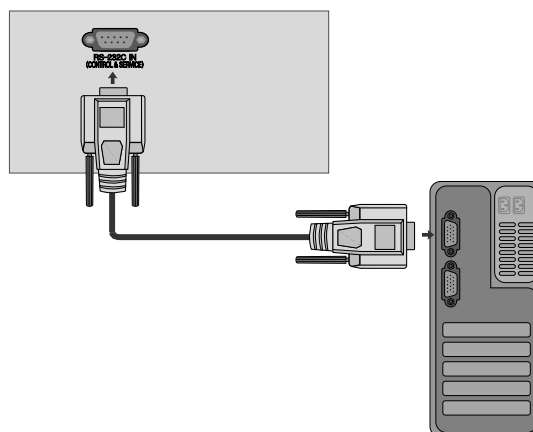

Tipo di connettore; maschio a 9 pin D-sub.

Num.	Descrizione pin
1	Nessun collegamento
2	RXD (ricezione dati)
3	TXD (trasmissione dati)
4	DTR (lato DTE pronto)
5	GND [terra]
6	DSR (lato DCE pronto)
7	RTS (pronto per la trasmissione)
8	CTS (libero per la trasmissione)
9	Nessun collegamento

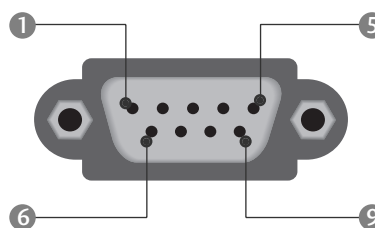

Configurazioni di RS-232C

Configurazioni a 7 fili (cavo standard RS-232C)

	PC	TV	
RXD	2	3	TXD
TXD	3	2	RXD
GND	5	5	GND
DTR	4	6	DSR
DSR	6	4	DTR
RTS	7	8	CTS
CTS	8	7	RTS

D-Sub 9 D-Sub 9

Configurazioni a 3 fili (non standard)





	PC	TV	
RXD	2	3	TXD
TXD	3	2	RXD
GND	5	5	GND
DTR	4	6	DTR
DSR	6	4	DSR
RTS	7	7	RTS
CTS	8	8	CTS

D-Sub 9 D-Sub 9

Imposta ID

Utilizzare questa funzione per specificare il numero ID.
Consultare la 'Mappatura dati reali 1'. Vedere pagina p.120

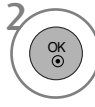
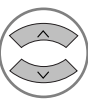

-   Selezionare **OPZIONE**.
-   Selezionare **Set ID**.
-   Regola l'ID impostato sul numero di ID TV desiderato.
Il campo di regolazione ID è 1~99.

- Premere il tasto **RETURN** per tornare alla schermata di menu precedente.

Parametri di comunicazione

- Velocità di trasmissione in baud: 9600 bps (UART)
- Lunghezza dati: 8 bit
- Parità: nessuna
- Bit di stop: 1 bit
- Codice di comunicazione: codice ASCII
- Utilizzare un cavo incrociato (inverso).

Elenco di riferimento dei comandi

	Comando1	Comando2	DATI (esadecimali)
01. Alimentazione	k	a	00 ~ 01
02. Rapporto larghezza-altezza	k	c	Consultare p. 118
03. Schermo silenzioso	k	d	Consultare p. 118
04. Volume silenzioso	k	e	00 ~ 01
05. Controllo volume	k	f	00 ~ 64
06. Contrasto	k	g	00 ~ 64
07. Luminosità	k	h	00 ~ 64
08. Colore	k	i	00 ~ 64
09. Tinte	k	j	00 ~ 64
10. Nitidezza	k	k	00 ~ 64
11. Selezione OSD	k	l	00 ~ 01
12. Modalità blocco telecomando	k	m	00 ~ 01
13. Treble	k	r	00 ~ 64
14. Bass	k	s	00 ~ 64
15. Bilanciamento	k	t	00 ~ 64
16. Temperatura colore	k	u	00 ~ 02
17. Stato anomalo	k	z	FF
18. Metodo ISM	j	p	Consultare p. 120
19. Risparmio energetico	j	q	Consultare p. 120
20. Configurazione automatica		j	u 01
21. Comando di sintonia	m	a	Consultare p. 120
22. Aggiunta/salto canale	m	b	00 ~ 01
23. Tasto	m	c	Codice pulsanti
24. Selezione ingresso (principale)	x	b	Consultare p. 121

* Quando si imposta il valore 17 ~ 24, non viene visualizzato il menu sullo schermo.

* Nota: durante operazioni USB, quali Dvix o EMF, tutti i comandi tranne Power (ka) e Key (mc) non sono eseguiti e vengono trattati come NG.

Protocollo trasmissione/ ricezione

Trasmissione

[Comando1][Command2][][Set ID][][Dati][Cr]

- * [Command 1] : Primo comando.(j,k,m o x)
- * [Command 2] : Secondo comando.
- * [Set ID] : È possibile regolare l'impostazione ID per selezionare il numero ID del monitor desiderato nel menu speciale. L'intervallo di regolazione 1 ~ 99. Quando si seleziona Imposta ID '0', si controllano tutti i televisori collegati. Imposta ID viene indicato come decimale (1~99) nel menu e come valore esadecimale (0x0 ~ 0x63) nel protocollo di trasmissione/ricezione.
- * [DATI]: Per la trasmissione dei dati di comando.
Trasmettere i dati 'FF' per leggere lo stato del comando.
- * [Cr] : ritorno a margine
codice ASCII '0x0D'
- * [] : codice ASCII 'spazio (0x20)'

Riconoscimento OK

[Command2][][Set ID][][OK][Dati][x]

- * Il TV trasmette ACK (riconoscimento) in base al formato quando si ricevono dati normali. A questo punto se i dati sono in modalità lettura, indica i dati nello stato corrente. Se i dati sono in modalità scrittura, restituisce i dati del PC.

Riconoscimento errore

[Command2][][Set ID][][NG][Dati][x]

- * Il monitor trasmette ACK (riconoscimento) in base a questo formato quando si ricevono dati normali anomali da funzioni non utilizzabili o errori di comunicazione.
Dati 00: codice illegale

01. Alimentazione (Comando: k a)

- Per controllare l'accensione / lo spegnimento del tele-visore.

Trasmissione

[k][a][][Set ID][][Dati][Cr]

Dati 00 : Spegnimento Dati 01: Accensione

Riconoscimento

[a][][Set ID][][OK/NG][Dati][x]

- Per mostrare l'accensione / lo spegnimento.

Trasmissione

[k][a][][Set ID][][FF][Cr]

Riconoscimento

[a][][Set ID][][OK/NG][Dati][x]

- * In un modo simile, se le altre funzioni trasmettono dati '0xFF' secondo questo formato, il feedback dei dati di riconoscimento presenta lo stato relativo ad ogni funzione.
- * OK Ack., Error Ack. e altri messaggi potrebbero venire visualizzati sullo schermo mentre il televisore è acceso.

02. Rapporto larghezza-altezza (Comando: k c) (Dimensioni dell'immagine principale)

- Per regolare il formato dello schermo.
Potete anche regolare lo formato dello schermo usando il **Rapp. d'aspetto** nel Q.MENU. oppure nel menu IMMAGINE.

Trasmissione

[k][c][][Set ID][][Dati][Cr]

Dati 01 : Schermo normale (4:3)	07 : 14:9
02 : Schermo panoramico (16:9)	09 : Solo ricerca
04 : Zoom	0B : Schermo intero
06 : Originale	10~1F : Zona cinema 1~16

Riconoscimento

[c][][Set ID][][OK/NG][Dati][x]

- * Utilizzando l'ingresso RGB-PC o Component, si seleziona un rapporto larghezza-altezza dello schermo o di 16:9 o di 4:3.
- * Nella modalità DTV/HDMI (1080i 50 Hz/60 Hz, 720p 50 Hz/60 Hz, 1080p 24 Hz/30 Hz/50 Hz/60 Hz), Component (720p, 1080i, 1080p 50 Hz/60 Hz) è disponibile Solo ricerca n(sola scansione).
- * Full wide è supportato solo per ATV, AV1,2,3.

03. Schermo silenzioso (Comando: k d)

- Per selezionare l'opzione schermo silenzioso attivata / disattivata.

Trasmissione

[k][d][][Set ID][][Dati][Cr]

Dati 00 : Schermo silenzioso disattivato (immagine attiva)
Muto video off
01 : Schermo silenzioso attivato (immagine disattivata)
10 : Muto video on

Riconoscimento

[d][][Set ID][][OK/NG][Dati][x]

- * Solo se la funzione di muto è attiva, sul televisore viene visualizzato l'OSD. Se è attiva la modalità di muto schermo, l'OSD non viene visualizzato.

04. Volume silenzioso (Comando: k e)

- Per controllare l'opzione volume silenzioso attivata / disattivata. È inoltre possibile regolare l'opzione silenzioso con il pulsante MUTE presente sul telecomando.

Trasmissione

[k][e][][Set ID][][Dati][Cr]

Dati 00 : Volume silenzioso attivato (volume disattivato)
01 : Volume silenzioso disattivato (Volume attivo)

Riconoscimento

[e][][Set ID][][OK/NG][Dati][x]

05. Controllo volume (Comando: k f)

- Per regolare il volume.
È inoltre possibile regolare il volume con gli appositi pulsanti presenti sul telecomando.

Trasmissione

[k][f][][Set ID][][Dati][Cr]

Dati min. : 00 ~ Max : 64

Consultare la 'Mappatura dati reali 1'. Vedere pagina 120.

Riconoscimento

[f][][Set ID][][OK/NG][Dati][x]

06. Contrasto (Comando: k g)

- Per regolare il contrasto dello schermo.
È inoltre possibile regolare il contrasto nel menu PICTURE [Immagine].

Trasmissione

[k][g][][Set ID][][Dati][Cr]

Dati min. : 00 ~ Max : 64

Consultare la 'Mappatura dati reali 1'. Vedere pagina 120.

Riconoscimento

[g][][Set ID][][OK/NG][Dati][x]

07. Luminosità (Comando: k h)

- Per regolare la luminosità dello schermo. È inoltre possibile regolare la luminosità nel menu Picture [Immagine].

Trasmissione

[k][h][][Set ID][][Dati][Cr]

Dati min. : 00 ~ Max : 64

Consultare la 'Mappatura dati reali 1'. Vedere pagina 120.

Riconoscimento

[h][][Set ID][][OK/NG][Dati][x]

08. Colore (Comando: k i)

- Per regolare il colore dello schermo. È inoltre possibile regolare il colore nel menu Picture [Immagine].

Trasmissione

[k][i][][Set ID][][Dati][Cr]

Dati min. : 00 ~ Max : 64

Consultare la 'Mappatura dati reali 1'. Vedere pagina 120.

Riconoscimento

[i][][Set ID][][OK/NG][Dati][x]

09. Tinte (Comando: k j)

- Per regolare la tinta dello schermo.(trasmissione con codice esadecimale) È inoltre possibile regolare la tinta nel menu Picture [Immagine].

Trasmissione

[k][j][][Set ID][][Dati][Cr]

Dati min. : 00 ~ Max : 64

Consultare la 'Mappatura dati reali 1'. Vedere pagina 120.

Riconoscimento

[j][][Set ID][][OK/NG][Dati][x]

10. Nitidezza (Comando: k k)

- Per regolare la nitidezza dello schermo. È inoltre possibile regolare la nitidezza nel menu IMMAGINE.

Trasmissione

[k][k][][Set ID][][Dati][Cr]

Dati min. : 00 ~ Max : 64

Consultare la 'Mappatura dati reali 1'. Vedere pagina 120.

Riconoscimento

[k][][Set ID][][OK/NG][Dati][x]

11. Selezione OSD (Comando: k l)

- Per selezionare OSD (On Screen Display) on/off utilizzando il telecomando.

Trasmissione

[k][l][][Set ID][][Dati][Cr]

Dati 0 : OSD Spento 1 : OSD Acceso

Riconoscimento

[l][][Set ID][][OK/NG][Dati][x]

12. Modalità blocco telecomando (Comando: k m)

- Per bloccare il telecomando e i controlli del pannello frontale sull'apparecchiatura.

Trasmissione

[k][m][][Set ID][][Dati][Cr]

Dati 0: Blocco disattiva- to Dati 1: Blocco attivo

Riconoscimento

[m][][Set ID][][OK/NG][Dati][x]

- * Se non si utilizza il telecomando, utilizzare questa modalità. Quando l'alimentazione principale è attivata/disattivata, il blocco controlli esterni vien disabilitato.

- * Il tasto Power locale funziona nel modo corretto.

13. Treble (Comando: k r)

- Per regolare il treble. È possibile inoltre regolare il treble nel menu AUDIO.

Trasmissione

[k][r][][Set ID][][Dati][Cr]

Dati min. : 00 ~ Max : 64

Consultare la 'Mappatura dati reali 1'. Vedere pagina 120.

Riconoscimento

[r][][Set ID][][OK/NG][Dati][x]

14. Bass (Comando: k s)

- Per regolare il bass. È possibile inoltre regolare il bass nel menu AUDIO.

Trasmissione

[k][s][][Set ID][][Dati][Cr]

Dati min. : 00 ~ Max : 64

Consultare la 'Mappatura dati reali 1'. Vedere pagina 120.

Riconoscimento

[s][][Set ID][][OK/NG][Dati][x]

15. Bilanciamento (Comando: k t)

- Utile per regolare il bilanciamento. È inoltre possibile regolare il bilanciamento nel menu AUDIO.

Trasmissione

[k][t][][Set ID][][Dati][Cr]

Dati min. : 00 ~ Max : 64

Consultare la 'Mappatura dati reali 1'. Vedere pagina 120.

Riconoscimento

[t][][Set ID][][OK/NG][Dati][x]

16. Temperatura colore (Comando: k u)

- Utile per regolare la temperatura del colore. È inoltre possibile regolare CSM nel menu PICTURE [IMMAGINE].

Trasmissione

[k][u][][Set ID][][Dati][Cr]

Dati 0 : Medio 1:Freddo 2: Caldo

Riconoscimento

[u][][Set ID][][OK/NG][Dati][x]

17. Stato anomalo (Comando: k z)

- Utile per individuare uno stato anomalo.

Trasmissione

[k][z][][Set ID][][FF][][Cr]

Dati FF: lettura

Riconoscimento

[z][][Set ID][][OK/NG][Dati][x]

Dati 00: normale (alimentazione attivata e segnale presente)

01: nessun segnale (alimentazione attivata)

02: spegnere la TV con il telecomando

03: spegnere la TV con la funzione Sleep time

04: spegnere la TV con la funzione RS-232C

05: 5V disattivati

06: AC disattivato

07: spegnere la TV con la funzione Fan Alarm (opzione)

08: spegnere la TV con la funzione Spegnimento

09: spegnere la TV con la funzione Auto sleep

a: Spegnere la TV nel caso di difetto della scheda AV

- * Questa funzione è disponibile in modalità "sola lettura".

APPENDICE

18. Metodo ISM (Comando: j p)

- Utile per controllare la modalità ISM. È inoltre possibile regolare la modalità ISM nel menu **OPZIONE**.

Trasmissione

[j][p][][Set ID][][Dati][Cr]

Dati 02: Orbiter
04: Refresh PDP
08: Normale
20 : Refresh Colore

Riconoscimento

[p][][Set ID][][OK/NG][Dati][x]

19. Risparmio energetico (Comando: j q)

- Per ridurre il consumo energetico del televisore. È possibile inoltre regolare il risparmio energetico nel menu OPZIONE.

Trasmissione

[j][q][][Set ID][][Dati][Cr]

Dati 00: Spento
01: Minimo
02: Medio
03: Massimo

10 : Sensore intelligente (basso)	→ (Tranne 42/50PQ10** 42/50PQ11**)
11 : Sensore intelligente (medio)	
12 : Sensore intelligente (alto)	

Riconoscimento

[q][][Set ID][][OK/NG][Dati][x]

20. Configurazione automatica (Comando: j u)

- Utile per la regolazione della posizione delle immagini e per la riduzione al minimo lo sfarfallio in modo automatico. Funziona esclusivamente in modalità RGB (PC).

Trasmissione

[j][u][][Set ID][][Dati][Cr]

Dati 01: selezione

Riconoscimento

[u][][Set ID][][OK/NG][Dati][x]

21. Comando di sintonia (Comando: m a)

- Impostare il canale sul seguente numero fisico.

Trasmissione

[m][a][][Set ID][][Dati0][][Dati1][][Dati2][Cr]

Dati00: dati canale alto
Dati01: dati canale basso
es. num. 47 -> 00 2F (2FH)
num. 394 -> 01 88 (188H), num. DTV 0 -> non importante
Dati02 0x00: ATV principale, 0x10 : DTV principale
0x20 : Radio

Intervallo dati canali

Analogico - Min: 0 ~ Max: 63 (0~99)
Digitale - Min: 0 ~ Max: 3E7 (0~999)

Riconoscimento

[a][][Set ID][][OK/NG][Dati][x]

Dati Min: 00 ~ Max: FF

22. Aggiunta/salto canale (Comando: m b)

- Per impostare lo stato Ignora per il programma corrente.

Trasmissione

[m][b][][Set ID][][Dati][Cr]

Dati 00 : Salta 01 : Aggiungi

Riconoscimento

[b][][Set ID][][OK/NG][Dati][x]

* Mappatura dati reali 1

00	: punto 0
⋮	
A	: punto10 (Set ID 10)
⋮	
F	: punto15 (Set ID 15)
10	: punto16 (Set ID 16)
⋮	
64	: punto100
⋮	
6E	: punto110
⋮	
73	: punto115
74	: punto116
⋮	
C7	: punto199
⋮	
FE	: punto254
FF	: punto255

* Mappatura dati reali 2

00	: -40
01	: -39
02	: -38
⋮	
28	: 0
⋮	
4E	: +38
4F	: +39
50	: +40

23. Tasto (Comando: m c)

► Utile per trasmettere il codice pulsanti del telecomando IR.

Trasmissione

[m][c][][Set ID][][Dati][Cr]

Dati: Codice pulsanti - Vedere pagina 114.

Riconoscimento

[c][][Set ID][][OK/NG][Dati][x]

24. Selezione ingresso (principale) (Comando: m b)

► Per selezionare la sorgente d'ingresso per le immagini principali.

Trasmissione

[x][b][][Set ID][][Dati][Cr]

Dati: Struttura

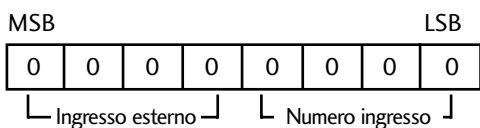

Ingresso esterno				Dati
0	0	0	0	DTV
0	0	0	1	Analog
0	0	1	0	AV
0	1	0	0	Component
0	1	0	1	RGB
1	0	0	1	HDMI

Numero ingresso				Dati
0	0	0	0	Ingresso 1
0	0	0	1	Ingresso 2
0	0	1	0	Ingresso 3

(Tranne 42/50PQ10**,
42/50PQ11**)

Riconoscimento

[b][][Set ID][][OK/NG][Dati][x]

LG Electronics Inc.

ISTRUZIONI PER LA REGOLAZIONE

1. Campo di applicazione

Questo foglio di specifiche si applica a tutti gli apparecchi TV PDP con chassis PD92A.

2. Specifiche

- (1) Dal momento che non si tratta di un hot chassis, non è necessario adoperare un trasformatore d'isolamento. Tuttavia, l'utilizzo di un trasformatore d'isolamento aiuterà a proteggere gli strumenti di test.
 - (2) La regolazione deve essere effettuata seguendo l'ordine corretto.
 - (3) La regolazione deve essere eseguita in un ambiente con temperatura di $25\pm 5^{\circ}\text{C}$ e umidità relativa del $65\pm 10\%$, se non diversamente indicato.
 - (4) Il voltaggio in ingresso del ricevitore deve essere di 100~240V, 50/60Hz.
 - (5) Quando la temperatura è superiore a 15°C , è necessario utilizzare il ricevitore per circa 5 minuti prima di eseguire le regolazioni
 - Nel caso in cui il modulo venga utilizzato in un ambiente a 0°C , è necessario collocarlo in un luogo con temperatura di oltre 15°C per 2 ore
 - Nel caso in cui il modulo venga utilizzato in un ambiente con temperatura inferiore a -20°C , è necessario collocarlo in un luogo con temperatura di oltre 15°C per 3 ore
- Dopo aver adoperato il bianco pieno in RGB in modalità HEAT-RUN, è necessario utilizzare per un certo tempo il ricevitore prima della regolazione.
 - Entrare in modalità HEAT-RUN
 - (1) Premere il tasto POWER ON (accensione) sul telecomando per la regolazione.
 - (2) Visualizzazione OSD e visualizzazione schermo MODALITA' PATTERN.
- * In questa modalità la funzione HEAT run è avviata senza il generatore di segnale.
- * Per controllare il pannello si utilizza lo schema a singolo colore (BIANCO) della modalità HEAT RUN.

Attenzione: Se si mantiene una schermata fissa per oltre 20 minuti (in particolare con schemi digitali, schemi retinati), nella parte nera dello schermo potrebbe essere visualizzata un'immagine residua.

Attenzione: Accendere l'apparecchio TV usando il tasto "power on" (accensione) del telecomando.

3. Inserire l'opzione Tool (strumento)

- (1) Premere il tasto IN_START sul telecomando per entrare nell'opzione Tool (strumento)
- (2) Su "Opzione strumento 1", inserire l'opzione Strumento tramite un tasto numerico
- (3) Premere ENTER (invio) (■)

Model Name	Model Option Value
50PG3000-ZA	2605
42PQ3000-ZA	2349
50PG6000-ZA	4654
42PQ6000-ZA	4398
50PQ2000-ZA	557
42PQ2000-ZA	301

4. Regolazione ADC

Protocollo di calibrazione (RS232)

NO	Item	CMD1	CMD2	Data 0	Remark
ADC adjust	ADC adjust	A	D	1 0	
Data Read	ADC Parameter	A	D	2 0	Transfer 18Byte (Input resolution Data)
	Digital Data	A	D	3 0	
Default Write	ADC Parameter (Average)	A	D	4 0	To check ADC Adjustment on Assembly line
	Adjustment Confirmation	A	D	9 9	
Enter	Adjust Mode In	A	D	0 0	When transfer the 'Mode In', Carry the command.
Adjust Mode	Adjust Mode Out	A	D	9 0	

- Baud rate :115200 bps
- Host RS232: PC
- risposta: nessuna

4-1. Calibrazione ACD interno

- (1) Premere il tasto ADJ (regolazione) sul telecomando per regolare e inserire la password (0000)
- (2) Selezionare "0.ADC CALIBRATION Internal" (calibrazione interna 0.ADC) utilizzando (▲/▼) (Canale +/-), quindi premere ENTER (invio) (■).
- (3) Selezionare "Start" (avvio) utilizzando (◀/▶) (VOL +/-), quindi premere ENTER (invio) (■).

****PQ20** / **PQ30** / **PQ60** / **PS30** / **PS60** / **PQ10** / **PQ11** / **PS40** / **PS20****

4-2. Calibrazione manuale dell'ADC

ADC	Component	RGB-PC
MSPG925FS	Model : 209(480i 60Hz) 223(1080i 60Hz) Pattern : 65	Model : 60 (1024*768 60Hz) Pattern : 65

(1) Regolazione guadagno/offset RGB

- 1) Entrare nella modalità di inserimento RGB utilizzando (◀▶) (VOL +/-), quindi premere ENTER (invio) (■).
- 2) Visualizzazioni apparecchiatura segnali
 Voltaggio in uscita: 700 mVp-p
 Risoluzione XGA (1024 x 768 @ 60Hz)
 Modello: 60 nel Generatore di schemi
 Schema: 65 nel Generatore di schemi da (MSPG-925 SERISE)

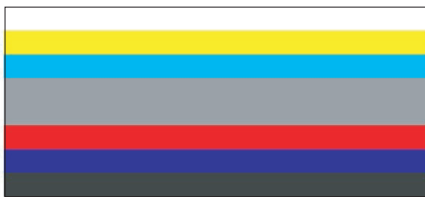

- 3) Premere il tasto ADJ (regolazione) sul telecomando per regolare e inserire la password (0000)
- 4) Selezionare "0.ADC CALIBRATION" (calibrazione 0.ADC) utilizzando (▲/▼) (Canale +/-), quindi premere ENTER (invio) (■).

(2) Regolazione del guadagno/offset di SD Component

- 1) Entrare nella modalità di inserimento Component utilizzando (◀▶) (VOL +/-), quindi premere ENTER (invio) (■).
- 2) Visualizzazioni apparecchiatura segnali
 Risoluzione 480i
 MODELLO: 209 nel Generatore di schemi (modalità 480i)
 SCHEMA: 65 nel Generatore di schemi da (MSPG-925 SERISE)

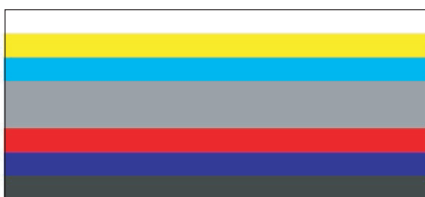

- 3) Premere il tasto ADJ (regolazione) sul telecomando per regolare e inserire la password (0000)
- 4) Selezionare "0.ADC CALIBRATION" (calibrazione 0.ADC) utilizzando (▲/▼) (Canale +/-), quindi premere ENTER (invio) (■).

(3) Regolazione del guadagno/offset di HD Component

- 1) Entrare nella modalità di inserimento Component utilizzando (◀▶) (VOL +/-), quindi premere ENTER (invio) (■).
- 2) Visualizzazioni apparecchiatura segnali
 Risoluzione 1080i
 MODELLO: 233 nel Generatore di schemi (modalità 1080i)

SCHEMA: 65 nel Generatore di schemi da (MSPG-925 SERISE)

- 3) Premere il tasto ADJ (regolazione) sul telecomando per regolare e inserire la password (0000)
- 4) Selezionare "0.ADC CALIBRATION" (calibrazione 0.ADC) utilizzando (▲/▼) (Canale +/-), quindi premere ENTER (invio) (■).

5. Download di EDID (Extended Visualizzazione Identification DATI)

- (1) Premere il tasto ADJ (regolazione) sul telecomando e inserire EZ ADJUST (regolazione EZ).
- (2) Selezionare "5.EDID D/L" utilizzando (▲/▼) (Canale +/-), quindi premere ENTER (invio) (■).
- (3) Selezionare "Start" (avvio) e premere il tasto di navigazione (▶).
- (4) Il download di EDID è eseguito automaticamente.
- (5) Premere il tasto EXIT (esci) sul telecomando

(6) DATI EDID

1) RGB analogico

	0	1	2	3	4	5	6	7	8	9	A	B	C	D	E	F
00	00	FF	F1	FF	FF	FF	00	1E	6D							
10			03	01	46	27	78	EA	D9	80	A3	57	49	9C	25	
20	11	49	41	A1	08	00	31	40	45	40	61	40	D1	C0	01	01
30	01	01	01	01	01	01	0E	21	50	A0	51	00	1B	30	40	90
40	15	00	00	86	21	00	00	1C	1A	36	80	A0	70	38	1F	40
50	30	20	21	00	BC	86	21	00	00	1C	00	00	00	FD	00	30
60	58	1F	64	11	00	0A	20	20	20	20	20	20				
70															01	
00	02	03	04	00	4C	1F	00	90	51	00	1B	30	40	68	17	00
10	BC	96	21	00	00	1C	00	00	00	00	00	00	00	00	00	00
20	00	00	00	00	00	00	00	00	00	00	00	00	00	00	00	00
30	00	00	00	00	00	00	00	00	00	00	00	00	00	00	00	00
40	00	00	00	00	00	00	00	00	00	00	00	00	00	00	00	00
50	00	00	00	00	00	00	00	00	00	00	00	00	00	00	00	00
60	00	00	00	00	00	00	00	00	00	00	00	00	00	00	00	00
70	00	00	00	00	00	00	00	00	00	00	00	00	00	00	00	00

- Le opzioni dettagliate di EDID sono mostrate di seguito (, , ,)

ID del prodotto

MODEL NAME	Product ID	Product ID	
		HEX	EDID Table
42PQ3000	40432	9DF0	F09D
42PQ6000	40430	9DEE	EE9D
50PQ3000	50249	C449	49C4
50PQ6000	50247	C447	47C4

Numero di serie

=> Controllato sulla linea di produzione

Settimana, anno

=> Controllato sulla linea di produzione:

ex) Settimana: '03' -> '03'

Anno: '2006' -> '10'

****PQ20** / **PQ30** / **PQ60** / **PS30** / **PS60** / **PQ10** / **PQ11** / **PS40** / **PS20****

Nome del modello (Hex)

MODEL NAME	Model Name(Hex)
42PQ3000	000000FC0034325051333030300A20202020
42PQ6000	000000FC0034325051363030300A20202020
50PQ3000	000000FC0035305051333030300A20202020
50PQ6000	000000FC0035305051363030300A20202020

ID del venditore

INOUT	HEX
HDMI 1	10
HDMI 2	20
HDMI 3	30

2) HDMI

	0	1	2	3	4	5	6	7	8	9	A	B	C	D	E	F
00	00	FF	FF	FF	FF	FF	FF	00	1E	6D						
10																
20	11	49	4B	A1	08	00	31	40	45	40	61	40	D1	C0	01	01
30	01	01	01	01	01	01	1B	21	50	A0	51	00	1E	30	48	88
40	35	00	BC	86	21	00	00	1C	02	3A	80	18	71	38	2D	40
50	58	2C	45	00	BC	86	21	00	00	1A	00	00	00	FD	00	2D
60	4B	0F	54	0F	00	0A	20	20	20	20	20	20				
70																
00	02	03	24	F1	50	01	11	01	03	12	13	04	14	05	1F	20
10	22	10	07	15	16	26	15	07	50	56	07	00	67	03	0C	00
20																
30	8C	86	21	00	00	1E	8C	0A	A0	14	51	F0	16	00	26	7C
40	43	00	BC	86	21	00	00	98	1A	36	80	18	71	38	1F	40
50	30	20	35	00	BC	86	21	00	00	1E	01	1D	80	D0	72	1C
60	16	20	10	2C	25	80	BC	86	21	00	00	9E	4E	1F	00	80
70	51	00	1E	30	40	80	37	00	BC	86	21	00	00	18	00	

- Le opzioni dettagliate di EDID sono mostrate di seguito (, , ,)

ID del prodotto

MODEL NAME	Product ID	Product ID	
		HEX	EDID Table
42PQ3000	40433	9DF1	F19D
42PQ6000	40431	9DEF	EF9D
50PQ3000	50250	C44A	4AC4
50PQ6000	50248	C448	48C4

Numero di serie

=> Controllato sulla linea di produzione

Settimana, anno

=> Controllato sulla linea di produzione:

ex) Settimana: '03' -> '03'

Anno: '2006' -> '10'

Nome del modello (Hex)

MODEL NAME	Model Name(Hex)
42PQ3000	000000FC0034325051333030300A20202020
42PQ6000	000000FC0034325051363030300A20202020
50PQ3000	000000FC0035305051333030300A20202020
50PQ6000	000000FC0035305051363030300A20202020

Valore di controllo

=> Modificabile tramite dati totali EDID

Attenzione: Ogni PCB deve essere verificato tramite il controllo del JIG.

(prestare particolare attenzione poiché alimentando il PCB si potrebbe danneggiare il modulo PDP)

6. Voltaggio di alimentazione del PCB Regolazione

(regolazione del voltaggio del Va, Vs)

6-1. Attrezzatura di test: D.M.M 1EA

6-2. Diagramma dei collegamenti per le misurazioni: Fare riferimento alla figura 1

6-3. Metodo di regolazione

Prima di regolare il voltaggio, eseguire HEAT RUN sullo schema bianco 100%. (oppure sullo schema di rumore RF(ATV))

(1) Regolazione Va 50"

- Collegare il terminale + del D. M.M. al piedino Va del P811, collegare il terminale - al piedino GND (massa) del P811.
- Dopo aver acceso il VR901, regolare il voltaggio del D.M.M. allo stesso valore del voltaggio del Va riportato sull'etichetta del pannello in alto a destra (scarto; $\pm 5V$)

(2) Regolazione del Vs 50"

- Collegare il terminale + del D. M.M. al piedino Vs del P811, collegare il terminale - al piedino GND (massa) del P811.
- Dopo aver acceso il VR951, regolare il voltaggio del D.M.M. allo stesso valore del voltaggio del Vs riportato sull'etichetta del pannello in alto a destra (scarto; $\pm 0.5V$)

7. Scaricare il numero di serie (RS-232C)

- Premere il tasto "Power on" (accensione) del telecomando di servizio (baud rate: 115200 bps)
- Collegare il cavo del segnale RS232 alla presa RS-232.
- Scrivere il numero di serie da usare per RS-232
- Bisogna controllare il numero di serie nella sezione diagnostica del menu SET UP (configurazione). (fare riferimento a '6. INFORMAZIONI SULL'UNITÀ').

Prima di regolare il bilanciamento del bianco, è necessario eseguire l'AV ADC.

Se lo stato dell'ADC è "NG", è necessario regolare l'ADC.

8. Regolazione del bilanciamento del bianco

8-1. Attrezzatura richiesta

- (1) Telecomando per la regolazione
- (2) Analizzatore di colore (CS-1000, CA-100,100+,CA-210 o prodotto analogo): CH 10 (PDP)
 - * Prima della misurazione, regolare CA-210, CA-100+ tramite CS-1000
- (3) Strumento di regolazione automatica bianco/nero (solo per regolazione automatica)
- (4) La presa D-Sun a 9 piedini (RS232C) è collegata all'attrezzatura di regolazione automatica bianco/nero.

8-2. Procedura per il bilanciamento automatico del bianco

Premere il tasto POWER ONLY (solo accensione) prima di regolare il bilanciamento del bianco

Il processo di regolazione inizierà con l'esecuzione del comando I2C (schema interno (0xF3, 0xFF)).

- Standard della temperatura di colore in accordo a CSM e modulo

CSM	PLASMA	Remark
Cool	11000K	
Medium	9300K	
Warm	6500K	

- CS-1000/CA-100+/CA-210(CH 10) Coordinate per regolare il bilanciamento del bianco e la temperatura di colore.

CSM	Color Coordinate		Temp	±Color Coordinate
	x	y		
Cool	0.276	0.283	11,000K	0.002
Medium	0.285	0.293	9,300K	0.002
Warm	0.313	0.329	6,500K	0.002

8-3. Regolazione manuale bianco/nero

(utilizzando il telecomando)

Regolare in modalità AV 1

- (1) Accedere a "PICTURE RESET" (ripristino immagine) in modalità Picture (immagine), quindi disabilitare il contrasto vivace e i colori vivaci nei controlli avanzati.
- (2) Quindi, entrare in modalità Service (servizio) premendo il tasto "ADJ" (regolazione),
- (3) Entrare nella modalità di disabilitazione dello schema bianco e modificare disabilitato -> abilitato.
- (4) Entrare in "W/B ADJUST" (regolazione bianco/nero) premendo il tasto "▶" in "3. W/B ADJUST" (3. regolazione bianco/nero).
- (5) Regolare WB DATA (dati bianco/nero) per tutti i valori CSM, scegliere 'COPY ALL' (copia tutto)

* Non applicare nessun guadagno superiore a 192 e fissare un valore a 192 tra B e R

8-4. Interfaccia per il controllo automatico e per le direzioni

- (1) Regolare in un luogo in cui la luminosità è ridotta (l'illuminazione è inferiore a 10 ux).
- (2) Misurare e regolare dopo aver posizionato l'analizzatore di colore (CA-100+, CA210) lateralmente al modulo.
- (3) Tempo di invecchiamento
Dopo che l'invecchiamento è iniziato, premere il tasto di accensione (nessuna interruzione dell'alimentazione) e far riscaldare per 5 minuti

8-5. Mappa per la regolazione automatica (RS232C)

No	Index	CMD1	CMD2	Set ID	Data
1	Start	w	b	0	00
2	Gain Start	w	b	0	10
3	Gain End	w	b	0	1F
4	Offset Start	w	b	0	20
5	Offset End	w	b	0	2F
6	End	w	b	0	FF
7	Medium R	j	a	0	00~FF
8	Medium G	j	b	0	00~FF
9	Medium B	j	c	0	00~FF
10	Warm R	j	d	0	00~FF
11	Warm G	j	e	0	00~FF
12	Warm B	j	f	0	00~FF
13	Cool R	j	g	0	00~FF
14	Cool G	j	h	0	00~FF
15	Cool B	j	i	0	00~FF

****PQ20** / **PQ30** / **PQ60** / **PS30** / **PS60** / **PQ10** / **PQ11** / **PS40** / **PS20****

9. Informazioni sull'unità

(numero di serie e nome del modello)

9-1. controllare il numero di serie e il nome del modello

- (1) Premere il tasto del menu in modalità DTV.
Selezionare STATION (STAZIONE)==> Diagnostics
(diagnostica)==> To set (impostazione)



- (2) Controllare il numero di serie

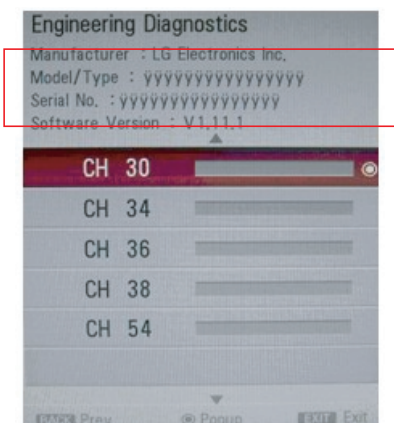

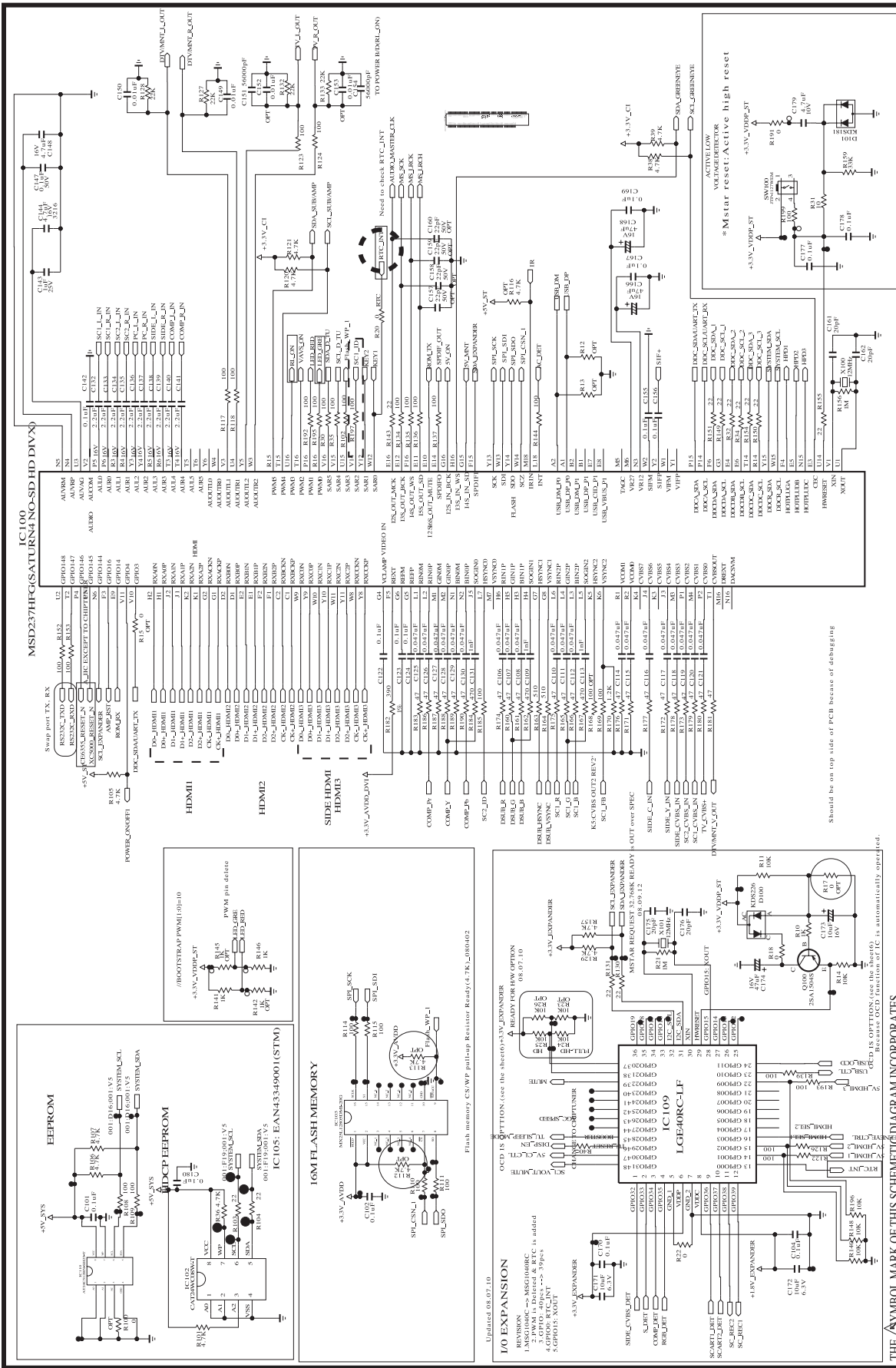

MODEL	EAX5460701	DATE	2008.10.24
BLOCK	MAIN_1	SHEET	1 / 11



SECRET
LGElectronics

THE SYMBOL MARK OF THIS SCHEMATIC DIAGRAM INCORPORATES SPECIAL FEATURES IMPORTANT FOR PROTECTION FROM X-RADIATION, FLUORESCENT AND ELECTRICAL SHOCK HAZARDS. WHEN SERVICING IF IS ESSENTIAL THAT ONLY MANUFACTURERS SPECIFIED PARTS BE USED FOR THE CRITICAL COMPONENTS IN THE SYMBOL MARK OF THE SCHEMATIC.

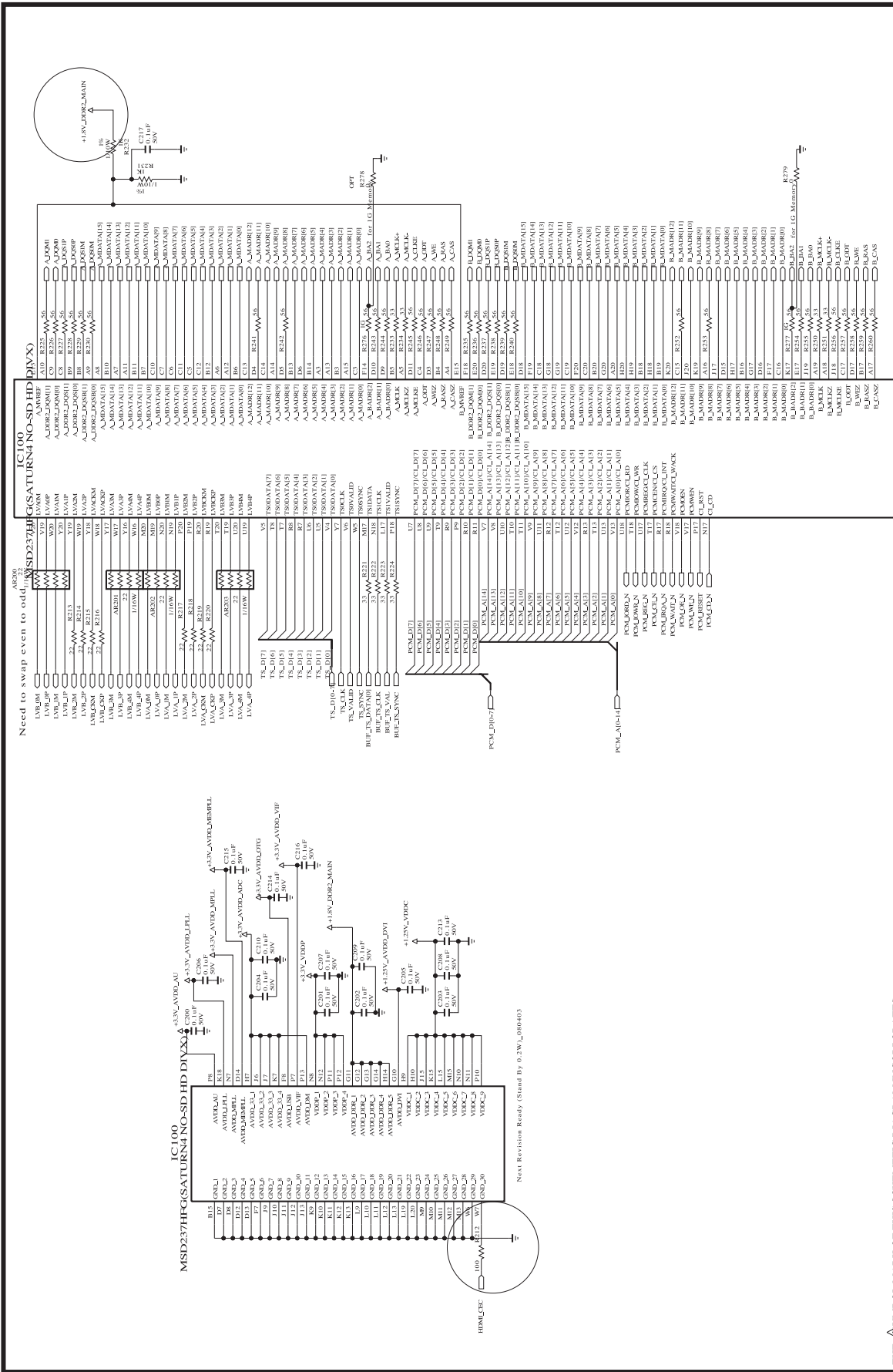

SECRET
LG Electronics

MODEL: EAX5460701
 BLOCK: MAIN_2
 DATE: 2008.10.24
 SHEET: 2 / 11

THE SYMBOL MARK OF THIS SCHEMATIC DIAGRAM INCORPORATES SPECIAL FEATURES IMPORTANT FOR PROTECTION FROM X-RADIATION, FIRE AND ELECTRICAL SHOCK HAZARDS. WHEN SERVICING IF IS ESSENTIAL THAT ONLY MANUFACTURER SPECIFIED PARTS BE USED FOR THE CRITICAL COMPONENTS IN THE SYMBOL MARK OF THE SCHEMATIC.

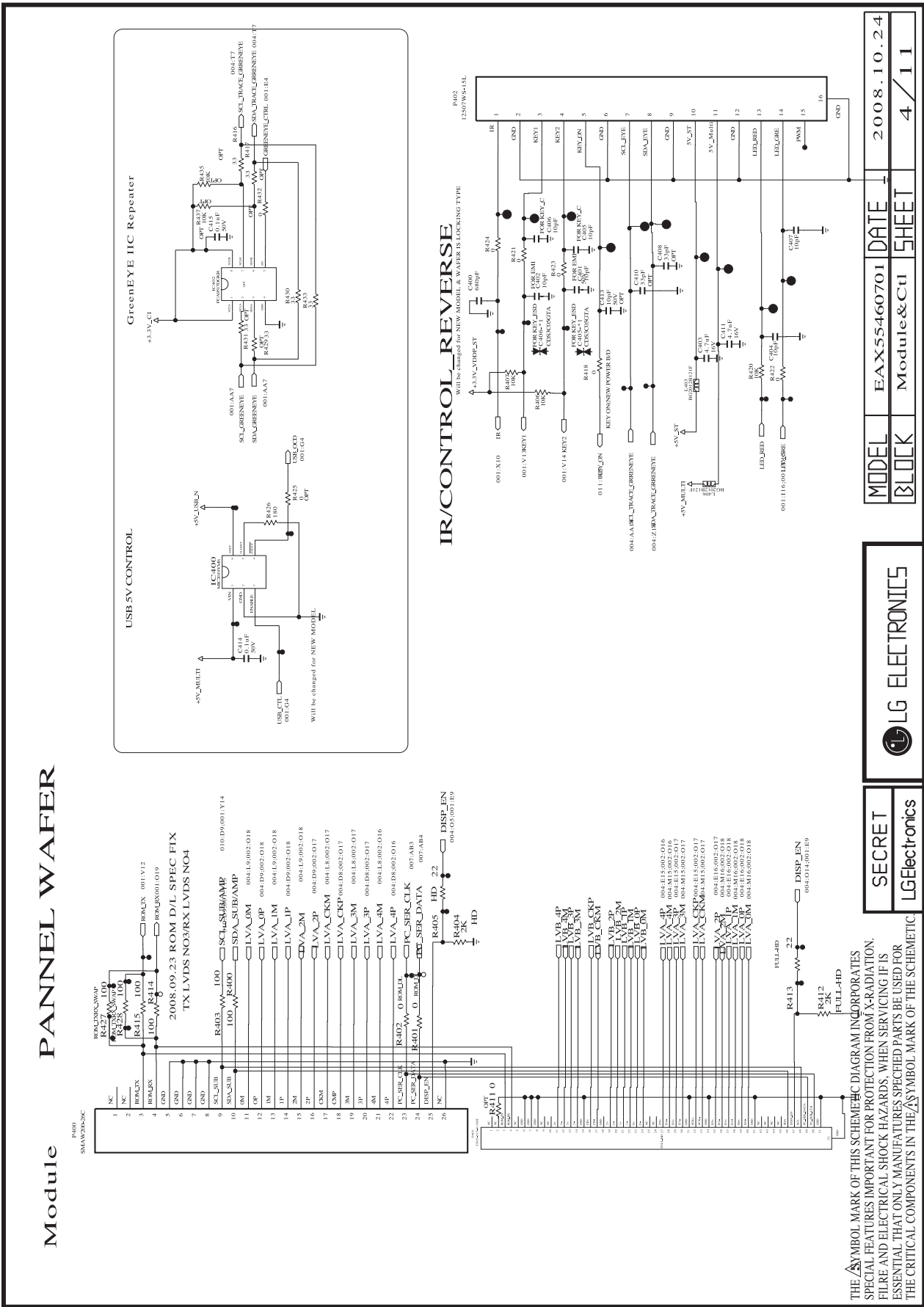

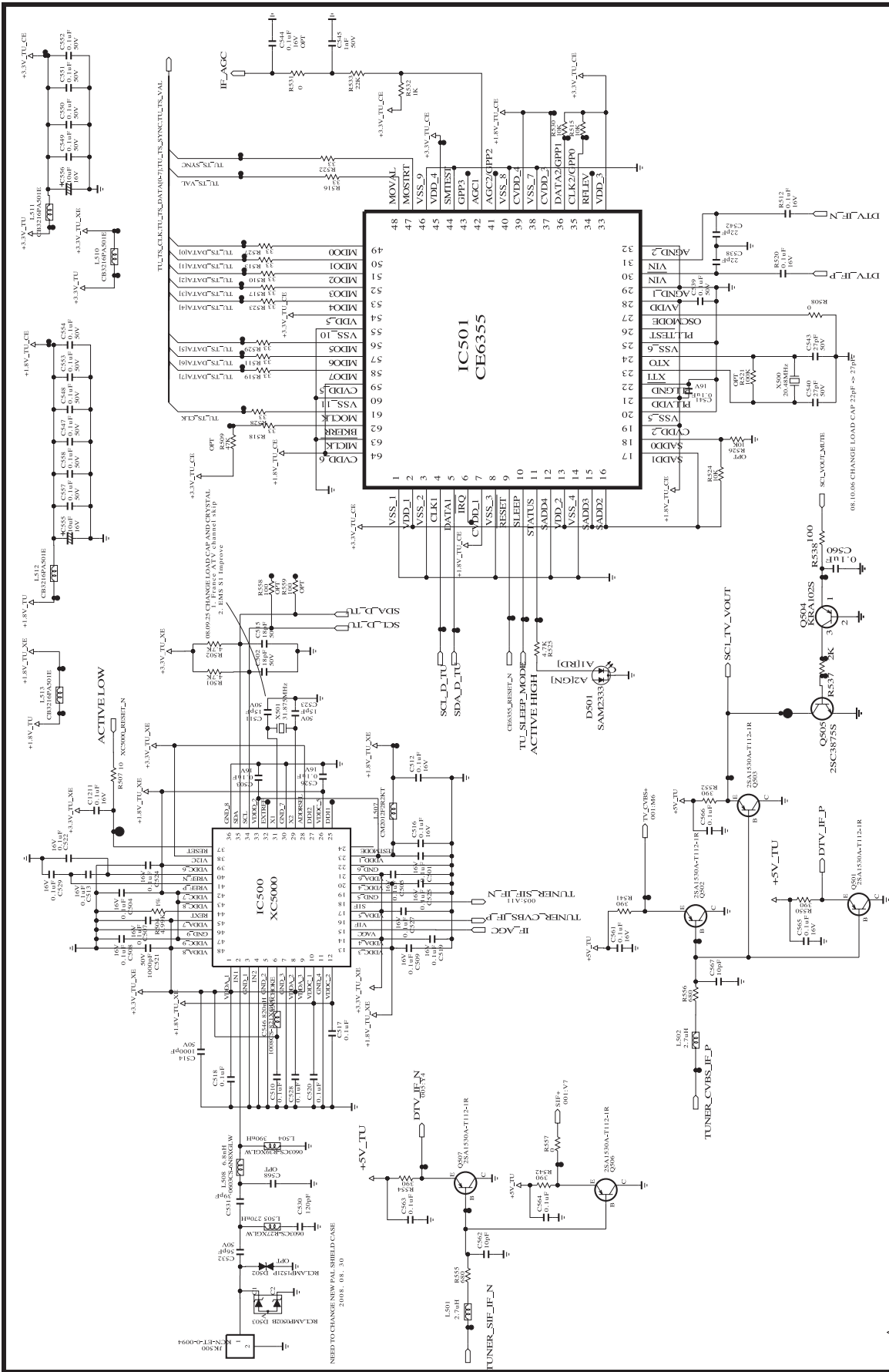

MODEL	EAX55460701	DATE	2008.10.24
BLOCK	Tuner	SHEET	5 / 11

LG ELECTRONICS

SECRET
LGElectronics

THE SYMBOL MARK OF THIS SCHEMATIC DIAGRAM INCORPORATES SPECIAL FEATURES IMPORTANT FOR PROTECTION FROM X-RADIATION, FLARE AND ELECTRICAL SHOCK HAZARDS, WHEN SERVICING IF IS ESSENTIAL THAT ONLY MANUFACTURERS SPECIFIED PARTS BE USED FOR THE CRITICAL COMPONENTS IN THE SYMBOL MARK OF THE SCHEMATIC

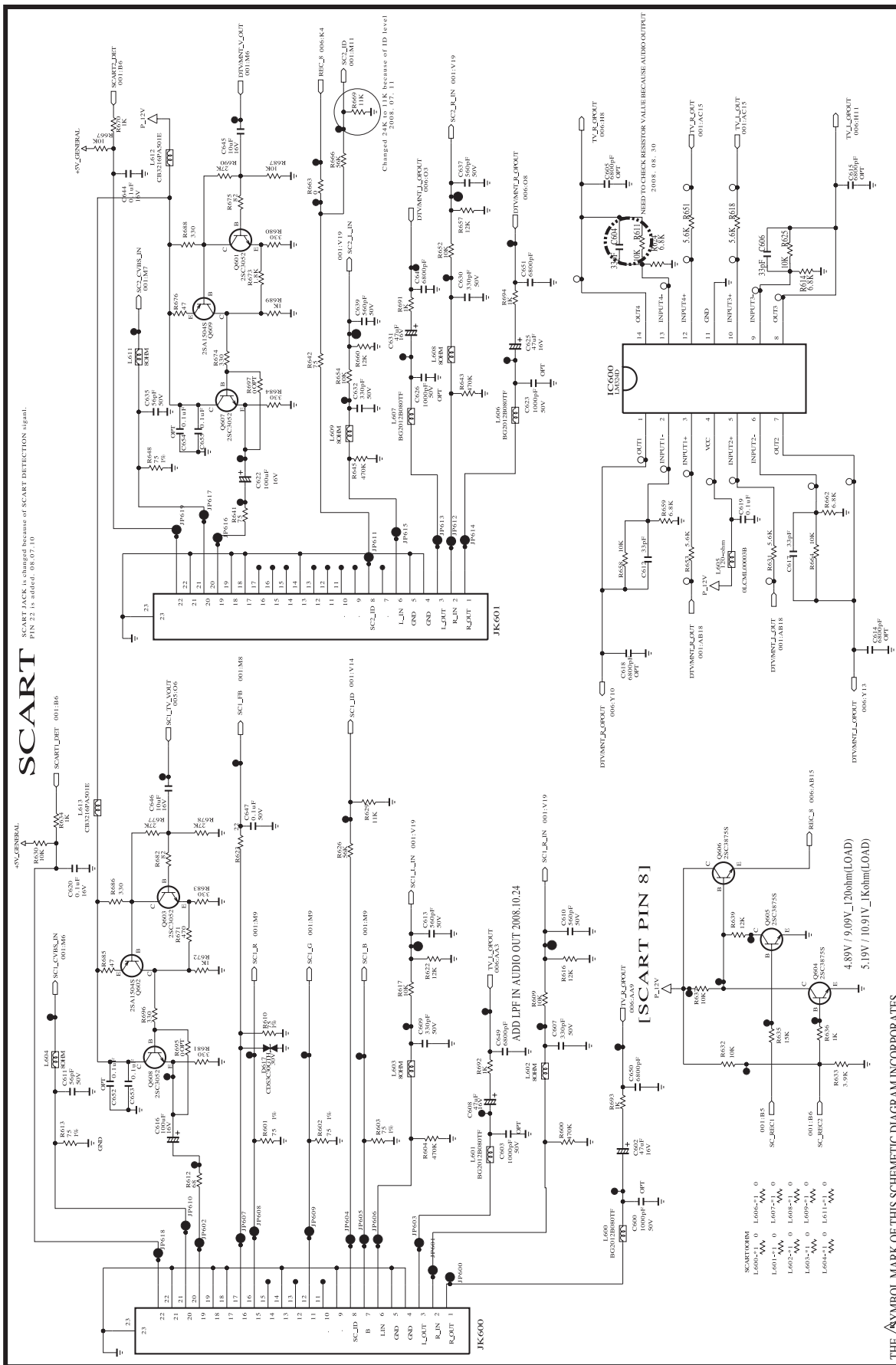

MODEL	EAX55460701	DATE	2008.10.24
BLOCK	SCART	SHEET	6 / 11



SECRET

THE SYMBOL MARK OF THIS SCHEMATIC DIAGRAM INCORPORATES SPECIAL FEATURES IMPORTANT FOR PROTECTION FROM X-RADIATION, FILRE AND ELECTRICAL SHOCK HAZARDS. WHEN SERVICING IT IS ESSENTIAL THAT ONLY MANUFACTURES SPECIFIED PARTS BE USED FOR THE CRITICAL COMPONENTS IN THE SYMBOL MARK OF THE SCHEMATIC

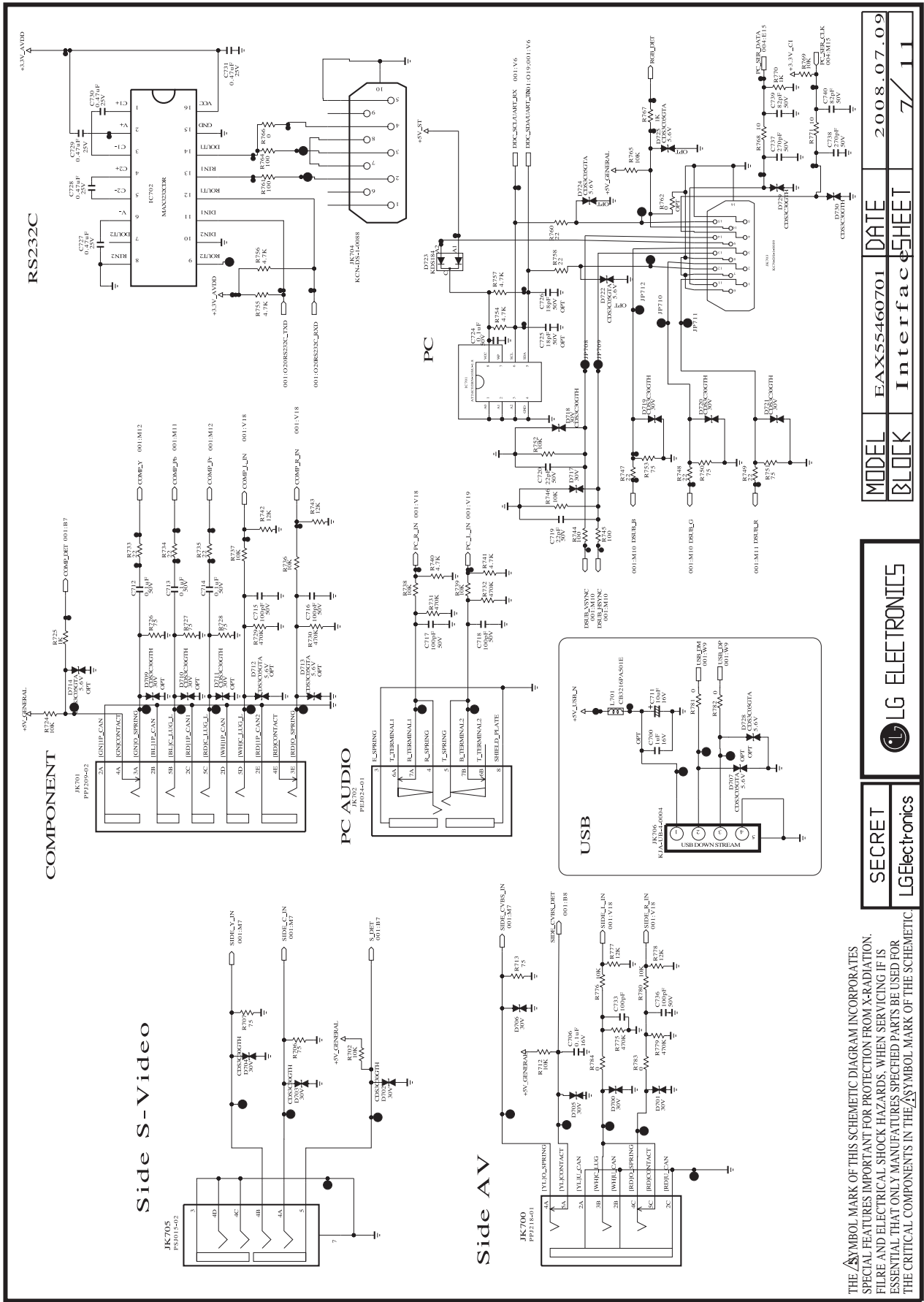

MODEL	EAX55460701	DATE	2008.07.09
BLOCK	Interface	SHEET	7/11

SECRET

LG ELECTRONICS

LGElectronics

THE SYMBOL MARK OF THIS SCHEMATIC DIAGRAM INCORPORATES SPECIAL FEATURES IMPORTANT FOR PROTECTION FROM X-RADIATION, FILRE AND ELECTRICAL SHOCK HAZARDS. WHEN SERVICING IT IS ESSENTIAL THAT ONLY MANUFACTURERS SPECIFIED PARTS BE USED FOR THE CRITICAL COMPONENTS IN THE SYMBOL MARK OF THE SCHEMATIC.

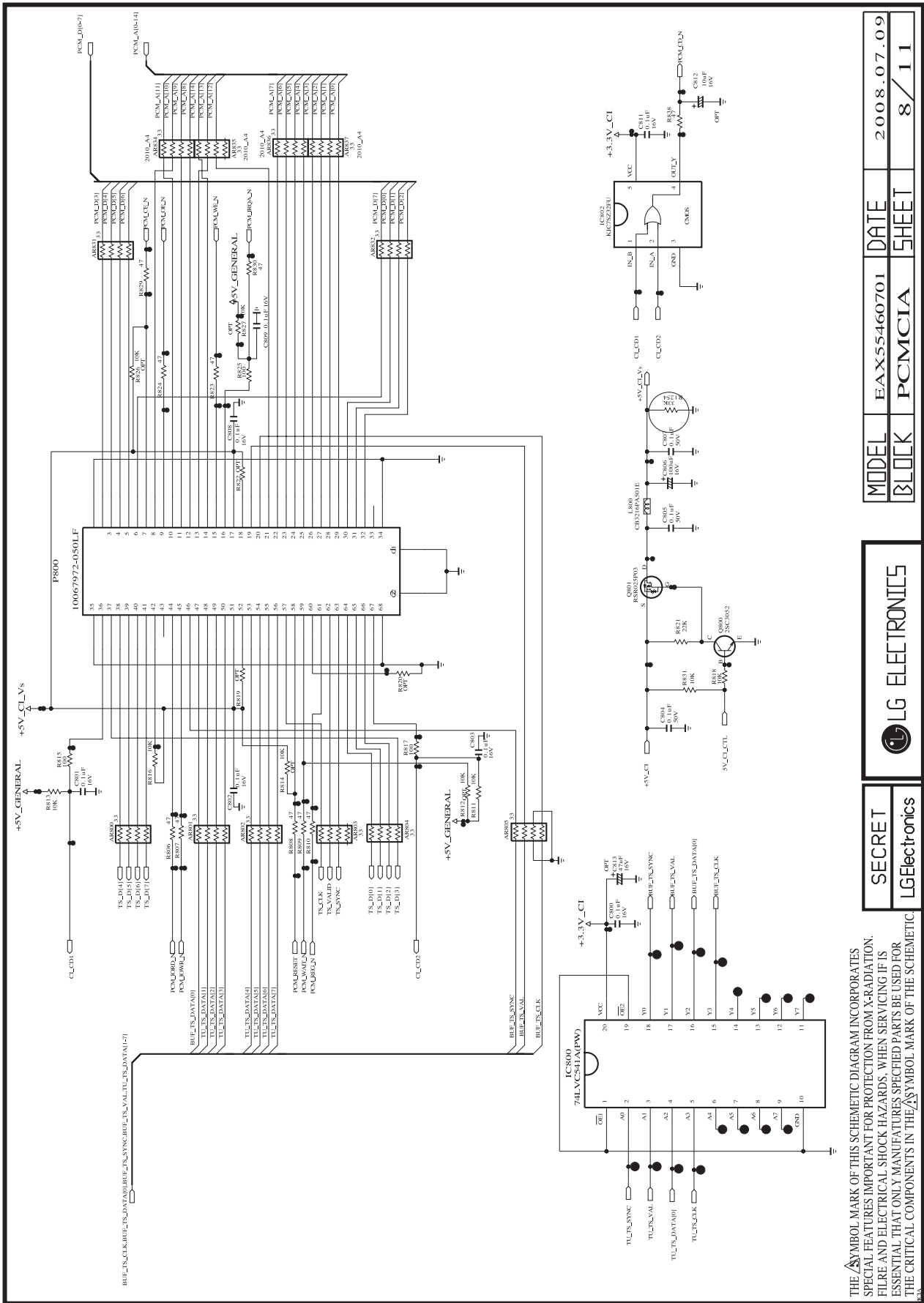

THE SYMBOL MARK OF THIS SCHEMATIC DIAGRAM INCORPORATES SPECIAL FEATURES IMPORTANT FOR PROTECTION FROM X-RADIATION, FIRE AND ELECTRICAL SHOCK HAZARDS. WHEN SERVICING IT IS ESSENTIAL THAT ONLY MANUFACTURERS SPECIFIED PARTS BE USED FOR THE CRITICAL COMPONENTS IN THE SYMBOL MARK OF THE SCHEMATIC.

SECRET
LGElectronics

MODEL: EAX55460701
BLOCK: PCMCIA
DATE: 2008.07.09
SHEET: 8/11

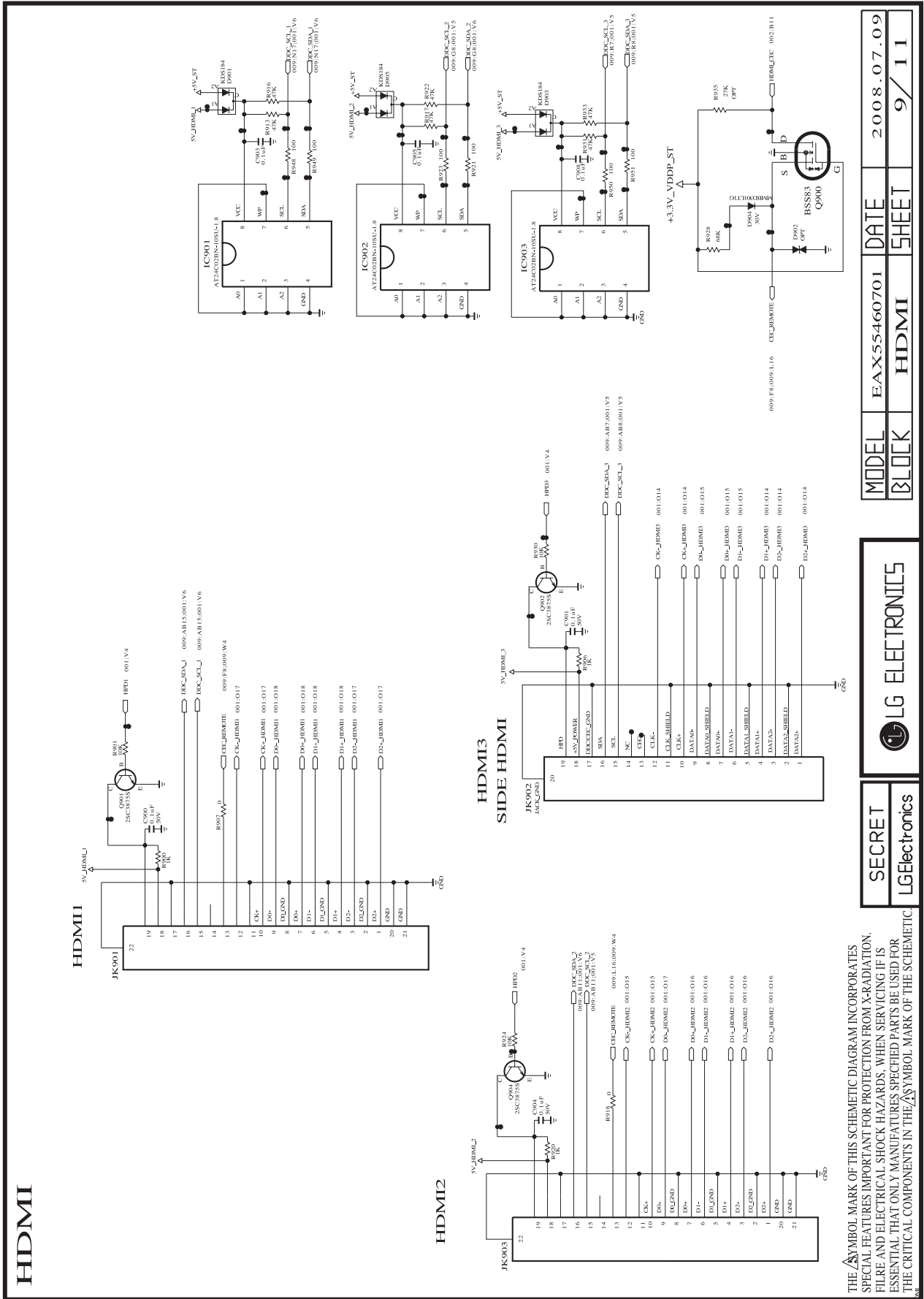

MODEL	EAX5460701	DATE	2008.07.09
BLOCK	HDMI	SHEET	9 / 11



SECRET
LGElectronics

THE SYMBOL MARK OF THIS SCHEMATIC DIAGRAM INCORPORATES SPECIAL FEATURES IMPORTANT FOR PROTECTION FROM X-RADIATION, FIRE AND ELECTRICAL SHOCK HAZARDS. WHEN SERVICING IF IS ESSENTIAL THAT ONLY MANUFACTURERS SPECIFIED PARTS BE USED FOR THE CRITICAL COMPONENTS IN THE SYMBOL MARK OF THE SCHEMATIC.

