



LG

Life's Good

LCD TV ISTRUZIONI PER L'USO

MODELLI DI TV LCD

32LF57 **

42LF57 **

32LH57 **

42LH57 **

Nel ringraziarvi per avere acquistato questo prodotto LG, vi raccomandiamo di leggere attentamente le seguenti istruzioni. Solo così si potrà ottenere il funzionamento ottimale dell'apparecchio e mantenerne inalterate nel tempo le caratteristiche e l'affidabilità originali.

Raccomandiamo inoltre di conservare questo manuale in previsione di eventuali consultazioni future.

In qualsiasi caso di dubbio potrete interpellare il vostro abituale rivenditore di prodotti LG, facendo riferimento al modello ed al numero di matricola.

Modello:

N. di serie:

Dichiarazione di conformità

La società LG Electronics Italia S.p.A. dichiara che il televisore a colori LG 32LF5700-ZE/42LF5700-ZE/32LH5700-ZC/42LH5700-ZC è costruito in conformità alle prescrizioni del D.M. n°548 del 28/8/95, pubblicato sulla G.U. n°301 del 28/12/95 ed in particolare è conforme a quanto indicato nell'art. 2, comma 1 dello stesso decreto.

Questo apparecchio è fabbricato nel rispetto delle disposizioni di cui al D.M. 26/03/92 ed in particolare è conforme alle prescrizioni del Art. 1 dello stesso decreto ministeriale.

ACCESSORI

Verificare che nella confezione siano compresi i seguenti accessori. Se uno degli accessori risulta mancante, contattare il rivenditore presso il quale è stato acquistato il televisore.

- L'immagine può differire dal modello di televisore acquistato.



Manuale dell'utente

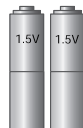

Batterie



Cavo di alimentazione



Telecomando

Questo articolo non è compreso in tutti i modelli.



Panno per la pulizia
Panno per la pulizia dello schermo.

* Pulire delicatamente con un panno morbido eventuali macchie o impronte sullo schermo del televisore.

Non applicare una forza eccessiva. Ciò potrebbe causare graffi o scolorire il prodotto.

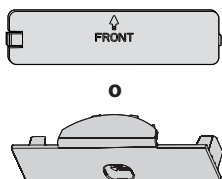

Coperchio protettivo
(Vedere pag. 11)

(Solo 32/42LF57**)

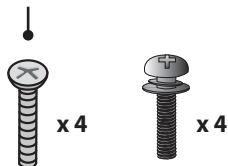

Bulloni di montaggio del piedistallo
(Vedere pag. 7)



1-vite per il fissaggio del piedistallo
(Vedere pag. 8)

Staffa per montaggio a parete (in vendita separatamente)

RW230

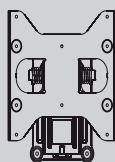

32LF57**
32LH57**

AW-47LG30M

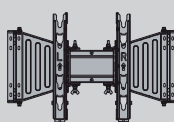

32/42LF57**
32/42LH57**



HDMI, il logo HDMI e High-Definition Multimedia Interface sono marchi o marchi registrati di HDMI Licensing LLC.

INDICE

ACCESSORI

PREPARAZIONE

Controlli del pannello frontale	4
Informazioni pannello posteriore	6
Installazione del piedistallo	7
Installazione del piedistallo da tavolo	8
Fissaggio del televisore al piano	8
Avvertenze per un'accurata installazione	9
Coperchio posteriore per l'alloggiamento dei cavi	10
Piedistallo girevole	11
Senza l'uso del piedistallo da appoggio	11
Montaggio a parete: Installazione orizzontale	12
Collegamento dell'antenna	13

IMPOSTAZIONE DISPOSITIVI ESTERNI

Impostazione del Ricevitore HD	14
Impostazione del DVD	16
Impostazione VCR	18
Inserimento di un Modulo CI	20
Impostazione Uscita audio digitale	20
impostazione cuffie	20
Other A/V Source Setup	21
Impostazione USB	21
Impostazione PC	22

VISIONE DEL TELEVISORE / CONTROLLO DEI PROGRAMMI

Funzioni dei tasti del telecomando	28
Accensione del televisore	30
Selezione dei programmi	30
Regolazione del volume	30
CAM CI+	31
Menu rapido	33
Selezione e regolazione dei menu a schermo	34
Sintonizzazione automatica antenna	35
Sintonizzazione manuale antenna (In Modalità Digitale)	36
Sintonizzazione manuale antenna (In Modalità Analogica)	37
Sintonizzazione satellite (Solo LNB)	39
Sintonizzazione satellite (DiSEqC)	40
Set up programmi	41
Aggiorn. software	43
Diagnostica	46
Informazioni CI (Solo in Modalità Digitale)	47
Selezione dell'Elenco programmi	48
Elenco Input	49
Rinomina ingressi	50
AV Mode	50
Multi Sorgente	51
Inizializzazione (Ripristino alle impostazioni di fabbrica)	52

PER UTILIZZARE UN DISPOSITIVO USB

Elenco foto	54
Elenco musica	58

GUIDA TV (EPG; ELECTRONIC PROGRAMME GUIDE) (In Modalità Digitale)

CONTROLLO DELL'IMMAGINE

Controllo dimensioni immagine (Rapp. d'aspetto)-----	65
Risparmio energetico-----	67
Impostazioni delle immagini preimpostate - Modalità Immagini-----	68
Regolazione manuale delle immagini - Modalità Utente-----	69
Tecnologia Picture Improvement-----	70
Reset immagini-----	72
Modalità Demo (Solo 32LH57**/42LF57**/42LH57**)---	73
Modalità setting-----	74

CONTROLLO AUDIO E LINGUA

Auto Volume Leveler (AVL)-----	75
Impostazioni audio preimpostate - Modalità Audio-----	76
Regolazione audio manuale - Modalità Utente-----	77
SRS TruSurround XT-----	77
Bilanc.-----	78
Impostazione Altoparlanti TV Acceso/Spento-----	79
Selezionare Uscita Audio Digitale.-----	80
Reset Audio-----	81
I/II-----	82
Selezione della Lingua-----	84

IMPOSTAZIONE ORA

Impostazione orologio-----	85
Impostazione Accensione/Spengimento Automatico---	86
Impostazione spegnimento automatico-----	87
Impostazione Timer Spengimento-----	87
Impostazione fuso orario-----	88

CONTROLLO PARENTALE / CLASSIFICAZIONE

Impostazione password e sistema di blocco-----	89
Blocco programmi-----	90
Controllo parentale (Solo in Modalità Digitale)-----	91
Blocco tasti-----	92

TELETEXT

Attivazione/Disattivazione-----	93
Simple Text-----	93
Fastext-----	93
Funzioni speciali Teletext-----	94

APPENDICE

Risoluzione dei problemi-----	95
Manutenzione-----	96
Specifiche del prodotto-----	97
LICENZA OPEN SOURCE-----	98

PREPARAZIONE

CONTROLLI DEL PANNELLO FRONTALE

32/42LF57**

PREPARAZIONE

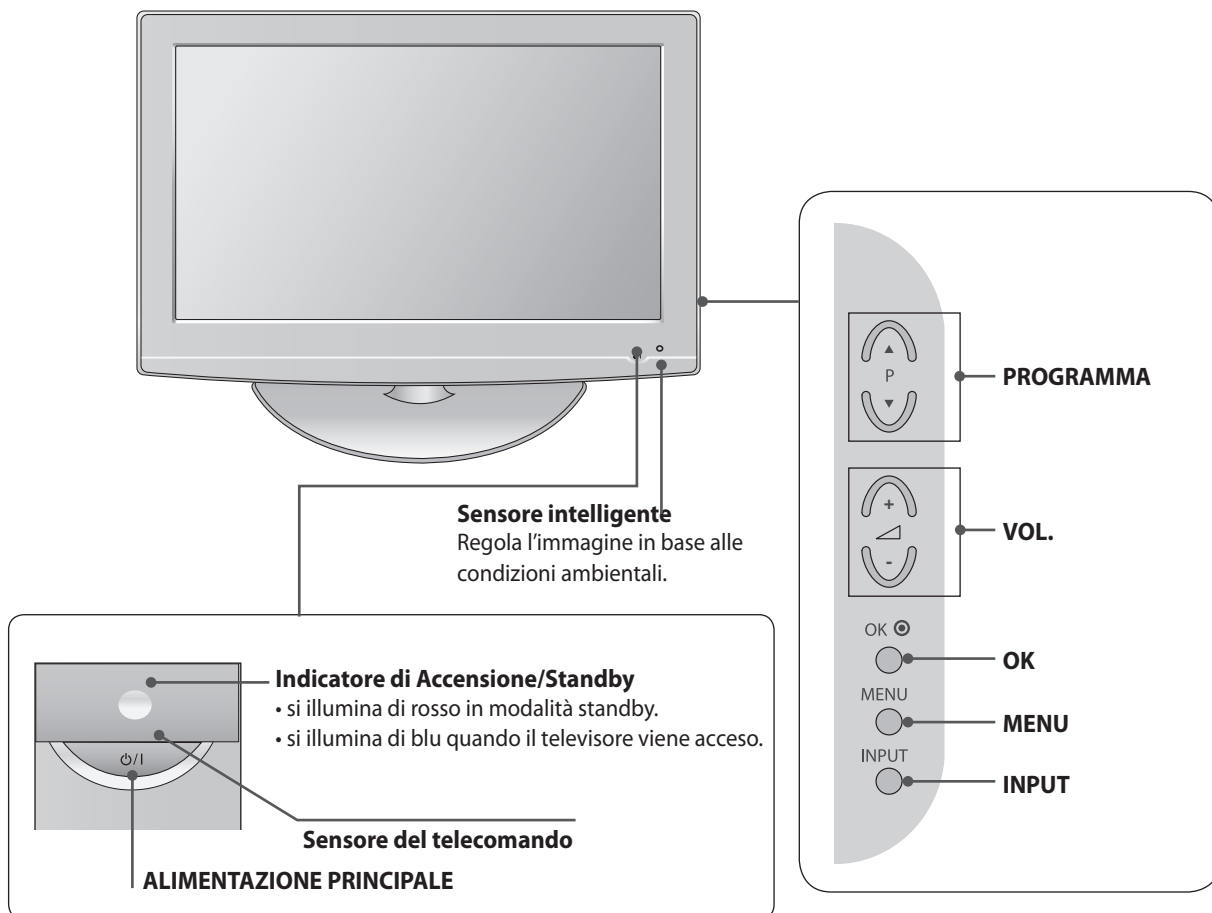

32/42LH57**

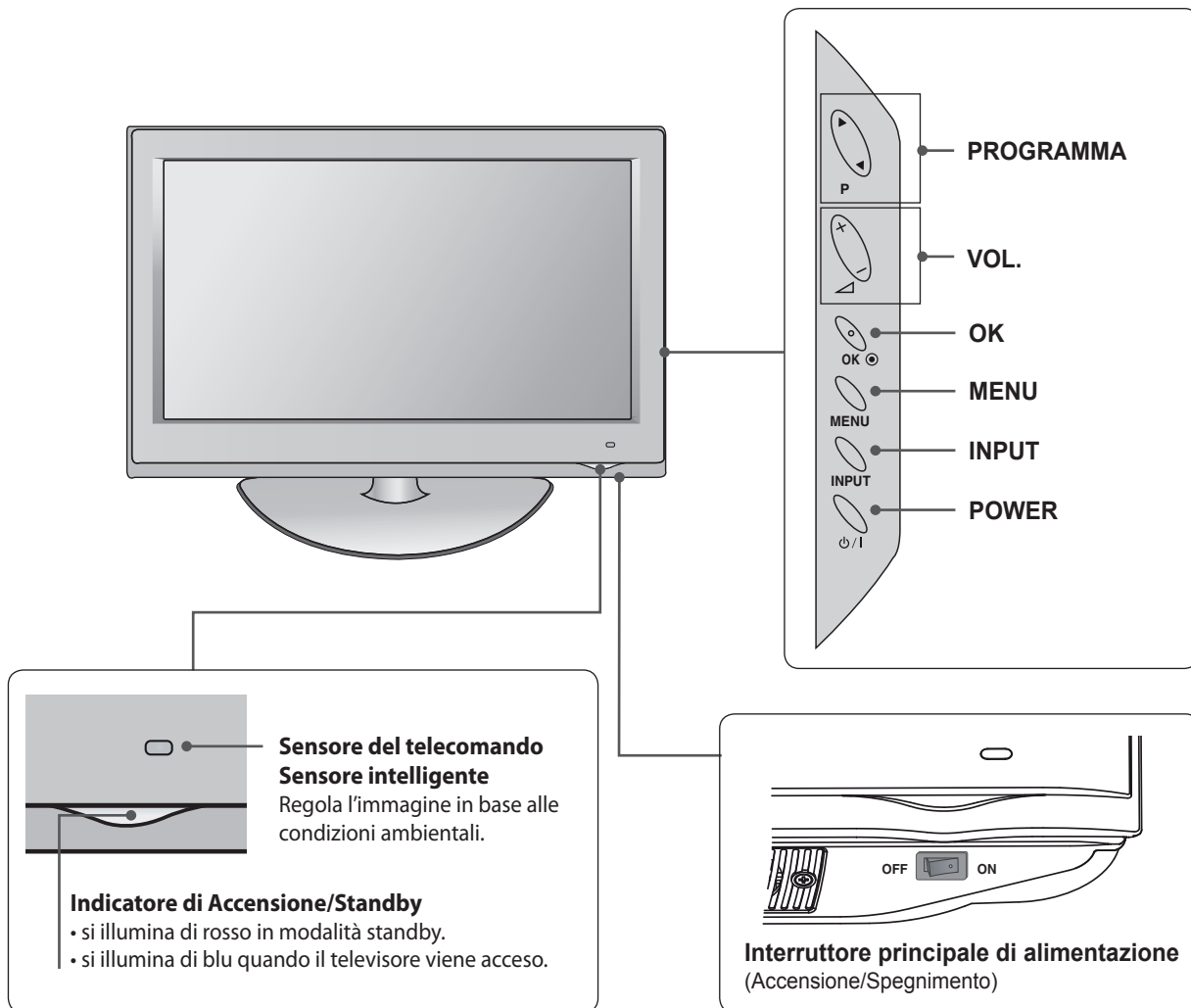

PREPARAZIONE

INFORMAZIONI PANNELLO POSTERIORE

- L'immagine può differire a seconda del modello di televisore acquistato.

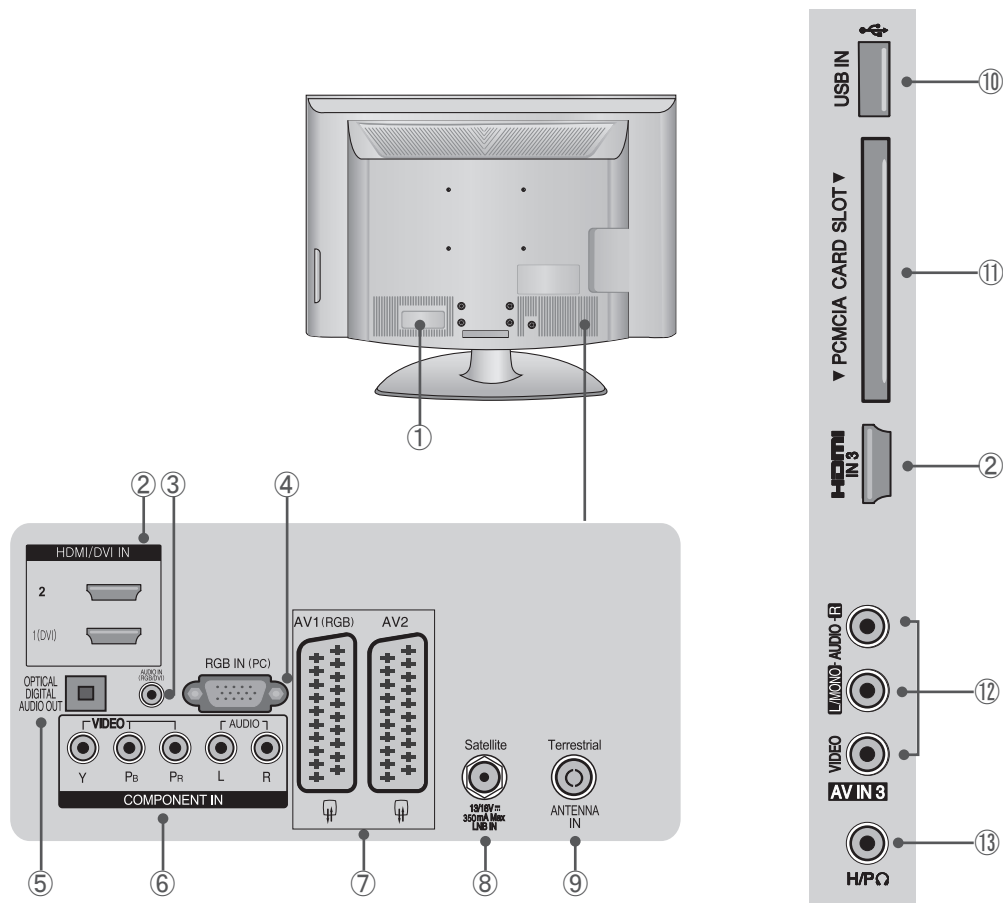

① Presa cavo di alimentazione

Questo televisore funziona con corrente CA. La tensione è indicata nella pagina delle Specifiche. Non utilizzare il televisore con corrente CC.

② Ingresso HDMI/DVI IN

Collegare un segnale HDMI a HDMI IN. In alternativa collegare un segnale DVI (VIDEO) alla porta HDMI/DVI con un cavo DVI-HDMI.

③ Ingresso Audio RGB/DVI

Collegare l'audio dal PC o dalla porta HDMI (DVI).

④ Ingresso RGB IN

Collegare l'uscita da un PC.

⑤ OPTICAL DIGITAL AUDIO OUT

Collegare l'audio digitale a vari tipi di dispositivi. Collegare a un componente audio digitale. Usare un cavo audio ottico. NOTA: in modalità standby, questi porti non funzionano.

⑥ Ingresso Component

Collegare a questi jack un dispositivo component video/ audio.

⑦ Presa Euro Scart (AV1 / AV2)

Collegare a questi jack l'ingresso scart da un dispositivo esterno.

⑧ Ingresso LNB Satellite

Collegare il cavo dell'antenna satellitare.

⑨ Ingresso Antenna

Collegare a questo jack un dispositivo via antenna o cavo.

⑩ Ingresso USB

Collegare a questo jack un dispositivo di memorizzazione USB. (per i file MP3 o JPEG).

⑪ Slot per schede PCMCIA (Personal Computer Memory Card International Association)

Inserire un modulo CI nello slot per scheda PCMCIA. (Questa funzione non è disponibile in tutti i paesi.)

⑫ Ingresso Audio/Video

Collegare a questi jack l'uscita audio/video da un dispositivo esterno.

⑬ Presa per cuffie

Inserire lo spinotto delle cuffie nell'apposita presa.

INSTALLAZIONE DEL PIEDISTALLO

- L'immagine può differire a seconda del modello di televisore acquistato.

Durante l'assemblaggio del piedistallo da tavolo, verificare che tutti i bulloni siano saldamente serrati. (In caso contrario, il prodotto potrebbe cadere in avanti dopo l'installazione.) Serrando i bulloni con eccessiva forza, la filettatura della sede potrebbe subire danni.

Solo 32/42LF57**

- 1 Prestando la massima attenzione, collocare il televisore su una superficie morbida con lo schermo rivolto verso il basso, al fine di proteggerlo da eventuali danni.

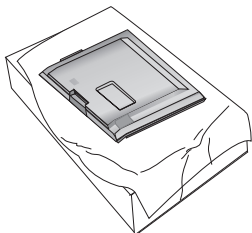

- 2 Assemblare le varie parti del **Corpo del piedistallo** alla **Base del piedistallo** del televisore.

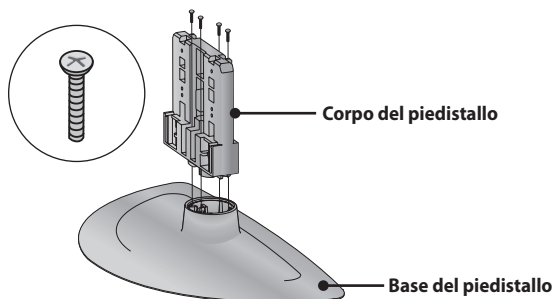

- 3 Assemblare il televisore come mostrato.

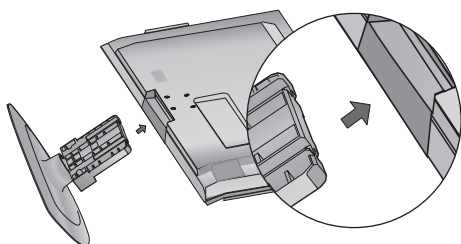

- 4 Avvitare i 4 bulloni fino in fondo nei fori sul retro del televisore.

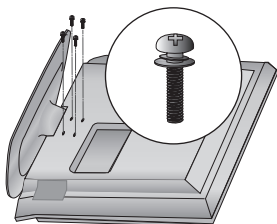

Solo 32/42LH57**

- 1 Prestando la massima attenzione, collocare il televisore su una superficie morbida con lo schermo rivolto verso il basso, al fine di proteggerlo da eventuali danni.

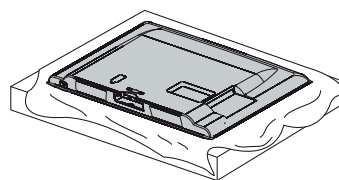

- 2 Assemblare il televisore come mostrato.

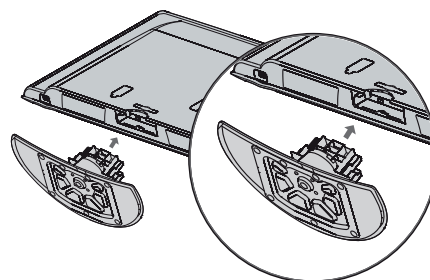

- 3 Avvitare i 4 bulloni fino in fondo nei fori sul retro del televisore.

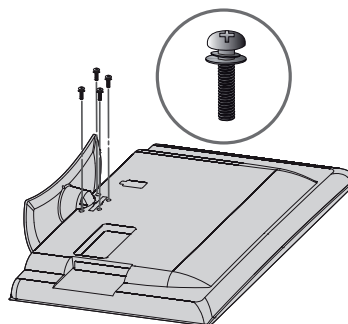

PREPARAZIONE

INSTALLAZIONE DEL PIEDISTALLO DA TAVOLO

Per consentire un'adeguata ventilazione, mantenere una distanza di circa 10 cm su ogni lato del televisore.

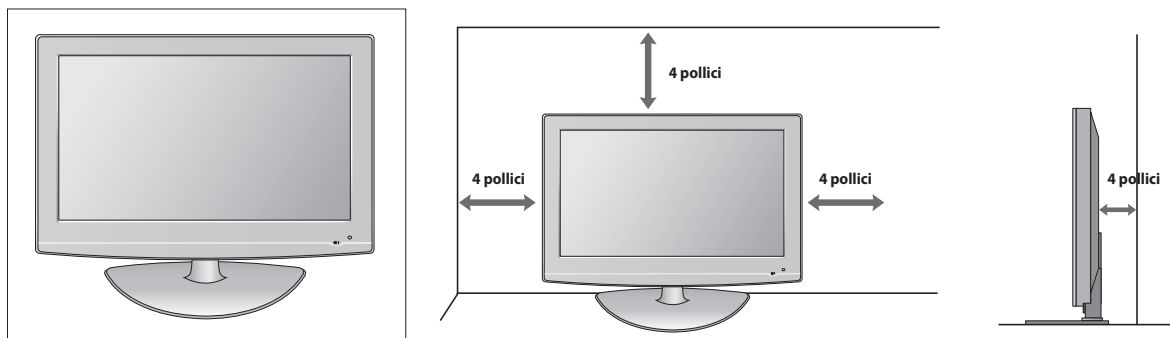

FISSAGGIO DEL TELEVISORE AL PIANO

Il televisore deve essere fissato al piano d'appoggio per evitare che possa cadere se tirato in avanti/indietro poiché ciò potrebbe causare lesioni o danni al prodotto. Utilizzare solo le viti in dotazione.

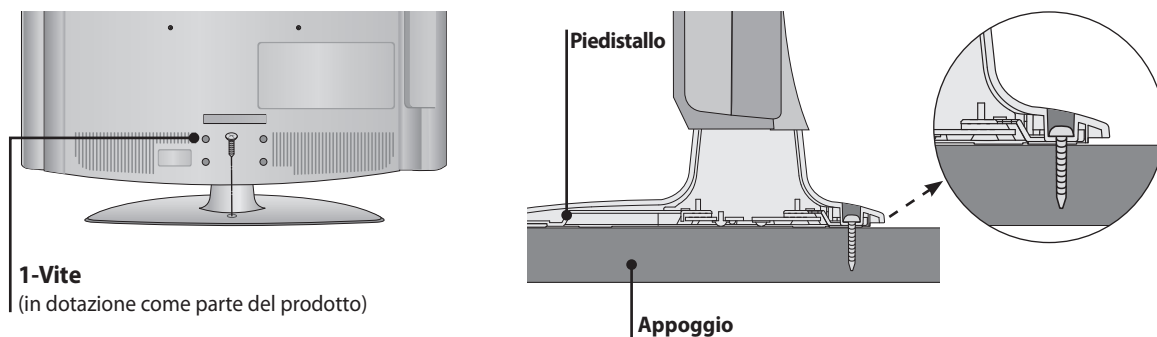

ATTENZIONE

- Per evitare la caduta del prodotto, il televisore deve essere fissato a pavimento/a parete seguendo le istruzioni di installazione. Scuotere, ribaltare o far oscillare il prodotto può causare lesioni.

AVVERTENZE PER UN'ACCURATA INSTALLAZIONE

- Acquistare presso un rivenditore i componenti necessari per montare il televisore in modo sicuro alla parete.
- Posizionare il televisore vicino alla parete per evitare che possa cadere se spinto.
- Le istruzioni visualizzate sotto illustrano un modo più sicuro per fissare il televisore alla parete, evitando la possibilità che possa cadere in avanti se urtato. Ciò impedirà che il televisore possa cadere in avanti provocando danni. In questo modo si prevengono inoltre danni al televisore. Accertarsi che i bambini non tentino di arrampicarsi o di appendersi al televisore.

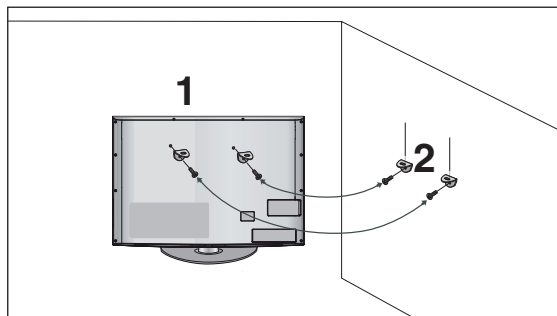

- 1 Usare bulloni a occhiello per fissare il prodotto alla parete come mostrato in figura.
(Se il televisore è dotato di bulloni nei fori a occhiello, allentarli.)
* Inserire i bulloni a occhiello o le staffe/bulloni del televisore e serrarli saldamente nei fori superiori.
- 2 Fissare le staffe alla parete mediante i bulloni. Far corrispondere l'altezza delle staffe montate alla parete.

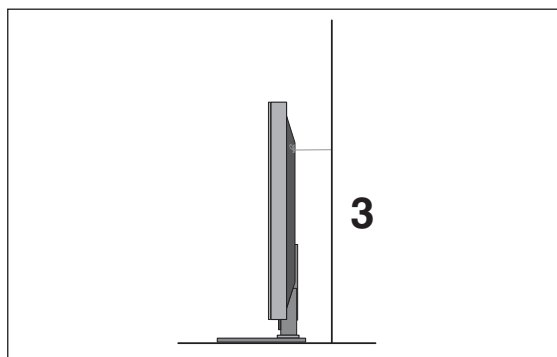

- 3 Usare un filo per allineare correttamente il prodotto. E' più sicuro fissare il filo in modo che risulti orizzontale tra la parete e il prodotto.

NOTA

- ▶ Prima di muovere il televisore, estrarre il filo.
- ▶ Usare un tavolino o un supporto solido e sufficientemente ampio da sopportare le dimensioni e il peso dell'apparecchio.
- ▶ Per utilizzare il televisore in modo sicuro, l'altezza delle staffe a parete e del televisore devono corrispondere.

PREPARAZIONE

COPERCHIO POSTERIORE PER L'ALLOGGIAMENTO DEI CAVI

- L'immagine può differire a seconda del modello di televisore acquistato.

- 1 Collegare i cavi a seconda delle necessità.
Per collegare un ulteriore apparecchio, vedere la sezione **Impostazione dispositivi esterni**.

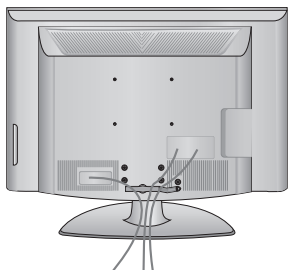

- 2 Installare il **FERMO CAVI** come mostrato in figura.

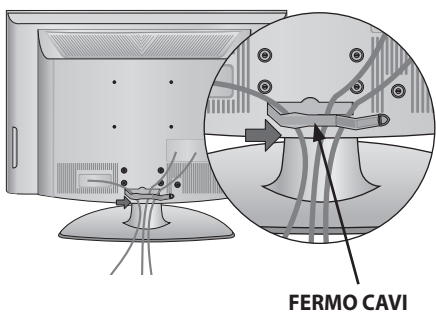

- 3 Montare il **FERMO CAVI** come mostrato in figura.

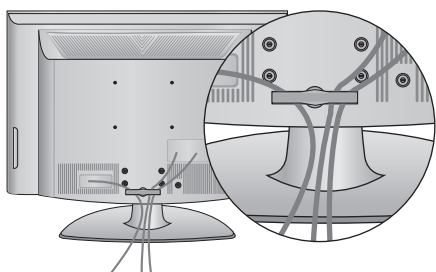

NOTA

- Non utilizzare il **FERMO CAVI** per sollevare il televisore.
- In caso di caduta, il televisore può provocare lesioni personali o riportare danni.

PIEDISTALLO GIREVOLE

- L'immagine può differire a seconda del modello di televisore acquistato.

Una volta installato il televisore, è possibile ruotarlo manualmente verso sinistra o destra di 20 gradi in base alle proprie preferenze.

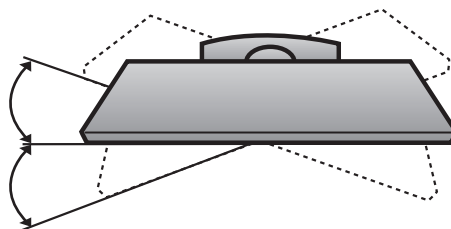

SENZA L'USO DEL PIEDISTALLO DA APPOGGIO

- L'immagine può differire a seconda del modello di televisore acquistato.

In caso di installazione a parete dell'unità, usare il coperchio protettivo.

Solo 32/42LF57**

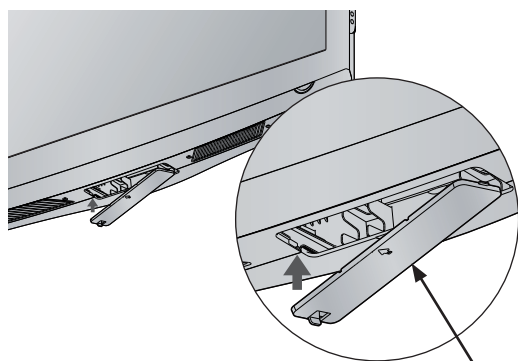

COPERCHIO PROTETTIVO

Solo 32/42LH57**

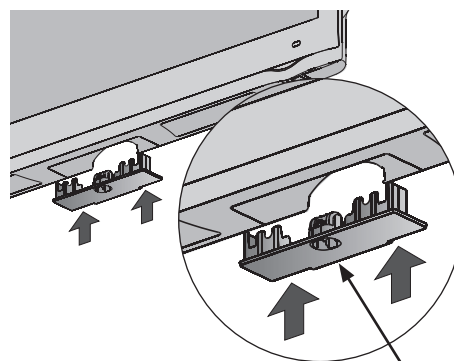

COPERCHIO PROTETTIVO

Inserire il **COPERCHIO PROTETTIVO** nel televisore fino ad avvertire uno scatto.

PREPARAZIONE

- Il televisore può essere installato in vari modi alla parete, appoggiato su un tavolo, ecc.
- L'apparecchio è progettato per essere montato orizzontalmente.

MESSA A TERRA

Collegare il filo di messa a terra per prevenire eventuali scosse elettriche. Se non è possibile utilizzare uno dei sistemi per la messa a terra, richiedere a un tecnico specializzato di installare un interruttore dedicato.

Non mettere a terra il televisore collegandolo a fili telefonici, parafulmini o alle condotte del gas.

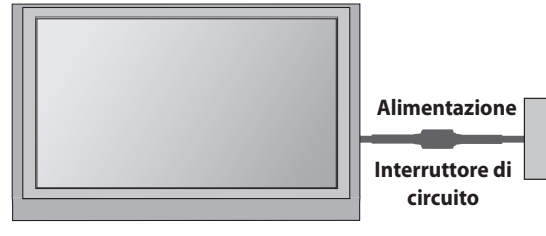

MONTAGGIO A PARETE: INSTALLAZIONE ORIZZONTALE

- Si raccomanda l'uso di una staffa per il montaggio a parete LG per fissare l'apparecchio alla parete.
- Si raccomanda l'acquisto di una staffa di montaggio a parete che supporti lo standard VESA.
- LG consiglia di richiedere l'intervento di un tecnico specializzato per fissare la staffa a parete.

NOTA

- ▶ Si raccomanda di montare la staffa su una parete in grado di sostenere il televisore verticalmente rispetto al pavimento.
- ▶ In caso di montaggio a soffitto o su una parete inclinata, si consiglia di utilizzare un supporto appositamente progettato per lo scopo.
- ▶ La superficie alla quale fissare il televisore deve essere sufficientemente solida da sopportare il peso del televisore, per es. cemento, roccia, mattoni.
- ▶ Il tipo e la lunghezza delle viti di fissaggio dipende dal tipo di parete. Per maggiori informazioni, vedere le istruzioni allegate al kit di montaggio.
- ▶ LG non può essere ritenuta responsabile di eventuali incidenti o danni a beni o al televisore causati da una installazione impropria:
 - Laddove venga usata una staffa di montaggio a parete non compatibile VESA.
 - Un fissaggio improprio delle viti alla superficie può provocare la caduta del televisore e possibili lesioni alle persone.
 - Non seguendo il metodo di installazione previsto.

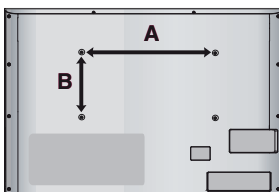
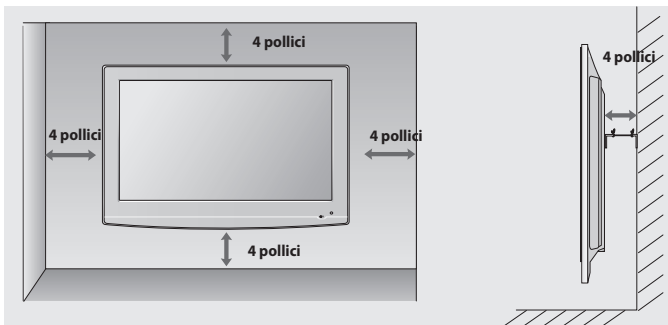

Modello	VESA (A*B)	Viti piedistallo	Quantità
32LF57**/32LH57**	200 * 100	M4	4
42LF57**/42LH57**	200 * 200	M6	4

- Per prevenire eventuali danni, non inserire la spina di alimentazione nella presa di corrente fino al termine di tutti i collegamenti tra i vari dispositivi.

COLLEGAMENTO DELL'ANTENNA

- Per avere una qualità ottimale delle immagini, regolare la direzione dell'antenna.
- Né il cavo antenna né il convertitore sono forniti in dotazione.

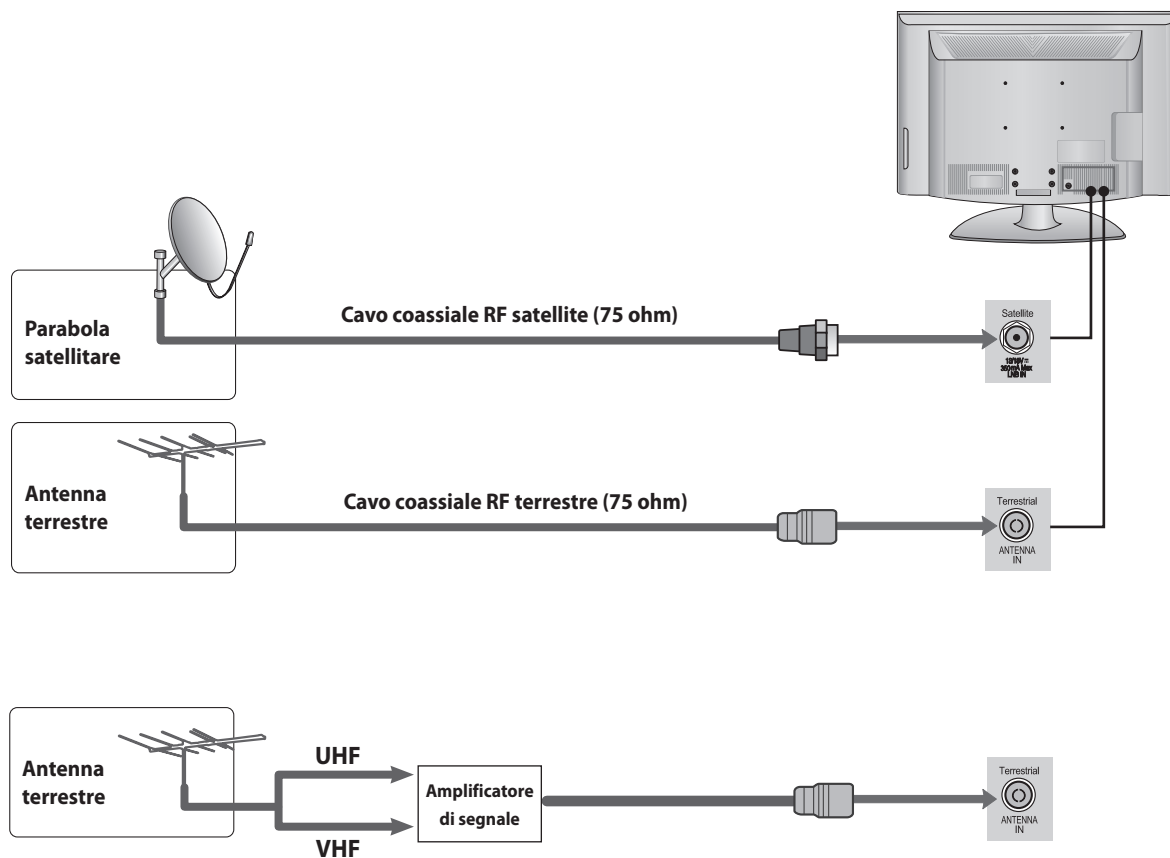

- Nelle aree caratterizzate da segnale debole, per ottenere una migliore qualità delle immagini può risultare necessario installare un amplificatore di segnale all'antenna come mostrato sopra.
- Qualora sia necessario suddividere il segnale tra due televisori, utilizzare per il collegamento un partitore di segnali d'antenna.

IMPOSTAZIONE DISPOSITIVI ESTERNI

- Per evitare di danneggiare i dispositivi, non collegare mai il cavo di alimentazione fino al termine del collegamento di tutti i dispositivi.
- L'immagine può differire a seconda del modello di televisore acquistato.

IMPOSTAZIONE DEL RICEVITORE HD

- Questo televisore può ricevere segnali RF digitali/via cavo senza la necessità di avere un set-top box esterno. Tuttavia, se si ricevono già segnali digitali da un set-top box o da un altro dispositivo digitale esterno, vedere lo schema riportato di seguito.

Collegamento con un cavo Component

- 1 Collegare le uscite video (Y, P_b, P_r) del set-top box digitale ai jack **COMPONENT IN VIDEO** del televisore.
- 2 Collegare le uscite audio del set-top box digitale ai jack **COMPONENT IN AUDIO** del televisore.
- 3 Accendere il set-top box digitale. (Consultare il Manuale dell'utente del set-top box digitale.)
- 4 Selezionare la sorgente di ingresso **Component** usando il tasto **INPUT** del telecomando.

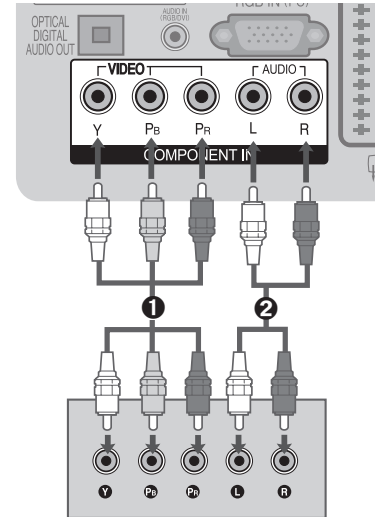

Segnale	Component	HDMI
480i/576i	O	X
480p/576p	O	O
720p/1080i	O	O
1080p	O (solo 50/60Hz)	O (24Hz/30Hz/50Hz/60Hz)

Collegare mediante un cavo HDMI

- 1 Collegare il decoder digitale (STB) al jack **HDMI/DVI IN 1**, **HDMI IN 2** o **HDMI IN 3** del televisore.
- 2 Accendere il set-top box digitale.
(Consultare il Manuale dell'utente del set-top box digitale.)
- 3 Selezionare la sorgente di ingresso **HDMI1**, **HDMI2** o **HDMI3** usando il tasto **INPUT** del telecomando.

NOTA

- Verificare che il cavo HDMI sia della versione 1.3 o superiore. Se i cavi HDMI non supportano HDMI versione 1.3, è possibile che si verifichi lo sfarfallio dello schermo o che venga visualizzata una schermata vuota. Usare cavi di più recente produzione in grado di supportare almeno il formato HDMI versione 1.3.

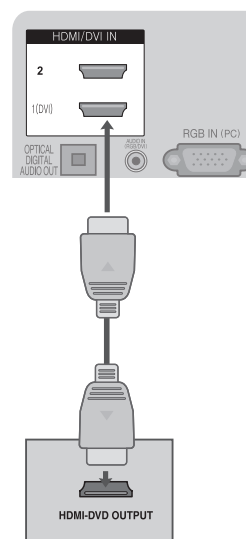

Collegamento con un cavo HDMI - DVI

- 1 Collegare un set-top box digitale al jack **HDMI/DVI IN 1** del televisore.
- 2 Collegare le uscite audio del set-top box digitale al jack **AUDIO IN (RGB/DVI)** del televisore.
- 3 Accendere il set-top box digitale.
(Consultare il Manuale dell'utente del set-top box digitale.)
- 4 Selezionare la sorgente di ingresso **HDMI 1** usando il tasto **INPUT** del telecomando.

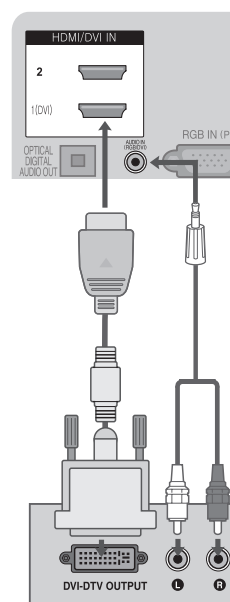

IMPOSTAZIONE DISPOSITIVI ESTERNI

IMPOSTAZIONE DEL DVD

Collegamento con un cavo Component

- 1 Collegare le uscite video (Y, P_b, P_r) set del DVD ai jack **COMPONENT IN VIDEO** del televisore.
- 2 Collegare le uscite audio del DVD ai jack **COMPONENT IN AUDIO** del televisore.
- 3 Accendere il lettore DVD e inserire un DVD.
- 4 Selezionare la sorgente di ingresso **Component** usando il tasto **INPUT** del telecomando.
- 5 Per le istruzioni operative, vedere il manuale del lettore DVD.

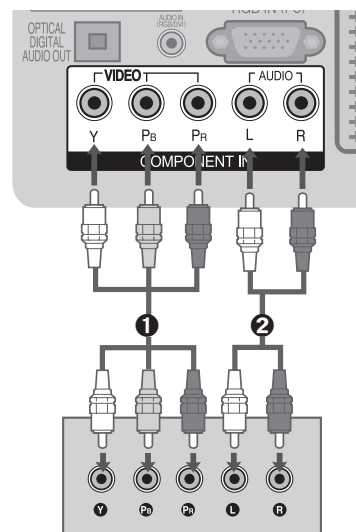

Porte di ingresso Component

Per avere una maggiore qualità dell'immagine, collegare un lettore DVD alle porte di ingresso component come mostrato sotto.

Porte Component del televisore	Y	P _b	P _r
Porte di uscita video del lettore DVD	Y	P _b	P _r
	Y	B-Y	R-Y
	Y	Cb	Cr
	Y	P _b	P _r

Collegamento con un cavo HDMI

- 1 Collegare l'uscita HDMI del lettore DVD al jack **HDMI/DVI IN 1** o **HDMI IN 2** o **HDMI IN 3** del televisore.
- 2 Selezionare la sorgente di ingresso **HDMI1**, **HDMI2** o **HDMI3** usando il tasto **INPUT** del telecomando.
- 3 Per le istruzioni operative, vedere il manuale del lettore DVD.

NOTA

- ▶ Il televisore è in grado di ricevere simultaneamente segnali video e audio usando un cavo HDMI.
- ▶ Se il lettore DVD non supporta il formato Auto HDMI, è necessario impostare la risoluzione di uscita in modo appropriato.
- ▶ Verificare che il cavo HDMI sia della versione 1.3 o superiore. Se i cavi HDMI non supportano HDMI versione 1.3, è possibile che si verifichi lo sfarfallio dello schermo o che venga visualizzata una schermata vuota. Usare cavi di più recente produzione in grado di supportare almeno il formato HDMI versione 1.3.

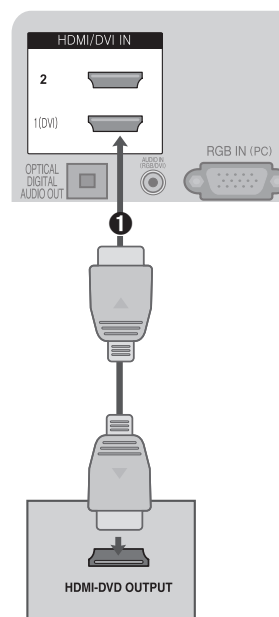

Collegamento con un cavo Euro Scart

- ❶ Collegare la presa Euro scart del lettore DVD alla presa Euro scart **AV1** del televisore.
- ❷ Accendere il lettore DVD e inserire un DVD.
- ❸ Selezionare la sorgente di ingresso **AV1** usando il tasto **INPUT** del telecomando.
Se si effettua il collegamento alla presa Euro scart **AV2**, selezionare la sorgente di ingresso **AV2**.
- ❹ Per le istruzioni operative, vedere il manuale del lettore DVD.

NOTA

- I cavi Euro scart devono essere schermati.

I programmi protetti da copia non verranno trasmessi attraverso prese EURO scart per motivi legali. Tuttavia, in caso di trasmissione attraverso prese EURO scart, la registrazione dei segnali video verrà bloccata dai sistemi di protezione del copyright.

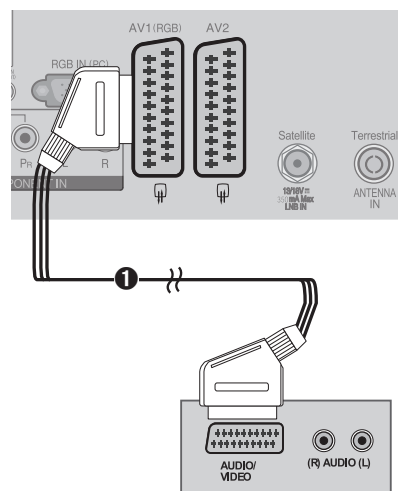

Uscita Scart

Ingresso principale		AV1 (Uscita SCART1)	AV2 (SCART2 Output)
TV	TV satellitare	Muto	TV satellitare
	TV digitale	Muto	TV digitale
	TV analogica	TV analogica	TV analogica
AV1 (SCART1)	CVBS	Muto (TV analogica se l'ultima modalità TV attivata è stata Analogica.)	AV1 (CVBS)
	RGB		AV2 (CVBS)
AV2 (SCART2)	CVBS		AV3 (CVBS)
AV3 (lato CVBS)			Muto
Component			Muto
RGB			Muto
HDMI1			Muto
HDMI2			Muto
HDMI3 (lato)			Muto

IMPOSTAZIONE DISPOSITIVI ESTERNI

IMPOSTAZIONE VCR

Per evitare disturbi dell'immagine (interferenza), lasciare un'adeguata distanza tra il videoregistratore e il televisore.

Collegamento con un cavo RF

- 1 Collegare la presa **ANT OUT** del videoregistratore alla presa **ANTENNA IN** del televisore.
- 2 Collegare il cavo dell'antenna terrestre alla presa **ANT IN** del videoregistratore.
- 3 Premere il tasto **PLAY** del videoregistratore e far combaciare il canale TV desiderato con quello del videoregistratore per la visione.

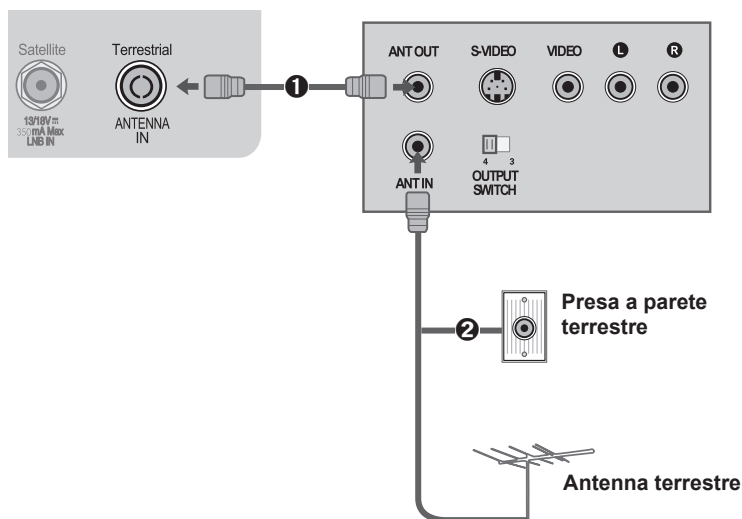

Collegamento con un cavo RCA

- 1 Collegare i jack **AUDIO/VIDEO** tra il televisore e il videoregistratore. Rispettare i colori dei cavi (Video = giallo, Audio L = bianco, Audio R = rosso)
- 2 Inserire una videocassetta nel videoregistratore e premere il tasto PLAY sul videoregistratore. (Vedere il manuale dell'utente del videoregistratore.)
- 3 Selezionare la sorgente di ingresso **AV3** usando il tasto **INPUT** del telecomando.

NOTA

- Se si dispone di un videoregistratore mono, collegare il cavo audio dal videoregistratore al jack AUDIO L/MONO del televisore.

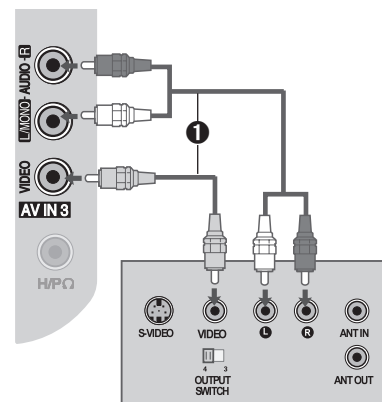

Collegamento con un cavo Euro Scart

- ❶ Collegare la presa Euro scart del videoregistratore alla presa Euro scart **AV1** del televisore.
- ❷ Inserire una videocassetta nel videoregistratore e premere il tasto PLAY sul videoregistratore.
(Vedere il manuale dell'utente del videoregistratore.)
- ❸ Selezionare la sorgente di ingresso **AV1** usando il tasto **INPUT** del telecomando.
- ❹ Se è stata collegata la presa Euro scart **AV2**, selezionare la sorgente di ingresso **AV2**.

NOTA

- ▶ I cavi Euro scart devono essere schermati.
- ▶ I programmi protetti da copia non verranno trasmessi attraverso prese EURO scart per motivi legali. Tuttavia, in caso di trasmissione attraverso prese EURO scart, la registrazione dei segnali video verrà bloccata dai sistemi di protezione del copyright.

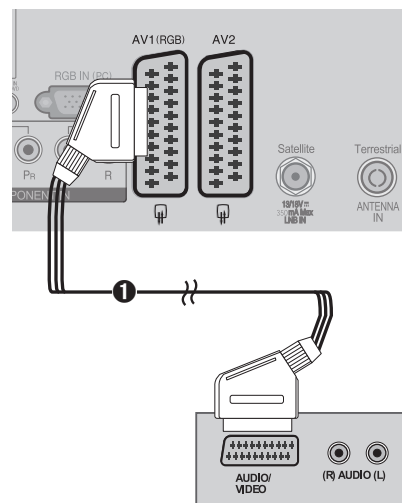

Uscita Scart

Ingresso principale		AV1 (Uscita SCART1)	AV2 (SCART2 Output)
TV	TV satellitare	Muto	TV satellitare
	TV digitale	Muto	TV digitale
	TV analogica	TV analogica	TV analogica
AV1 (SCART1)	CVBS	Muto (TV analogica se l'ultima modalità TV attivata è stata Analogica.)	AV1 (CVBS)
	RGB		AV2 (CVBS)
AV2 (SCART2)	CVBS		AV3 (CVBS)
AV3 (lato CVBS)			Muto
Component			Muto
RGB			Muto
HDMI1			Muto
HDMI2			Muto
HDMI3 (lato)			Muto

IMPOSTAZIONE DISPOSITIVI ESTERNI

INSERIMENTO DI UN MODULO CI

- Per visualizzare i servizi criptati (a pagamento) in modalità TV digitale.
- Questa funzione non è disponibile in tutti i paesi.

- 1 Inserire il Modulo CI nell'**ALLOGGIAMENTO PCMCIA** (Personal Computer Memory Card International Association) del televisore come mostrato in figura. Per maggiori informazioni vedere pag.47.

NOTA

- Verificare che il modulo CI sia inserito nell'alloggiamento PCMCIA nella giusta direzione. Se il modulo non è stato inserito correttamente, potrebbero verificarsi danni al televisore e all'alloggiamento PCMCIA.

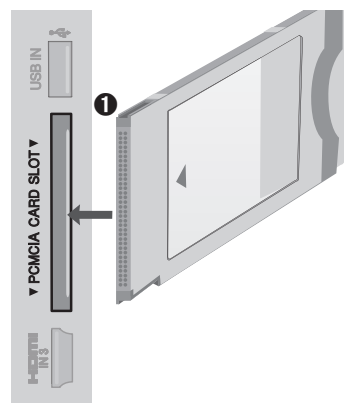

IMPOSTAZIONE USCITA AUDIO DIGITALE

Inviare il segnale audio digitale del televisore a un dispositivo audio esterno mediante l'uscita audio digitale (ottica).

Per godere delle potenzialità di trasmissione digitale attraverso altoparlanti 5.1-canali, collegare il terminale OPTICAL DIGITAL AUDIO OUT sul retro del televisore a un sistema di Home Theater (o a un amplificatore).

- 1 Collegare un capo del cavo ottico alla porta di uscita audio digitale (ottica) del televisore.
- 2 Collegare l'altro capo del cavo ottico all'ingresso audio digitale (ottico) del dispositivo audio.
- 3 Impostare l'opzione "TV Speaker option - Off" nel menu AUDIO. (►p.79). Per il funzionamento vedere il manuale di istruzioni del dispositivo audio esterno.

ATTENZIONE

- Non guardare direttamente dentro l'uscita ottica. Guardare direttamente il raggio laser può danneggiare la vista.

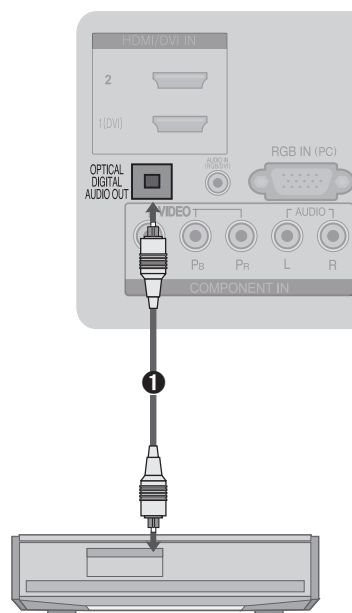

IMPOSTAZIONE CUFFIE

E' possibile udire l'audio attraverso le cuffie.

- 1 Inserire il jack delle cuffie nell'apposita presa.
- 2 Per regolare il volume delle cuffie, premere il tasto $\triangle + o -$. Premendo il tasto MUTE, l'audio verrà temporaneamente disattivato.

NOTA

- Collegando le cuffie, le voci del menu AUDIO sono disabilitate.
- Se si modifica la MODALITA' AV con le cuffie collegate, la modifica verrà applicata al video ma non all'audio.
- L'uscita audio digitale ottica non è disponibile con le cuffie collegate.

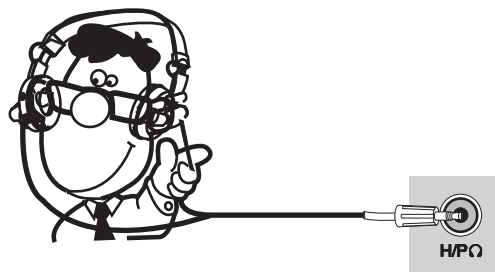

IMPOSTAZIONE DI ALTRE SORGENTI A/V

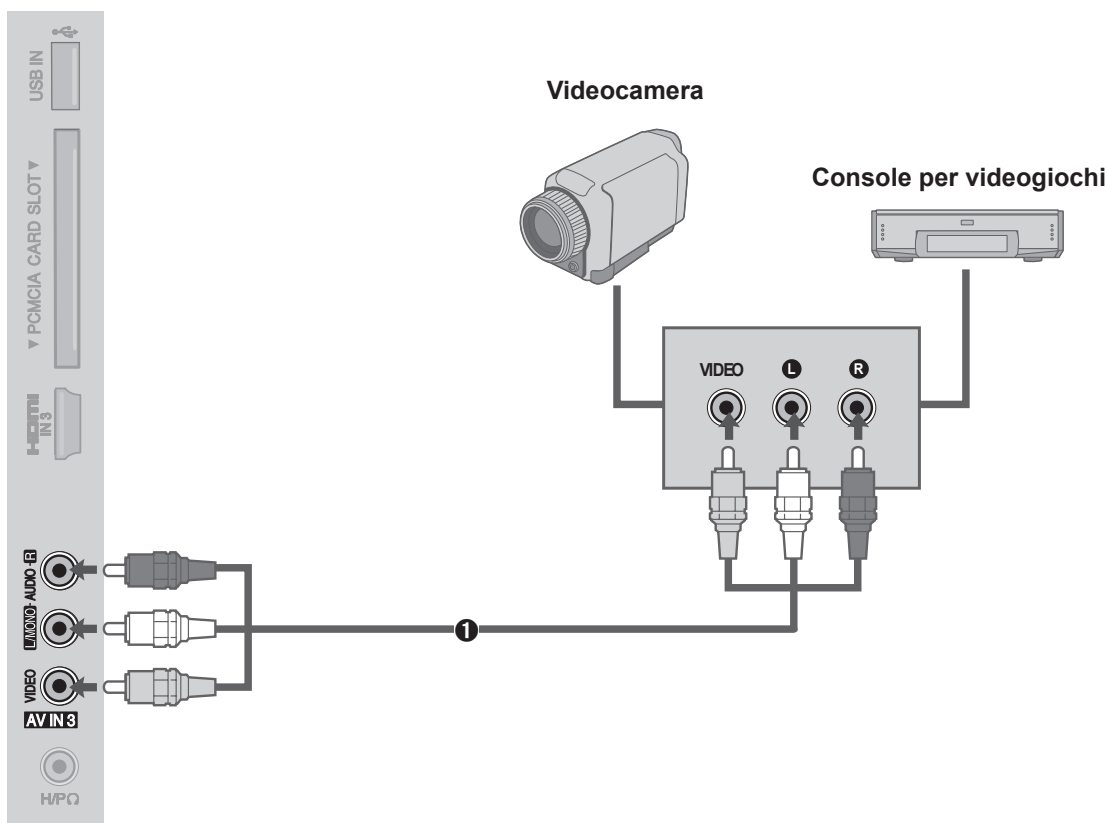

- 1 Collegare i jack **AUDIO/VIDEO** tra il televisore e il dispositivo esterno. Rispettare i colori dei cavi. (Video = giallo, Audio L = bianco, Audio R = rosso)
- 2 Selezionare la sorgente di ingresso **AV3** usando il tasto **INPUT** del telecomando.
- 3 Utilizzare il corrispondente dispositivo esterno.
(Vedere la guida operativa del dispositivo esterno.)

IMPOSTAZIONE USB

- 1 Collegare il dispositivo USB al jack **USB IN** sul pannello laterale del televisore.
- 2 Una volta collegato il jack **USB IN**, usare la funzione **USB**. (► pag.53)

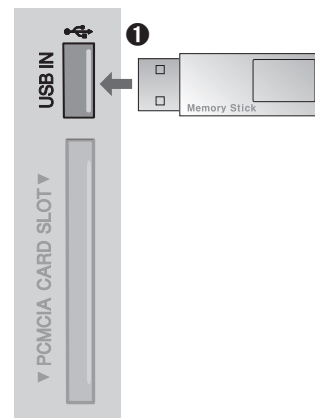

IMPOSTAZIONE DISPOSITIVI ESTERNI

IMPOSTAZIONE PC

Questo televisore ha una funzione Plug and Play, ciò significa che il PC viene regolato automaticamente in base alle impostazioni del televisore.

Collegamento con un cavo D-sub a 15 poli

- 1 Collegare l'uscita RGB del PC al jack **RGB IN (PC)** del televisore.
- 2 Collegare l'uscita audio del PC al jack **AUDIO IN (RGB/DVI)** del televisore.
- 3 Accendere il PC e il televisore.
- 4 Selezionare la sorgente di ingresso **RGB** usando il tasto **INPUT** del telecomando.

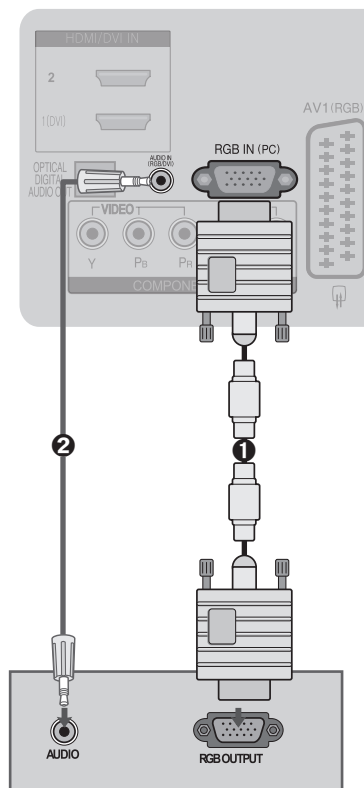

Collegamento con un cavo HDMI - DVI

- 1 Collegare l'uscita DVI del PC al jack **HDMI/DVI IN 1** del televisore.
- 2 Collegare l'uscita audio del PC al jack **AUDIO IN (RGB/DVI)** del televisore.
- 3 Accendere il PC e il televisore.
- 4 Selezionare la sorgente di ingresso **HDMI 1** usando il tasto **INPUT** del telecomando.

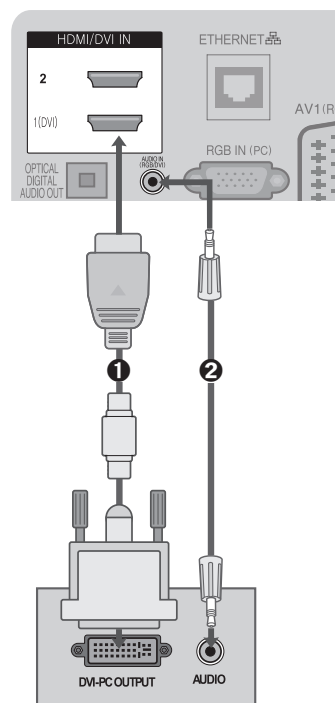

Risoluzioni video supportate

RGB(PC), HDMI1(DVI) - modalità PC

Risoluzione	Frequenza orizzontale (kHz)	Frequenza verticale (Hz)
720 x 400	31.468	70.08
640 x 480	31.469	59.94
800 x 600	37.879	60.31
1024 x 768	48.363	60.00
1280 x 768	47.78	59.87
1360 x 768	47.72	59.80
1280 x 1024	63.98	60.02
1400 x 1050	65.317	59.979
1920 x 1080	66.587	59.937

Modalità Component

Risoluzione	Frequenza orizzontale (kHz)	Frequenza verticale (Hz)
720 x 480	15.73	59.94
	15.75	60
	31.47	59.9
	31.50	60
720 x 576	15.6	50
	31.25	50
1280 x 720	37.50	50.00
	44.96	59.94
	45.00	60.00
1920 x 1080	33.72	59.94
	33.75	60.00
	28.125	50.00
	56.25	50.00
	67.433	59.94
	67.500	60.00

HDMI2, HDMI3 -modalità DTV

Risoluzione	Frequenza orizzontale (kHz)	Frequenza verticale (Hz)
640 x 480	31.649	59.94
	31.469	60
720 x 480	31.47	59.94
	31.50	60
720 x 576	31.25	50.00
1280 x 720	37.50	50.00
	44.96	59.94
	45.00	60
1920 x 1080	28.125	50.00
	33.72	59.94
	33.75	60
	27.00	24.00
	33.750	30
	56.25	50.00
	67.433	59.94
	67.50	60

NOTA :

- ▶ Evitare di visualizzare un'immagine fissa sul televisore per lungo tempo. L'immagine fissa può restare impressa sullo schermo; usare un salvaschermo laddove possibile.
- ▶ Potrebbero verificarsi delle interferenze in base alla risoluzione, alla frequenza verticale, al contrasto o alla luminosità in modalità PC. Cambiare la risoluzione del PC o la velocità di refresh oppure regolare luminosità e contrasto nel menu fino a ottenere una immagine chiara. Se la velocità di refresh della scheda grafica del PC non può essere modificata, sostituire la scheda grafica o consultare il produttore della scheda grafica del PC.
- ▶ Le forme d'onda di ingresso della sincronizzazione per le frequenze Orizzontale e Verticale sono separate.
- ▶ Si consiglia l'uso della risoluzione 1920 x1080 a 60Hz per la modalità PC per ottenere la migliore qualità d'immagine.
- ▶ Collegare il cavo segnali dalla porta di uscita monitor del PC alla porta RGB IN(PC) del televisore o il cavo segnali dalla porta di uscita HDMI del PC alla porta HDMI/DVI IN 1 (DVI) del televisore.
- ▶ Collegare il cavo audio dal PC alla porta AUDIO IN (RGB/DVI) del televisore. (I cavi audio non sono forniti in dotazione con il televisore).
- ▶ Se si utilizza una scheda audio, regolare l'audio del PC secondo necessità.
- ▶ Se la scheda grafica del PC non è dotata di un'uscita analogica e digitale RGB contemporaneamente, collegare solo una delle porte RGB IN o HDMI/DVI IN 1 (DVI) per visualizzare l'uscita del PC sul televisore.
- ▶ Se la scheda grafica del PC non è dotata di un'uscita analogica e digitale RGB contemporaneamente, commutare il televisore su RGB o HDMI; (l'altra modalità viene impostata automaticamente come Plug and Play dal televisore.)
- ▶ La modalità DOS può non essere supportata in base alla scheda video utilizzata qualora si usi un cavo HDMI - DVI.
- ▶ Se si usa un cavo RGB-PC troppo lungo, potrebbero riscontrarsi interferenze sullo schermo. Si consiglia di usare un cavo lungo al massimo 5 metri. Ciò fornirà la migliore qualità delle immagini.

IMPOSTAZIONE DISPOSITIVI ESTERNI

Impostazione dello schermo in modalità PC (solo in modalità RGB)

Selezionare la risoluzione

Per visualizzare una immagine normale, far corrispondere la risoluzione della modalità RGB alla risoluzione del PC.

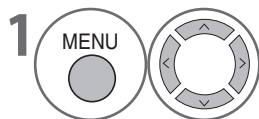
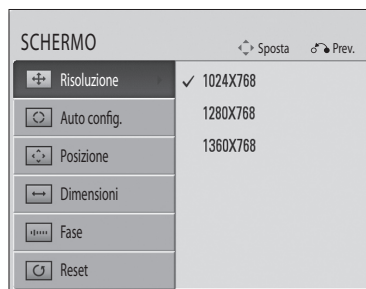
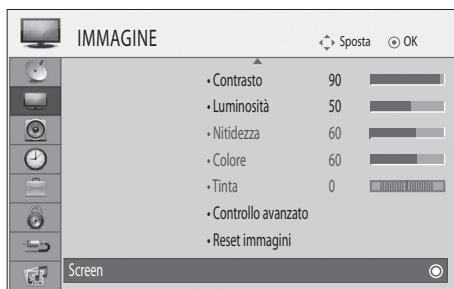

Selezionare **IMMAGINE**.

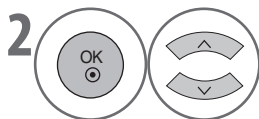

Selezionare **Schermo**.

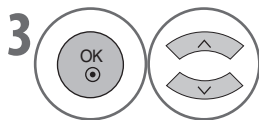

Selezionare **Risoluzione**.

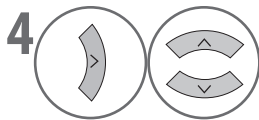

Selezionare la risoluzione desiderata.

• Il menu **Risoluzione** è disabilitato, a meno che la risoluzione non venga impostata su 1024 x 768, 1280 x 768 o 1360 x 768.

- Per tornare alla visione normale del televisore, premere il tasto **MENU**.
- Per tornare alla schermata precedente, premere il tasto **RETURN**.

Configurazione automatica

Ottimizza automaticamente la visualizzazione. Si consiglia l'uso di questa funzione alla prima connessione al PC.

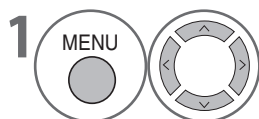
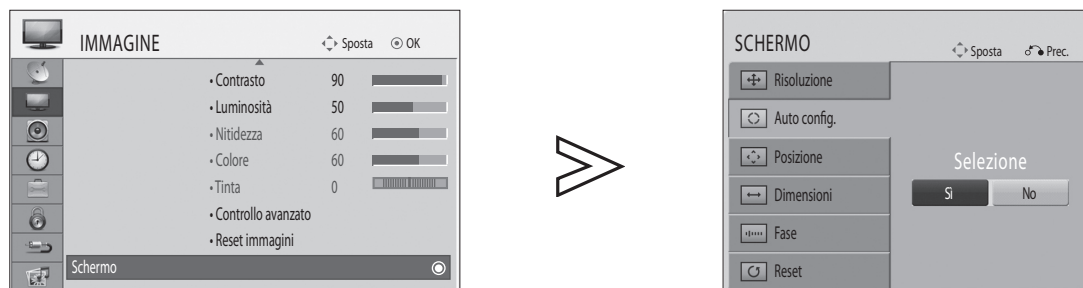

Selezionare **IMMAGINE**.

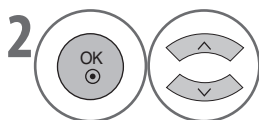

Selezionare **Schermo**.

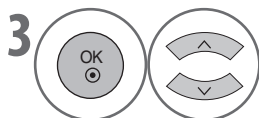

Selezionare **Auto config.**

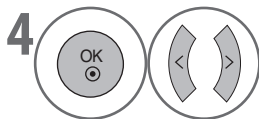

Selezionare **Sì**.



Eeguire **Auto config.**

- Se l'immagine non è sufficientemente chiara dopo la configurazione automatica, regolare la posizione, la dimensione o la fase dell'immagine manualmente.

- Per tornare alla visione normale del televisore, premere il tasto **MENU**.
- Per tornare alla schermata precedente, premere il tasto **RETURN**.

IMPOSTAZIONE DISPOSITIVI ESTERNI

Regolare Posizione, Dimensioni e Fase dello schermo

Se l'immagine non è sufficientemente chiara dopo la regolazione automatica e in particolare se i caratteri sono ancora troppo poco definiti, regolare la fase dell'immagine manualmente.

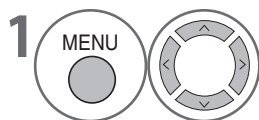
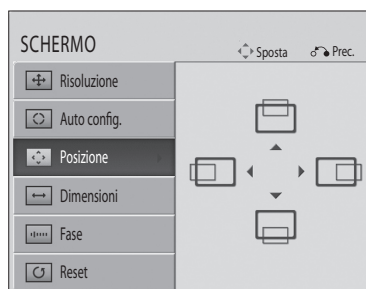
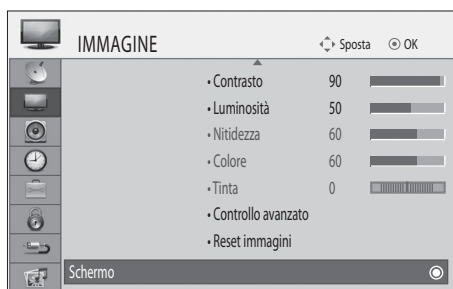

Selezionare **IMMAGINE**.

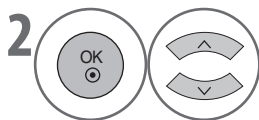

Selezionare **Schermo**.

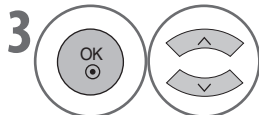

Selezionare **Posizione, Dimensioni o Fase**.

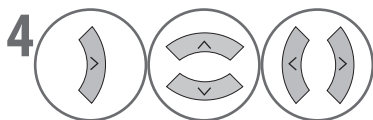



Apportare le opportune regolazioni.

- Per tornare alla visione normale del televisore, premere il tasto **MENU**.
- Per tornare alla schermata precedente, premere il tasto **RETURN**.

Ripristino dello schermo

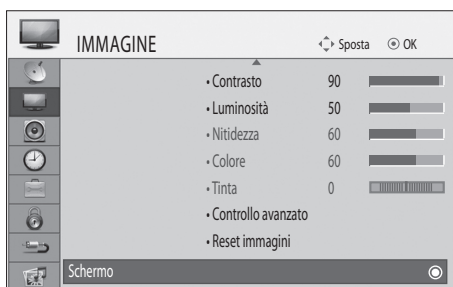
Riporta la Posizione, le Dimensioni e la Fase alle impostazioni di fabbrica.

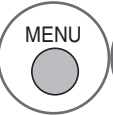
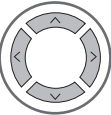
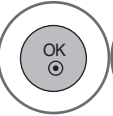
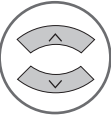
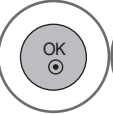
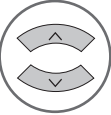
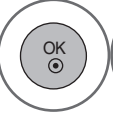
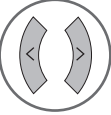

- 1   Selezionare **IMMAGINE**.
- 2   Selezionare **Schermo**.
- 3   Selezionare **Reset**.
- 4   Selezionare **Sì**.
- 5  Eseguire il **Reset**.

- Per tornare alla visione normale del televisore, premere il tasto **MENU**.
- Per tornare alla schermata precedente, premere il tasto **RETURN**.

VISIONE DEL TELEVISORE / CONTROLLO DEI PROGRAMMI

FUNZIONI DEI TASTI DEL TELECOMANDO

Per utilizzare il telecomando, puntarlo verso il sensore sul televisore.



ENERGY SAVING Regola la modalità di Risparmio energetico del televisore. (► pag. 67)

RATIO Aiuta la selezione e l'impostazione di immagini e audio quando si collegano dispositivi AV. (► pag. 65)

POWER Accende o spegne il televisore dalla modalità standby.

INPUT Scorre in sequenza tutti gli ingressi AV. (► pag. 49)

TV/RAD Seleziona il canale Radio e TV.

Q. MENU Per selezionare la sorgente dal menu rapido. (Rapp. d'aspetto, Risparmio energetico, Modalità immagini, Modalità audio, Audio, Timer Spegnimento, Fav. On/Off, Rimuovi USB). (► pag. 33)

MENU Seleziona un menu. Annulla qualsiasi schermata e torna alla visualizzazione dei programmi televisivi da qualsiasi menu. (► pag. 34)

GUIDE Mostra la programmazione dei canali. (► pag. 61)

Su/Giù/ Sinistra/Destra Permette di scorrere i menu a schermo e di regolare le impostazioni di sistema in base alle proprie preferenze.

OK Accetta la selezione o visualizza la modalità corrente. Seleziona un menu.

RETURN (EXIT) Permette all'utente di tornare indietro di un passo in un'applicazione interattiva, nella EPG o in un'altra funzione interattiva dell'utente.

INFO ⓘ Mostra le informazioni sullo schermo.

AV MODE Aiuta la selezione e l'impostazione di immagini e audio quando si collegano dispositivi AV. (► pag. 50)

Tasti colorati Questi tasti sono usati per il teletext. (solo nei modelli **TELETEXT**), Set up programmi o Multi Sorgente.

1 **TASTI TELETEXT** Questi tasti sono usati per il teletext. Per maggiori informazioni, vedere la sezione 'Teletext'. (► pag. 93)

SUBTITLE Richiama i sottotitoli in modalità digitale.

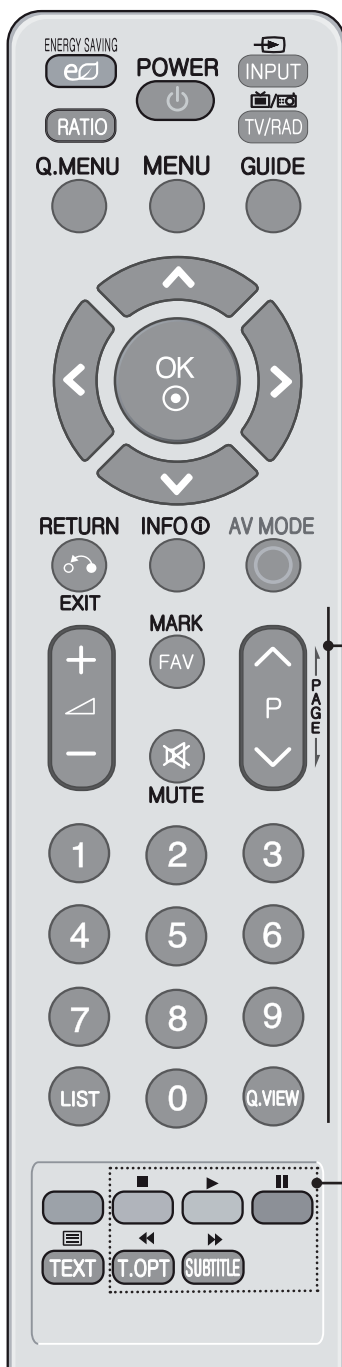

VOL. SU/GIÙ' Regola il volume audio.

MARK Seleziona e deselecta i programmi.

FAV Visualizza il programma preferito selezionato.

MUTE Attiva o disattiva l'audio.

Programma SU/GIÙ' Seleziona un programma.

P su/P giù Passa da un set completo di informazioni a schermo al successivo.

Tasti numerici 0~9 Seleziona un programma.
Seleziona le voci numerate in un menu.

LIST Visualizza la tabella programmi. (► pag. 48)

Q. VIEW Torna al programma precedentemente visualizzato.

Tasti di controllo del menu USB Controlla il menu USB (Elenco foto o Elenco musica).

Installazione delle batterie

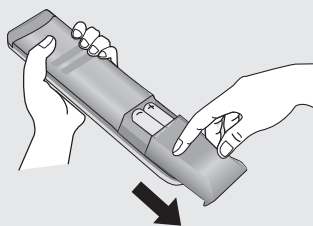

- Aprire il coperchio del comparto batterie e inserire le batterie prestando attenzione a rispettare la polarità.
- Inserire due batterie AAA da 1.5V. Non mischiare batterie usate e nuove.
- Chiudere il coperchio.

VISIONE DEL TELEVISORE / CONTROLLO DEI PROGRAMMI

ACCENSIONE DEL TELEVISORE

- Quando il televisore è acceso è possibile usarne le funzioni.

- 1 Innanzitutto, collegare il cavo di alimentazione inserendone saldamente la spina nella presa e verificare l'alimentazione del televisore. In questa fase il televisore passa in modalità standby. (L'indicatore di alimentazione sul televisore si illumina di rosso.)
- 2 In modalità standby, per accendere il televisore premere il tasto **POWER, INPUT** o **P^V** (Programma Su/Giù) sul televisore o **POWER, INPUT, P^V** o un tasto **NUMERICO** del telecomando.

Impostazioni iniziali

Questa procedura consente di impostare in modo semplice la modalità di visione e sintonizzazione ottimale dei canali disponibili. Accendendo il televisore per la prima volta dopo l'acquisto o eseguendo la funzione **Reset di Fabbrica** nel menu **OPZIONE**, si avvierà automaticamente l'impostazione iniziale.

Lingua

Selezionare la lingua desiderata.

Modalità setting

- Selezionare la modalità più adatta all'ambiente di visione. Ogni modalità fornisce le impostazioni ottimali per ogni ambiente di visione.
- Selezionare **Uso personale** per utilizzare il televisore in un ambiente domestico. (predefinita)
- Selezionare **Demo punto vendita** per utilizzare il televisore in un negozio. Anche se l'utente cambia le impostazioni delle immagini, il televisore le riconverte automaticamente alle impostazioni iniziali dopo un determinato periodo di tempo.
- La modalità (Uso personale, Demo punto vendita) può essere cambiata attraverso il menu **OPZIONE > Modalità setting**.

Paese

Selezionare il paese.

Fuso orario

Selezionare il fuso orario.

Modalità Sintonizzazione

- Selezionare la modalità di sintonizzazione per ricercare i programmi desiderati.
- Selezionare **Antenna** per cercare tutti i programmi terrestri.
- Selezionare **Satellite** per cercare tutti i programmi satellitari.
- Selezionare **Satellite e Antenna** per cercare tutti i programmi terrestri e satellitari.
- **Satellite e Satellite e Antenna** permettono di selezionare le opzioni **Programmi preimpostati** o **Aggiorna**. Selezionare **Programmi preimpostati** se si desidera selezionare i canali satellitari predefiniti. Selezionare **Aggiorna** per eseguire la ricerca di ulteriori canali.

NOTA:

- ▶ Se il menu di impostazione iniziale scompare senza avere completato la procedura di ricerca dei canali, potrebbero non essere visualizzabili tutti i canali disponibili. In questo caso, per cercare ulteriori canali utilizzare il menu di sintonizzazione **CONFIG.**
- ▶ Premere il tasto **RETURN** per cambiare l'OSD corrente con quello precedente.
- ▶ Per i paesi non dotati di standard DTV confermati, alcune funzioni DTV potrebbero non funzionare a seconda del sistema di trasmissione DTV.
- ▶ Lingua, Paese e Fuso orario non sono disponibili nel Regno Unito.

SELEZIONE DEI PROGRAMMI

- 1 Premere il tasto **P^V** (Programma Su/Giù) o uno dei tasti **NUMERICI** per selezionare un programma.

REGOLAZIONE DEL VOLUME

- 1 Premere il tasto **◀+ o -** per regolare il volume.
Per disattivare l'audio, premere il tasto **MUTE**.
Questa funzione può essere annullata premendo il tasto **MUTE, ▶+, -** o **AV MODE**.

CAM CI+

1 Processo di avviamento

ALL'ACCENSIONE DEL TELEVISORE COMPARE IL MESSAGGIO "PROGRAMMA CRIPTATO":

- ▶ Il messaggio "Programma criptato" può comparire se il televisore è stato acceso dallo stato di standby su un canale a pagamento.
- ▶ Il processo di avviamento può richiedere un tempo superiore a causa della maggiore sicurezza CI+ paragonata a un canale libero.
- ▶ Il tempo di avviamento del televisore può variare in base al tipo di modulo CAM CI+ (Conditional Access Module Common Interface Plus) e non influenza le funzioni dell'apparecchio.

Il processo di avviamento con un modulo CAM CI+ è il seguente.

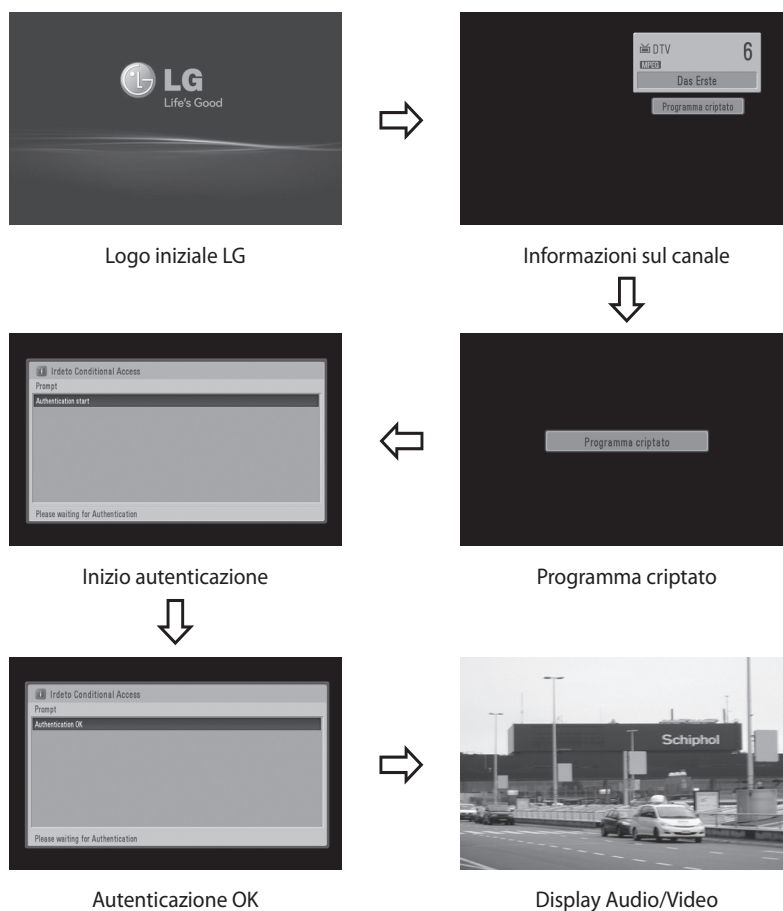

VISIONE DEL TELEVISORE / CONTROLLO DEI PROGRAMMI

2 Autenticazione CAM CI+

QUANDO IL MODULO CAM CI+ (CONDITIONAL ACCESS MODULE) VIENE INSERITO PER LA PRIMA VOLTA

Autenticazione completata

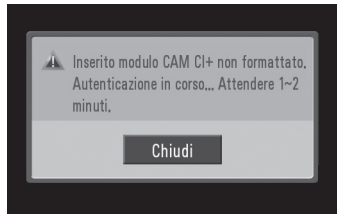

Quando il modulo CAM CI+ viene inserito per la prima volta

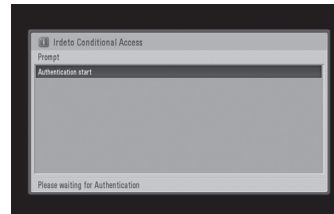

Inizio autenticazione



Display Audio/Video

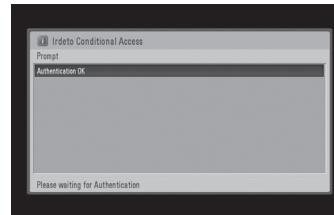

Autenticazione OK

Autenticazione fallita

1. Quando l'autenticazione fallisce, compare un messaggio di errore.
2. Controllare che
 - L'antenna sia collegata correttamente.
 - La ricerca canale sia completata.
 - Il canale corrente sia digitale.
3. Estrarre il modulo CAM CI+ e reinserirlo o spegnere e riaccendere il televisore. Il processo di autenticazione inizierà normalmente.

MENU RAPIDO

L'OSD (On Screen Display) del televisore può differire leggermente da quanto riportato qui. Q.Menu (Menu rapido) è un menu di funzioni usate dall'utente frequentemente.

	Rapp. d'aspetto Seleziona il formato delle immagini desiderato. Per l'impostazione dello zoom, selezionare 14:9, Zoom e Zoom cinema nel menu Rapporto. Una volta completata l'impostazione dello zoom, il display torna al menu rapido (Q.Menu).		Audio Seleziona l'uscita audio.
	Risparmio energetico Seleziona la modalità di Risparmio energetico desiderata.		Timer Spegnimento Imposta l'orario di spegnimento.
	Modalità immagini Seleziona la modalità immagini desiderata.		Fav. On/Off Aggiunge il programma all'elenco preferiti.
	Modalità audio E' una funzione che imposta automaticamente la combinazione audio stimata la migliore per le immagini visualizzate. Seleziona la modalità audio desiderata.		Rimuovi USB Selezionare "Rimuovi" per rimuovere il dispositivo USB.

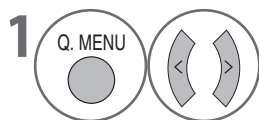

Visualizzare ogni menu.



Selezionare la sorgente desiderata.

- Per tornare alla visione normale del televisore, premere il tasto **MENU**.
- Per tornare alla schermata precedente, premere il tasto **RETURN**.

VISIONE DEL TELEVISORE / CONTROLLO DEI PROGRAMMI

SELEZIONE E REGOLAZIONE DEI MENU A SCHERMO

L'OSD (On Screen Display) del televisore può differire da quanto riportato in questo manuale.

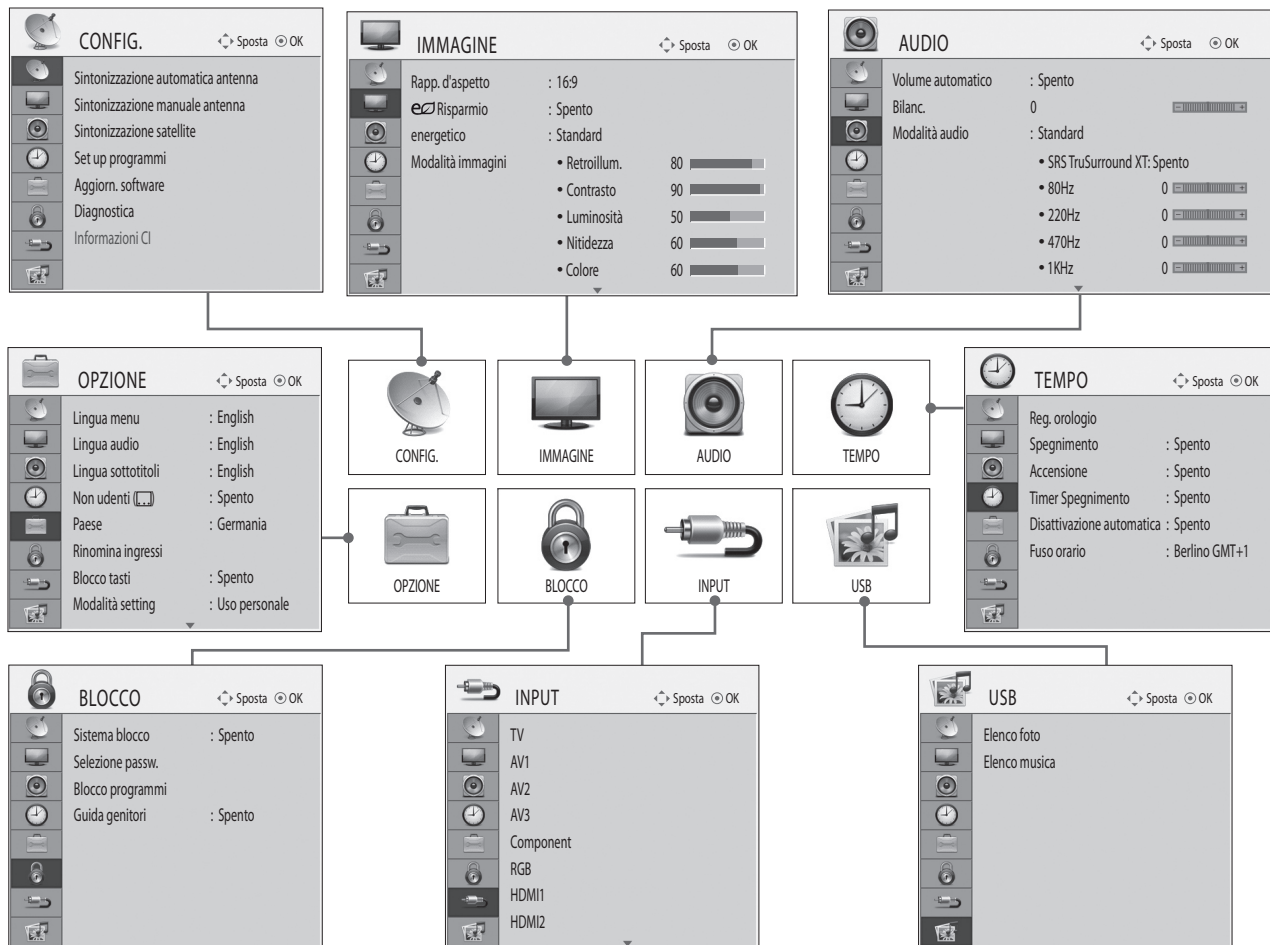

VISIONE DEL TELEVISORE / CONTROLLO DEI PROGRAMMI

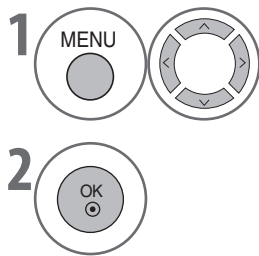

Premere **MENU** per visualizzare le icone delle opzioni e scorrere fino a quella desiderata usando le frecce Su/Giù/Sinistra/Destra.

Premere **OK** per selezionare un'opzione del menu e passare al menu a comparsa.

NOTA

► In modalità Antenna analogica non è possibile usare **Informazioni CI**.

- Per tornare alla visione normale del televisore, premere il tasto **MENU**.
- Per tornare alla schermata precedente, premere il tasto **RETURN**.

SINTONIZZAZIONE AUTOMATICA ANTENNA

Usare questa funzione per trovare e memorizzare automaticamente tutti i programmi terrestri disponibili.

Avviando la programmazione automatica, tutte le informazioni sui servizi precedentemente memorizzate verranno eliminate.

Il numero massimo di programmi memorizzabili è 1098 (999 digitali e 99 analogici). Il numero può tuttavia differire a seconda dei segnali dell'emittente.

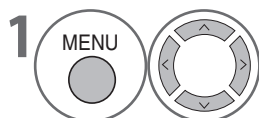
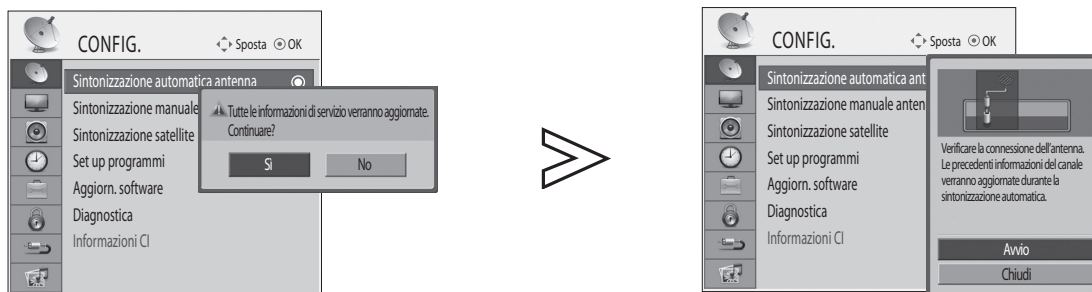

Selezionare **CONFIG.**

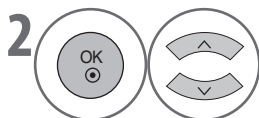

Selezionare **Sintonizzazione automatica antenna.**

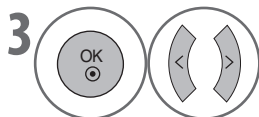

Selezionare **Sì.**

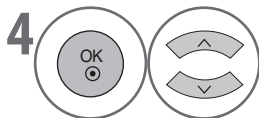

Selezionare **Avvio.**



Eeguire **Sintonizz. autom.**

Compariranno i risultati della ricerca.

I programmi individuati verranno automaticamente memorizzati nell'ordine.

- Avendo selezionato **Accesso** nel menu **BLOCCO** > **Sistema blocco**, verrà richiesto di immettere la password. Utilizzare i tasti **NUMERICI** per inserire una password a 4 cifre.
- **Numerazione automatica:** E' possibile impostare o meno la numerazione automatica dei canali da parte dell'emittente. (Supportato solo in paesi con un servizio LCN)
- Per primo sintonizzare la TV digitale e i programmi radio, quindi i programmi analogici.







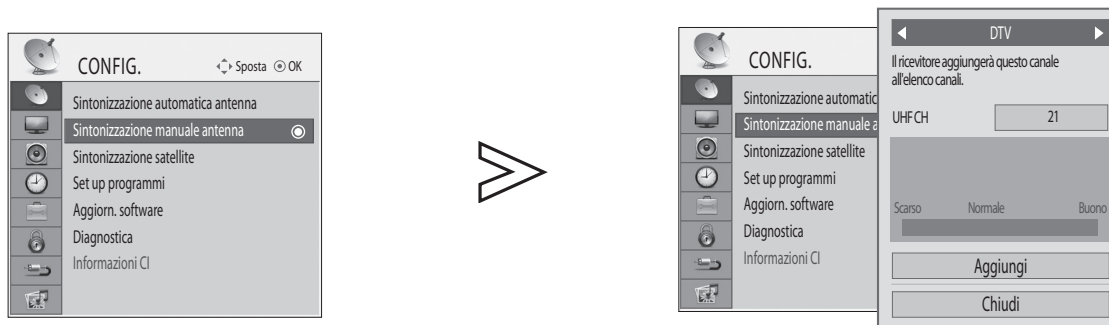

- Per tornare alla visione normale del televisore, premere il tasto **MENU**.
- Per tornare alla schermata precedente, premere il tasto **RETURN**.

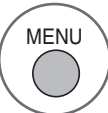
VISIONE DEL TELEVISORE / CONTROLLO DEI PROGRAMMI

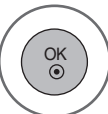
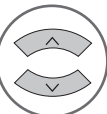
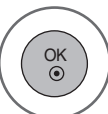
SINTONIZZAZIONE MANUALE ANTENNA (IN MODALITÀ DIGITALE)

Sintonizz. manuale permette di aggiungere manualmente un programma all'elenco dei programmi.



-   Selezionare **CONFIG.**
-   Selezionare **Sintonizzazione manuale antenna.**
-   Selezionare **DTV.**
-   Selezionare il numero del canale desiderato.
-   Selezionare **Aggiungi.**

- Avendo selezionato **Accesso** nel menu **BLOCCO > Sistema blocco**, verrà richiesto di immettere la password. Utilizzare i tasti **NUMERICI** per inserire la parola chiave a 4 cifre.

- Per tornare alla visione normale del televisore, premere il tasto **MENU**.
- Per tornare alla schermata precedente, premere il tasto **RETURN**.

SINTONIZZAZIONE MANUALE ANTENNA (IN MODALITÀ ANALOGICA)

Sintonizz. manuale permette di selezionare manualmente e disporre le stazioni nell'ordine desiderato.

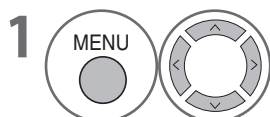
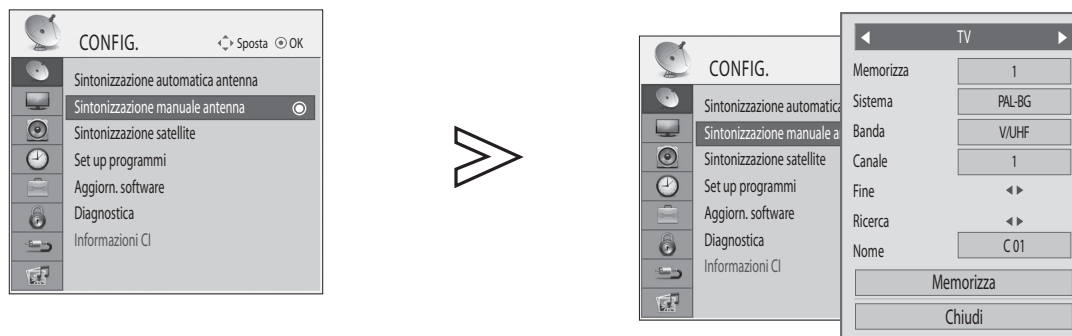

Selezionare **CONFIG.**

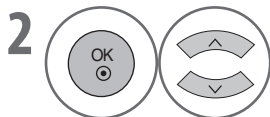

Selezionare **Sintonizzazione manuale antenna.**

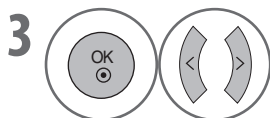

Selezionare **TV.**

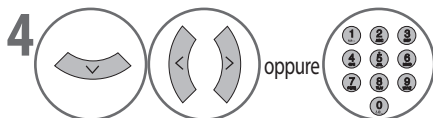

Selezionare il numero del canale desiderato.

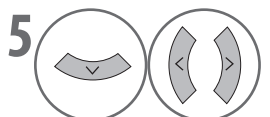

Selezionare un sistema TV.

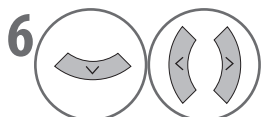

Selezionare **V / UHF** o **Cavo.**

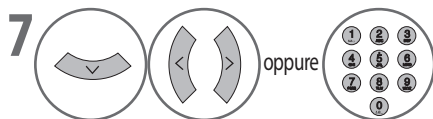

Selezionare il numero del canale desiderato.

- Avendo selezionato **Acceso** nel menu **BLOCCO > Sistema blocco**, verrà richiesto di immettere la password. Utilizzare i tasti **NUMERICI** per inserire una password a 4 cifre.
- BG: PAL B/G, SECAM B/G (Europa / Europa dell'est / Asia / Nuova Zelanda / Medio Oriente / Africa / Australia)
I: PAL I/II (U.K. / Irlanda / Hong Kong / Sudafrica)
- DK: PAL D/K, SECAM D/K (Europa dell'est / Cina / Africa / CSI)
- Per memorizzare un altro canale, seguire i passi da 4 a 9.

VISIONE DEL TELEVISORE / CONTROLLO DEI PROGRAMMI

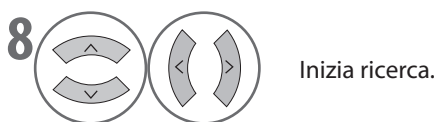

Inizia ricerca.



Selezionare **Memorizza**.

■ Assegnare un nome alla stazione

E' possibile assegnare un nome alla stazione con cinque caratteri per ogni numero di programma.



Selezionare **Nome**.

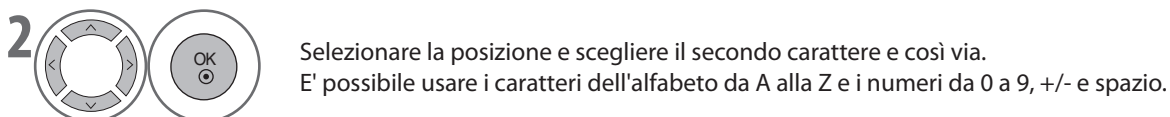

Selezionare la posizione e scegliere il secondo carattere e così via.
E' possibile usare i caratteri dell'alfabeto da A alla Z e i numeri da 0 a 9, +/- e spazio.



Selezionare **Chiudi**.



Selezionare **Memorizza**.

■ Regolazione fine

Normalmente la regolazione fine è necessaria solo in caso di ricezione scarsa.

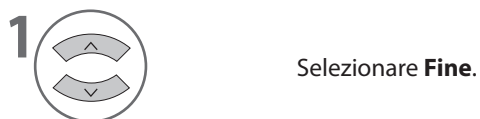

Selezionare **Fine**.

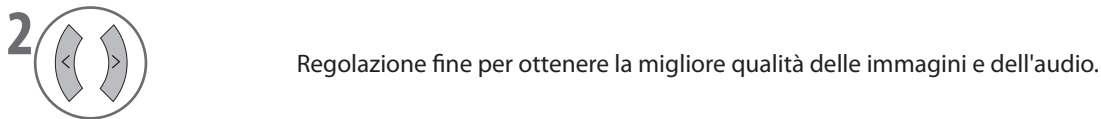

Regolazione fine per ottenere la migliore qualità delle immagini e dell'audio.



Selezionare **Memorizza**.

- Per tornare alla visione normale del televisore, premere il tasto **MENU**.
- Per tornare alla schermata precedente, premere il tasto **RETURN**.

SINTONIZZAZIONE SATELLITE (Solo LNB)

Sintonizzazione satellite permette di cercare e memorizzare tutti i programmi satellitari disponibili.

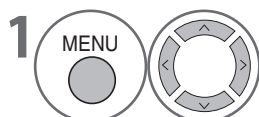
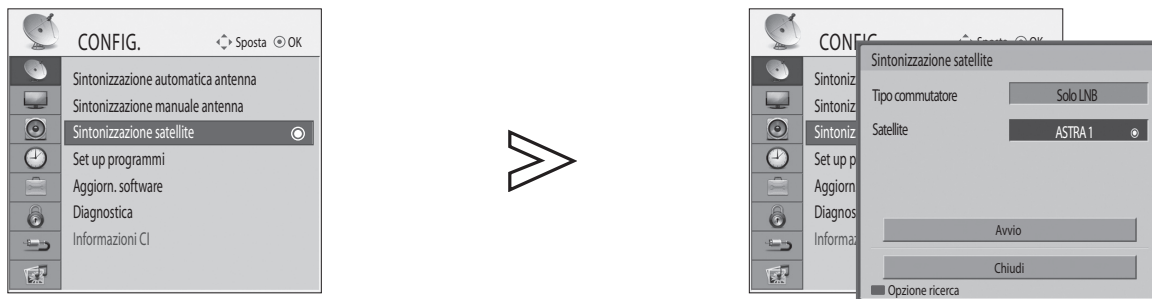

1 Selezionare **CONFIG.**

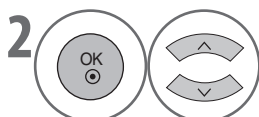

2 Selezionare **Sintonizzazione satellite.**

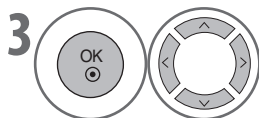

3 Selezionare **Tipo commutatore** quindi **Solo LNB.**

A ogni modifica del tipo di commutatore, le impostazioni precedenti dell'antenna vengono cancellate.

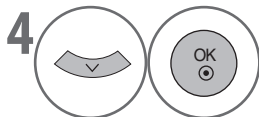

4 Selezionare **Satellite.**

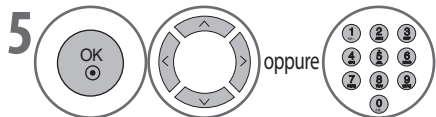

5 Selezionare un satellite e impostare **Frequenza LNB, Tono 22Khz e Transponder.**

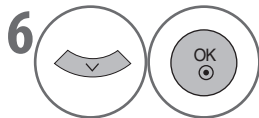

6 Selezionare **Chiudi.**

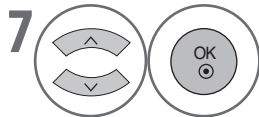

7 Selezionare **Avvio.**

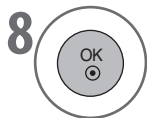

8 Compariranno i risultati della ricerca.
I programmi individuati verranno automaticamente memorizzati nell'ordine.

- Se è stato selezionato **Accesso** nel menu **BLOCCO > Sistema blocco**, per accedere al programma verrà richiesta la password. Utilizzare i tasti **NUMERICI** per inserire la parola chiave a 4 cifre.
- Premere il tasto **RED** nella sintonizzazione satellitare per accedere alle opzioni di ricerca quali le informazioni sul network, il tipo di codifica o il tipo di programma.
- Premere il tasto **RED** nella sintonizzazione satellitare per accedere alla funzione Impostazione transponder.

- Per tornare alla visione normale del televisore, premere il tasto **MENU**.
- Per tornare alla schermata precedente, premere il tasto **RETURN**.

VISIONE DEL TELEVISORE / CONTROLLO DEI PROGRAMMI

SINTONIZZAZIONE SATELLITE (DiSEqC)

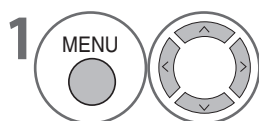
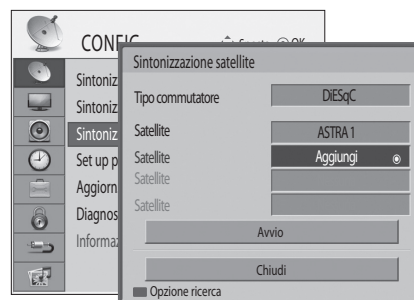
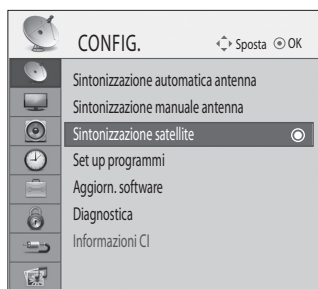

1 Selezionare **CONFIG.**

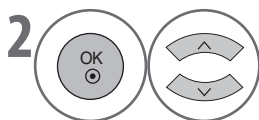

2 Selezionare **Sintonizzazione satellite.**

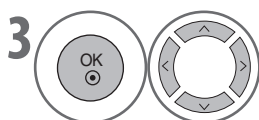

3 Selezionare **Tipo commutatore** quindi **DiSEqC.**

A ogni modifica del tipo di commutatore, le impostazioni precedenti dell'antenna vengono cancellate.

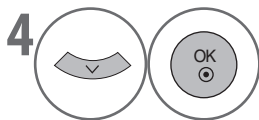

4 Selezionare **Satellite.**

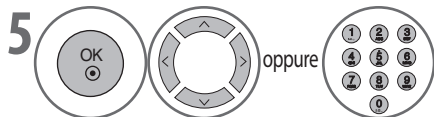

5 Selezionare un satellite e impostare **DiSEqC, Frequenza LNB, Tono 22Khz e Transponder.** E' possibile aggiungere un massimo di quattro satelliti.

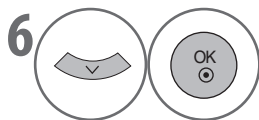

6 Selezionare **Chiudi.**

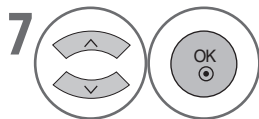

7 Selezionare **Avvio.**

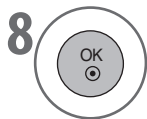

8 Compariranno i risultati della ricerca.

I programmi individuati verranno automaticamente memorizzati nell'ordine.

- Se è stato selezionato **Acceso** nel menu **BLOCCO > Sistema blocco**, per accedere al programma verrà richiesta la password. Utilizzare i tasti **NUMERICI** per inserire la parola chiave a 4 cifre.
- Premere il tasto **RED** nella sintonizzazione satellitare per accedere alle opzioni di ricerca quali le informazioni sul network, il tipo di codifica o il tipo di programma.
- Premere il tasto **RED** nella sintonizzazione satellitare per accedere alla funzione Impostazione transponder.

- Per tornare alla visione normale del televisore, premere il tasto **MENU**.
- Per tornare alla schermata precedente, premere il tasto **RETURN**.

SET UP PROGRAMMI

Questa funzione consente di eliminare, spostare o selezionare i programmi desiderati.

E' possibile modificare il numero del programma utilizzando la funzione "Sposta", se l'opzione "Numerazione automatica" non è selezionata quando si avvia la Sintonizzazione automatica.

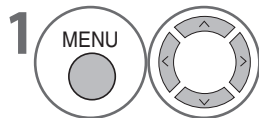
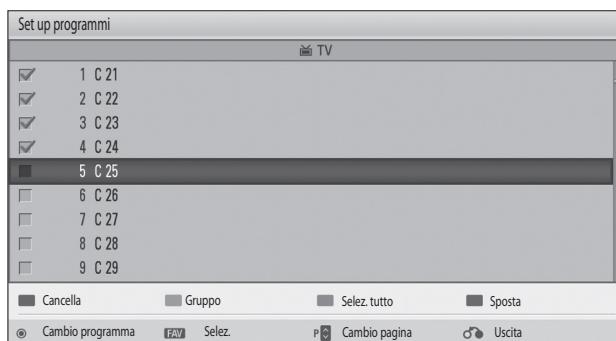
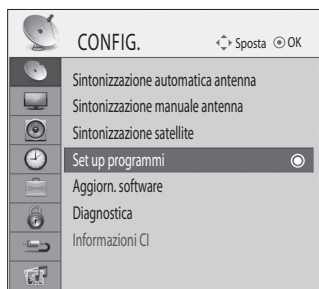

Selezionare **CONFIG..**

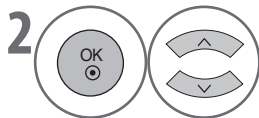

Selezionare **Set up programmi.**



Accedere alla funzione **Set up programmi.**

■ Cambiare un programma



Selezionare il programma da visualizzare.



Passare al programma selezionato.

■ Modificare i gruppi



Passa dai gruppi TV a quelli Radio e viceversa.

- Se è stato selezionato **Acceso** nel menu **BLOCCO > Sistema blocco**, per accedere al programma verrà richiesta la password. Utilizzare i tasti **NUMERICI** per inserire la parola chiave a 4 cifre.
- Se il canale è dotato di LCN, la funzione **Sposta** non sarà utilizzabile.

- Per tornare alla visione normale del televisore, premere il tasto **MENU**.
- Per tornare alla schermata precedente, premere il tasto **RETURN**.

VISIONE DEL TELEVISORE / CONTROLLO DEI PROGRAMMI

■ Selezione programmi

1  Selezionare un programma.

2  Verificare il programma selezionato.



3  Verificare tutti i programmi.

■ Eliminazione programmi

1   Selezionare i programmi da eliminare.

2  Eliminare i programmi selezionati.

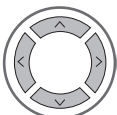
■ Spostamento programmi

1   Selezionare i programmi da spostare.

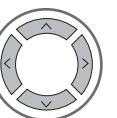
2   Portare il cursore nella posizione desiderata.

3  Spostare i programmi selezionati nella nuova posizione.

• Una volta terminata la modifica, premere il tasto **RETURN** o **EXIT** per memorizzare le modifiche.

- Per tornare alla visione normale del televisore, premere il tasto **MENU**.
- Per tornare alla schermata precedente, premere il tasto **RETURN**.

AGGIORN. SOFTWARE

Aggiorn. software permette di aggiornare il software del sistema per mantenere le prestazioni ottimali del prodotto. Il software può essere scaricato mediante il sistema di trasmissione digitale.

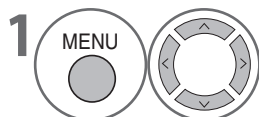
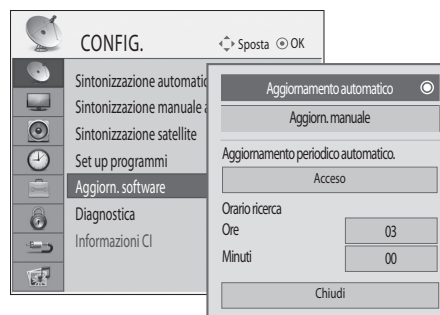
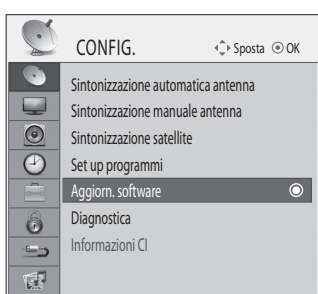

Selezionare **CONFIG.**

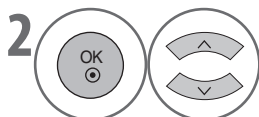

Selezionare **Aggiorn. software.**

- Se è stato selezionato **Acceso** nel menu **BLOCCO > Sistema blocco**, per accedere al programma verrà richiesta la password. Utilizzare i tasti **NUMERICI** per inserire la parola chiave a 4 cifre.

■ Aggiornamento automatico

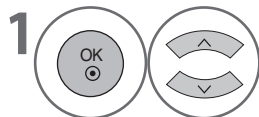

Selezionare **Aggiornamento automatico.**



Ricerca di nuovo software in corso... Verranno mostrate le informazioni riguardanti il nuovo software. Vedere "Cosa fare quando Aggiornamento automatico o Aggiorn.. manuale individuano una nuova versione del software". (►pag. 45)

- Durante un aggiornamento automatico del software, notare che:
- E' sconsigliabile spegnere il televisore.
 - Il televisore non deve essere spento intenzionalmente.
 - L'antenna non deve essere scollegata.
 - Dopo un aggiornamento software, è possibile confermare la versione del software aggiornata nel menu Diagnostica.

- Per tornare alla visione normale del televisore, premere il tasto **MENU**.
- Per tornare alla schermata precedente, premere il tasto **RETURN**.

VISIONE DEL TELEVISORE / CONTROLLO DEI PROGRAMMI

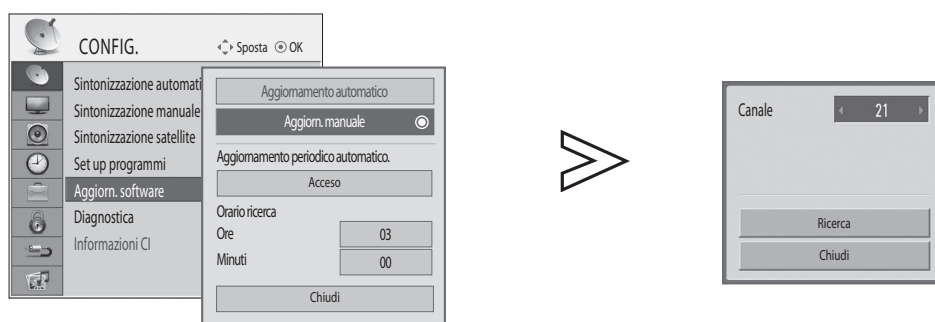

■ Aggiorn. manuale

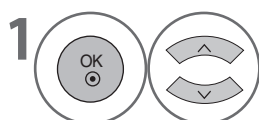

Selezionare **Aggiorn. manuale**.

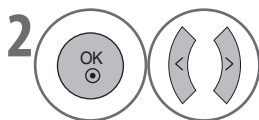

Selezionare il numero del canale desiderato.

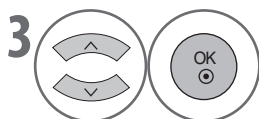

Selezionare **Ricerca**. Ricerca eventuale nuovo software. Verranno mostrate le informazioni riguardanti il nuovo software. Vedere "Cosa fare quando Aggiornamento automatico o Aggiorn. manuale individuano una nuova versione del software". (► pag. 45)

■ Aggiornamento periodico automatico.

In modalità standby, se il menu Aggiornamento periodico automatico è attivo, il televisore ricercherà automaticamente il nuovo software senza passare alla modalità operativa.

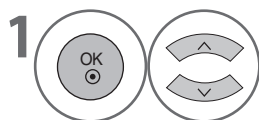

Selezionare **Aggiornamento periodico automatico**.

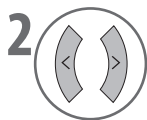

Selezionare **Acceso**.

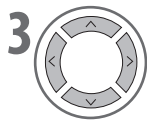

Selezionare **Ore** o **Minuti** e inserire l'orario della ricerca.

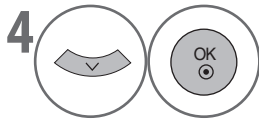

Selezionare **Chiudi**.

Se viene rilevato nuovo software, il messaggio di aggiornamento del software viene visualizzato alla prima accensione del televisore. Selezionare **Si** e premere **OK** per avviare l'aggiornamento del software.

- Per tornare alla visione normale del televisore, premere il tasto **MENU**.
- Per tornare alla schermata precedente, premere il tasto **RETURN**.

* COSA FARE QUANDO AGGIORNAMENTO AUTOMATICO O AGGIORN. MANUALE INDIVIDUANO UNA NUOVA VERSIONE DEL SOFTWARE

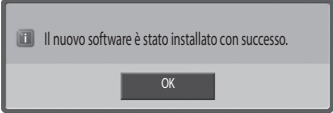
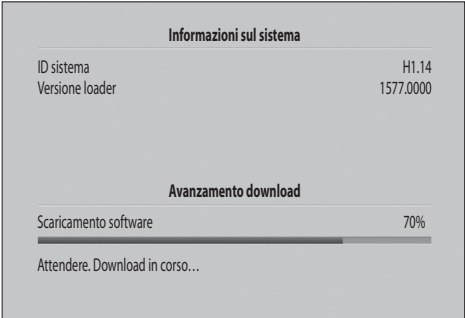
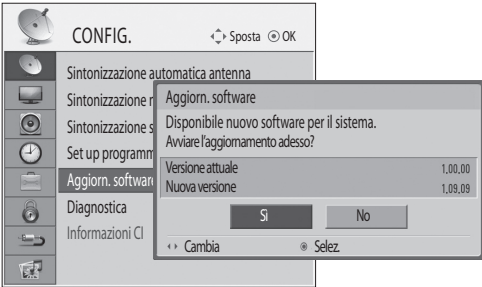

- 1 Verranno mostrate le informazioni riguardanti il nuovo software.
- 2 Selezionare **Si** usando il tasto <> e premere **OK** per avviare l'aggiornamento del software.
 - Selezionare **No** e premere **OK** per tornare alla schermata precedente senza effettuare l'aggiornamento.
- 3 Il sistema si riavvia automaticamente e la procedura di aggiornamento viene avviata. Viene visualizzata la barra di stato del completamento dell'operazione. Attendere fino al termine dell'operazione.
- 4 Una volta completato l'aggiornamento del software, verrà visualizzato un messaggio di conferma e il sistema si riavvierà automaticamente.

* DURANTE IL RILEVAMENTO DEL NUOVO SOFTWARE MEDIANTE AGGIORNAMENTO PERIODICO AUTOMATICO IN MODALITÀ STANDBY

- 1 Accendendo il televisore dopo il rilevamento di una nuova versione del software, verrà visualizzato un messaggio di aggiornamento del software.
- 2 Selezionare **Si** e premere il tasto **OK** per avviare l'aggiornamento del software. Viene visualizzata la barra di stato del completamento dell'operazione. Attendere fino al termine dell'operazione.
- 3 Una volta completato l'aggiornamento del software, verrà visualizzato un messaggio di conferma e il sistema si riavvierà automaticamente.

VISIONE DEL TELEVISORE / CONTROLLO DEI PROGRAMMI

DIAGNOSTICA

Questa funzione permette di visualizzare le informazioni sullo stato del sistema come il Produttore, Modello/Tipo, Data aggiornamento, Versione software, Versione loader, Versione Micom, Livello o Qualità.

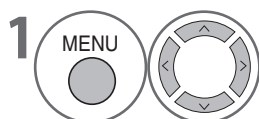
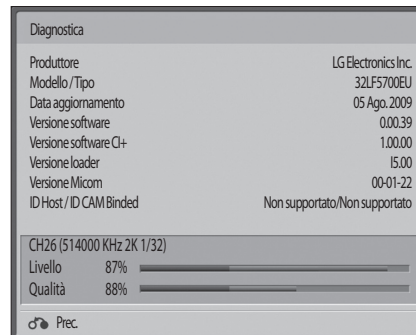
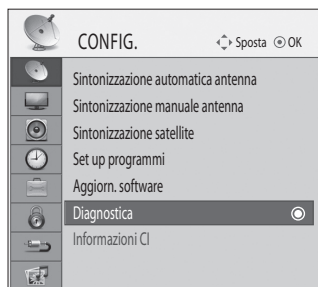

1 Selezionare **CONFIG.**

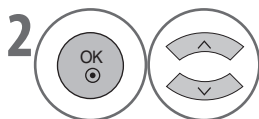

2 Selezionare **Diagnostica.**

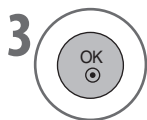

3 Visualizza la **Diagnostica.**
Verranno visualizzate le informazioni relative allo stato del sistema.

• Livello e qualità non sono presenti in modalità analogica.

- Per tornare alla visione normale del televisore, premere il tasto **MENU**.
- Per tornare alla schermata precedente, premere il tasto **RETURN**.

INFORMAZIONI CI (SOLO IN MODALITÀ DIGITALE)

Questa funzione permette di visualizzare alcuni servizi di canali terrestri digitali criptati (a pagamento). Estrahendo il modulo CI non sarà possibile accedere ai servizi a pagamento.

Quando il modulo è inserito nell'alloggiamento CI, è possibile accedere al menu del modulo.

Per acquistare un modulo e la smart card, contattare il proprio rivenditore di fiducia. Non inserire ed estrarre ripetutamente il modulo CI dal televisore. Ciò potrà causare un guasto. Quando il televisore viene acceso dopo aver inserito un modulo CI, l'audio potrebbe essere disattivato. Questo potrebbe essere dovuto a una incompatibilità tra il modulo CI e la smart card.

Le funzioni CI (Common Interface) possono non essere disponibili in base alle caratteristiche di trasmissione locale del paese.

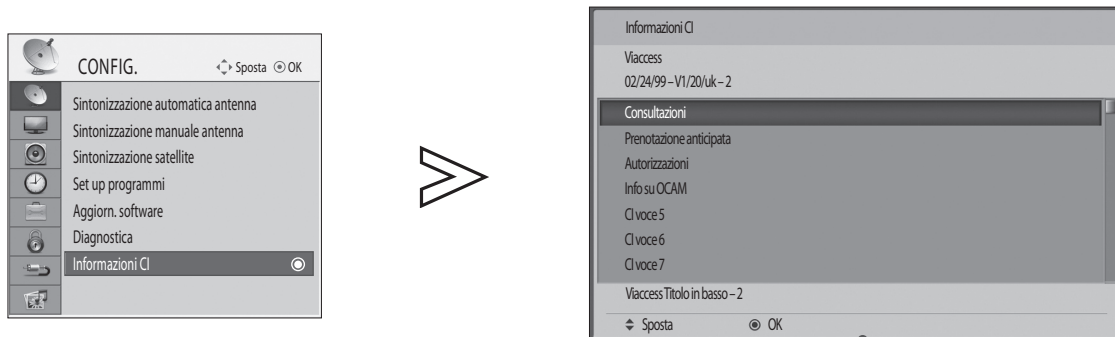

- Questo OSD ha solo scopo illustrativo e le opzioni del menu e il formato dello schermo possono variare in base al provider dei servizi digitali a pagamento.
- E' possibile cambiare la schermata del menu CI (Common Interface) e i servizi rivolgendosi al proprio rivenditore.

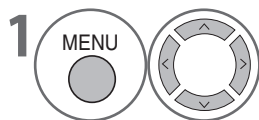

Selezionare **CONFIG..**

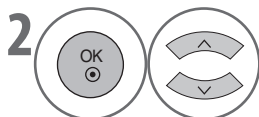

Selezionare **Informazioni CI.**



Visualizzare **Informazioni CI.**

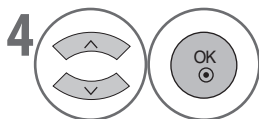





Selezionare la voce desiderata.
Informazioni su modulo, smart card, lingua, download software, ecc.

- Per tornare alla visione normale del televisore, premere il tasto **MENU**.
- Per tornare alla schermata precedente, premere il tasto **RETURN**.

VISIONE DEL TELEVISORE / CONTROLLO DEI PROGRAMMI

SELEZIONE DELL'ELENCO PROGRAMMI

Per una facile e veloce navigazione sono disponibili vari gruppi di programmi.

Tasti colorati	Gruppo	Programmi
	My TV	Visualizza l'elenco di tutti i programmi TV e radio.
	Preferito	Visualizza l'elenco di tutti i programmi preferiti.
	HDTV	Visualizza l'elenco di tutti i programmi HDTV.
	Codificati	Visualizza l'elenco dei programmi classificati mediante tipologia CAS.

■ Visualizzazione dell'elenco



Visualizzare o uscire dall'elenco programmi.

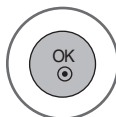

Passare al programma selezionato.

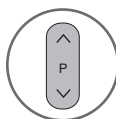

Cambia la pagina.



Passa dai gruppi TV a quelli Radio e viceversa.

Sono disponibili quattro elenchi di programmi; **My TV**, **Preferito**, **HDTV** e **Codificati**.

Premere i tasti colorati assegnati a ogni gruppo per visualizzare l'elenco dei programmi di ogni gruppo.

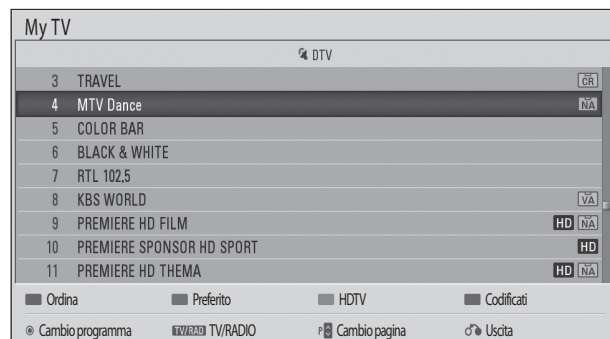

- E' possibile visualizzare o uscire dall'elenco dei programmi preferiti premendo il tasto **FAV**.
- E' possibile ordinare i programmi numericamente o alfabeticamente in ogni gruppo premendo nuovamente il tasto dello stesso colore. (fatta eccezione per il gruppo Preferito e Codificati)

ELENCO INPUT

HDMI e AV1, 2 (SCART) possono essere riconosciute da un pin di rilevamento e quindi abilitate solo quando un dispositivo esterno approva la tensione.

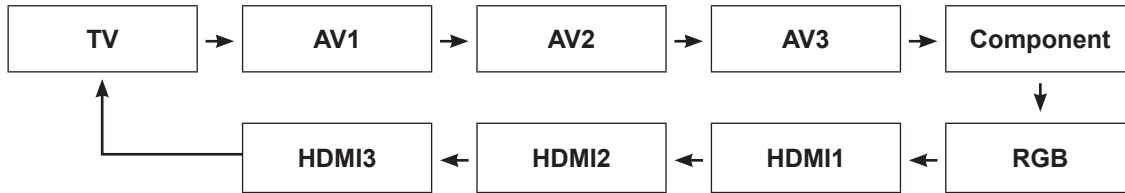

■ Usare il tasto INPUT

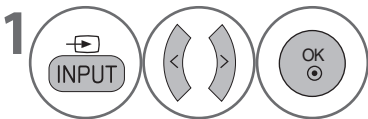

Selezionare la sorgente di ingresso.

- Premendo il tasto **INPUT** ripetutamente nell'elenco input, è possibile scorrere gli ingressi collegati.

■ Uso del tasto MENU

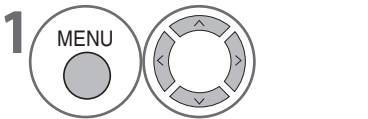

Selezionare **INPUT**.

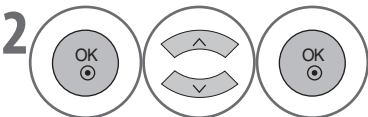

Selezionare la sorgente di ingresso.



- **TV:** Effettuare la selezione per la visione di TV/Radio.
- **AV1, AV2, AV3:** Effettuare la selezione per la visione del videoregistratore o di un dispositivo esterno.
- **Component:** Effettuare la selezione quando l'uso del DVD o del set-top box digitale dipende dal connettore.
- **RGB:** Effettuare la selezione quando l'uso del PC dipende dal connettore.
- **HDMI1, HDMI2, HDMI3:** Effettuare la selezione quando l'uso di DVD, PC o set-top box digitale dipende dal connettore.

VISIONE DEL TELEVISORE / CONTROLLO DEI PROGRAMMI

RINOMINA INGRESSI

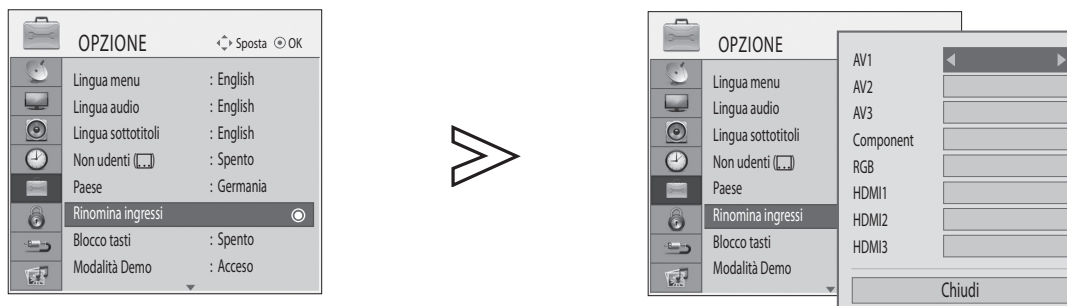
Seleziona un'etichetta per ogni sorgente di ingresso esterna.

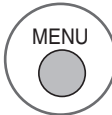
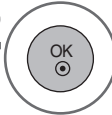

-   Selezionare **OPZIONE**.
-   Selezionare **Rinomina ingressi**.
-   Selezionare la sorgente di ingresso.
-  Selezionare l'etichetta.

- Per tornare alla visione normale del televisore, premere il tasto **MENU**.
- Per tornare alla schermata precedente, premere il tasto **RETURN**.

AV MODE

Premendo più volte il tasto **AV MODE** è possibile selezionare le immagini e l'audio ottimali per ogni collegamento di dispositivi AV all'ingresso esterno. (► pag. 68)

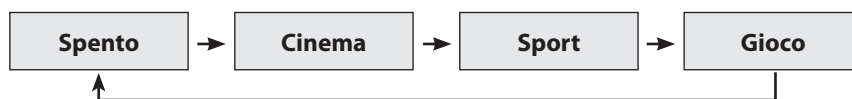

- Selezionando **Cinema** in modalità AV, l'opzione **Cinema** verrà selezionata sia per la **Modalità immagini** sia per la **Modalità audio**, rispettivamente nel menu **IMMAGINE** e **AUDIO**.
- Selezionando **"Spento"** in modalità AV, verrà selezionata l'immagine inizialmente impostata.

MULTI SORGENTE

* Questa funzione è disponibile solo in Germania.

Passando a un canale multi sorgente, nel banner informativo del programma comparirà l'icona multi sorgente.

E' possibile scegliere tra una serie di angoli di visione in modo da osservare lo schermo da diverse prospettive durante la visione di un evento sportivo. Per la visione di singole partite della lega federale vengono messe a disposizione vari angoli di visione.

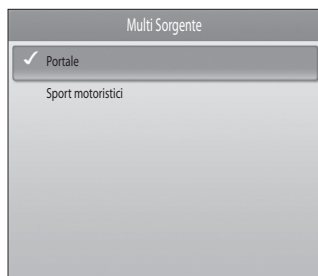

Visualizzare il popup **Multi Sorgente**.

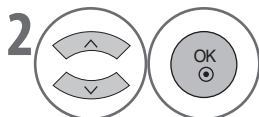

Selezionare l'opzione desiderata.

VISIONE DEL TELEVISORE / CONTROLLO DEI PROGRAMMI

INIZIALIZZAZIONE (RIPRISTINO ALLE IMPOSTAZIONI DI FABBRICA)

Questa funzione ripristina tutte le impostazioni di fabbrica.

E' utile inizializzare il prodotto in caso di spostamento in una nuova città o paese.

Una volta completata la funzione Reset di Fabbrica, è necessario riavviare l'impostazione di inizializzazione.

Quando il menu **Sistema blocco** è "**Acceso**", compare il messaggio di inserimento della password.

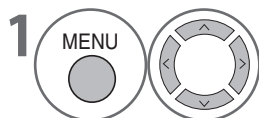
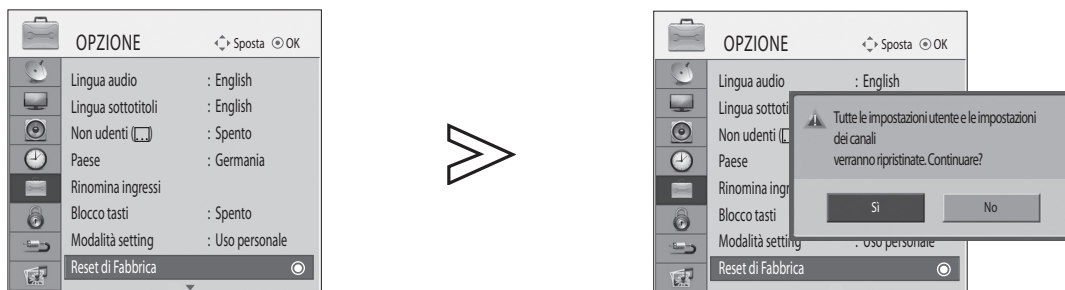

Selezionare **OPZIONE**.

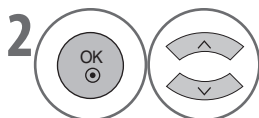

Selezionare **Reset di Fabbrica**.

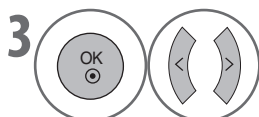

Selezionare **Sì**.



Avviare **Reset di Fabbrica**.

- Se è stato selezionato **Acceso** nel menu **BLOCCO > Sistema blocco**, per accedere al programma verrà richiesta la password. Utilizzare i tasti **NUMERICI** per inserire la parola chiave a 4 cifre.
- Se è stata dimenticata la parola chiave, premere 7777 per reimpostarla.

- Per tornare alla visione normale del televisore, premere il tasto **MENU**.
- Per tornare alla schermata precedente, premere il tasto **RETURN**.

PER UTILIZZARE UN DISPOSITIVO USB

Collegando un dispositivo USB, verrà visualizzato automaticamente questo menu a comparsa.

Il "MENU POP UP" non verrà visualizzato se l'OSD che contiene menu, EPG o Elenco programmazione è attivo.

Se il menu Pop up non viene visualizzato, è possibile selezionare Elenco musica o Elenco foto nel menu USB.

Nel dispositivo USB, non è possibile aggiungere o eliminare cartelle.

- 1 Collegare il dispositivo USB ai jack **USB IN** sul pannello laterale del televisore.

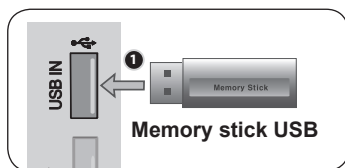

- Il dispositivo non supporta unità HDD USB.
- Questo televisore supporta i formati JPEG e MP3.

- 2 Selezionare **ELENCO FOTO** o **ELENCO MUSICA**.

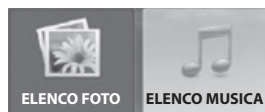
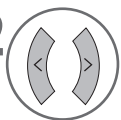

Per rimuovere un dispositivo USB

Selezionare il menu **RIMUOVI USB** prima di rimuovere il dispositivo USB.

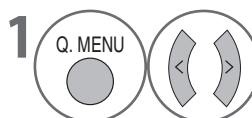

Selezionare **Rimuovi USB**.

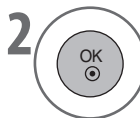

Precauzioni da adottare prima di utilizzare un dispositivo USB

- ▶ L'apparecchio riconosce solo un dispositivo di memorizzazione USB.
- ▶ Se il dispositivo di memorizzazione USB è collegato mediante un hub USB, il dispositivo non viene rilevato.
- ▶ Un dispositivo di memorizzazione USB che utilizza un programma di riconoscimento automatico potrebbe non essere rilevato.
- ▶ Un dispositivo di memorizzazione USB che utilizza il proprio driver potrebbe non essere riconosciuto.
- ▶ La velocità di riconoscimento di un dispositivo di memorizzazione può dipendere dal singolo dispositivo.
- ▶ Quando il dispositivo di memoria USB sta eseguendo una operazione, non spegnere il televisore né scollegare il dispositivo USB. Se il dispositivo viene improvvisamente scollegato o spento, i file in esso memorizzati potrebbero risultare danneggiati.
- ▶ Non collegare un dispositivo di memorizzazione USB gestito artificialmente sul PC. Il dispositivo potrebbe non funzionare o provocare un malfunzionamento del prodotto. Non dimenticare di utilizzare solo dispositivi di memorizzazione USB contenenti foto o brani musicali normali.
- ▶ Usare solo dispositivi USB formattati con file system FAT32 fornito insieme al sistema operativo Windows. Se il dispositivo è stato formattato con un programma diverso non supportato in Windows, il disco potrebbe non essere riconosciuto.
- ▶ Collegare l'alimentazione al dispositivo di memoria USB (oltre 0,5A) qualora lo richieda. In caso contrario, il dispositivo non sarà riconosciuto.
- ▶ Collegare il dispositivo di memoria USB mediante il cavo fornito dal produttore del dispositivo. Se si utilizza un cavo non fornito dal produttore del dispositivo o di lunghezza eccessiva (max 5m), il dispositivo potrebbe non essere riconosciuto.
- ▶ Alcuni dispositivi di memoria USB possono non essere supportati o funzionare correttamente.
- ▶ Il metodo di allineamento dei file del dispositivo di memoria USB è simile a Windows XP e il nome del file può contenere un massimo di 100 caratteri inglesi.
- ▶ Verificare di avere un backup dei file importanti poiché i dati memorizzati nel dispositivo USB potrebbero subire danni. La nostra società non potrà essere ritenuta responsabile per eventuali perdite di dati.
- ▶ Se la memoria USB ha più partizioni, o si utilizza un lettore multiplo USB, è possibile utilizzare un massimo di 4 partizioni o dispositivi USB.
- ▶ Solo il file system FAT32 supporta la funzione di cancellazione.
- ▶ Se il dispositivo di memoria USB è collegato a un lettore multiplo USB, i dati relativi al suo volume non verranno rilevati.
- ▶ Se il dispositivo di memoria non funziona correttamente, scollegarlo e ricollegarlo.
- ▶ La velocità rilevata del dispositivo di memoria USB varia in base al dispositivo.
- ▶ La capacità consigliata è di 32GB o inferiore per la memoria USB.
- ▶ Qualsiasi dispositivo con una capacità superiore potrebbe non funzionare correttamente.

PER UTILIZZARE UN DISPOSITIVO USB

ELENCO FOTO

Sul dispositivo di memoria USB è possibile visualizzare fotografie.

L'OSD può differire a seconda del modello di televisore acquistato. Le immagini mostrate sono solo a supporto dell'uso del televisore.

Supporto per file PHOTO (*.JPEG)

Baseline: 7680 x 4320

- E' possibile riprodurre solo file JPEG.
- Con i file JPEG è supportata solo la funzione baseline scan (solo SOF0, SOF1).
- I file non supportati vengono visualizzati sotto forma di bitmap.

Componenti dello schermo

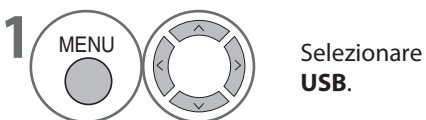

- 1 Passa al file di livello superiore
- 2 Pagina corrente/Pagine totali
- 3 Numero complessivo di immagini selezionate
- 4 Memoria USB utilizzabile
- 5 Tasti corrispondenti sul telecomando

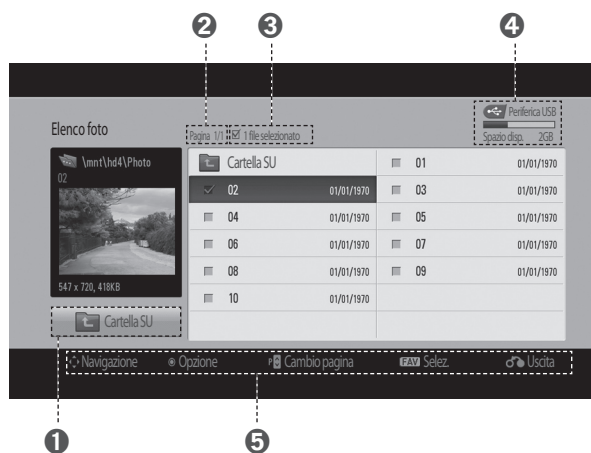

Selezione foto e menu Pop up

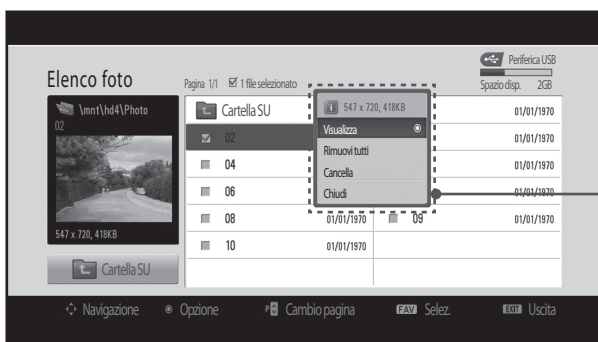

- ▶ **Visualizza:** Per visualizzare l'elemento selezionato.
- ▶ **Selez. tutto:** Per selezionare tutte le foto presenti sullo schermo.
- ▶ **Rimuovi tutti:** Per deselegionare tutte le foto selezionate.
- ▶ **Cancella:** Per cancellare la foto selezionata.
- ▶ **Chiudi:** Per chiudere il menu Pop up.



1 Selezionare la cartella o l'unità di destinazione.

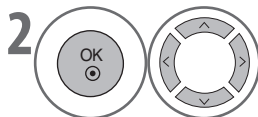

2 Selezionare le foto desiderate.



3 Mostrare il menu Pop up.

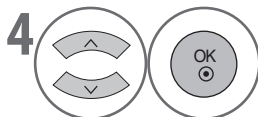

4 Selezionare il menu Pop up desiderato.

- Premere il tasto **P** ^ v per scorrere la pagina delle foto.
- Premere il tasto **MARK** per selezionare o deselegionare una foto. Quando si seleziona una o più foto, è possibile visualizzarle singolarmente o come presentazione. Se non è stata selezionata nessuna foto, è possibile visualizzare tutte le foto singolarmente o visualizzare tutte le foto contenute in una cartella come presentazione.

• Press the **RETURN** button to return to the previous screen.

PER UTILIZZARE UN DISPOSITIVO USB

Come visualizzare le foto

Sono disponibili istruzioni dettagliate sulla finestra di visualizzazione delle foto a pieno schermo.

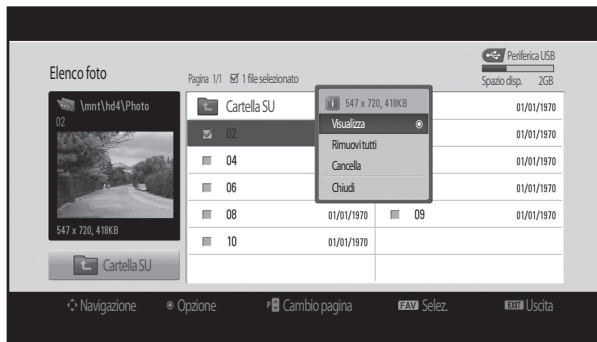

Il rapporto d'aspetto di una foto può modificare la dimensione della foto visualizzata a pieno schermo.
Per tornare alla schermata precedente, premere il tasto **RETURN**.

PER UTILIZZARE IL DISPOSITIVO USB

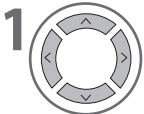

Selezionare la cartella o l'unità di destinazione.

- Premere il tasto **P** \wedge \vee per scorrere la pagina delle foto.

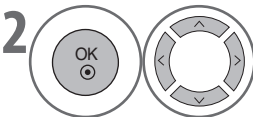

Selezionare le foto desiderate.



Mostrare il menu Pop up.

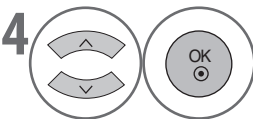

Selezionare **Visualizza**.



La foto selezionata viene visualizzata a pieno schermo.

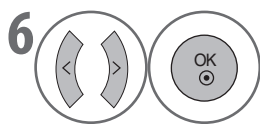

Selezionare **Slideshow**, **BGM**, **(Ruota)**, **Cancella**, **Opzione** o **Chiudi**.

- Premere il tasto < > per selezionare la foto precedente o successiva.
- Premere il tasto ∨ < > e **OK** per selezionare e controllare il menu a pieno schermo.

► **Slideshow:** Se non viene selezionata alcuna immagine, verrà effettuata la presentazione di tutte le foto contenute nella cartella corrente. Se vengono selezionate solo alcune foto, verrà effettuata la presentazione solo di quelle immagini.

Impostare l'intervallo di tempo della presentazione nel menu **Opzione**.

► **BGM (Background Music):** Ascoltare un sottofondo musicale durante la presentazione di foto a pieno schermo. Impostare la cartella musicale dei brani BGM in Opzioni prima di usare questa funzione.

► **(Ruota): Ruotare le foto.**
Ruota le foto di 90°, 180°, 270°, 360° in senso orario. Quando la larghezza di una immagine è maggiore dell'altezza supportata, l'immagine non può essere ruotata.

► **Cancella:** Per cancellare foto.

► **Opzione:** Impostare la velocità della proiezione e la musica di sottofondo BGM. Premere il tasto ∨ < > e il tasto **OK** per impostare i valori. Quindi accedere a **OK** e premere **OK** per memorizzare le impostazioni. Non è possibile modificare la **Cart. musica** durante la riproduzione BGM.

► **Chiudi:** Nascondere il menu a pieno schermo. Per rivelare nuovamente il menu a pieno schermo, premere **OK**.

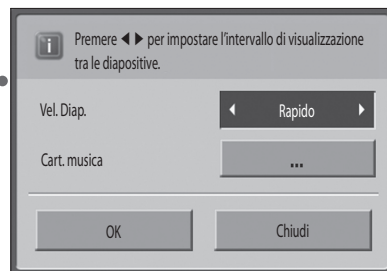

PER UTILIZZARE UN DISPOSITIVO USB

ELENCO MUSICA

E' possibile riprodurre brani musicali presenti nel dispositivo di memoria USB.

I brani musicali acquistati (*.MP3) possono contenere limitazioni di copyright. Questo modello potrebbe non supportare la riproduzione di questi file.

Questa unità può riprodurre i brani musicali presenti sul dispositivo di memoria USB.

L'OSD può differire a seconda del modello di televisore acquistato. Le immagini mostrate sono solo a supporto dell'uso del televisore.

Supporto per file MUSICALI (*.MP3)

Bit rate 32 ~ 320

- Frequenza di campionamento MPEG1 layer 3: 32 kHz, 44.1 kHz, 48 kHz.

Componenti dello schermo

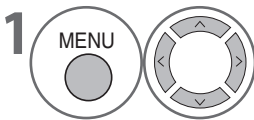

Selezionare **USB**.

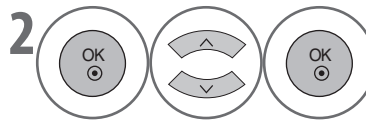

Selezionare **Elenco musica**.

- 1 Passa a file di livello superiore
- 2 Pagina corrente/Pagine totali
- 3 Numero complessivo di brani musicali selezionati
- 4 Memoria USB utilizzabile
- 5 Tasti corrispondenti sul telecomando

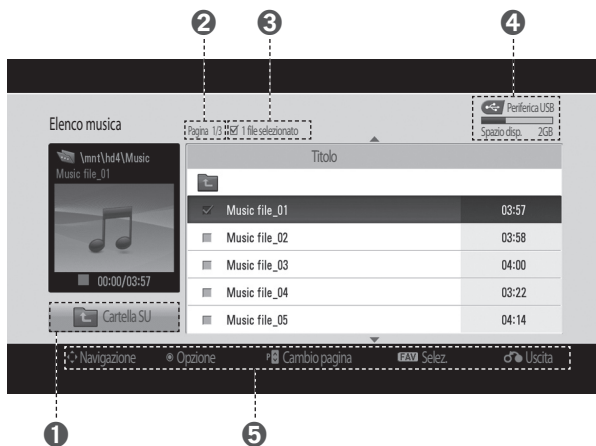

Selezione musica e menu Pop up

Come mostrato, per ogni pagina vengono elencati un massimo di 6 brani musicali.

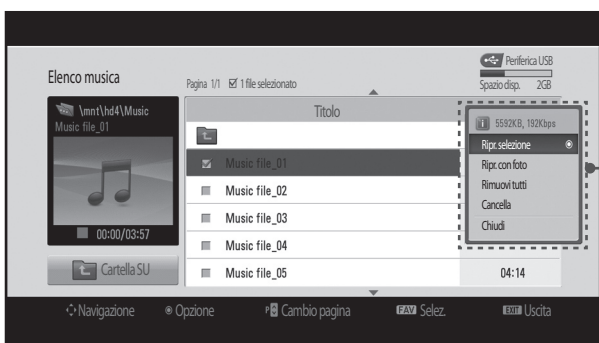

► **Riproduci (durante la pausa):** Per riprodurre i brani musicali selezionati.

Al termine di un brano musicale, verrà riprodotto quello successivo. Se non è stato selezionato alcun brano musicale, verrà riprodotto quello successivo nella cartella corrente. Selezionando una cartella diversa e premendo il tasto **OK**, il brano musicale in riproduzione verrà interrotto.

► **Stop riproduzione (durante la riproduzione):** Per interrompere la riproduzione di un brano musicale.

► **Ripr. con foto:** Per iniziare la riproduzione dei brani musicali selezionati e passare all'Elenco foto.

► **Selez. tutto:** Per selezionare tutti i brani musicali contenuti in una cartella.

► **Rimuovi tutti:** Per deselectare tutti i brani musicali.

► **Cancella:** Per eliminare i brani musicali selezionati.

► **Chiudi:** Per chiudere il menu Pop up.



1 Selezionare la cartella o l'unità di destinazione.

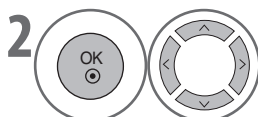

2 Selezionare i brani musicali desiderati.



3 Mostrare il menu Pop up.

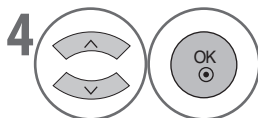

4 Selezionare il menu Pop up desiderato.

- Premere il tasto **P**^**V** per scorrere la pagina dei brani musicali.
- Premere il tasto **MARK** per selezionare o deselectare un brano musicale.
Se sono stati selezionati più brani musicali, verranno riprodotti in sequenza. Ad esempio, per ascoltare solo un brano più volte, selezionare il brano desiderato e riprodurlo.
Se non è stato selezionato alcun brano, verranno riprodotti in sequenza tutti i brani contenuti nella cartella.

• Per tornare alla schermata precedente, premere il tasto **RETURN**.

PER UTILIZZARE UN DISPOSITIVO USB

- Se per un certo periodo di tempo non si preme alcun tasto durante la riproduzione, il riquadro delle informazioni (mostrato sotto) scorrerà sullo schermo come un salvaschermo.
- La funzione del salvaschermo è quella di prevenire danni ai pixel a causa di una immagine fissa rimasta troppo a lungo sullo schermo.

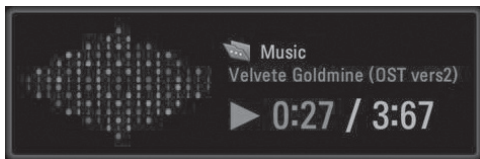

NOTA

- ▶ Durante la riproduzione di musica,  viene visualizzato sullo sfondo del titolo del brano.
- ▶ Un brano musicale danneggiato non viene riprodotto e mostra 00:00 come tempo di riproduzione.
- ▶ Un brano musicale scaricato da un servizio a pagamento con protezione da copyright non viene riprodotto e visualizza informazioni errate come tempo di riproduzione.
- ▶ Premendo il tasto ■ il salvaschermo viene interrotto.
- ▶ I tasti **PLAY** (▶), **Pause** (||), ■, ▶▶, ◀◀ del telecomando sono disponibili in questa modalità.
- ▶ Premere il tasto ▶▶ per selezionare il brano musicale successivo e il tasto ◀◀ per selezionare il brano musicale precedente.

GUIDA TV (EPG; ELECTRONIC PROGRAMME GUIDE) (IN MODALITÀ DIGITALE)

La **GUIDA TV** visualizza i programmi che verranno trasmessi nei successivi 7 giorni.

Sono disponibili tre modalità di ricerca rapida e promemoria; **Tabella**, **Programmazione** e **Trova**.



Visualizza o esce dalla Guida TV.



Seleziona la modalità **Programmazione**.



Seleziona la modalità **Trova**.



Seleziona la modalità **Tabella**.

Funzione dei tasti in modalità Tabella

E' possibile visualizzare le informazioni sui programmi di un particolare canale in ordine di data e ora.

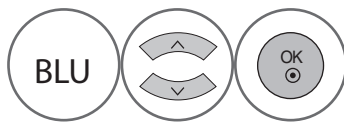

Cambia la data.

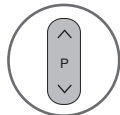

Cambia la pagina.



Passa dai gruppi TV a quelli Radio e viceversa.

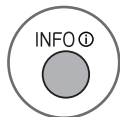

Visualizza le informazioni sul programma.

■ Selezione di un programma



1 Selezionare un programma in onda.

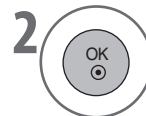

2 Passare al programma selezionato.

■ Prenotazione visione



1 Selezionare un programma futuro.

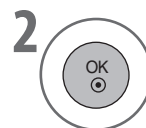

2 Prenotare la visione del programma selezionato. (Per annullare, premere nuovamente il tasto.) I programmi prenotati vengono aggiunti automaticamente in **Programmazione**.

Funzione dei tasti in modalità Programmazione

Programmazione visualizza l'elenco dei programmi prenotati. I promemoria possono essere modificati, aggiunti o eliminati.

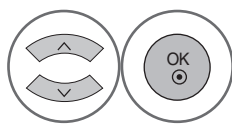

Modifica o aggiunge un promemoria.

■ Modificare/Aggiungere un promemoria



Elimina promemoria.

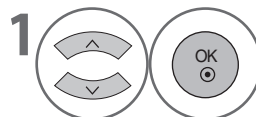

1 Selezionare una prenotazione e visualizzare un promemoria.

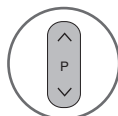

Cambia la pagina.

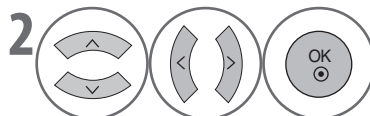

2 Selezionare ogni opzione e immettere i valori.

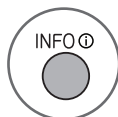

Visualizza le informazioni sul programma.

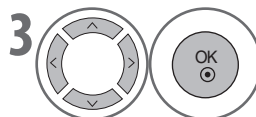

3 Selezionare **OK** per salvare.

GUIDA TV (EPG; ELECTRONIC PROGRAMME GUIDE) (In Modalità Digitale)

Funzione dei tasti in modalità Trova

Trova permette di cercare il programma desiderato immettendo una parola chiave, il genere, l'ora e il giorno del programma.

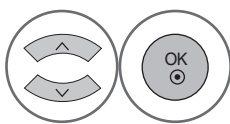
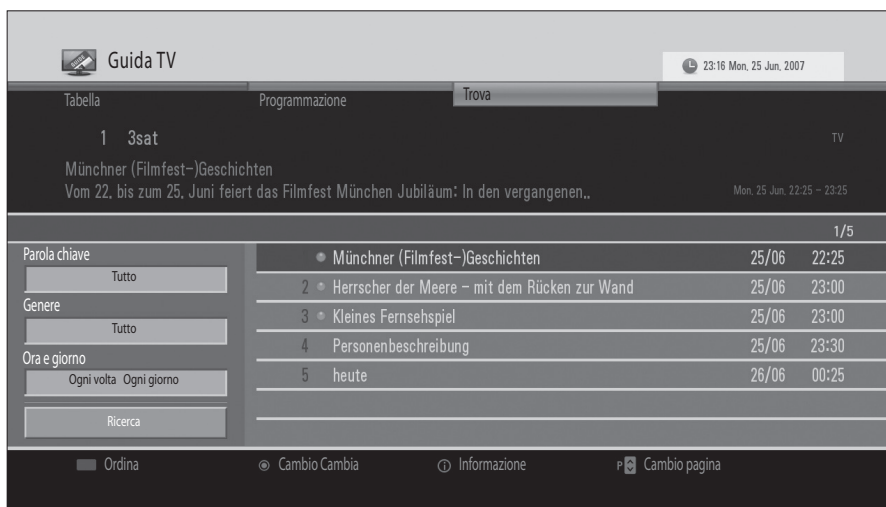

Inserisce Parola chiave, Genere, Tempo, Giorno e seleziona **Ricerca**.



Visualizza i valori precedentemente immessi.

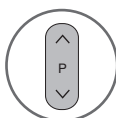

Cambia la pagina.

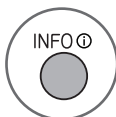

Visualizza le informazioni sul programma.

■ Selezione di un programma



1 Selezionare un programma in onda.



2 Passare al programma selezionato.

■ Prenotazione visione



1 Selezionare un programma futuro.



2 Prenotare la visione del programma selezionato. (Per annullare, premere nuovamente il tasto.) I programmi prenotati vengono aggiunti automaticamente in **Programmazione**.

CONTROLLO DELL'IMMAGINE

CONTROLLO DIMENSIONI IMMAGINE (RAPP. D'ASPETTO)

E' possibile visualizzare le immagini sul televisore in vari formati; 16:9, Solo ricerca, Originale, Larghezza intera, 4:3, 14:9, Zoom e Zoom cinema 1.

Se viene visualizzata per lungo tempo un'immagine fissa sul televisore, sullo schermo può rimanere una traccia residua dell'immagine.

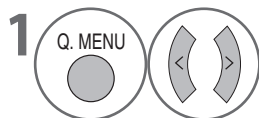

Selezionare **Rapp. d'aspetto**.



Selezionare il formato immagine desiderato.

- E' inoltre possibile regolare l'opzione **Rapp. d'aspetto** nel menu **IMMAGINE**.
- Premendo il tasto **OK** in **14:9, Zoom** o **Zoom cinema 1**, è possibile regolare la dimensione e la posizione dell'ingrandimento. Una volta completata l'impostazione dello zoom, il display torna al menu rapido (Q.Menu).

• 16:9

La selezione che segue permette di regolare orizzontalmente l'immagine, in proporzioni lineari, in modo da riempire l'intero schermo (utile per una visione di DVD in formato 4:3).



• Solo ricerca

La selezione che segue attiva la visione delle immagini originali con la migliore qualità senza alcuna perdita ad alta risoluzione.

NOTA :

- ▶ Se l'immagine originale è disturbata, il disturbo sarà visibile sul lato.

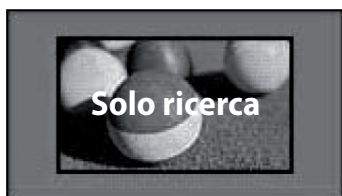

• Originale

Quando il televisore riceve un segnale wide screen, passa automaticamente al formato dell'immagine trasmessa.



• Larghezza intera

Quando il televisore riceve un segnale wide screen, è possibile regolare orizzontalmente l'immagine, in proporzioni lineari, in modo da riempire l'intero schermo.



CONTROLLO DELL'IMMAGINE

- **4:3**

La selezione che segue permette di visualizzare un'immagine con un rapporto d'aspetto di 4:3; barre grigie compariranno sui lati sinistro e destro dello schermo.



- **14:9**

E' possibile visualizzare un formato immagini di 14:9 o o un generico programma televisivo in modalità 14:9. La schermata 14:9 è simile a quella 4:3, ma è ingrandita sulla sinistra e sulla destra.



- **Zoom**

La selezione che segue permette di visualizzare le immagini senza alcuna alterazione, riempiendo al contempo l'intero schermo. Tuttavia, la parte superiore e inferiore delle immagini verrà tagliata.

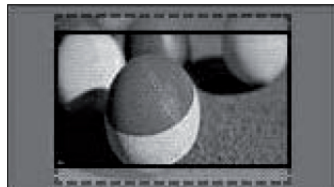

- **Zoom cinema 1**

Scegliere Zoom cinema 1 quando si desidera ingrandire le immagine con una proporzione corretta.

NOTA :

- ▶ Ingrandendo o riducendo le immagini, è possibile riscontrare una distorsione.



tasto ◀ o ▶: Regolare la proporzione di ingrandimento di Zoom cinema. L'intervallo di regolazione è 1~16.

tasto ▲ o ▼: Sposta la schermata.

NOTA :

- ▶ E' possibile selezionare solo 4:3, 16:9 (Wide), 14:9, Zoom, Cinema Zoom 1 in Component, modalità HDMI.
- ▶ E' possibile selezionare solo 4:3, 16:9 (Wide) in modalità RGB.
- ▶ In modalità HDMI/Component/Digital TV (oltre 720p), la funzione Solo ricerca è disponibile.

e RISPARMIO ENERGETICO

Riduce il consumo energetico del televisore.

E' possibile aumentare la luminosità dello schermo regolando il **Livello risparmio energetico** o impostando la **Modalità immagini**.

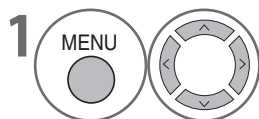
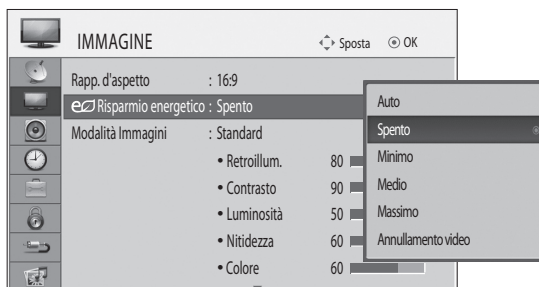

Selezionare **IMMAGINE**.

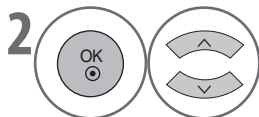

Selezionare **e Risparmio energetico**.

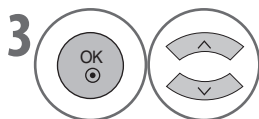

Selezionare **Auto, Spento, Minimo, Medio, Massimo** o **Annullamento video**.

- Se si seleziona Annullamento video, il televisore si spegnerà dopo 3 secondi.
- In caso di regolazione della modalità "**Risparmio energetico, Minimo, Medio, Massimo**", la funzione di retroilluminazione non sarà attiva.
- E' inoltre possibile regolare questa funzione selezionando il tasto **Energy Saving** del telecomando.
- Quando si seleziona la modalità Auto, la retroilluminazione viene automaticamente regolata mediante il sensore intelligente, se presente, in base alle condizioni di illuminazione ambientale.

- Per tornare alla visione normale del televisore, premere il tasto **MENU**.
- Per tornare alla schermata precedente, premere il tasto **RETURN**.

CONTROLLO DELL'IMMAGINE

IMPOSTAZIONI DELLE IMMAGINI PREIMPOSTATE - MODALITÀ IMMAGINI

Sensore intelligente	Regola l'immagine in base alle condizioni ambientali.
Vivace	Rafforza il contrasto, la luminosità, il colore e la nitidezza per ottenere immagini vivaci.
Standard	Lo stato di visualizzazione dello schermo più generico.
Naturale	Lo stato di visualizzazione dello schermo più naturale.
Cinema	Ottimizza il video per la visione di film.
Sport	Ottimizza il video per la visione di eventi sportivi.
Gioco	Ottimizza il video per l'esecuzione di giochi.

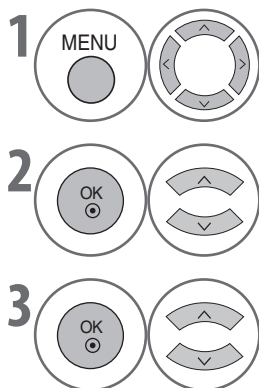
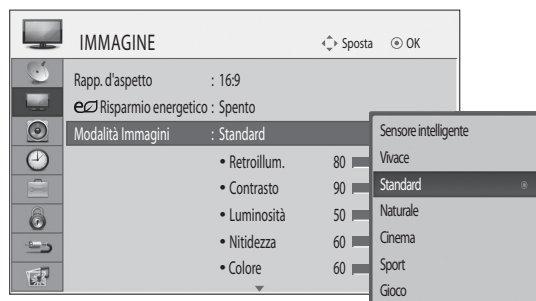

1 Selezionare **IMMAGINE**.

2 Selezionare **Modalità Immagini**.

3 Selezionare **Sensore intelligente, Vivace, Standard, Naturale, Cinema, Sport o Gioco**.







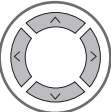

- **Modalità Immagini** regola il televisore per ottenere immagini ottimali. Selezionare il valore preimpostato nel menu **Modalità Immagini** basato sulla categoria dei programmi.
- E' inoltre possibile regolare **Modalità Immagini** nel menu **Q.MENU**.
- **Sensore intelligente** : Regola l'immagine in base alle condizioni ambientali.

- Per tornare alla visione normale del televisore, premere il tasto **MENU**.
- Per tornare alla schermata precedente, premere il tasto **RETURN**.

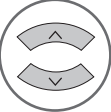
REGOLAZIONE MANUALE DELLE IMMAGINI - MODALITÀ UTENTE

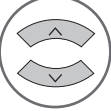
- **Retroillum.**
per controllare la luminosità dello schermo, regolare la luminosità del pannello LCD.
Durante la regolazione della luminosità si consiglia di regolare anche la retroilluminazione.
- **Contrasto**
Regola il livello del segnale tra il bianco e nero nell'immagine. Quando la parte chiara dell'immagine è saturata è possibile usare l'opzione Contrasto.
- **Luminosità**
Regola il livello base del segnale nell'immagine.
- **Nitidezza**
Regola il livello di definizione dei bordi tra le aree chiare e scure dell'immagine. Minore il livello, più morbida sarà l'immagine.
- **Colore**
Regola l'intensità di tutti i colori.
- **Tinta**
Regola il bilanciamento tra i livelli di rosso e di verde.

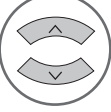

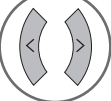
- 1   Selezionare **IMMAGINE**.
- 2   Selezionare **Modalità Immagini**.
- 3   Selezionare **Vivace, Standard, Naturale, Cinema, Sport o Gioco**.
- 4   Selezionare **Retroillum., Contrasto, Luminosità, Nitidezza, Colore o Tinta**.
- 5   Apportare le opportune regolazioni.

- **Benefici nell'uso dell'opzione Retroillum.**
 - Il consumo energetico viene ridotto fino al 60%.
 - La profondità del colore nero viene ridotta. (Poiché il colore nero ha una maggiore profondità, è possibile ottenere una maggiore definizione.)
 - E' possibile regolare la luminosità mantenendo la risoluzione del segnale originale.

NOTA

- In modalità RGB-PC non è possibile regolare il colore, la nitidezza e la tinta.

- Per tornare alla visione normale del televisore, premere il tasto **MENU**.
- Per tornare alla schermata precedente, premere il tasto **RETURN**.

CONTROLLO DELL'IMMAGINE

TECNOLOGIA PICTURE IMPROVEMENT

Per ogni Modalità Immagini è possibile calibrare lo schermo o impostare il valore del video in base alla speciale schermata video. E' anche possibile impostare il valore del video in modo diverso per ogni ingresso.

Per ripristinare i valori di fabbrica dello schermo dopo avere apportato le regolazioni a ogni modalità video, eseguire la funzione "Reset immagini" per ogni Modalità Immagini.

(Solo 32LF57**)

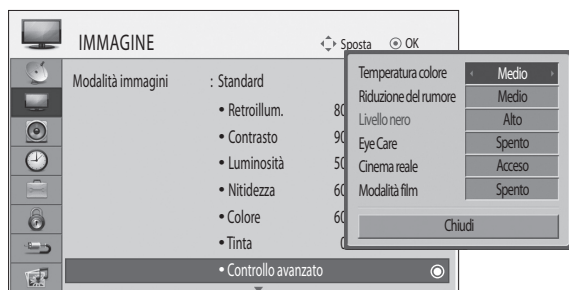

(Solo 32LH57**/42LF57**/42LH57**)

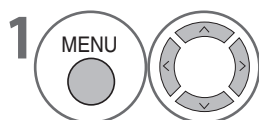
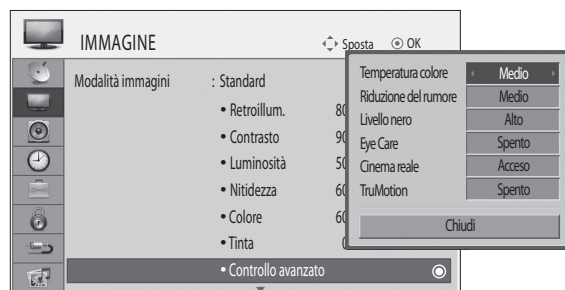

Selezionare **IMMAGINE**.

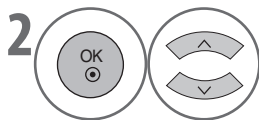

Selezionare **Controllo avanzato**.

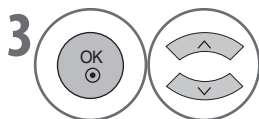

Selezionare la sorgente desiderata.
Temperatura colore, Riduzione del rumore, Livello nero, Eye Care, Cinema reale, Modalità film o TruMotion (►p.71)



Apportare le opportune regolazioni.

- Per tornare alla visione normale del televisore, premere il tasto **MENU**.
- Per tornare alla schermata precedente, premere il tasto **RETURN**.

Temperatura colore (Caldo/Medio/Freddo)	<ul style="list-style-type: none"> ■ Selezionare una delle tre regolazioni automatiche del colore. Impostare su Caldo per migliorare i colori più caldi come il rosso, o impostare su Freddo per rendere l'immagine più azzurrata.
Riduzione del rumore (Spento/Basso/Medio/Alto)	<ul style="list-style-type: none"> ■ Riduce il disturbo sullo schermo senza compromettere la qualità video
Livello nero (Basso/Alto)	<ul style="list-style-type: none"> • Basso: L'immagine sullo schermo diventa più scura. • Alto: L'immagine sullo schermo diventa più chiara. ■ Impostare il livello di nero dello schermo in base alle proprie preferenze. ■ Questa funzione permette di selezionare 'Basso' o 'Alto' nelle seguenti modalità: AV (NTSC-M), HDMI o Component.
Eye Care (Acceso/Spento)	<ul style="list-style-type: none"> ■ Regolare la luminosità dello schermo per prevenire un'eccessiva luminosità. Riduce la luminosità di immagini eccessivamente luminose. ■ Questa funzione è disabilitata in "Modalità Immagini-Vivace, Cinema, Sensore intelligente.
Modalità Cinema reale (Acceso/Spento)	<ul style="list-style-type: none"> ■ Dona ai video clip registrati un aspetto più naturale eliminando l'effetto sequenza a microscatti. ■ Questa funzione è disponibile quando TruMotion è disattiva.
Modalità film (Acceso/Spento)	<p>*(Solo 32LF57**)</p> <ul style="list-style-type: none"> ■ Dona ai video clip registrati un aspetto più naturale eliminando l'effetto sequenza a microscatti.
TruMotion (Spento/Basso/Alto)	<p>*(Solo 32LH57**/42LF57**/42LH57**)</p> <ul style="list-style-type: none"> • Alto: Fornisce un movimento delle immagini più fluido. • Basso: Fornisce un movimento delle immagini fluido. Usare questa impostazione per un uso standard. • Spento: Usare questa impostazione qualora le opzioni "Alto" e "Basso" portino a un disturbo. ■ TruMotion riduce la percezione di disturbo nelle immagini con movimenti rapidi visualizzando centinaia di immagini per secondo. ■ Viene utilizzata per ottenere la migliore qualità delle immagini evitando la visualizzazione di sfarfallii o tremolii in caso di immagini con rapidi movimenti. ■ Questa funzione è disabilitata nelle modalità RGB-PC, HDMI-PC. ■ Abilitando la funzione "TruMotion", sullo schermo potranno comparire dei disturbi. In tal caso, impostare "TruMotion" su "Spento".

CONTROLLO DELL'IMMAGINE

RESET IMMAGINI

Le impostazioni delle immagini selezionate tornano ai valori preimpostati in fabbrica.

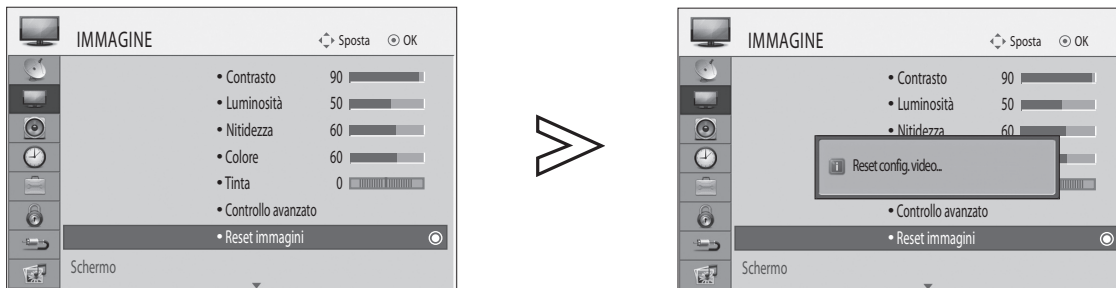

-  1 **MENU**  Selezionare **IMMAGINE**.
-  2 **OK**  Selezionare **Reset immagini**.
-  3 **OK**  Inizializzare il valore regolato.

- Per tornare alla visione normale del televisore, premere il tasto **MENU**.
- Per tornare alla schermata precedente, premere il tasto **RETURN**.

MODALITÀ DEMO (Solo 32LH57**/42LF57**/42LH57**)

Visualizzare la proiezione delle diapositive per spiegare i vari loghi di questo televisore.

Non è possibile utilizzare la **Modalità Demo** nella modalità **Uso personale**.

In modalità **Demo punto vendita**, la **Modalità Demo** viene automaticamente impostata su **Acceso**.

Una volta che la **Modalità Demo** è impostata su **Spento**, in modalità **Demo punto vendita** la **Modalità Demo** non viene eseguita e viene ripristinato solo lo schermo.

Lo schermo viene automaticamente ripristinato dopo 5 minuti in **Modalità Demo**.

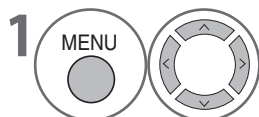
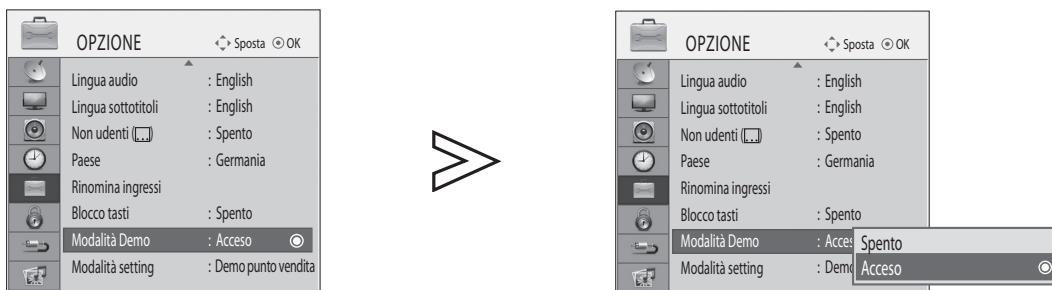

Selezionare **OPZIONE**.

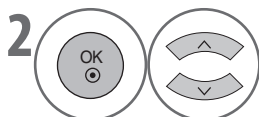

Selezionare **Modalità Demo**.

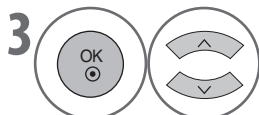

Selezionare **Acceso** per mostrare i vari loghi del televisore.



Tornare alla visione del televisore.

Per interrompere la modalità demo, premere un tasto qualsiasi. (fatta eccezione per il tasto **MUTO**, **↵**, **+**, **-**).



- Per tornare alla visione normale del televisore, premere il tasto **MENU**.
- Per tornare alla schermata precedente, premere il tasto **RETURN**.

CONTROLLO DELL'IMMAGINE

MODALITÀ SETTING

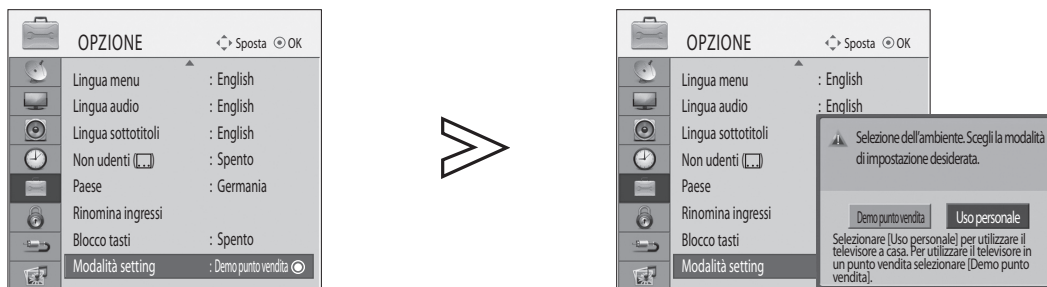
Si consiglia di impostare il televisore in modalità **“Uso personale”** per avere la migliore visione in un ambiente domestico. **“Demo punto vendita”** è una impostazione ottimale per la visione all'interno di un punto vendita.

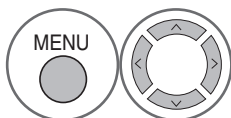
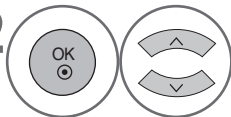
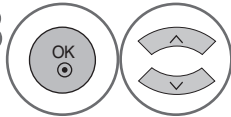

-  1 **Selezionare OPZIONE.**
-  2 **Selezionare Modalità setting.**
-  3 **Selezionare Demo punto vendita o Uso personale.**
-  4 **Salvare.**

- Per tornare alla visione normale del televisore, premere il tasto **MENU**.
- Per tornare alla schermata precedente, premere il tasto **RETURN**.

CONTROLLO AUDIO E LINGUA

AUTO VOLUME LEVELER (AVL)

AVL mantiene automaticamente il medesimo volume in caso di cambio di un programma.

Poiché ogni emittente televisiva ha le proprie condizioni di trasmissione del segnale, a ogni cambiamento di canale potrebbe essere necessario regolare il livello del volume. Questa funzione permette di mantenere un livello di volume costante apportando le opportune modifiche a ogni programma sintonizzato.

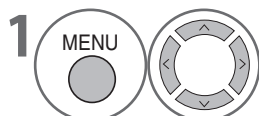
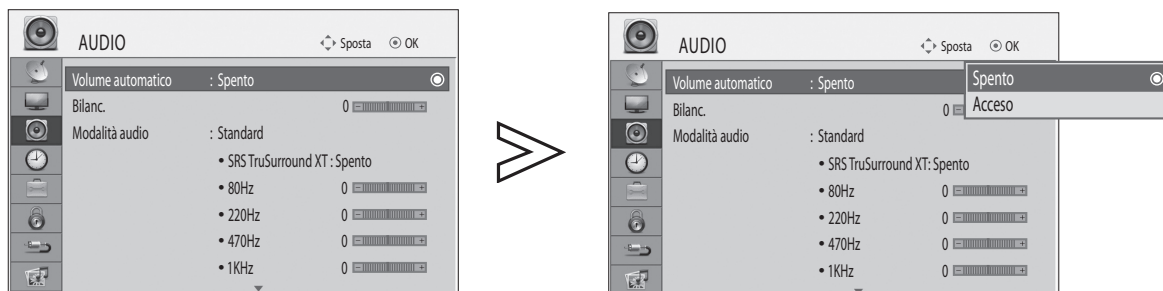

Selezionare **AUDIO**.

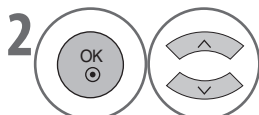

Selezionare **Volume automatico**.

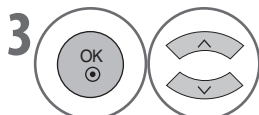

Selezionare **Acceso** o **Spento**.

- Per tornare alla visione normale del televisore, premere il tasto **MENU**.
- Per tornare alla schermata precedente, premere il tasto **RETURN**.

CONTROLLO AUDIO E LINGUA

IMPOSTAZIONI AUDIO PREIMPOSTATE - MODALITÀ AUDIO

E' possibile selezionare le impostazioni audio preferite: Standard, Musica, Cinema, Sport o Gioco e modificare la frequenza dell'equalizzatore.

Modalità audio permette di ascoltare la migliore qualità audio senza apportare speciali regolazioni in quanto il televisore imposta le opzioni appropriate dell'audio in base al contenuto del programma.

Standard, Musica, Cinema, Sport e Gioco sono le impostazioni preimpostate in fabbrica per una qualità ottimale dell'audio.

Standard	Offre un audio di qualità standard.
Musica	Ottimizza l'audio per l'ascolto di musica.
Cinema	Ottimizza l'audio per la visione di film.
Sport	Ottimizza l'audio per la visione di eventi sportivi.
Gioco	Ottimizza l'audio per l'esecuzione di giochi.

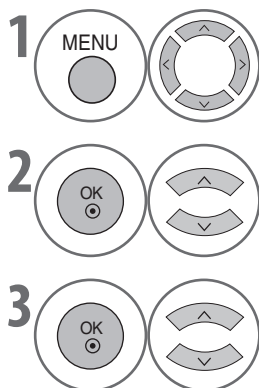
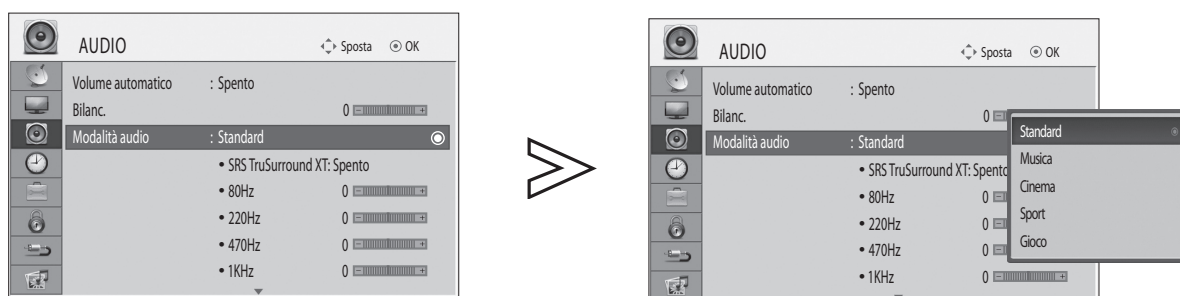

1 Selezionare **AUDIO**.

2 Selezionare **Modalità audio**.

3 Selezionare **Standard, Musica, Cinema, Sport o Gioco**.

• E' inoltre possibile regolare **Modalità audio** nel menu **Q.MENU**.

- Per tornare alla visione normale del televisore, premere il tasto **MENU**.
- Per tornare alla schermata precedente, premere il tasto **RETURN**.

REGOLAZIONE AUDIO MANUALE - MODALITÀ UTENTE

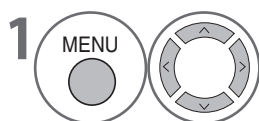
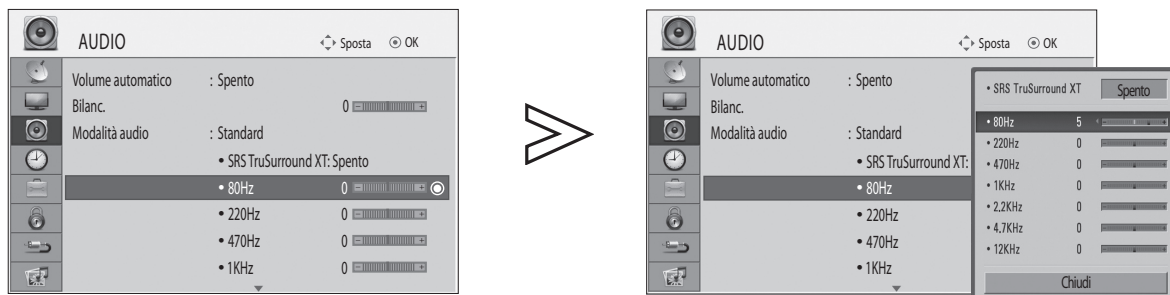

Selezionare **AUDIO**.

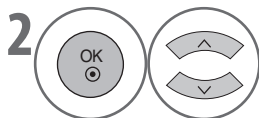

Selezionare **Modalità audio**.

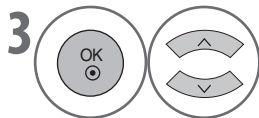

Selezionare **Standard, Musica, Cinema, Sport o Gioco**.

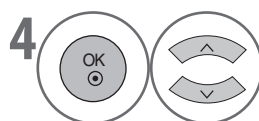

Selezionare una banda di frequenza.

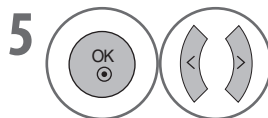

Impostare il livello audio desiderato.

SRS TRUSURROUND XT

Selezionare questa opzione per avere un audio reale.

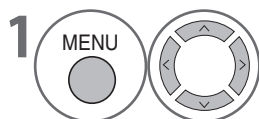

Selezionare **AUDIO**.

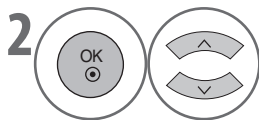

Selezionare **SRS TruSurround XT**.

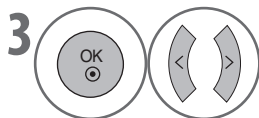

Selezionare **Acceso o Spento**.

SRS TruSurround XT: TruSurround XT è una tecnologia SRS brevettata che risolve il problema della riproduzione di un contenuto multicanale 5.1 su due soli altoparlanti.

► **SRS** TruSurround XT è un marchio di SRS Labs, Inc.
 ► La tecnologia TruSurround XT è incorporata su licenza di SRS Labs, Inc.

- Per tornare alla visione normale del televisore, premere il tasto **MENU**.
- Per tornare alla schermata precedente, premere il tasto **RETURN**.

CONTROLLO AUDIO E LINGUA

BILANC.

E' possibile regolare il bilanciamento audio degli altoparlanti in base alle proprie preferenze.

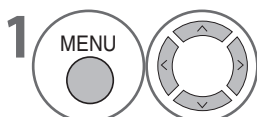
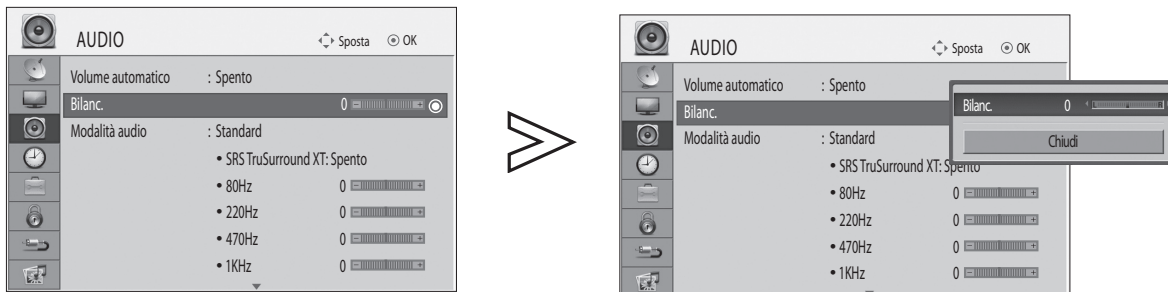

Selezionare **AUDIO**.

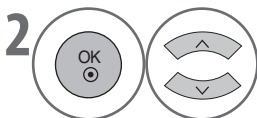

Selezionare **Bilanc.**

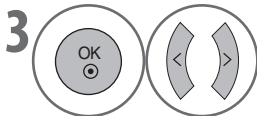

Apportare le regolazioni desiderate.

- Per tornare alla visione normale del televisore, premere il tasto **MENU**.
- Per tornare alla schermata precedente, premere il tasto **RETURN**.

IMPOSTAZIONE ALTOPARLANTI TV ACCESO/SPENTO

E' possibile regolare lo stato degli altoparlanti interni del televisore.

In **AV1, AV2, AV3, COMPONENT, RGB e HDMI1** con un cavo HDMI - DVI, l'altoparlante del televisore può rimanere attivo anche in assenza di un segnale video.

Se si desidera usare un sistema Hi-Fi esterno, disattivare gli altoparlanti interni del televisore.

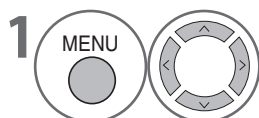
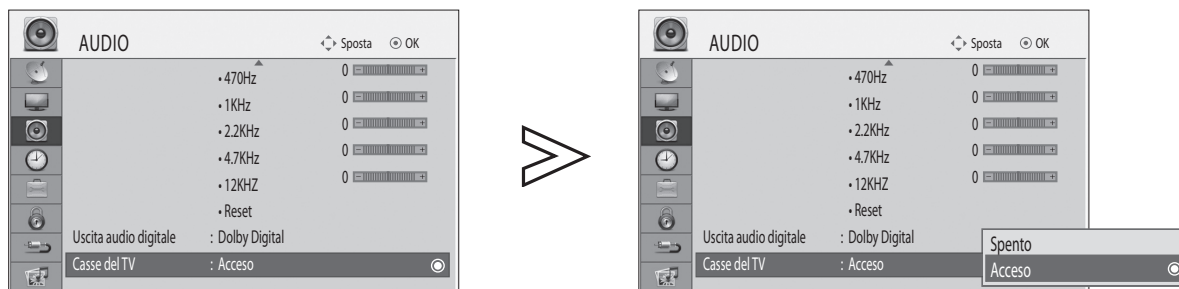

Selezionare **AUDIO**.

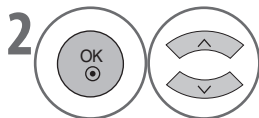

Selezionare **Casse del TV**.

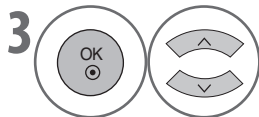

Selezionare **Acceso** o **Spento**.

- Per tornare alla visione normale del televisore, premere il tasto **MENU**.
- Per tornare alla schermata precedente, premere il tasto **RETURN**.

CONTROLLO AUDIO E LINGUA

SELEZIONARE USCITA AUDIO DIGITALE.

Questa funzione permette di selezionare l'uscita audio digitale preferita.

Il televisore potrà riprodurre in Dolby Digital solo se un canale viene trasmesso con audio Dolby Digital.

Nel caso Dolby Digital sia disponibile, selezionando Dolby Digital nel menu Uscita audio digitale verrà impostata l'uscita SPDIF (Sony Philips Digital InterFace) su Dolby Digital.

Se è stata selezionata la modalità Dolby Digital nel menu Uscita audio digitale quando Dolby Digital non è disponibile, l'uscita SPDIF sarà PCM (Pulse-Code Modulation).

Anche quando sia Dolby Digital sia Lingua audio sono stati impostati per un canale che trasmette audio Dolby Digital verrà riprodotto solo Dolby Digital.

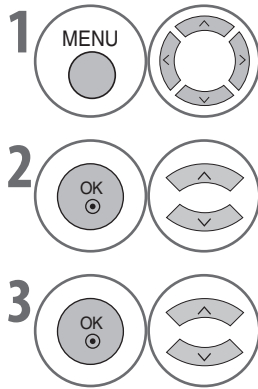
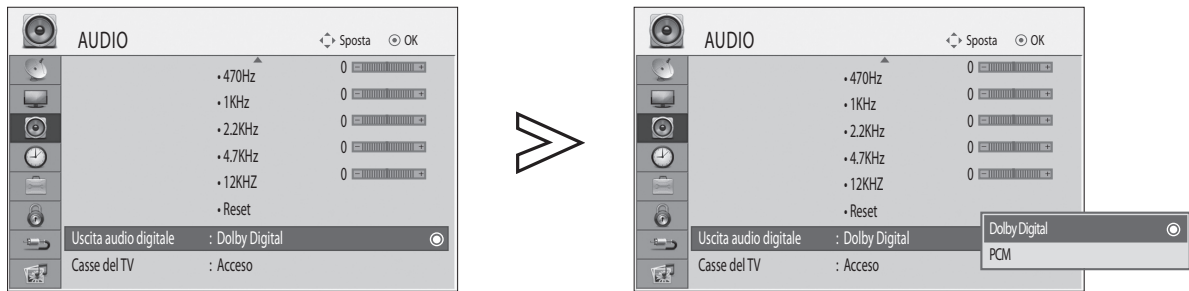

1 Selezionare **AUDIO**.

2 Selezionare **Uscita audio digitale**.

3 Selezionare **Dolby Digital** o **PCM**.



Prodotto con l'autorizzazione di Dolby Laboratories. *Dolby* e il simbolo della doppia D sono marchi di Dolby Laboratories.

- E' possibile che in modalità HDMI alcuni lettori DVD non riescano a riprodurre l'audio SPDIF. In questo caso, impostare l'uscita audio digitale del lettore DVD su PCM.

Elemento	Ingresso audio	Uscita audio digitale
Dolby Digital	MPEG	PCM
	DD	DD
	DD+	DD
PCM	MPEG	PCM
	DD	PCM
	DD+	PCM

- Per tornare alla visione normale del televisore, premere il tasto **MENU**.
- Per tornare alla schermata precedente, premere il tasto **RETURN**.

RESET AUDIO

Le impostazioni della Modalità audio selezionata tornano ai valori preimpostati in fabbrica.

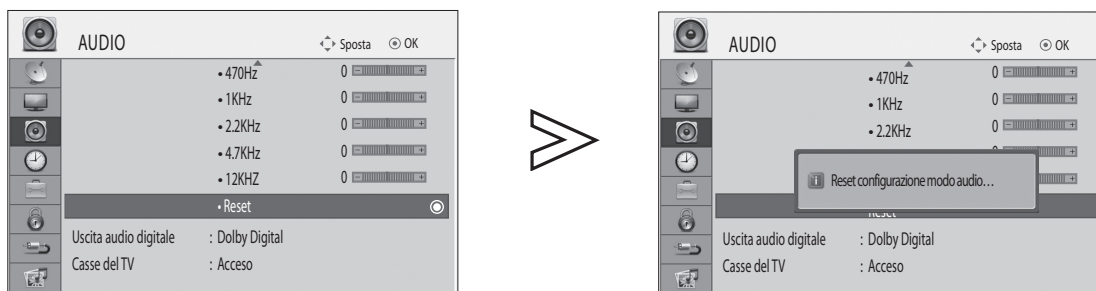

-  1 **MENU**  Selezionare **AUDIO**.
-  2 **OK**  Selezionare **Reset**.
-  3 **OK** Inizializzare il valore regolato.

- Per tornare alla visione normale del televisore, premere il tasto **MENU**.
- Per tornare alla schermata precedente, premere il tasto **RETURN**.

CONTROLLO AUDIO E LINGUA

I/II

Ricezione Stereo/Dual (solo in modalità analogica)

Quando un programma viene selezionato, le informazioni relative all'audio della stazione compaiono insieme al numero del programma e al nome della stazione.

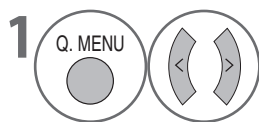
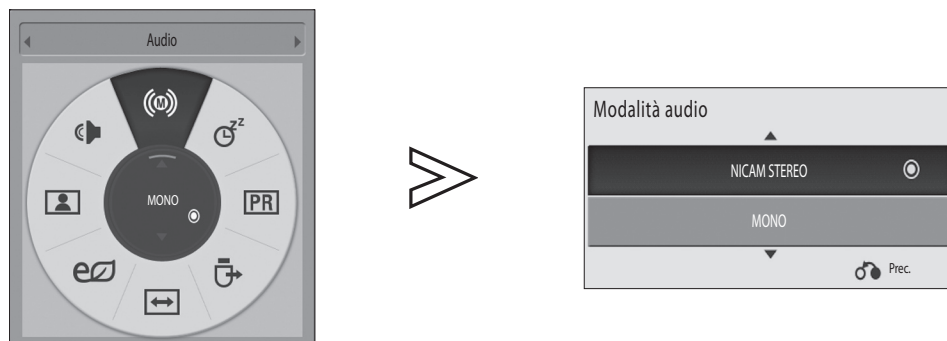

Selezionare **AUDIO**.

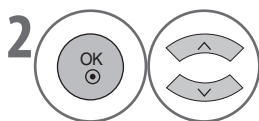

Selezionare l'uscita audio.

Trasmissioni	On Screen Display
Mono	MONO
Stereo	STEREO
Dual	DUAL I, DUAL II, DUAL I+II

■ Selezione audio mono

Se la ricezione del segnale stereo è debole, è possibile passare a una ricezione mono. Nella ricezione mono, l'audio risulta più chiaro.

■ Selezione della lingua per le trasmissioni di doppia lingua

Se un programma può essere ricevuto in due lingue (lingua doppia), è possibile passare a DUAL I, DUAL II o DUAL I+II.

DUAL I Invia la lingua principale trasmessa agli altoparlanti.

DUAL II Invia la lingua secondaria trasmessa agli altoparlanti.

DUAL I+II Invia una lingua separata a ogni altoparlante.

Ricezione NICAM (solo in modalità analogica)

Se il televisore è dotato di ricevitore per una ricezione NICAM, è possibile ricevere l'audio digitale di alta qualità NICAM (Near Instantaneous Companded Audio Multiplex).

E' possibile selezionare l'uscita audio in base al tipo di trasmissione ricevuta.

- 1 Quando viene ricevuta una trasmissione mono **NICAM**, è possibile selezionare **NICAM MONO** o **FM MONO**.
- 2 Quando viene ricevuta una trasmissione stereo **NICAM**, è possibile selezionare **NICAM STEREO** o **FM MONO**.
Se il segnale stereo ricevuto è debole, passare a **FM MONO**.
- 3 Quando viene ricevuta una trasmissione **NICAM DUAL**, è possibile selezionare **NICAM DUAL I**, **NICAM DUAL II** o **NICAM DUAL I+II** o **FM MONO**.

Selezione uscita audio altoparlanti

In modalità AV, Component, RGB e HDMI, è possibile selezionare l'audio di uscita per gli altoparlanti sinistro e destro.









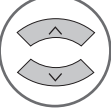

Selezionare l'uscita audio.

- L+R** Il segnale audio proveniente dall'ingresso audio L viene inviato all'altoparlante sinistro mentre il segnale audio proveniente dall'ingresso audio R viene inviato all'altoparlante destro.
- L+L** Il segnale audio proveniente dall'ingresso audio L viene inviato agli altoparlanti sinistro e destro.
- R+R** Il segnale audio proveniente dall'ingresso audio R viene inviato agli altoparlanti sinistro e destro.

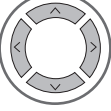
CONTROLLO AUDIO E LINGUA

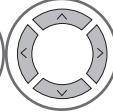
SELEZIONE DELLA LINGUA

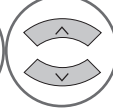
Selezionare la lingua predefinita e quella per gli utenti non udenti.

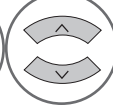
- | | | | |
|---|--|--|---|
| <p>1  </p> <p>2  </p> <p>3  </p> <p>4 </p> | <p>Selezionare OPZIONE.</p> <p>Selezionare Lingua menu o Lingua audio o Lingua sottotitoli.</p> <p>Selezionare la lingua desiderata.</p> <p>Salvare.</p> | <p>1  </p> <p>2  </p> <p>3  </p> | <p>Selezionare OPZIONE.</p> <p>Selezionare Non udenti (□□).</p> <p>Selezionare Acceso o Spento.</p> |
|---|--|--|---|

- Per tornare alla visione normale del televisore, premere il tasto **MENU**.
- Per tornare alla schermata precedente, premere il tasto **RETURN**.

Lingua Audio/Sottotitoli (solo in Modalità digitale)

Quando le lingue selezionate come Lingua audio principale e Lingua sottotitoli non sono supportate, è possibile selezionare la lingua nella categoria secondaria.

Se i dati audio in una lingua selezionata non sono trasmessi, verrà trasmesso l'audio con la lingua predefinita. Se i dati dei sottotitoli in una lingua selezionata non sono trasmessi, verranno trasmessi i sottotitoli nella lingua predefinita.

< Selezione lingua audio >

La funzione Audio permette di selezionare la lingua preferita.

- ▶ Quando vengono trasmesse due o più lingue, è possibile selezionare la lingua dell'audio.





- | | |
|---|---|
| <p>1  </p> <p>2  </p> <p>3 </p> | <p>Selezionare Audio.</p> <p>Selezionare un lingua audio.</p> <p>Selezionare L+R, L+L o R+R.</p> |
|---|---|

< Selezione lingua sottotitoli >



Usare la funzione Sottotitoli quando vengono trasmessi i sottotitoli in due o più lingue.

- ▶ Quando vengono trasmessi i sottotitoli in due o più lingue, è possibile selezionare la lingua dei sottotitoli mediante il tasto **SUBTITLE** del telecomando.
- ▶ Premere il tasto $\wedge \vee$ per selezionare la lingua sottotitoli.

Informazioni OSD Lingua audio

Visualizza	Stato
N.A	Non disponibile
	Audio MPEG
	Audio Dolby Digital
	Audio per "Non vedenti"
	Audio per "Non udenti"

Informazioni OSD Lingua sottotitoli

Visualizza	Stato
N.A	Non disponibile
	Sottotitoli teletext
	Sottotitoli per "Non udenti"

IMPOSTAZIONE ORA

IMPOSTAZIONE OROLOGIO

L'orologio viene impostato automaticamente alla ricezione del segnale TV digitale.

Una volta impostato l'orologio in modalità DTV, non è possibile modificare l'orario.

(E' possibile impostare l'orologio manualmente solo se l'apparecchio TV non riceve un segnale DTV).

E' necessario impostare l'orario in modo corretto prima di usare la funzione on/off timer.

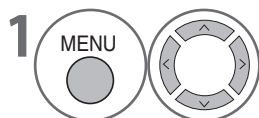
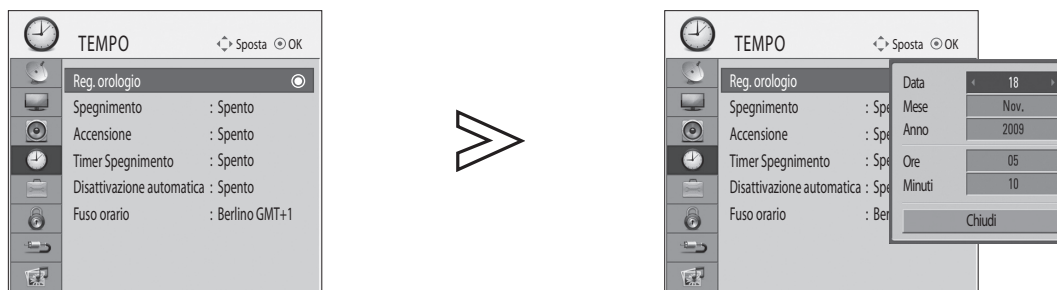

Selezionare il **TEMPO**.

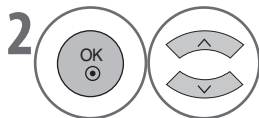

Selezionare **Reg. orologio**.

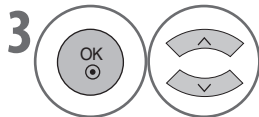

Selezionare l'opzione anno, data e ora.



Impostare l'opzione anno, data e ora.

- Per tornare alla visione normale del televisore, premere il tasto **MENU**.
- Per tornare alla schermata precedente, premere il tasto **RETURN**.

IMPOSTAZIONE ORA

IMPOSTAZIONE ACCENSIONE/SPEGNIMENTO AUTOMATICO

Grazie alla funzione di spegnimento automatico, il televisore passa in modalità standby all'orario preimpostato.

Due ore dopo, il televisore si accende mediante la funzione di accensione, tuttavia se non viene premuto alcun tasto il televisore entra di nuovo in modalità standby.

La funzione di spegnimento prevale nel caso la funzione di accensione sia impostata al medesimo orario.

Il televisore deve essere in standby perché la modalità Accensione possa funzionare.

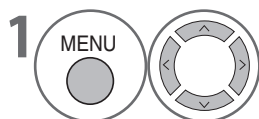
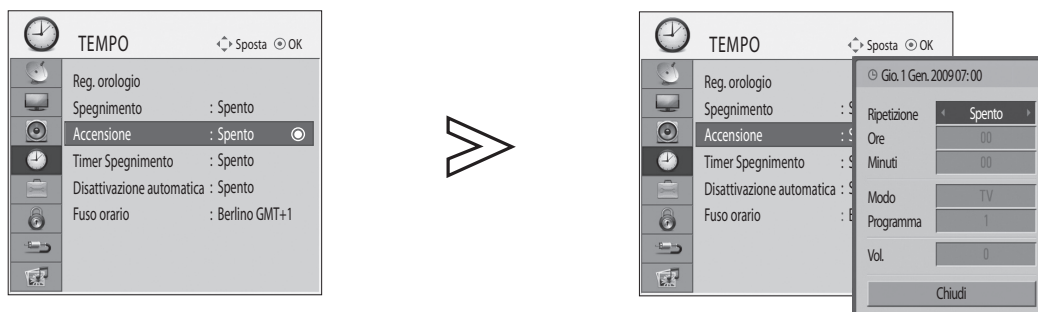

1 Selezionare il **TEMPO**.

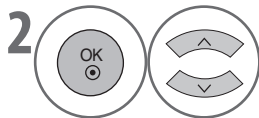

2 Selezionare **Spegnimento** o **Accensione**.

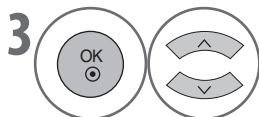

3 Selezionare **Ripetizione**.



4 Selezionare **Spento**, **Una volta**, **Quotidiano**, **Lun~Ven**, **Lun~Sab**, **Sab~Dom** o **Dom**.

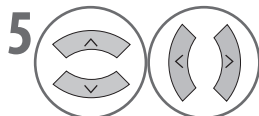

5 Impostare l'ora.

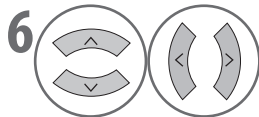

6 Impostare i minuti.

- Per annullare la funzione **Accensione/Spegnimento**, selezionare **Spento**.
- Solo per la funzione Accensione



1 Selezionare il **Modalità**.



2 Selezionare **TV** o **DTV**.

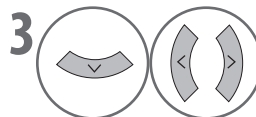

3 Impostare il programma.

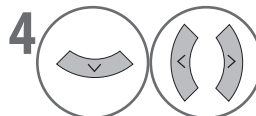

4 Regolare il volume all'accensione.

- Per tornare alla visione normale del televisore, premere il tasto **MENU**.
- Per tornare alla schermata precedente, premere il tasto **RETURN**.

IMPOSTAZIONE SPEGNIMENTO AUTOMATICO

In assenza di segnale per 15 minuti, il televisore si spegne automaticamente.

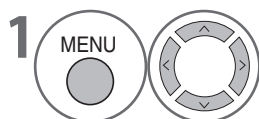
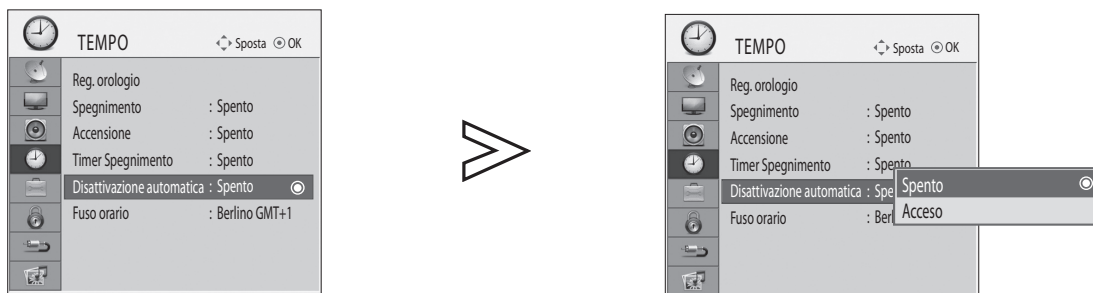

Selezionare il **TEMPO**.

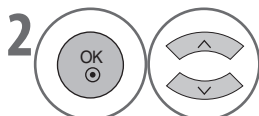

Selezionare **Disattivazione automatica**.

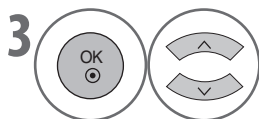

Selezionare **Spento** o **Acceso**.

- Per tornare alla visione normale del televisore, premere il tasto **MENU**.
- Per tornare alla schermata precedente, premere il tasto **RETURN**.

IMPOSTAZIONE TIMER SPEGNIMENTO

Non è più necessario ricordarsi di spegnere il televisore prima di andare a dormire.

Grazie alla funzione Timer Spegnimento, il televisore entra automaticamente in standby una volta trascorso il tempo preimpostato.

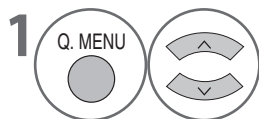

Selezionare **Timer Spegnimento**:

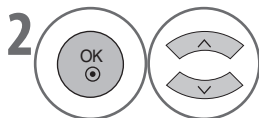

Selezionare **Spento, 10, 20, 30, 60, 90, 120, 180** o **240 Min.**

- Allo spegnimento del televisore, il timer preimpostato si cancella.
- E' inoltre possibile regolare la funzione **Timer Spegnimento** nel menu **Tempo**.

IMPOSTAZIONE ORA

IMPOSTAZIONE FUSO ORARIO

E' possibile selezionare il fuso orario della propria regione.

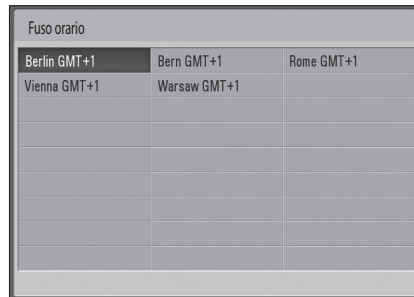

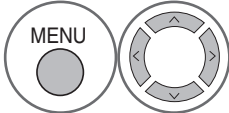
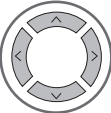
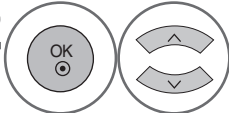
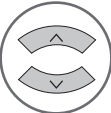
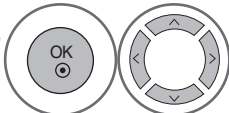
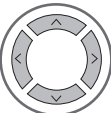
-  1 **MENU**  Selezionare il **TEMPO**.
-  2 **OK**  Selezionare il **Fuso orario**.
-  3 **OK**  Selezionare il fuso orario.

- Per tornare alla visione normale del televisore, premere il tasto **MENU**.
- Per tornare alla schermata precedente, premere il tasto **RETURN**.

CONTROLLO PARENTALE / CLASSIFICAZIONE

IMPOSTAZIONE PASSWORD E SISTEMA DI BLOCCO

Immettere la parola chiave e premere '0','0','0','0' sul telecomando.

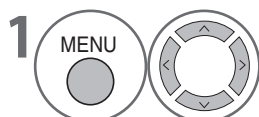
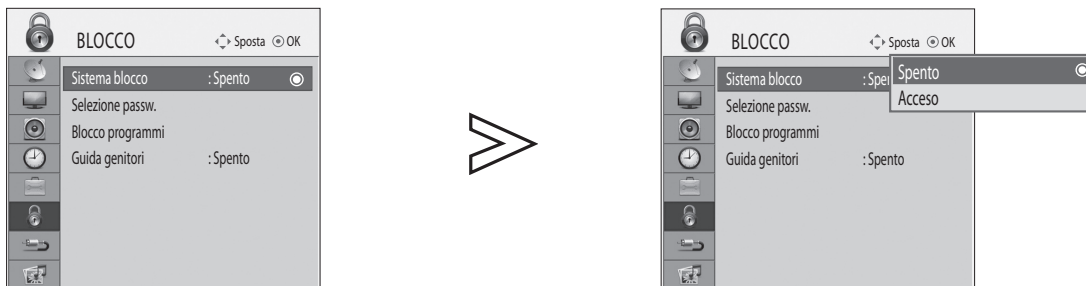

Seleziona **BLOCCO**.

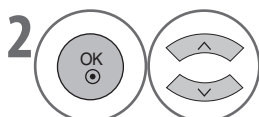

Selezionare **Sistema blocco**.

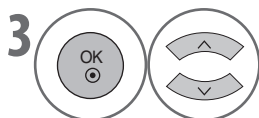

Selezionare **Acceso**.

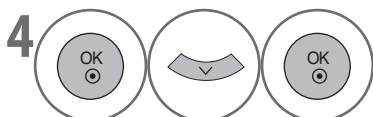

Impostare la parola chiave.



Inserire la parola chiave a 4 cifre.
Ricordarsi questo numero!
Reimmettere la parola chiave per conferma.

- Se è stato selezionato **Acceso** nel menu **BLOCCO** > **Sistema blocco**, per accedere al programma verrà richiesta la password. Utilizzare i tasti **NUMERICI** per inserire la parola chiave a 4 cifre.
- Se è stata dimenticata la parola chiave, premere 7777 per reimpostarla.

- Per tornare alla visione normale del televisore, premere il tasto **MENU**.
- Per tornare alla schermata precedente, premere il tasto **RETURN**.

CONTROLLO PARENTALE / CLASSIFICAZIONE

BLOCCO PROGRAMMI

Blocca qualsiasi programma che non si desidera vedere o che non è adatto ai bambini.

L'uso di questa funzione è disponibile nel menu **Sistema blocco "Acceso"**.

Immettere la parola chiave per vedere un programma bloccato.

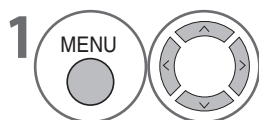
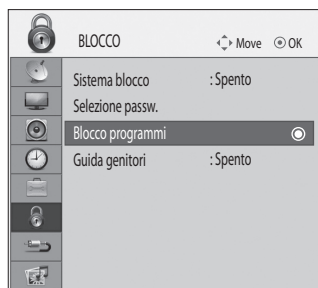

Seleziona **BLOCCO**.

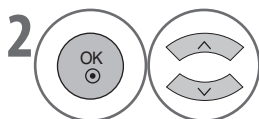

Selezionare **Blocco programmi**.



Selezionare **Blocco programmi**.



Selezionare un programma da bloccare/sbloccare.



Blocco/sblocco.

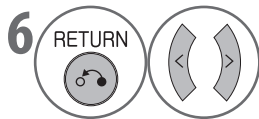

Selezionare **OK** per memorizzare le impostazioni.



Salvare.

- Se è stato selezionato **Acceso** nel menu **BLOCCO > Sistema blocco**, per accedere al programma verrà richiesta la password. Utilizzare i tasti **NUMERICI** per inserire la parola chiave a 4 cifre.
- L'icona  verrà visualizzata una volta bloccato il canale.
- In modalità analogica, verrà salvata automaticamente senza il messaggio di conferma.

- Per tornare alla visione normale del televisore, premere il tasto **MENU**.
- Per tornare alla schermata precedente, premere il tasto **RETURN**.

CONTROLLO PARENTALE (SOLO IN MODALITÀ DIGITALE)

Questa funzione opera in base alle informazioni provenienti dalla stazione emittente. Perciò, se il segnale è accompagnato da informazioni non corrette, questa funzione non è disponibile.

L'accesso a questo menu è protetto da password.

Questo apparecchio è programmato per ricordare l'ultima opzione impostata anche dopo lo spegnimento.

Impedisce che i bambini guardino programmi TV per adulti in base alla classificazione impostata.

Immettere la parola chiave per vedere un programma bloccato.

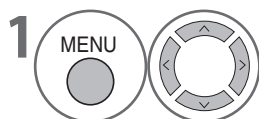
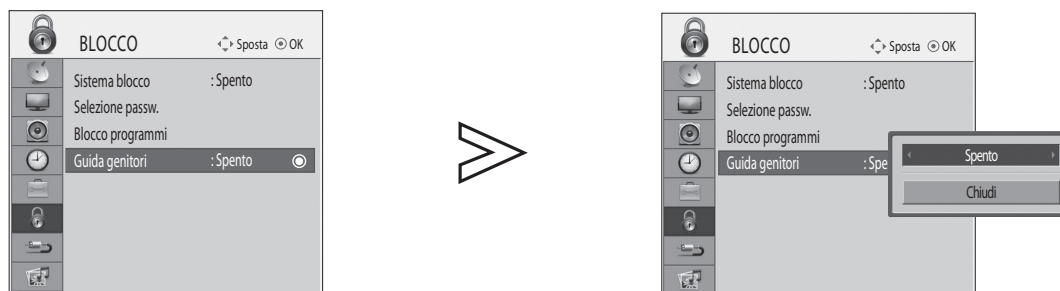

Seleziona **BLOCCO**.

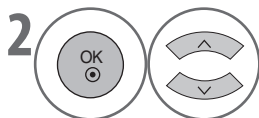

Selezionare **Guida genitori**.

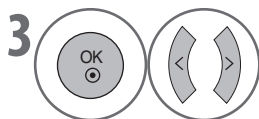

Apportare le opportune regolazioni.



Salvare.

- Se è stato selezionato **Acceso** nel menu **BLOCCO > Sistema blocco**, per accedere al programma verrà richiesta la password. Utilizzare i tasti **NUMERICI** per inserire la parola chiave a 4 cifre.
- Se è stata dimenticata la parola chiave, premere 7777 per reimpostarla.
- Se è impostata la funzione **Guida genitori**, verrà bloccato qualsiasi programma che non dispone di classificazione.

- Per tornare alla visione normale del televisore, premere il tasto **MENU**.
- Per tornare alla schermata precedente, premere il tasto **RETURN**.

CONTROLLO PARENTALE / CLASSIFICAZIONE

BLOCCO TASTI

Il televisore può essere impostato in modo che possa essere controllato dal telecomando. Questa funzione può essere utilizzata per impedire la visione non autorizzata di determinati programmi.

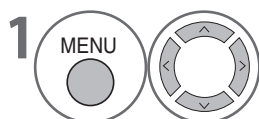
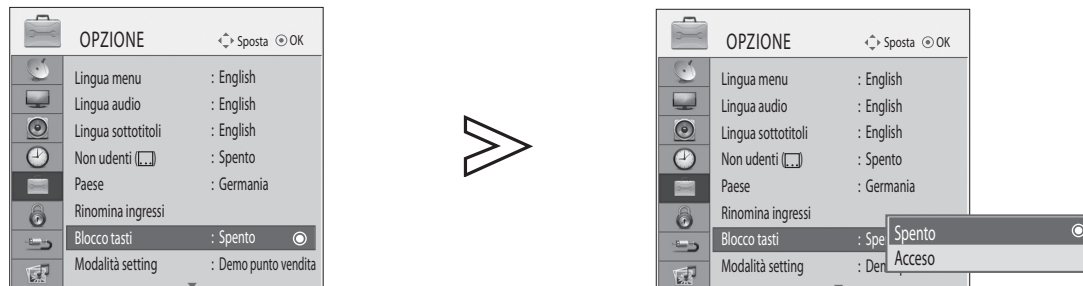

Selezionare **OPZIONE**.

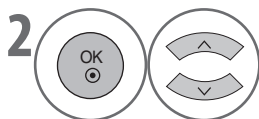

Selezionare **Blocco tasti**.

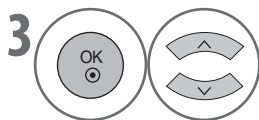

Selezionare **Acceso** o **Spento**.



Salvare.

- In modalità **Blocco tasti 'Acceso'**, se il televisore è spento, premere **INPUT, P ^ v** sul televisore o **POWER, INPUT, P ^ v** o i tasti **NUMERICI** sul telecomando per accendere il televisore.
- In modalità **Blocco tasti Acceso**, premendo un tasto qualsiasi sul pannello anteriore durante la visione di un programma, sullo schermo viene visualizzato il messaggio '⚠ **Blocco tasti Acceso**'.

- Per tornare alla visione normale del televisore, premere il tasto **MENU**.
- Per tornare alla schermata precedente, premere il tasto **RETURN**.

TELETEXT

* Questa funzione non è disponibile in tutti i paesi.

Teletext è una trasmissione di servizi gratuiti a cura di molte stazioni televisive che forniscono informazioni aggiornate su notizie, meteo, programmi televisivi, informazioni di borsa e molti altri argomenti.

Il decoder del teletext di questo televisore è in grado di supportare i sistemi SIMPLE e FASTEXT. SIMPLE (teletext standard), offre la selezione della pagina con l'immissione del relativo numero.

FASTEXT è un metodo più moderno, che permette di selezionare in modo rapido e facile le informazioni del teletext.

ATTIVAZIONE/DISATTIVAZIONE

Premere il tasto **TEXT** per attivare il teletext. Sullo schermo appaiono la pagina iniziale o l'ultima pagina visualizzata.

Nell'intestazione della schermata compaiono due numeri di pagina, il nome della stazione televisiva, la data e l'ora. Il primo numero di pagina indica la selezione, mentre il secondo mostra la pagina correntemente visualizzata.

Premere il tasto **TEXT** per disattivare il teletext. Riapparirà la modalità precedente.

SIMPLE TEXT

■ Selezione pagina

- 1 Digitare il numero della pagina desiderata composto da tre cifre mediante i tasti **NUMERICI**. Se durante la selezione si commette un errore, è necessario completare il numero a tre cifre quindi digitare il numero corretto per accedere alla pagina desiderata.
- 2 Il tasto **P** $\wedge \vee$ può essere usato per selezionare la pagina precedente o successiva.

FASTEXT

Le pagine teletext hanno un codice basato sul colore nella parte bassa dello schermo e possono essere selezionate premendo il corrispondente tasto colorato.

■ Selezione pagina

- 1 Premere il tasto **T.OPT** quindi usare il tasto $\wedge \vee$ per selezionare il menu \boxed{i} , Visualizzare la pagina dell'indice.
- 2 E' possibile selezionare le pagine codificate mediante il colore nella parte inferiore dello schermo utilizzando i tasti colorati.
- 3 Come per la modalità teletext SIMPLE, è possibile selezionare una pagina digitando il numero a tre cifre mediante i tasti NUMERICI nella modalità FASTEXT.
- 4 Il tasto **P** $\wedge \vee$ può essere usato per selezionare la pagina precedente o successiva.

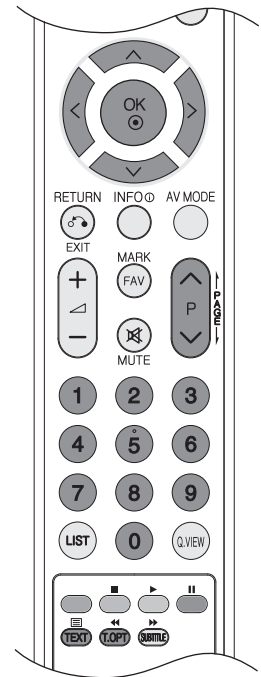

FUNZIONI SPECIALI TELETEXT

Premere il tasto **T. OPT** quindi il tasto \wedge \vee per selezionare il menu **Opzioni Testo**.



■ **Dimensioni**

Seleziona il testo con altezza doppia.



■ **Indice**

Visualizza la pagina dell'indice.



■ **Tempo**

In modalità teletext, premere questo tasto per selezionare il numero di una pagina secondaria. In fondo alla schermata viene visualizzato il numero della pagina secondaria. Per mantenere o cambiare una pagina secondaria, premere i tasti ROSSO/VERDE o i tasti NUMERICI.



■ **Mantieni**

Interrompe l'avanzamento automatico delle pagine che si verifica quando una pagina teletext è composta da 2 o più pagine secondarie. Il numero di pagine secondarie e della pagina secondaria visualizzata, viene solitamente visualizzato sullo schermo sotto l'orario. Quando questo menu viene selezionato, il simbolo di stop viene visualizzato nell'angolo in alto a sinistra dello schermo e l'avanzamento automatico delle pagine è disattivato.



■ **Rivela**

Selezionare questo menu per visualizzare le informazioni nascoste quali ad esempio le soluzioni di quiz e puzzle.





■ **Aggiorna**

Visualizza le immagini del televisore sullo schermo durante l'attesa per la nuova pagina teletext. La visualizzazione comparirà nell'angolo in alto a sinistra dello schermo. Quando la pagina aggiornata diventa disponibile, sullo schermo verrà visualizzata la pagina desiderata. Selezionare nuovamente questo menu per visualizzare la pagina teletext aggiornata.

Opzioni Testo

 Dimensioni

 Indice

 Tempo

 Mantieni

 Rivela

 Aggiorna

Chiudi

APPENDICE

RISOLUZIONE DEI PROBLEMI

Il televisore non funziona correttamente.	
Il telecomando non funziona	<ul style="list-style-type: none">- Verificare che non vi siano oggetti che ostacolano l'azione del telecomando verso il televisore. Puntare il telecomando direttamente verso il televisore.- Verificare che le batterie siano installate correttamente rispettando le polarità (+ / +, - / -).- Inserire batterie nuove.
L'alimentazione è stata improvvisamente interrotta	<ul style="list-style-type: none">- E' stato impostato il timer di spegnimento?- Verificare le impostazioni di alimentazione. Verificare che l'alimentazione non sia stata interrotta.- In assenza di segnale per 15 minuti, il televisore si spegne automaticamente.
La funzione video non funziona correttamente.	
Non si rileva né immagini né suono	<ul style="list-style-type: none">- Controllare che il televisore sia acceso.- Provare un altro canale. Il problema potrebbe derivare dall'emittente televisiva.- Il cavo di alimentazione è stato collegato correttamente alla corrente elettrica?- Verificare la direzione e/o la posizione dell'antenna.- Provare la presa di corrente collegandovi un altro dispositivo.
Quando si accende l'apparecchio l'immagine appare lentamente.	<ul style="list-style-type: none">- Ciò è normale, l'immagine è disattivata durante il processo di accensione del televisore. Contattare il Centro di assistenza se l'immagine non compare entro cinque minuti.
Nessun colore, colori deboli o scarsa qualità dell'immagine	<ul style="list-style-type: none">- Regolare i colori nelle opzioni del menu- Lasciare una distanza sufficiente tra il televisore il videoregistratore.- Provare un altro canale. Il problema potrebbe derivare dall'emittente televisiva.- I cavi video sono stati collegati correttamente?- Attivare una qualsiasi funzione per ripristinare la luminosità dell'immagine.
Sfarfallio delle barre orizzontale/verticale o dell'immagine	<ul style="list-style-type: none">- Controllare eventuali interferenze provocate per esempio da un apparecchio o uno strumento elettrico nei pressi.
Scarsa ricezione di alcuni canali	<ul style="list-style-type: none">- La stazione o il canale via cavo presentano problemi, sintonizzare su un'altra stazione.- Il segnale della stazione è debole, riposizionare l'antenna per ricevere le stazioni più deboli.- Verificare le sorgenti di possibili interferenze.
Nelle immagini si notano righe o puntini	<ul style="list-style-type: none">- Controllare l'antenna (cambiare la posizione dell'antenna).
Non viene visualizzata alcuna immagine con un collegamento HDMI	<ul style="list-style-type: none">- Verificare che il cavo HDMI sia della versione 1.3 o superiore.- Se i cavi HDMI non supportano HDMI versione 1.3, è possibile che si verifichi lo sfarfallio dello schermo o che venga visualizzata una schermata vuota. Usare cavi di più recente produzione in grado di supportare almeno il formato HDMI versione 1.3.
La funzione audio non funziona correttamente.	
Le immagini si vedono ma senza alcun suono	<ul style="list-style-type: none">- Premere il tasto  + o -- Audio muto? Premere il tasto MUTE.- Provare un altro canale. Il problema potrebbe derivare dall'emittente televisiva.- I cavi audio sono stati installati correttamente?
Nessuna uscita da uno degli altoparlanti	<ul style="list-style-type: none">- Regolare Bilanc. nelle opzioni del menu
Si avverte un suono insolito provenire dall'interno del televisore	<ul style="list-style-type: none">- Un cambiamento nell'umidità o nella temperatura può comportare un rumore insolito all'accensione o allo spegnimento del televisore e non indica necessariamente un guasto all'apparecchio.
Non si avverte alcun audio al collegamento di un dispositivo HDMI o USB	<ul style="list-style-type: none">- Verificare che il cavo HDMI sia di versione 1.3.- Verificare che il cavo USB sia di versione 2.0.

APPENDICE

Si è verificato un problema in modalità PC. (Applicata solo alla modalità PC)	
Il segnale è fuori scala (formato non valido)	- Regolare la risoluzione, la frequenza orizzontale o la frequenza verticale. - Verificare la sorgente di ingresso.
Righe verticali sullo sfondo, disturbi orizzontali e posizionamento inappropriato	- Usare Config. automatica o regolare l'orologio, la fase o la posizione O/V. (Opzione)
Il colore dello schermo è instabile o monocromatico	- Verificare il cavo segnali. - Reinstallare la scheda video del PC.

Si è verificato un problema con le impostazioni del menu IMMAGINI.	
Quando l'utente cambia le impostazioni delle immagini, il televisore le riconverte automaticamente alle impostazioni iniziali dopo un determinato periodo di tempo.	- Ciò significa che il televisore è impostato attualmente in modalità Demo punto vendita . Per passare alla modalità Uso personale seguire la seguente procedura: Dal menu del televisore, selezionare OPZIONE -> Modalità setting -> Uso personale . Ora il passaggio alla modalità Uso personale è completo.

MANUTENZIONE

Alcuni malfunzionamenti possono essere prevenuti. Un'attenta e regolare pulizia può prolungare la vita del televisore.

AVVERTENZA

- ▶ Prima di procedere con la pulizia accertarsi di avere spento il televisore e scollegato il cavo di alimentazione.

Pulizia dello schermo

- 1 Un buon modo per tenere la polvere lontana dallo schermo per un po' di tempo è quello di inumidire un panno soffice con acqua calda e un ammorbidente o sapone per piatti. Strizzate il panno fino a quando risulterà quasi asciutto, quindi passatelo sullo schermo.
- 2 Verificare che sullo schermo non sia rimasta acqua residua. Prima di accenderlo, verificare che l'eventuale acqua residua sia completamente evaporata.

Pulizia del telaio

- Per rimuovere polvere e sporco, pulire il telaio con un panno morbido e asciutto, non filaccioso.
- Non utilizzare un panno bagnato.

Inutilizzo prolungato

AVVERTENZA

- ▶ Se si intende lasciare il televisore inutilizzato per un lungo periodo di tempo (per esempio durante una vacanza), scollegare il cavo di alimentazione per proteggere l'apparecchio da eventuali danni provocati da fulmini o scariche elettriche.

SPECIFICHE DEL PRODOTTO

MODELLI		32LF57**	42LF57**	32LH57**	42LH57**
		32LF5700-ZE	42LF5700-ZE	32LH5700-ZC	42LH5700-ZC
Dimensioni (L x A x P)	con piedistallo	813,8 x 598,8 x 231,9 mm 32,0 x 23,5 x 9,1 pollici	1034,0 x 735,0 x 294,0 mm 40,7 x 28,9 x 11,5 pollici	815,0 x 583,8 x 223,8 mm 32,1 x 23,0 x 8,8 pollici	1052,2 x 719,1 x 296,2 mm 41,5 x 28,3 x 11,7 pollici
	senza piedistallo	813,8 x 540,4 x 78,9 mm 32,0 x 21,2 x 3,1 pollici	1034,0 x 663,0 x 92,0 mm 40,7 x 26,1 x 3,6 pollici	815,0 x 529,6 x 82,0 mm 32,1 x 20,9 x 3,2 pollici	1052,2 x 657,3 x 90,8 mm 41,5 x 25,9 x 3,6 pollici
Peso	con piedistallo	12,6 Kg / 27,8 lbs	20,1 Kg / 44,31 lbs	12,6 Kg / 27,8 lbs	19 Kg / 41,9 lbs
	senza piedistallo	11,2 Kg / 24,7 lbs	17,5 Kg / 38,6 lbs	11,4 Kg / 25,2 lbs	17,2 Kg / 37,9 lbs
Requisiti elettrici Consumo di energia		AC100~240V~50/60Hz 175W max	AC100~240V~50/60Hz 220W max	AC100~240V~50/60Hz 175W max	AC100~240V~50/60Hz 220W max
Dimensioni modulo CI (Larghezza x Altezza x Profondità)		100,0 x 55,0 x 5,0mm 3,94 x 2,17 x 0,20 pollici			
Sistema televisivo Copertura programmi Impedenza antenna esterna		PAL I, PAL/SECAM BG/DK VHF: E2 ~ E12, UHF: E21 ~ E69, CATV: S1 ~ S20, HYPER: S21 ~ S47 75 Ω			
Condizioni ambientali	Temperatura di esercizio Umidità operativa	0 ~ 40°C / 32 ~ 104°F Inferiore all'80%			
	Temperatura di stoccaggio Umidità di stoccaggio	-20 ~ 60°C / -4 ~ 140°F Inferiore all'85%			

- Le specifiche sopra riportate possono variare senza preavviso a seguito di un miglioramento qualitativo del prodotto.

APPENDICE

LICENZA OPEN SOURCE

NOTA SUL SOFTWARE OPEN SOURCE

I seguenti eseguibili GPL e librerie LGPL utilizzati in questo prodotto sono soggetti agli accordi di licenza GPL2.0/LGPL2.1:

ESEGUIBILI GPL:

- Linux Kernel 2.6
- Busybox
- Freetype

LIBRERIE LGPL:

- glibc
- libexif
- id3lib

LG Electronics offre la fornitura del codice sorgente su CD-ROM al semplice costo della distribuzione, che comprende il costo del supporto, la spedizione e la gestione della richiesta inviata via email a LG Electronics all'indirizzo: Opensource@lge.com

Questa offerta è valida per un periodo di tre (3) anni dalla data di distribuzione di questo prodotto da parte di LG Electronics.

E' possibile ottenere una copia delle licenze GPL e LGPL consultando le pagine successive.

<http://www.gnu.org/licenses/old-licenses/gpl-2.0.html>

E' inoltre possibile ottenere la traduzione delle licenze GPL, LGPL accedendo alle pagine <http://www.gnu.org/licenses/old-licenses/gpl-2.0-translations.html>, <http://www.gnu.org/licenses/old-licenses/lgpl-2.1-translations.html>.

- Questo software è basato in parte sul lavoro di Independent JPEG Group.
 - Questo software include la libreria di riferimento libpng, PNG.
 - Questo software include la libreria di compressione Zlib, sviluppata da Jean-loup Gailly e Mark Adler.
- Copyright (C) 1995-2005 Jean-loup Gailly e Mark Adler.

LG Electronics Inc.

32/42LF57**, 32/42LH57**

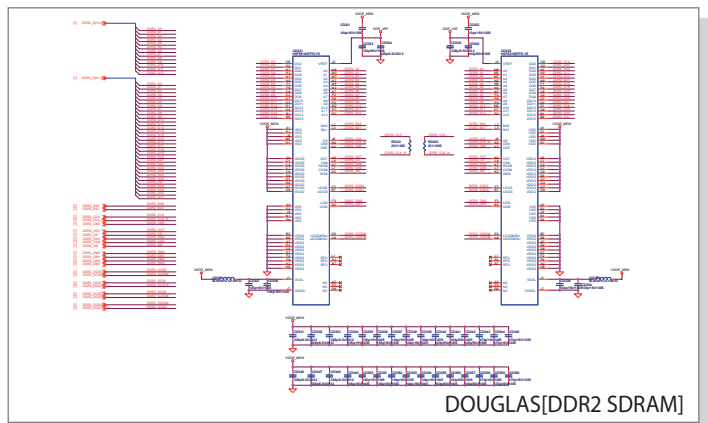
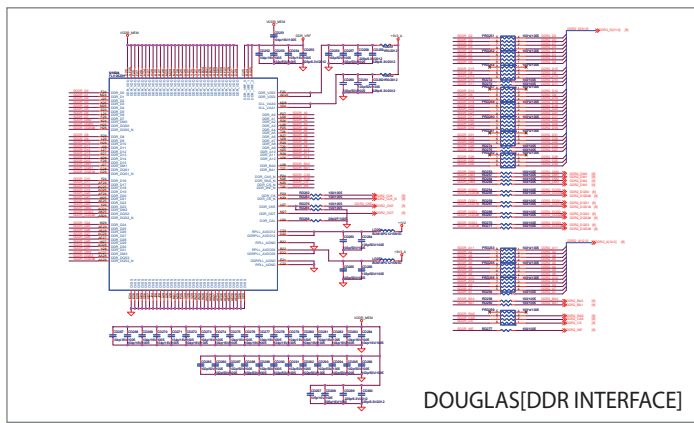
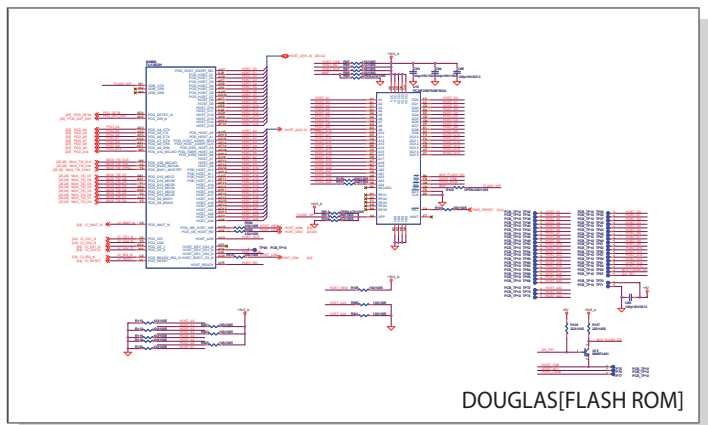
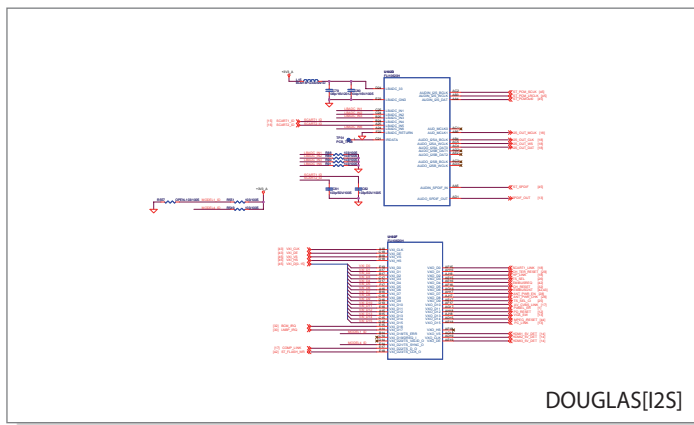
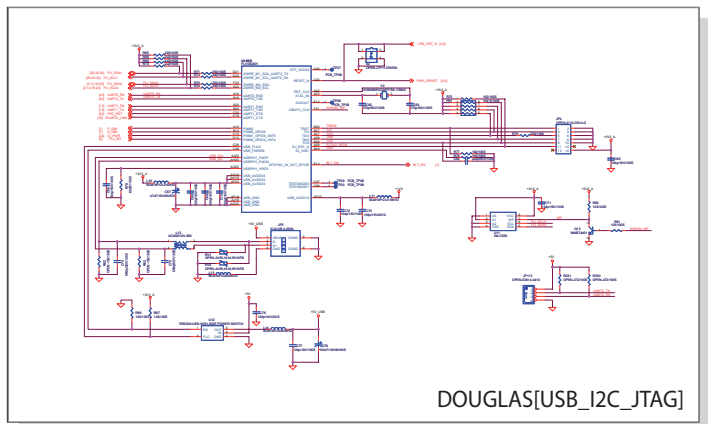
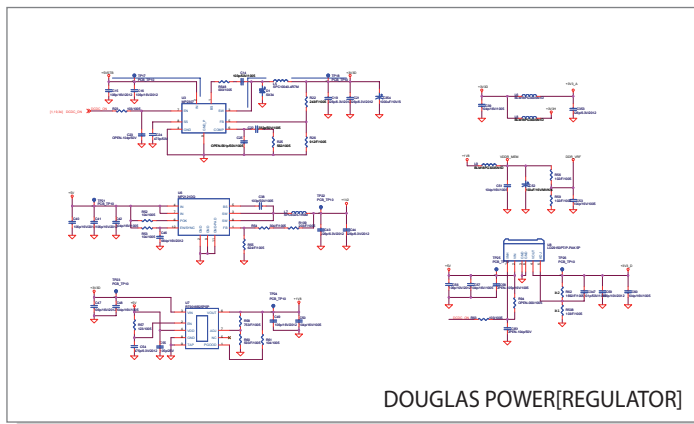
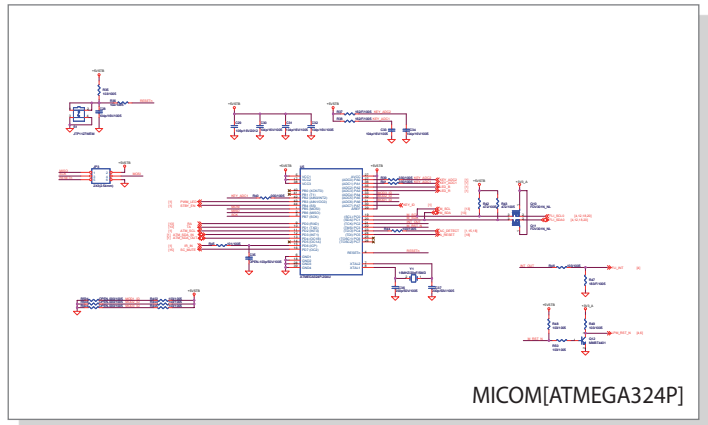
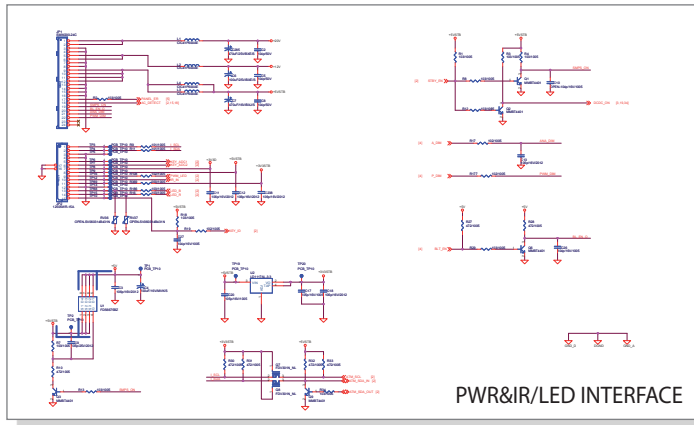

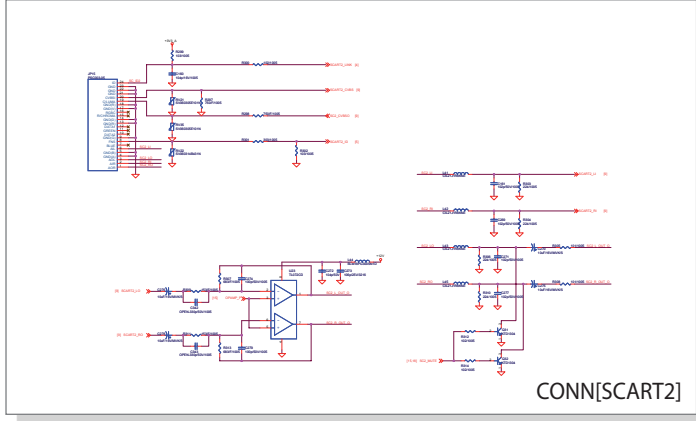
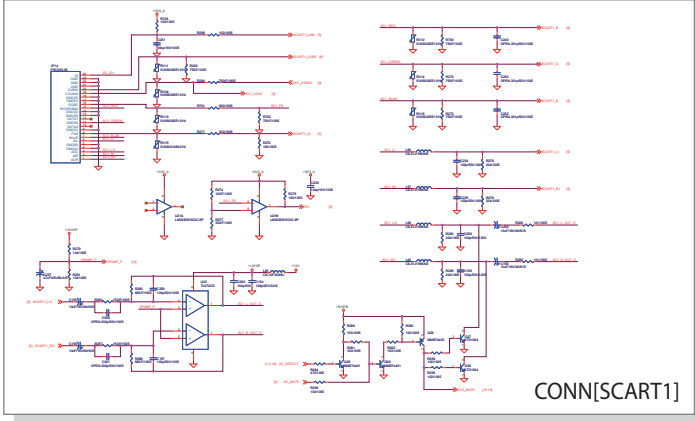
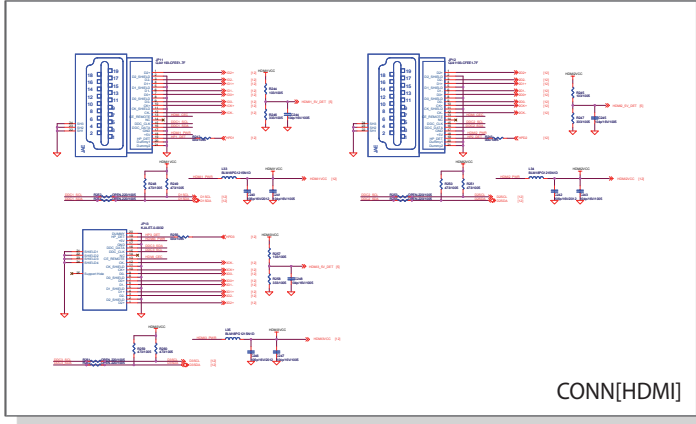
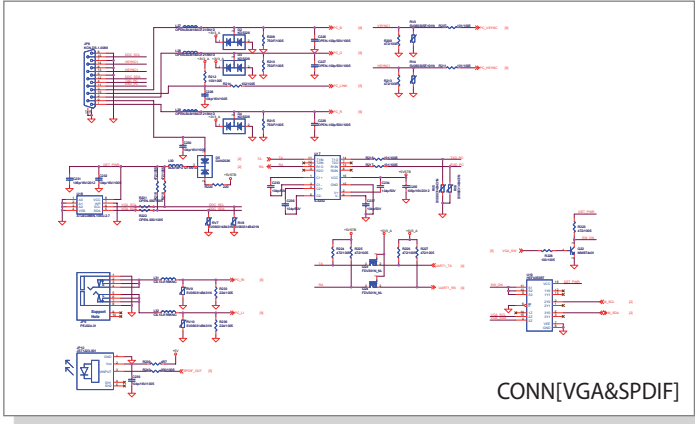
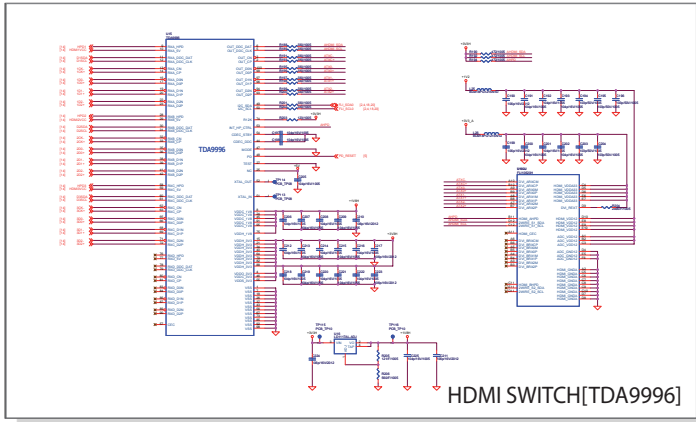
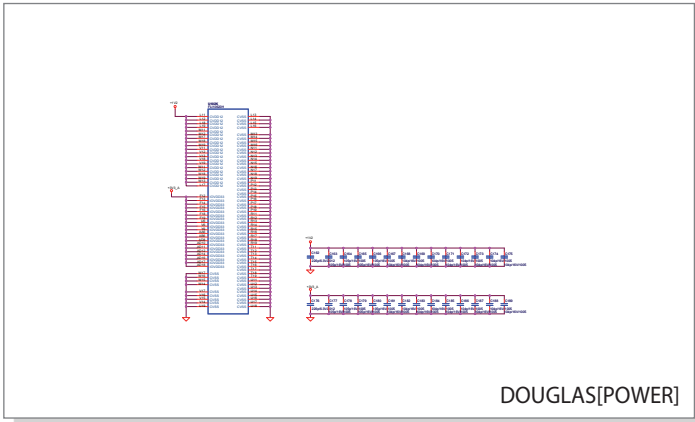
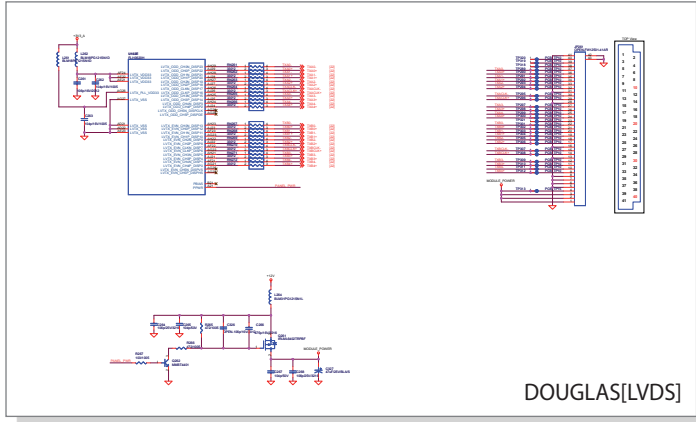
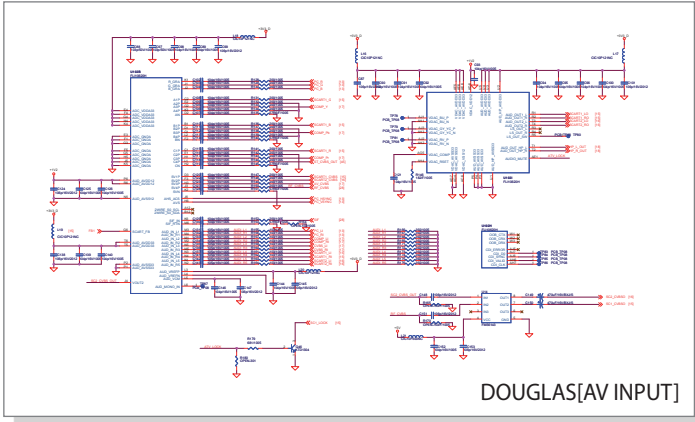

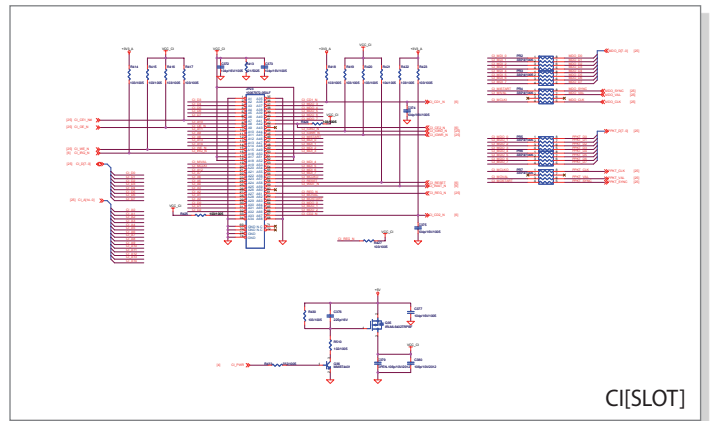
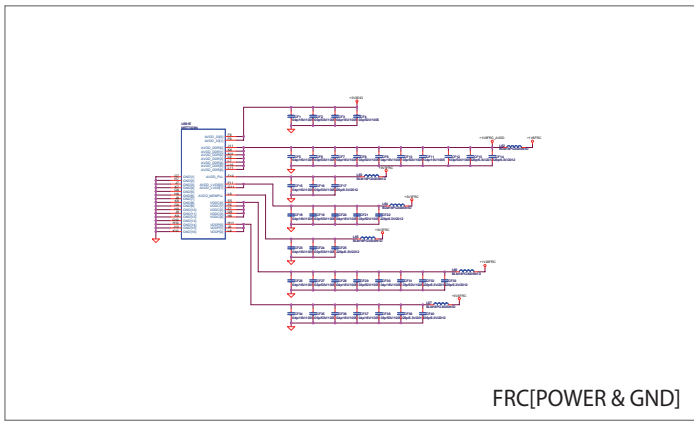
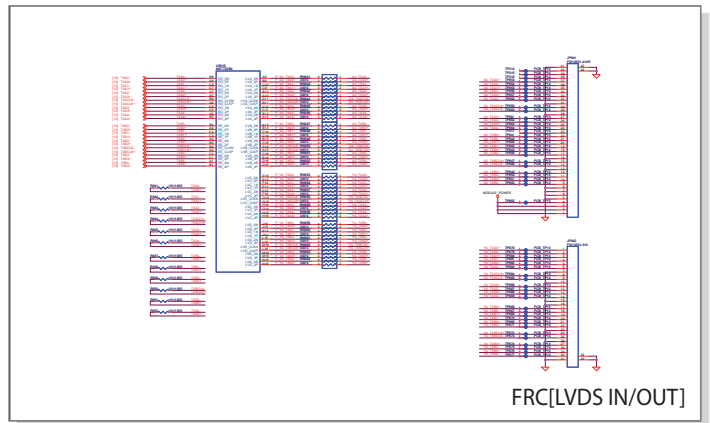
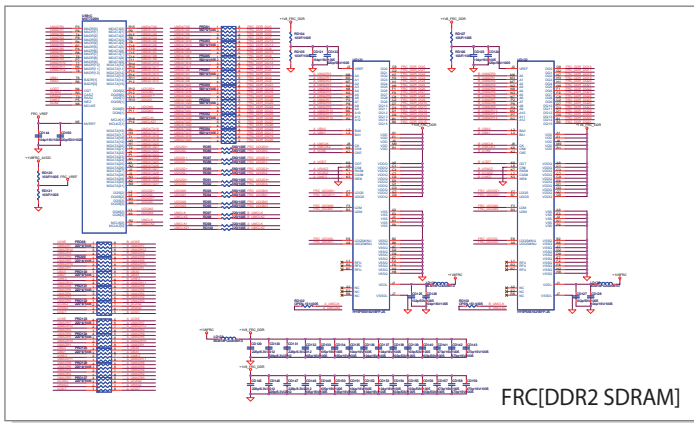
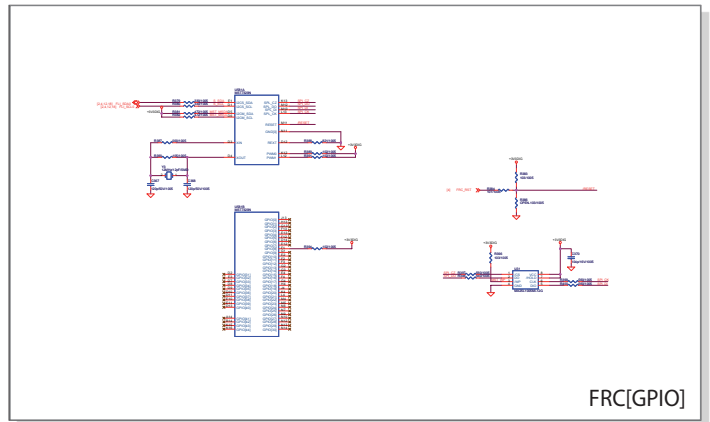
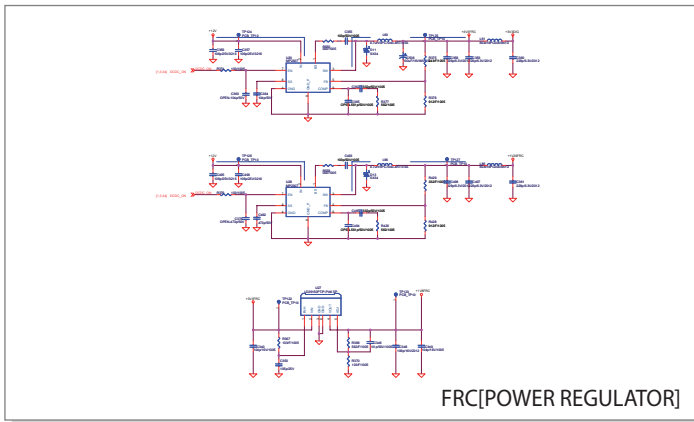
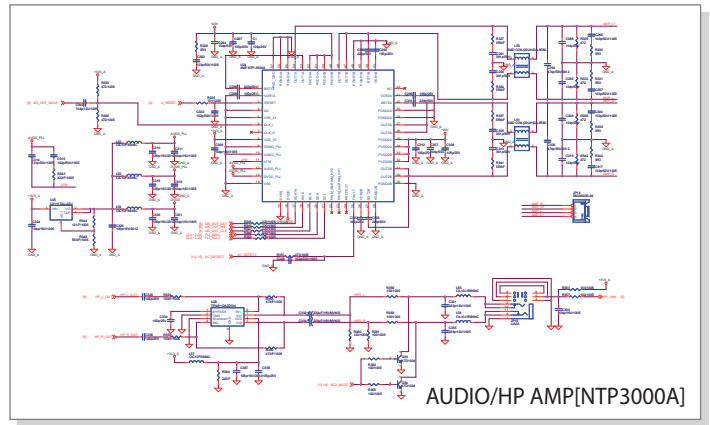
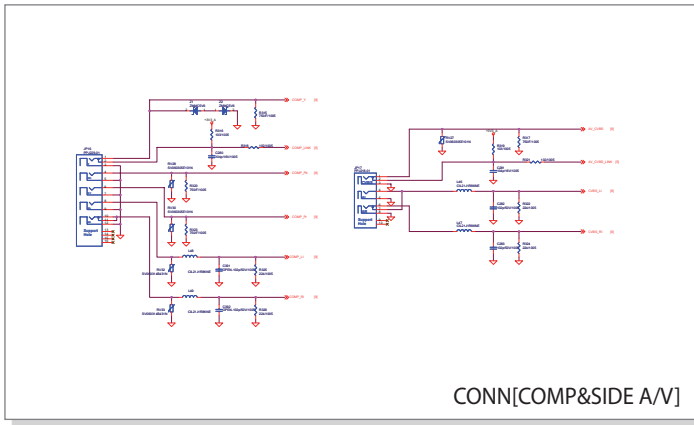

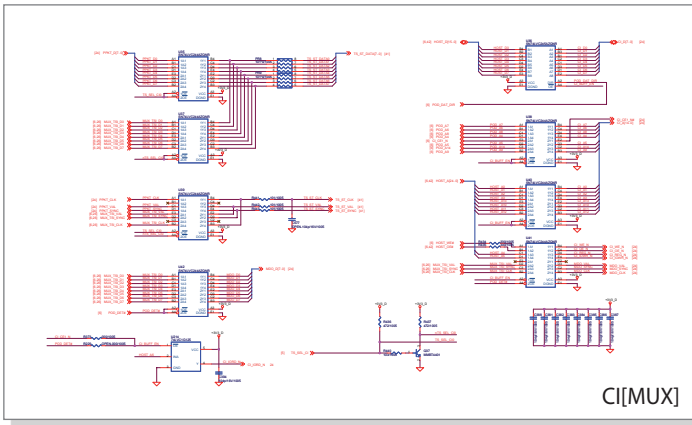

CI[MUX]

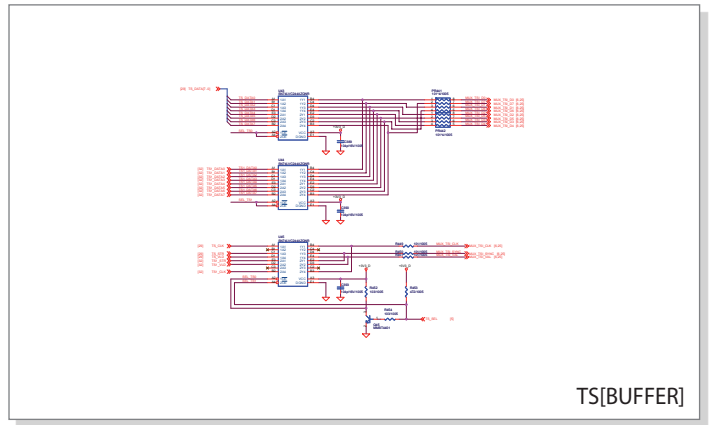

TS[BUFFER]

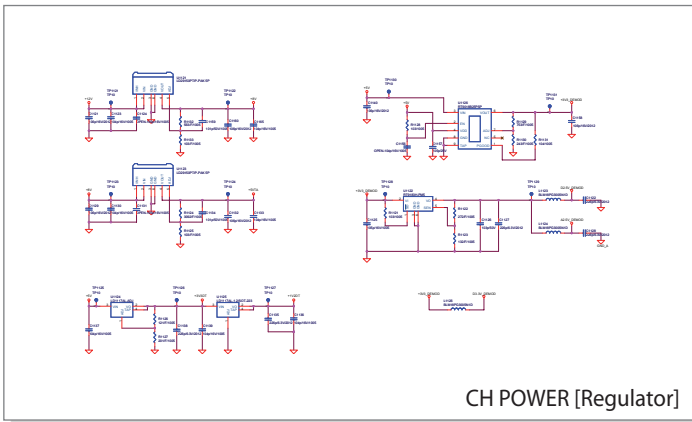

CH POWER [Regulator]

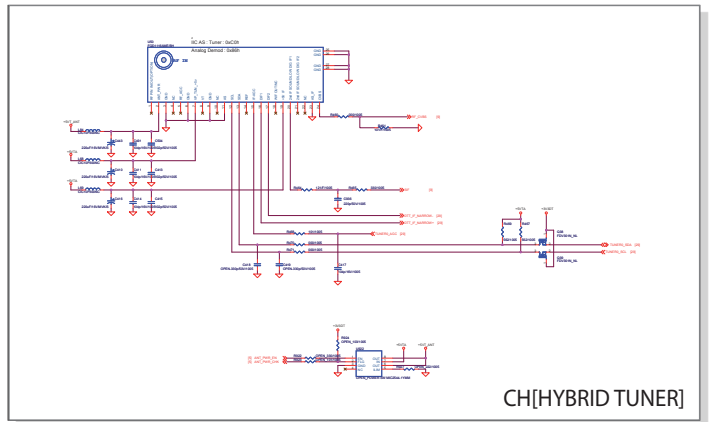

CH[HYBRID TUNER]

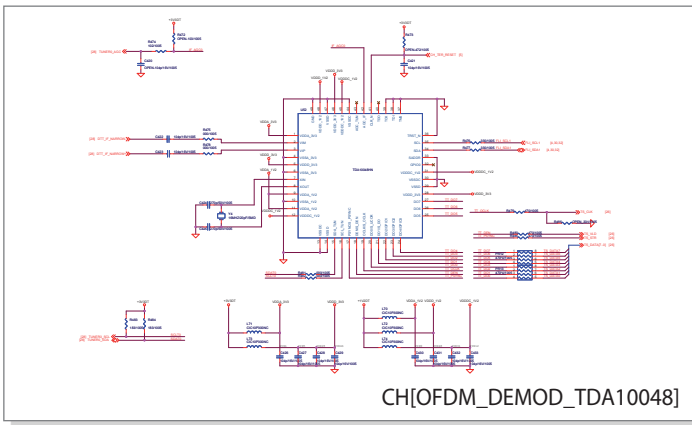

CH[OFDM_DEMOD_TDA10048]

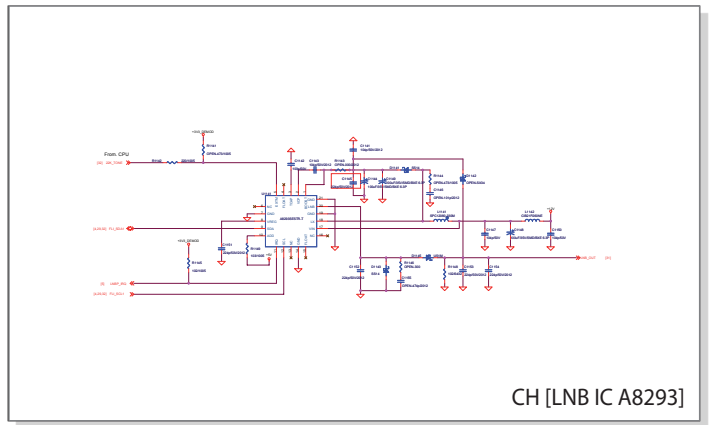

CH [LNB IC A8293]

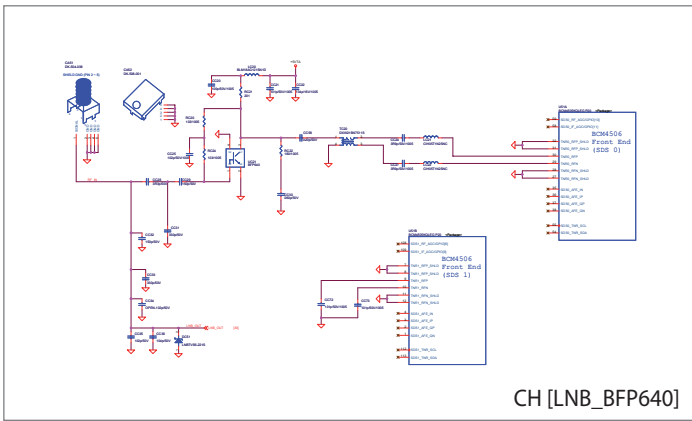

CH [LNB_BFP640]

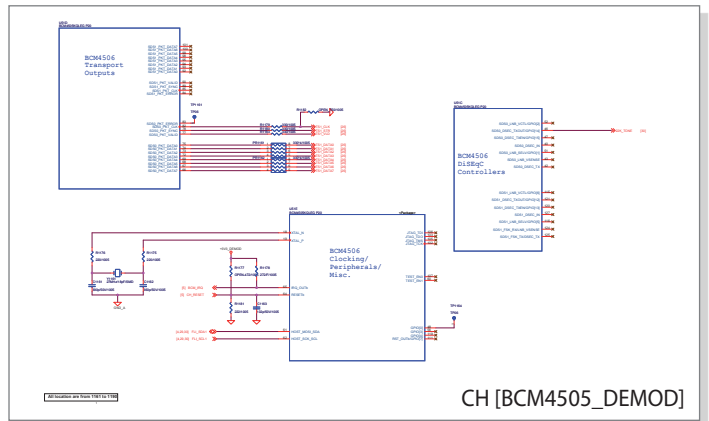

CH [BCM4505_DEMOD]

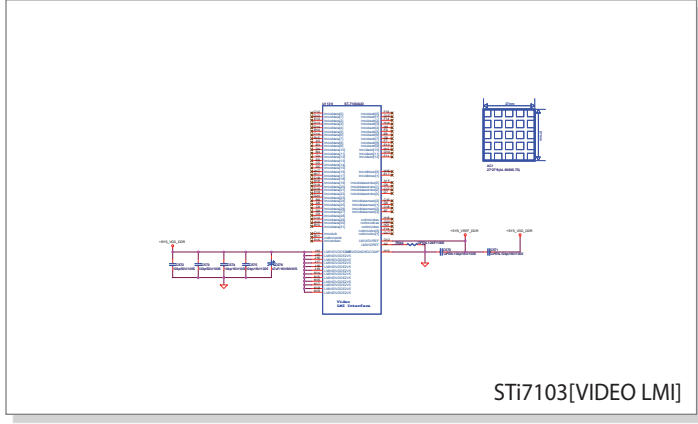
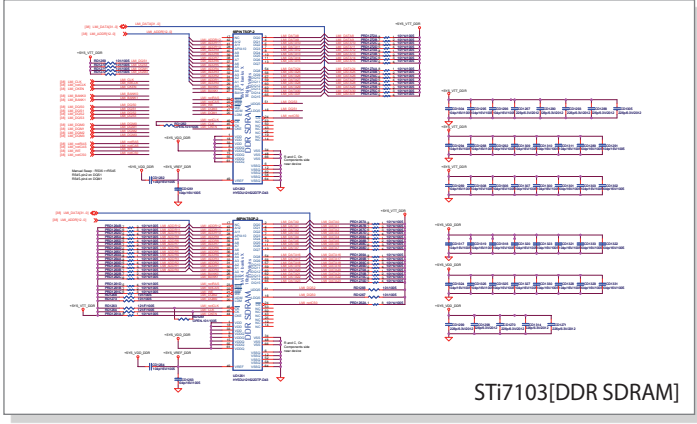
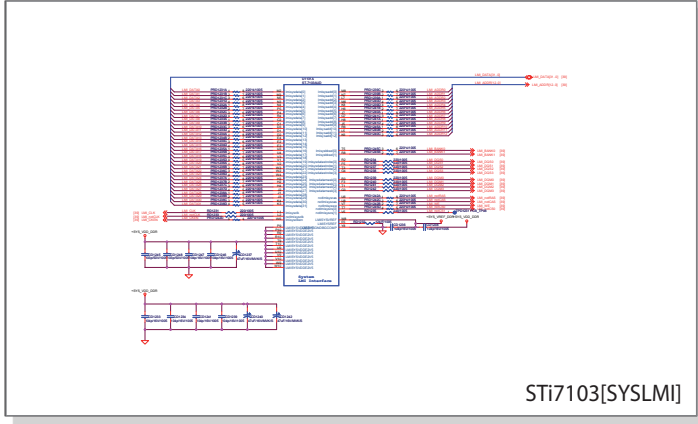
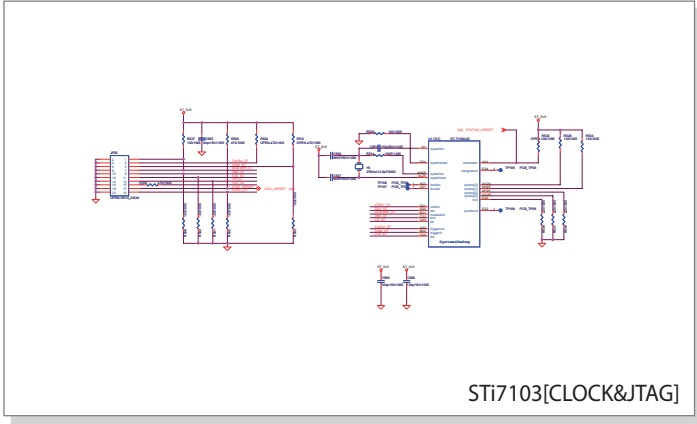
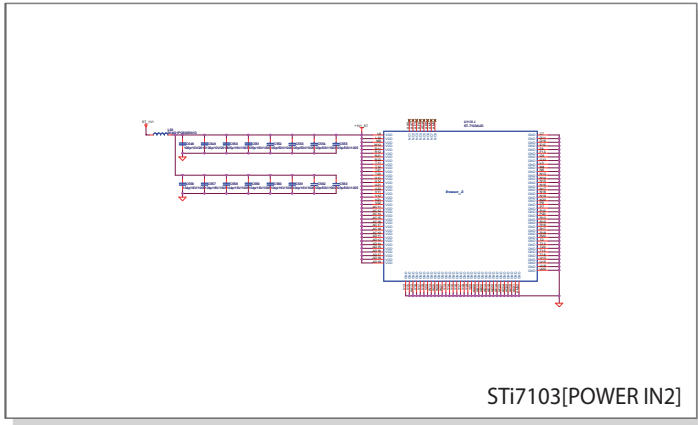
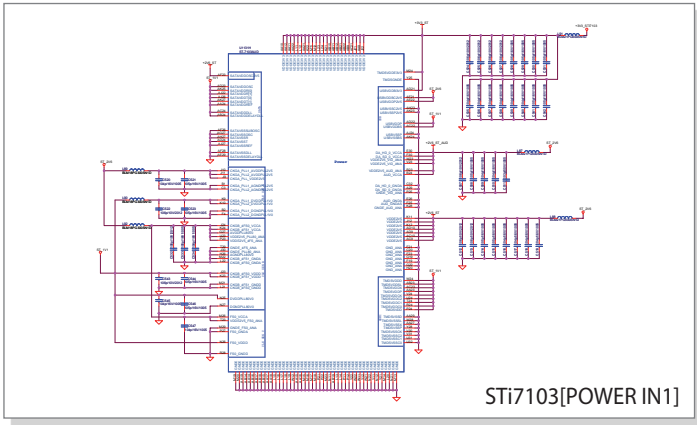
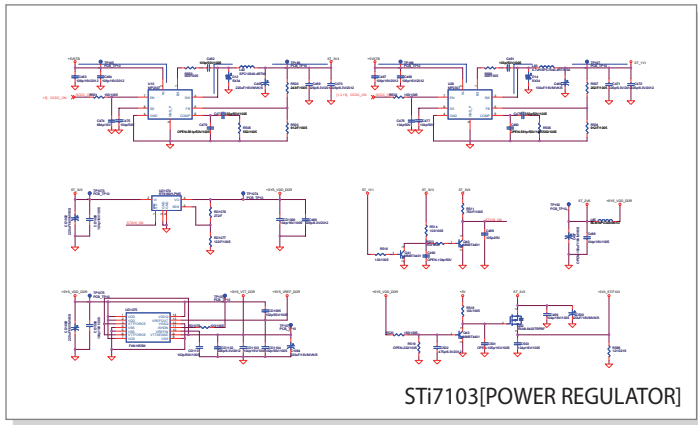
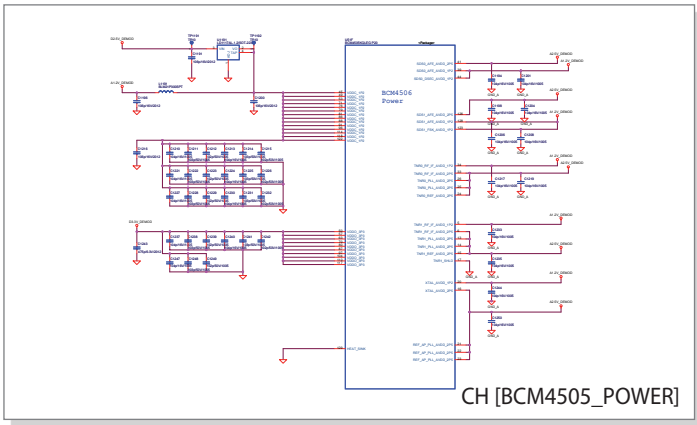

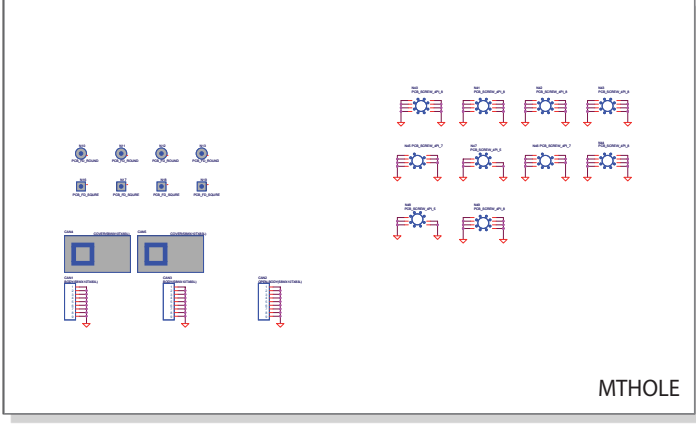
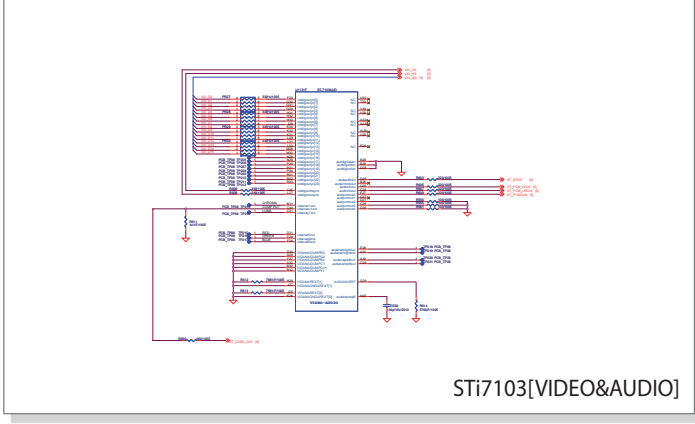
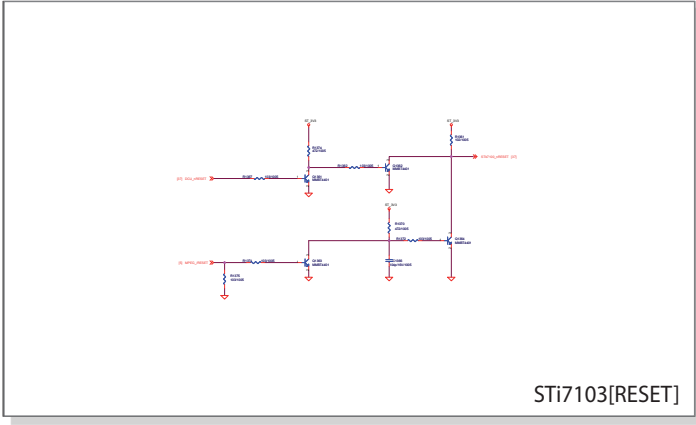
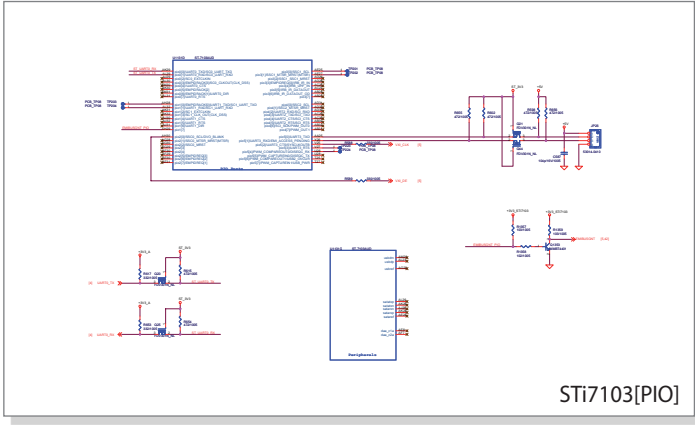
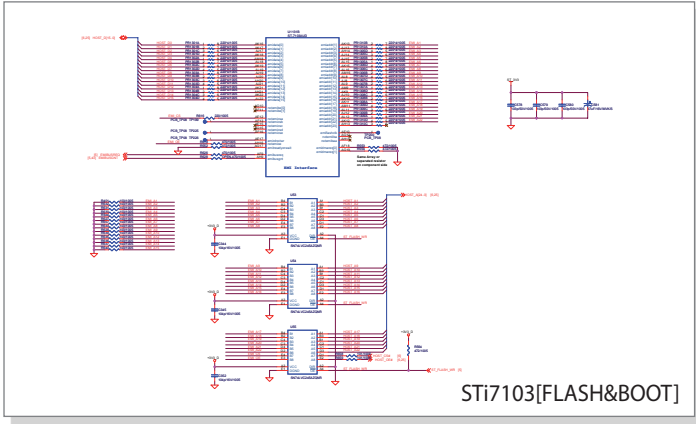
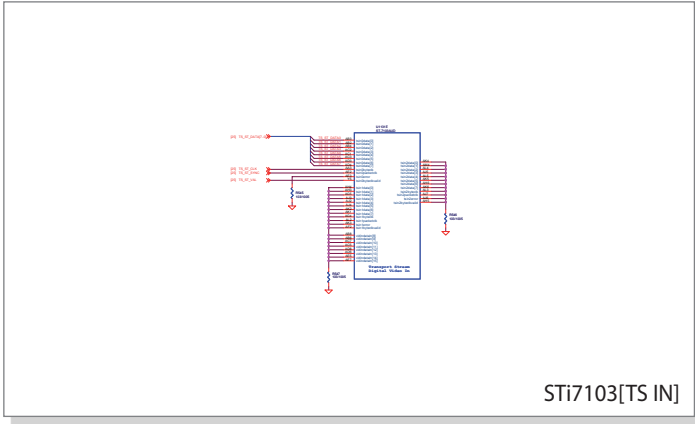

ISTRUZIONI PER LA REGOLAZIONE

1. Range dell'applicazione

Questo foglio di specifiche è applicabile al TV LCD da 32"/42" con telaio LF/LH5700.

2. Designazione

Questa regolazione si basa sull'ordine designato che deve essere rispettato. Le modifiche possono essere applicate solo a seguito di un specifico accordo.

- 1) Regolazione alimentazione: Tensione di ingresso standard (100~240V a 50/60Hz)
- 2) Condizioni campo magnetico: Nullo.
- 3) Unità per segnale ingresso: Standard specifiche prodotto
- 4) Riserva dopo funzionamento: Oltre 5 minuti (Heat run)
- 5) Temperatura: a $25 \pm 2^\circ\text{C}$
- 6) Umidità relativa: $60 \pm 2\%$
- 7) Tensione di ingresso: 220V a 60Hz
- 8) Dispositivi di regolazione
 - a) Analizzatore colore: CA-210 o CA-110
 - b) Pattern Generator: MSPG-925 o equivalente
 - c) Telecomando
- 9) Usare il telecomando per avviare la funzione Reset di Fabbrica. : "Menu→Opzione→Reset di Fabbrica"

3. Processo di controllo PCB madre

3.1 Aggiornamento software TV

- 1) Per aggiornare il software del televisore, inserire la chiavetta USB contenente il software nella porta USB IN sul lato sinistro dell'apparecchio.

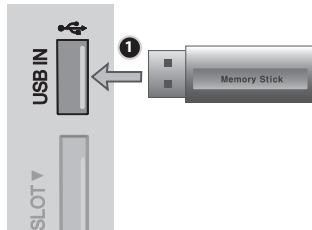

- 2) Spegnerne e riaccendere il televisore.
- 3) Attendere il completamento dell'aggiornamento del televisore.
- 4) Una volta completato l'aggiornamento del televisore, verrà visualizzata la seguente immagine.

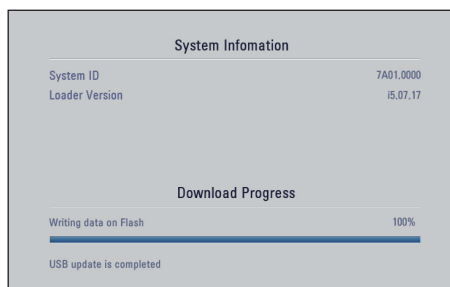

- 5) Una volta completato l'aggiornamento del televisore, estrarre la chiavetta USB.
- 6) Spegnerne e riaccendere il televisore.
- 7) Il download USB è completo.

3.2 EDID Write (PC e HDMI)

- 1) Nel menu di fabbrica è possibile scrivere i dati EDID.
- 2) Per accedere al menu di fabbrica usando il telecomando, è necessario disporre del numero di servizio.
- 3) Chiamare il Centro di assistenza per ottenere il numero di servizio.
 - a) Impostazioni del pannello
- Selezionare il pannello da 32", 42" nel menu di fabbrica.



b) Download dati EDID

- Selezionare "Engineering Menu" nel menu di fabbrica.
- Accedere a "Download EDID" premendo il tasto "OK".

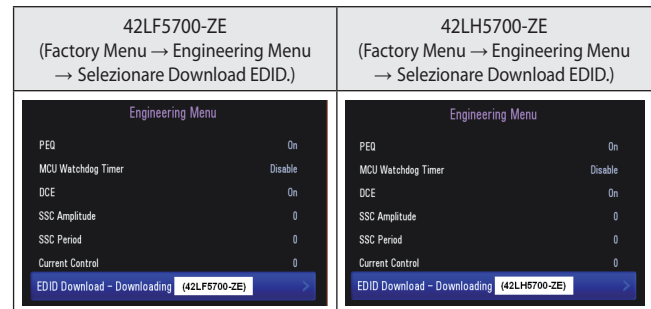
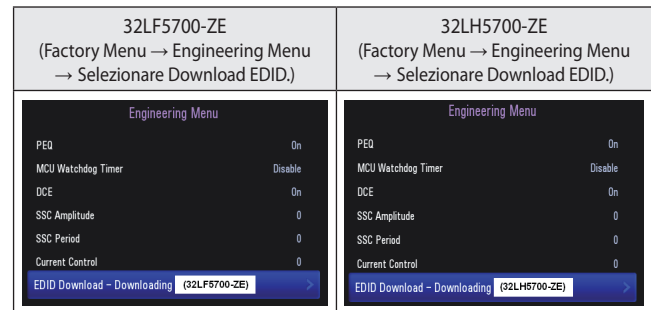

3.3 DATI EDID

1) DATI EDID PC

32LF5700/32LH5700

Add	0x00	0x01	0x02	0x03	0x04	0x05	0x06	0x07	0x08	0x09	0x0A	0x0B	0x0C	0x0D	0x0E	0x0F
0x00	00	FF	FF	FF	FF	FF	FF	00	1E	6D	01	00	A			
0x10	B		01	03	08	46	27	78	2A	60	00	A3	55	4A	9B	25
0x20	0F	47	4A	A1	08	00	31	40	45	40	61	40	01	01	90	40
0x30	81	80	01	01	01	01	26	36	80	A0	70	38	1F	40	30	20
0x40	25	00	BA	88	21	00	00	1A	16	21	50	A0	F1	00	1E	30
0x50	48	88	35	00	BA	88	21	00	00	1E	00	00	00	FD	00	39
0x60	3E	1F	54	12	00	0A	20	20	20	20	20	20	00	00	00	FC
0x70	C															
A		Serial No.		B		Week/Year										
C		Model		D		Checksum										

42LF5700/42LH5700

Add	0x00	0x01	0x02	0x03	0x04	0x05	0x06	0x07	0x08	0x09	0x0A	0x0B	0x0C	0x0D	0x0E	0x0F
0x00	00	FF	FF	FF	FF	FF	FF	00	1E	6D	01	00	A			
0x10	B		01	03	08	5D	34	78	2A	60	EB	A3	55	4A	9B	24
0x20	10	47	4A	A1	08	00	31	40	45	40	61	40	01	01	90	40
0x30	81	80	01	01	01	01	26	36	80	A0	70	38	1F	40	30	20
0x40	25	00	A2	0B	32	00	00	1A	16	21	50	A0	F1	00	1E	30
0x50	48	88	35	00	A2	0B	32	00	00	1E	00	00	00	FD	00	39
0x60	3E	1F	54	12	00	0A	20	20	20	20	20	20	00	00	00	FC
0x70	C															
A		Serial No.		B		Week/Year										
C		Model		D		Checksum										

2) DATI EDID HDMI

32LF5700/32LH5700

Add	0x00	0x01	0x02	0x03	0x04	0x05	0x06	0x07	0x08	0x09	0x0A	0x0B	0x0C	0x0D	0x0E	0x0F
0x00	00	FF	FF	FF	FF	FF	FF	00	1E	6D	01	00	A			
0x10	B		01	03	80	46	27	78	2A	60	00	A3	55	4A	9B	25
0x20	0F	47	4A	A1	08	00	31	40	45	40	61	40	01	01	90	40
0x30	81	80	01	01	01	01	02	3A	80	18	71	38	2D	40	58	2C
0x40	45	00	BA	88	21	00	00	1E	16	21	50	A0	F1	00	1E	30
0x50	48	88	35	00	BA	88	21	00	00	1E	00	00	00	FD	00	39
0x60	3E	1F	54	12	00	0A	20	20	20	20	20	20	00	00	00	FC
0x70	C															
0x80	02	03	23	F1	4E	90	1F	20	22	21	05	14	04	13	12	03
0x90	02	15	01	23	09	57	07	83	01	00	00	67	03	0C	00	F
0xA0	00	38	2D	01	1D	00	80	F1	D0	1C	20	40	80	35	00	BC
0xB0	88	21	00	00	1E	8C	0A	D0	8A	20	E0	2D	10	10	3E	96
0xC0	00	13	8E	21	00	00	18	02	3A	80	18	71	38	2D	40	58
0xD0	2C	45	00	06	44	21	00	00	1E	01	1D	80	18	71	1C	16
0xE0	20	58	2C	25	00	C4	8E	21	00	00	9E	00	00	00	00	00
0xF0	00	00	00	00	00	00	00	00	00	00	00	00	00	00	00	F
A		Serial No.		B		Week/Year										
C		Model		D		Checksum										
E		Port No.		F		Checksum										

42LF5700/42LH5700

Add	0x00	0x01	0x02	0x03	0x04	0x05	0x06	0x07	0x08	0x09	0x0A	0x0B	0x0C	0x0D	0x0E	0x0F
0x00	00	FF	FF	FF	FF	FF	FF	00	1E	6D	01	00	A			
0x10	B		01	03	80	5D	34	78	2A	65	EB	A3	55	4A	9B	24
0x20	10	47	4A	A1	08	00	31	40	45	40	61	40	01	01	90	40
0x30	81	80	01	01	01	01	02	3A	80	18	71	38	2D	40	58	2C
0x40	45	00	A2	0B	32	00	00	1E	16	21	50	A0	F1	00	1E	30
0x50	48	88	35	00	A2	0B	32	00	00	1E	00	00	00	FD	00	39
0x60	3E	1F	54	12	00	0A	20	20	20	20	20	20	00	00	00	FC
0x70	C															
0x80	02	03	23	F1	4E	90	1F	20	22	21	05	14	04	13	12	03
0x90	02	15	01	23	09	57	07	83	01	00	00	67	03	0C	00	F
0xA0	00	38	2D	01	1D	00	80	F1	D0	1C	20	40	80	35	00	BC
0xB0	88	21	00	00	1E	8C	0A	D0	8A	20	E0	2D	10	10	3E	96
0xC0	00	13	8E	21	00	00	18	02	3A	80	18	71	38	2D	40	58
0xD0	2C	45	00	06	44	21	00	00	1E	01	1D	80	18	71	1C	16
0xE0	20	58	2C	25	00	C4	8E	21	00	00	9E	00	00	00	00	00
0xF0	00	00	00	00	00	00	00	00	00	00	00	00	00	00	00	F
A		Serial No.		B		Week/Year										
C		Model		D		Checksum										
E		Port No.		F		Checksum										

4. Controllo funzioni

- 1) Verificare il display e l'audio.
 - 2) Verificare gli ingressi e i segnali.
 - 3) TV (Antenna)
 - 4) TV (Satellite)
 - 5) AV (AV1/AV2/AV3)
 - 6) Component
 - 7) RGB (PC:1024x768@60Hz)
 - 8) PC Audio In
 - 9) HDMI1/2/3
 - 10) Uscita audio digitale ottica (Uscita SPDIF)
- * I controlli di visualizzazione e audio vengono eseguiti dal telecomando.

5. Regolazione

5.1 Calibrazione ADC

- 1) E' possibile regolare la calibrazione ADC per ogni ingresso video nel menu di fabbrica.
- 2) Per accedere al menu di fabbrica usando il telecomando, è necessario disporre del numero di servizio.
- 3) Chiamare il Centro di assistenza per ottenere il numero di servizio.
- 4) Digitare il numero di servizio per accedere al menu di fabbrica usando il telecomando.
- 5) La procedura di calibrazione ADC è la seguente.
 - a) Selezionare Calibrazione ADC.→Premere "OK".

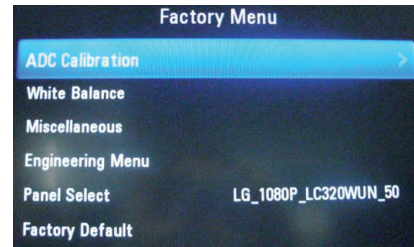

- b) Selezionare Avvia calibrazione→Premere "OK".
- c) Comparirà il messaggio "Avvia calibrazione - Calibrazione in corso".
- d) Tutti gli ingressi video verranno calibrati automaticamente.

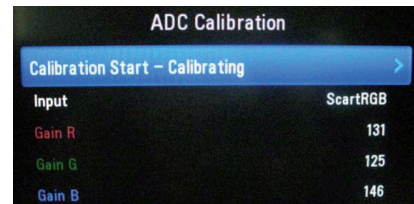
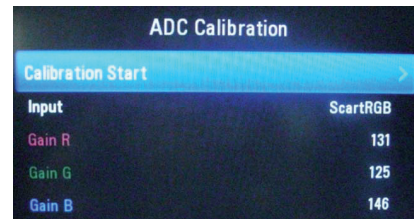

- e) Una volta terminata la calibrazione ADC, comparirà il seguente messaggio.

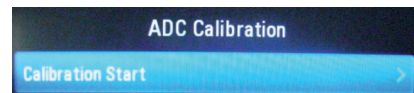

5.2 Bilanciamento del bianco

- 1) Accedendo al menu di fabbrica è possibile regolare il bilanciamento del bianco.
- 2) Per accedere al menu di fabbrica usando il telecomando, è necessario disporre del numero di servizio.
- 3) Chiamare il Centro di assistenza per ottenere il numero di servizio.

* Preparazione alla regolazione

- a) condizioni del dispositivo
 - b) Analizzatore colore: CA-210 o CA-110
 - c) Pattern Generator: MSPG-925 o equivalente
 - d) Condizione test pattern: 85IRE Full White
- 1) Eseguire il test per almeno 5 minuti prima di impostare il bilanciamento del bianco.
 - 2) Digitare il numero di servizio per accedere al menu di fabbrica usando il telecomando.
 - 3) La procedura di bilanciamento del bianco è la seguente.
 - a) Selezionare Bilanciamento bianco. →Premere "OK".



- b) E' possibile regolare il bilanciamento del bianco per ogni temperatura di colore - Normale/Freddo/Caldo.
- c) E' possibile controllare separatamente le temperature del colore per Normale, Freddo e Caldo.

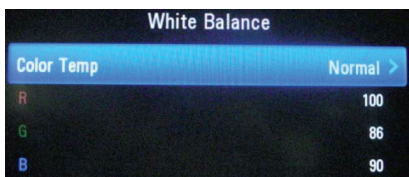

- d) Target Color Axis per ogni temperatura di colore

No.	Color Temperature			Color Axis		Test Signal
	Item	Value	Unit	x	y	
1	Normal	9300	°K	0.285±0.002	0.293±0.002	85IRE White Pattern
2	Cool	11,000	°K	0.276±0.002	0.283±0.002	
3	Warm	6,500	°K	0.313±0.002	0.329±0.002	

< Normale/Freddo/Caldo >

- a) Il valore iniziale di tutti i guadagni è 100.
- b) Impostare il Guadagno colore fisso su 100 e regolare gli altri due colori su un valore inferiore a 100.
- c) Ogni guadagno è limitato a 100.
- d) Il valore di un guadagno deve essere impostato a 100. Regolare gli altri due su un valore inferiore a 100.
- e) Il modulo LCD è impostato sulla Piena gamma dinamica quando tutti i guadagni sono impostati su 100.

6. Configurazione delle condizioni in uscita

- 1) Premere i tasti del telecomando nel seguente ordine.
- 2) Menu→OK→Opzione→OK→Reset di Fabbrica→OK

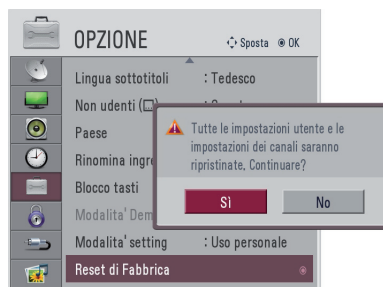

- 3) Il LED rosso lampeggerà alternativamente e il televisore si spegnerà e riaccenderà automaticamente.

7. Pressione interna

Verificare che il blocco CA della scheda di alimentazione e il GND abbiano un valore compreso tra 1,5KV (CC) e 2,2KV (CC) per un secondo.