

ENGLISH



User Guide

FB164 (FB164-A0P, FBS164V)

Before connecting, operating or adjusting this product, please read this instruction booklet carefully and completely.

 As an ENERGY STAR® Partner, LG has determined that this product or product models meet the ENERGY STAR® guidelines for energy efficiency.



ENERGY STAR® is a U.S. registered mark.



iPod is a trademark of Apple Computer, Inc, registered in the U.S. and other countries.

P/NO : MFL62755714

Safety Precaution



CAUTION : TO REDUCE THE RISK OF ELECTRIC SHOCK DO NOT REMOVE COVER (OR BACK) NO USER-SERVICEABLE PARTS INSIDE REFER SERVICING TO QUALIFIED SERVICE PERSONNEL.



This lightning flash with arrowhead symbol within an equilateral triangle is intended to alert the user to the presence of uninsulated dangerous voltage within the product's enclosure that may be of sufficient magnitude to constitute a risk of electric shock to persons.



The exclamation point within an equilateral triangle is intended to alert the user to the presence of important operating and maintenance (servicing) instructions in the literature accompanying the product.

WARNING : TO PREVENT FIRE OR ELECTRIC SHOCK HAZARD, DO NOT EXPOSE THIS PRODUCT TO RAIN OR MOISTURE.

WARNING : Do not install this equipment in a confined space such as a book case or similar unit.

CAUTION : This product employs a Laser System.

To ensure proper use of this product, please read this owner's manual carefully and retain it for future reference. Shall the unit require maintenance, contact an authorized service center.

Use of controls, adjustments or the performance of procedures other than those specified herein may result in hazardous radiation exposure.

To prevent direct exposure to laser beam, do not try to open the enclosure. Visible laser radiation when open. DO NOT STARE INTO BEAM.

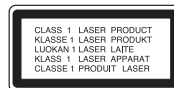

CAUTION : The apparatus shall not be exposed to water (dripping or splashing) and no objects filled with liquids, such as vases, shall be placed on the apparatus.

CAUTION concerning the Power Cord

Most appliances recommend they be placed upon a dedicated circuit ;

That is, a single outlet circuit which powers only that appliance and has no additional outlets or branch circuits. Check the specification page of this owner's manual to be certain.

Do not overload wall outlets. Overloaded wall outlets, loose or damaged wall outlets, extension cords, frayed power cords, or damaged or cracked wire insulation are dangerous. Any of these conditions could result in electric shock or fire. Periodically examine the cord of your appliance, and if its appearance indicates damage or deterioration, unplug it, discontinue use of the appliance, and have the cord replaced with an exact replacement part by an authorized service center.

Protect the power cord from physical or mechanical abuse, such as being twisted, kinked, pinched, closed in a door, or walked upon. Pay particular attention to plugs, wall outlets, and the point where the cord exits the appliance.

To disconnect power from the mains, pull out the mains cord plug. When installing the product, ensure that the plug is easily accessible.

This device is equipped with a portable battery or accumulator.

Safe way to remove the battery or the battery from the equipment:

Remove the old battery or battery pack, follow the steps in reverse order than the assembly. To prevent contamination of the environment and bring on possible threat to human and animal health, the old battery or the battery put it in the appropriate container at designated collection points. Do not dispose of batteries or battery together with other waste. It is recommended that you use local, free reimbursement systems batteries and accumulators.

The battery shall not be exposed to excessive heat such as sunshine, fire or the like.

Welcome to your New DVD MICRO Hi-Fi SYSTEM

Contents

Setting up	4
Main Unit	5
Remote control	6
OSD initial language settings - Optional	7
Initial settings the Area Code - Optional	7
Adjusting the general settings	8-9
Setting the Clock	10
TV sound EZ setup	10
Displaying disc information	11
Playing a Disc or file	11-13
Listening to the radio	14
Listening to music from your portable player	15
Using an USB device	15
Recording to USB	16
Playing the iPod	17
Language Codes	18
Area Codes	18
Troubleshooting	19
Types of Playable Discs	20
Specifications	21

Precautions in using the touch buttons

- Use the touch buttons with clean and dry hands.
 - In a humid environment, wipe out any moisture on the touch buttons before using.
- Do not press the touch buttons hard to make it work.
 - If you apply too much strength, it can damage the sensor of the touch buttons.
- Touch the button that you want to work in order to operate the function correctly.
- Be careful not to have any conductive material such as metallic object on the touch buttons, and it can cause malfunctions.

Setting up

Connecting your unit to your TV and aerials.

- 1 Connect jacks on the unit and your TV (DVD player or Digital Device etc.) using the cables.**
Check the jacks of your TV and choose the **A**, **B** connection. Picture quality improves in order from **A** to **B**.

Stretch the FM aerial.
The reception will be at its best when the end of the aerial is stretched to be in a straight line and horizontal.

Fit the AM loop aerial to its stand
Connect the AM loop aerial to the unit.

- 2 Plug the unit plug into a wall socket.**

4

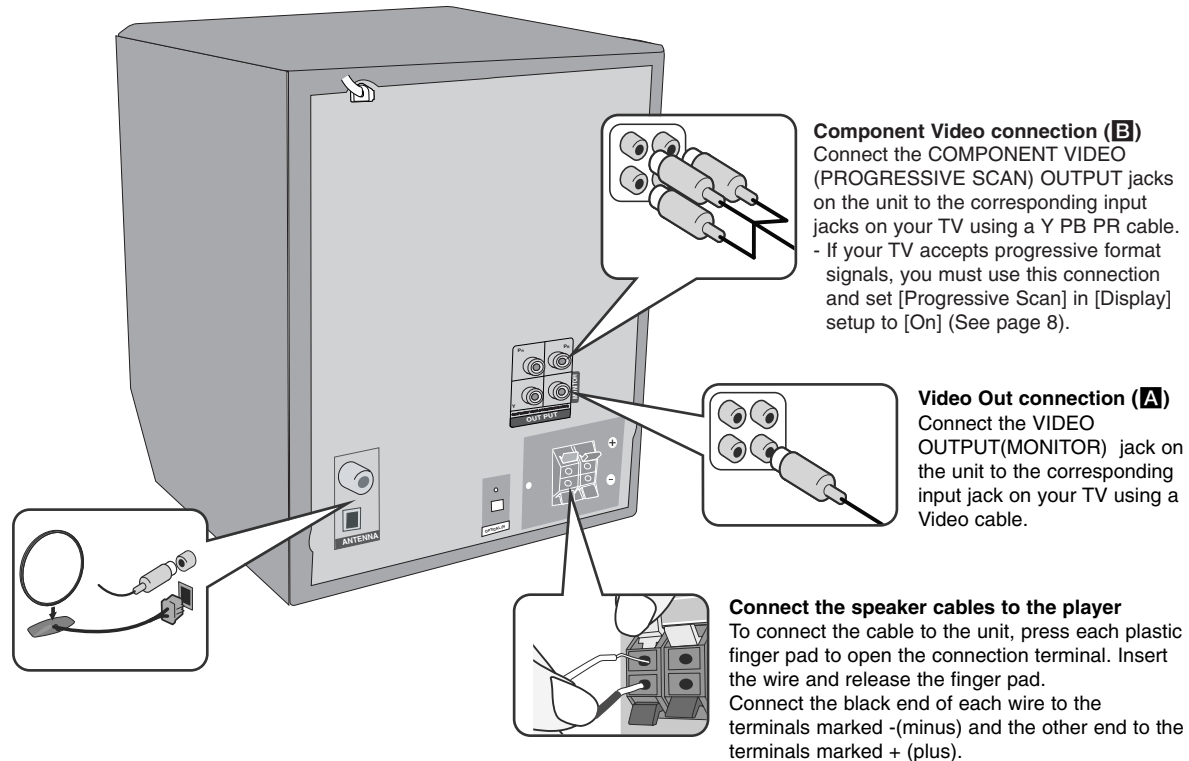

Main Unit

TOP

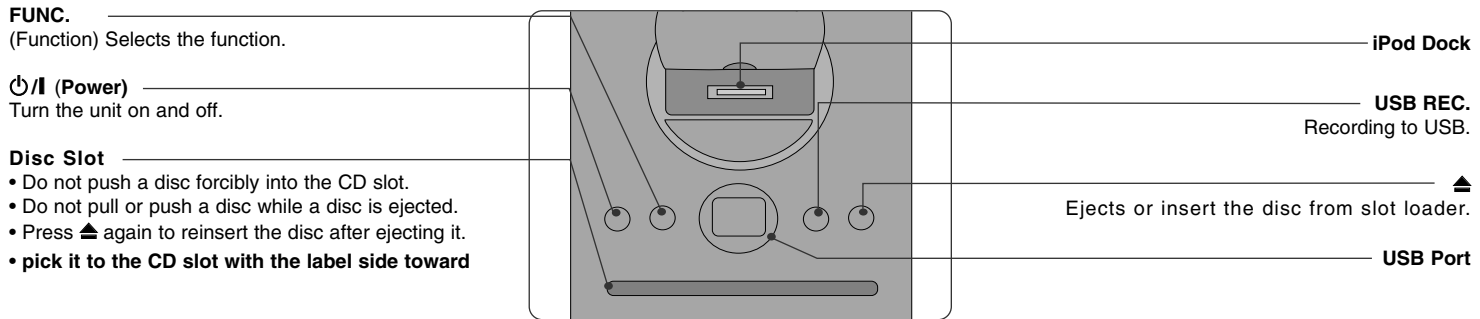

FRONT

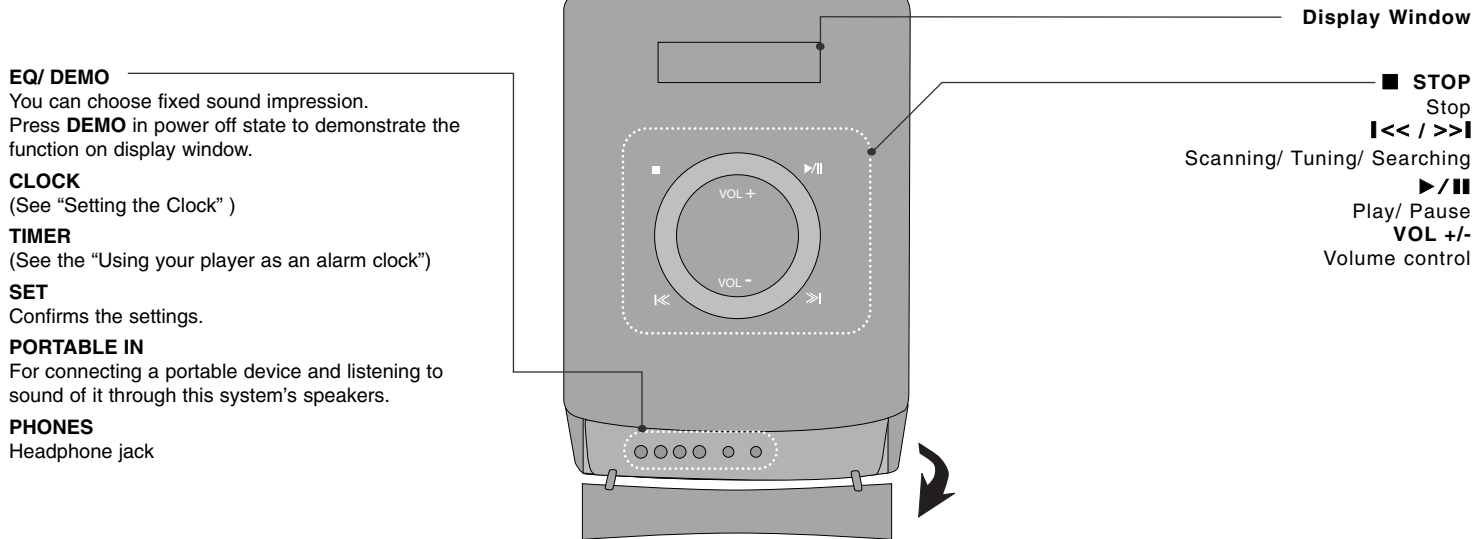

Remote control

RETURN (↶): Moving backwards in the menu or exited the setup menu.

REC (●): USB Direct Recording

STOP (■): Stops playback or recording.

PLAY (▶), **MO./ST.**: Starts playback. Selects Mono/Stereo.

PAUSE/STEP (⏸): Pause playback

SKIP (⏮/⏭): Go to next or previous chapter/ track/ file.

SCAN (⏪/⏩): Search backward or forward.

TV Control buttons: Controls the TV. (LG TV only)

Controlling the TV.

You can control the sound level, input source, and power switching of LG TVs as well. Hold **POWER** (TV) and press **PR/CH** (+/-) button repeatedly until the TV turns on or off.

PROG./MEMO.: Accesses or removes Program menu.

CLEAR: Removes a track number on the Program List.

Put the battery into the remote control.

Make sure that the + (plus) and - (minus) on the battery match those on the remote control.



FUNCTION: Selects the function and input source.

SLEEP: You can select delay time between 10 and 180 minutes, after the player will turn off. To check the remaining time, press **SLEEP**. (Dimmer: Press **SLEEP** once. Dims the LED (Light-emitting diode) of front panel by half in power-on status.)

⏻ **POWER**: Switches the unit ON or OFF.

▲ **OPEN/CLOSE**: Opens and closes the disc Drawer.

TITLE: If the current DVD title has a menu, the title menu appears on the screen. Otherwise, the disc menu may not appear.

DISPLAY: Accesses On-Screen Display.

MENU: Accesses the menu on a DVD disc.

SETUP: Accesses or removes setup menu

PRESET (∧ ∨): Selects programme of Radio.

TUN. (-/+): Tunes in the desired radio station.

∧ ∨ < > (up/ down/ left/ right): Used to navigate onscreen displays.

ENTER: Acknowledges menu selection.

TV->SPK: To select the AUX OPT directly.

MUTE: To mute the sound.

VOL (Volume) (+/-): Adjusts speaker volume.

EQ/ LG EQ (Equalizer effect): You can choose sound impressions.

REPEAT/RANDOM: To select a play mode. (repeat/ random)

SUBTITLE: During playback, you can select a desired subtitle language.

0-9 numerical buttons: Selects numbered options in a menu.

OSD initial language settings - Optional

During the first use of this unit, the initial language setup menu appears on your TV screen. You must complete initial language selection before using the unit.

	ON REMOTE
1 Turn the power on The language list appears	POWER
2 Select the language	< > ^ v
3 Press	ENTER
4 To confirm press	ENTER

Initial settings the Area Code - Optional

When you use this unit for the first time, you have to set the Area Code as shown below.

	ON REMOTE
1 Display setup menu	SETUP
2 Select LOCK menu on the first level	^ v
3 Move to second level The activated Area Code appears on the second level.	>
4 Move to the third level	>
5 Enter a new password	Numeric (0-9) and ENTER
6 Recheck the entered new password	Numeric (0-9) and ENTER
7 Select a code for a geographic area After select, Rating and Password will be activated.	^ v < >
8 To confirm what you press Make sure to finish setting the Area Code.	ENTER

Adjusting the general settings

	ON REMOTE
1 Display setup menu	SETUP
2 Select a desired option on the first level	^ V
3 Move to the second level	>
4 Select a desired option on the second level	^ V
5 Move to the third level	>
6 Change the setting	^ V, ENTER

Adjusting the general settings - more you can do

Adjusting the language settings

OSD (Menu Language) – Select a language for the Setup menu and on-screen display.

Disc Audio/ Disc Subtitle/ Disc Menu – Select a language for the Disc Audio/ Disc Subtitle/ Disc Menu.

[Original] : Refers to the original language in which the disc was recorded.

[Other] : To select another language, press number buttons then **ENTER** to enter the corresponding 4-digit number according to the language code list in the reference chapter (Page 18). If you make a mistake before pressing **ENTER**, press **CLEAR**.

[Off] (for Disc Subtitle) : Turn off Subtitle.

Adjusting the display settings

TV Aspect – Select which screen aspect to use based on the shape of your TV screen.

[4:3] Select when a standard 4:3 TV is connected.

[16:9] Select when a 16:9 wide TV is connected.

Display Mode – If you selected 4:3, you'll need to define how you would like wide screen programs and films to be displayed on your TV screen.

[Letterbox] This displays a wide screen picture with black bands at the top and bottom of the screen.

[Panscan] This fills the entire 4:3 screen, cropping the picture as necessary.

Progressive Scan (For Component Video connections) – Selects whether the COMPONENT/PROGRESSIVE SCAN OUTPUT jacks output progressive signal. If your TV accepts progressive format signals, you will enjoy accurate color reproduction and high quality image by selecting [On]. If your TV does not accept progressive format signals, select [Off].

If you set Progressive Scan to [On] in error, you must reset the unit. First, remove the disc in the unit. Next, press and hold **STOP** for five seconds. The video output will be restored to the standard setting, and a picture will be visible on your TV.

Adjusting the audio settings

DRC (Dynamic Range Control) – Make the sound clear when the volume is turned down (Dolby Digital only). Set to [On] for this effect.

Vocal – Select [On] to mix karaoke channels into normal stereo. This function is effective for multi-channel karaoke DVDs only.

Adjusting the lock settings

To access the lock options, you must enter the 4-digit password. If you have not yet entered a password you are prompted to do so.

1 Enter a 4-digit password then press **ENTER**.

2 Enter it again then press **ENTER** to verify. If you make a mistake while entering number, press **CLEAR** then correct it.

Area Code – Select a code for a geographic area as the playback rating level. This determines which area's standards are used to rate DVDs controlled by the parental lock. See the Area Codes on page 18.

Rating – Select a rating level. The higher the level is, the stricter the rating. Select [Unlock] to deactivate the rating.

Password – Sets or changes the password for lock settings.

[New] Enter a new 4-digit password using the numerical buttons then press **ENTER**. Enter the password again to confirm.

[Change] Enter the new password twice after entering the current password.

If you forget your password you can reset it.

1 Remove the disc in the unit.

2 Press **SETUP** to display the Setup menu. Input '210499' and press **ENTER**. The password has now been cleared.

Adjusting the others settings

DivX(R) Registration – We provide you with the DivX® VOD (Video On Demand) registration code that allows you to rent and purchase videos using the DivX® VOD service.

For more information, visit www.divx.com/vod.

Press **ENTER** and you can view the registration code of the unit.

Enjoying a pre-programmed sound field

The system has a number of pre-set surround sound fields. You can select a desired sound mode by using **EQ/ LG EQ**. The displayed items for the Equalizer may be different depending on sound sources and effects.

NATURAL

You can enjoy comfortable and natural sound.

Local specialization equalizer

Regionally optimized sound effect. (DANGDUT/ ARABIC/ PERSIAN/INDIA/ REGUETON/ MERENGUE/ SAMBA/ SALSA)

AUTO EQ

Realizes the sound equalizer that is the most similar to the genre of which is included in the MP3 ID3 tag of song files.

POP CLASSIC JAZZ ROCK

This program lends an enthusiastic atmosphere to the sound, giving you the feeling you are at an actual rock pop, jazz or classic concert.

MP3 OPT

This function is optimized for compressible MP3/WMA file. It improves the bass sound.

XDSS ON

Reinforce the treble, bass and surround sound effect.

VIRTUAL

You can enjoy more virtual surround sound.

NORMAL

You can enjoy the sound without equalizer effect.

Setting the Clock

	ON UNIT
1 Turn the power on	⏻/⏻
2 Press for at least 2 seconds	CLOCK
3 Choose from either AM 12:00 (for an AM and PM display) or 0:00 (for a 24 hour display)	⏪ / ⏩
4 Confirm your selection	SET
5 Select the hours	⏪ / ⏩
6 Press	SET
7 Select the minutes	⏪ / ⏩
8 Press	SET

Using your player as an alarm clock

1. Turn the power on.
2. Press **TIMER**. Each functions flashes.
3. Press **SET** when the function you want to be woken by is showing.
4. "ON TIME" will be displayed. This is where you set the time you want the alarm to start. Use **⏪ / ⏩** to change the hours and minutes and **SET** to save.
5. The "OFF TIME" will be displayed. This is where you set the time you want the function to stop.
6. Use **⏪ / ⏩** to change the hours and minutes and press **SET** to save.
7. You will be shown the volume (VOL) you want to be woken by. Use **⏪ / ⏩** to change the volume and **SET** to save. The clock icon "🕒" shows that the alarm is set.
8. Press **TIMER** button 2times. You can check the setting status.

Note

- If you set the clock time, you can check the time by pressing **CLOCK** even when the player is turned off.
- If you set the clock time and alarm, you can check the alarm icon "🕒" by pressing **CLOCK** even when the player is turned off.

TV sound EZ setup

You can enjoy to sound from TV, DVD and Digital Device. Even in power off mode, if you press **TV→SPK**, then power is on and automatically changed to AUX OPT mode.

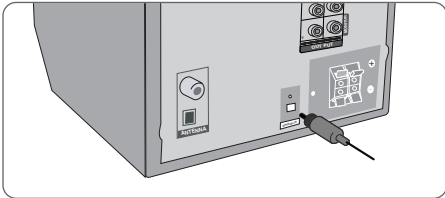





	ON REMOTE
1 Connect the unit's OPTICAL IN jack to jack on optical out of your TV (or Digital Device etc).	
	
2 Select the AUX OPT To select the AUX OPT directly.	TV→SPK
3 Enjoy sound	
4 To escape from AUX OPT	TV→SPK

Displaying Disc information

	ON REMOTE
1 Press	DISPLAY
2 Select an item	▲ ▼
3 Adjust the display menu settings	< >
4 To return the exit	↶ RETURN

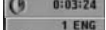
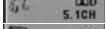
Displaying Disc Information - more you can do

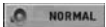
You can select an item by pressing ▲ ▼ and change or select the setting by pressing < >.

 1/23	Current title (or track/ file) number/ total number of titles (or tracks/ files)
 1/7	Current chapter number/ total number of chapters
 0:03:24	Elapsed playing time
 1 ENG 5.1CH	Selected audio language or channel
 Off	Selected subtitle
 1/1	Selected angle/ total number of angles
 NORMAL	Selected sound/ EQ mode

Symbol Used in this Manual

All discs and file listed below	ALL	MP3 files	MP3
DVD and finalized DVD±R/RW	DVD	WMA files	WMA
DivX files	DivX	Audio CDs	ACD
JPEG files	JPG		

Playing a Disc or file

	ON UNIT	ON REMOTE
1 Insert a disc on unit		
2 Select a DVD/CD	FUNC.	FUNCTION
3 Adjust the menu settings / Select a file from the menu		< > ▲ ▼
4 Start the Disc playing	▶ /	▶ PLAY
5 To stop the Disc playing	■	■ STOP

Playing a Disc or file - more you can do

Mixed disc or USB Flash Drive – DivX, MP3/ WMA and JPEG

When playing a disc or USB Flash Drive containing with DivX, MP3/ WMA and JPEG files together, you can select menu of files which you would like to play by pressing **MENU**.

Moving to the previous/ next page on the file list menu

MP3 **WMA** **DivX** **ACD** **JPG**

Press and hold ▲ ▼ to move to the previous or next page.

Playing a DVD that has a menu **DVD**

Most DVDs now have menu which load first before the film begins to play.

- 1 You can navigate these menus using ▲ ▼ < > to highlight an option.
- 2 Press **PLAY** to select.

Skipping to the next/ previous chapter/ track/ file

MP3 **WMA** **DVD** **DivX** **ACD**

Press **SKIP** (▶▶) to move to the next chapter/ track/ file.

Press **SKIP** (◀◀) to return to the beginning of the current chapter/ track/ file.

Press **SKIP** (◀◀) twice briefly to step back to the previous chapter/ track/ file.

Pausing playback **ALL**

- 1 Press **PAUSE/STEP** (II) to pause playback.
- 2 Press **PLAY** (▶) to continue playback.

Frame-by-Frame playback **DVD** **DivX**

Press **PAUSE/STEP** (II) repeatedly to play title Frame-by-Frame.

Playing repeatedly or randomly **MP3** **WMA** **DVD** **DivX** **ACD**

Press **REPEAT/RANDOM** repeatedly, and the current title, chapter or track will be played back repeatedly or randomly.

To return to normal playback, press **REPEAT/RANDOM** repeatedly.

- Random play mode : only music files.

Fast forward or fast reverse **MP3** **WMA** **DVD** **DivX** **ACD**

Press **SCAN** (◀◀ or ▶▶) to play fast forward or fast reverse during playback.

You can change the playback speed by pressing **SCAN** (◀◀ or ▶▶) repeatedly. Press **PLAY** (▶) to continue play at normal speed.

Slow down the playing speed **DVD**

While playback is paused, press **SCAN** (◀◀ or ▶▶) to slow down forward or reverse playback. You can change the various playback speed by pressing **SCAN** (◀◀ or ▶▶) repeatedly. Press **PLAY** (▶) to continue play at normal speed.

1.5 times faster playback **DVD**

Press **PLAY** (▶) when a DVD is already playing to watch and listen to a DVD 1.5 times faster than normal playback speed. "▶ x1.5" will appear in the screen. Press **PLAY** (▶) again to return to normal playback speed.

Selecting a subtitle language **DVD** **DivX**

During playback, press **SUBTITLE** repeatedly to select a desired subtitle language.

Changing the character set to display DivX® subtitle correctly
- Optional **DivX**

- 1 If the subtitle does not display properly during playback, press and hold **SUBTITLE** for about 3 seconds to display the language code menu.
- 2 Press **SUBTITLE** repeatedly to change the language code until the subtitle is displayed properly.

Viewing the Title menu **DVD**

Press **TITLE** to display the disc's title menu, if available.

Starting play from selected time **DVD** **DivX**

Searches for the starting pointing of entered time code.

- 1 Press **DISPLAY** then select clock icon.
- 2 Enter a time then press **ENTER**.

For example, to find a scene at 1 hour, 10 minutes, and 20 seconds, enter "11020" by using numerical buttons and press **ENTER**. If you enter the wrong number, press **CLEAR** to enter again.

Last Scene Memory **DVD**

This unit memorizes the last scene from the last disc that is viewed. The last scene remains in memory even if you remove the disc from the player or switch off (Stand-by mode) the unit. If you load a disc that has the scene memorized, the scene is automatically recalled.

Creating your own program **ACD** **MP3** **WMA**

You can play the contents of a disc in the order you want by arranging the order of the music on the disc. The program is cleared when the disc is removed.

- 1 Select a desired music then press **PROG/MEMO**. or select "⌂→" and then press **ENTER** to add the music to the program list.
- 2 To add all music in the disc, select "⌂→" and then press **ENTER**.
- 3 Select a music from the program list then press **ENTER** to start programmed playback.
- 4 To clear a music from the program list, select the music you want to clear then press **CLEAR** or select "⌂" icon and then press **ENTER**. To clear all music from the program list, select "⌂" then press **ENTER**.

Displaying file information (ID3 TAG) **MP3**

You can check the ID3 TAG information of MP3 files only in discs by pressing **DISPLAY** repeatedly.

Viewing photo files as a slide show **JPG**

- 1 Use **▲ ▼ < >** to highlight (▶) icon then press **ENTER** to start slide Show.
- 2 You can change slide show speed using **< >** when (▶) icon is highlighted.

Skipping to the next/ previous photo **JPG**

Press **SKIP** (◀◀ or ▶▶) or **< >** to view the previous/ next photo.

Rotating a photo **JPG**

Use **▲ ▼** to rotate the photo in full screen counterclockwise or clockwise while viewing a photo in full screen.

Screen Saver

The screen saver appears when you leave the unit in Stop mode for about five minutes.

System Select - Optional

You must select the appropriate system mode for your TV system. If "NO DISC" appears in the display window, press and hold **PAUSE/STEP (II)** for more than five seconds to be able to select a system. (PAL/ NTSC/ AUTO)

Playable file requirement

DivX

- Available resolution: within 800x600 (W x H) pixels
- The file name of the DivX subtitle should be entered within 45 characters.
- If there is impossible code to express in the DivX file, it may be displayed as " _ " mark on the display.
- If the video and audio structure of recorded files is not interleaved, either video or audio is outputted.
- Playable DivX file : ".avi", ".mpg", ".mpeg", ".divx"
- Playable Subtitle format : SubRip (*.srt/ *.txt), SAMI (*.smi), SubStation Alpha (*.ssa/ *.txt), MicroDVD (*.sub/ *.txt), SubViewer 2.0 (*.sub/ *.txt)
- Playable Codec format : "DIVX3.xx", "DIVX4.xx", "DIVX5.xx", "MP4V3", "3IVX"
- Playable Audio format : "AC3", "PCM", "MP3", "WMA"
- For Discs formatted in Live file system, you can not it on this player.
- If the name of movie file is different from that of the subtitle file, during playback of a DivX file, subtitle may not be display.
- If you play a DivX file differ from DivX spec, it may not operate normally.

MP3/ WMA

- Sampling frequency : within 32 - 48kHz (MP3/ WMA)
- Bit rate : within 32 - 320 kbps (MP3), 40 - 192 kbps (WMA)
- File extensions : ".mp3"/ ".wma"
- CD-ROM file format : ISO9660 LEVEL 1 / JOLIET
- We recommend that you use Easy-CD Creator, which creates an ISO 9660 file system.
- They should not contain special letters such as / ? * : " < > | etc.
- The total number of files on the disc should be less than 999.

This unit requires discs and recordings to meet certain technical standards in order to achieve optimal playback quality. Pre-recorded DVDs are automatically set to these standards. There are many different types of recordable disc formats (including CD-R containing MP3 or WMA files) and these require certain pre-existing conditions (see above) to ensure Compatible playback.

Customers should note that permission is required in order to download MP3/ WMA files and music from the Internet. Our company has no right to grant such permission. Permission should always be sought from the copyright owner.

JPG

- Normal: 5120 x 3840, Progressive jpeg : 2043 x 1536
- Recording condition: ISO9660 LEVEL 1/ JOLIET
- Maximum files : Under 999.
- Some discs may not operate due to a different recording format or the condition of disc.
- File extensions: ".jpg"

Listening to the radio

Make sure both for the FM and AM aerial to be stretched to the most.

	ON UNIT	ON REMOTE
1 Select FM or AM	FUNC.	FUNCTION
2 Select a radio station	I<< / >>I	TUN.- / +
3 To save a radio station A preset number will show in the display.		PROG./MEMO.
4 Select the preset number Up to 50 radio stations can be saved.		PRESET ^ v
5 To confirm press		PROG./MEMO.

Listening to the radio - More you can do

Looking for radio stations automatically

Press and hold **TUN.- / TUN.+** for more than a second. The tuner will scan automatically and stop when it finds a radio station.

Deleting all the saved stations

- 1 Press and hold **PROG./MEMO.** for two seconds.
- "ERASE ALL" will flash up on the display.
- 2 Press **PROG./MEMO.** to erase all saved radio stations.

Improving poor FM reception

Press **PLAY (▶)** (MO./ST.) on the remote control. This will change the tuner from stereo to mono and usually improve the reception.

Listening to music from your portable player

The unit can be used to play the music from many types of portable player.

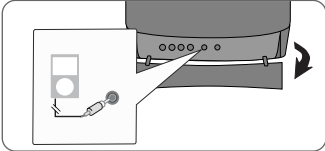
	ON UNIT	ON REMOTE
1 Connect the portable player to the PORT.IN (PORTABLE IN) connector of the unit. 		
2 Turn the power on.	⏻/I	⏻ POWER
3 Select the function. Turn on the portable player and start it playing.	FUNC.	FUNCTION

Using an USB device

You can enjoy media files saved on an USB device by connecting it to the USB port of the unit. If you want to operate other function, see the Playing a Disc or file section.

	ON UNIT	ON REMOTE
1 Open the USB port cover.		
2 Connect the USB device to the USB port of the unit.		
3 Select the function.	FUNC.	FUNCTION
4 Select a file you want to play.		⏮ ⏭
5 Start your media playing.	▶/⏸	▶ PLAY
6 To stop, press	■	■ STOP
7 Before disconnecting, you have to change to any other function.	FUNC.	FUNCTION

Compatible USB Devices

- MP3 Player : Flash type MP3 player.
- USB Flash Drive : Devices that support USB2.0 or USB1.1.
- The USB function of this unit does not support all USB devices.

USB device requirement

Devices which require additional program installation when you have connected it to a computer, are not supported.

Look out for the follows

- Do not extract the USB device while in operation.
- For a large capacity USB, it may take longer than a few minute to be searched
- To prevent data loss, back up all data.
- If you use a USB extension cable or USB hub, the USB device is not recognized.
- Using NTFS file system is not supported. (Only FAT(16/32) file system is supported.)
- This unit is not supported when the total number of files is 1000 or more.
- External HDD, Card readers, Locked devices, or hard type USB devices are not supported.
- USB port of the unit cannot be connected to PC.
- The unit can not be used as a storage device.

Recording to USB

	ON UNIT	ON REMOTE
1 Connect the USB device to the USB port of the unit.		
2 Select a mode in which you want to record (ex. CD/ TUNER/ ...) Play a sound source first. If you want to record desired music file in disc to USB, play a file before starting the recording.	FUNC.	FUNCTION
3 Start the recording	USB REC.	● REC
4 To stop, press	■	■ STOP

Recording to USB - more you can do

Recording Music file in disc source to USB

One track recording

If the USB recording is started during playback of the CD, the one track/ file would be recording into the USB.

All tracks recording

If the recording button is pressed at the CD stop, all tracks/ files would be recording.

- The files in the sub-folders are not recorded during all track recording.
- If you want to all tracks recording during playback, press stop twice. check the "■" on the screen.

Program list recording

USB records after creating your own program if you want to record the track you want (AUDIO CD Only).

When you are recording, look out for the following

- You can check the recording percentage rate for the USB record on the screen during the recording.(AUDIO, MP3/ WMA CD only)
- During recording MP3/ WMA, there is no sound.
- When you stop recording during playback, the file that has been recorded at that time will be stored.(AUDIO CD Only)
- Do not remove the USB device during USB recording. If not, an incomplete file may be made and not deleted on PC.
- If USB recording does not work, the message like "NO USB", "ERROR", "USB FULL" or "NO REC" is displayed on the display window.
- Multi card reader device or External HDD can not be used for USB recording.
- A file is recorded by 2 hours when you record for a long term.
- when you stop recording during playback, the file will not be stored.
- In the state CD-G disc, USB record is not operated.
- You may not record more than 999 files.
- The file number is saved automatically.
- **It'll be stored as follows.**

AUDIO CD	MP3/ WMA	The other sources
<pre> CD_REC ├── TRK-001 ├── TRK-002 ├── ⋮ └── ⋮ </pre>	<pre> FILE_REC ├── 001_ ABC(File name) ├── 002_ DEF(File name) ├── ⋮ └── ⋮ </pre>	<pre> EXT_REC ├── AUD-001 ├── AUD-002 ├── ⋮ └── ⋮ </pre>

The making of unauthorized copies of copy-protected material, including computer programs, files, broadcasts and sound recordings, may be an infringement of copyrights and constitute a criminal offense. This equipment should not be used for such purposes.

**Be responsible
Respect copyrights**

Playing the iPod

For detail refer to iPod guide.

iPod mode: You can operate your iPod by using the supplied remote control and directly control on your iPod.

OSD iPod mode: You can operate your iPod by controlling OSD menu on the TV screen with supplied remote control. The controls on your iPod are not operational in the OSD iPod mode.

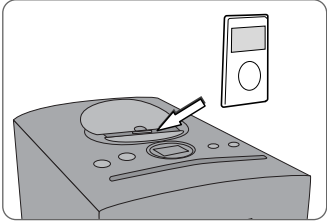
	ON UNIT	ON REMOTE
1 Open the iPod dock cover. 		
2 Connect your iPod to the dock.		
3 Select the iPod or OSD iPod function	FUNC.	FUNCTION
4 Select the menu If you want to move backwards in the menu, press MENU .		^ V and ENTER
5 Select a file		^ V
6 Start the file playing	▶ /	▶ PLAY
7 To stop the file playing	■	■ STOP
8 Before disconnecting the iPod, change to any other function by pressing	FUNC.	FUNCTION
9 Remove the iPod		

Playing the iPod - more you can do

Pausing playback

Press **PAUSE/STEP (||)** or **PLAY (▶)** to pause playback.
 Press **PAUSE/STEP (||)** or **PLAY (▶)** to continue playback.

Skipping to the next/previous file

Press **SKIP (▶▶)** to move to the next file.
 Press **SKIP (◀◀)** to return to the beginning of the current file.
 Press **SKIP (◀◀)** twice briefly to step back to the previous file.

Fast forward or fast reverse

During playback, press and hold **SCAN (◀◀ / ▶▶)** and then release at a point you want.

Playing repeatedly

Press **REPEAT/RANDOM** repeatedly to select an item to be repeated. The current file will be played back repeatedly. To return to normal playback, press **REPEAT/RANDOM** repeatedly. (On video files, this function is not available.)

iPod message

“Please check your iPod.” - If the power of your iPod is insufficient or the iPod is misconnected or unknown device. Reset the iPod if the iPod is not operating normally (Refer to <http://www.apple.com/support/>)

“Connect Video Out(only composite) from the HTS to the TV and switch TV input accordingly.”, **“Please, Control through an iPod’s display.”** - When you connect the unit and TV to COMPONENT VIDEO OUT, connect the unit and TV to VIDEO OUT.

Compatible iPod

- It works with all iPod models that have a dock connector.
- Compatibility with your iPod may vary depending on the type of your iPod.
- Depending on your iPod’s software version, it may not be possible to control your iPod from the unit. We recommend installing the latest software version.

When you use iPod, look out for the following

- Interference may happen depending on iPod devices.
- The video files are outputted only when you connect the unit to VIDEO OUT.

Language Codes

Use this list to input your desired language for the following initial settings: Disc Audio, Disc Subtitle, Disc Menu.

Language	Code	Language	Code	Language	Code	Language	Code	Language	Code	Language	Code
Afar	6565	Croatian	7282	Hausa	7265	Lingala	7678	Quechua	8185	Tajik	8471
Afrikaans	6570	Czech	6783	Hebrew	7387	Lithuanian	7684	Rhaeto-Romance	8277	Tamil	8465
Albanian	8381	Danish	6865	Hindi	7273	Macedonian	7775	Rumanian	8279	Telugu	8469
Ameharic	6577	Dutch	7876	Hungarian	7285	Malagasy	7771	Russian	8285	Thai	8472
Arabic	6582	English	6978	Icelandic	7383	Malay	7783	Samoan	8377	Tonga	8479
Armenian	7289	Esperanto	6979	Indonesian	7378	Malayalam	7776	Sanskrit	8365	Turkish	8482
Assamese	6583	Estonian	6984	Interlingua	7365	Maori	7773	Scots Gaelic	7168	Turkmen	8475
Aymara	6588	Faroese	7079	Irish	7165	Marathi	7782	Serbian	8382	Twi	8487
Azerbaijani	6590	Fiji	7074	Italian	7384	Moldavian	7779	Serbo-Croatian	8372	Ukrainian	8575
Bashkir	6665	Finnish	7073	Japanese	7465	Mongolian	7778	Shona	8378	Urdu	8582
Basque	6985	French	7082	Kannada	7578	Nauru	7865	Sindhi	8368	Uzbek	8590
Bengali; Bangla	6678	Frisian	7089	Kashmiri	7583	Nepali	7869	Singhalese	8373	Vietnamese	8673
Bhutani	6890	Galician	7176	Kazakh	7575	Norwegian	7879	Slovak	8375	Volapük	8679
Bihari	6672	Georgian	7565	Kirghiz	7589	Oriya	7982	Slovenian	8376	Welsh	6789
Breton	6682	German	6869	Korean	7579	Panjabi	8065	Spanish	6983	Wolof	8779
Bulgarian	6671	Greek	6976	Kurdish	7585	Pashto, Pushto	8083	Sudanese	8385	Xhosa	8872
Burmese	7789	Greenlandic	7576	Laothian	7679	Persian	7065	Swahili	8387	Yiddish	7473
Byelorussian	6669	Guarani	7178	Latin	7665	Polish	8076	Swedish	8386	Yoruba	8979
Chinese	9072	Gujarati	7185	Latvian, Lettish	7686	Portuguese	8084	Tagalog	8476	Zulu	9085

Area Codes







Choose a area code from this list.

Area	Code	Area	Code	Area	Code	Area	Code	Area	Code		
Afghanistan	AF	Costa Rica	CR	Greenland	GL	Maldives	MV	Paraguay	PY	Sri Lanka	LK
Argentina	AR	Croatia	HR	Hong Kong	HK	Mexico	MX	Philippines	PH	Sweden	SE
Australia	AU	Czech Republic	CZ	Hungary	HU	Monaco	MC	Poland	PL	Switzerland	CH
Austria	AT	Denmark	DK	India	IN	Mongolia	MN	Portugal	PT	Taiwan	TW
Belgium	BE	Ecuador	EC	Indonesia	ID	Morocco	MA	Romania	RO	Thailand	TH
Bhutan	BT	Egypt	EG	Israel	IL	Nepal	NP	Russian Federation	RU	Turkey	TR
Bolivia	BO	El Salvador	SV	Italy	IT	Netherlands	NL	Saudi Arabia	SA	Uganda	UG
Brazil	BR	Ethiopia	ET	Jamaica	JM	Netherlands Antilles	AN	Senegal	SN	Ukraine	UA
Cambodia	KH	Fiji	FJ	Japan	JP	New Zealand	NZ	Singapore	SG	United States	US
Canada	CA	Finland	FI	Kenya	KE	Nigeria	NG	Slovak Republic	SK	Uruguay	UY
Chile	CL	France	FR	Kuwait	KW	Norway	NO	Slovenia	SI	Uzbekistan	UZ
China	CN	Germany	DE	Libya	LY	Oman	OM	South Africa	ZA	Vietnam	VN
Colombia	CO	Great Britain	GB	Luxembourg	LU	Pakistan	PK	South Korea	KR	Zimbabwe	ZW
Congo	CG	Greece	GR	Malaysia	MY	Panama	PA	Spain	ES		

Troubleshooting

PROBLEM	CAUSE	CORRECTION
No power.	The power cord is disconnected.	Plug the power cord into the wall outlet securely.
No picture.	The TV is not set to receive the DVD signal.	Select the appropriate video input mode on the TV so the picture from the unit appears on the TV screen.
	The video cables are not connected securely.	Connect the video cables securely to both the TV and unit.
The DVD picture quality is poor.	The disc is dirty.	Clean the disc using a soft cloth with outward strokes.
A DVD/CD will not play.	No disc is inserted.	Insert a disc
	An unplayable disc is inserted.	Insert a playable disc (check the disc type, colour system and regional code).
	The disc is inserted upside down.	Place the disc the side you can see the printed side.
	The menu is open on screen.	Press SETUP to close the menu screen.
	There is a parental lock which prevents the playback of DVDs with a certain rating.	Enter your password or change the rating level.
Humming noise heard while a DVD or CD is playing.	The disc is dirty.	Clean the disc using a soft cloth with outward strokes.
	The unit is located too close to the TV, causing feedback.	Move the unit and audio components further away from your TV.
Radio stations can't be tuned in properly.	The aerial is positioned or connected poorly.	Check the aerial connection and adjust its position. Attach an external aerial if necessary.
	The signal strength of the radio station is too weak.	Tune to the station manually.
	No stations have been preset or preset stations have been cleared (when tuning by scanning preset channels).	Preset some radio stations.
The remote control doesn't work well / at all.	The remote is not pointed directly at the unit.	Point the remote directly at the unit.
	The remote is too far from the unit.	Use the remote within 23 feet (7m) of the unit.
	There is an obstacle in the path between the remote control and the unit.	Remove the obstacle.
	The battery in the remote control is flat.	Replace the battery with new one.

Types of Playable Discs

Type	Logo
DVD-VIDEO : Discs such as movies that can be purchased or rented.	
DVD-R : Video mode and finalized only	
DVD-RW : Video mode and finalized only DVD VR format that have been finalized can not be played in this unit	
DVD+R : Video mode only Supports the double layer disc also	
DVD+RW : Video mode only	
Audio CD : Music CDs or CD-R/ CD-RW in music CD format that can be purchased.	
This unit plays DVD±R/ RW and CD-R/ RW that contains audio titles, DivX, MP3, WMA or JPEG files. Some DVD±RW/ DVD±R or CD-RW/ CD-R cannot be played on this unit due to the recording quality or physical condition of the disc, or the characteristics of the recording device and authoring software.	

“Dolby” and the double-D symbol are trademarks of Dolby Laboratories. Manufactured under license from Dolby Laboratories.

About the Symbol Display

“” may appear on your TV display during operation and indicates that the function explained in this owner’s manual is not available on that specific DVD video disc.

Regional Codes

This unit has a regional code printed on the rear of the unit. This unit can play only DVD discs labeled same as the rear of the unit or “ALL”.

- Most DVD discs have a globe with one or more numbers in it clearly visible on the cover. This number must match your unit’s regional code or the disc cannot play.
- If you try to play a DVD with a different regional code from your player, the message “Check Regional Code” appears on the TV screen.

Copyrights

It is forbidden by law to copy, broadcast, show, broadcast via cable, play in public, or rent copyrighted material without permission. This product features the copy protection function developed by Macrovision. Copy protection signals are recorded on some discs. When recording and playing the pictures of these discs picture noise will appear. This product incorporates copyright protection technology that is protected by U.S. patents and other intellectual property rights. Use of this copyright protection technology must be authorized by Macrovision, and is intended for home and other limited viewing uses only unless otherwise authorized by Macrovision. Reverse engineering or disassembly is prohibited.

CONSUMERS SHOULD NOTE THAT NOT ALL HIGH DEFINITION TELEVISION SETS ARE FULLY COMPATIBLE WITH THIS PRODUCT AND MAY CAUSE ARTIFACTS TO BE DISPLAYED IN THE PICTURE. IN CASE OF 525 OR 625 PROGRESSIVE SCAN PICTURE PROBLEMS, IT IS RECOMMENDED THAT THE USER SWITCH THE CONNECTION TO THE ‘STANDARD DEFINITION’ OUTPUT. IF THERE ARE QUESTIONS REGARDING OUR TV SET COMPATIBILITY WITH THIS MODEL 525p AND 625p UNIT, PLEASE CONTACT OUR CUSTOMER SERVICE CENTER.

You have to set the disc format option to [Mastered] in order to make the discs compatible with the LG players when formatting rewritable discs. When setting the option to Live File System, you cannot use it on LG players.
(Mastered/ Live File System : Disc format system for Windows Vista)

Specifications

General	
Power supply	Refer to main label. (Mexico only : 120 V ~ 60 Hz)
Power consumption	60 W
Net Weight	3.2 kg
Bus power supply (USB)	DC 5 V $\overline{=}$ 500 mA
External dimensions (W x H x D)	175 x 269 x 290 mm
Operating temperature	5°C - 35°C
Operating humidity	5% - 85%
Output power	80 W + 80 W
T.H.D	0.5 %
Tuner	
FM Tuning Range	87.5 - 108.0 MHz or 87.50 - 108.00 MHz
AM Tuning Range	522 - 1620 kHz, 520 - 1720 kHz or 522 - 1,710kHz
DVD/CD	
Frequency response	40 - 20000 Hz
Signal-to-noise ratio	75 dB
Dynamic range	75 dB
Available resolution according to connection	
[COMPONENT VIDEO OUT]	480p (or 576p) and 480i (or 576i)
[VIDEO OUT]	480i (or 576i)
Speaker	
Type	FBS164V 3Way 4Speaker
impedance	4 Ω
Rated Input Power	80W
Max. Input Power	160W
Net Dimensions (W x H x D)	132 x 320 x 300
Net Weight	4.5 Kg

Designs and specifications are subject to change without prior notice.

- "Made for iPod" means that an electronic accessory has been designed to connect specifically to iPod and has been certified by the developer to meet Apple performance standards.
- Apple is not responsible for the operation of this device or its compliance with safety and regulatory standards.



ESPAÑOL

SISTEMA MICRO COMPONENTE



Guía del usuario

FB164 (FB164-A0P, FBS164V)

Antes de utilizar su equipo por favor lea atenta y cuidadosamente este instructivo de operación.



Como socio de ENERGY STAR®, LG ha establecido que este producto, o modelos de producto, cumplen las directrices ENERGY STAR® de rendimiento energético.

ENERGY STAR® es una marca registrada de los EE.UU.



iPod es una marca comercial de Apple Inc, registrada en los EE.UU. y en otros países.

P/NO : MFL62755714

Precauciones de seguridad



PRECAUCIÓN
RIESGO DE DESCARGA
ELÉCTRICA NO ABRIR



PRECAUCIÓN: PARA REDUCIR EL RIESGO DE DESCARGA ELÉCTRICA NO DESMONTE LA CUBIERTA (NI LA POSTERIOR). NO EXISTEN PIEZAS REPARABLES POR EL USUARIO EN EL INTERIOR. CONFÍE LAS LABORES DE REPARACIÓN AL PERSONAL TÉCNICO CUALIFICADO.



Este símbolo de relámpago con punta de flecha dentro de un triángulo equilátero está diseñado para alertar al usuario de la presencia de voltajes peligrosos no aislados en el interior del producto, que podrían tener la suficiente magnitud como para constituir un riesgo de descarga eléctrica.



El signo de exclamación dentro de un triángulo equilátero está diseñado para alertar al usuario de la presencia de instrucciones importantes de operación y mantenimiento (reparación) en la documentación incluida con el producto.

ADVERTENCIA : PARA REDUCIR EL RIESGO DE INCENDIO O DESCARGA ELÉCTRICA, NO EXPONGA ESTE PRODUCTO A LA LLUVIA NI A LA HUMEDAD.

ADVERTENCIA: No instale el equipo en un espacio reducido, como en una estantería o unidad similar.

PRECAUCIÓN: Este producto utiliza un sistema láser.

Para garantizar un uso adecuado de este producto, lea detenidamente este manual de usuario y guárdelo para futuras consultas. Si la unidad requiriese mantenimiento, póngase en contacto con un servicio técnico autorizado.

El uso de los controles, ajustes o la realización de procedimientos diferentes de los especificados aquí puede provocar una exposición peligrosa a la radiación. Para evitar una exposición directa al haz del láser, no intente abrir la carcasa. La radiación del láser es visible al abrir. NO MIRE FIJAMENTE AL HAZ.

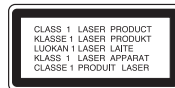

PRECAUCIÓN : El equipo no debe ser expuesto al agua (goteo o salpicadura), y no deben colocarse sobre él objetos que contengan líquidos, por ejemplo floreros.

PRECAUCIÓN en cuanto al cable de alimentación

Se recomienda que la mayoría de los productos electrónicos sean conectados a un circuito dedicado

Es decir, un circuito de salida única que alimenta sólo a ese aparato y que no tiene tomas o circuitos adicionales. Compruebe la página de especificaciones de este manual del propietario para estar seguro.

No sobrecargue las tomas de pared. Las tomas de pared sobrecargadas, sueltas o dañadas, los alargadores, los cables de alimentación deshilachados o el aislante agrietado de los cables podrían resultar peligrosos. Cualquiera de estas condiciones podría provocar un incendio o una descarga eléctrica. Examine periódicamente el cable de su aparato y si parece dañado o deteriorado, desenchúfelo, deje de usarlo y solicite al centro de servicio técnico autorizado que lo sustituyan por un nuevo equivalente.

Proteja el cable de alimentación de daños físicos o mecánicos y evite doblarlo, aplastarlo, pellizcarlo o pisarlo con una puerta o caminar sobre él. Ponga especial atención en los enchufes, tomas de pared y el punto por donde el cable sale del aparato.

Para apagar el aparato, desconecte el cable de alimentación. Al instalar el producto, asegúrese de que el enchufe esté

Este dispositivo está equipado con una batería o acumulador portátil.

Forma segura de retirar la batería del equipo:

Retire la batería o pilas antiguas siguiendo el orden inverso al de instalación. Para evitar contaminar el medioambiente y llevar posibles daños a la salud pública, las baterías viejas deben llevarse a los puntos de recogida designados. no se deshaga de las baterías con la basura normal. Es recomendable utilizar los sistemas locales de recogida de baterías y acumuladores.

La batería no debe exponerse a calor excesivo como el del sol, el fuego o fuente similar.

Bienvenido a su nuevo SISTEMA MICRO COMPONENTE CON DVD

Contenido

Configuración	4
Unidad principal	5
Control remoto	6
Configuración inicial del idioma del OSD - Opcional	7
Configuración inicial del código de área - Opcional	7
Ajuste de la configuración general	8-9
Ajuste del reloj	10
Configuración rápida del sonido del televisor	10
Visualización de la información del disco	11
Reproducción de un disco o archivo	11-13
Escuchar la radio	14
Escuchar música de su reproductor portátil	15
Utilización de un dispositivo USB	15
Grabación a USB	16
Reproducir música desde el iPod	17
Códigos de idioma	18
Códigos de área	18
Solución de problemas	19
Tipos de discos reproducibles	20
Especificaciones	21

Medidas de precaución para el uso de los botones táctiles

- Use el botón táctil con manos limpias y secas.
 - En entornos húmedos, elimine cualquier resto de humedad de los botones táctiles antes de su usación.
- No ejerza pulsos fuertes sobre los botones táctiles al usarlos.
 - Si ejerce una fuerza excesiva, puede dañar el sensor de los botones táctiles.
- Toque el botón que desea usar para ejecutar correctamente la función.
- Asegúrese de no situar ningún material conductor, como un objeto metálico, sobre los botones táctiles. Esto podría ocasionar averías.

Configuración

Conexión de su unidad al televisor y a las antenas.

1 Conecte las tomas de la unidad con su TV (reproductor DVD o dispositivo digital, etc) mediante los cables.

Chequee las tomas de su televisor y elija el tipo de conexión **A**, **B**. La calidad de imagen mejora en orden creciente de **A** a **B**.

Conecte la antena FM
La recepción será la mejor cuando los dos extremos sueltos de la antena se encuentren en línea recta y horizontal.

Fije la antena de cuadro AM en su soporte
Conecte la antena de cuadro AM al lector.

2 Enchufe la toma de la unidad al tomacorriente.

4

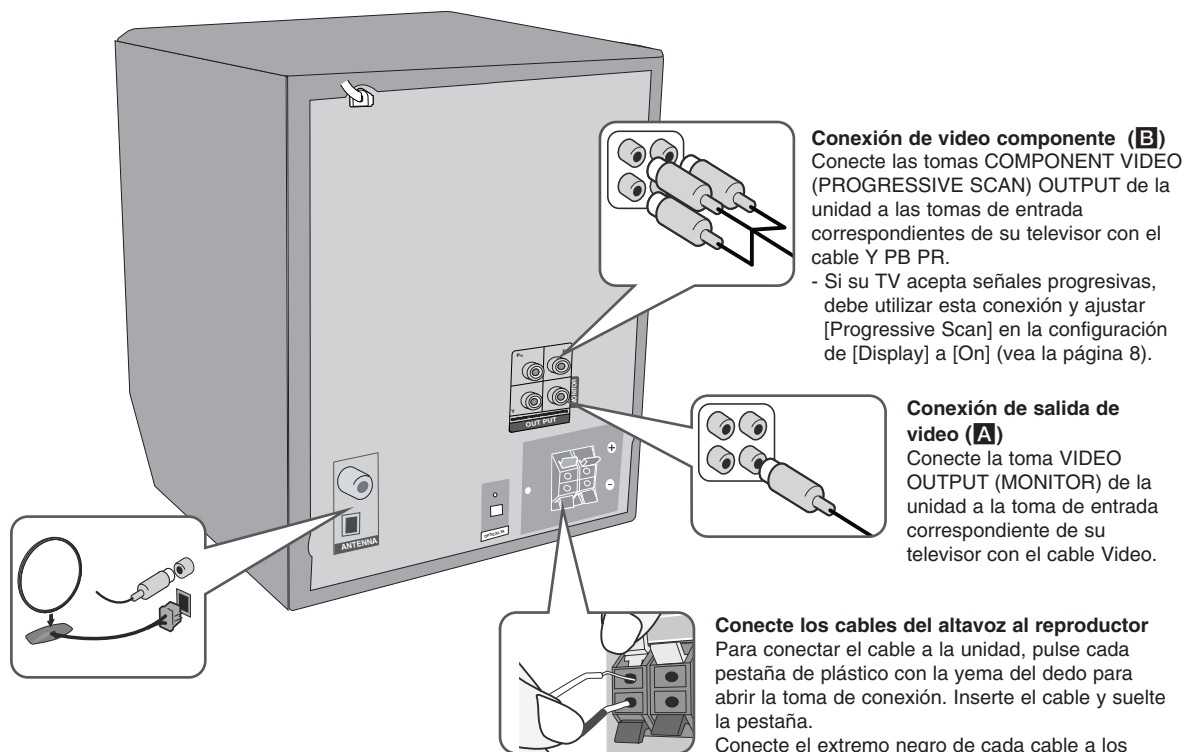

Conexión de video componente (B)
Conecte las tomas COMPONENT VIDEO (PROGRESSIVE SCAN) OUTPUT de la unidad a las tomas de entrada correspondientes de su televisor con el cable Y PB PR.
- Si su TV acepta señales progresivas, debe utilizar esta conexión y ajustar [Progressive Scan] en la configuración de [Display] a [On] (vea la página 8).

Conexión de salida de video (A)
Conecte la toma VIDEO OUTPUT (MONITOR) de la unidad a la toma de entrada correspondiente de su televisor con el cable Video.

Conecte los cables del altavoz al reproductor
Para conectar el cable a la unidad, pulse cada pestaña de plástico con la yema del dedo para abrir la toma de conexión. Inserte el cable y suelte la pestaña.
Conecte el extremo negro de cada cable a los terminales marcados con el símbolo - (negativo) y el otro extremo a los terminales marcados con el símbolo + (positivo).

Unidad principal

Controles superiores

FUNC.

(Función) Escoge la función.

⏻/⏻ (Encender)

Enciende y apaga la unidad.

Ranura para discos

- No fuerce un disco en la ranura de CDs.
- No empuje ni tire de un disco cuando está fuera.
- Pulse ▲ de nuevo para volver a introducir el disco una vez sacado.
- **Introduzca el CD en la ranura con la etiqueta hacia usted.**

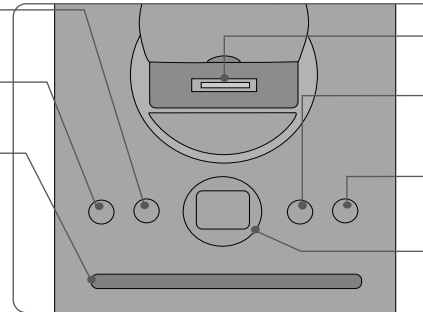

Soporte para iPod

USB REC.
Grabación a USB.

▲
Expulsa o inserta el CD de la carga por ranura.

Puerto USB

Controles frontales

EQ/ DEMO

Puede escoger efectos de sonido programados. Pulse DEMO mientras la unidad está apagada para mostrar la función en la ventana de visualización.

CLOCK

(Examine la sección "Ajuste del reloj")

TIMER

(Examine la sección "Uso de su reproductor como reloj despertador")

SET

Confirma los ajustes.

PORTABLE IN

Para conectar un dispositivo portátil y disfrutar de su sonido a través de los altavoces del sistema.

PHONES

Toma de auriculares.

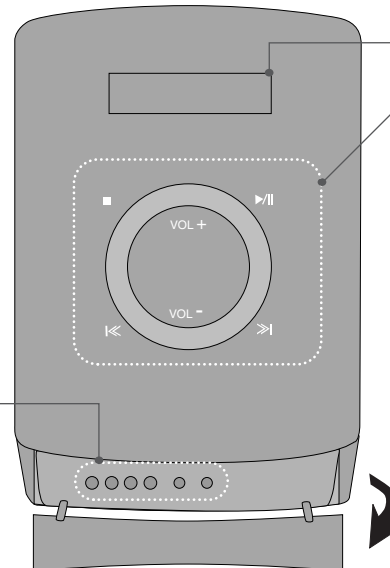

Ventana de visualización

■ **STOP**
Detener
|<< / >>|

Explorar/ Sintonizar/ Buscar

▶ / ||
Reproducir / Pausa

VOL +/-
Control de volumen

Remote control

RETURN (↶): Desplazamiento hacia atrás en el menú o salida del menú de ajustes.

REC (●): Grabación directa por USB.

STOP (■): Detiene la reproducción o grabación.

PLAY (▶), **MO./ST.**: Inicia la reproducción. Permite seleccionar sonido Mono/ Estéreo.

PAUSE/STEP (||): Para pausar la reproducción.

SKIP (◀◀/▶▶): Ir al capítulo/pista/archivo siguiente o anterior.

SCAN (◀◀/▶▶): Busca hacia adelante o hacia atrás.

Botones de control del televisor: Controla el TV (sólo TV de LG).

Control del TV.

También puede controlar el nivel de sonido, la fuente de entrada y el apagado con otros TV LG. Mantenga pulsado **POWER** (TV) y pulse **PR/CH** (+/-) repetidamente hasta que se encienda o apague el TV.

PROG./MEMO.: Accede o sale del menú Program.

CLEAR: Elimina un número de pista de la lista del programa.

Introduzca la batería en el control remoto

Asegúrese de que los símbolos + (positivo) y - (negativo) de la batería coinciden con los marcados en el control remoto.



FUNCTION: Escoge la función y la fuente de entrada.

SLEEP: Puede escoger un tiempo de retardo de entre 10 y 180 minutos, tras los que el reproductor se apagará. Para comprobar el tiempo restante, pulse **SLEEP**.

(Dimmer: atenúa a la mitad el LED del panel frontal cuando está encendida.) **POWER**: Enciende y apaga la unidad.

POWER: Enciende y apaga la unidad.

OPEN/CLOSE: Abre y cierra la bandeja de discos.

TITLE: Si el título del DVD actual tiene un menú, éste aparecerá en la pantalla. De lo contrario, aparecerá el menú del disco.

DISPLAY: Accede a la visualización en pantalla.

MENU: Accede al menú de un disco DVD.

SETUP: Accede o sale del menú Setup.

PRESET (Λ V): Selecciona una emisora predeterminada.

TUN. (-/+): Sintoniza la emisora de radio deseada.

Λ V < > (izquierda/ derecha/ arriba/ abajo): Se utiliza para navegar por los menús.

ENTER: Confirma la selección del menú.

TV->SPK: Para escoger AUX OPT directamente.

MUTE: Para silenciar el sonido.

VOL (Volume) (+/-): Ajusta el volumen de los altavoces.

EQ/ LG EQ (Equalizer effect): puede escoger efectos de sonido.

REPEAT/RANDOM: Para escoger un modo de reproducción. (REPETICIÓN/ ALEATORIO)

SUBTITLE: Durante la reproducción, podrá escoger el idioma que desee para los subtítulos.

Botones numéricos 0 - 9: Selecciona opciones numeradas en un menú.

Configuración inicial del idioma del OSD - Opcional

La primera vez que se use esta unidad, aparecerá en la pantalla de su televisor el menú inicial de ajuste de idioma. Deberá realizar la selección inicial del idioma antes de usar la unidad.

	EN EL CONTROL REMOTO
1 Encienda el equipo Aparecerá la lista de idiomas.	POWER
2 Seleccione el idioma	< > ^ v
3 Pulse	ENTER
4 Para confirmar, pulse	ENTER

Configuración inicial del código de área - Opcional

Al usar la unidad por primera vez, deberá ajustar el código de área como se indica a continuación.

	EN EL CONTROL REMOTO
1 Visualice el menú de configuración	SETUP
2 Seleccione el menú LOCK en el primer nivel	^ v
3 Vaya al segundo nivel El código de área activo aparece en el segundo nivel.	>
4 Desplácese al tercer nivel	>
5 Introduzca una nueva contraseña	Botones numéricos (0-9) y ENTER
6 Vuelva a introducir la nueva contraseña	Botones numéricos (0-9) y ENTER
7 Seleccione un código para un área geográfica Tras la selección, los parámetros Rating y Password (clasificación y contraseña) estarán activados.	^ v < >
8 Para confirmar, pulse Asegúrese de terminar el ajuste de código de área.	ENTER

Ajuste de la configuración general

	EN EL CONTROL REMOTO
1 Muestra el menú de configuración	SETUP
2 Selecciona la opción deseada en el primer nivel	^ v
3 Desplácese al segundo nivel	>
4 Selecciona la opción deseada en el segundo nivel	^ v
5 Desplácese al tercer nivel i	>
6 Cambia el valor de ajuste	^ v, ENTER

Ajuste de la configuración general - otras funciones

Ajuste de la configuración del idioma

OSD (Menu Language) – Seleccione un idioma para el menú de configuración y mensajes en pantalla.

Disc Audio (Audio Del Disco)/ Disc Subtitle (Subtítulo Del Disco)/ Disc Menu (Menú Del Disco) – Escoja un idioma para el disco de audio/ subtítulos del disco/ menú de disco.

[Original] : Hace referencia al idioma original en que se grabó el disco.

[Other] (Otros) : Para seleccionar otro idioma, pulse los botones numéricos y, a continuación, pulse **ENTER** para introducir el número correspondiente de cuatro dígitos según la lista de códigos de idioma de la referencia (Página 18). Si hay un error antes de presionar **ENTER**, presione **CLEAR**.

[Off] (en subtítulos de disco) : Desactiva el subtítulo.

Ajuste de la configuración de la pantalla

TV Aspect (Aspecto TV) – Seleccione el aspecto de la pantalla que se va a utilizar según la forma del televisor.

[4:3] Seleccionelo cuando esté conectado un TV estándar 4:3.

[16:9] Seleccionelo cuando esté conectado un TV de pantalla panorámica 16:9.

Display Mode (Pantalla) – Si selecciona 4:3, deberá definir cómo desea que se visualicen las películas y los programas panorámicos en su televisor.

[Letterbox] Muestra una imagen panorámica con bandas negras en la parte superior e inferior de la pantalla.

[Panscan] Rellena totalmente la pantalla 4:3, recortando la imagen según sea necesario.

TV Output Select – Seleccione una opción según el tipo de conexión de su televisor.

[RGB] : Cuando su TV esté conectado con la toma SCART.

[YPbPr] : Cuando su televisor esté conectado con las tomas COMPONENT/ PROGRESSIVE SCAN de la unidad.

- Si cambia la función Selección de salida del televisor de YPbPr a RGB en el menú de ajuste, especialmente al conectar la unidad a la conexión de video por componentes, la pantalla se irá a negro. Si esto ocurriera, conecte el cable de video a la toma MONITOR y escoja de nuevo YPbPr en el menú de ajuste.

Progressive Scan (Exploración progresiva) (para conexiones de video componente) – Seleccione si los conectores COMPONENT/PROGRESSIVE SCAN OUTPUT pueden emitir señal progresiva. Si su TV acepta señales progresivas, podrá disfrutar de una reproducción exacta del color y de una imagen de alta calidad seleccionando [On]. Si su TV no acepta señales progresivas, seleccione [Off].

Si ajusta la exploración progresiva en [On] por error, debe resetear la unidad. En primer lugar, retire el disco de la unidad. A continuación, mantenga pulsado STOP durante cinco segundos. A continuación, mantenga pulsado STOP durante cinco segundos.

Ajuste de la configuración de audio

DRC (Dynamic Range Control) – Aclara el sonido cuando se baja el volumen (sólo Dolby Digital). Ajuste a [On] para conseguir este efecto.

Vocal – Seleccione [On] para mezclar los canales de karaoke con el sonido estéreo normal. Esta función está disponible solamente para DVD de karaoke multicanal.

Ajuste de los valores de bloqueo

Para acceder a las opciones de bloqueo, debe introducir una contraseña de 4 dígitos. Si aún no ha introducido una contraseña, se le solicitará que lo haga.

- 1 Introduzca un código de 4 dígitos y pulse **ENTER**.
- 2 Introdúzcalo de nuevo y pulse **ENTER** para verificarlo. Si comete un error al introducir el número, pulse **CLEAR** para corregirlo.

Area Code (Código de área) – Selecciona un código para un área geográfica como nivel de clasificación de reproducción. Determina qué estándares de país se utilizan para clasificar DVD controlados por el control paterno. Consulte los códigos de área en la página 18.

Rating (Índice) – Escoja un nivel de clasificación. Cuanto más alto sea el nivel, más estricta será la categoría. Escoja [Unlock] para desactivar la categoría.

Password (Contraseña) – Ajusta o cambia la contraseña para los ajustes de bloqueo.

[New] (Nueva) Introduzca una contraseña nueva de cuatro dígitos mediante las teclas numéricas y, a continuación, pulse **ENTER**. Vuelva a introducir la contraseña para confirmar.

[Change] (Cambiar) : Introduzca la contraseña nueva dos veces tras introducir la contraseña actual.

Si olvida su contraseña, puede reiniciarla.

- 1 Saque el disco de la unidad.
- 2 Pulse **SETUP** para visualizar el menú de ajustes. Introduzca '10499' y pulse **ENTER**. La contraseña quedará eliminada.

Ajuste de otros valores

DivX(R) Registration (Registro DivX®) – Le proporcionamos el código de registro de DivX® VOD (Video On Demand) que le permitirá adquirir videos usando el servicio DivX® VOD.

Si necesita más información, visite www.divx.com/vod. Pulse **ENTER** y podrá ver el código de registro de la unidad.

Disfrute de un espacio sonoro preprogramado

Este sistema dispone de varios modos de sonido envolvente preprogramados. Puede escoger el modo de sonido deseado utilizando **EQ/ LG EQ**. Los elementos del ecualizador visualizados podrían diferir dependiendo de las fuentes y efectos de sonido.

NATURAL	Javier disfrutar de un sonido agradable y natural.
EFECTO SONORO REGIONALIZADO	Efecto sonoro optimizado regionalmente. (DANGDUT/ ARABIC/ PERSIAN/INDIA/ REGUETON/ MERENGUE/ SAMBA/ SALSA)
AUTO EQ	Activa el ecualizador sonoro que más se asemeja al género incluido en la etiqueta ID3 MP3 de los archivos musicales
POP CLASSIC JAZZ ROCK	Este programa ofrece una atmósfera sonora emocionante, proporcionándole la sensación de estar en un concierto de rock, pop, jazz o clásico.
MP3 OPT	Esta función está optimizada para archivos comprimidos en MP3. Mejora los graves.
XDSS ON VIRTUAL	Podrá disfrutar de más sonido envolvente virtual. Refuerza el efecto de los agudos, bajos y el sonido envolvente.
NORMAL	Podrá disfrutar del sonido sin el efecto proporcionado por el ecualizador.

Ajuste del reloj

	EN LA UNIDAD
1 Encienda el equipo	⏻/⏻
2 Pulse al menos durante 2 segundos	CLOCK
3 Escoja entre AM 1 :00 (para el formato A.M. y P.M.) ó 0:00 (para el formato 4 horas)	⏪ / ⏩
4 Confirme la selección	SET
5 Ajuste la hora	⏪ / ⏩
6 Pulse	SET
7 Ajuste los minutos	⏪ / ⏩
8 Ajuste los minutos	SET

Uso de su reproductor como reloj despertador

1. Encienda el equipo.
2. Pulse **TIMER**. Las funciones parpadearán.
3. Pulse **SET** cuando aparezca la función con la que desee despertarse.
4. Se mostrará el mensaje "ON TIME". Deberá establecer aquí la hora a la que desea que se active la alarma.
Use **⏪ / ⏩** para cambiar la hora y los minutos y pulse **SET** para guardar su selección.
5. Se visualizará el mensaje "OFF TIME". Deberá establecer aquí la hora a la que desea que se desactive la alarma.
6. Use **⏪ / ⏩** para cambiar la hora y los minutos y pulse **SET** para guardar su selección.
7. Se le mostrará el volumen (VOL) con el que desea despertarse. Use **⏪ / ⏩** para cambiar el volumen y **SET** para guardar su selección.
El icono del reloj "⌚" indica que la alarma está ajustada.
8. Pulse 2 veces el botón **TIMER**. Puede comprobar el estado de configuración.

Nota

- Si quiere configurar la hora del reloj, puede comprobar la hora pulsando en **CLOCK** incluso cuando el reproductor esté apagado.
- Si quiere configurar la hora del reloj y la alarma, puede comprobar el icono de la alarma "⌚" pulsando en **CLOCK** incluso cuando el reproductor esté apagado.

Configuración rápida del sonido del televisor

Podrá disfrutar del sonido desde el televisor, DVD y dispositivo digital. Incluso estando apagado, si pulsa **TV→SPK**, el equipo se enciende y cambia automáticamente a modo **AUX OPT**.

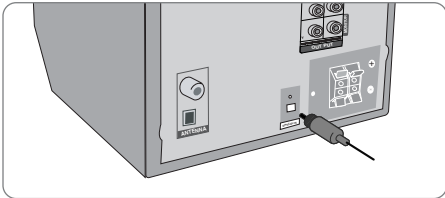



	EN EL CONTROL REMOTO
1 Conecte la toma OPTICAL IN a la toma de salida óptica de su televisor (o dispositivo digital, etc.).	
	
2 Escoja AUX OPT Para escoger AUX OPT directamente.	TV→SPK
3 Disfrute del sonido	
4 Para salir de AUX OPT	TV→SPK

Visualización de la información del disco

	EN EL CONTROL REMOTO
1 Pulse	DISPLAY
2 Escoja un elemento	Λ V
3 Ajuste los valores del menú de visualización	< >
4 Para salir	↶ RETURN

Visualización de la información del disco - otras funciones

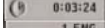
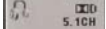
Puede seleccionar un elemento si pulsa Λ V y cambia o selecciona el ajuste pulsando < >.

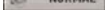
 1/23	Título (o pista/archivo) actual número/número total de títulos (o pistas/archivos)
 1/7	Número del capítulo actual/ Número total de los capítulos
 0:03:24	Tiempo de reproducción transcurrido
 1 ENG 5.1CH	Canal o idioma de audio seleccionado
 Off	Subtítulos seleccionados
 1/1	Ángulo seleccionado/ número total de ángulos
 NORMAL	Modo de sonido/ecualizador escogido.

Símbolos utilizados en este manual

Todos los discos y archivos listados a continuación

Archivos MP3

DVD y DVD±R/ RW finalizados

Archivos WMA

Archivos DivX

CDs de audio

Archivos JPEG

ALL

MP3

DVD

WMA

DivX

ACD

JPG

Reproducción de un disco o archivo

	EN LA UNIDAD	EN EL CONTROL REMOTO
1 Introduzca un disco en la unidad		
2 Escoja un DVD/CD	FUNC.	FUNCTION
3 Ajuste los valores del menú / Seleccione un archivo del menú		< > Λ V
4 Inicie la reproducción del disco	▶ /	▶ PLAY
5 Para detener la reproducción del disco	■	■ STOP

Reproducción de un disco o archivo - otras funciones

Disco mixto o unidad Flash USB : DivX, MP3/ WMA y JPEG

Al leer un disco o usar una unidad Flash USB con archivos DivX, MP3/WMA y JPEG combinados, podrá escoger el menú para los archivos que desea leer pulsando MENU.

Pasa a la página anterior/siguiente del menú de lista de archivos **MP3** **WMA** **DivX** **ACD** **JPG**

Mantenga pulsado Λ V para pasar a la página anterior o siguiente.

Reproducción de un DVD con menú **DVD**

La mayoría de DVDs ahora contienen menús que se cargan antes de iniciar la película.

1 Puede navegar por estos menús usando Λ V < > para resaltar una opción.
2 Pulse **PLAY** para escoger.

Pasar al capítulo/pista/archivo siguiente/anterior

MP3 **WMA** **DVD** **DivX** **ACD**

Pulse **SKIP** (▶▶) para desplazarse al capítulo/pista/archivo siguiente.

Pulse **SKIP** (◀◀) para volver al inicio del capítulo/pista/archivo actual.

Pulse dos veces **SKIP** (◀◀) brevemente para regresar al capítulo/pista/archivo anterior.

Pausa en la reproducción **ALL**

- 1 Pulse **PAUSE/STEP** (II) para pausar la reproducción.
- 2 Pulse **PLAY** (▶) para continuar la reproducción.

Reproducción fotograma a fotograma **DVD** **DivX**

Pulse **PAUSE/STEP** (II) repetidamente para reproducir fotograma a fotograma.

Reproducción repetida o aleatoria **MP3** **WMA** **DVD** **DivX** **ACD**

Pulse repetidamente **REPEAT/RANDOM** y el título, capítulo o pista actual se reproducirá una y otra vez o de forma aleatoria. Para volver a la reproducción normal, pulse repetidamente **REPEAT/RANDOM**.

- Modo de reproducción aleatoria : sólo para archivos musicales.

Avance y retroceso rápido **MP3** **WMA** **DVD** **DivX** **ACD**

Pulse **SCAN** (◀◀ o ▶▶) para avanzar o retroceder rápidamente durante la reproducción. Puede cambiar la velocidad de reproducción pulsando **SCAN** (◀◀ o ▶▶) repetidamente. Pulse **PLAY** (▶) para continuar la reproducción a velocidad normal.

Reducir la velocidad de reproducción **DVD**

Mientras la reproducción esté pausada, pulse **SCAN** (◀◀ o ▶▶) para reducir la velocidad de reproducción en avance o retroceso. Puede cambiar la velocidad de reproducción pulsando **SCAN** (◀◀ o ▶▶) repetidamente. Pulse **SCAN** (▶) para continuar con la reproducción a velocidad normal.

Reproducción 1,5 veces más rápida **DVD**

Pulse **PLAY** (▶) cuando se esté reproduciendo un DVD para reproducirlo 1,5 veces más rápido que la velocidad normal. Aparecerá en la pantalla el indicador "▶ x1.5" Pulse **PLAY** (▶) de nuevo para volver a la velocidad normal de reproducción.

Selección de un idioma para los subtítulos **DVD** **DivX**

Durante la reproducción, pulse **SUBTITLE** repetidamente para seleccionar el idioma deseado para los subtítulos.

Cambio del ajuste de caracteres para la visualización correcta de subtítulos en DivX® - Opcional **DivX**

- 1 Si los subtítulos no se mostrasen de forma correcta durante la reproducción, mantenga pulsado **SUBTITLE** durante 3 segundos aprox. para visualizar el menú de códigos de idioma.
- 2 Pulse reiteradamente **SUBTITLE** para modificar el código de idioma hasta que los subtítulos se muestren correctamente.

Visualización del menú Título **DVD**

Pulse **TITLE** para visualizar el menú del título del disco, si está disponible.

Para iniciar una reproducción desde el tiempo seleccionado **DVD** **DivX**

Busca el punto de inicio del código temporal introducido.

- 1 Pulse **DISPLAY** y, a continuación, escoja el icono del reloj.
- 2 Introduzca un tiempo y pulse **ENTER**.

Por ejemplo, para buscar una escena a 1 hora, 10 minutos y 0 segundos del inicio, introduzca "110 0" utilizando los botones numéricos y pulse **ENTER**. Si comete un error al introducir el número, pulse **CLEAR** para introducirlo de nuevo.

Memoria de la última escena **DVD**

Esta unidad memoriza la última escena del último disco que se haya visionado. La última escena visualizada permanece en memoria incluso si retira el disco del reproductor o apaga la unidad (en modo de espera). Si carga un disco con la escena memorizada, ésta será llamada automáticamente.

Creación de sus propios programas **ACD** **MP3** **WMA**

Puede leer los contenidos de un disco en el orden que desee organizando los archivos musicales del disco. El programa queda eliminado al retirar el disco.

- 1 Escoja un archivo musical y pulse **PROG./MEMO**. o escoja "▶→" y después, pulse **ENTER** para añadirlo a la lista de programa.
- 2 Añada todos los archivos musicales del disco, escogiendo "▶→" y pulsando **ENTER**.
- 3 Escoja una pista de la lista de programa y después pulse **ENTER** para iniciar la reproducción programada.
- 4 Para eliminar un archivo musical de la lista de programa, escóalo y pulse **CLEAR** o escoja el icono "▶⏏" y pulse **ENTER**. Para eliminar todos los archivos musicales de la lista de programa, escoja "▶⏏" y después, pulse **ENTER**.

Visualización de información del archivo (ETIQUETA ID3) **MP3**

Puede chequear la información de la ETIQUETA ID3 de los archivos MP3, sólo en discos, pulsando repetidamente **DISPLAY**.

Visualización de archivos de imagen como una presentación **JPG**

- 1 Utilice **Λ V < >** para resaltar el icono (▶) y, a continuación, pulse **ENTER** para iniciar la presentación.
- 2 Puede cambiar la velocidad de la presentación con **< >** cuando esté resaltado el icono (▶).

Pasar a la fotografía siguiente/anterior 

Pulse **SKIP** ( o ) o **<** **>** para visualizar la fotografía anterior/ siguiente.

Giro de una fotografía 

Use **▲ ▼** para girar la fotografía a pantalla completa en sentido antihorario u horario durante la visualización de una foto a pantalla completa.

Salvapantallas

El salvapantallas aparece cuando deja la unidad en modo de parada por unos cinco minutos.

Selección del sistema - Opcional

Debe seleccionar el modo de sistema apropiado, según su sistema de televisión. Si ve aparecer "NO DISC" en la ventana de visualización, mantenga pulsado **PAUSE/STEP** () no más de cinco segundos para poder seleccionar un sistema. (PAL/ NTSC/ AUTO)

Requisitos de compatibilidad de archivos**DivX**

- Resolución disponible : 800x600 (An. x Al.) píxeles
- El nombre de archivo de los subtítulos en DivX deberá limitarse a 45 caracteres.
- Si existen códigos imposibles de visualizar en el archivo DivX; podrían mostrarse como una marca " _ " en pantalla.
- Si la estructura de video y audio de los archivos grabados no está sincronizada, se emitirá o video o audio.
- Archivos DivX reproducibles : ".avi", ".mpg", ".mpeg", ".divx"
- Formatos de subtítulo reproducibles : SubRip (*.srt/ *.txt), SAMI (*.smi), SubStation Alpha (*.ssa/ *.txt), MicroDVD (*.sub/ *.txt), SubViewer .0 (*.sub/ *.txt)
- Formato de códec reproducible : "DIVX3.xx", "DIVX4.xx", "DIVX5.xx", "MP4V3", "3IVX"
- Formato de audio reproducible : "AC3", "PCM", "MP3", "WMA"
- Los discos formateados mediante el sistema Live file, no podrán ser utilizados en este reproductor.
- Si durante la reproducción de un archivo DivX, el nombre del archivo de la película y el de los subtítulos no son iguales, no aparecerán dichos subtítulos.
- Si reproduce un archivo DivX que no cumple las especificaciones DivX, es posible que no funcione con normalidad.

MP3/ WMA

- Frecuencia de muestreo : entre 32 - 48 kHz (MP3/ WMA)
- Tasa de bits : entre 32 - 320 kb/s (MP3), 40 - 192 kb/s (WMA)
- Extensiones de los archivos : ".mp3"/ ".wma"
- Formato de archivo en CD-ROM: ISO 9 660 LEVEL 1 / JOLIET
- Le recomendamos utilizar Easy-CD Creator, que crea un sistema de archivos ISO 9660.
- Estos no deberán contener caracteres especiales, como / ? * : " < > |, etc.
- El número total de archivos del disco deberá ser inferior a 999.

Este lector requiere que los discos y grabaciones cumplan ciertos estándares técnicos para lograr una calidad óptima de lectura. Los DVDs pregrabados poseen automáticamente estos estándares. Existen muchos tipos diferentes de formatos de discos regrabables (incluyendo CD-R que contienen archivos MP3 o WMA), y estos requieren ciertas condiciones pre-existentes (mencionadas) para asegurar una lectura compatible.

Los clientes deben saber que es necesario tener permiso para realizar descarga de archivos MP3 / WMA y música de Internet. Nuestra empresa no tiene derecho a conceder tal permiso. El permiso deberá solicitarse siempre al propietario del copyright.

JPG

- Normal: 5 120 x 3 840, JPEG progresivo: 2 043 x 1 536
- Condiciones de grabación: ISO 9 660 LEVEL 1/ JOLIET
- Máximo número de archivos: menos de 999.
- Algunos discos pueden no funcionar debido a diferentes formatos de grabación o al estado del disco.
- Extensiones de los archivos : ".jpg"

Escuchar la radio

Asegúrese de que tanto la antena de FM como la de AM estén desplegadas totalmente.

	EN LA UNIDAD	EN EL CONTROL REMOTO
1 Escoja FM o AM	FUNC.	FUNCTION
2 Seleccione una emisora	⏪ / ⏩	TUN.- / +
3 Para guardar una emisora de radio Un número de presintonía se visualizará en la pantalla.		PROG./MEMO.
4 Escoja el número de presintonía Se pueden guardar hasta 50 emisoras de radio.		PRESET ^ v
5 Para confirmar, pulse		PROG./MEMO.

Escuchar la radio - otras funciones

Búsqueda automática de emisoras de radio

Mantenga pulsado **TUN.-/TUN.+** por más de un segundo. El sintonizador explorará automáticamente y parará cuando encuentre una emisora de radio.

Eliminación de todas las emisoras guardadas

- 1 Mantenga pulsado **PROG./MEMO.** por dos segundos.
- El mensaje "ERASE ALL" parpadeará en la pantalla.
- 2 Pulse **PROG./MEMO.** para borrar todas las emisoras de radio guardadas.

Mejora de una mala recepción de FM

Pulse **PLAY (▶)** (MO./ST.) en el control remoto. Esto cambiará el sintonizador de estéreo a mono, y por lo general mejorará la recepción.

Escuchar música de su reproductor portátil

El equipo puede usarse para reproducir música a través de multitud de reproductores portátiles.

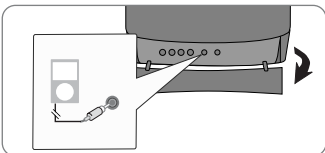
	EN LA UNIDAD	EN EL CONTROL REMOTO
1 Conecte el reproductor portátil a la toma PORT IN (ENTRADA PORTÁTIL) de la unidad. 		
2 Encienda el equipo.	⏻/⏻	⏻ POWER
3 Escoja la función Encienda el reproductor e inicie la reproducción.	FUNC.	FUNCTION

Utilización de un dispositivo

Puede disfrutar de archivos multimedia guardados en un dispositivo USB conectando dicho dispositivo al puerto USB de la unidad. Si desea usar otras funciones, examine la sección Lectura de un disco o archivo.

	EN LA UNIDAD	EN EL CONTROL REMOTO
1 Abra la tapa del puerto USB.		
2 Conecte el dispositivo USB al puerto USB de la unidad.		
3 Escoja la función	FUNC.	FUNCTION
4 Escoja el archivo que desea leer		⏮ ⏭
5 Iniciar la reproducción de sus archivos multimedia	▶/⏸	▶ PLAY
6 Para detener, pulse	■	■ STOP
7 Antes de realizar la desconexión, deberá cambiar a cualquier otra función	FUNC.	FUNCTION

Dispositivos USB compatibles

- Reproductor MP3: Reproductor MP3 tipo Flash
- Unidad USB flash: dispositivos compatibles con USB .0 ó 1.1
- La función USB de esta unidad no admite todos los dispositivos USB.

Requisitos del dispositivo USB

Los dispositivos que requieran la instalación de programas adicionales una vez conectados a una computadora no están admitidos.

Preste atención a lo expuesto a continuación

- No extraiga el dispositivo USB mientras se encuentre en funcionamiento.
- Para dispositivos USB de gran capacidad, el proceso de búsqueda podría prolongarse varios minutos.
- Para evitar pérdidas de datos, realice una copia de seguridad de todos los datos.
- Si utiliza un cable alargador o un concentrador USB, el dispositivo USB puede no ser reconocido por la unidad.
- No se admitirán dispositivos que utilicen sistema de archivos NTFS. (Sólo es admisible el sistema de archivos FAT (16/3).)
- Esta unidad no será admisible cuando el número total de archivos sea igual o superior a 1 000.
- No se admiten discos duros externos, dispositivos bloqueados o discos duros USB.
- El puerto USB de la unidad no puede conectarse a una computadora.
- La unidad no puede usarse como dispositivo de almacenamiento.

Grabación a USB

	EN LA UNIDAD	EN EL CONTROL REMOTO
1 Conecte el dispositivo USB al puerto USB de la unidad.		
2 Escoja el modo en el que desea grabar (por ejemplo CD/ TUNER/ ...) Reproduzca primero una fuente de sonido. Si desea grabar un archivo musical de un disco a un dispositivo USB, reproduzca un archivo antes de iniciar la grabación.	FUNC.	FUNCTION
3 Inicie la grabación	USB REC.	● REC
4 Para detener, pulse	■	■ STOP

Grabación a USB- otras funciones

Grabación de un archivo musical procedente de un disco a un dispositivo USB

Grabación de una pista

Si la grabación USB se inicia durante la reproducción del CD, la pista/archivo se grabará en el dispositivo USB.

Grabación de todas las pistas

Si pulsa el botón de grabación hasta que el CD se detenga, podrán grabarse todas las pistas/ archivos.

- Los archivos situados en las subcarpetas no se grabarán durante el proceso de grabación de todas las pistas.
- Si desea grabar todas las pistas durante la lectura, pulse dos veces la tecla stop. Chequee la existencia el icono ■ en pantalla.

Grabación de una lista programada

El dispositivo USB graba tras crear su propio programa cuando desee escoger sus pistas favoritas (sólo CD de audio).

Cuando grabe, preste atención a lo siguiente

- Podrá comprobar el porcentaje de grabación del dispositivo USB en pantalla durante dicho proceso. (Sólo CDs de audio y MP3/ WMA).
- Durante la grabación de MP3/ WMA, no hay sonido.
- Cuando detenga la grabación durante la reproducción, el último archivo que estaba siendo grabado quedará guardado. (Sólo CDs de audio).
- No desconecte el dispositivo USB durante la grabación USB. De lo contrario, podría generar un archivo incompleto, imposible de eliminar en la computadora.
- Si la grabación USB no es posible, aparecerán en la ventana de visualización los mensajes "NO USB", "ERROR", "USB FULL" o "NO REC"
- No pueden usarse lectores multitarjeta ni discos duros externos para la función de grabación USB.
- Cuando se graba durante un largo período, se crea un archivo de horas.
- Al detener la grabación durante la reproducción, el archivo no se guardará.
- En el estado de disco CD-G, la grabación USB no funciona.
- No podrá grabar más de 999 archivos.
- El número de archivo se guarda automáticamente.
- **Estos se almacenarán de la siguiente forma:**

AUDIO CD	MP3/ WMA	Las otras fuentes
<pre> CD_REC ├── TRK-001 ├── TRK-002 ├── ⋮ └── ⋮ </pre>	<pre> FILE_REC ├── 001_ ABC(File name) ├── 002_ DEF(File name) ├── ⋮ └── ⋮ </pre>	<pre> EXT_REC ├── AUD-001 ├── AUD-002 ├── ⋮ └── ⋮ </pre>

La copia sin autorización de material protegido, incluyendo software, archivos, radiodifusiones y grabaciones de sonido, puede conllevar una infracción de las leyes de copyright y constituir un delito. Este equipo no debe ser usado con tales fines.

Sea responsable
Respete los derechos y las leyes de copyright

Reproducir música desde el iPod

Para obtener más información, examine las instrucciones del iPod.
Modo iPod: puede controlar su iPod mediante el control remoto incluido y directamente mediante sus propios controles.
Modo iPod OSD: puede usar su iPod mediante el control del menú OSD en la pantalla del televisor a través del control remoto incluido. Los controles de su iPod no estarán operativos en el modo OSD iPod.

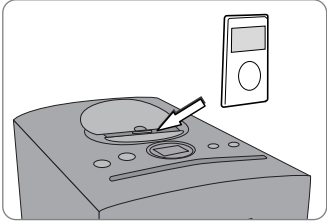
	EN LA UNIDAD	EN EL CONTROL REMOTO
1 Abra la tapa del soporte para iPod 		
2 Conecte su iPod al soporte.		
3 Escoja la función iPod o iPod OSD	FUNC.	FUNCTION
4 Escoja el menú Si desea desplazarse hacia atrás en el menú, pulse MENU .		^ v y ENTER
5 Escoja un archivo		^ v
6 Inicie la reproducción del archivo	▶	▶ PLAY
7 Para detener la reproducción del archivo	■	■ STOP
8 Antes de desconectar el iPod, cambie a cualquier otra función pulsando	FUNC.	FUNCTION
9 Desconecte el iPod		

Reproducir música desde el iPod - otras funciones

Pausa de la reproducción

Pulse **PAUSE/STEP (II)** o **PLAY (▶)** para realizar una pausa en la reproducción. Pulse **PAUSE/STEP (II)** o **PLAY (▶)** para reanudar la reproducción.

Pasar al archivo anterior/siguiente

Pulse **SKIP (▶▶)** para pasar al siguiente archivo.
 Pulse **SKIP (◀◀)** para volver al inicio del archivo actual.
 Pulse **SKIP (◀◀)** brevemente dos veces para regresar al archivo anterior.

Avance o retroceso rápidos

Durante la reproducción, mantenga pulsado **SCAN (◀◀ / ▶▶)** y suéltelo en el punto deseado.

Repetición de la reproducción

Pulse reiteradamente **REPEAT/RANDOM** para escoger el elemento que desea repetir. El archivo actual será leído una y otra vez. Para volver a la reproducción normal, pulse reiteradamente **REPEAT/RANDOM**. (Esta función no está disponible para archivos de video).

Mensaje del iPod

“Please check your iPod.” Si el nivel de energía de su iPod es insuficiente, o el iPod no está conectado correctamente o bien no se reconoce el dispositivo. Reinicie el iPod si no funciona con normalidad (Examine el sitio <http://www.apple.com/support/>)

“Connect Video Out(only composite) from the HTS to the TV and switch TV input accordingly.”, “Please, Control through an iPod’s display.” - Al conectar la unidad y el televisor a las tomas COMPONENT VIDEO OUT, conecte la unidad y el televisor a VIDEO OUT.

Dispositivos iPod compatibles

- Funciona con todos los modelos de iPod que tienen un conector dock.
- La compatibilidad con su iPod puede variar dependiendo del tipo de unidad que posea.
- Dependiendo de la versión de software de su iPod, es posible que no pueda controlar su dispositivo desde la unidad. Recomendamos instalar la versión más reciente de software.

Cuando use un dispositivo iPod, preste atención a lo siguiente

- Es posible que experimente interferencias dependiendo de los dispositivos iPod usados.
- Los archivos de video se emiten únicamente al conectar la unidad a la toma VIDEO

Códigos de idioma

Utilice ésta lista para introducir el idioma deseado para las siguientes configuraciones iniciales : Audio del disco, subtítulos del disco, menú del disco.

Idioma	Código	Idioma	Código	Idioma	Código	Idioma	Código	Idioma	Código
Afar	6565	Croata	7282	Hausa	7265	Lingala	7678	Quechua	8185
Afrikaans	6570	Checo	6783	Hebreo	7387	Lituano	7684	Rhaeto-Romance	8277
Albanés	8381	Danés	6865	Hindi	7273	Macedonio	7775	Rumano	8279
Amárico	6577	Holandés	7876	Húngaro	7285	Malgache	7771	Ruso	8285
Árabe	6582	Inglés	6978	Islandés	7383	Malayo	7783	Samoano	8377
Armenio	7289	Esperanto	6979	Indonesio	7378	Malayalam	7776	Sánscrito	8365
Asamés	6583	Estonio	6984	Interlingua	7365	Maorí	7773	Gaélico escocés	7168
Aimara	6588	Faroés	7079	Irlandés	7165	Maratí	7782	Serbio	8382
Azerbaiyano	6590	Fiji	7074	Italiano	7384	Moldavo	7779	Serbo-Croata	8372
Bashkir	6665	Finlandés	7073	Japonés	7465	Mongoliano	7778	Shona	8378
Vasco	6985	Francés	7082	Kannada	7578	Nauru	7865	Sindhi	8368
Bengalí	6678	Frisiano	7089	Kashmiri	7583	Nepalí	7869	Singalés	8373
Butaní	6890	Gallego	7176	Kazakh	7575	Noruego	7879	Eslovaco	8375
Biharí	6672	Georgiano	7565	Kirguís	7589	Oriya	7982	Eslovenio	8376
Bretón	6682	Alemán	6869	Coreano	7579	Punyabi	8065	Español	6983
Búlgaro	6671	Griego	6976	Kurdo	7585	Pashtún	8083	Sudanes	8385
Birmanó	7789	Groenlandés	7576	Laosiano	7679	Persa	7065	Swahili	8387
Bielorruso	6669	Guaraní	7178	Latín	7665	Polaco	8076	Sueco	8386
Chino	9072	Gujaratí	7185	Latviano, Letón	7686	Portugués	8084	Tagalo	8476
								Tajik	8471
								Tamil	8465
								Telugu	8469
								Tailandés	8472
								Tongano	8479
								Urco	8482
								Turcomano	8475
								Twi	8487
								Ucraniano	8575
								Urdu	8582
								Uzbeko	8590
								Vietnamita	8673
								Volapuk	8679
								Galés	6789
								Wolof	8779
								Xhosa	8872
								Yiddisio	7473
								Yoruba	8979
								Zulú	9085

Códigos de área







Seleccione un código de área de esta lista.

Área	Código	Área	Código	Área	Código	Área	Código	Área	Código
Afganistán	AF	Costa Rica	CR	Groenlandia	GL	Maldivas	MV	Panamá	PA
Argentina	AR	Croacia	HR	Hong Kong	HK	México	MX	Paraguay	PY
Australia	AU	República Checa	CZ	Hungría	HU	Mónaco	MC	Filipinas	PH
Austria	AT	Dinamarca	DK	India	IN	Mongolia	MN	Polonia	PL
Bélgica	BE	Ecuador	EC	Indonesia	ID	Marruecos	MA	Portugal	PT
Bután	BT	Egipto	EG	Israel	IL	Nepal	NP	Rumanía	RO
Bolivia	BO	El Salvador	SV	Italia	IT	Países Bajos	NL	Federación de Rusia	RU
Brasil	BR	Etiopía	ET	Jamaica	JM	Antillas	AN	Arabia Saudí	SA
Camboya	KH	Fiji	FJ	Japón	JP	Neerlandesas		Senegal	SN
Canadá	CA	Finlandia	FI	Kenya	KE	Nueva Zelanda	NZ	Singapur	SG
Chile	CL	Francia	FR	Kuwait	KW	Nigeria	NG	República Eslovaca	SK
China	CN	Alemania	DE	Libia	LY	Noruega	NO	Eslovenia	SI
Colombia	CO	Gran Bretaña	GB	Luxemburgo	LU	Omán	OM	Sudáfrica	ZA
Congo	CG	Grecia	GR	Malasia	MY	Pakistán	PK	Corea del Sur	KR
								España	ES
								Sri Lanka	LK
								Suecia	SE
								Suiza	CH
								Taiwán	TW
								Tailandia	TH
								Pavo	TR
								Uganda	UG
								Ucrania	UA
								Estados Unidos	US
								Uruguay	UY
								Uzbekistán	UZ
								Vietnam	VN
								Zimbabwe	ZW

Solución de problemas

PROBLEMA	CAUSA	SOLUCIÓN
No hay alimentación.	El cable de alimentación está desconectado.	Conecte con firmeza el cable de alimentación a la toma de la pared.
Ausencia de imagen.	El TV no está ajustado para recibir la señal DVD.	Escoja el modo correcto de entrada de video en el televisor para que la imagen de la unidad aparezca en la su pantalla.
	Los cables de video no están conectados firmemente.	Conecte firmemente los cables de video al televisor y a la unidad.
La calidad de la imagen del DVD es deficiente.	El disco está sucio.	Limpie el disco con un paño suave de dentro hacia afuera.
No se reproduce un CD/ DVD.	No disc is inserted.	Inserte un disco.
	Se ha insertado un disco que no se puede reproducir.	Inserte un disco reproducible (compruebe el tipo de disco, el sistema de color y el código de región).
	El disco está colocado hacia abajo.	Coloque el disco de tal forma que pueda ver la cara impresa.
	Hay un menú abierto en pantalla.	Pulse SETUP para cerrar la pantalla del menú.
Se escucha un zumbido cuando se reproduce un DVD o un CD.	Hay un control parental que previene la reproducción de DVDs con cierta clasificación.	Introduzca su contraseña o cambie el nivel de clasificación.
	El disco está sucio.	Limpie el disco con un paño suave de dentro hacia afuera.
Las emisoras de radio no se sintonizan correctamente.	La unidad está situada muy cerca del televisor, ocasionando retroalimentación.	Coloque la unidad y los componentes de audio más lejos de su televisión.
	La antena no está bien colocada o conectada.	Compruebe la conexión de antena y ajuste su posición. Conecte una antena externa si es necesario.
	La intensidad de la señal de la emisora de radio es demasiado débil.	Sintonice una emisora manualmente.
El control remoto no funciona bien o en absoluto funciona.	No hay emisoras presintonizadas o dichas presintonías han sido eliminadas.	Presintonice unas cuantas emisoras.
	El control remoto está demasiado lejos de la unidad.	Apunte el control remoto directamente a la unidad.
	El control remoto no está dirigido directamente hacia la unidad.	Use el control remoto a menos de 23 pies (7 m) de la unidad.
	Hay un obstáculo entre el control remoto y la unidad.	Retire el obstáculo.
	Las baterías del control remoto se han agotado.	Reemplace las baterías por otras nuevas.

Tipos de discos reproducibles

Tipo	Logo
DVD-VIDEO : discos de películas que pueden comprarse o alquilarse.	
DVD-R : sólo modo de vídeo y finalizado	
DVD-RW : modo video y disco cerrado. Los discos con formato DVD VR cerrados no pueden reproducirse en esta unidad	
DVD+R : sólo modo video. También es compatible con discos de doble capa.	
DVD+RW : sólo modo video	
CD de audio : Los CDs de música o CD-R/ CD-RW (grabables/regrabables) con formato de CD de música, que pueden comprarse.	
Esta unidad reproduce DVD±R/ RW y CD-R/ RW con archivos de títulos de audio DivX, MP3, WMA o JPEG. Algunos DVD±RW/ DVD±R o CD-RW/ CD-R no pueden reproducirse en esta unidad debido a la calidad de grabación, al estado físico del disco o a las características del dispositivo de grabación y software autorizado.	

“Dolby” y el símbolo de la doble D son marcas comerciales de Dolby Laboratories. Fabricado bajo licencia de Dolby Laboratories.

Acerca de la indicación del símbolo

“” puede aparecer en su televisor durante el funcionamiento e indica que la función explicada en este manual del propietario no está disponible en ese disco.

Códigos de región

El código de región se encuentra impreso en la parte posterior de esta unidad. Esta unidad sólo puede reproducir discos DVD con el mismo código que el mostrado en la parte posterior de la unidad, o el código “ALL”.

- En la mayoría de los discos DVD observará el dibujo de la Tierra con uno o más números claramente visibles en la cubierta. Este número debe coincidir con el código regional de la unidad o, de lo contrario, el disco no podrá reproducirse.
- Si intenta reproducir un DVD con un código de región diferente al del reproductor, verá aparecer el mensaje “Comprobar código de región” (“Check Regional Code”) en la pantalla del televisor.

Derechos de autor

La ley prohíbe copiar, difundir, mostrar, emitir por cable, reproducir en público o alquilar material bajo copyright sin permiso expreso. Este producto dispone de la función de protección anticopia desarrollada por Macrovision. Las señales de protección anticopia están grabadas en algunos discos. Al grabar y reproducir las imágenes de estos discos éstas se visualizarán con ruido. Este producto incorpora tecnología para la protección de derechos de autor protegidos por patentes de EE.UU. y otros derechos de propiedad intelectual. El empleo de dicha tecnología debe contar con la autorización de Macrovision y está expresamente destinado al uso doméstico y otros usos de visualización limitados, a menos que Macrovision autorice lo contrario. Está prohibida la alteración o desmontaje de dicha tecnología”.

LOS CONSUMIDORES DEBERÍAN RECORDAR QUE NO TODOS LOS TELEVISORES DE ALTA DEFINICIÓN SON TOTALMENTE COMPATIBLES CON ESTE PRODUCTO Y QUE PUEDE PROVOCAR LA APARICIÓN DE OBJETOS EXTRAÑOS EN LA IMAGEN. EN EL CASO DE PROBLEMAS EN LA IMAGEN DE 525 Ó 625 LÍNEAS DE ESCANEADO (BARRIDO) PROGRESIVO, SE RECOMIENDA QUE EL USUARIO CAMBIE LA CONEXIÓN A LA SALIDA ‘STANDARD DEFINITION’. EN CASO DE DUDA EN RELACIÓN A LA COMPATIBILIDAD DE NUESTRO TELEVISOR CON ESTA UNIDAD MODELO 525p y 625p, LE ROGAMOS QUE SE PONGA EN CONTACTO CON NUESTRO CENTRO DE ATENCIÓN AL CLIENTE.

Es necesario configurar la opción de formato del disco en [Masterizado] para que los discos sean compatibles con los reproductores LG al dar formato a discos regrabables. Si configura la opción en Sistema de archivos Live, no podrá utilizarlos en reproductores LG. (Masterizado/ Sistema de archivos Live : sistema de formato de discos para Windows Vista)

Especificaciones

General	
Fuente de alimentación	Consultar la etiqueta principal. (Para Mexico : 120 V ~ 60 Hz)
Consumo	60 W
Peso neto	3,2 kg
Fuente de alimentación del bus (USB)	DC 5 V $\overline{\text{---}}$ 500 mA
Dimensiones externas (An. x Al. x Prof.)	175 x 269 x 290 mm
Temperatura operativa	5°C - 35°C
Humedad de funcionamiento	5% - 85%
Potencia de salida	80 W + 80 W
T.H.D	0,5 %
Sintonizador	
Gama de sintonización de FM	87,5 - 108,0 MHz o 87,50 - 108,00 MHz
DVD/CD	
Respuesta de frecuencia	40 - 20 000 Hz
Relación señal-ruido	75 dB
Rango dinámico	75 dB
Resoluciones disponibles según la conexión	
[COMPONENT VIDEO OUT]	480 progresivo (o 576 progresivo) y 480 entrelazado (o 576 entrelazado)
[VIDEO OUT]	480 entrelazado (o 576 entrelazado)
Altoparlantes	
Tipo	FBS164V
Impedancia	4 Ω
Tasa de potencia de entrada	80W
Máx. potencia de entrada	160W
Dimensiones netas (An x Al x Pr)	132 x 320 x 300
Peso neto	4,5 kg

El diseño y las especificaciones están sujetos a cambio sin previo aviso.

- "Hecho para iPod" significa que un accesorio ha sido diseñado específicamente para conectar un dispositivo iPod y que ha sido certificado por el desarrollador para cumplir los estándares de rendimiento de Apple.
- Apple no se hace responsable del funcionamiento de este dispositivo ni de su cumplimiento con los estándares de seguridad y reguladores.



Atención al Cliente

País	Teléfono	País	Teléfono
México	01-800-347-1919	Costa Rica	1-800-507-5454
Colombia	01-8000-910683	Rep. Dominicana	00-800-751-5454
Chile	800-26-1054	Guatemala	1-801-422-5454
Ecuador	1-800-545454	El Salvador	00-800-6309
Venezuela	800-5424477	Cuba	204-3333
Panamá	800-5454	Miami, USA	1-305-477-1882
Perú	0-800-1-2424	Bolivia, La Paz	800-100-545
Puerto Rico	001-800-510-9564	Nicaragua	001-800-507-0007
Argentina	0800-888-5454 (Capital y GBA) / 0810-555-5454 (Interior del país)		



www.lgservice.com