



LG

Life's Good

ITALIANO

MANUALE DELL'UTENTE MONITOR TV

Leggere con attenzione questo manuale prima di azionare l'unità e conservarlo per riferimento futuro.

MODELLI MONITOR TV

M1962D

M2062D

M2262D

M2362D

M2762D

www.lge.com

PREPARAZIONE

CONTROLLI DEL PANNELLO FRONTALE

- Questa è una rappresentazione semplificata del pannello anteriore. Il modello mostrato qui può essere diverso dal vostro apparecchio.

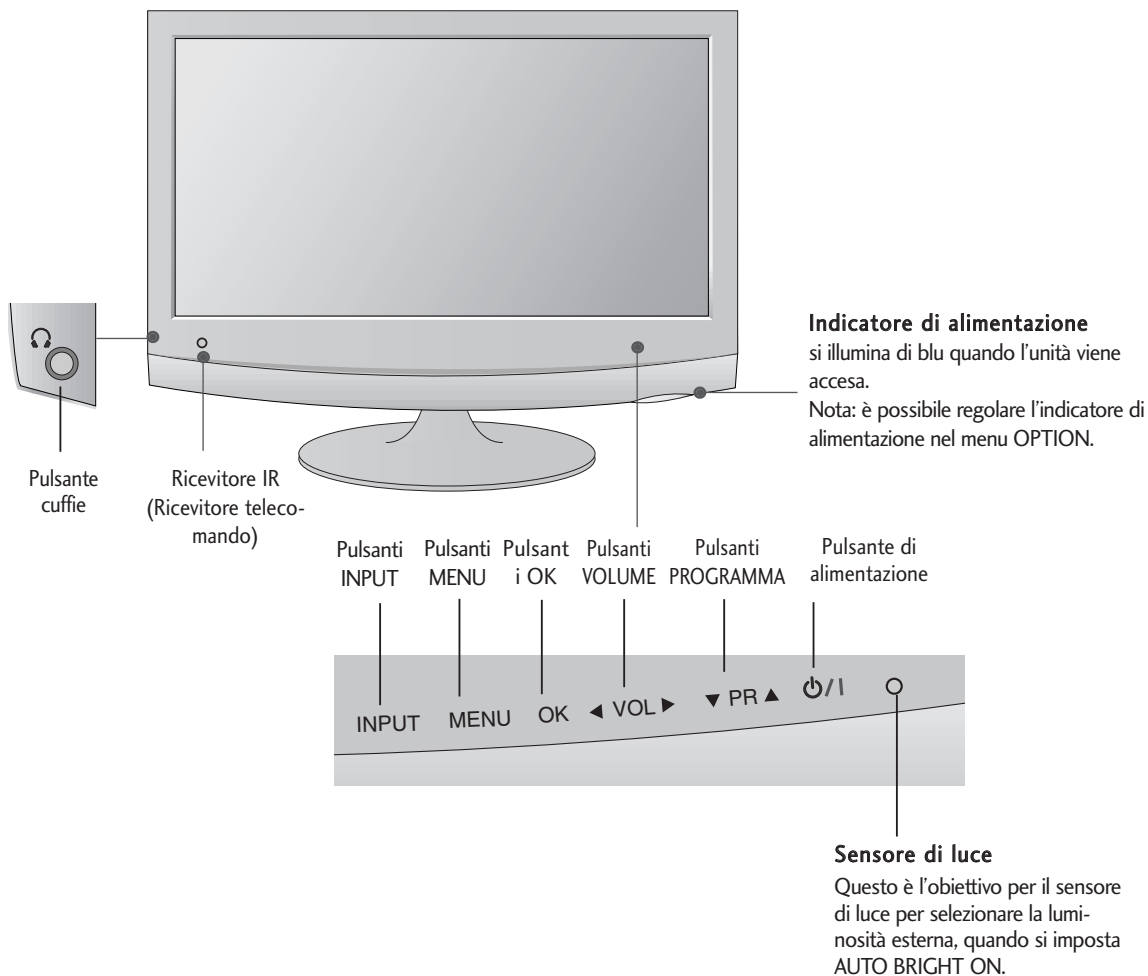

PREPARAZIONE

INFORMAZIONI SUL PANNELLO POSTERIORE

- Questa è una rappresentazione semplificata del pannello posteriore. Il modello mostrato qui può essere diverso dal vostro apparecchio

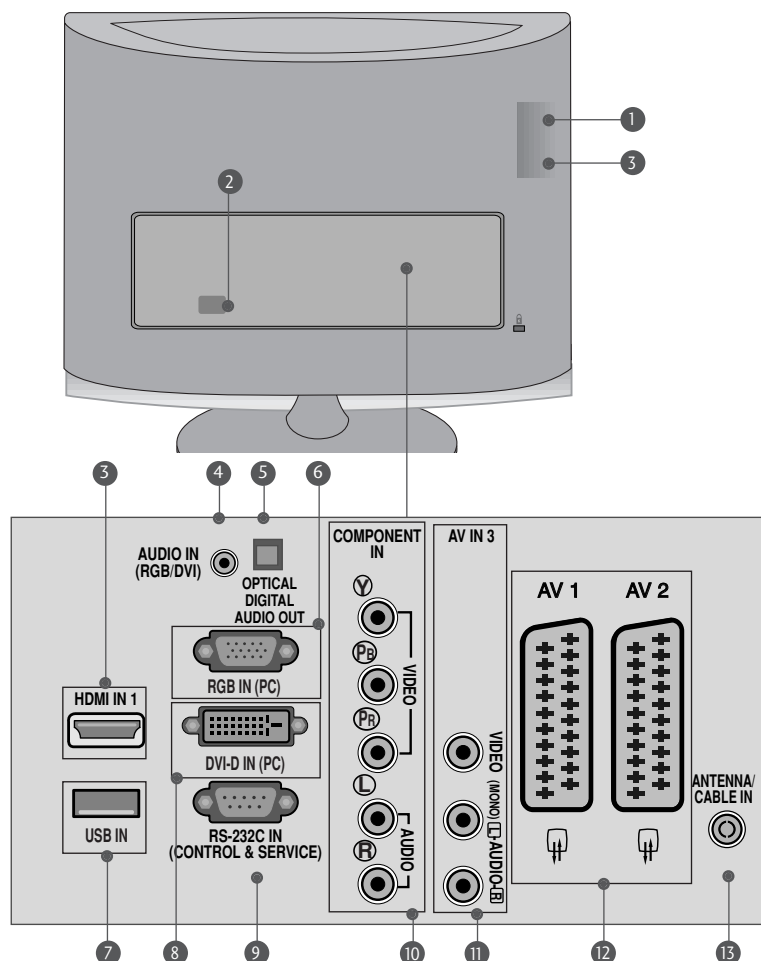

- 1 Slot della scheda PCMCIA (Personal Computer Memory Card International Association).**
Questa funzionalità non è disponibile in tutti i paesi.
- 2 Presa del cavo di alimentazione**
Questo apparecchio è alimentato da tensione AC. La tensione è indicata sulla pagina delle specifiche tecniche. Non tentare mai di alimentare l'apparecchio con tensione DC.
- 3 IHDMI INPUT (non supporta il PC)**
Collegare un segnale HDMI a HDMI IN.
In alternativa collegare il segnale DVI (VIDEO) alla porta HDMI con il cavo DVI a HDMI.
- 4 Ingresso audio RGB/DVI**
Collegare l'audio da un PC.
- 5 Uscita audio digitale ottica**
Collegare l'audio digitale da apparecchiature diverse
- 6 RGB INPUT(PC)**
Collegare l'uscita da un PC.
- 7 USB IN**
- 8 Ingresso DVI-D**
Collegare l'uscita da un PC.
- 9 PORTA D'INGRESSO RS-232C (CONTROLLO/SERVIZIO)**
Connettere alla porta RS-232C sul PC.
- 10 Ingresso Component**
Collegare un dispositivo video/audio Component a questi jack.
- 11 Ingresso audio/video**
Collegare l'uscita audio/video di una periferica esterna a questi connettori.
- 12 Presa Euro Scart (AV1/AV2)**
Collegare l'ingresso o l'uscita della presa scart proveniente da un dispositivo esterno a questi jack.
- 13 Ingresso antenna**
Collegare i segnali del digitale terrestre a questo jack

ESTENSIONE DELLA BASE DEL CAVALLETTO

- Il modello mostrato qui può essere diverso dal vostro apparecchio.

1 Disporre con attenzione il prodotto con lo schermo rivolto verso il basso su una superficie imbottita che protegga il prodotto e lo schermo da eventuali danni.

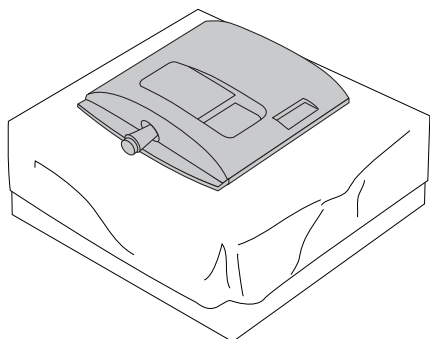

2 Inserire la base di supporto nel prodotto

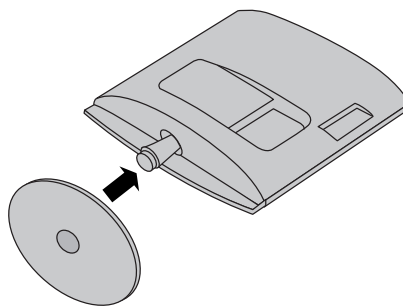

3 Ruotare il blocco della base del supporto di 90° per fissare la base al corpo del supporto.

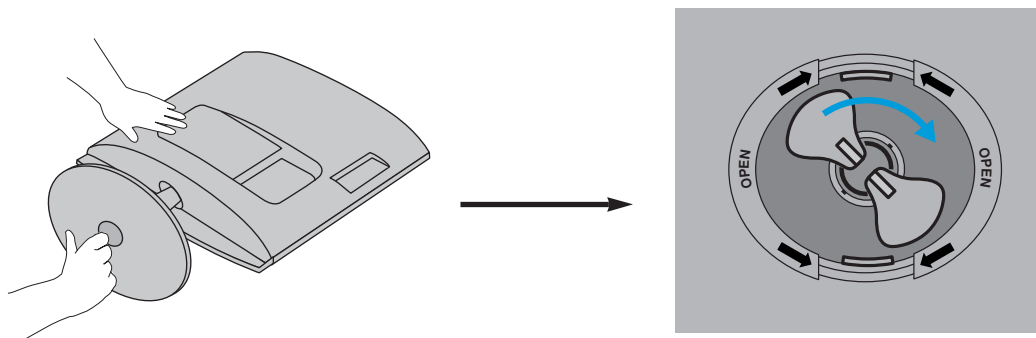

4 Base bloccata

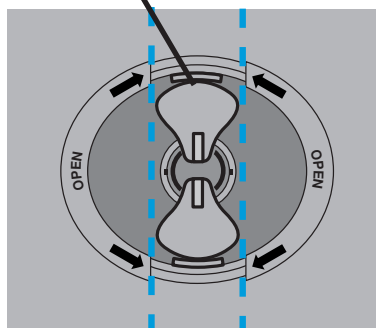

<Bloccata>

5

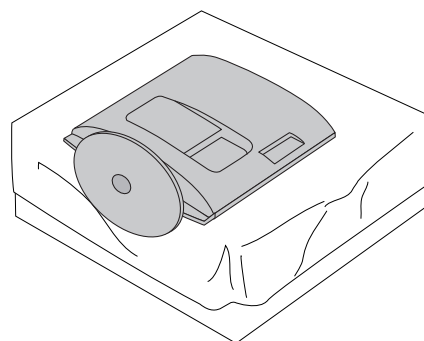

ESTENSIONE DELLA BASE DEL CAVALLETTO

- Il modello mostrato qui può essere diverso dal vostro apparecchio.

1 Disporre con attenzione il prodotto con lo schermo rivolto verso il basso su una superficie imbottita che protegga il prodotto e lo schermo da eventuali danni.

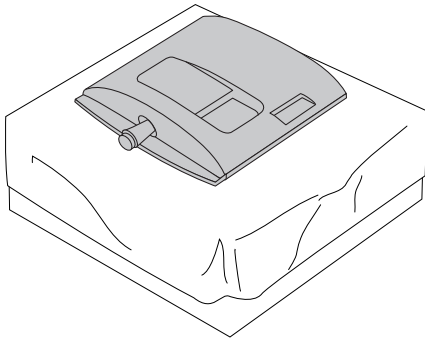

2 Inserire la base di supporto nel prodotto

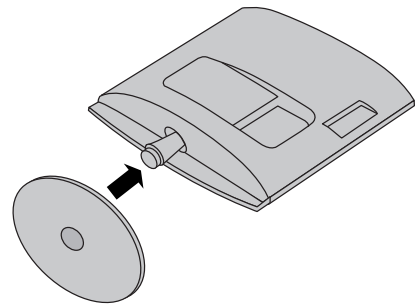

3 Inserire il monitor nella base di supporto ruotando la vite a destra.
* Ruotare la vite con la relativa maniglia.

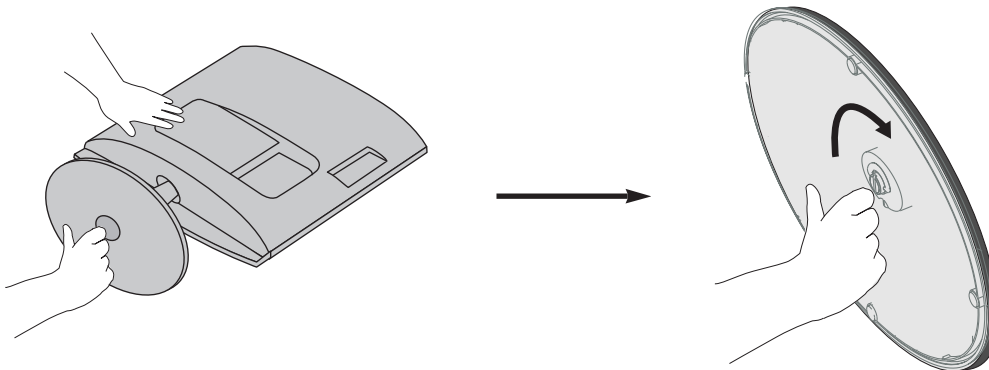

4

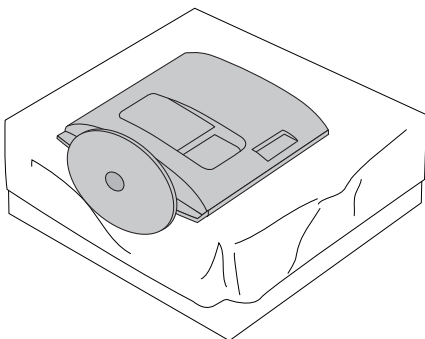

DISTACCARE IL CAVALLETTO

- Il modello mostrato qui può essere diverso dal vostro apparecchio.

1 Disporre l'impianto con il lato frontale rivolto verso il basso, su un cuscino o un pezzo di stoffa.

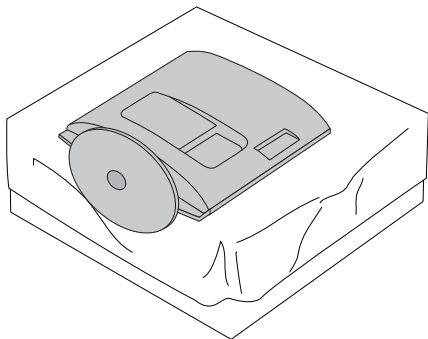

2 Scollegare il monitor dalla base di supporto ruotando la vite a sinistra.

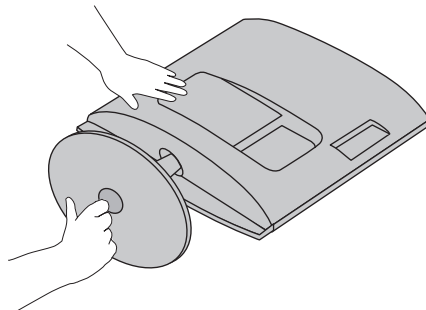

3 Ruotare il blocco della base del supporto di 90° per fissare la base al corpo del supporto.

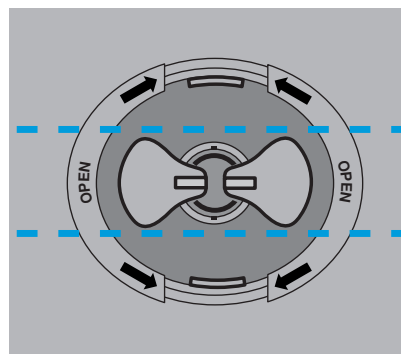
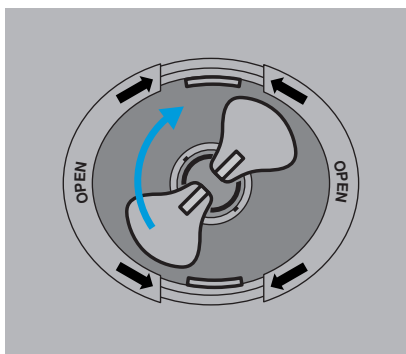

4 Spingendo il fermo, rimuovere la base del supporto dal corpo dello stesso.

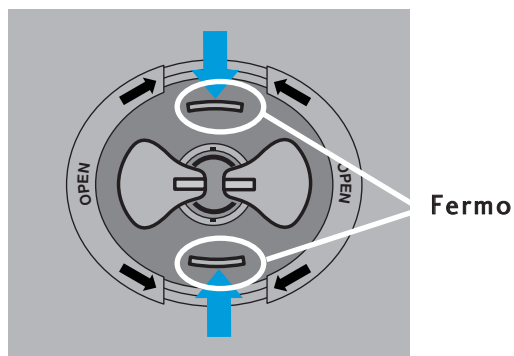
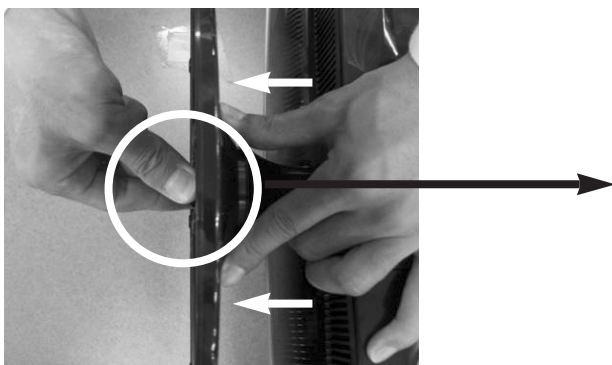

DISTACCARE IL CAVALLETTO

▪ Il modello mostrato qui può essere diverso dal vostro apparecchio.

1 Disporre l'impianto con il lato frontale rivolto verso il basso, su un cuscino o un pezzo di stoffa.

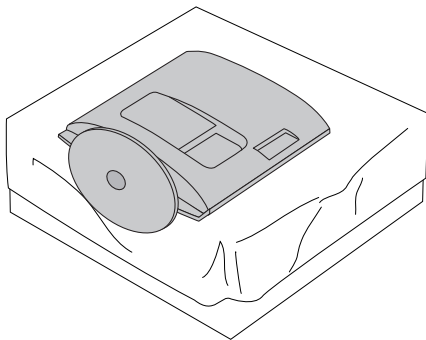

2 Scollegare il monitor dalla base di supporto ruotando la vite a sinistra.

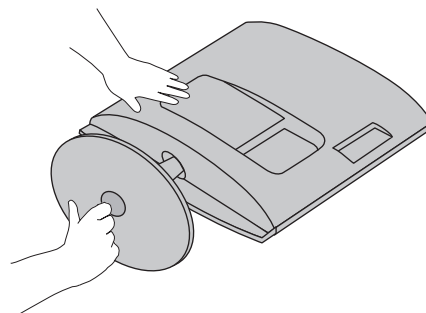

3 Ruotare la vite con la relativa maniglia.

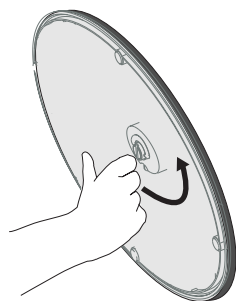

4 Tirare la base di supporto.

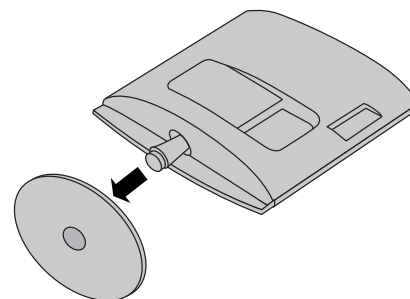

5

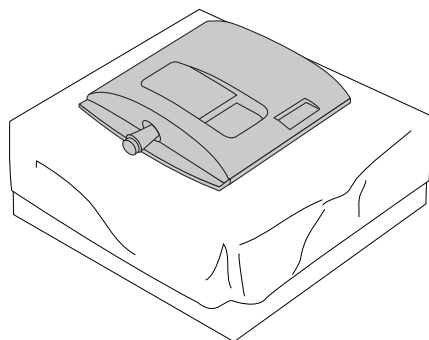

PREPARAZIONE

SMONTAGGIO DEL CORPO DDEL SUPPORTO

- Il modello mostrato qui può essere diverso dal vostro apparecchio.
- Rimuovere il corpo del supporto seguendo la stessa procedura di quando si usa come gancio a parete.

<M1962D/M2062D/M2262D/M2362D>

1. Rimuovere la vite punto 2.
2. Tirare il corpo del supporto.

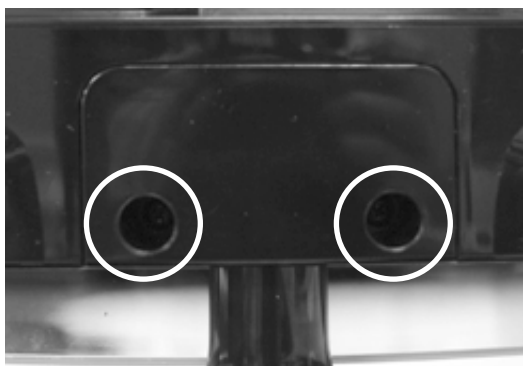

<M2762D>

1. Rimuovere la vite punto 4.
2. Tirare il corpo del supporto.



PREPARAZIONE

MONTAGGIO A PARETE: INSTALLAZIONE ORIZZONTALE

Per garantire un'adeguata ventilazione, disporre uno spazio libero di 10 cm su ogni lato e da eventuali pareti. Le istruzioni per l'installazione in dettaglio sono fornite presso il rivenditore, consultare la guida opzionale per l'installazione della staffa da montaggio a parete reclinabile e per la configurazione.

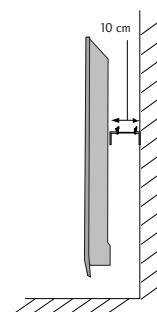
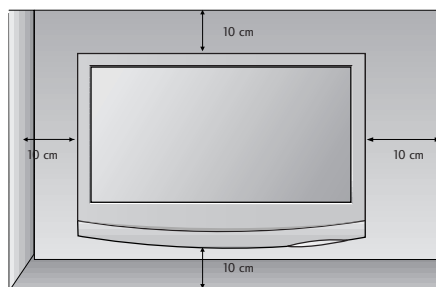
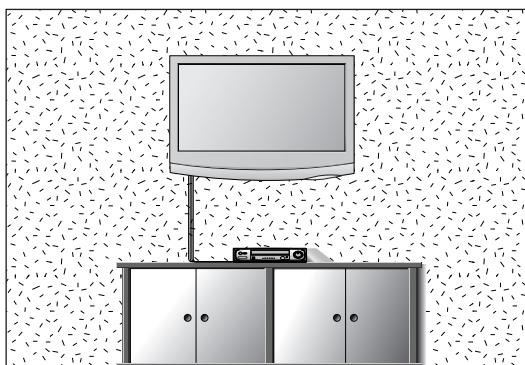

INSTALLAZIONE PIEDISTALLO DESKTOP

Per garantire un'adeguata ventilazione, disporre uno spazio libero di 4" su ogni lato e da eventuali pareti.

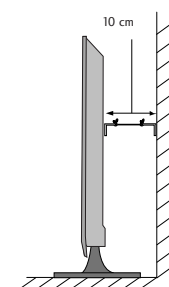
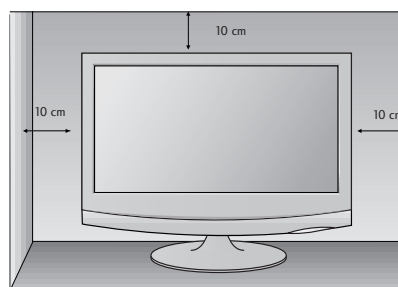
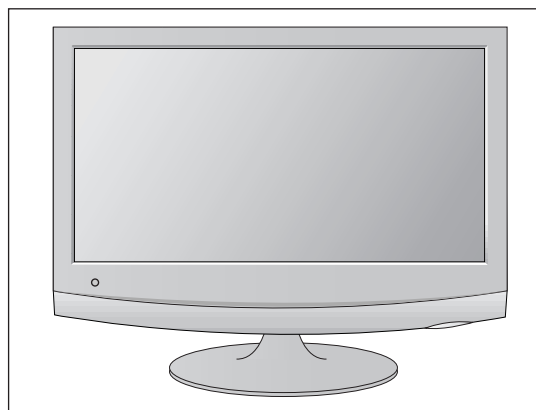

PREPARAZIONE

POSIZIONAMENTO DEL DISPLAY

■ Il modello mostrato qui può essere diverso dal vostro apparecchio.

REGOLARE LA POSIZIONE DEL PANNELLO NEI DIVERSI MODI PER OTTENERE IL MASSIMO COMFORT.

• Gamma d'inclinazione

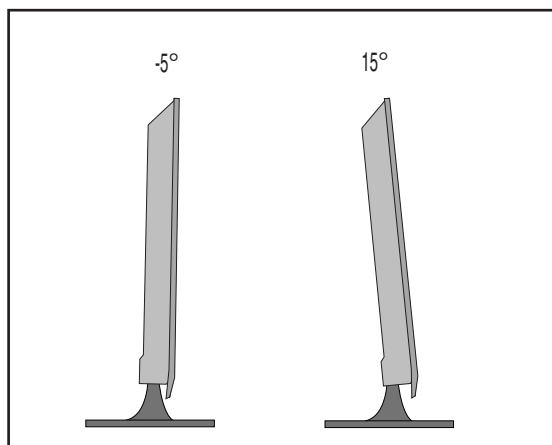

COLLOCAZIONE

Position your set so that no bright light or sunlight falls directly onto the screen. Care should be taken not to expose the set to any unnecessary vibration, moisture, dust or heat. Also, ensure that the set is placed in a position to allow a free flow of air. Do not cover the ventilation openings on the back cover.

If you intend to mount the set to a wall, attach Wall mounting interface (optional parts) to the back of the set.

When you install the set using the wall mounting interface (optional parts), attach it carefully so it will not drop.

- Be sure to use screws and a wall mount that meet VESA standards.
- Using screws longer than those recommended might damage the product.
- Using screws that do not meet VESA standards might either damage the product or result in it coming away from the wall. We will not be held responsible for any damage resulting from failure to follow these instructions.

< Screw Mounting Interface Dimension >

M1962D/M2062D/M2262D/M2362D : 100 mm x 100 mm hole spacing

M2762D : 200 mm x 100 mm hole spacing

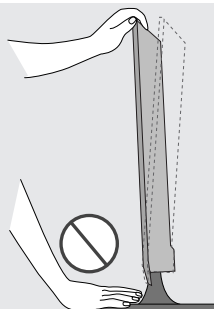

Avvertenza:

Quando si regola l'angolazione dello schermo, non mettere le dita tra la parte superiore del monitor e il corpo del supporto. Pericolo di lesioni.

PREPARAZIONE

FISSAGGIO DELL'UNITÀ ALLA PARETE PER IMPEDIRE LA CADUTA QUANDO L'UNITÀ È SU UN SUPPORTO.

- L'immagine visualizzata può essere diversa dalla vostra unità.

Si raccomanda di montare l'apparecchio in posizione ravvicinata alla parete per impedire che esso possa cadere se spinto all'indietro.

Inoltre si raccomanda di fissare l'apparecchio alla parete in modo che non possa essere tirato avanti o indietro, provocando potenzialmente lesioni o danneggiando il prodotto.

Attenzione: Assicurarsi che bambini non possano arrampicarsi o attaccarsi all'apparecchio.

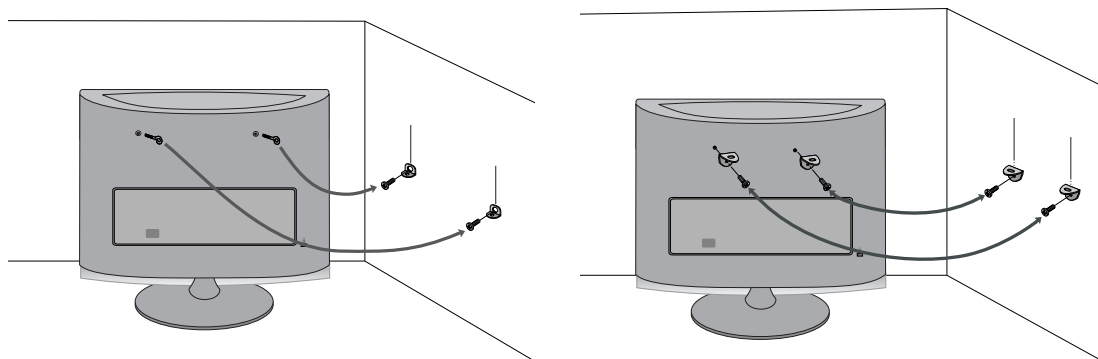

- Usare i bulloni ad occhiello (o staffe/bulloni per l'apparecchio) per fissare l'apparecchio alla parete come indicato dalla figura.

* Se il vostro prodotto è dotato di bulloni negli occhielli prima di inserire i bulloni ad occhiello, allentare i bulloni.

*Inserire i bulloni ad occhiello o staffe/bulloni dell'apparecchio e stringere nei fori superiori.

Fissare le staffe per parete con i bulloni (vendute separatamente) sulla parete. Far corrispondere l'altezza della staffa montata alla parete con i fori presenti sull'unità. Assicurarsi che staffe e bulloni ad occhiello siano saldamente fissati.

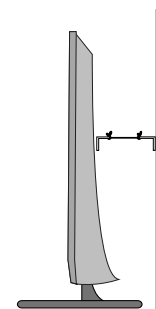

- Usare una corda o cavo resistenti (venduti separatamente) per legare il prodotto. È più sicuro legare la corda in modo che sia orizzontale tra TV e parete.

! NOTA

- ▶ Quando si sposta l'unità, per prima cosa allentare la corda.
- ▶ Usare un piano o armadietto abbastanza robusti e larghi per sostenere il peso e le dimensioni dell'apparecchio.
- ▶ Per un uso sicuro dell'apparecchio, accertarsi che l'altezza della staffa sulla parete e quella dell'apparecchio siano uguali.

PREPARAZIONE

FISSARE LA TV ALLA SCRIVANIA (SOLO IL MODELLO M2762D)

- L'immagine visualizzata può essere diversa dalla vostra unità.

La TV deve essere fissata alla scrivania in modo che non possa essere tirato avanti o indietro, provocando potenzialmente lesioni o danneggiando il prodotto. Usare solo la vite connessa.

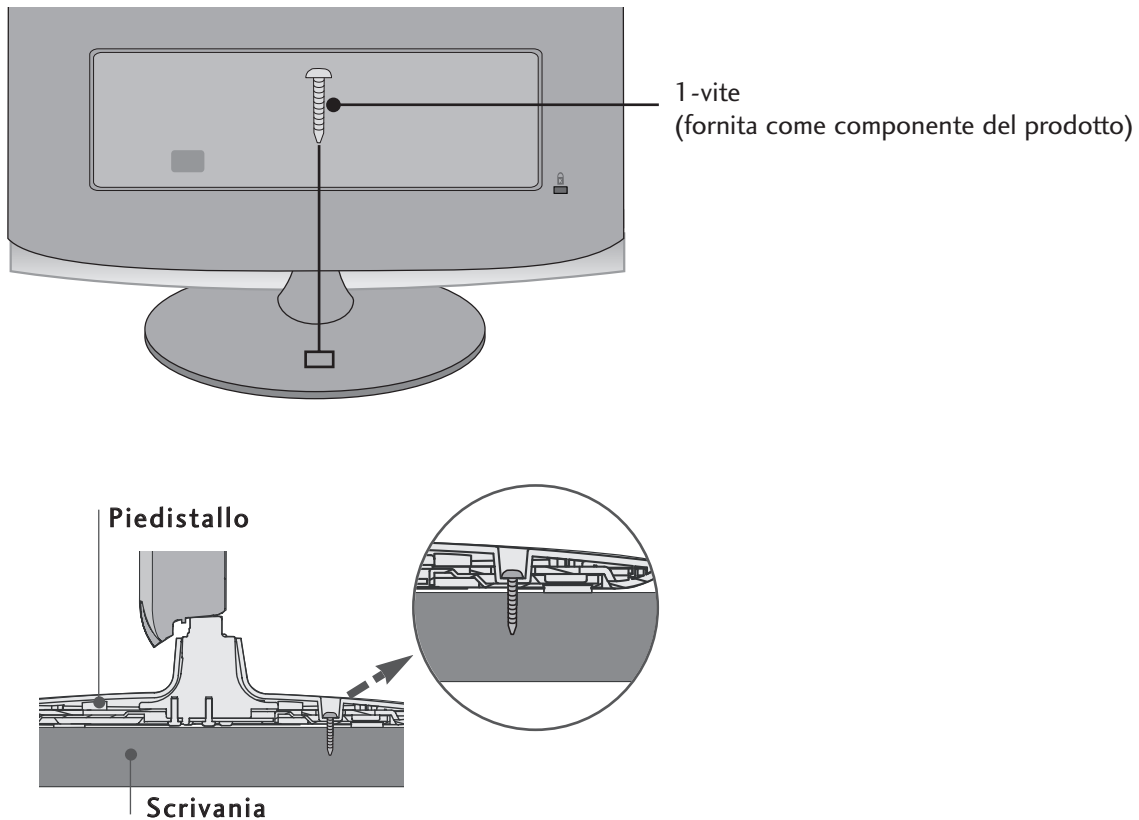

! AVVERTENZA

- ▶ Per impedire alla TV di ribaltarsi, la TV deve essere fissata saldamente al pavimento/parete come indicato dalle istruzioni di installazione. Piegare, scuotere o oscillare la macchina può provocare lesioni.

PREPARAZIONE

SISTEMA DI SICUREZZA KENSINGTON

- Il prodotto è dotato sul pannello posteriore di un connettore del sistema di sicurezza Kensington. Connettere il cavo del sistema di sicurezza Kensington come indicato sotto.
- Per maggiori dettagli in merito all'installazione e all'impiego del sistema di sicurezza
- Per maggiori dettagli in merito all'installazione e all'impiego del sistema di sicurezza Kensington, consultare la guida dell'utente fornita in dotazione con il sistema di sicurezza Kensington. Per maggiori informazioni, contattare <http://www.kensington.com>, la homepage su internet di Kensington. Kensington commercializza sistemi di sicurezza per attrezzature elettroniche costose come PC portatili e proiettori LCD.

Nota:

- Il sistema di sicurezza Kensington è un accessorio opzionale.

Nota:

- Se il prodotto sembra freddo al tocco, si può verificare un leggero tremolio all'accensione. Questo è normale, non c'è niente di errato con la TV.
- Sullo schermo possono essere visualizzati alcuni minuscoli punti difettosi, che sembrano rossi, verdi o blu. Tuttavia non producono effetti negativi sulle prestazioni del monitor.
- Evitare di toccare lo schermo LCD o di tenere le dita sulla sua superficie per periodi di tempo prolungati. Questa operazione potrebbe provocare alcuni effetti temporanei di distorsione sullo schermo.

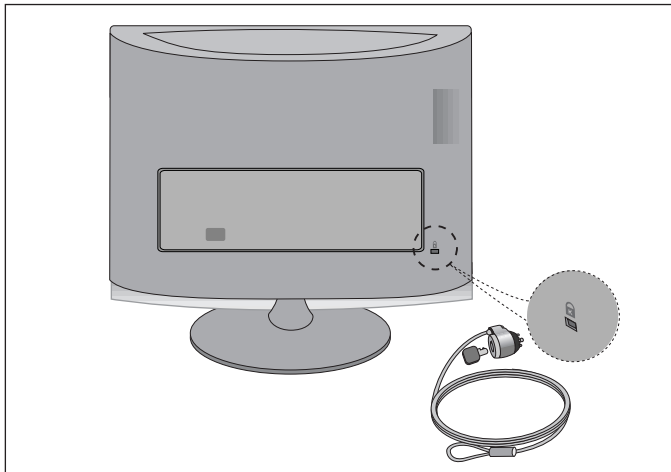

CONFIGURAZIONE DEI DISPOSITIVI ESTERNI

- Per impedire di causare danni al dispositivo, non collegare mai eventuali cavi di alimentazione fino a quando non è stato completato il collegamento di tutti i dispositivi.

COLLEGAMENTO ANTENNA

- Per ottenere una qualità ottimale delle immagini, regolare l'orientamento dell'antenna.
- Non sono forniti il cavo e il convertitore dell'antenna.

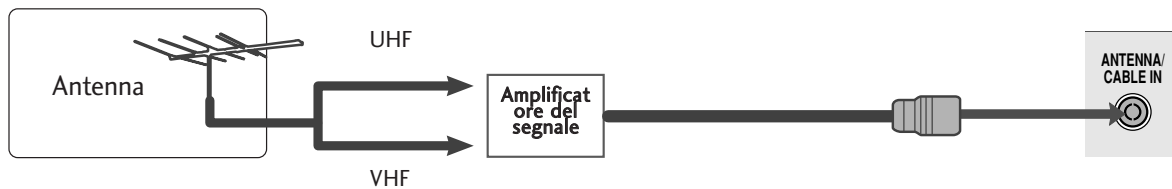
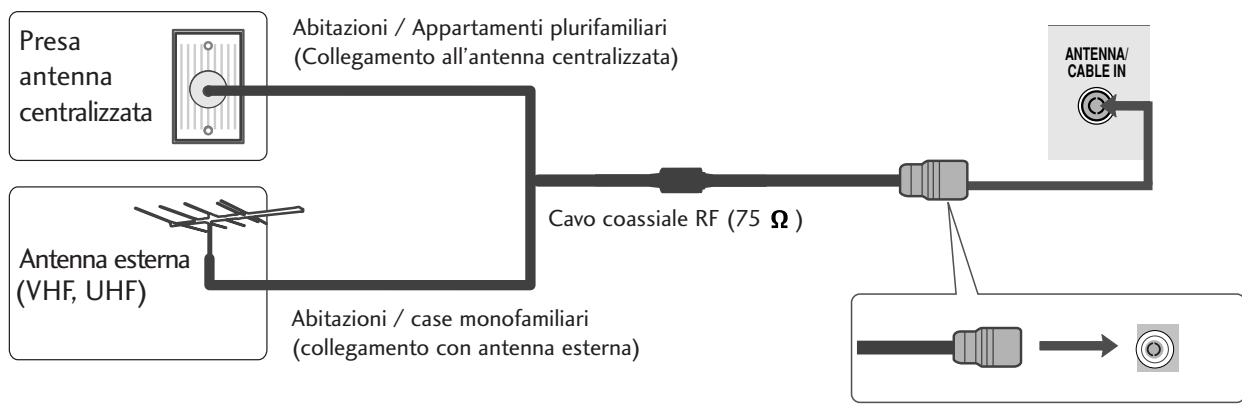

- In zone con segnale debole, per ottenere una migliore qualità dell'immagine, installare un amplificatore di segnale all'antenna come indicato sopra.
- Se il segnale deve essere suddiviso tra due televisori, utilizzare uno sdoppiatore del segnale dell'antenna per stabilire il collegamento.

CONFIGURAZIONE DEI DISPOSITIVI ESTERNI

- Per impedire di causare danni al dispositivo, non collegare mai eventuali cavi di alimentazione fino a quando non è stato completato il collegamento di tutti i dispositivi.
- Il modello mostrato qui può essere diverso dal vostro apparecchio.

CONFIGURAZIONE DEL RICEVITORE HD

Collegamento con cavo component

- 1 Collegare le uscite del decoder dell'impianto alle prese **COMPONENT IN** (Y P_B P_R) presenti sull'impianto.
- 2 Collegare il cavo audio dal decoder dell'impianto alle prese **COMPONENT IN AUDIO** dell'impianto.
- 3 Premere il pulsante **INPUT** per selezionare **Component**

Segnale	Component	HDMI
480i/576i	Sì	No
480p/576p	Sì	Sì
720p/1080i	Sì	Sì
1080p	Sì	Sì

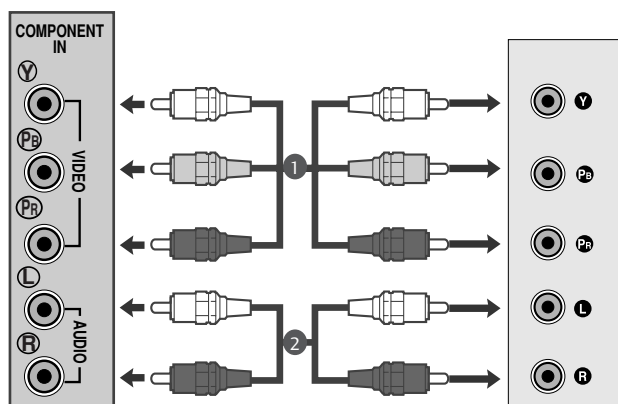

CONFIGURAZIONE DEI DISPOSITIVI ESTERNI

Collegamento con cavo HDMI

- 1 Collegare l'uscita **HDMI IN** del decoder digitale al HDMI presente sull'apparecchiatura.

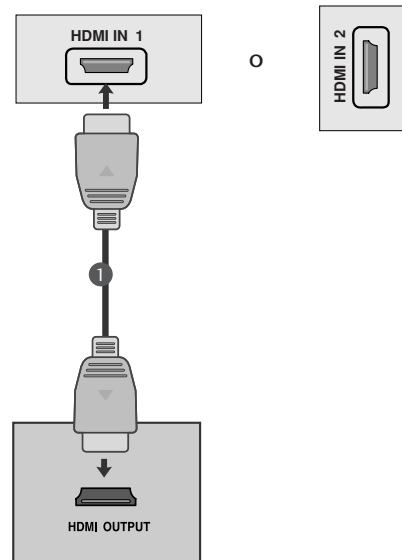

Quando si collega un HDMI ad un cavo DVI

- 1 Collegare il decoder digitale al jack HDMI IN sul set.
- 2 Collegare le uscite audio del decoder al **AUDIO IN (RGB/DVI)** presente sull'apparecchiatura.
- 3 Accendere il decoder digitale. (Consultare il manuale dell'utente per il decoder digitale).

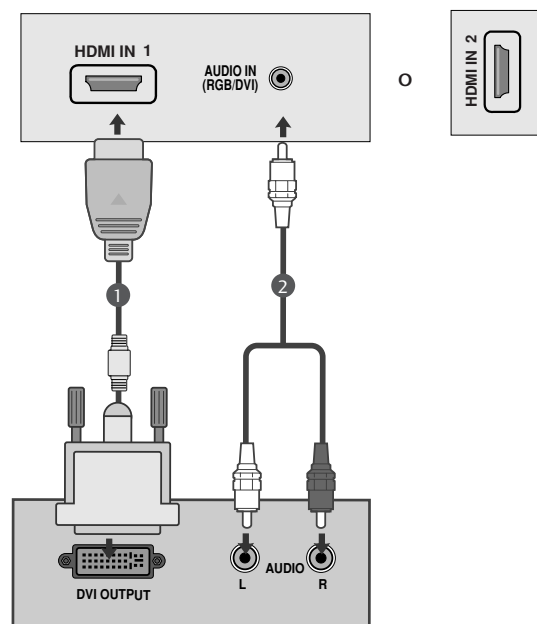

! NOTA

- L'ingresso HDMI non supporta la modalità PC. Se è connesso in modalità PC, lo schermo potrebbe non essere visualizzato correttamente.

CONFIGURAZIONE DEI DISPOSITIVI ESTERNI

CONFIGURAZIONE DEL DVD

Collegamento con cavo component

- 1 Collegare le prese di uscita video (Y P_B P_R) del DVD alle prese **COMPONENT IN AUDIO** sockets (Y P_B P_R) dell'impianto.
- 2 Collegare il cavo audio dal DVD alle prese **COMPONENT IN AUDIO** dell'impianto.
- 3 Premere il pulsante **INPUT** per selezionare **Component**.
- 4 Premere il pulsante **PLAY** sul DVD.
L'immagine della riproduzione del DVD viene visualizzata su schermo.

Ingressi del Componente

Potete migliorare la qualità dell'immagine se collegate il lettore di DVD all'ingresso "Component" come qui sotto indicato.

Porte componente sull'apparecchio	Y	P _B	P _R
Uscite video del lettore di DVD	Y	P _B	P _R
	Y	B-Y	R-Y
	Y	Cb	Cr
	Y	Pb	Pr

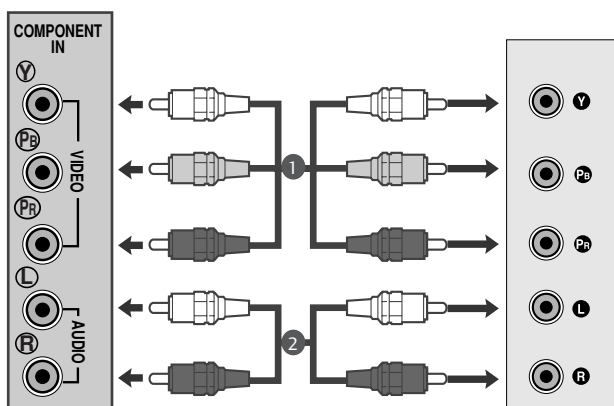

CONFIGURAZIONE DEI DISPOSITIVI ESTERNI

Collegamento con cavo scart[DVD]

- 1 Collegare la presa Euro scart del DVD alla presa Euro scart dell'impianto.
- 2 Premere il pulsante **INPUT** per selezionare **AV1**.
Se collegato a una presa scart AV2 Euro, selezionare AV2 come ingresso.
- 3 Premere il pulsante **PLAY** sul DVD.
L'immagine della riproduzione del DVD viene visualizzata su schermo.

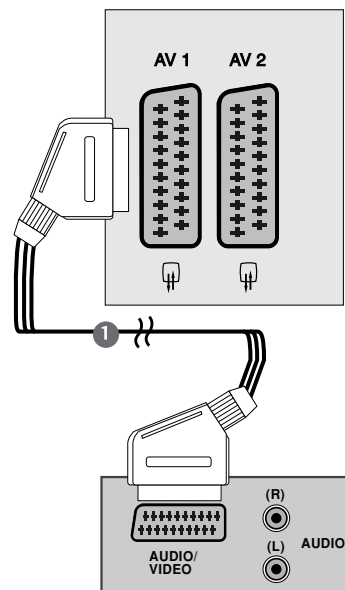

! NOTA

- ▶ I segnali del tipo RGB, cioè i segnali rossi, verdi e blu possono venire selezionati solo per la Euro scart 1 e si può ricevere AV1. Questi segnali vengono trasmessi, per esempio, da una TV a pagamento, videogioco o da unità CD per foto ecc.
- ▶ Si prega di utilizzare il cavo scart schermato.

Collegamento con cavo HDMI

- 1 Collegare l'uscita HDMI del DVD al jack HDMI IN sul set.

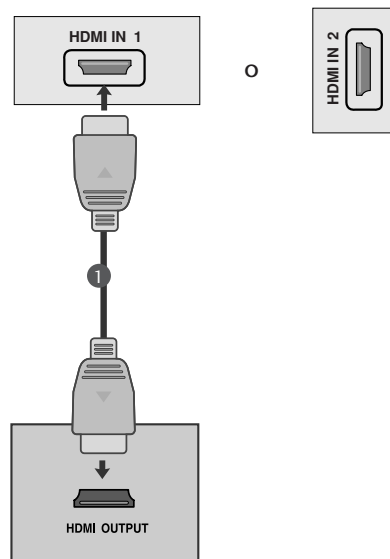

! NOTA

- ▶ L'unità può ricevere simultaneamente il segnale audio e video adoperando un cavo HDMI.
- ▶ Se il lettore DVD non supporta HDMI auto, sarà necessario impostare la risoluzione di output del DVD in modo appropriato.

CONFIGURAZIONE DEI DISPOSITIVI ESTERNI

CONFIGURAZIONE DEL VCR

- Per evitare rumore sull'immagine (interferenza) lasciare una distanza adeguata tra VCR e l'apparecchio.
- In genere, sul VCR viene visualizzata una immagine fissa. Se l'utente utilizza il formato immagine 4:3 per lungo tempo, sui lati dello schermo può restare impressa un'immagine residua.

Configurazione del VCR

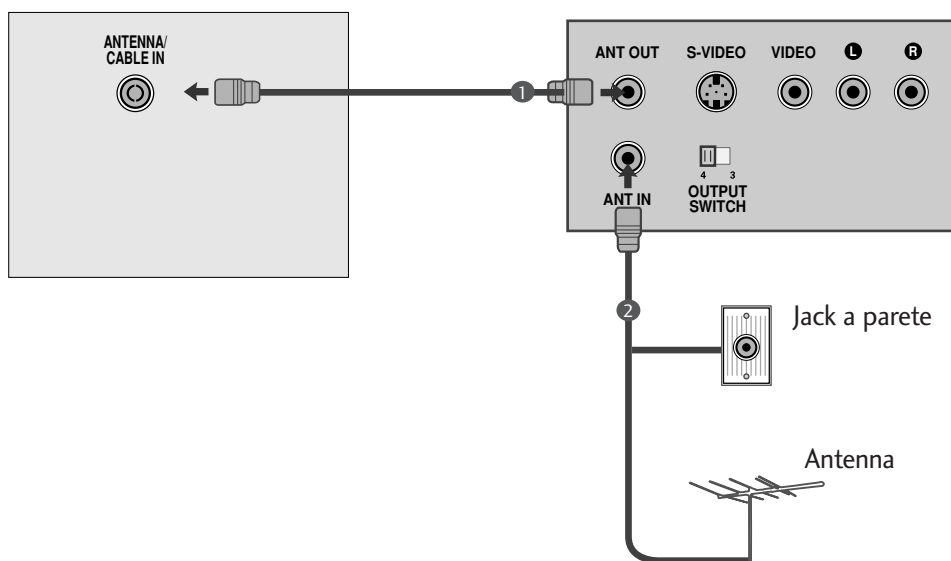

- 1 Collegare l'uscita RF del vostro videoregistratore alla presa dell'antenna posta sul retro dell'apparecchio.
- 2 Collegare il cavo dell'antenna all'ingresso RF del videoregistratore (VCR).
- 3 Memorizzare il canale video su un numero di programma di vostra scelta riferendovi le istruzioni del paragrafo "Sintonizzazione manuale dei programmi".
- 4 Selezionare il numero di programma del canale video.
- 5 Premere il tasto **PLAY** del videoregistratore.

CONFIGURAZIONE DEI DISPOSITIVI ESTERNI

Collegamento con un cavo RCA.

- 1 Collegare le uscite audio/video del VCR alle uscite AUDIO/VIDEO dell'unità.
- 2 Premere il tasto INPUT per selezionare AV3.
- 3 Premere il tasto PLAY sul VCR.
Sullo schermo appare l'immagine riprodotta dal VCR.

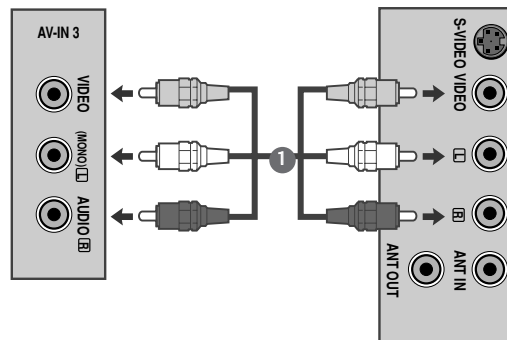

! NOTA

- ▶ Se si possiede un VCR mono, collegare il cavo audio dal VCR al connettore AUDIO L/MONO dell'unità.

CONFIGURAZIONE USB

- 1 Collegare il dispositivo USB al jack USB IN sulla parte.
- 2 Dopo aver connesso i jack USB IN, è possibile utilizzare la funzione USB (pag. 92).

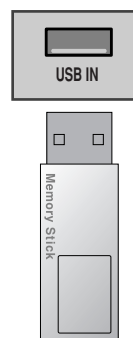

CONFIGURAZIONE USCITA AUDIO DIGITALE

Inviare il segnale audio del TV all'apparecchiature audio esterna attraverso la porta d'uscita audio digitale (ottica). Se si desidera godere a pieno della trasmissione digitale tramite gli altoparlanti con canale 5.1, collegare il terminale dell'USCITA AUDIO OTTICA DIGITALE sul retro del televisore a un sistema Home Theatre DVD (o amp).

- 1 Collegare un'estremità del cavo ottico alla porta d'uscita audio digitale (ottica) del TV.
- 2 Collegare l'estremità del cavo ottico all'ingresso audio digitale (ottico) sull'apparecchiatura audio.
- 3 Impostare "TV Speaker option - Off" [opzione speaker TV - Off] nel menu AUDIO [audio]. (▶p. 71). Consultare il manuale delle istruzioni dell'apparecchiatura audio esterna per controllare il funzionamento.

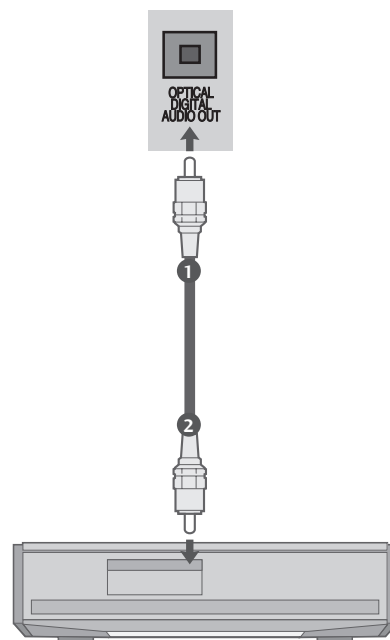

! ATTENZIONE

- ▶ Non guardare nella porta dell'uscita ottica. Guardare il raggio laser potrebbe provocare danni alla vista.

CONFIGURAZIONE DEI DISPOSITIVI ESTERNI

Collegamento con cavo scart[VCR]

1 Collegare la presa Euro scart del videoregistratore alla presa Euro scart dell'apparecchio.

2 Premete il tasto **PLAY** del videoregistratore (VCR).
Se il VCR dispone di un'uscita con tensione di commutazione, il TV stesso seleziona automaticamente **AV1**. Se volete guardare i programmi televisivi, premete il tasto **▲ / ▼** o i tasti **NUMERICI**.

Se collegato a una presa scart AV2 Euro, selezionare AV2 come ingresso.

Altrimenti premete il tasto **INPUT** del telecomando per selezionare AV1. L'immagine riprodotta dal videoregistratore apparirà sullo schermo.

Potete anche registrare i programmi ricevuti dal prodotto sul nastro video.

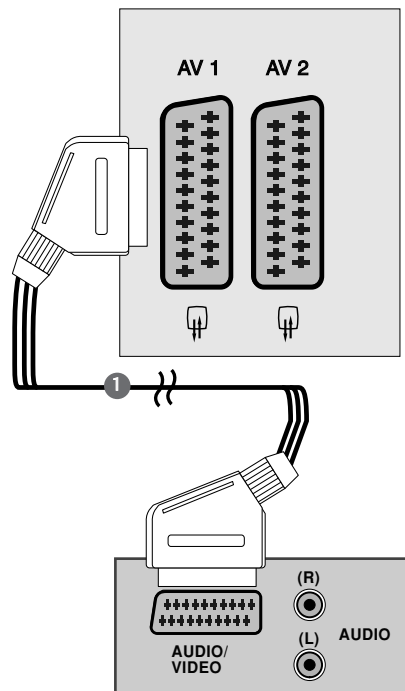

! NOTA

- ▶ I segnali del tipo RGB, cioè i segnali rossi, verdi e blu possono venire selezionati solo per la Euro scart 1 e si può ricevere AV1. Questi segnali vengono trasmessi, per esempio, da una TV a pagamento, videogioco o da unità CD per foto ecc.
- ▶ Si prega di utilizzare il cavo scart schermato.

INSERIMENTO DEL MODULO CI

- Per prendere visione dei servizi codificati (a pagamento) in modalità TV digitale.
- Questa funzionalità non è disponibile in tutti i paesi.

1 Inserire il modulo CI nello slot PCMCIA (Personal Computer Memory Card International Association) dell'apparecchio come indicato.

Per maggiori informazioni, consultare pag. 40.

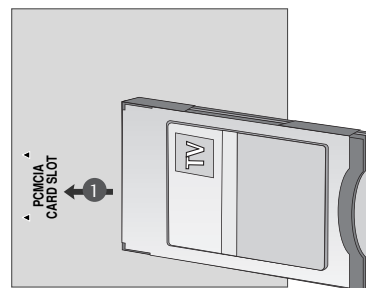

CONFIGURAZIONE DEI DISPOSITIVI ESTERNI

CONFIGURAZIONE DEL PC

Questo prodotto offre capacità Plug and Play, questo significa che il PC regola automaticamente le impostazioni dell'apparecchio.

Collegamento con cavo a 15 pin D-sub

- 1 Collegare il cavo del segnale dall'uscita del monitor del PERSONAL COMPUTER all'ingresso PC dell'apparecchio.
- 2 Collegare il cavo audio dal PC alla presa **AUDIO IN (RGB/DVI)** dell'apparecchio.
- 3 Premete il tasto **INPUT** button to select **RGB**.
- 4 Accendete il PC e lo schermo del computer apparirà su quello del televisore.
Il televisore può essere utilizzato come monitor del computer.

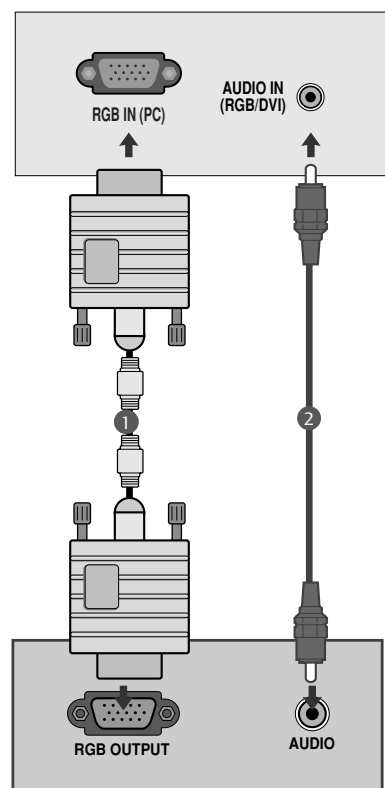

! NOTA

- Utilizzare cavi di interfaccia segnale schermati (cavo D-sub 15 pin, cavo DVI) con nuclei in ferrite per assicurare la compatibilità standard per il prodotto.

CONFIGURAZIONE DEI DISPOSITIVI ESTERNI

Collegamento con un cavo DVI

1 Collegare l'uscita DVI del PC al jack DVI-IN sul set.

2 Collegare il cavo audio dal PC alle prese **AUDIO IN (RGB/DVI)** dell'impianto.

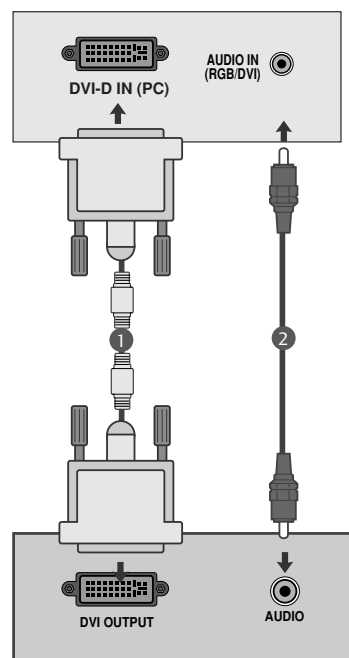

! NOTA

- ▶ Se l'apparecchio è freddo, è normale un tremolio quando viene acceso. Si tratta di una cosa normale e quindi l'apparecchio funziona bene.
- ▶ Se possibile utilizzare la modalità video 1360x768@60Hz per ottenere la migliore qualità dell'immagine per il monitor LCD. Se viene impiegata ad altre risoluzioni, potrebbero essere eventualmente visualizzate su schermo immagini elaborate o in scala. Il dispositivo è stato impostato di default sulla modalità 1360x768@60Hz. **(M1962D)**
- ▶ Se possibile utilizzare la modalità video 1600x900@60Hz per ottenere la migliore qualità dell'immagine per il monitor LCD. Se viene impiegata ad altre risoluzioni, potrebbero essere eventualmente visualizzate su schermo immagini elaborate o in scala. Il dispositivo è stato impostato di default sulla modalità 1600x900@60Hz. **(M2062D)**
- ▶ Se possibile utilizzare la modalità video 1920x1080@60Hz per ottenere la migliore qualità dell'immagine per il monitor LCD. Se viene impiegata ad altre risoluzioni, potrebbero essere eventualmente visualizzate su schermo immagini elaborate o in scala. Il dispositivo è stato impostato di default sulla modalità 1920x1080@60Hz. **(M2262D/M2362D/M2762D)**
- ▶ Sullo schermo possono apparire alcuni difetti, sotto forma di macchie rosse, verdi o blu. Comunque ciò non pregiudica la prestazione del monitor.
- ▶ Non premete lo schermo LCD con il dito per lungo tempo perché potrebbero rimanere delle tracce.
- ▶ Evitare di tenere un'immagine fissa sullo schermo per lunghi periodi di tempo, in quanto potrebbe rimanere impressa in permanenza sullo schermo; utilizzare se possibile uno a screen saver.

CONFIGURAZIONE DEI DISPOSITIVI ESTERNI

COPERCHIO POSTERIORE PER L'ORGANIZZAZIONE DEI CAVI

Raggruppare i cavi con un fermacavi come indicato nell'illustrazione.

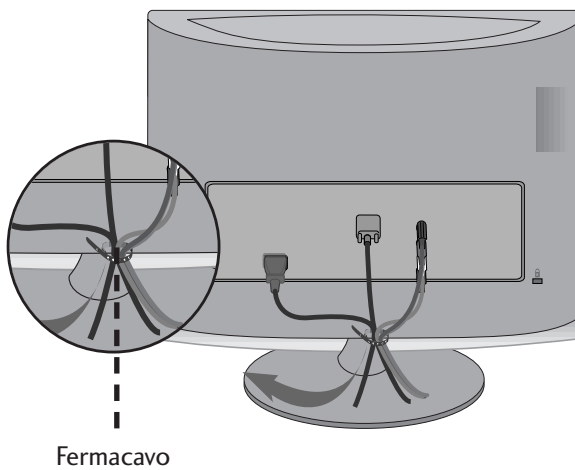

CONFIGURAZIONE DEI DISPOSITIVI ESTERNI

RGB/DVI[PC]

<M1962D>

Resolution	Horizontal Frequency(kHz)	Vertical Frequency(Hz)
640x480	31.469	60
	37.5	75
800x600	37.879	60
	46.875	75
1024x768	48.363	60
	60.123	75
1280x768	47.776	60
1280x800	49.306	60
1360x768	47.712	60
	47.7	60

<M2062D>

Resolution	Horizontal Frequency(kHz)	Vertical Frequency(Hz)
720x350	25.175	70
720x400	31.468	70
640x480	31.469	60
	37.5	75
800x600	37.879	60
	46.875	75
832x624	49.725	65
1024x768	48.363	60
	60.123	75
1152x870	68.681	75
1280x1024	63.981	60
1280x1024	79.976	75
1600x900	60	60

<M2262D/M2362D/M2762D>

Resolution	Horizontal Frequency(kHz)	Vertical Frequency(Hz)
720x400	31.468	70
640x480	31.469	60
	37.500	75
800x600	37.879	60
	46.875	75
1024x768	48.363	60
	60.123	75
1152x864	67.500	75
1280x1024	63.981	60
	79.976	75
1680x1050	64.674	60
	65.290	60
1600x1200	75.000	60
1920x1080	66.587	60

HDMI [DTV] (non supporta il PC)

Resolution	Horizontal Frequency(kHz)	Vertical Frequency(Hz)
720x480/60p	31.469	60
	31.5	60
720x576/50p	31.25	50
1280x720/50p	37.5	50
1280x720/60p	44.96	60
	45	60
1920x1080/60i	33.72	60
	33.75	60
1920x1080/50i	28.125	50
1920x1080/24p	27	24
1920x1080/30p	33.75	30
1920x1080/50p	56.25	50
1920x1080/60p	67.43	60
	67.5	60

GUARDARE LA TV / CONTROLLO PROGRAMMI

CONTROLLI DEL TELECOMANDO

Quando usate il telecomando, puntarlo al sensore del telecomando sull'apparecchio.

Tipo A



- 1** POWER Accende o spegne il set.
 TV/PC Seleziona la modalità TV o PC
 Accende l'apparecchio.
 INPUT La modalità di input esterno cambia secondo una
 sequenza regolare. Accende il set.

- 2** TV/RADIO Seleziona il canale Radio o TV.
 I/II Per selezionare l'uscita audio. (Consultare pag.73~74)
 MUTE Per attivare e disattivare l'audio.

- 3** 0~9 number Seleziona un programma.
 button Seleziona gli elementi numerati in un menu.
 LIST Per far apparire sullo schermo la tavola dei programmi.
 (Consultare pag.41)
 Q.VIEW Per tornare al programma precedente.

- 4** MENU Per selezionare un menù. (Consultare pag.30)
 EXIT Cancella tutti display su schermo.
 INFO ⓘ Mostra le informazioni correnti dello schermo.
 GUIDE Mostra l'elenco dei programmi. (Consultare pag.42~45)
 THUMBSTICK Consente di navigare i menu visualizzati sullo schermo e
 di regolare le impostazioni di sistema in base alle proprie
 esigenze.
 OK Per far accettare le vostre selezioni o far apparire sullo
 schermo il modo corrente.

Tipo B

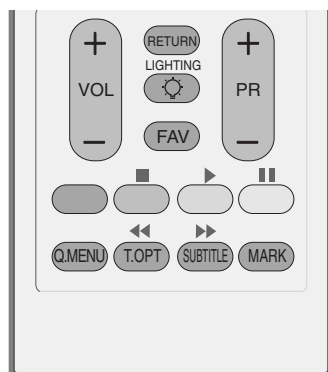

- 5** VOLUME UP /DOWN Per regolare il volume.
 RETURN(Invio) Consente agli utenti di tornare indietro di un passaggio
 in un'applicazione interattiva, EPG o in un'altra funzione
 interattiva utenti.
 * **Tipo A** : Nessuna funzione
Tipo B : Premere il tasto per attivare/disattivare l'illumi-
 nazione della decorazione
 LIGHTING
 FAV Visualizza il programma preferito selezionato.
 (Consultare pag.41)
 Programme UP/DOWN Seleziona un programma.

GUARDARE LA TV / CONTROLLO PROGRAMMI

Tipo A



1 **TELETEXT BUTTONS** Questi tasti vengono utilizzati per il televideo. Per maggiori dettagli vedere il paragrafo riguardante il televideo. (Consultare pag. 100~102)

2 **Pulsanti di controllo del Menu USB** Controlla il menu USB. (Elenco foto ed Elenco Musica) (Consultare pag. 92)

3 **Q.MENU** viene selezionata la sorgente del menu rapido selezionato. (Consultare pag. 29)

MARK per selezionare e deselegionate i programmi nel menu del set registrato.

Tipo B

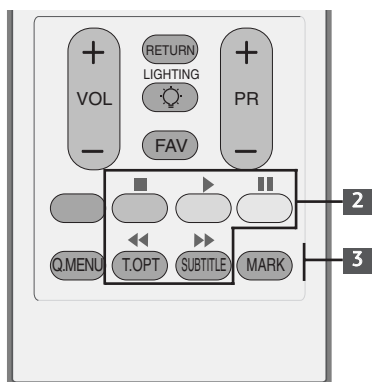

Inserimento delle pile

The illustration shows a hand holding a battery and sliding it into a battery compartment. An arrow indicates the direction of insertion.

- Aprire il coperchietto del vano batterie sul retro del telecomando.
- Inserire due batterie AAA da 1.5V osservando la polarità corretta (+con +,-con -). Non mescolare batterie vecchie con batterie nuove.
- Chiudere il coperchietto.
- Per rimuovere le batterie, eseguire le operazioni dell'installazione in senso inverso.

GUARDARE LA TV / CONTROLLO PROGRAMMI

ACCENSIONE DELLA TV

- Una volta accesa la TV, è possibile utilizzare le sue caratteristiche.

-
- 1 Collegare il cavo di alimentazione correttamente e verificare l'alimentazione di rete (⏻ / I) sul televisore.

 - 2 ID unità: Off
In modalità di standby per accendere il televisore, premere il tasto INPUT o PR ▲ / ▼ sulla TV o premere il tasto POWER sul telecomando per accendere il televisore.
ID unità: On
In modalità di standby per accendere il televisore, premere il tasto INPUT o PR ▲ / ▼ sulla TV o premere il tasto POWER, INPUT, PR (*) / (*) o NUMBER sul telecomando per accendere il televisore.
-

Configurazione d'inizializzazione

Se dopo aver acceso il televisore appare l'OSD (On Screen Display), è possibile regolare lingua, impostazioni di modalità, paese e sintonizzazione automatica.

Nota:

- a. Se si chiude senza completare l'impostazione iniziale è possibile visualizzare nuovamente il menu delle impostazioni iniziali.
- b. Premere il pulsante RETURN per cambiare l'OSD corrente in quella precedente.
- c. Per i paesi privi di standard di trasmissione DTV confermati, alcune caratteristiche DTV potrebbero non funzionare, a seconda dell'ambiente di trasmissione DTV.
- d. La modalità "Home User" è l'impostazione ottimale per gli ambienti domestici ed è la modalità predefinita del televisore.
- e. La modalità "Store Demo" è l'impostazione ottimale per gli ambienti commerciali. Se l'utente modifica i dati di qualità dell'immagine, la modalità "Store Demo" inizializza il prodotto alla qualità impostata dal fabbricante dopo un certo periodo di tempo.
- f. La modalità (UTENTE DOMESTICO, Store Demo) può essere cambiata eseguendo l'impostazione nel menu OPTION.

GUARDARE LA TV / CONTROLLO PROGRAMMI

SELEZIONE DEL PROGRAMMA

- 1 Premere il pulsante **PR + o -** o i pulsanti numerici per selezionare il numero di un programma.

REGOLAZIONE DEL VOLUME

- 1 Premere il pulsante **VOL + o -** per regolare il volume.

Se si desidera disattivare l'audio, premere il pulsante **MUTE**.

È possibile annullare questa funzione premendo il pulsante **MUTE**, **VOL +o -** o **I/II** button.

Tipo A

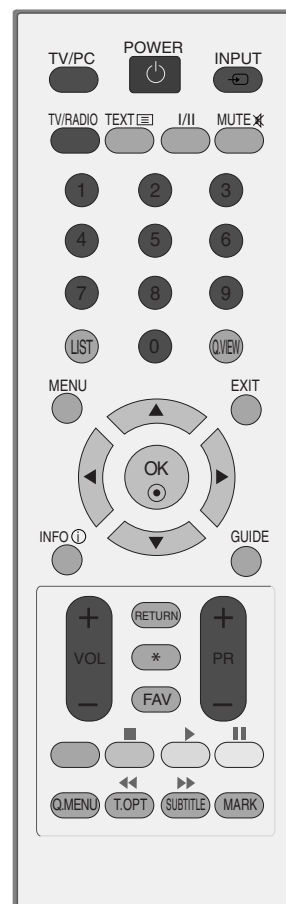

Tipo B



GUARDARE LA TV / CONTROLLO PROGRAMMI

QUICK MENU

L'OSD (visualizzazioni a schermo) impostato può risultare lievemente differente rispetto a quello illustrato nel presente manuale.

Q.Menu (Quick Menu) is a menu of features which users might use frequently.

- **Rapp. d'aspetto** : Seleziona il formato immagine desiderato.
Per l'impostazione dello Zoom, selezionare 14:9, Zoom e Zoom cinema e Menu di Rapporto. Completato l'impostazione Zoom, il display torna al menu Q.
- **Modalità immagini** : seleziona la modalità immagine desiderata.
- **Modalità audio** : è una funzione per l'impostazione automatica della combinazione audio più adeguata per le immagini visualizzate. Seleziona la modalità audio desiderata.
- **Audio** : seleziona l'uscita audio.
- **Timer Spegnimento** : imposta il timer di spegnimento.
- **Espulsione USB** : selezionare "Espulsione USB" per rimuovere il dispositivo USB.



1   Visualizza ciascun menu.

2   o  Seleziona una voce del menu.

3 

- Premere il tasto RETURN per passare al menu precedente.

GUARDARE LA TV / CONTROLLO PROGRAMMI

SELEZIONE E REGOLAZIONE DEI MENU VISUALIZZATI

L'OSD dell'unità (On Screen Display) potrebbe differire leggermente da quello mostrato nel presente manuale.

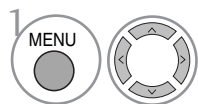
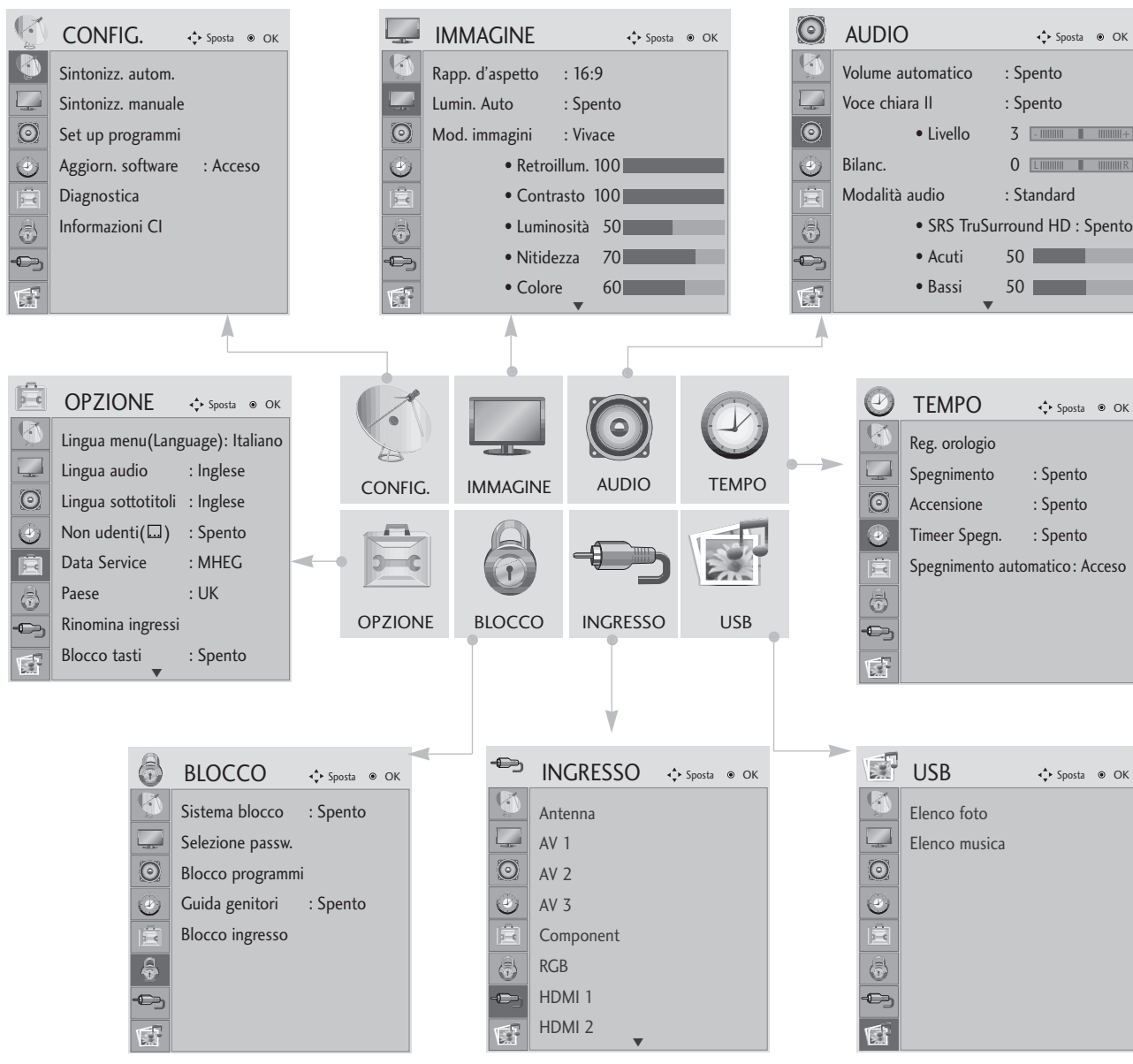

Visualizza ciascun menu.

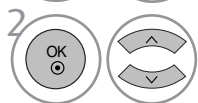

Seleziona una voce del menu



Passa al menu di popup.

- Premere il pulsante MENU o EXIT per chiudere la finestra del menu.
- Premere il tasto RETURN per passare al menu precedente.

GUARDARE LA TV / CONTROLLO PROGRAMMI





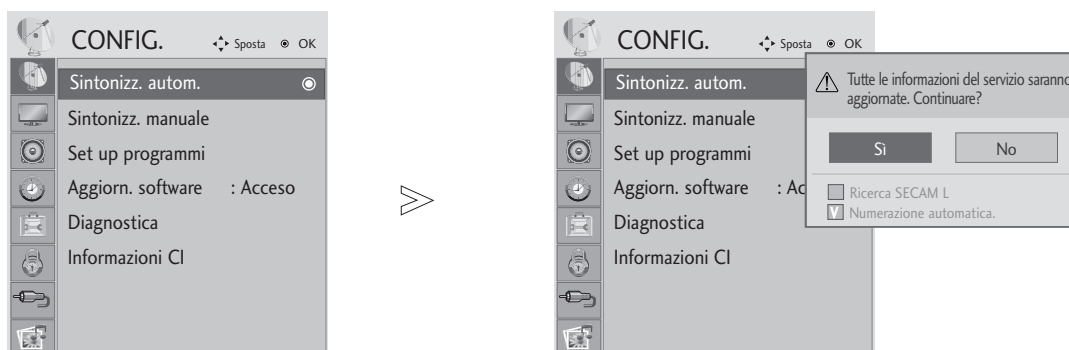

SINTONIZZAZIONE AUTOMATICA DEI PROGRAMMI

Utilizzare questa funzione per individuare e memorizzare in modo automatico tutti i programmi.

Quando si avvia la programmazione automatica, tutte le informazioni di servizio memorizzate in precedenza vengono eliminate.

È possibile memorizzare fino a 500 programmi. Tuttavia il numero può risultare diverso a seconda dei segnali di trasmissione.



- 1   Selezionare **CONFIG.**
- 2   Selezionare **Sintonizz. autom.**
- 3   Selezionare **Sì**.
- 4  Eseguire Sintonia automatica

- Utilizzare i pulsanti numerici per inserire una password a 4 cifre in **Sistema blocco 'Acceso** [blocco di sistema / on]’.
- Se si desidera continuare la sintonizzazione automatica, selezionare **Sì** con il pulsante ◀ ▶. Quindi premere il pulsante OK. Altrimenti selezionare **No**.
- Numerazione automatica: per decidere se utilizzare i numeri dei programmi inviati dalle emittenti





- Premere il pulsante MENU o EXIT per chiudere la finestra del menu.
- Premere il tasto RETURN per passare al menu precedente.

GUARDARE LA TV / CONTROLLO PROGRAMMI

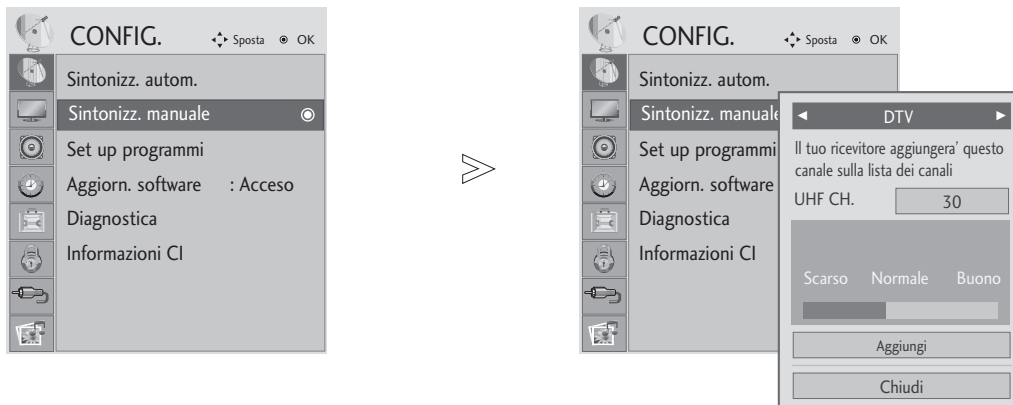
SINTONIZZAZIONE MANUALE DEI PROGRAMMI (MODALITÀ DIGITALE)

La sintonizzazione manuale consente di aggiungere in modo manuale un programma all'elenco dei programmi.



- 1   Selezionare **CONFIG.**
- 2   Selezionare **Sintonizz. manuale.**
- 3   Selezionare **DTV.**
- 4   Selezionare il numero di canale desiderato.

- Utilizzare i pulsanti numerici per inserire una password a 4 cifre in **Sistema blocco** 'Acceso [blocco di sistema / on]'.

- Premere il pulsante MENU o EXIT per chiudere la finestra del menu.
- Premere il tasto RETURN per passare al menu precedente.









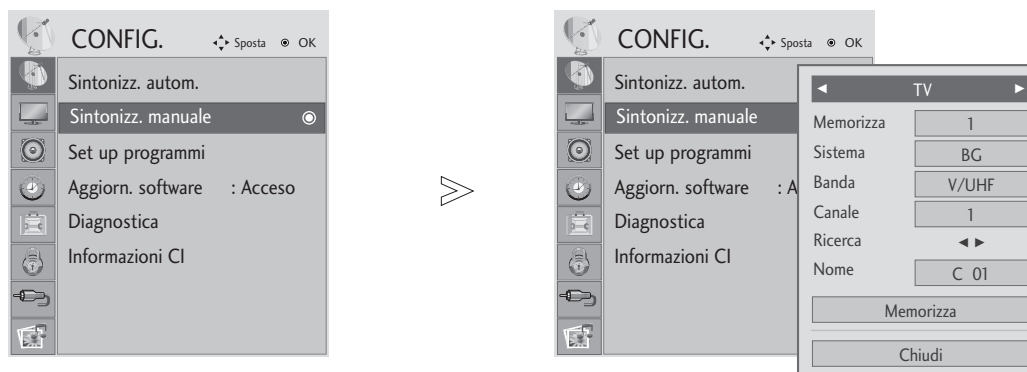







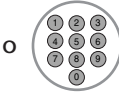

GUARDARE LA TV / CONTROLLO PROGRAMMI

SINTONIZZAZIONE MANUALE DEI PROGRAMMI

(MODALITÀ ANALOGICA)

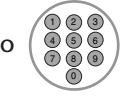
La programmazione manuale vi permette di sintonizzare manualmente e mettere in ordine le stazioni nella sequenza da voi desiderata.



- 1   Selezionare **CONFIG.**
- 2   Selezionare **Sintonizz. manuale.**
- 3   Selezionare **TV.**
- 4   o  Selezionare il numero di programma desiderato su.
- 5   Selezionare un sistema TV.
- 6   Selezionare **V/UHF** o **Cavo**.
- 7   o  Selezionare il numero di canale desiderato.
- 8   Avvia la ricerca.
- 9   Selezionare **Store (Memorizza)**

- Premere il pulsante MENU o EXIT per chiudere la finestra del menu.
- Premere il tasto RETURN per passare al menu precedente.

- Utilizzare i pulsanti numerici per inserire una password a 4 cifre in **Sistema blocco 'Acceso** [blocco di sistema / on]'.
 - L** : SECAM L/L (Francia)
 - BG** : PALB/G, SECAM B/G (Europa/Europa Orientale/Asia/Nuova Zelanda/Medio Oriente/ Africa/Australia)
 - I** : PALI/II (GB/Irlanda/Hong Kong/Sud Africa)
 - DK** : PALD/K, SECAM D/K (Europa Orientale/Cina/ Africa/CIS)
- Per memorizzare un altro canale, ripetere i punti da 4 a 9.

GUARDARE LA TV / CONTROLLO PROGRAMMI

■ Assegnazione di nomi alle stazioni

È possibile assegnare i nomi delle stazioni utilizzando cinque caratteri per ogni numero di programma.

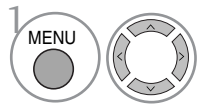

Selezionare **CONFIG.**

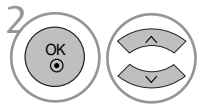

Selezionare **Sintonizz. manuale.**

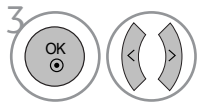

Selezionare **TV.**

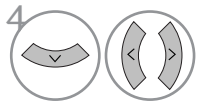

Selezionare **Nome.**

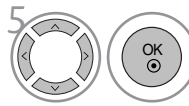

Selezionare la posizione ed effettuare la scelta del secondo carattere e così via.

È possibile utilizzare i caratteri da A a Z, i numeri da 0 a 9, +/ - e lo spazio.

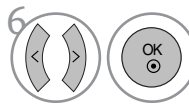

Selezionare **Chiudi**

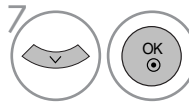

Selezionare **Store(Memorizza)**

- Premere il pulsante MENU o EXIT per chiudere la finestra del menu.
- Premere il tasto RETURN per passare al menu precedente.

GUARDARE LA TV / CONTROLLO PROGRAMMI

MODIFICA PROGRAMMI





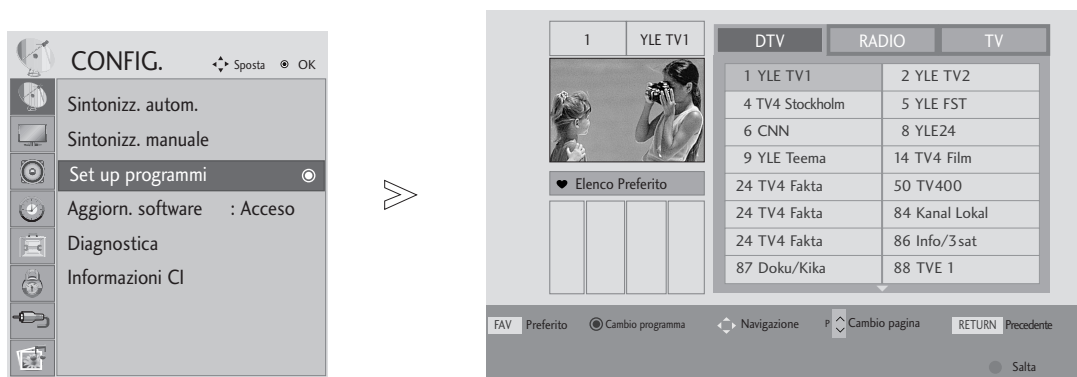

Quando si salta un numero della programmazione, significa che non è stato possibile selezionarlo con il pulsante PR + - durante la visione della TV.

Se si desidera selezionare il programma saltato, inserire direttamente il numero del programma con i pulsanti **NUMERICI** o selezionarlo nel menu Programme edit [modifica programma].

Questa funzione consente di saltare i programmi memorizzati.

Lo spostamento di un numero di programma tramite il tasto GIALLO è disponibile in solo alcuni paesi



- 1 MENU   Selezionare **CONFIG.**
- 2   Selezionare **Set up programmi.**
- 3  Attivare la **Set up programmi.**
- 4  Selezionare un programma da memorizzare o saltare.

- Utilizzare i pulsanti numerici per inserire una password a 4 cifre in **Sistema blocco 'Acceso [blocco di sistema / on]'**.

- Premere il pulsante MENU o EXIT per chiudere la finestra del menu.
- Premere il tasto RETURN per passare al menu precedente.

GUARDARE LA TV / CONTROLLO PROGRAMMI

NEL MODO DTV/RADIO

■ Per saltare un numero di programma



Seleziona un numero programma da saltare.



Il numero di programma da saltare diventa blu.



Rilascia il programma saltato.

- Quando un numero di programma viene saltato significa che non potrete selezionarlo utilizzando il tasto PR + - durante i normali programmi TV.
- Se si desidera selezionare il programma saltato, inserire in modo diretto il numero del programma con i pulsanti NUMERICI o selezionarlo in programma edit [modifica programma] o EPG.

■ Selezione dei programmi preferiti



Seleziona il numero del programma preferito.

- Automaticamente includerà il programma selezionato nell'elenco dei vostri programmi preferiti.

GUARDARE LA TV / CONTROLLO PROGRAMMI

NEL MODO TV



Questa funzione vi permette di cancellare o saltare i programmi memorizzati.

■ Ordinamento automatico

-  **GREEN** Avvia Ordinamento automatico.





• Dopo avere attivato la modalità di ordinamento automatico, non potrete più modificare programmi.

■ Per cancellare un programma



-  Seleziona un numero programma da eliminare.
-  **RED** Il numero del programma da eliminare diventa rosso.
-  **RED** Rilascia il programma eliminato.

• Selezionato è cancellato, tutti i programmi seguenti avanzano di una posizione.

■ Per spostare un programma



-  Seleziona un numero programma da spostare.
-   **YELLOW** Il numero del programma da spostare diventa GIALLO.
-  **YELLOW** Rilascia il programma spostato.

■ Per saltare un numero di programma

-  Seleziona un numero programma da saltare.
-  **BLUE** Il numero di programma da saltare diventa blu.
-  **BLUE** Rilascia il programma saltato.

• Quando un numero di programma viene saltato significa che non potrete selezionarlo utilizzando il tasto PR + - durante i normali programmi TV.
• Se volete selezionare il programma saltato, inserite direttamente il numero di programma con i tasti **NUMERICI** o selezionatelo nel menù Riordino dei Programmi o Tavola.

■ Selezione dei programmi preferiti

-   Seleziona il numero del programma preferito.

• Il programma selezionato verrà aggiunto all'elenco dei programmi preferiti.

GUARDARE LA TV / CONTROLLO PROGRAMMI

AGGIORNAMENTO SOFTWARE

Aggiornamento software [Software Update] indica che è possibile scaricare il software attraverso il sistema di trasmissione digitale terrestre.

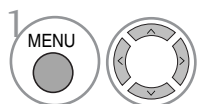
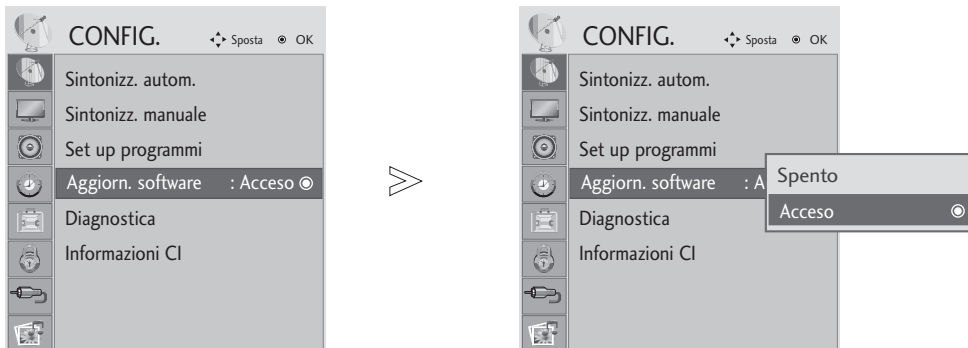

Selezionare **CONFIG.**

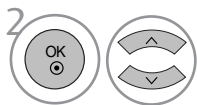

Selezionare **Aggiorn. software.**

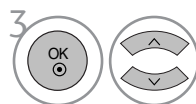

Selezionare **Acceso** o **Spento.**

• Se si seleziona **Acceso**, viene visualizzato una finestra di dialogo per la conferma dell'utente che informa sulla disponibilità del nuovo software.



Salva.

* Impostazione "Aggiorn. software" [aggiornamento software]

Saltuariamente, una trasmissione di informazioni digitali aggiornate visualizzerà il seguente menu sullo schermo del TV.

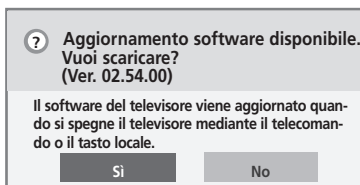

Aggiornamento semplice: per il flusso di aggiornamento corrente

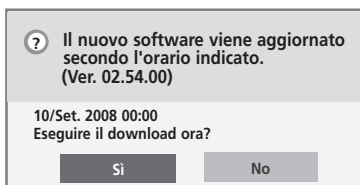

Aggiornamento pianificato: per il flusso di aggiornamento pianificato

Quando il menu Aggiorn. software è "Spento", viene visualizzato il messaggio per attivarlo.

Selezionare **Sì** con il pulsante ◀ ▶ e quando viene visualizzata la seguente immagine.

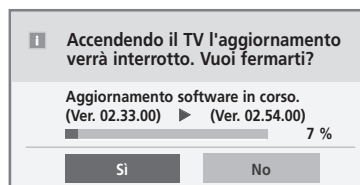

Il download viene avviato dopo lo spegnimento. Se si accende il dispositivo durante l'aggiornamento, viene visualizzato lo stato di avanzamento.

Una volta completato il processo di aggiornamento del software, il sistema richiede un minuto circa per riavviarsi.

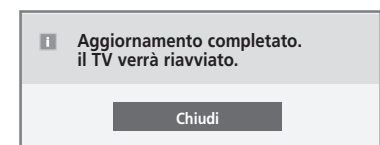

- Durante il progresso aggiornamento software, prestare attenzione alle seguenti indicazioni:
- Non bisogna interrompere l'alimentazione.
- L'unità non deve essere spenta.
- Non è necessario scollegare l'antenna.
- Dopo l'aggiornamento del software, è possibile confermare la versione del software aggiornato nel menu Diagnostics [diagnostica].
- Per scaricare il software può essere necessaria un'ora, non interrompere l'alimentazione.

GUARDARE LA TV / CONTROLLO PROGRAMMI

DIAGNOSTICS [DIAGNOSTICA] (MODALITÀ DIGITALE)

Questa funzione consente di prendere visione del Produttore, Modello/Tipo, Numero di serie e Versione del software.

Vengono visualizzate le informazioni e la forza del segnale del MUX attivato.

Vengono visualizzate le informazioni del segnale ed in nome del servizio del MUX selezionato.

(*MUX: una directory più elevata di canali nella trasmissione digitale (un solo MUX contiene più canali)).

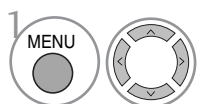

Selezionare **CONFIG.**

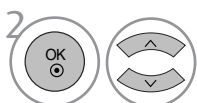

Selezionare **Diagnostica.**



Visualizza costruttore, Modello/Tipo, Numero seriale e Versione del software.

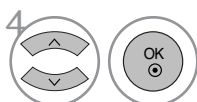

Visualizza le informazioni del canale.

- Premere il pulsante MENU o EXIT per chiudere la finestra del menu.
- Premere il tasto RETURN per passare al menu precedente.

GUARDARE LA TV / CONTROLLO PROGRAMMI

INFORMAZIONI SU CI (COMMON INTERFACE [INTERFACCIA COMUNE])

Questa funzione consente la fruizione di servizi criptati (a pagamento). Se si rimuove il modulo CI, non è possibile fruire servizi a pagamento.

Se il modulo è inserito nello slot CI, è possibile accedere al relativo menu.

Per l'acquisto del modulo e della smart card, contattare il proprio rivenditore. Non inserire o rimuovere ripetutamente il modulo CAM dall'unità. Ciò potrebbe essere causa di malfunzionamenti. Quando l'unità viene accesa dopo l'inserimento di un Modulo CI, potrebbe verificarsi assenza di audio in uscita.

Potrebbe essere visualizzata un'immagine irrealistica a seconda del modulo CI e della scheda smart.

La funzione CI (Interfaccia comune) può non essere applicata sulla base del paese in cui avviene la trasmissione.

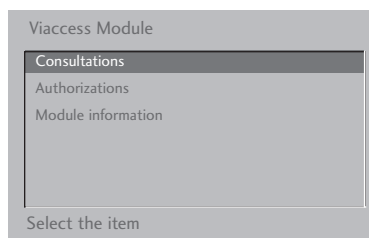
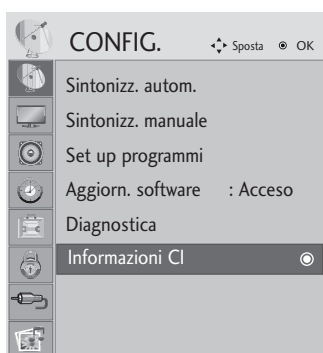

- Questo OSD è da intendersi solo a scopo illustrativo e le opzioni dei menu ed il formato dello schermo cambieranno a seconda del fornitore dei servizi a pagamento.
- L'utente può applicare modifiche alla possibile modificare la schermata del menu ed il servizio di CI (Common Interface [interfaccia comune]) fornito dal rivenditore.

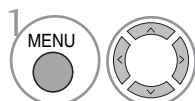

1 Selezionare **CONFIG.**

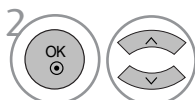

2 Selezionare **Informazioni CI.**

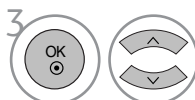

3 Selezionare l'elemento desiderato: Informazioni del modulo, informazioni sulla smart card, scaricamento software lingua ecc.



4 Salva.

- Premere il pulsante MENU o EXIT per chiudere la finestra del menu.
- Premere il tasto RETURN per passare al menu precedente.

GUARDARE LA TV / CONTROLLO PROGRAMMI

DEFINIZIONE DELLA TABELLA PROGRAMMI

Potete controllare i programmi memorizzati visualizzando sul display la tavola dei programmi.



Visualizzato con il programma bloccato.

■ Visualizzazione sul display della tavola dei programmi



1 Visualizza l'ELENCO DEI PROGRAMMI.

- Potreste trovare dei programmi illuminati in blu. Sono quelli installati nel modo Riordino dei Programmi.
- Alcuni programmi con il numero di canale visualizzabile nella tavola dei programmi indicano che non c'è nessun numero di stazione assegnato.

■ Per selezionare un programma nella tavola dei programmi



1 Selezionare un programma.



2 Passare al numero di programma selezionato.



Partendo dal programma che state attualmente guardando, la modalità cambia da TV a DTV a Radio.

■ Per sfogliare una tavola di programma



1 Gira le pagine.



2 Torna alla normale visione TV.

■ Visualizzazione del tabulato programmi preferiti



1 Visualizza la tabella dei Programmi Preferiti.













EPG (ELECTRONIC PROGRAMME GUIDE [GUIDA ELETTRONICA AI PROGRAMMI]) (MODALITÀ DIGITALE)

Questo sistema dispone di EPG (Electronic Programme Guide [guida elettronica ai programmi]) per facilitare la navigazione in tutte le possibili opzioni di visualizzazione.

EPG offre informazioni, come ad esempio gli elenchi dei programmi, gli orari d'inizio e conclusione per tutti i servizi disponibili. Inoltre, le informazioni dettagliate sul programma sono spesso disponibili nell'EPG: la disponibilità e la quantità di questi dettagli sulla programmazione sono soggetti a variazioni a seconda dello specifico emittente.

Questa funzione può essere impiegata solo quando le informazioni EPG sono trasmesse dalle emittenti.



L'EPG visualizza la descrizione dei programmi per gli 8 giorni successivi.

	Mostra le informazioni correnti dello schermo.		Visualizzato con un programma teletext.
	Visualizzato con un programma DTV.		Visualizzato con un programma sottotitoli.
	Visualizzato con un programma radio.		Visualizzato con un programma codificato.
	Visualizzato con un programma MHEG.		Visualizzato con un programma dolby.
	Visualizzato tramite il programma AAC.		Visualizzato tramite il programma Dolby Digital PLUS.
	aspect ratio di una trasmissione		
	aspect ratio di una trasmissione		
			480i/p, 576i/p, 720p, 1080i/p : Risoluzione di una trasmissione

Switch on/off EPG [attivazione/disattivazione EPG]

1  Attivare e disattivare la funzione EPG.

Selezione dei programmi

1  o  Selezionare il programma desiderato.

2  Visualizzare il programma selezionato.

Guida al programma

1 YLE TV1		6/ Mar 2006 15:09	
TUTTO			
		06 Mar.	
		14:00	15:00
1	YLE TV1	Nessuna informazione	Kungskonsumente
2	YLE TV2	Nessuna informazione	TV2: Farmen Nessuna info
4	TV..	Nessuna informazione	
5	YLE FST	Nessuna informazione	
6	CNN	Nessuna informazione	
8	YLE24 Nessuna informa Tänään otsikoissa

TV/RADIO Radio FAV Preferito INFO Informazione Cambia prgm

● Mode ● Data ● Schedule ● Elenco programma

EPG (ELECTRONIC PROGRAMME GUIDE [GUIDA ELETTRONICA AI PROGRAMMI]) (MODALITÀ DIGITALE)

Funzione del pulsante in modalità guida NOW/NEXT [ora/prossimamente]

È possibile vedere un programma trasmesso e uno programmato a seguire.





-  **RED [rosso]** modificare la modalità EPG.
-  **YELLOW [giallo]** modalità d'impostazione Enter Timer Record/ Remind [inserire registrazione/ appunto timer].
-  **BLUE [blu]** modalità dell'elenco Enter Timer Record/Remind [inserire registrazione/ appunto timer].
-  **OK** Passa al programma selezionato.
-  selezionare il programma NOW o NEXT [corrente o successivo].
-  selezionare il programma dell'emittente.
-  pagina su/giù.

Guida al programma

1 YLE TV1 6/ Mar 2006 15:09

TUTTO	ADESSO	PROSSIMO
1 YLE TV1	That '70s show	Keno
2 YLE TV2	Your World Today	World Business
4 TV..	Legenen om Den....	Fantomen
5 YLE FST	Naturtimmen	Kritiskt
6 CNN	Lyssna	ABC
8 YLE24	Glamour	Tänään otsikoissa

TV/RAD Radio FAV Preferito INFO Informazioni Cambio programma
 Modo Programmazione Eleno programmazione

-  **GUIDE** o  **EXIT** disattivazione EPG.
-  **TV/RADIO** selezione del programma TV o radiofonico.
-  **INFO** informazioni dettagliate on o off.

Funzione del pulsante in modalità guida 8 giorni





-  **RED [rosso]** modificare la modalità EPG.
-  **GREEN [verde]** modalità d'impostazione Enter Date [inserire data].
-  **YELLOW [giallo]** modalità d'impostazione Enter Timer Record/ Remind [inserire registrazione/ appunto timer].
-  **BLUE [blu]** modalità dell'elenco Enter Timer Record/Remind [inserire registrazione/ appunto timer].
-  **OK** Passa al programma selezionato.
-  selezionare il programma NOW o NEXT [corrente o successivo].
-  selezionare il programma dell'emittente.
-  pagina su/giù.

Guida al programma

1 YLE TV1 6/ Mar 2006 15:09

TUTTO	6/Mar(Lun)	
	14:00	15:00
1 YLE TV1	Nessuna informazione	Kungskonsumente
2 YLE TV2	Nessuna informazione	TV2: Farmen
4 TV..	Nessuna informazione	
5 YLE FST	Nessuna informazione	
6 CNN	Nessuna informazione	
8 YLE24	...	Tänään otsikoissa

TV/RAD Radio FAV Preferito INFO Informazioni Cambio programma
 Modo Data Programmazione Eleno programmazione

-  **GUIDE** o  **EXIT** disattivazione EPG.
-  **TV/RADIO** selezione del programma TV o radiofonico.
-  **INFO** informazioni dettagliate on o off.

EPG (ELECTRONIC PROGRAMME GUIDE [GUIDA ELETTRONICA AI PROGRAMMI]) (MODALITÀ DIGITALE)

Funzione del pulsante in modalità Date Change [cambio data]

 modalità d'impostazione Switch off Date [disattivare data].

 Passare alla data selezionata.

 selezionare una data.

 modalità d'impostazione Switch off Date [disattivare data].

 o  disattivazione EPG.

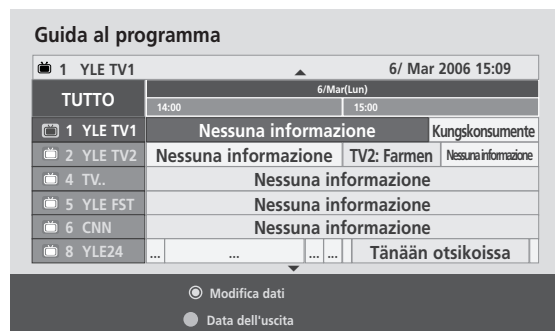

Funzione del pulsante in Extended Description Box [riquadro descrizione estesa]

 testo su/giù.

 modalità d'impostazione Enter Timer Record/ Remind [inserire registrazione/ appunto timer].

 informazioni dettagliate on o off.

 o  disattivazione EPG.



EPG (ELECTRONIC PROGRAMME GUIDE [GUIDA ELETTRONICA AI PROGRAMMI]) (MODALITÀ DIGITALE)

Funzione del pulsante in modalità d'impostazione Record/Remind [registrazione/appunto]

Imposta un orario di inizio e fine della registrazione e un promemoria dell'ora di inizio, con l'ora di fine in grigio.

- Questa funzione è disponibile solo quando le apparecchiature di registrazione che utilizzano un segnale di registrazione ad 8 pin sono state collegate al terminale DTV-OUT(AV2) utilizzando un cavo SCART.

 **YELLOW** [giallo] passaggio alla modalità dell'elenco guida o timer.

 **OK** Save Timer Record/Remind [salva registrazione/appunto timer].

 Selezionare Tipo, Programma, Data o Ora inizio/Ora fine.

 Impostazione delle funzioni.

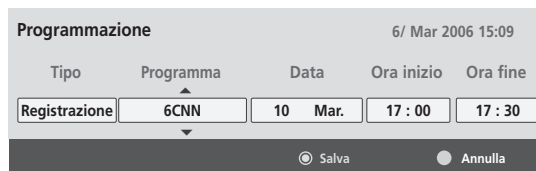



Tipo	Programma	Data	Ora inizio	Ora fine
Registrazione	6CNN	10 Mar.	17:00	17:30

Salva Annulla

La funzione dei pulsanti nella modalità elenco di pianificazione

Se è stato creato un elenco pianificato, il programma pianificato viene visualizzato al tempo stabilito, anche se si sta guardando un altro programma.

 **YELLOW** [giallo] aggiungere una nuova modalità d'impostazione Manual Timer [timer manuale].

 **GREEN** [verde] Attiva la modalità modifica elenco programmazione.

 **RED** [rosso] cancellare la voce selezionata.

 **BLUE** [blu] passare alla modalità Guide [guida].

 Selezionare l'elenco di programmazione.



Titolo	Tempo	Data	Programma
Battlestar Galactica	23:15	6/ Mar	DTV 06 BBC ONE
Criminal Minds	12:45	6/ Mar	DTV 11 Discovery
Grey's Anatomy 2	11:05	6/ Mar	DTV 20 Bloom berg
2007 Europe Football	15:08	6/ Mar	DTV 43 Cartoon...
Friends	13:30	6/ Mar	DTV 13 NBC
C.S.I. MIAMI	21:00	6/ Mar	DTV 42 ESPN

Cancella Modifica Nuovo Guida

CONTROLLO DELLE IMMAGINI





CONTROLLO DELLE DIMENSIONI DELLE IMMAGINI (RAPPORTO LARGHEZZA-ALTEZZA)

16:9, Just Scan (solo scansione), Original (Originale), 4:3, 14:9, Zoom (14:9 e Zoom), Cinema Zoom1 (Zoom1 cinema), and Full Wide.

Se sullo schermo viene visualizzata un'immagine per un periodo prolungato di tempo, l'immagine potrebbe risultare impressa sullo schermo e continuare ad essere visibile.

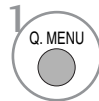
È possibile regolare la proporzione dell'ingrandimento con il pulsante ▲ ▼.

Questa funzione opera con il segnale riportato di seguito.

-   Selezionare **Rapp. d'aspetto** .
-   Selezionare il formato immagine desiderato.

- Potete anche regolare il **Rapp. d'aspetto** nel menu **IMMAGINE**
- Per l'impostazione dello Zoom, selezionare 14:9, Zoom e **Zoom cinema** e Menu di Rapporto. Completato l'impostazione Zoom, il display torna al menu Q.

• 16:9

a selezione riportata di seguito comporta la regolazione delle immagini in senso orizzontale secondo una proporzione lineare per riempire tutto lo schermo (utile per la visualizzazione di DVD in formato 4:3).



• 4:3

La selezione riportata di seguito comporta la visualizzazione delle immagini con un rapporto larghezza altezza originale di 4:3 mostrando delle barre grigie sul lato destro e sinistro.



CONTROLLO DELLE IMMAGINI

• Originale

Una volta che il televisore riceve il segnale di schermo panoramico, viene automaticamente impostato il formato immagine da inviare.



• 14:9

Potete godervi i film (formato immagine 16:9) o i normali programmi TV grazie al modo 14:9. Lo schermo 14:9 è come questo, ma lo schermo 4:3 ingrandito sia verso l'alto e verso il basso che verso destra e verso sinistra.



• Zoom

La selezione riportata di seguito porta a visualizzare l'immagine senza nessuna variazione riempiendo tutto lo schermo. Tuttavia le parti superiore ed inferiore dell'immagine risulteranno tagliate.



• Zoom cinema

Scegliere Zoom cinema quando si desidera che l'immagine venga alterata, ovvero estesa in orizzontale e ritagliata in verticale. L'immagine assume un bilanciamento medio tra l'alterazione dell'immagine e la copertura dello schermo.



• Solo ricerca

La selezione seguente consente di visualizzare l'immagine alla più alta qualità senza perdita rispetto all'immagine originale in alta risoluzione. Nota: se c'è rumore nell'immagine originale, si potrà vedere il rumore sul bordo.



• Larghezza intera

Quando il televisore riceve un segnale wide screen, consente di regolare l'immagine in orizzontale e verticale, con una proporzione lineare, in modo da riempire completamente lo schermo.



! NOTA

- ▶ È possibile selezionare solo 16:9 (Wide), 4:3, 14:9, Zoom, Zoom cinema in modalità Component (sotto 720 p). modalità HDMI.
- ▶ È possibile selezionare solo 4:3, 16:9 (Wide) solo nella modalità RGB/HDMI.
- ▶ Nella modalità DTV/HDMI/Component (superiore a 720p) è disponibile la funzione Solo ricerca.

CONTROLLO DELLE IMMAGINI

AUTO BRIGHT (LUMINOSITÀ AUTOMATICA)

Quando si seleziona ON (ATTIVA), questa funzione regola automaticamente la luminosità dello schermo, in base all'ambiente circostante, per garantire le condizioni di visualizzazione ottimali.

Quando si seleziona OFF (DISATTIVA), la funzione viene disattivata.

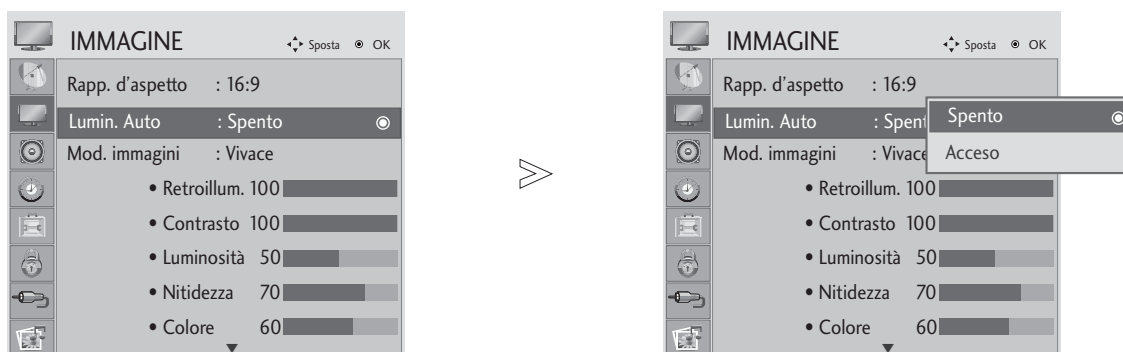

-   Selezionare **IMMAGINE**.
-   Selezionare **Lumin. Auto**.
-   Selezionare **Acceso** o **Spento**.

- Premere il pulsante MENU o EXIT per chiudere la finestra del menu.
- Premere il tasto RETURN per passare al menu precedente.

CONTROLLO DELLE IMMAGINI

IMPOSTAZIONI IMMAGINI PRECONFIGURATE

Modalità immagini - preconfigurazione

Vivace	Aumenta il contrasto, il colore e la risoluzione.
Standard	La qualità della schermata visualizzata è standard.
Cinema	Ottimizza il video per guardare i film.
Sport	Ottimizza il video per guardare gli eventi sportivi.
Gioco	Ottimizza il video per giocare.

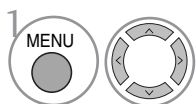
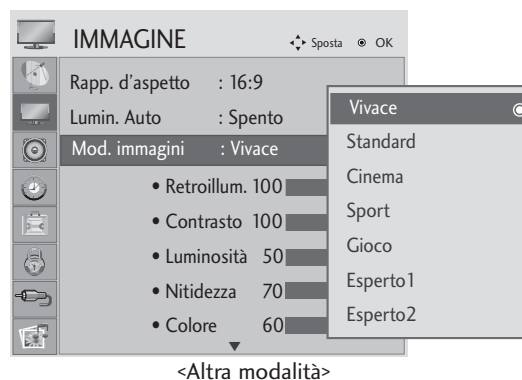
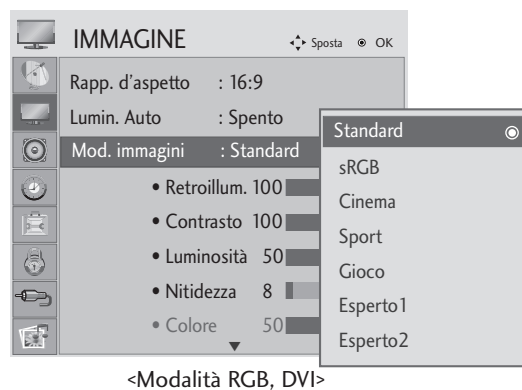
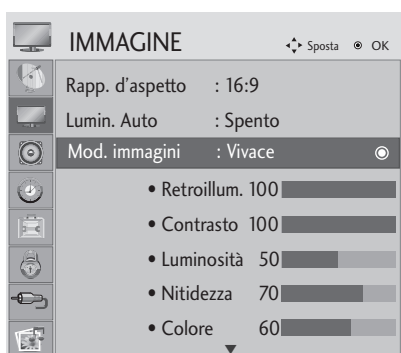

1 Selezionare **IMMAGINE**.

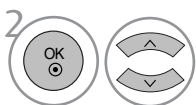

2 Selezionare la ventola **Mod. immagini**.

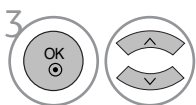

3 Selezionare il valore immagine desiderato.

- Picture Mode (modalità immagine) regola l'unità perché visualizzi la migliore immagine possibile. Selezionare il valore preimpostato nel menu Picture Mode in base al tipo di programma.
- Potete regolare il Modo Immagine nel menu Q. Menu.

- Premere il pulsante MENU o EXIT per chiudere la finestra del menu.
- Premere il tasto RETURN per passare al menu precedente.

CONTROLLO DELLE IMMAGINI

CONTROLLO AUTOMATICO DELLE TONALITÀ DEI COLORI (FREDDO/ SUPPORTO CALDO/ UTENTE)

Scegliere una delle tre regolazioni automatiche del colore. Impostare la tonalità calda per ottimizzare i colori caldi, come il rosso o impostare quella fredda per vedere colori meno intensi con una preponderanza di blu.

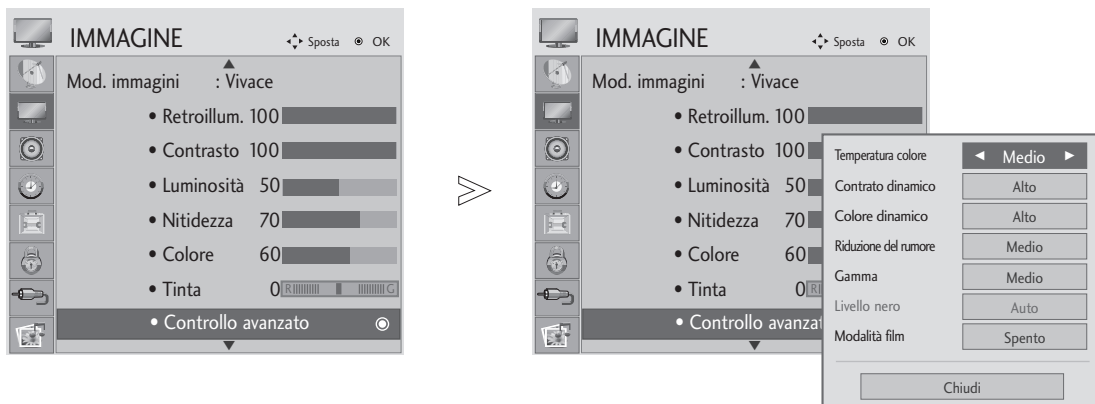

- 1   Selezionare **IMMAGINE**.
- 2   Selezionare **Controllo avanzato**.
- 3   Selezionare **Temperatura colore**.
- 4  Selezionare **Freddo, Medio** o **Caldo**.

- Premere il pulsante MENU o EXIT per chiudere la finestra del menu.
- Premere il tasto RETURN per passare al menu precedente.

CONTROLLO DELLE IMMAGINI

CONTROLLO AUTOMATICO DELLE TONALITÀ DEI COLORI (9300K/6500K) (Solo modalità RGB, DVI)

Il menu di controllo avanzato è disattivato se la modalità immagine è sRGB.

Selezionare una delle due regolazioni automatiche del colore.

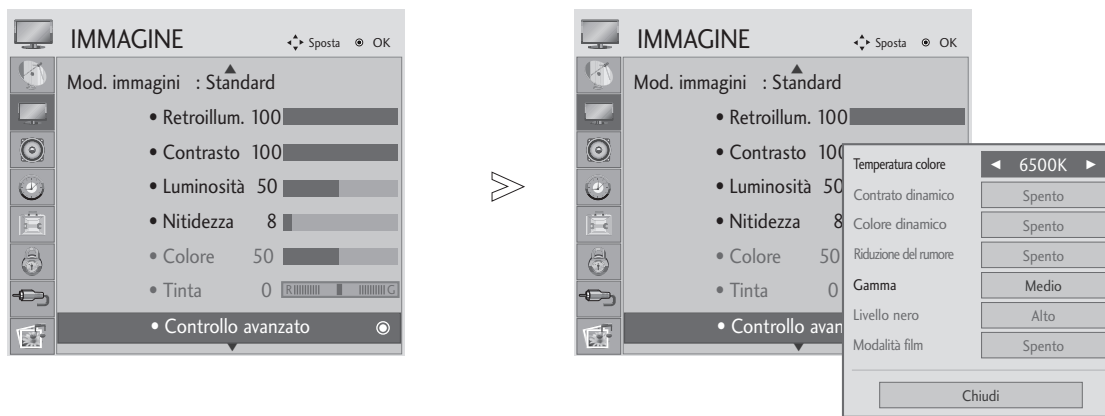

-   Selezionare **IMMAGINE**.
-   Selezionare **Controllo avanzato**.
-   Selezionare **Temperatura colore**.
-  Selezionare 6500K o 9300K.

- Premere il pulsante MENU o EXIT per chiudere la finestra del menu.
- Premere il tasto RETURN per passare al menu precedente.

CONTROLLO DELLE IMMAGINI

REGOLAZIONE MANUALE DELLE IMMAGINI

Modalità immagini - Opzione utente

- **Contrasto**
Regola la differenza tra i livelli chiari e scuri nelle immagini.
- **Luminosità**
Aumenta o diminuisce la quantità di bianco nelle immagini correnti.
- **Nitidezza**
Regola il livello di vivacità dei bordi tra le aree luminose e quelle scure delle immagini.
Più il livello è basso e più l'immagine risulta soft.
- **Colore**
Regola l'intensità di tutti i colori.
- **Tinta**
Regola il bilanciamento tra i livelli di rosso e di verde.
- **Retroilluminazione**
Regola la luminanza del pannello LCD.

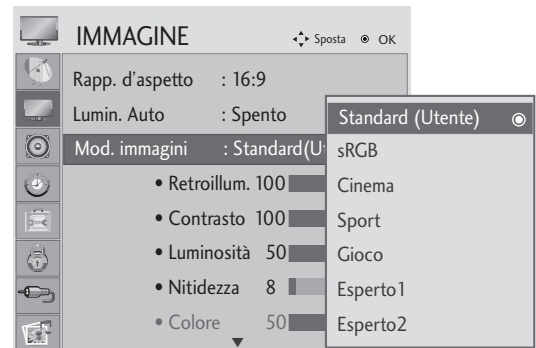

<Modalità RGB, DVI>

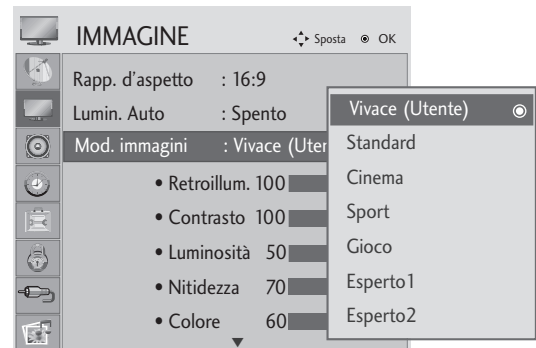

<Altra modalità>

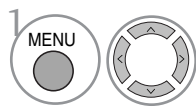

1 Selezionare **IMMAGINE**.

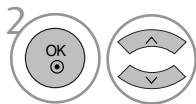

2 Selezionare **Modalità immagini**.

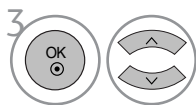

3 Selezionare il valore immagine desiderato.

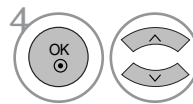

4 Selezionare **Retroilluminazione, Contrasto, Luminosità, Nitidezza, Colore o Tinta**.

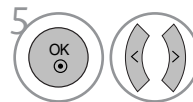

5 Effettuare le regolazioni necessarie.

- Premere il pulsante MENU o EXIT per chiudere la finestra del menu.
- Premere il tasto RETURN per passare al menu precedente.

! NOTA

- ▶ Non è possibile regolare colore, nitidezza e tinta nella modalità RGB, DVI.
- ▶ Quando viene selezionato Expert 1/2 è possibile impostare Retroilluminazione, Contrasto, Luminosità, Nitidezza O, Nitidezza V, Colore o Tonalità.

CONTROLLO DELLE IMMAGINI

TECNOLOGIA DI MIGLIORAMENTO DELLE IMMAGINI

Contrato dinamico

Ottimizzazione del contrasto in modo automatico in base alla luminosità del riflesso.

Colore dinamico

Regola automaticamente il colore del riflesso per riprodurre al meglio i colori naturali.

Riduzione del rumore

Rimozione del rumore fino al livello in cui non si provocano danni alle immagini originali.

Gamma

I valori gamma molto alti visualizzano immagini tendenti al bianco e i valori gamma bassi visualizzano immagini di altissimo contrasto.

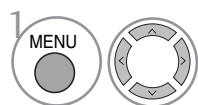
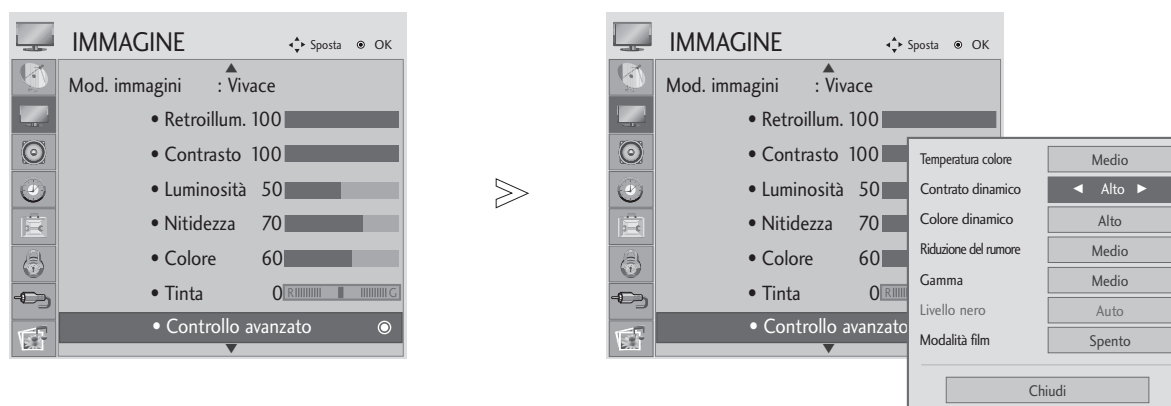

Selezionare **IMMAGINE**.

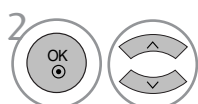

Selezionare **Controllo avanzato**.

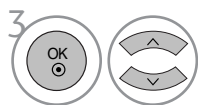

Selezionare **Contrato dinamico**, **Colore dinamico**, **Riduzione del rumore** oppure **Gamma**.



Selezionare la sorgente desiderata.

- Premere il pulsante MENU o EXIT per chiudere la finestra del menu.
- Premere il tasto RETURN per passare al menu precedente.

CONTROLLO DELLE IMMAGINI

AVANZATE - LIVELLO DEL NERO

Questa funzione regola le impostazioni per garantire la migliore qualità dell'immagine durante la visione di un film.

Questa funzione opera nelle modalità riportate di seguito: AV (NTSC-M), HDMI o Component .

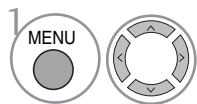
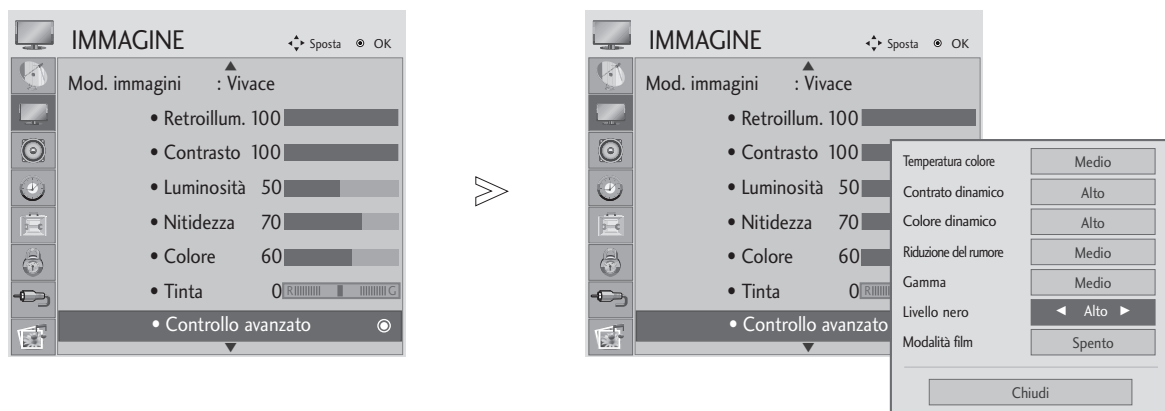

Selezionare **IMMAGINE**.

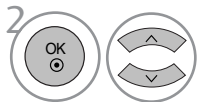

Selezionare **Controllo avanzato**.

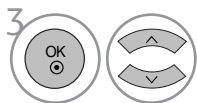

Selezionare **Livello nero**.

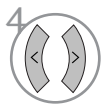

Selezionare **Basso** o **Alto**.

- **Basso**: il riflesso dello schermo risulta più luminoso.
- **Alto**: il riflesso dello schermo risulta più scuro.

- Premere il pulsante MENU o EXIT per chiudere la finestra del menu.
- Premere il tasto RETURN per passare al menu precedente.

! NOTA

- ▶ Se l'ingresso non è AV (NTSC-M), HDMI o Component, questa funzione verrà impostata su Auto.
- ▶ In questo caso, l'utente non potrà eseguire la regolazione manualmente.
- ▶ **Auto** : Realizzazione dei livelli di nero dello schermo con impostazione automatica su Alto o Basso.

CONTROLLO DELLE IMMAGINI

AVANZATO - MODO FILM

Per impostare la migliore qualità possibile dell'immagine per la visione di film.

Questa funzione opera nelle modalità riportate di seguito: TV, AV, S-Video o Component 480i/576i/1080i.

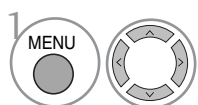
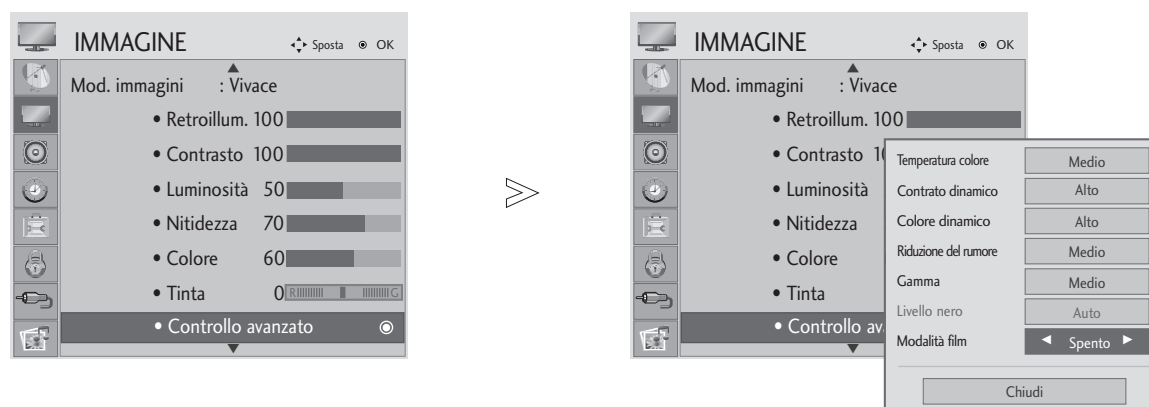

Selezionare **IMMAGINE**.

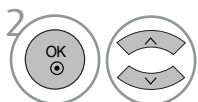

Selezionare **Controllo avanzato**.

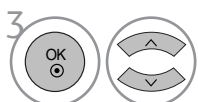

Selezionare **Modalità Film**.



Selezionare **Acceso** o **Spento**.

- Premere il pulsante MENU o EXIT per chiudere la finestra del menu.
- Premere il tasto RETURN per passare al menu precedente.

CONTROLLO DELLE IMMAGINI

Controllo avanzato immagine

Segmentando le categorie, Expert1 (Esperto1) ed Expert2 (Esperto2) forniscono un numero maggiore di categorie impostabili dagli utenti nel modo desiderato, offrendo loro la qualità ottimale delle immagini.

Per quanto riguarda la voce dettagliata per gli esperti di qualità video, per sintonizzare video tramite video specifici non può essere efficace per video generali.

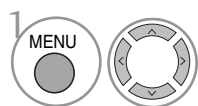
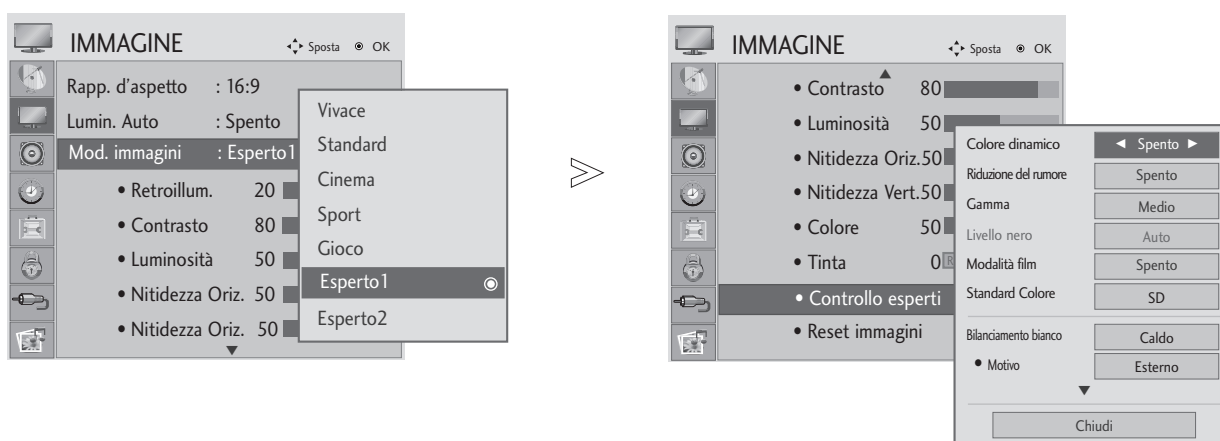

1 Selezionare **IMMAGINE**.

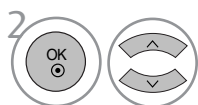

2 Selezionare **Modalità immagini**.

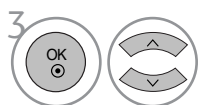

3 Selezionare **Expert1 (Esperto1)** o **Expert2 (Esperto2)**.

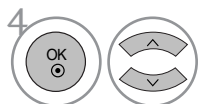

4 Selezionare il **Expert Control (comando Esperto)**.

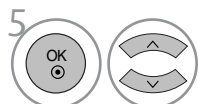

5 Selezionare l'origine desiderata.



6 Eseguire le opportune regolazioni.

- Premere il pulsante MENU o EXIT per chiudere la finestra del menu.
- Premere il tasto RETURN per passare al menu precedente.

CONTROLLO DELLE IMMAGINI

<p>Contrasto dinamico (Spento/Basso/Alto)</p>	<ul style="list-style-type: none"> ■ Regola il contrasto in modo da mantenerlo al livello ottimale, in base alla luminosità dello schermo. La risoluzione della gradazione viene migliorata rendendo più luminose le parti chiare e intensificando le immagini scure. Questa funzione si riferisce al contrasto dinamico e migliora la sensazione di presenza dei comandi di contrasto, utilizzando l'oscuramento e altri segnali di ingresso.
<p>Riduzione del rumore (Spento/Basso/Medio/Alto)</p>	<ul style="list-style-type: none"> ■ Riduce i disturbi dello schermo senza compromettere la qualità video. Questa funzione viene inoltre utilizzata per ridurre i disturbi ricorrenti e i disturbi MPEG (Mosquito/Block).
<p>Gamma (Basso/Medio/Alto)</p>	<ul style="list-style-type: none"> ■ È possibile regolare la luminosità di un'area scura e il livello medio di grigi di un'area dell'immagine. <ul style="list-style-type: none"> • Basso : le parti scure e il livello medio del grigio dell'immagine diventano più luminosi. • Medio: gradazione originale dell'immagine. • Alto: le parti scure e il livello medio del grigio dell'immagine diventano più intensi.
<p>Livello nero (Basso/Alto)</p>	<ul style="list-style-type: none"> • Basso: il riflesso dello schermo risulta più luminoso. • Alto: il riflesso dello schermo risulta più scuro. • Auto: Realizzazione dei livelli di nero dello schermo con impostazione automatica su Alto o Basso. ■ Le parti scure sullo schermo assumono un aspetto più intenso. Impostare il livello di nero dello schermo al valore appropriato. Questa funzione opera nelle modalità riportate di seguito: AV (NTSC-M), HDMI o Component . Questa funzione consente di selezionare "Basso" o "Alto" nella modalità seguente: AV (NTSC-M), HDMI o Component. In caso contrario il "Livello di nero" è impostato a "Auto".
<p>Modalità film (Acceso/Spento)</p>	<ul style="list-style-type: none"> ■ I video registrati su pellicola assumono un aspetto più naturale. Questa funzione opera nelle modalità riportate di seguito: TV, AV, S-Video o Component 480i/576i/1080i.
<p>Standard colore (SD/HD)</p>	<ul style="list-style-type: none"> ■ Standard colore (SD/HD): per selezionare lo standard internazionale per la gamma colori che verrà applicato quando la gamma colori è impostata a Standard <ul style="list-style-type: none"> • SD: la precisione dei colori viene aumentata, tramite la regolazione dell'immagine trasmessa, in modo da rispettare il Colour Coordinate Standard EBU (European Broadcasting Union). • HD: viene aumentata la precisione dei colori, tramite la regolazione dell'immagine trasmessa, in modo da rispettare il ITU.BT-709 (High Definition Signal International Colour Coordinate Standard).
<p>Bilanciamento bianco (Medio/Caldo/Freddo/)</p>	<ul style="list-style-type: none"> ■ Bilanciamento del bianco (Medio/caldo/freddo) <ul style="list-style-type: none"> • Per la regolazione del bilanciamento del bianco. ■ Pattern (interno/esterno) <ul style="list-style-type: none"> • Decidere se utilizzare il pattern interno o esterno quando si esegue la regolazione del bilanciamento del bianco.. ■ Red Gain/Green Gain/Blue Gain <ul style="list-style-type: none"> • Per la regolazione avanzata del bilanciamento del bianco. ■ Red Offset/Green Offset/Blue Offset <ul style="list-style-type: none"> • Per la regolazione di basso livello del bilanciamento del bianco.
<p>Sistema di gestione colori</p>	<ul style="list-style-type: none"> ■ Colore (rosso/verde/blu/giallo/ciano/magenta) <ul style="list-style-type: none"> • Per la regolazione della saturazione ■ Tinta (rosso/verde/blu/giallo/ciano/magenta) <ul style="list-style-type: none"> • Per la regolazione della tinta del colore per area.

CONTROLLO DELLE IMMAGINI

PICTURE RESET (RESET IMMAGINI)

Le impostazioni delle modalità delle immagini selezionate vengono riportate alle impostazioni predefinite di fabbrica.

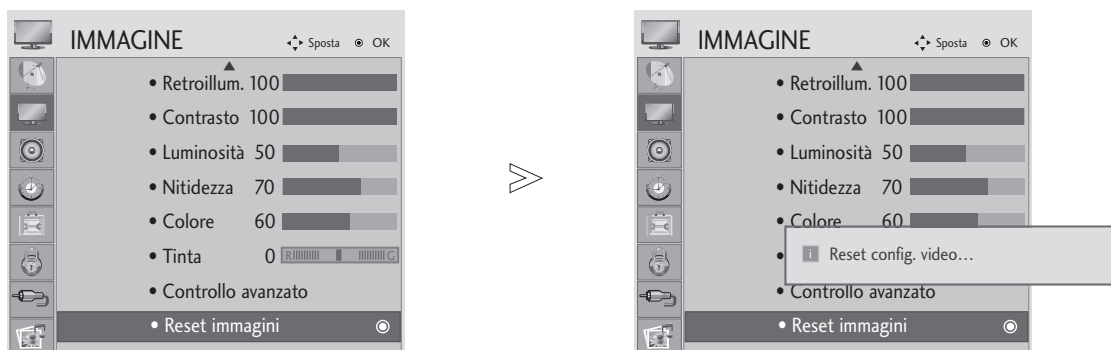

-   Selezionare **IMMAGINE**.
-   Selezionare **Reset immagini**.
-  Inizializza il parametro regolato.

- Premere il pulsante MENU o EXIT per chiudere la finestra del menu.
- Premere il tasto RETURN per passare al menu precedente.







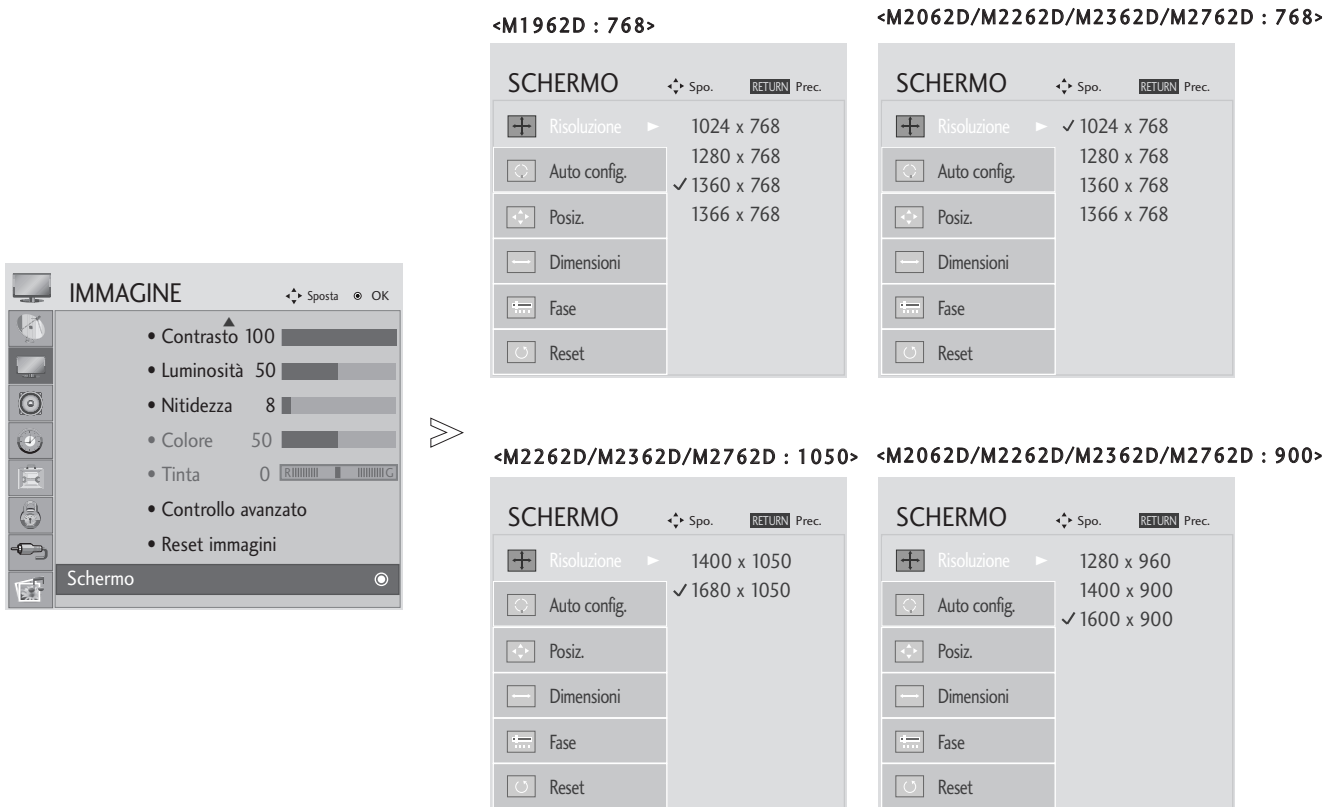

CONTROLLO DELLE IMMAGINI

Selezione della risoluzione

Per visualizzare un'immagine normale, far corrispondere la risoluzione della modalità RTGB con la risoluzione della modalità PC.

Questa funziona nel seguente modo: RGB [PC].



-   Selezionare **IMMAGINE**.
-   Selezionare **SCHERMO**.
-   Selezionare **Risoluzione**.
-   Selezionare la risoluzione desiderata.

- Premere il pulsante MENU o EXIT per chiudere la finestra del menu.
- Premere il tasto RETURN per passare al menu precedente.

CONTROLLO DELLE IMMAGINI

Configurazione automatica (solo in modalità RGB [PC])

Regola automaticamente la posizione dell'immagine e ne minimizza l'instabilità. Se dopo la regolazione l'immagine non risulta ancora corretta, il dispositivo funziona correttamente, ma richiede un'ulteriore messa a punto.

Auto configure [Configurazione automatica]

Questa funzione è utile per la regolazione automatica della posizione dello schermo, dell'orologio e della fase. L'immagine visualizzata risulta instabile per alcuni secondi durante l'esecuzione della procedura di configurazione automatica.

1. Uso dell'OSD

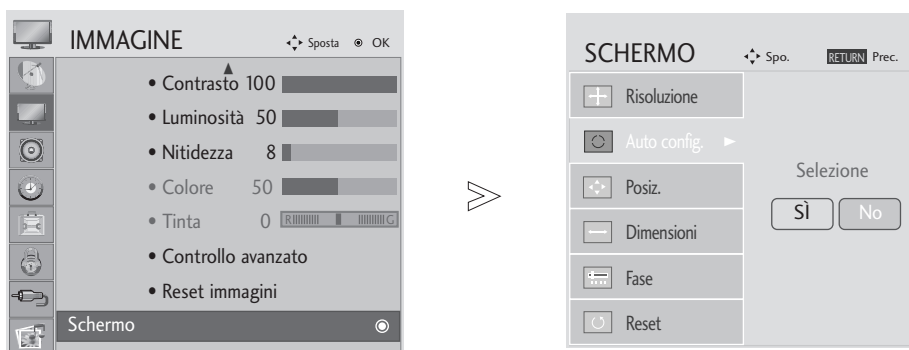

1.   Selezionare **IMMAGINE**.
2.   Selezionare **SCHERMO**.
3.   Selezionare **Auto config**.
4.   Selezionare **SI**.
5.  Esegui la Configurazione automatica

- Se la posizione delle immagini non è ancora corretta, tentare di eseguire la regolazione automatica ancora una volta.
- Se l'immagine necessita di essere nuovamente regolata dopo la regolazione automatica in RGB (PC), potete registrare la **Posiz.**, **Dimensioni** o **Fase**.

- Premere il pulsante MENU o EXIT per chiudere la finestra del menu.
- Premere il tasto RETURN per passare al menu precedente.

CONTROLLO DELLE IMMAGINI

2. Uso di OK (tasto controllo o telecomando)

Questa funzione è disponibile solo per segnali RGB.



Premere OK.

Auto Config. (OK)

• Se non si desidera eseguire la configurazione automatica, non premere OK

<M1962D>



Premere OK.

Auto in esecuzione

<Risoluzione 1360 x 768>



Auto in esecuzione
Per una visione ottimale
modificare la risoluzione a 1360 x 768

<Altre risoluzioni>

<M2062D>



Premere OK.

Auto in esecuzione

<Risoluzione 1600 x 900>



Auto in esecuzione
Per una visione ottimale
modificare la risoluzione a 1600 x 900

<Altre risoluzioni>

<M2262D/M2362D/M2762D>



Premere OK.

Auto in esecuzione

<Risoluzione 1920 x 1080>



Auto in esecuzione
Per una visione ottimale
modificare la risoluzione a 1920 x 1080

<Altre risoluzioni>

CONTROLLO DELLE IMMAGINI

Regolazione per la Posizione, Dimensione, Fase dello schermo

Se l'immagine non è chiara dopo la regolazione automatica e se soprattutto i caratteri appaiono mossi, regolare la fase dell'immagine manualmente.

Questa funziona nel seguente modo: RGB [PC].

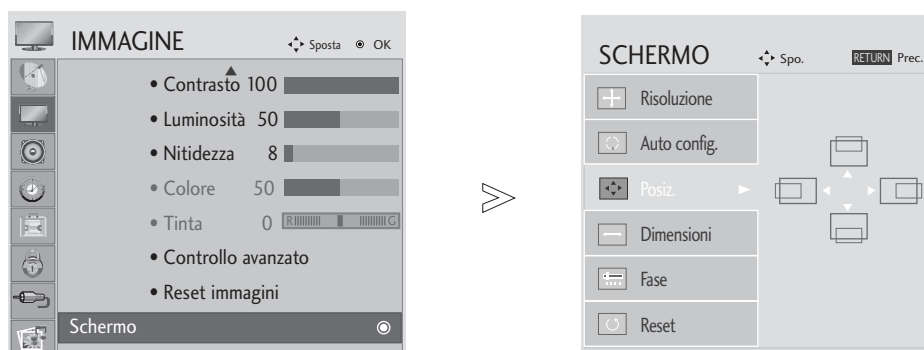

- 1   Selezionare **IMMAGINE**.
- 2   Selezionare **SCHERMO**.
- 3   Selezionare **Posiz.**, **Dimensioni** o **Fase**.
- 4    Effettuare le regolazioni necessarie.

- Premere il pulsante MENU o EXIT per chiudere la finestra del menu.
- Premere il tasto RETURN per passare al menu precedente.

CONTROLLO DELLE IMMAGINI

Configurazione dello schermo per la modalità PC

Ripristina schermo

Ripristina Position, Size e Phase alle impostazioni predefinite.

Questa funziona nel seguente modo: RGB [PC].

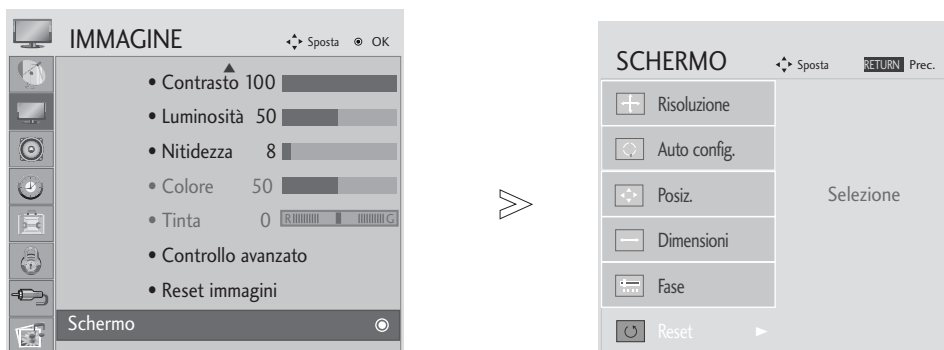

- 1   Selezionare **IMMAGINE**.
- 2   Selezionare **SCHERMO**.
- 3   Selezionare **Reset(Ripristina)**.
- 4   Selezionare **SÌ**.
- 5  Esegui ripristina.

- Premere il pulsante MENU o EXIT per chiudere la finestra del menu.
- Premere il tasto RETURN per passare al menu precedente.

CONTROLLO AUDIO E LINGUA

REGOLAZIONE AUTOMATICA DEL VOLUME

Il volume automatico mantiene in modo automatico un livello di volume uniforme anche se si cambia canale.

Poiché ciascuna stazione di trasmissione ha proprie condizioni di segnale, è necessario regolare il volume ogniqualvolta si cambia canale. Questa funzione consente agli utenti di godere di livelli stabili del volume, tramite regolazioni automatiche di ciascun programma.



-   Selezionare **AUDIO**.
-   Selezionare **Volume automatico**.
-   Selezionare **Acceso** o **Spento**.

- Premere il pulsante MENU o EXIT per chiudere la finestra del menu.
- Premere il tasto RETURN per passare al menu precedente.

CONTROLLO AUDIO E LINGUA

CLEAR VOICE(VOCE CHIARA) II

Differenziando l'estensione vocale umana dalle altre, aiuta a sentire meglio le voci umane.

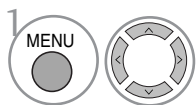
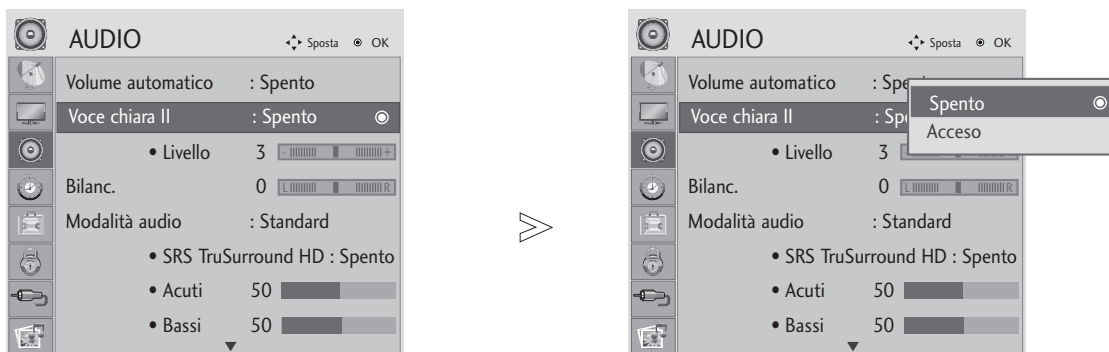

Selezionare **AUDIO**.

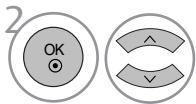

Selezionare **Voce chiara II**

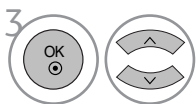

Selezionare **Acceso** o **Spento**.

• Seleziona i livelli da "-6" a "+6".

Una volta **Voce chiara II** selezionato,

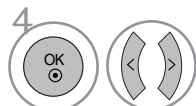

Selezionare il livello desiderato.

- Premere il pulsante MENU o EXIT per chiudere la finestra del menu.
- Premere il tasto RETURN per passare al menu precedente.

CONTROLLO AUDIO E LINGUA

BILANC

È possibile regolare il bilanciamento audio dei diffusori ai livelli desiderati.



- 1   Selezionare **AUDIO**.
- 2   Selezionare **Bilanc.**
- 3   Effettuare una regolazione desiderata.

- Premere il pulsante MENU o EXIT per chiudere la finestra del menu.
- Premere il tasto RETURN per passare al menu precedente.

CONTROLLO AUDIO E LINGUA

PRESET SOUND SETTINGS-SOUND MODE

È possibile selezionare l'impostazione audio preferita; Standard, Musica, Cinema, Sport e Game inoltre si possono impostare gli Acuti e i Bassi.

La modalità del suono consente di godersi i suoni migliori senza regolazioni speciali, poiché il televisore imposta le opzioni sonore appropriate in base al contenuto del programma.

Standard, Musica, Cinema, Sport e Gioco sono preimpostati in fabbrica per una qualità ottimale del suono.

Standard	Offre suoni di qualità standard.
Musica	Ottimizza i suoni per ascoltare la musica.
Cinema	Ottimizza i suoni per guardare i film.
Sport	Ottimizza i suoni per guardare gli eventi sportivi.
Gioco	Ottimizza i suoni per giocare.

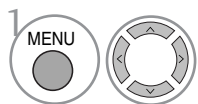
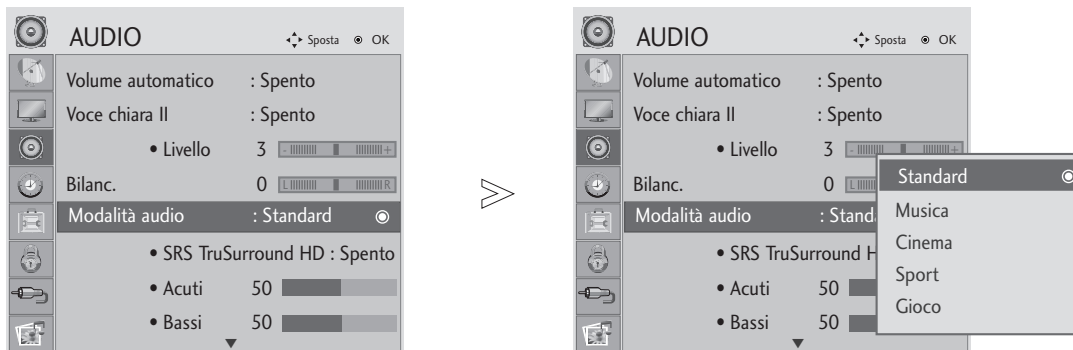

Selezionare **AUDIO**.

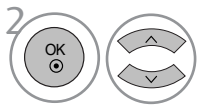

Selezionare **Modalità audio**.

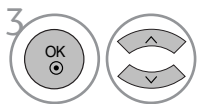

Selezionare **Standard, Musica, Cinema, Sport o Gioco**.

• Potete regolare il **Modalità audio** nel menu **Q. Menu**.

- Premere il pulsante MENU o EXIT per chiudere la finestra del menu.
- Premere il tasto RETURN per passare al menu precedente.

CONTROLLO AUDIO E LINGUA

REGOLAZIONE DELLE IMPOSTAZIONI AUDIO - MODALITÀ UTENTE

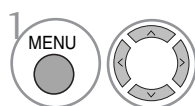
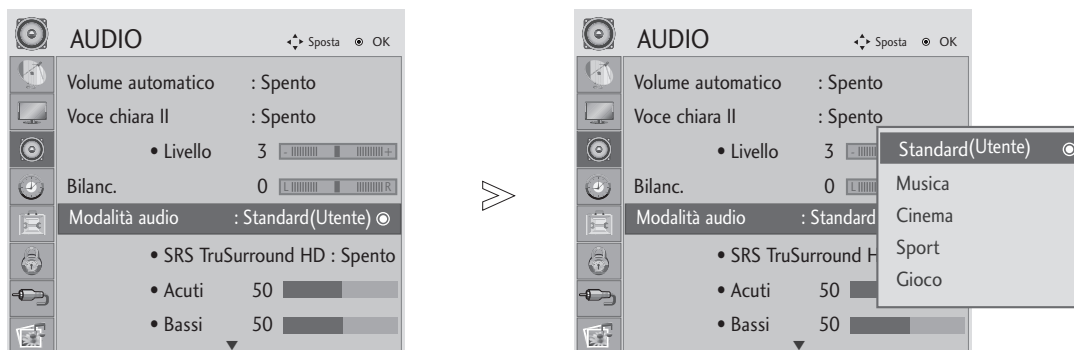

1 Selezionare **AUDIO**.

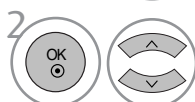

2 Selezionare **Modalità audio**.

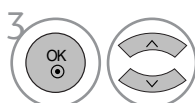

3 Selezionare **Standard, Musica, Cinema, Sport o Gioco**.

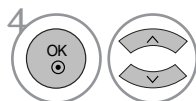

4 Selezionare **Acuti e Bassi**.

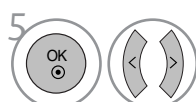

5 Impostare il livello audio desiderato.

SRS TRUSURROUND HD

Selezionare questa opzione per ottenere suoni realistici.

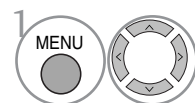

1 Selezionare **AUDIO**.

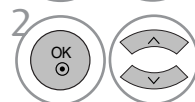

2 Selezionare **SRS TruSurround HD**.



3 Selezionare **Acceso o Spento**.

- **SRS TruSurround HD** : TruSurround HD è una tecnologia SRS brevettata che risolve i problemi di riproduzione di contenuti 5.1 multi-canali su due altoparlanti.
- Quando SRS TruSurround HD è impostato a 'On'. Il valore Treble, Bass è fissato a 50 e disattivato.

- Premere il pulsante MENU o EXIT per chiudere la finestra del menu.
- Premere il tasto RETURN per passare al menu precedente.



sono marchi di fabbrica di SRS Labs, Inc.

Le tecnologie TruSurround HD sono incorporate su licenza di SRS Labs, Inc.

CONTROLLO AUDIO E LINGUA

AUDIO RESET

Le impostazioni della modalità Audio selezionato vengono riportate alle impostazioni predefinite di fabbrica.



- 1   Selezionare **AUDIO**.
- 2   Selezionare **Reset**.
- 3  Inizializza il parametro regolato.

- Premere il pulsante MENU o EXIT per chiudere la finestra del menu.
- Premere il tasto RETURN per passare al menu precedente.

CONTROLLO AUDIO E LINGUA

SELEZIONE USCITA AUDIO DIGITALE

Questa funzione consente di selezionare l'uscita audio digitale preferita.

L'impianto è in grado di generare l'audio Dolby Digital solo nei canali che trasmettono l'audio di questo tipo.

Quando è disponibile Dolby, selezionando Auto nel menu Digital Audio Out (Uscita audio digitale) imposterà l'uscita SPDIF(Sony Philips Digital InterFace) a Dolby Digital.

Se nel menu dell'uscita audio digitale è selezionato Auto quando dolby digital non è disponibile, l'uscita SPDIF sarà PCM (Pulse-code modulation).

Anche se è stata impostata sia la lingua di Auto sia quella di Audio in un canale che trasmette Dolby Digital Audio, verrà riprodotto soltanto Dolby Digital.

Se il convertitore della velocità di campionamento su questo chip non supporta 44,1 -48 kHz, il contenuto produce sempre il PCM stereo all'uscita digitale.

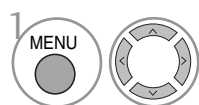
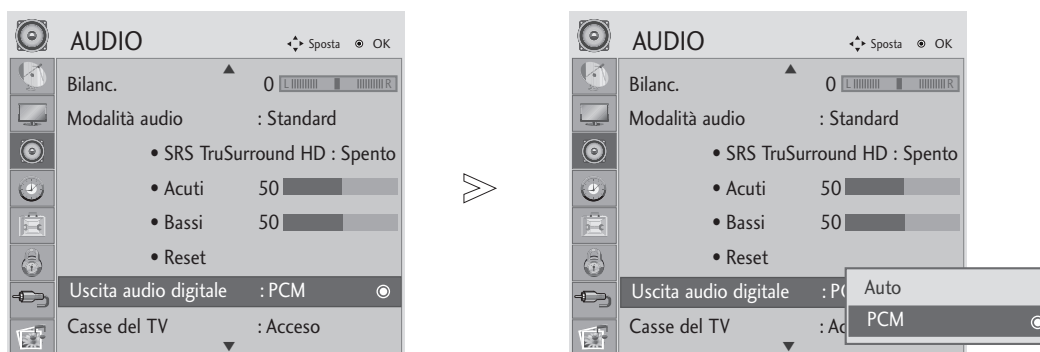

Selezionare **AUDIO**.

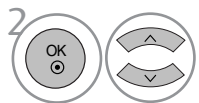

Selezionare **Uscita audio digitale**.

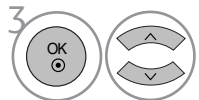

Selezionare **Auto** o **PCM**.

DOLBY
DIGITAL PLUS

Prodotto su licenza di Dolby Laboratories. "Dolby" e il simbolo della doppia D sono marchi di Dolby Laboratories.

- È possibile che in modalità HDMI alcuni lettori DVD non emettano audio SPDIF. In questo caso, impostare l'uscita dell'audio digitale del lettore DVD su PCM.

- Premere il pulsante MENU o EXIT per chiudere la finestra del menu.
- Premere il tasto RETURN per passare al menu precedente.

CONTROLLO AUDIO E LINGUA

CONFIGURAZIONE ALTOPARLANTI TV ON/OFF

È possibile regolare lo stato dell'altoparlante interno.

In COMPONENT e AV3, l'altoparlante del TV può funzionare anche in assenza di segnale video.

Se si desidera utilizzare un sistema Hi-Fi esterno, spegnere gli altoparlanti interni del TV.

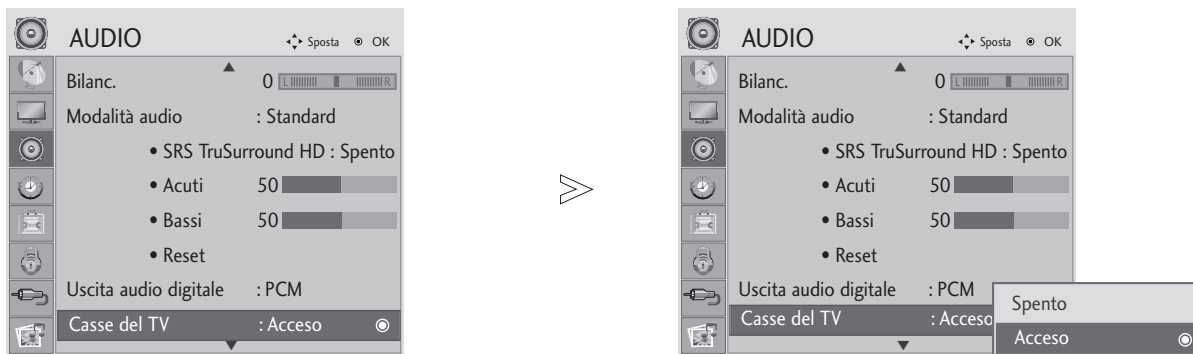

-   Selezionare **AUDIO**.
-   Selezionare **Casse del TV**.
-   Selezionare **Acceso** o **Spento**.

- Premere il pulsante MENU o EXIT per chiudere la finestra del menu.
- Premere il tasto RETURN per passare al menu precedente.

CONTROLLO AUDIO E LINGUA





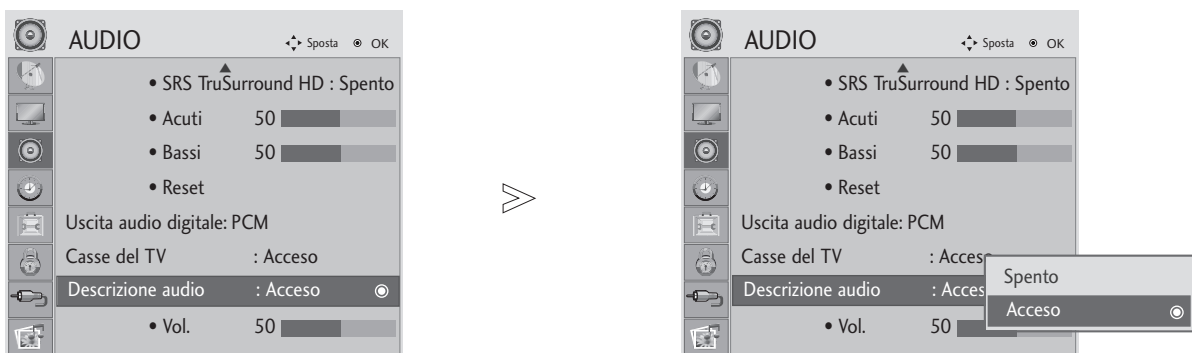

DESCRIZIONE AUDIO (SOLO MODALITÀ DIGITALE)

Questa funzione è intesa per i non vedenti e consiste in una descrizione audio della situazione trasmessa durante un programma, in aggiunta all'audio di base.

Quando viene selezionato Audio Description On (Descrizione audio selezionata) l'audio di base e la descrizione audio sono fornite solo per i programmi che dispongono di descrizione audio.

Quando l'audio principale è AAC o Dolby Digital Plus Audio, la descrizione audio non è supportata.



-   Selezionare **AUDIO**.
-   Selezionare la **Descrizione audio**.
-   Selezionare **Acceso** o **Spento**.

Una volta selezionata la **Descrizione audio**,

-   Selezionare il volume desiderato.

- Premere il pulsante MENU o EXIT per chiudere la finestra del menu.
- Premere il tasto RETURN per passare al menu precedente.

CONTROLLO AUDIO E LINGUA

I/II

Stereo/Doppia ricezione (solo modalità analogica)

Quando viene selezionato un programma, le informazioni relative all'audio per la stazione appare con il numero di programma e il nome dell'emittente.



Seleziona l'uscita audio.

Broadcast	Display sullo schermo
Mono	MONO
Stereo	STEREO
Dual	DUAL I, DUAL II, DUAL I+II

■ SELEZIONE MONO

Se il segnale stereo è debole nella ricezione stereo, potete passare alla ricezione mono. Nella modalità mono viene migliorata la nitidezza dell'audio. Per tornare allo stereo.

■ SELEZIONE DELLINGUAGGIO PER LE EMITTENTI IN DUE LINGUE

Se un programma può essere ricevuto in due lingue (doppia lingua) potete passare a DUAL I, DUAL II oppure DUAL I+II.

DUAL I invia agli altoparlanti la lingua primaria dell'emittente.

DUAL II invia agli altoparlanti la seconda lingua dell'emittente.

DUAL I+II invia la prima lingua ad un altoparlante e la seconda all'altro.

CONTROLLO AUDIO E LINGUA

Ricezione NICAM (solo modalità analogica)

Se il vostro display al plasma è dotato di sintonizzazione PDP per la ricezione NICAM, può ricevere il suono digitale ad alta qualità NICAM.

Il suono in uscita può essere selezionato secondo l'emittente ricevuta, come qui di seguito indicato, premendo ripetutamente il tasto I/II.

-
- 1 Quando il suono **NICAM** viene ricevuto in **MONO**, potete selezionare **NICAM MONO** oppure **FM MONO**.
 - 2 Quando il suono **NICAM** viene ricevuto in **STEREO**, potete selezionare **NICAM STEREO** oppure **FM MONO**. Se il segnale stereo è debole, commutate in **FM MONO**.
 - 3 Quando il suono **NICAM** viene ricevuto in **DUAL**, potete selezionare **NICAM DUAL I**, **NICAM DUAL II**, **NICAM DUAL I+II** oppure **FM MONO**.
-

Selezione dell'uscita audio degli speaker

“Nelle modalità AV, Component, RGB, HDMI e DVI” si può selezionare l'audio di uscita per gli altoparlanti di destra e sinistra.

Premete ripetutamente il tasto I/II per selezionare l'uscita del suono.

L+R: Segnale audio dall'ingresso audio L(sinistro) viene inviato all'altoparlante sinistro e il segnale audio dall'ingresso audio R (destra) viene inviato all'altoparlante destro.

L+L: Il segnale audio dall'ingresso audio L(sinistro) viene inviato all'altoparlante destro e a quello sinistro.

R+R: Il segnale audio dall'ingresso audio R (destra) viene inviato all'altoparlante destro e a quello sinistro.

IMPOSTAZIONE ORA

CONFIGURAZIONE DELL'OROLOGIO

L'orologio è impostato automaticamente quando si riceve un segnale digitale. È possibile impostare l'orologio manualmente solo se l'unità non riceve un segnale DTV.

Dovete regolare correttamente l'orario prima di utilizzare la funzione on/off temporizzata.

Quando si seleziona una città di un fuso orario, l'orario del TV viene impostato delle informazioni dell'orari in base alle informazioni sul fuso orario e sul GMT (Greenwich Mean Time [orario medio di Greenwich]) che si riceve con il segnale di trasmissione quando l'orario viene impostato in modo automatico da un segnale digitale.

Quando l'orologio è impostato in modalità DTV, non è possibile regolare l'ora, tuttavia se il nome della città nel Fuso orario è stato modificato in offset, l'orario può essere modificato di 1 ora.

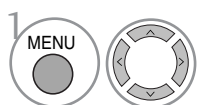
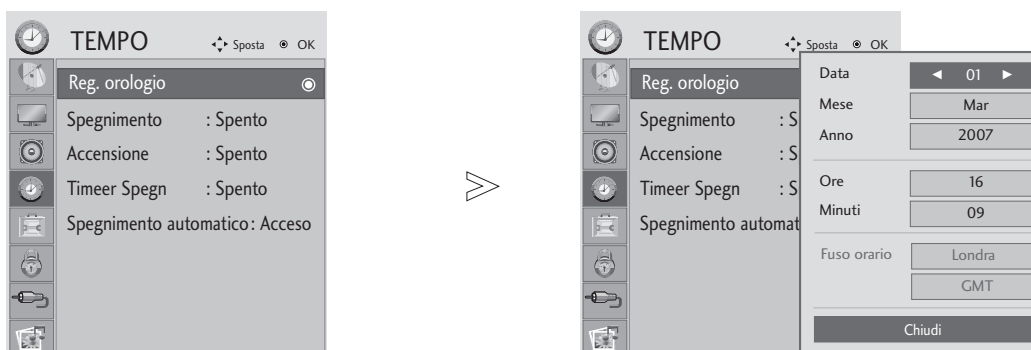

Selezionare **TEMPO**.

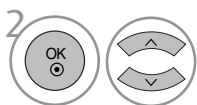

Selezionare **Reg. orologio**.

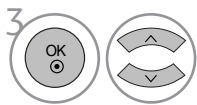

Selezionare l'opzione orario oppure anno, data.



Imposta le opzioni ora oppure anno e data.

- Premere il pulsante MENU o EXIT per chiudere la finestra del menu.
- Premere il tasto RETURN per passare al menu precedente.

IMPOSTAZIONE ORA

IMPOSTAZIONE TIMER ON/OFF AUTOMATICO







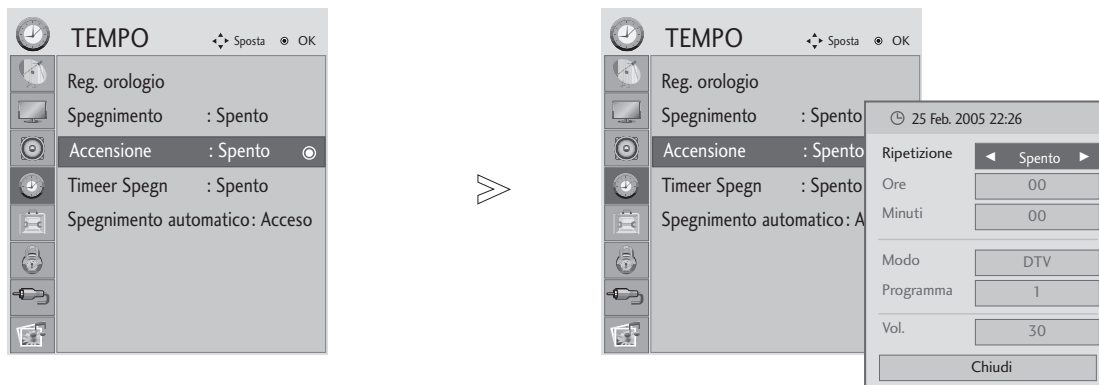

La funzione di auto-spegnimento pone automaticamente l'unità in standby all'orario impostato.

L'unità, due ore dopo essere stata accesa con la funzione di accensione automatica, passa in modalità standby, a meno che non venga premuto un tasto qualsiasi.

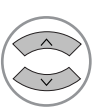
La funzione di spegnimento automatico sovrascrive la funzione di accensione automatica se sono impostate entrambe allo stesso orario.

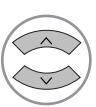
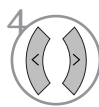
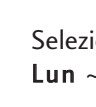
L'unità però deve trovarsi in standby.

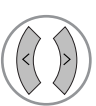

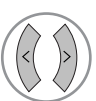
-   Selezionare **TEMPO**.
-   Selezionare **Spegnimento o Accensione**.
-   Selezionare **ripetizione**.
-   Selezionare **Spento, Una volta, Quotidiano, Lun ~ Ven, Lun ~ Sab, Sab ~ Dom o Dom**.
-   Impostare l'ora.
-   Impostare i minuti correnti

- Per cancellare la funzione **Spegnimento /Accensione Timer**, selezionare **Spento**.
- **Solo per la funzione Accensione**

-   Selezionare **Mode**.
-  Selezionare **TV, DTV o Radio. AV1, AV2, AV3, Component, RGB, HDHI 1, HDMI 2 o DVI**
-   Selezionare il programma
-   Regolare il livello del volume all'accensione.

- Premere il pulsante MENU o EXIT per chiudere la finestra del menu.
- Premere il tasto RETURN per passare al menu precedente.

IMPOSTAZIONE ORA

IMPOSTAZIONE SPEGNIMENTO AUTOMATICO

Se l'unità è accesa e non c'è segnale in ingresso, si spegnerà automaticamente dopo 15 minuti.

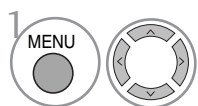
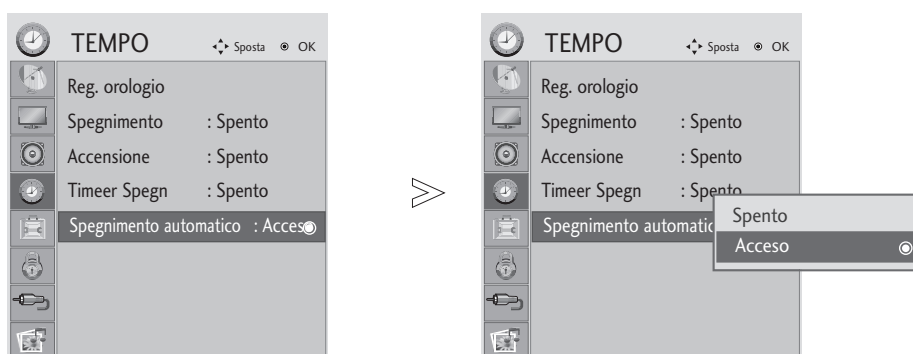

Selezionare **TEMPO**.

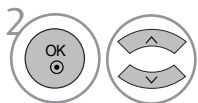

Selezionare **Spegnimento automatico**.

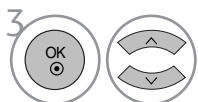

Selezionare **Spento** o **Acceso**.







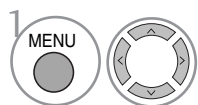
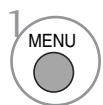

- Premere il pulsante MENU o EXIT per chiudere la finestra del menu.
- Premere il tasto RETURN per passare al menu precedente.

IMPOSTAZIONE ORA

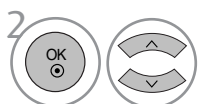
IMPOSTAZIONE TIMER SLEEP

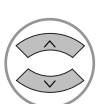
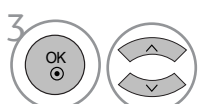
Non è necessario ricordarsi di spegnere l'unità prima di andare a dormire.

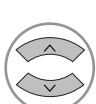
Il timer di spegnimento pone automaticamente l'unità in standby all'orario impostato.

-  1   Selezionare **TEMPO**.
-  2   Selezionare **Timeer Spegnimento**.
-  3   Selezionare **Spento, 10, 20, 30, 60, 90, 120, 180 o 240 Min.**
-  4  Confermare.

- Quando l'unità viene spenta, l'orario di spegnimento preimpostato è cancellato.
- Potete anche regolare il **Timeer Spegnimento** nel "Q,menu".
- Quando si entra in modalità DPM (modalità Sleep), l'impostazione del tempo di sleep viene annullata.

CONTROLLO OPZIONE

SELEZIONE DELLA LINGUA DEI MENU / DEL PAESE A SCHERMO

Quando l'unità è accesa per la prima volta, sullo schermo viene visualizzato il menu della guida all'installazione.

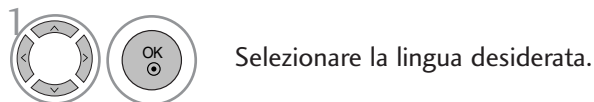

* Se si desidera modificare la selezione della lingua / del paese

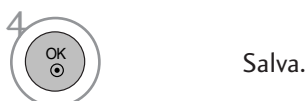
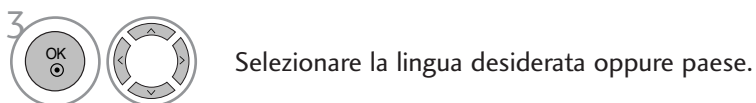
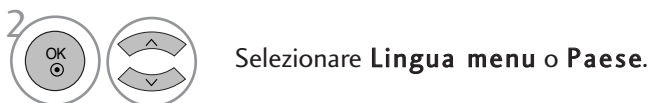

- Premere il pulsante MENU o EXIT per chiudere la finestra del menu.
- Premere il tasto RETURN per passare al menu precedente.

! NOTA

- ▶ La "Guida all'installazione", se non viene chiusa premendo il tasto EXIT, oppure se si esce automaticamente dall'OSD (On Screen Display) per aver superato il tempo massimo di visualizzazione, è visualizzata ripetutamente all'accensione dell'unità.
- ▶ Se si seleziona in codice paese sbagliato, il televideo potrebbe non essere mostrato e non funzionare correttamente.
- ▶ La funzione CI (Interfaccia comune) può non essere applicata sulla base del paese in cui avviene la trasmissione.
- ▶ I pulsanti della modalità di controllo DTV possono non essere funzionanti dipendendo dalle condizioni di trasmissione del vostro paese.
- ▶ Nei paesi in cui non sono state ancora fissate le norme per la trasmissione digitale, alcune funzioni DTV potrebbero non essere disponibili in base alle situazioni di trasmissione digitale.

CONTROLLO OPZIONE

SELEZIONE DELLA LINGUA (SOLO MODALITÀ DIGITALE)

La funzione audio consente di selezionare la lingua preferita per l'audio. Se i dati audio nella lingua selezionata non vengono trasmessi, viene riprodotto l'audio in lingua predefinita.

Utilizzare la funzione dei sottotitoli quando sono trasmesse due o più lingue dei sottotitoli. Se i dati dei sottotitoli nella lingua selezionata non vengono trasmessi, vengono riprodotti i sottotitoli in lingua predefinita.

Quando le lingue selezionate come lingua primaria per la lingua audio e lingua dei sottotitoli non sono supportate, potete selezionare una lingua nella categoria secondaria.

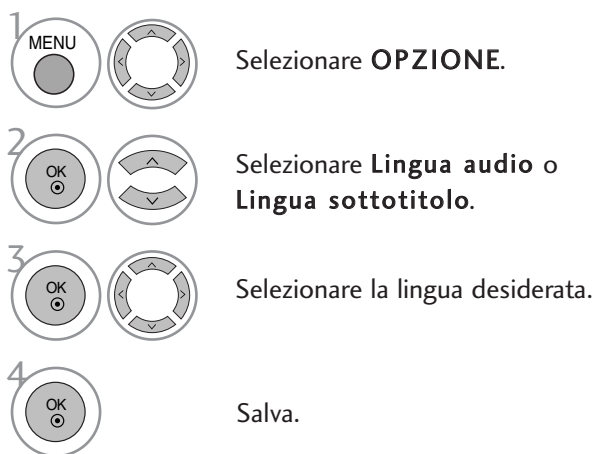

- Premere il pulsante MENU o EXIT per chiudere la finestra del menu.
- Premere il tasto RETURN per passare al menu precedente.

< Lingua audio Selection >

- ▶ Quando sono trasmesse due o più lingue, è possibile selezionare quella desiderata.
- ▶ Quando si ricevono Dolby Digital o Dolby Digital PLUS, non è possibile selezionare L+R, L+L o R+R.

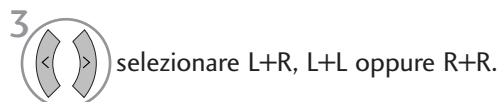
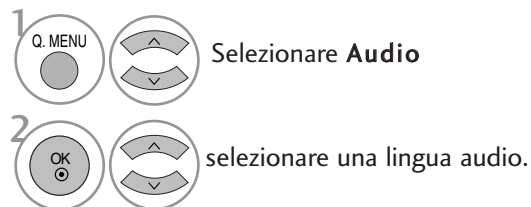

Informazioni OSD lingua audio

Display	Stato
N.A	Non disponibile
	Audio MPEG
	Audio Dolby Digital
	Audio per "non vedenti"
	Audio per "non udenti"
	Audio Dolby Digital Plus
	Audio AAC

< Selezione lingua sottotitoli >

- ▶ Quando sono trasmesse due o più lingue di sottotitoli, è possibile selezionare la lingua con il tasto SUBTITLE del telecomando.
- ▶ Premere il tasto ▲ ▼ per selezionare la lingua dei sottotitoli.

Informazioni OSD lingua sottotitoli

Display	Stato
N.A	Non disponibile
	Sottotitoli teletext
	Sottotitoli per "non udenti"

- L'audio/sottotitoli possono essere visualizzati in forma più semplice con da 1 a 3 caratteri trasmessi dal service provider.
- Quando si seleziona l'Audio supplementare (Audio per problemi di vista/udito), ad esso può aggiungersi una parte dell'audio principale.

CONTROLLO OPZIONE

SERVIZIO DATI

(menu attivato solo in Irlanda).

Questa funzionalità consente agli utenti di scegliere tra MHEG(Televideo digitale) e Teletext se sono entrambi presenti contemporaneamente.

Se è presente solo uno di questi,viene attivato MHEG o Teletext ,a prescindere dall'opzione selezionata.

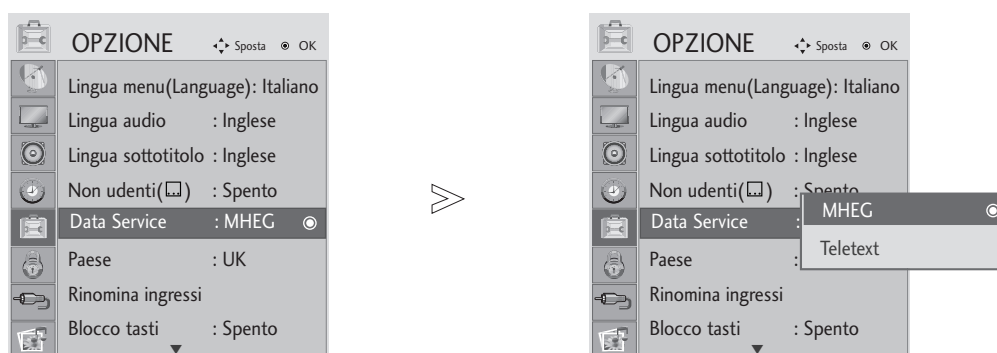

-   Selezione **OPZIONE**.
-   Selezione **Data Service**.
-   Selezionare MHEG o Teletext.
-  Salva.

- Premere il pulsante MENU o EXIT per chiudere la finestra del menu.
- Premere il tasto RETURN per passare al menu precedente.

CONTROLLO OPZIONE

INPUT LABEL [ETICHETTA INGRESSO]

Selezionare un'etichetta per ciascuna sorgente d'ingresso.

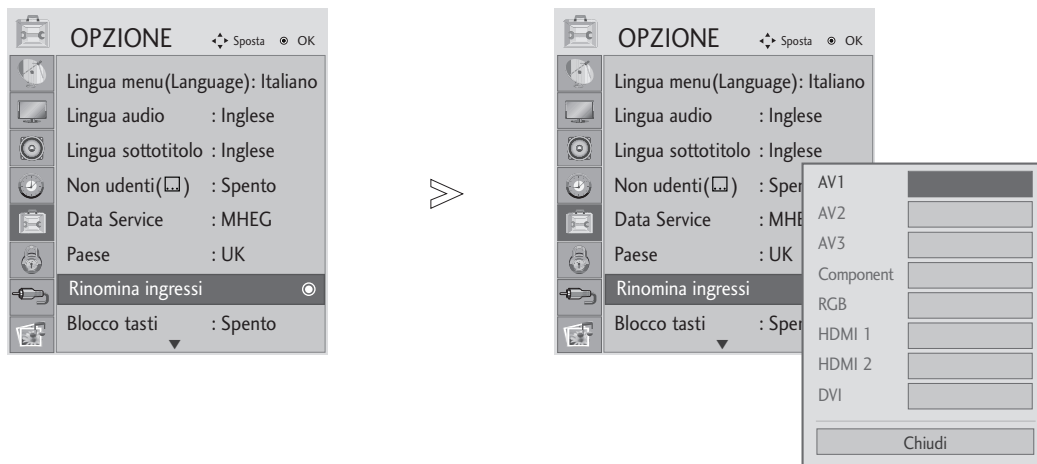

1   Selezione **OPZIONE**.

2    Selezione **Rinomina ingressi**.

3   Selezionare la sorgente.

4   Selezionare l'etichetta.





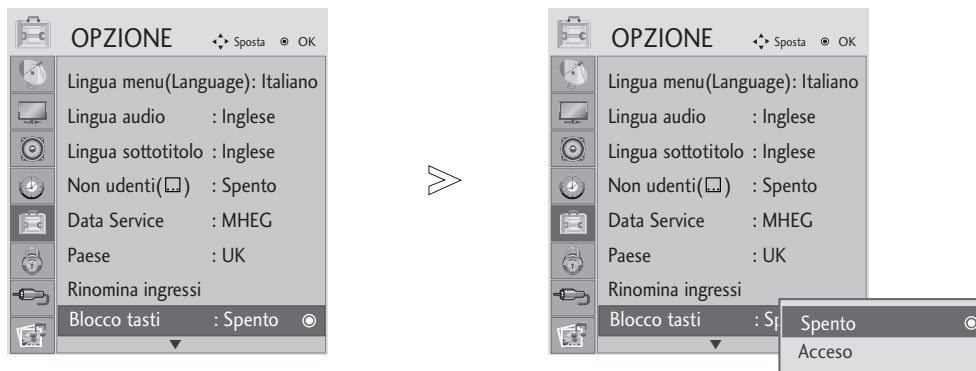

- Premere il pulsante MENU o EXIT per chiudere la finestra del menu.
- Premere il tasto RETURN per passare al menu precedente.

CONTROLLO OPZIONE

BLOCCO TASTI

Il set può essere configurato in modo da richiedere l'uso del telecomando.
Questa funzione consente di impedire la visualizzazione non autorizzata.



- 1   Selezionare **OPZIONE**.
- 2   Selezionare **Blocco tasti**.
- 3   Selezionare **Acceso** o **Spento**.
- 4  Salva.

• Set ID : Spento

In Blocco chiave 'On', se il televisore è spento, premere il tasto INPUT, P ▲ ▼ sul televisore o il pulsante POWER sul telecomando e il set si accende.

Set ID : Acceso

Quando attivate il **Blocco tasti 'Acceso' [blocco pulsanti attivo]**, se il monitor viene spento con il telecomando, premete il tasto INPUT, P ▲ ▼ del monitor o POWER, INPUT, TV, P +, - del telecomando.

- Quando attivate la funzione **Blocco tasti Acceso [blocco pulsanti attivo]**, se viene premuto un tasto qualsiasi del pannello frontale, sullo schermo appare l'indicazione

 **Blocco tasti acceso.**(tranne il pulsante  / I)

- Premere il pulsante MENU o EXIT per chiudere la finestra del menu.
- Premere il tasto RETURN per passare al menu precedente.

CONTROLLO OPZIONE

INDICATORE DI ACCENSIONE

Selezionare accensione o spegnimento dell'indicatore di accensione.





Indicatore di accensione On

- Modo normale: LED blu On.
- Modo Off: LED Off
- Modo DPM: LED ambra lampeggiante

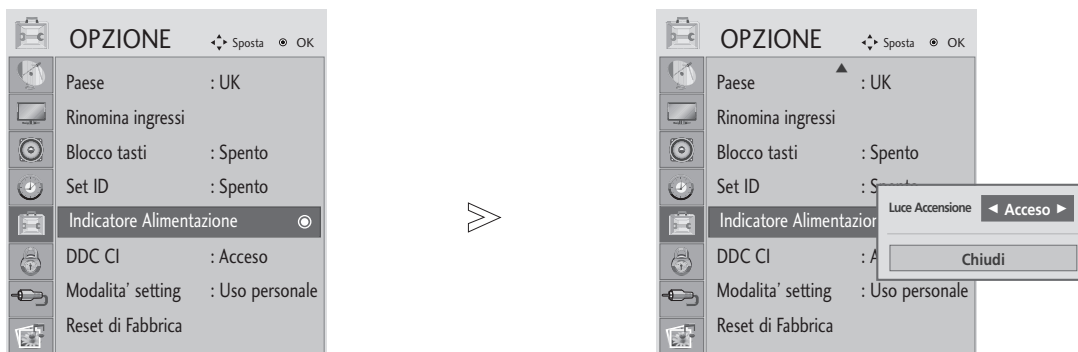
Indicatore accensione Off

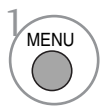
- Modo normale: LED blu Off.
- Modo Off. LED Off
- Modo DPM LED Ambra lampeggiante

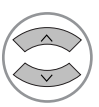

-   Selezionare **OPTION** (Opzione).
-   Selezionare **Indicatore di accensione**.
-   Selezionare **On o Off**.

- Press the MENU or EXIT button to close the menu window.
- Press the RETURN button to move to the previous menu screen.

CONTROLLO OPZIONE





DDC CI (Solo modalità RGB, DVI)

DDC/CI (Display Data Channel Command Interface) è un protocollo che consente al PC e all'unità di comunicare.

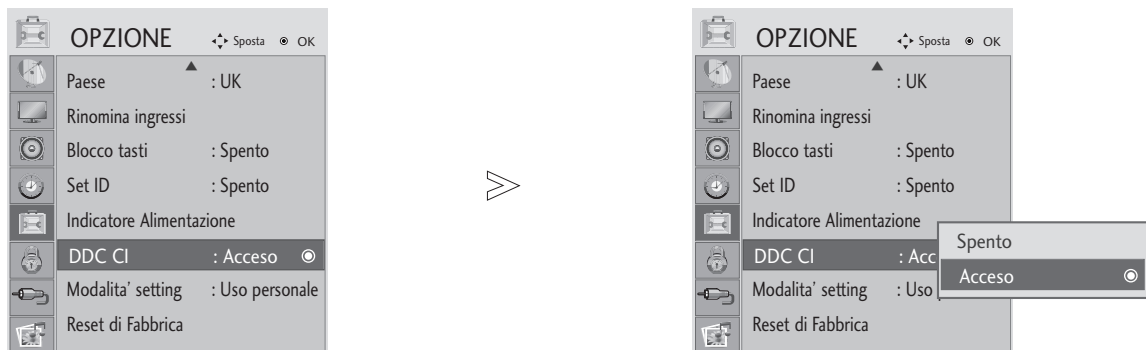
DDC/CI rende possibile regolare e impostare le funzioni in dettaglio tramite il PC invece che adoperando l'OSD.

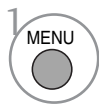
L'unità può essere configurata tramite il PC quando DDC/CI è ON; l'unità non può essere configurata tramite il PC quando il collegamento è interrotto ponendo DDC/CI a OFF.



-   Selezionare **OPZIONE**.
-   Selezionare **DDC CI**.
- 

- Premere il pulsante MENU o EXIT per chiudere la finestra del menu.
- Premere il tasto RETURN per passare al menu precedente.





CONTROLLO OPZIONE

IMPOSTAZIONE DELLA MODALITÀ

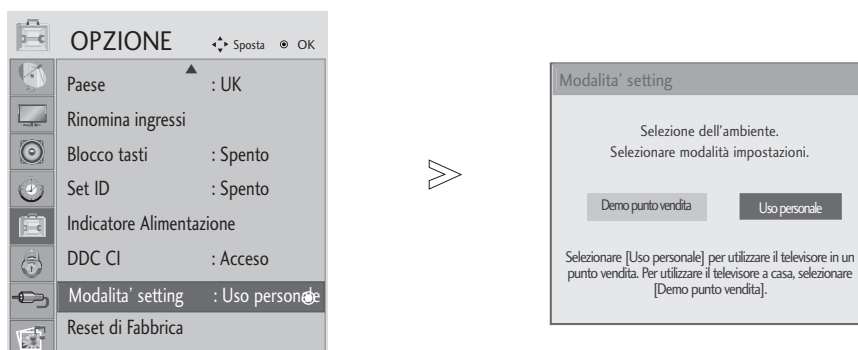
Si consiglia di impostare il televisore alla modalità "Uso personale" per ottenere le immagini migliori nel proprio ambiente domestico.

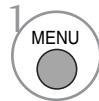
La modalità "Demo punto vendita" costituisce l'impostazione ottimale per la visualizzazione nei negozi.

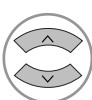

-   Selezionare **OPZIONE**.
-   Selezionare **Modalita' setting**.
-   Selezionare **Demo punto vendita** o **Uso personale**.

- Premere il pulsante MENU o EXIT per chiudere la finestra del menu.
- Premere il tasto RETURN per passare al menu precedente.





CONTROLLO OPZIONE

Inizializzazione (per ripristinare le impostazioni originali di fabbrica)

Questa funzione è operativa nella modalità corrente.
Per inizializzare il valore regolato

Quando il menu Lock System (Blocco Sistema) è "On", appare la richiesta di inserimento della password.



-   Selezionare **OPZIONE**.
-   Selezionare **Reset di Fabbrica**.
- 

- Premere il pulsante MENU o EXIT per chiudere la finestra del menu.
- Premere il tasto RETURN per passare al menu precedente.









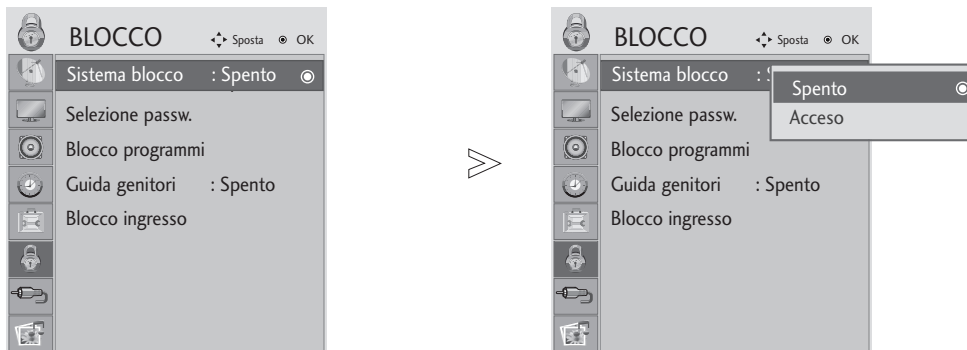

CONTROLLO GENITORI/CLASSIFICAZIONI

IMPOSTAZIONE DELLA PASSWORD E SISTEMA DI BLOCCO

Se si digita la password per la prima volta, premere '0', '0', '0', '0' nel telecomando.

Rivitalizza la funzione Block Programme, Parental Guidance e Input Block.



- 1   Selezionare **BLOCCO** .
- 2   Selezionare **Sistema blocco**.
- 3   Selezionare **Acceso** o **Spento**.
- 4    Impostare la password.
- 5  Inserire un password di 4 caratteri.
Assicurarsi che questo numero non venga dimenticato!
Inserire nuovamente la password come conferma.

- Se si è dimenticata la password, premere '7', '7', '7', '7' sul telecomando.
- Se si seleziona On, Block Programme, Parental Guidance e Input Block sono in funzione.

- Premere il pulsante MENU o EXIT per chiudere la finestra del menu.
- Premere il tasto RETURN per passare al menu precedente.

CONTROLLO GENITORI/CLASSIFICAZIONI

BLOCCO DEL PROGRAMMA

Blocca i programmi che non desiderate vedere oppure che non volete vengano visti dai vostri bambini.

Questa funzione è disponibile con Lock System "On".

Per vedere un programma bloccato digitare la password.

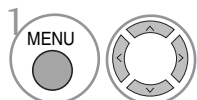

1 Selezionare **BLOCCO** .

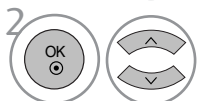

2 Selezionare **Blocco programmi**.



3 Attivare il **Blocco programmi**.

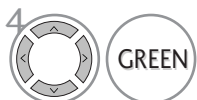

4 Selezionare un programma da bloccare.

- Premere il pulsante MENU o EXIT per chiudere la finestra del menu.
- Premere il tasto RETURN per passare al menu precedente.

CONTROLLO GENITORI/CLASSIFICAZIONI

CONTROLLO DEI GENITORI

Questa funzione si attiva in base alle informazioni provenienti dall'emittente. Quindi se il segnale presenta informazioni errate, questa funzione non risulta operativa.







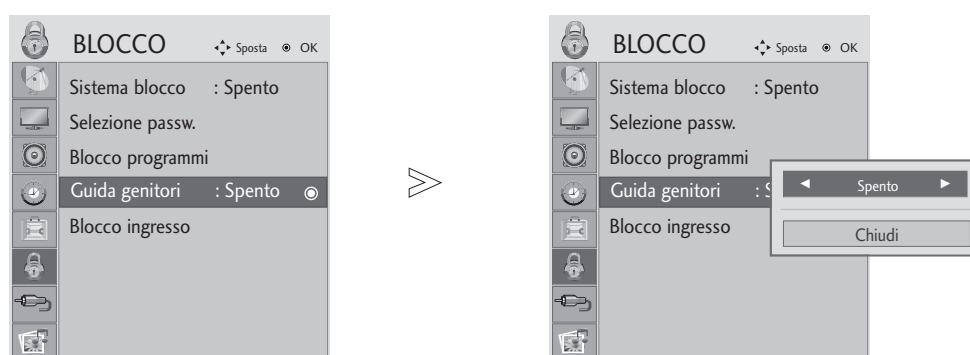

È necessaria una password per accedere a questo menu.

Questa unità è programmata per ricordare le ultime opzioni impostate anche se viene spenta.

Impedisce ai bambini di guardare un certo tipo di programmi, sulla base dei limiti di classificazione impostati.

Per vedere un programma speciale digitare la password.



-   Selezionare **BLOCCO** .
-   Selezionare **Guida genitori**.
-   Effettuare le regolazioni necessarie.
-   Salva.

- Premere il pulsante MENU o EXIT per chiudere la finestra del menu.
- Premere il tasto RETURN per passare al menu precedente.

CONTROLLO GENITORI/CLASSIFICAZIONI

BLOCCO INGRESSO

Consente di bloccare un ingresso.



1.   Selezionare **BLOCCO** .
2.   Selezionare **Blocco ingresso**.
3.   Selezionare l'origine.
4.   Selezionare **Spento** o **Acceso**.

- Premere il pulsante MENU o EXIT per chiudere la finestra del menu.
- Premere il tasto RETURN per passare al menu precedente.

USO DEL DISPOSITIVO USB

Connessione alla periferica USB

Quando si collega un dispositivo USB, viene automaticamente visualizzato questo menu a comparsa. Se il menu a comparsa non viene visualizzato, è possibile selezionare **Elenco Musica**, o **Elenco foto** nel menu USB. "IL MENU A COMPARSA" non viene visualizzato se OSD tra cui Menu, EPG o elenco pianificazione sono attivati. Su una periferica USB, non è possibile aggiungere una cartella nuova o eliminare una cartella esistente.

- 1 Connettere l'apparecchio USB ai jack **USB IN** sul lato TV.

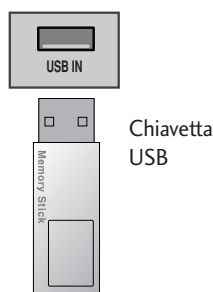

• Questo televisore supporta TV i formati JPEG, MP3.

- 2 Selezionare **ELENCO FOTO** oppure **ELENCO MUSICA**.



Rimozione di una periferica USB

Selezionare il menu **Espulsione USB** prima di rimuovere una periferica.

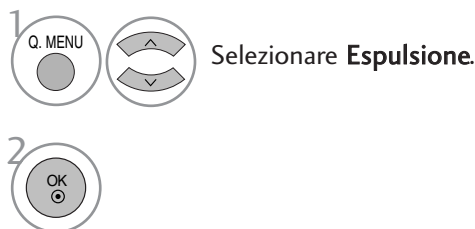

Precauzioni nell'uso del dispositivo USB

- ▶ Solo una periferica di archiviazione di massa USB viene riconosciuta.
- ▶ Se la periferica di archiviazione di massa USB viene connessa tramite un hub USB, la periferica non verrà riconosciuta. Alcuni dispositivi USB sono dotati di un hub interno e potrebbero non essere riconosciuti.
- ▶ Una periferica di archiviazione di massa USB che usa un programma di riconoscimento automatico, può non essere riconosciuta.
- ▶ Una periferica di archiviazione USB che usa un driver proprio può non essere riconosciuta.
- ▶ La velocità di riconoscimento di una periferica di archiviazione di massa USB può dipendere da ciascun dispositivo.
- ▶ Non spegnere la TV o staccare la periferica USB quando la periferica USB connessa sta lavorando. Se questo tipo di periferica viene scollegato o viene interrotta l'alimentazione, i file memorizzati sulla periferica USB possono esserne danneggiati.
- ▶ Non connettere la periferica di archiviazione di massa USB elaborata artificialmente sul PC. Il dispositivo può provocare un cattivo funzionamento del prodotto oppure non potrà essere riprodotto. Non dimenticare mai di usare solo una periferica di archiviazione di massa USB con file musicali normali e file immagine.
- ▶ Si prega di usare solo una periferica di archiviazione di massa USB che sia stata formattata con un file system FAT16, FAT32, NTFS fornito con il sistema operativo Windows. Un dispositivo di archiviazione di massa formattato con un programma di utilità diverso, non supportato da Windows, può non essere riconosciuto.
- ▶ Nel file system NTFS non è possibile eliminare i dati in un dispositivo di memorizzazione USB.
- ▶ Connettere l'alimentazione alla periferica di archiviazione di massa USB che richiede un'alimentazione esterna. In caso contrario, la periferica potrebbe non essere riconosciuta.
- ▶ Alcune periferiche di archiviazione necessitano di alimentazione esterna, collegare il dispositivo USB al monitor dopo aver collegato l'alimentazione esterna. In caso contrario, il prodotto potrebbe non funzionare correttamente.
- ▶ Connettere un periferica di archiviazione di massa USB usando il cavetto fornito in dotazione dal fabbricante USB. Se si connette con un cavetto non fornito dal produttore USB, o si usa un cavetto troppo lungo, il dispositivo potrebbe non venire riconosciuto.
- ▶ Alcune periferiche di archiviazione di massa USB possono non essere supportate oppure utilizzate senza problemi.
- ▶ Sono supportati solo 999 file e cartelle. I file e le cartelle che superano questo numero non verranno riconosciuti.
- ▶ Non è possibile allineare i dati in un dispositivo di memorizzazione USB. Il numero massimo dei caratteri inglesi utilizzabili per i nomi file è 128.
- ▶ Eseguire il backup dei file importanti, poiché i dati del dispositivo USB possono danneggiarsi. La gestione dei dati è responsabilità del consumatore e di conseguenza il fabbricante non copre i prodotti con danni ai dati.

USO DEL DISPOSITIVO USB

ELENCO FOTO

La visualizzazione su schermo (OSD) del vostro apparecchio può essere diversa. Le immagini sono un esempio di supporto per il funzionamento TV

Supporto per file FOTO(*.JPEG)

Linea di base: 15360 x 8640

Formato progressivo: 1024 x 768

- Si può riprodurre solo file JPEG.
- Per JPEG (SOF0, SOF1 solo) è supportata solo l'analisi della linea di base.
- I file non supportati vengono visualizzati sotto forma di bitmap.

Componenti dello schermo



1 MENU Selezionare USB. 2 OK Selezionare Elenco foto.

1 Passa al file di livello superiore
2 Pagina corrente/Pagine complessive
3 Numero complessivo di foto selezionate
4 Memoria USB utilizzabile
5 Pulsanti corrispondenti sul telecomando

* MARK e FAV hanno la stessa funzione in modalità USB (il tasto FAV funziona come il tasto MARK)

The diagram shows a screenshot of the 'Elenco foto' (Photo List) screen. At the top, it displays 'Pagina 2/3' and 'Nessuna selezione'. A progress bar on the right indicates 'Periferica USB' and 'Spazio disp. 150MB'. The main area shows a grid of folders and files: 'Drive 1' with a photo thumbnail (1366x768, 125KB), 'Cartella SU', and folders 'KY101' through 'KY105'. Below these are files 'JM001' through 'JM008'. At the bottom, a navigation bar includes 'Navigazione', 'Opzione', 'Cambio pagina', 'MARK Marcatore', and 'RETURN Uscita'. Numbered callouts 1-5 point to the MENU button, the OK button, the photo thumbnail, the 'Periferica USB' indicator, and the bottom navigation bar respectively.



- Premere il tasto RETURN per passare al menu precedente.

USO DEL DISPOSITIVO USB

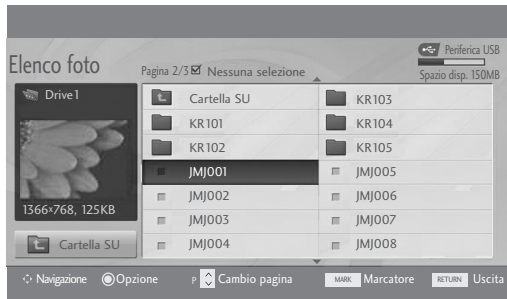
Selezione Foto e menu di PopUp

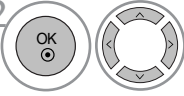

- ▶ **Visualizza**: visualizza l'elemento selezionato.
- ▶ **Selez. tutto**: segna tutte le foto sullo schermo.
- ▶ **Rimuovi tutti**: deselecta tutte le foto segnate.
- ▶ **Cancella**: elimina l'elemento foto selezionato.
- ▶ **Chiudi**: chiude il menu di pop-up.

-  Seleziona la cartella o unità di destinazione.
-  Seleziona le foto desiderate.
-  Visualizza il menu di popup.
-  Seleziona il menu di popup desiderato.

- Usare il pulsante **P** $\wedge \vee$ per navigare la pagina delle foto.
- Usare il pulsante **MARK** selezionare o deselectionare una foto. Quando una o più foto sono segnate, potete visualizzare le foto selezionate singolarmente o come presentazione diapositive. Se non sono state selezionate fotografie potete visualizzare tutte le foto singolarmente o come presentazione diapositive.

- Premere il tasto RETURN per passare al menu precedente.

USO DEL DISPOSITIVO USB



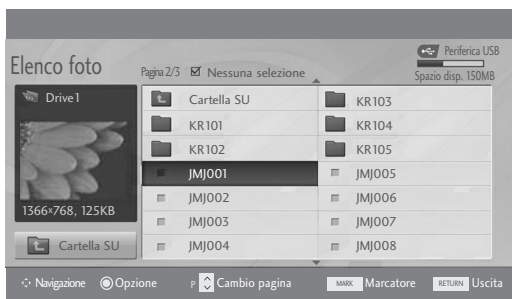

Imposta il menu nel formato a tutto schermo

Si possono modificare le impostazioni per visualizzare a tutto schermo le foto memorizzate su una periferica USB. Le operazioni dettagliate sono disponibili sulla schermata di visualizzazione foto a tutto schermo.



Il formato di una foto può modificare le dimensioni della foto visualizzata a tutto schermo.

- Premere il tasto **RETURN** per tornare alla schermata di menu precedente.

-  Seleziona la cartella o unità di destinazione.
-  Seleziona le foto desiderate.
-  Visualizza il menu di popup.
-  Selezionare **Visualizza**.
-  La foto selezionata viene visualizzata a grandezza naturale.

- Usare il pulsante **P**   per navigare la pagina delle foto.

- Premere il tasto **RETURN** per passare al menu precedente.

USO DEL DISPOSITIVO USB

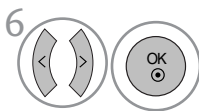

6 Seleziona **Slide Show** , **BGM**, **⤵** (**Rotate**), **Cancella** , **Opzione** o **Nascondi**.

- Usare il pulsante < > per selezionare la foto precedente o successiva.
- Usare il pulsante < > per selezionare e controllare il menu sullo schermo pieno.

- ▶ **Slide Show** (Presentazione): se non sono state selezionate immagini, tutte le foto contenute nella cartella corrente vengono visualizzate nella presentazione. Quando selezionate, le immagini selezionate vengono visualizzate nella presentazione.
 - Nella scheda delle **Opzione** impostare l'intervallo tra le diapositive per la presentazione.
- ▶ **BGM** : ascoltare musica durante la visualizzazione delle foto a schermo pieno.
 - Impostare il dispositivo BGM e album nelle **Opzione**.
- ▶ **⤵** (**Ruota**) : ruota le immagini.
 - Ruota la foto di 90°, 180°, 270°, 360° in senso orario.
- ▶ **Cancella** : elimina foto.
- ▶ **Opzione** : Opzioni :imposta i valori per la velocità di visualizzazione diapositive e cartella musica.
 - Usare il pulsante < > ^ v e il pulsante **OK** per impostare i valori. Poi andare a **OK** e premere **OK** per salvare le impostazioni.
 - È impossibile nascondere la cartella musica durante la riproduzione BGM.
- ▶ **Nascondi** : nasconde il menu sulla visualizzazione a tutto schermo.
 - Per vedere nuovamente il menu sullo schermo pieno, premere il pulsante **OK** per visualizzare.

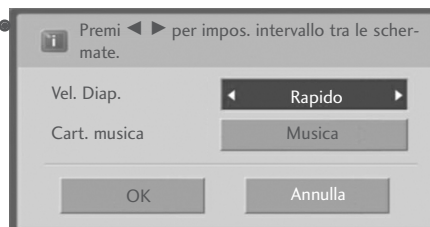

- Premere il tasto RETURN per passare al menu precedente.

USO DEL DISPOSITIVO USB

ELENCO MUSICA

I file musicali acquistati (*.MP3) possono contenere limitazioni di diritti di riproduzione.

La riproduzione di questi file può non essere supportata da questo modello.

File musicale sulla periferica USB può essere riprodotto da questa unità.

La visualizzazione su schermo (OSD) del vostro apparecchio può essere diversa. Le immagini sono un esempio di supporto per il funzionamento TV.

Supporto file MUSICALI (*.MP3)

Velocità di bit 32 ~ 320 kbps

- Frequenza di campionamento MPEG1 layer 3: 32 kHz, 44.1 kHz, 48 kHz.

Componenti dello schermo

1 MENU (OK) Selezionare **USB**.

2 OK (OK) Selezionare **Elenco musica**.

1 Passa al file di livello superiore

2 Pagina corrente/Pagine complessive

3 Numero complessivo di tracce musicali contrassegnate

4 Memoria USB utilizzabile

5 Pulsanti corrispondenti sul telecomando

* MARK e FAV hanno la stessa funzione in modalità USB (il tasto FAV funziona come il tasto MARK)

Elenco musica

Pagina 2/3 Nessuna selezione

Periferica USB
Spazio disp. 150MB

Titolo	Durata
Cartella SU	
S001	
S002	
S003	1:34
S004	1:15
S004	1:20

1:340, 120KB

Cartella SU

1

2

3

4

5

Navigation (Navigation) Option (Opzione) Page Change (Cambio pagina) MARK (MARK) Marker (Marcatore) RETURN (RETURN) Exit (Uscita)

- Premere il tasto RETURN per passare al menu precedente.







USO DEL DISPOSITIVO USB



Selezione Musica e menu di PopUp

Come indicato, su ogni pagina sono elencati fino a 6 titoli musicali.



- ▶ **Riproduci** : riprodurre i file selezionati. Quando la riproduzione del file musicale termina, verrà riprodotto il file selezionato successivo. Quando non ci sono file musicali da riprodurre, verrà riprodotto il file musicale successivo nella cartella corrente. Se si passa ad una cartella diversa e si preme il pulsante OK, viene interrotta la riproduzione musicale corrente.
- ▶ **Ripr. selezione** : riprodurre i file selezionati. Quando la riproduzione del file musicale termina, verrà riprodotto automaticamente il file successivo.
- ▶ **Stop riproduzione** : interrompe la riproduzione dei file musicali.
- ▶ **Ripr. con foto** : avvia la riproduzione della musica selezionata e quindi passa all'elenco delle foto.
- ▶ **Selez. tutto** : segna tutti i file musicali presenti nella cartella.
- ▶ **Rimuovi tutti** : deselecta tutti file musicali selezionati.
- ▶ **Cancella** : elimina la musica selezionata.
- ▶ **Chiudi** : chiude il menu Pop-up.

- 1  Seleziona la cartella o unità di destinazione.
- 2   Selezionare la musica desiderata.
- 3  Visualizza il menu di popup.
- 4   Seleziona il menu di popup desiderato.

- Usare il pulsante **P**   per navigare la pagina della musica.
- Usare il pulsante **MARK** selezionare o deselectare un file musicale. Quando uno o più file sono contrassegnati, i file verranno riprodotti in sequenza. Per esempio, se volete ascoltare solo un file musicale ripetutamente, contrassegnare solo quel file e avviare la riproduzione. Se nessun file musicale è contrassegnato la cartella verrà riprodotta in sequenza.

- Premere il tasto RETURN per passare al menu precedente.

USO DEL DISPOSITIVO USB

- Se per un certo periodo di tempo non viene azionato alcun pulsante durante la riproduzione, la finestra di informazioni di riproduzione (indicata sotto) galleggerà come salva schermo sullo schermo.

- Il 'Salva schermo'?

Il salva schermo serve per prevenire danni ai pixel dello schermo a causa di un'immagine che rimane fissa nella stessa posizione sullo schermo per un periodo prolungato di tempo.

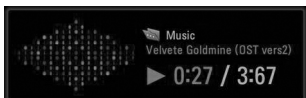

! NOTA

- ▶ Quando un file musicale è in riproduzione, l' viene visualizzata davanti al titolo musicale.
- ▶ Un file musicale danneggiato non viene riprodotto ma visualizza 00:00 come tempo di riproduzione.
- ▶ Un file musicale scaricato da un servizio a pagamento con protezione di diritti di riproduzione non viene avviato ma visualizza informazioni errate nella finestra del tempo di riproduzione.
- ▶ Se si preme i pulsanti **OK**, il salva schermo viene interrotto.
- ▶ I pulsanti **PLAY(▶)**, **Pause(II)**, , **▶▶**, **◀◀** del telecomando sono disponibili in questa modalità.
- ▶ È possibile utilizzare il tasto **▶▶** per selezionare il brano successivo e il tasto **◀◀** per selezionare quello precedente.

Utilizzo del telecomando

	<p>Durante la riproduzione, premere ripetutamente il tasto REW(◀◀) per accelerare ◀◀ -> ◀◀◀◀ -> ◀◀◀◀◀◀ -> ◀◀◀◀◀◀◀◀.</p> <p>premere ripetutamente il tasto FF(▶▶) per accelerare ▶▶-> ▶▶▶▶ -> ▶▶▶▶▶▶ -> ▶▶▶▶▶▶▶▶.</p> <ul style="list-style-type: none">▪ Premendo ripetutamente questi pulsanti si aumenta la velocità di avanzamento o riavvolgimento.
	<p>Durante la riproduzione premere il pulsante Pause(II).</p> <ul style="list-style-type: none">▪ Viene visualizzata una schermata fissa.
	<ul style="list-style-type: none">▪ Quando si utilizzano i pulsanti < o > durante la riproduzione, sullo schermo viene visualizzato un cursore che indica la posizione.
	<p>Premere il pulsante PLAY(▶) per tornare alla visualizzazione normale.</p>

TÉLÉTEXTE

Questa funzionalità non è disponibile in tutti i paesi.

Il Televideo è un servizio gratuito fornito da numerose stazioni televisive che danno in tempo reale notizie, meteo, programmi televisivi, prezzi e altri argomenti.

Il decoder teletext di questo prodotto può supportare i sistemi SIMPLE, TOP e FASTEXT. SIMPLE (teletext standard) consiste di un numero di pagine che possono essere selezionate inserendo il numero corrispondente alla pagina desiderata. TOP e FASTEXT sono metodi più moderni che permettono una selezione rapida e veloce delle informazioni teletext.

ACCENSIONE/SPEGNIMENTO

Premete il tasto **TEXT** per portarvi su questa funzione.

La pagina iniziale o quella finale appare sullo schermo. Due numeri di pagina, il nome della stazione televisiva, la data e l'ora appaiono sullo schermo nel titolo. Il primo numero della pagina indica la vostra selezione, mentre il secondo mostra la pagina che appare in quel momento sullo schermo.

Premete il tasto **TEXT** o **EXIT** per spegnere il televideo.

TESTO SIMPLE [SEMPLICE]

■ elezione della pagina

- 1 Digitate il numero di pagina desiderato, un numero a tre cifre, per mezzo dei tasti NUMERICI. Se durante la selezione premete un tasto sbagliato, dovete completare le tre cifre e poi digitare il numero di pagina corretto.
- 2 Il pulsante PR+ o - consente di selezionare la pagina precedente o successiva.

TESTO TOP [IN ALTO]

La guida all'utilizzatore fa apparire in alto sullo schermo quattro campi colorati: rosso, verde, giallo e blu. Il campo giallo denota il prossimo gruppo e quello blu indica il blocco successivo.

■ Selezione Blocco, Gruppo, Pagina

- 1 Con il tasto blu potete procedere di blocco in blocco.
- 2 Utilizzate il tasto giallo per procedere al prossimo gruppo con la funzione automatica al blocco successivo.
- 3 Con il tasto verde potete procedere alla pagina successiva esistente con la funzione automatica al gruppo successivo. (In alternativa potete utilizzare il tasto PR+.
- 4 Il tasto rosso permette di tornare alla selezione precedente. (In alternativa potete utilizzare il tasto PR-.

■ Selezione diretta della pagina

Corrisponde alla funzione SIMPLE text vi permette di selezionare una pagina digitando le tre cifre corrispondenti per mezzo della tastiera numerica con la funzione TOP.

FASTTEXT [TESTO VELOCE]

Le pagine del televideo sono codificate in colore lungo la parte bassa dello schermo e vengono selezionate premendo il tasto colorato corrispondente.

■ Selezione della pagina

- 1 Premere il pulsante **T.OPT** e quindi il pulsante ▲ ▼ per selezionare  menu. Visualizza la pagina indice.
- 2 Potete selezionare le pagine che sono codificate in colore lungo la linea inferiore con i tasti dello stesso colore.
- 3 Corrisponde alla funzione SIMPLE text e vi permette di selezionare una pagina digitando le tre cifre del numero di pagina per mezzo della tastiera numerica, con la funzione FASTTEXT.
- 4 Il tasto PR +, - può essere utilizzato per selezionare la pagina precedente e quella seguente.

FUNZIONI SPECIALI DEL TELETEXT

- Premere il pulsante **T. OPT** e quindi il pulsante ▲ ▼ uso per selezionare il menu **Opzione Testo**.



■ Indice

Selezionare ciascuna pagina dell'indice.



■ Tempo

Durante la visione di un programma TV, selezionare questo menu per visualizzare l'ora nell'angolo superiore destro dello schermo.

Con la funzione televideo, premete questo tasto per selezionare un numero di sotto pagina. Il numero di sotto pagina appare nella parte bassa dello schermo. Per trattenere o cambiare la sotto pagina, premete i tasti **ROSSO/VERDE**, ◀ ▶ o i tasti numerici.



■ Mantieni

Blocca il cambio automatico di pagina se la pagina di televideo comprende 2 o più sotto pagine. Il numero delle sotto pagine e la sotto pagina sullo schermo viene, normalmente, indicato sotto il tempo. Quando viene selezionato questo menu nell'angolo superiore sinistro dello schermo viene visualizzato il simbolo di stop e lo scorrimento automatico delle pagine rimane inattivo.



■ Rivela

Selezionare questo menu per visualizzare le informazioni nascoste come ad esempio le risposte a indovinelli o rompicapo.



■ Aggiorna

Porta l'immagine televisiva sullo schermo mentre aspettate la prossima pagina del televideo. L'indicazione appare nell'angolo in alto a sinistra dello schermo. Quando la pagina richiesta è disponibile l'indicazione viene sostituita dal numero di pagina. Selezionare nuovamente questo menu per visualizzare la pagina teletext aggiornata.



TELETEXT DIGITALE

Questa funzione è operativa solo nel solo Regno Unito/Irlanda

L'impianto offre l'accesso al teletext digitale che è ampiamente migliorato in molteplici aspetti, come testo, grafica ecc.

È possibile accedere al teletext digitale con servizi teletext digitali speciali e servizi specifici che trasmettono il teletext digitale.

Si consiglia di eseguire la selezione a partire dalla lingua dei sottotitoli per visualizzare il teletext premendo il pulsante **SUBTITLE** [sottotitoli].

TELETEXT NEL SERVIZIO DIGITALE

- 1 Premere i pulsanti numerici o il pulsante PR + o - per selezionare i servizi digitali che trasmettono teletext digitale. Per sapere quali sono i servizi teletext digitali, consultare l'elenco dei servizi EPG.
- 2 Attenersi alle indicazioni relative al teletext digitale e passare alle fasi successive premendo il pulsante **TEXT** [testo], OK, ▲ o ▼, ◀ o ▶, RED [rosso], GREEN [verde], YELLOW [giallo], BLUE [blu] o i pulsanti NUMERICI ecc.
- 3 Per modificare il servizio di teletext digitale, selezionare solamente un servizio diverso con i pulsanti numerici o con PR + o - .

Se si preme il pulsante **MENU**, **GUIDE** [guida] o **INFO** ⓘ, il servizio teletext non viene temporaneamente visualizzato. Quando si premono nuovamente questi pulsanti, il servizio teletext viene visualizzato.



TELETEXT NEL SERVIZIO DIGITALE

- 1 Premere i pulsanti numerici o il pulsante PR + o - per selezionare un servizio digitale specifico che trasmetta il teletext digitale.
- 2 Premere il pulsante **TEXT** [testo] o il pulsante colorato per attivare il teletext.
- 3 Attenersi alle indicazioni relative al teletext digitale e passare alle fasi successive premendo il pulsante OK, ▲ o ▼, ◀ o ▶, RED [rosso], GREEN [verde], YELLOW [giallo], BLUE [blu] o i pulsanti NUMERICI ecc.
- 4 Premere il pulsante **TEXT** [testo] o il pulsante colorato per disattivare il teletext e tornare alla visione del TV.

Alcuni servizi possono consentire l'accesso ai servizi di testo premendo il pulsante RED [rosso].

Se si preme il pulsante **MENU**, **GUIDE** [guida] o **INFO** ⓘ, il servizio teletext non viene temporaneamente visualizzato. Quando si premono nuovamente questi pulsanti, il servizio teletext viene visualizzato.



APPENDICE

RICERCA DEI GUASTI

Il funzionamento non è normale.

Il telecomando non funziona.

- Controllare per vedere se ci sono oggetti tra il prodotto e il telecomando che potrebbero ostruire il percorso. Assicuratevi che il telecomando sia puntato direttamente verso l'apparecchio.
- Le batterie sono installate con la polarità corretta (+ su +, - su -)?
- Correggere l'impostazione della modalità di funzionamento del telecomando: TV, VCR ecc.?
- Installare batterie nuove.

L'alimentazione si disattiva improvvisamente

- È impostato il timer della modalità sleep?
- Controllare le impostazioni di controllo dell'alimentazione. Alimentazione interrotta.
- Nessuna trasmissione sulla stazione sintonizzata con **Auto sleep** attivato.

La funzione video non funziona.

Nessuna immagine e nessun suono

- Verificare che il prodotto sia acceso.
- Provare un altro canale. Il problema potrebbe essere dovuto alla trasmissione.
- Il cavo d'alimentazione è inserito nella presa di corrente a muro?
- Controllare l'orientamento e/o la posizione dell'antenna.
- Testare la presa di corrente a muro, inserire un altro cavo d'alimentazione del prodotto nella presa in cui è stato inserito il cavo d'alimentazione del prodotto.

L'immagine viene visualizzata lentamente dopo l'accensione

- Si tratta di un processo normale, l'immagine viene smorzata durante il processo di avvio del prodotto. Contattare il centro d'assistenza se le immagini non vengono visualizzate dopo cinque minuti.

Colori assenti o insufficienti o immagini difettose

- Regolare il Colore nell'opzione del menu.
- Mantenere una distanza sufficiente tra il prodotto e il VCR.
- Provare un altro canale. Il problema potrebbe essere dovuto alla trasmissione.
- I cavi video sono installati correttamente?
- Attivare una funzione per ripristinare la luminosità delle immagini.

Barre orizzontali/verticali o immagini con tremolio

- Controllare la presenza di interferenze locali come ad es. apparecchi elettrici o strumenti d'alimentazione.

Ricezione insufficiente per alcuni canali

- La stazione o il prodotto del cavo con problemi, sintonizzarsi su un'altra stazione.
- Il segnale della stazione è debole, orientare nuovamente l'antenna per ricevere le stazioni più deboli.
- Verificare la presenza di fonti di possibile interferenza.

Linee o strisce nelle immagini

- Controllare l'antenna (modificare l'orientamento dell'antenna).

APPENDICE

La funzione audio non funziona.

Immagini presenti ma nessun suono	<ul style="list-style-type: none">■ Premere il tasto VOL + o -.■ Sound azzerato? Premere il pulsante MUTE.■ Provare un altro canale. Il problema potrebbe essere dovuto alla trasmissione.■ I cavi audio sono installati correttamente?
Nessun suono da uno dei diffusori	<ul style="list-style-type: none">■ Regolare il bilanciamento nell'opzione del menu.
Suoni strani dall'iterno del prodotto	<ul style="list-style-type: none">■ Un cambiamento dell'umidità ambiente o della temperatura potrebbe provocare un rumore insolito quando il prodotto viene acceso o spento e non rappresenta un difetto del prodotto.

Solo la modalità RGB/DVI è applicata

Non viene visualizzata nessuna immagine

L'alimentazione è attiva, la spia dell'alimentazione è blu, ma lo schermo presenta colori estremamente scuri.	<ul style="list-style-type: none">■ Regolare nuovamente luminosità e contrasto.
La spia dell'alimentazione è di colore arancione?	<ul style="list-style-type: none">■ Se il prodotto è in Risparmio energia, muovere il mouse o premere un tasto.
Viene visualizzato il messaggio 'Out of range'?	<ul style="list-style-type: none">■ Il segnale proveniente dal PC (scheda video) è fuori dal campo della frequenza verticale o orizzontale del prodotto. Regolare l'intervallo della frequenza facendo riferimento alle specifiche riportate nel presente manuale dell'utente..
Viene visualizzato il messaggio 'Verif segnale'?	<ul style="list-style-type: none">■ Il cavo del segnale tra PC e prodotto non è collegato. Controllare il cavo del segnale.■ Premere il pulsante 'INPUT' sul telecomando per verificare il segnale d'ingresso.

APPENDICE

Il messaggio "Prodotto sconosciuto" viene visualizzato quando si collega il prodotto.

È stato installato il driver?

- Installare il driver specifico fornito in allegato al prodotto o scaricarlo dal sito internet. (<http://www.lge.com>)
- Verificare che sia supportata la funzione plug&play facendo riferimento al manuale dell'utente della scheda video.

Sullo schermo viene visualizzata un'immagine residua.

Viene visualizzata un'immagine residua quando si spegne il prodotto.

- Se si impiega un'immagine fissa per un periodo prolungato di tempo, pixel potrebbero danneggiarsi rapidamente. Utilizzare la funzione screensaver.

Il colore dello schermo è anomalo.

Lo schermo presenta una ridotta risoluzione colori (16 colori).

- Impostare il numero di colori su un valore superiore ai 24 bit (colori reali) Selezionare Pannello di controllo – Schermo – Impostazioni – Menu del pannello Colori in Windows.

Il colore dello schermo non è stabile o monocoloro.

- Verificare lo stato del collegamento del cavo del segnale. Oppure inserire nuovamente la scheda video per PC.

Vengono visualizzati punti neri sullo schermo?

- Numerosi pixel (rosso, verde, bianco o nero) potrebbero essere visualizzati sullo schermo, il che può essere attribuibile alle caratteristiche uniche del pannello LCD. Non si tratta di un malfunzionamento del LCD.

Solo la modalità RGB è applicata

L'immagine dello schermo sembra anomala.

La posizione dello schermo è errata?

- Utilizzare il menu OSD della posizione.
- Verificare che la risoluzione e la frequenza della scheda video siano supportate dal prodotto. Se la frequenza si trova al di fuori dell'intervallo, impostare la risoluzione consigliata nel menu Pannello di controllo – Schermo – Impostazioni.

Sono visualizzate linee sottili sullo schermo dello sfondo?

- Utilizzare il menu OSD dell'Temporizz.

Viene visualizzato un disturbo orizzontale o i caratteri sembrano sfuocati.

- Utilizzare il menu OSD della Fase.

APPENDICE

MANUTENZIONE

I guasti possono essere prevenuti. Una pulizia regolare e attenta può estendere la durata d'uso del vostro nuovo apparecchio .

Attenzione : Accertarsi di spegnere l'impianto e di scollegare il cavo prima di iniziare qualsiasi operazione di pulizia.

Pulizia dello schermo

- 1 Per tenere pulito lo schermo, inumidire un panno morbido con una miscela di acqua tiepida e una piccola quantità di ammorbidente per tessuti o detergente per piatti. Strizzare il panno, quindi pulire lo schermo.
- 2 Assicuratevi che l'acqua in eccesso sia eliminata dallo schermo e lasciare asciugare all'aria prima di accendere l'apparecchio .

Pulizia del telaio

- Per rimuovere lo sporco o la polvere, pulire il telaio con un panno morbido, asciutto, privo di sfilacciate.
- Accertarsi di non utilizzare panni bagnati.

Assenza prolungata

ATTENZIONE

- ▶ Se dovete lasciare il vostro apparecchio inattivo per un lungo periodo di tempo (come durante le vacanze), è una buona idea staccare il cavo di alimentazione per proteggere da possibili danni provocati da fulmini o sovratensioni.

APPENDICE

SPECIFICHE DEL PRODOTTO

<M1962D>

Pannello LCD	Tipo di schermo	TFT (Thin Film Transistor) da 470,1 mm Wide [ampio](18,51 pollice) Pannello LCD (display a cristalli liquidi) Dimensioni della diagonale visibile: 470,1 mm
	Pixel pitch	0,30 mm (H) x 0,30 mm (V)
Segnale video	Risoluzione max.	1360 x 768 @ 60 Hz
	Risoluzione consigliata	1360 x 768 @ 60 Hz
	Frequenza orizzontale	da 30 kHz a 61 kHz
	Frequenza verticale	da 56 Hz a 75 Hz
	Tipo di sincronizzazione	Sync separato, digitale
Collegamento ingresso		TV, D-Sub Analog, SCART*2, PC Audio In, component, DVI-D, HDMI*2, CVBS
Alimentazione	Tensione nominal	AC 100-240 V~ 50/60 Hz 0,6 A
	Consumo elettrico	Modalità ON : 35 W (tip.) Modalità Sleep ≤ 1 W Modalità Spento ≤ 0,5 W
Inclinazione	Gamma d'inclinazione	da -5 a 15°
Dimensioni (Larghezza x Altezza x Profondità) Peso		449,7 mm x 368,8 mm x 221,6 mm (17,70 pollice x 14,52 pollice x 8,72 pollice) 3,88 kg (8,55 lb)
Condizioni ambientali	Temperatura operativa	da 10 °C a 35 °C
	Umidità operativa	da 20 % a 80 %
	Temperatura di conservazione	da -10 °C a 60 °C
	Umidità di conservazione	da 5 % a 90 %

- Le specifiche precedentemente indicate possono essere soggette ad eventuali modifiche senza preavviso allo scopo di apportare miglioramenti qualitativi.

APPENDICE

SPECIFICHE DEL PRODOTTO

<M2062D>

Pannello LCD	Tipo di schermo	TFT (Thin Film Transistor) da 508,5 mm Wide [ampio] (20,0 pollice) Pannello LCD (display a cristalli liquidi) Dimensioni della diagonale visibile: 508,5 mm
	Pixel pitch	0,2766 mm (H) x 0,2766 mm (V)
Segnale video	Risoluzione max.	1600 x 900 @ 60 Hz
	Risoluzione consigliata	1600 x 900 @ 60 Hz
	Frequenza orizzontale	da 30 kHz a 83 kHz
	Frequenza verticale	da 56 Hz a 75 Hz
	Tipo di sincronizzazione	Sync separato, digitale
Collegamento ingresso		TV, D-Sub Analog, SCART*2, PC Audio In, component, DVI-D, HDMI*2, CVBS
Alimentazione	Tensione nominal	AC100-240V~ 50/60 Hz 0,9 A
	Consumo elettric	Modalità Acceso : 50 W (typ.) Modalità Sleep ≤ 1 W Modalità Spento ≤ 0,5 W
Inclinazione	Gamma d'inclinazione	da -5 a 15°
Dimensioni (Larghezza x Altezza x Profondità) Peso		482,3 mm x 384,2 mm x 221,6 mm (18,99 pollice x 15,13 pollice x 8,72 pollice) 4,8 kg (10,58 lb)
Condizioni ambientali	Temperatura operativa	da 10 °C a 35 °C
	Umidità operativa	da 20 % a 80 %
	Temperatura di conservazione	da -10 °C a 60 °C
	Umidità di conservazione	da 5 % a 90 %

- Le specifiche precedentemente indicate possono essere soggette ad eventuali modifiche senza preavviso allo scopo di apportare miglioramenti qualitativi.

APPENDICE

SPECIFICHE DEL PRODOTTO

<M2262D>

Pannello LCD	Tipo di schermo	TFT (Thin Film Transistor) da 546,86 mm Wide [ampio](21,53 pollice) Pannello LCD (display a cristalli liquidi) Dimensioni della diagonale visibile: 546,86 mm
	Pixel pitch	0,248 mm (H) x 0,248 mm (V)
Segnale video	Risoluzione max.	1920 x 1080 @ 60 Hz
	Risoluzione consigliata	1920 x 1080 @ 60 Hz
	Frequenza orizzontale	da 30 kHz a 83 kHz
	Frequenza verticale	da 56 Hz a 75 Hz
	Tipo di sincronizzazione	Sync separato, digitale
Collegamento ingresso		TV, D-Sub Analog, SCART*2, PC Audio In, component, DVI-D, HDMI*2, CVBS
Alimentazione	Tensione nominal	AC100-240V~ 50/60 Hz 0,9 A
	Consumo elettric	Modalità ON : 53 W (tip.) Modalità Sleep ≤ 1 W Modalità Spento ≤ 0,5 W
Inclinazione	Gamma d'inclinazione	da -5 a 15°
Dimensioni (Larghezza x Altezza x Profondità) Peso		517,2 mm x 399,8 mm x 221,6 mm (20,36 pollice x 15,74 pollice x 8,72 pollice) 4,7 kg (10,4 lb)
Condizioni ambientali	Temperatura operativa	da 10 °C a 35 °C
	Umidità operativa	da 20 % a 80 %
	Temperatura di conservazione	da -10 °C a 60 °C
	Umidità di conservazione	da 5 % a 90 %

- Le specifiche precedentemente indicate possono essere soggette ad eventuali modifiche senza preavviso allo scopo di apportare miglioramenti qualitativi.

APPENDICE

SPECIFICHE DEL PRODOTTO

<M2362D>

Pannello LCD	Tipo di schermo	TFT (Thin Film Transistor) da 584,2mm Wide [ampio](23 pollice) Pannello LCD (display a cristalli liquidi) Dimensioni della diagonale visibile: 584,2 mm
	Pixel pitch	0,265 mm (H) x 0,265 mm (V)
Segnale video	Risoluzione max.	1920 x 1080 @ 60 Hz
	Risoluzione consigliata	1920 x 1080 @ 60 Hz
	Frequenza orizzontale	da 30 kHz a 83 kHz
	Frequenza verticale	da 56 Hz a 75 Hz
	Tipo di sincronizzazione	Sync separato, digitale
Collegamento ingresso		TV, D-Sub Analog, SCART*2, PC Audio In, component, DVI-D, HDMI*2, CVBS
Alimentazione	Tensione nominal	AC100-240V~ 50/60 Hz 1,0A
	Consumo elettrico	Modalità ON : 55 W (tip.) Modalità Sleep ≤ 1 W Modalità Spento ≤ 0,5 W
Inclinazione	Gamma d'inclinazione	da -5 a 15°
Dimensioni (Larghezza x Altezza x Profondità) Peso		551,8 mm x 419,5 mm x 221,6 mm (21,72 pollice x 16,52 pollice x 8,72 pollice) 5,2 kg (11,46 lb)
Condizioni ambientali	Temperatura operativa	da 10 °C a 35 °C
	Umidità operativa	da 20 % a 80 %
	Temperatura di conservazione	da -10 °C a 60 °C
	Umidità di conservazione	da 5 % a 90 %

- Le specifiche precedentemente indicate possono essere soggette ad eventuali modifiche senza preavviso allo scopo di apportare miglioramenti qualitativi.

APPENDICE

SPECIFICHE DEL PRODOTTO

<M2762D>

Pannello LCD	Tipo di schermo	TFT (Thin Film Transistor) da 686mm Wide [ampio] (27 pollice) Pannello LCD (display a cristalli liquidi) Dimensioni della diagonale visibile: 686mm
	Pixel pitch	0,3114 mm (H) x 0,3114 mm (V)
Segnale video	Risoluzione max.	1920 x 1080 @ 60 Hz
	Risoluzione consigliata	1920 x 1080 @ 60 Hz
	Frequenza orizzontale	da 30 kHz a 83 kHz
	Frequenza verticale	da 56 Hz a 75 Hz
	Tipo di sincronizzazione	Sync separato, digitale
Collegamento ingresso		TV, D-Sub Analog, SCART*2, PC Audio In, component, DVI-D, HDMI*2, CVBS
Alimentazione	Tensione nominale	AC100-240V~ 50/60 Hz 1,2 A
	Consumo elettrico	Modalità ON : 63 W (tip.) Modalità Sleep ≤ 1 W Modalità Spento ≤ 0,5 W
Inclinazione	Gamma d'inclinazione	sa -5 a 15°
	Rotazione	358°
Dimensioni (Larghezza x Altezza x Profondità) Peso		649,1 mm x 485 mm x 210 mm (25,56 pollice x 19,09 pollice x 8,27 pollice) 7,2 kg (15,87 lb)
Condizioni ambientali	Temperatura operativa	da 10 °C a 35 °C
	Umidità operativa	da 20 % a 80 %
	Temperatura di conservazione	da -10 °C a 60 °C
	Umidità di conservazione	da 5 % a 90 %

- Le specifiche precedentemente indicate possono essere soggette ad eventuali modifiche senza preavviso allo scopo di apportare miglioramenti qualitativi.

APPENDICE

PROGRAMMAZIONE DEL TELECOMANDO

Il telecomando è un telecomando multimarca o universale. Può essere programmato per attivare i dispositivi gestibili attraverso telecomando di altri produttori.

Si noti che il telecomando potrebbe non controllare tutti i modelli degli altri marchi.

Programmazione dei codici in modalità a distanza

- 1** Controllare il telecomando.
Per scoprire se il telecomando è in grado di far funzionare il dispositivo senza programmazione, accendere il dispositivo, ad esempio un VCR e premere il rispettivo pulsante della modalità (ad esempio **DVD** o **VCR**) sul telecomando mentre si punta il dispositivo. Provare i pulsanti **POWER** [alimentazione] e **PR +** - per verificare che il dispositivo risponda correttamente. È altrimenti necessaria la programmazione del telecomando per gestire il dispositivo.
- 2** Accendere il dispositivo da programmare, quindi premere il rispettivo pulsante della modalità (come ad esempio DVD o VCR) sul telecomando. Si illumina il pulsante del telecomando del dispositivo desiderato.
- 3** Premere i pulsanti **MENU** e **MUTE** allo stesso tempo, il telecomando è pronto per essere programmato per il codice.
- 4** Inserire numero di codice utilizzando i pulsanti numerici presenti sul telecomando. I numeri del codice di programmazione per il rispettivo dispositivo sono disponibili nelle seguenti pagine. Se il codice è corretto, il dispositivo si disattiverà.
- 5** Premere il pulsante **MENU** per memorizzare il codice.
- 6** Provare le funzioni del telecomando per verificare che il dispositivo risponda correttamente. Ripetere altrimenti la procedura partendo dal passaggio 2.

CODICI DI PROGRAMMAZIONE

DVD

Marchio	Codici	Marchio	Codici	Marchio	Codici
APEX DIGITAL	022	MITSUBISHI	002	RCA	005 006
DENON	020 014	NAD	023	SAMSUNG	011 015
GE	005 006	ONKYO	008 017	SONY	007
HARMAN KARDON	027	PANASONIC	003 009	THOMPSON	005 006
JVC	012	PHILIPS	013	TOSHIBA	019 008
LG	001 010 016 025	PIONEER	004 026	YAMAHA	009 018
MAGNAVOX	013	PROCEED	021	ZENITH	010 016 025
MARANTZ	024	PROSCAN	005 006		

APPENDICE

VCR

Marchio	Codici	Marchio	Codici	Marchio	Codici
AIWA	034	MAGNAVOX	031 033 034 041	SAMSUNG	032 040 102 104
AKAI	016 043 046 124 125 146		067 068		105 107 109 112
AMPRO	072	MARANTZ	012 031 033 067 069		113 115 120 122 125
ANAM	031 033 103	MARTA	101	SANSUI	022 043 048 135
AUDIO DYNAMICS	012 023 039 043	MATSUI	027 030	SANYO	003 007 010 014
BROKSONIC	035 037 129	MEI	031 033		102 134
CANON	028 031 033	MEMOREX	003 010 014 031 033 034 053 072	SCOTT	017 037 112 129 131
CAPEHART	108		101 102 134 139	SEARS	003 008 009 010 013 014 017 020
CRAIG	003 040 135	MGA	045 046 059		031 042 073 081 101
CURTIS MATHES	031 033 041	MINOLTA	013 020	SHARP	031 054 149
DAEWOO	005 007 010 064 065 108 110 111 112 116 117 119	MITSUBISHI	013 020 045 046 049 051 059 061 151	SHINTOM	024
DAYTRON	108	MTC	034 040	SONY	003 009 031 052 056 057 058 076 077 078 149
DBX	012 023 039 043	MULTITECH	024 034	SOUNDESIGN	034
DYNATECH	034 053	NEC	012 023 039 043 048	STS	013
ELECTROHOME	059	NORDMENDE	043	SYLVANIA	031 033 034 059 067
EMERSON	006 017 025 027 029 031 034 035 036 037 046 101 129 131 138 153	OPTONICA	053 054	SYMPHONIC	034
FISHER	003 008 009 010	PANASONIC	066 070 074 083 133 140 145	TANDY	010 034
FUNAI	034	PENTAX	013 020 031 033 063	TATUNG	039 043
GE	031 033 063 072 107 109 144 147	PHILCO	031 034 067	TEAC	034 039 043
GO VIDEO	132 136	PHILIPS	031 033 034 054 067 071 101	TECHNICS	031 033 070
HARMAN KARDON	012 045	PILOT	101	TEKNIKA	019 031 033 034 101
HITACHI	004 018 026 034 043 063 137 150	PIONEER	013 021 048	THOMAS	034
INSTANTREPLAY	031 033	PORTLAND	108	TMK	006
JCL	031 033	PULSAR	072	TOSHIBA	008 013 042 047 059 082 112 131
JCPENNY	012 013 015 033 040 066 101	QUARTZ	011 014	TOTEVISION	040 101
JENSEN	043	QUASAR	033 066 075 145	UNITECH	040
JVC	012 031 033 043 048 050 055 060 130 150 152	RCA	013 020 033 034 040 041 062 063 107 109 140 144 145 147	VECTOR RESEARCH	012
KENWOOD	014 034 039 043 047 048	REALISTIC	003 008 010 014 031 033 034 040 053 054 101	VICTOR	048
LG (GOLDSTAR)	001 012 013 020 101 106 114 123	RICO	058	VIDEO CONCEPTS	012 034 046
LLOYD	034	RUNCO	148	VIDEOSONIC	040
LXI	003 009 013 014 017 034 101 106	SALORA	014	WARDS	003 013 017 024 031 033 034 040 053 054 131
MAGIN	040			YAMAHA	012 034 039 043
				ZENITH	034 048 056 058 072 080 101

APPENDICE CODICI IR

1. Metodi di collegamento

- Connettere il telecomando cablato alla porta del telecomando dell'apparecchio.

2. Codici IR del telecomando

- Forma d'onda in uscita

Impulso singolo modulato con segnale da 37.917 kHz a 455 kHz

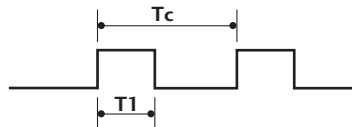

Frequenza portante
 $FCAR = 1/TC = fOSC/12$
 Duty ratio = $T1/TC = 1/3$

► Configurazione dell' immagine

- Prima immagine

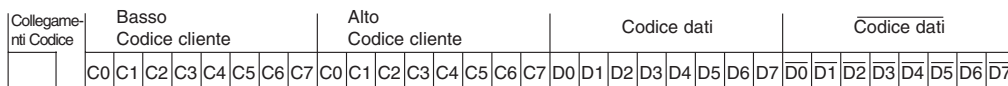

- Immagine ripetuta

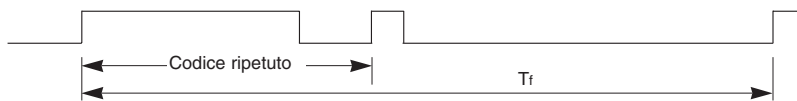

► Codice collegamento



► Codice ripetuto

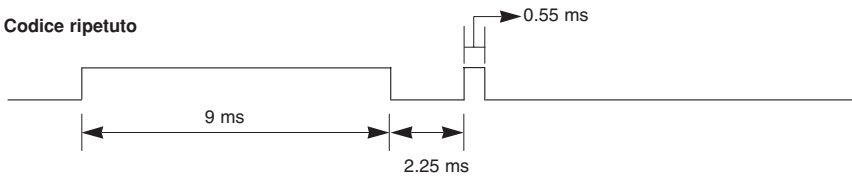

► Descrizione Bit

- Bit "0"

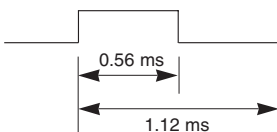

- Bit "1"

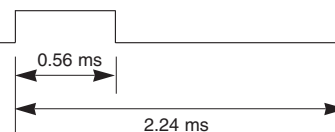

► Intervallo dell'immagine :Tf

La trasmissione delle onde varia a seconda della pressione del tasto.

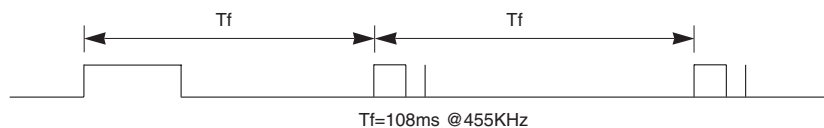

APPENDICE

Codice (Hexa)	Funzione	Nota
00	PR +	Tasto R/C
01	PR -	Tasto R/C
02	VOL +	Tasto R/C
03	VOL -	Tasto R/C
40	Su (▲)	Tasto R/C
41	Giù (▼)	Tasto R/C
06	Destra (▶)	Tasto R/C
07	Sinistra (◀)	Tasto R/C
08	POWER	Tasto R/C (Alimentazione Acceso/Spento)
09	MUTE	Tasto R/C
0B	INPUT	Tasto R/C
10	TASTIERA NUMERICA 0	Tasto R/C
11	TASTIERA NUMERICA 1	Tasto R/C
12	TASTIERA NUMERICA 2	Tasto R/C
13	TASTIERA NUMERICA 3	Tasto R/C
14	TASTIERA NUMERICA 4	Tasto R/C
15	TASTIERA NUMERICA 5	Tasto R/C
16	TASTIERA NUMERICA 6	Tasto R/C
17	TASTIERA NUMERICA 7	Tasto R/C
18	TASTIERA NUMERICA 8	Tasto R/C
19	TASTIERA NUMERICA 9	Tasto R/C
1A	Q.VIEW	Tasto R/C
1E	FAV	Tasto R/C
20	TEXT	Tasto R/C
21	T.OPT	Tasto R/C
28	RETURN	Tasto R/C
39	SUBTITLE	Tasto R/C
43	MENU	Tasto R/C
44	OK (⊙)	Tasto R/C
45	Q.MENU	Tasto R/C
50	TV/PC	Tasto R/C
F0	TV/RADIO	Tasto R/C
0A	I/II	Tasto R/C
5B	EXIT	Tasto R/C
1E	MARK	Tasto R/C
53	LIST	Tasto R/C
61	Tasto BLU	Tasto R/C
63	Tasto GIALLO	Tasto R/C
71	Tasto VERDE	Tasto R/C
72	Tasto ROSSO	Tasto R/C
AA	INFO ⓘ	Tasto R/C
AB	GUIDE	Tasto R/C

APPENDICE

SETUP DISPOSITIVO DI CONTROLLO ESTERNO

Setup RS-232C

Collegare lo spinotto d'ingresso RS-232C al dispositivo di controllo esterno (come un computer o un sistema di controllo AV) e controllare le funzioni del televisore esternamente.

Collegare la porta seriale del dispositivo di controllo allo spinotto RS-232C sul pannello posteriore del televisore.

NOTA : Il cavo di collegamento RS-232C non viene fornito insieme al televisore.

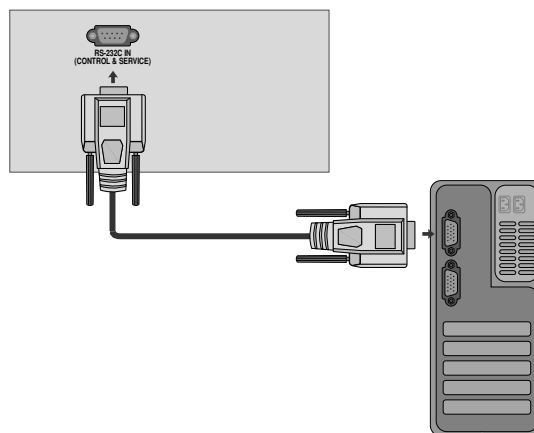

Tipo di connettore; maschio a 9 pin D-sub.

Num.	Descrizione pin
1	Nessun collegamento
2	RXD (ricezione dati)
3	TXD (trasmissione dati)
4	DTR (lato DTE pronto)
5	GND [terra]
6	DSR (lato DCE pronto)
7	RTS (pronto per la trasmissione)
8	CTS (libero per la trasmissione)
9	Nessun collegamento

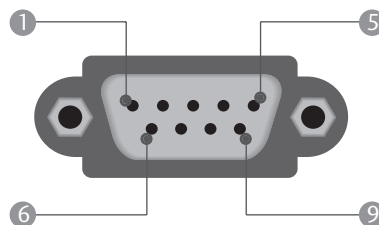

Configurazioni di RS-232C

Configurazioni a 7 fili (cavo standard RS-232C)

	PC	TV	
RXD	2	3	TXD
TXD	3	2	RXD
GND	5	5	GND
DTR	4	6	DSR
DSR	6	4	DTR
RTS	7	8	CTS
CTS	8	7	RTS
	D-Sub 9	D-Sub 9	

Configurazioni a 3 fili (non standard)





	PC	TV	
RXD	2	3	TXD
TXD	3	2	RXD
GND	5	5	GND
DTR	4	6	DTR
DSR	6	4	DSR
RTS	7	7	RTS
CTS	8	8	CTS
	D-Sub 9	D-Sub 9	

APPENDICE

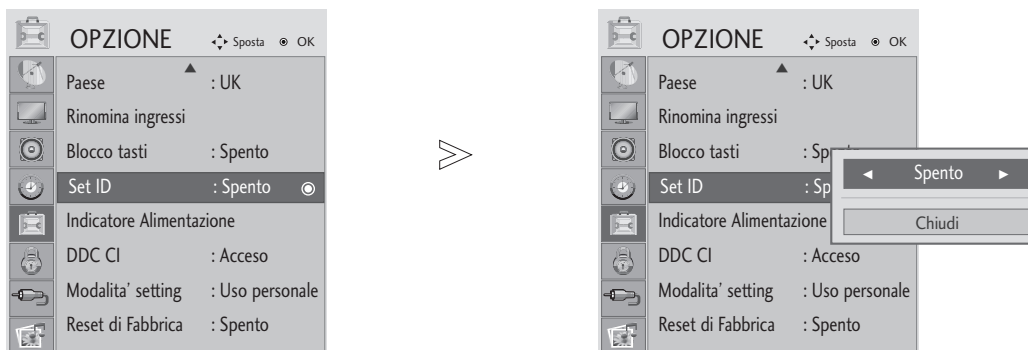
Imposta ID

Utilizzare questa funzione per specificare il numero ID.
Consultare la 'Mappatura dati reali'. Vedere pagina p.121

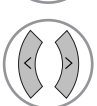

-   Selezionare **OPZIONE**.
-   Selezionare **Set ID**.
-   Regola l'ID impostato sul numero di ID TV desiderato.
Il campo di regolazione ID è 1~99.

- Premere il pulsante MENU o EXIT per chiudere la finestra del menu.
- Premere il tasto RETURN per passare al menu precedente.

Parametri di comunicazione

- Velocità di trasmissione in baud: 9600 bps (UART)
- Lunghezza dati: 8 bit
- Parità: nessuna
- Bit di stop: 1 bit
- Codice di comunicazione: codice ASCII
- Utilizzare un cavo incrociato (inverso).

Elenco di riferimento dei comandi

	Comando1	Comando2	DATI (esadecimali)
01. Alimentazione	k	a	00 ~ 01
02. Rapporto larghezza-altezza	k	c	Consultare p. 119
03. Schermo silenzioso	k	d	00 ~ 01
04. Volume silenzioso	k	e	00 ~ 01
05. Controllo volume	k	f	00 ~ 64
06. Contrasto	k	g	00 ~ 64
07. Luminosità	k	h	00 ~ 64
08. Colore	k	i	00 ~ 64
09. Tinte	k	j	00 ~ 64
10. Nitidezza	k	k	00 ~ 64
11. Selezione OSD	k	l	00 ~ 01
12. Modalità blocco telecomando	k	m	00 ~ 01
13. Treble	k	r	00 ~ 64
14. Bass	k	s	00 ~ 64
15. Bilanciamento	k	t	00 ~ 64
16. Temperatura colore	k	u	00 ~ 06
17. Configurazione automatica	j	u	01
18. Comando di sintonia	m	a	Consultare p. 121
19. Memoria/salto canale	m	b	00 ~ 01
20. Tasto	m	c	Codice pulsanti
21. Retroilluminazione di controllo	m	g	00 ~ 64
22. Selezione ingresso (principale)	x	b	Consultare p. 121

* Quando si imposta il valore 15 ~ 22, non viene visualizzato il menu sullo schermo.

Protocollo trasmissione/ ricezione

Trasmissione

[Comando1][Command2][][Set ID][][Dati][Cr]

- * [Command 1] : Primo comando.(j,k,m o x)
- * [Command 2] : Secondo comando.
- * [Set ID] : È possibile regolare l'impostazione ID per selezionare il numero ID del monitor desiderato nel menu speciale. L'intervallo di regolazione 1 ~ 99. Quando si seleziona Imposta ID '0', si controllano tutti i televisori collegati. Imposta ID viene indicato come decimale (1~99) nel menu e come valore esadecimale (0x0 ~ 0x63) nel protocollo di trasmissione/ricezione.
- * [DATi] : Per la trasmissione dei dati di comando. Trasmettere i dati 'FF' per leggere lo stato del comando.
- * [Cr] : ritorno a margine codice ASCII '0x0D'
- * [] : codice ASCII 'spazio (0x20)'

Riconoscimento OK

[Command2][][Set ID][][OK][Dati][x]

- * Il TV trasmette ACK (riconoscimento) in base al formato quando si ricevono dati normali. A questo punto se i dati sono in modalità lettura, indica i dati nello stato corrente. Se i dati sono in modalità scrittura, restituisce i dati del PC.

Riconoscimento errore

[Command2][][Set ID][][NG][Dati][x]

- * Il monitor trasmette ACK (riconoscimento) in base a questo formato quando si ricevono dati normali anomali da funzioni non utilizzabili o errori di comunicazione.

APPENDICE

01. Alimentazione (Comando: k a)

- Per controllare l'accensione / lo spegnimento del tele-visore.

Trasmissione

[k][a][][Set ID][][Dati][Cr]

Dati 00 : Spegnimento Dati 01: Accensione

Riconoscimento

[a][][Set ID][][OK/NG][Dati][x]

02. Rapporto larghezza-altezza (Comando: k c) (Dimensioni dell'immagine principale)

- Per regolare il formato dello schermo.
Potete anche regolare lo formato dello schermo usando il **Rapp. d'aspetto** nel Q.MENU. oppure nel menu IMMAGINE.

- (1) Modalità di ingresso ATV, AV1,2,3
- 16:9 / Original / 4:3 / 14:9 / Cinema Zoom / Zoom / Schermo intero
- (2) DTV
- 16:9 / Solo ricerca / Original / 4:3 / 14:9 / Cinema Zoom / Zoom
- (3) Modalità ingresso RGB, DVI, HDMI (HDMI-PC)
- 4:3 / 16:9
- (4) Modalità Component, ingresso HDMI(non HDMI-PC)
- 16:9 / 4:3 / 14:9 / Cinema Zoom / Zoom
(Solo ricerca : solo 720p)

Trasmissione

[k][c][][Set ID][][Dati][Cr]

Dati 01 : Schermo normale (4:3)
02 : Schermo panoramico (16:9)
04 : Zoom
06 : Originale
07 : 14:9
09 : Solo ricerca
0B : Schermo intero
10~1F : Zona cinema 1~16

Riconoscimento

[c][][Set ID][][OK/NG][Dati][x]

03. Schermo silenzioso (Comando: k d)

- Per selezionare l'opzione schermo silenzioso attivata / disattivata.

Trasmissione

[k][d][][Set ID][][Dati][Cr]

Dati 00 : Schermo silenzioso disattivato (immagine attiva)
01 : Schermo silenzioso attivato (immagine disattivata)

Riconoscimento

[d][][Set ID][][OK/NG][Dati][x]

04. Volume silenzioso (Comando: k e)

- Per controllare l'opzione volume silenzioso attivata / disattivata. È inoltre possibile regolare l'opzione silenzioso con il pulsante MUTE presente sul telecomando.

Trasmissione

[k][e][][Set ID][][Dati][Cr]

Dati 00 : Volume silenzioso attivato (volume disattivato)
01 : Volume silenzioso disattivato (Volume attivo)

Riconoscimento

[e][][Set ID][][OK/NG][Dati][x]

05. Controllo volume (Comando: k f)

- Per regolare il volume.
È inoltre possibile regolare il volume con gli appositi pulsanti presenti sul telecomando.

Trasmissione

[k][f][][Set ID][][Dati][Cr]

Dati min. : 00 ~ Max : 64

Consultare la 'Mappatura dati reali 1'. Vedere pagina 121.

Riconoscimento

[f][][Set ID][][OK/NG][Dati][x]

06. Contrasto (Comando: k g)

- Per regolare il contrasto dello schermo.
È inoltre possibile regolare il contrasto nel menu PICTURE [Immagine].

Trasmissione

[k][g][][Set ID][][Dati][Cr]

Dati min. : 00 ~ Max : 64

Consultare la 'Mappatura dati reali 1'. Vedere pagina 121.

Riconoscimento

[g][][Set ID][][OK/NG][Dati][x]

07. Luminosità (Comando: k h)

- Per regolare la luminosità dello schermo. È inoltre possibile regolare la luminosità nel menu Picture [Immagine].

Trasmissione

[k][h][][Set ID][][Dati][Cr]

Dati min. : 00 ~ Max : 64

Consultare la 'Mappatura dati reali 1'. Vedere pagina 121.

Riconoscimento

[h][][Set ID][][OK/NG][Dati][x]

08. Colore (Comando: k i)

- Per regolare il colore dello schermo. È inoltre possibile regolare il colore nel menu Picture [Immagine].

Trasmissione

[k][i][][Set ID][][Dati][Cr]

Dati min. : 00 ~ Max : 64

Consultare la 'Mappatura dati reali 1'. Vedere pagina 121.

Riconoscimento

[i][][Set ID][][OK/NG][Dati][x]

APPENDICE

09. Tinte (Comando: k j)

- Per regolare la tinta dello schermo. (trasmissione con codice esadecimale) È inoltre possibile regolare la tinta nel menu Picture [Immagine].

Trasmissione

[k][j][][Set ID][][Dati][Cr]

Dati min. : 00 ~ Max : 64

Consultare la 'Mappatura dati reali 1'. Vedere pagina 121.

Riconoscimento

[j][][Set ID][][OK/NG][Dati][x]

10. Nitidezza (Comando: k k)

- Per regolare la nitidezza dello schermo. È inoltre possibile regolare la nitidezza nel menu Picture [Immagine].

Trasmissione

[k][k][][Set ID][][Dati][Cr]

Dati min. : 00 ~ Max : 64

Consultare la 'Mappatura dati reali 1'. Vedere pagina 121.

Riconoscimento

[k][][Set ID][][OK/NG][Dati][x]

11. Selezione OSD (Comando: k l)

- Per selezionare OSD (On Screen Display) on/off utilizzando il telecomando.

Trasmissione

[k][l][][Set ID][][Dati][Cr]

Dati 0 : OSD Spento 1 : OSD Acceso

Riconoscimento

[l][][Set ID][][OK/NG][Dati][x]

12. Modalità blocco telecomando (Comando: k m)

- Per bloccare il telecomando e i controlli del pannello frontale sull'apparecchiatura.

Trasmissione

[k][m][][Set ID][][Dati][Cr]

Dati 0: Blocco disattivato Dati 1: Blocco attivo

Riconoscimento

[m][][Set ID][][OK/NG][Dati][x]

- * Se non si utilizza il telecomando, utilizzare questa modalità. Quando l'alimentazione principale è attivata/disattivata, il blocco controlli esterni vien disabilitato.

13. Treble (Comando: k r)

- Per regolare il treble. È possibile inoltre regolare il treble nel menu AUDIO. Se SRS TruSurround HD è 'On', non funziona ed è fissato a 50.

Nessuna operazione all'ingresso USB

Trasmissione

[k][r][][Set ID][][Dati][Cr]

Dati min. : 00 ~ Max : 64

Consultare la 'Mappatura dati reali 1'. Vedere pagina 121.

Riconoscimento

[r][][Set ID][][OK/NG][Dati][x]

14. Bass (Comando: k s)

- Per regolare il bass. È possibile inoltre regolare il bass nel menu AUDIO. Se SRS TruSurround HD è 'On', non funziona ed è fissato a 50.

Nessuna operazione all'ingresso USB

Trasmissione

[k][s][][Set ID][][Dati][Cr]

Dati min. : 00 ~ Max : 64

Consultare la 'Mappatura dati reali 1'. Vedere pagina 121.

Riconoscimento

[s][][Set ID][][OK/NG][Dati][x]

15. Bilanciamento (Comando: k t)

- Utile per regolare il bilanciamento. È inoltre possibile regolare il bilanciamento nel menu AUDIO.

Trasmissione

[k][t][][Set ID][][Dati][Cr]

Dati min. : 00 ~ Max : 64

Consultare la 'Mappatura dati reali 1'. Vedere pagina 121.

Riconoscimento

[t][][Set ID][][OK/NG][Dati][x]

16. Temperatura colore (Comando: k u)

- Utile per regolare la temperatura del colore. È inoltre possibile regolare CSM nel menu PICTURE [IMMAGINE].

Trasmissione

[k][u][][Set ID][][Dati][Cr]

Dati 0 : Medio 1 : Freddo 2 : Caldo (not modalità RGB, DVI)
05:9300K 06:6500K (Solo modalità RGB, DVI)

Riconoscimento

[u][][Set ID][][OK/NG][Dati][x]

APPENDIX

17. Configurazione automatica (Comando: j u)

- Utile per la regolazione della posizione delle immagini e per la riduzione al minimo lo sfarfallio in modo automatico. Funziona esclusivamente in modalità RGB (PC).

Trasmissione

[j][u][][Set ID][][Dati][Cr]

Dati 01: selezione

Riconoscimento

[u][][Set ID][][OK/NG][Dati][x]

* Mappatura dati reali

00 : punto 0

 A : punto10 (Set ID 10)

 F : punto15 (Set ID 15)
 10 : punto16 (Set ID 16)

 64 : punto100

 6E : punto110

 73 : punto115
 74 : punto116

 C7 : punto199

 FE : punto254
 FF : punto255

18. Comando di sintonia (Comando: m a)

- Impostare il canale sul seguente numero fisico.

Trasmissione

[m][a][][Set ID][][Dati0][][Dati1][][Dati2][Cr]

Dati 00: dati canale alto

Dati 01: dati canale basso

es. num. 47 -> 00 2F (2FH)

num. 394 -> 01 88 (188H), num. DTV 0 -> non importante

Dati 02 0x00 : ATV principale, 0x10 : DTV principale, 0x20 : Radio

Intervallo dati canali

Analogico - Min: 0 ~ Max: 63 (0~99)

Digitale - Min: 0 ~ Max: 3E7 (0~999)

Riconoscimento

[a][][Set ID][][OK/NG][Dati][x]

Dati Min: 00 ~ Max: 7DH

19. Memoria/salto canale (Comando: m b)

- Per impostare lo stato Ignora per il programma corrente.

Trasmissione

[m][b][][Set ID][][Dati][Cr]

Dati 00 : Salta 01 : Memoria

Riconoscimento

[b][][Set ID][][OK/NG][Dati][x]

20. Tasto (Comando: m c)

- Utile per trasmettere il codice pulsanti del telecomando IR.

Trasmissione

[m][c][][Set ID][][Dati][Cr]

Dati: Codice pulsanti - Vedere pagina 115.

Riconoscimento

[c][][Set ID][][OK/NG][Dati][x]

21. Retroilluminazione di controllo (Comando: m g)

- Per controllare la retroilluminazione. (Solo disattivazione luminosità automatica)

Trasmissione

[m][g][][Set ID][][Dati][Cr]

Dati : Dati min. 00 ~ Max: 64 (* trasmissione con codice esadecimale)

Riconoscimento

[g][][Set ID][][OK/NG][Dati][x]

22. Selezione ingresso (principale) (Comando: m b)

- Per selezionare la sorgente d'ingresso per le immagini principali.

Trasmissione

[x][b][][Set ID][][Dati][Cr]

Dati: Struttura

MSB				LSB			
0	0	0	0	0	0	0	0
└─ Ingresso esterno ┘				└─ Numero ingresso ┘			

Ingresso esterno				Dati
0	0	0	0	DTV
0	0	0	1	Analog
0	0	1	0	AV
0	1	0	0	Component
0	1	1	0	RGB
1	0	0	0	DVI
1	0	0	1	HDMI

Numero ingresso				Dati
0	0	0	0	Ingresso1
0	0	0	1	Ingresso2
0	0	1	0	Ingresso3

Riconoscimento

[b][][Set ID][][OK/NG][Dati][x]

ISTRUZIONI PER REGOLAZIONE

1. Applicazione

Questo documento è valido per il chassis LD93A per TV monitor LCD da 19/20/22/23/27" prodotto in fabbrica TV (o Monitor) o prodotto in base a questi dati.

2. Designazione

- La regolazione si basa sull'ordine designazione da seguire, secondo il piano modificabile solo su accordo.
- Regolazione alimentazione: tensione libera
- Condizione campo magnetico: zero.
- Unità segnale di ingresso: standard specifica prodotto
- Riserva dopo funzionamento: oltre 5 minuti (Heat Run) Temperatura: a 25°C±5°C Umidità relativa: 65±10% Tensione di ingresso: 220V, 60Hz
- Attrezzature di regolazione Analizzatore colore (CA-210 o CA-110), Generatore pattern (MSPG-925L o Equivalente), Attrezzatura maschera regolazione DDC, telecomando SVC
- Non premere il tasto "IN STOP KEY" al termine dell'ispezione funzione.

3. Processo di controllo PCB principale

- APC - Dopo isol. manuale, esecuzione AP

Download

- Eseguire programma ISP "Mstar ISP Utility" e fare clic sulla scheda "Config".
- Impostare come indicato di seguito, quindi fare clic su "Auto Detect" e selezionare il messaggio "OK". Se viene visualizzato "Error", controllare computer connesso, maschera e configurazione.
- Fare clic sulla scheda "Connect". Se viene visualizzato "Can't", controllare computer connesso, maschera e configurazione.

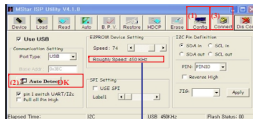

Please Check the Speed!
To use speed between
from 200KHz to 400KHz

DOWNLOAD USB

- Mettere lo stick USB nella presa USB
- Rilevamento automatico file aggiornamento nello stick USB
 - Se la versione del programma scaricato nello stick USB è precedente, non funziona. Se la versione è successiva, i dati USB avviano il rilevamento automatico



3. Appare il messaggio "Copying files from memory"

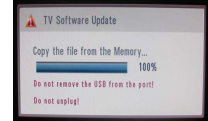
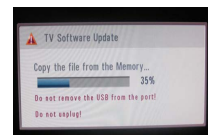

- Viene avviato l'aggiornamento.
- Aggiornamento completato, il TV si riavvia automaticamente.
- Se il TV è acceso, controllare la versione aggiornata e Tool option. (spiegazione Tool option, fase successiva)
- Se la versione scaricata è successiva rispetto al TV, il TV può perdere tutti i dati canale. In questo caso, occorre ripristinare i canali. Se tutti i dati canale vengono cancellati, non sussiste un test DTV/ATV sulla linea di produzione.

- Fare clic sulla scheda "Read", quindi caricare il file (XXXX.bin) scaricato facendo clic su "Read"



- Fare clic sulla scheda "Auto" e impostare come indicato di seguito.
- Fare clic su "Run".
- Dopo aver scaricato, selezionare il messaggio "OK".

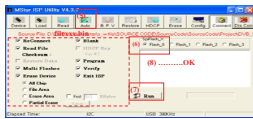

Dopo il download, regolare di nuovo TOOL OPTION.

- Premere il tasto "IN-START" sul telecomando di servizio.
- Selezionare "Tool Option 1" e premere il pulsante "OK".
- Inserire il numero. (Ogni modello ha un numero).
- Completare selezionando l'opzione Tool.



3.1 Processo ADC

- Calibrazione ACID
 - Regolazione guadagno/offset RGB automatica
 - Convertire in PC in origine input
 - L'apparecchiatura segnale visualizza
 - Tensione di uscita: 700 mVp-p
 - Risoluzione impressa XGA (1024 x 768 @ 60 Hz)
 - Modello: 60 in Generatore Pattern
 - Pattern: 29 in Generatore pattern (MSPG-925 SERISE)



Pattern regolazione (PC)

- Premere il tasto ADJ KEY e Selezionare "2.ADC CALIBRATION External" (▲▼)(Canale +/-), quindi premere ENTER (invio) (■).

3.1.1.2 Conferma

- Confermare se l'indirizzo "0xA0 (RGB)" di EEPROM "0xA2" è "0xA0" o meno.
- Se l'indirizzo "0xA0 (RGB)" di EEPROM "0xA2" non è "0xA0", regolare ancora
- Confermare i valori ADC dagli indirizzi "0xA4-0xA9 (RGB)" in una pagina "0xA2"

* Processo ADC manuale mediante telecomando servizio. Dopo l'accesso alla modalità Service premendo il tasto "ADJ", eseguire "ADC Adjust" premendo il tasto "▶" in "ADC CALIBRATION: RGB-PC".

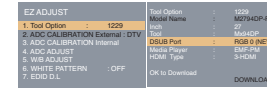

3.1.2 Regolazione Guadagno/Offset Component

- Convertire in Component in origine ingresso
- L'apparecchiatura segnale visualizza
- Risoluzione impressa 1080i

MODELLO: 223 in Generatore Pattern (modalità 1080i)
PATTERN: 65 in Generatore pattern (MSPG-925 SERISE)

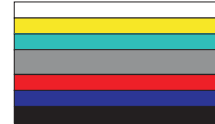

Pattern regolazione (COMPONENT)

- Premere il tasto ADJ KEY e Selezionare "2.ADC CALIBRATION External" (▲▼)(Canale +/-), quindi premere ENTER (invio) (■).

3.1.2.2 Conferma

- Confermare se l'indirizzo "0xB3 (480i)/0xB0 (1080i)" di EEPROM "0xA2" è "0xA0" o meno.
- Se l'indirizzo "0xB3 (480i)/0xB0 (1080i)" di EEPROM "0xA2" non è "0xA0", regolare ancora
- Confermare i valori ADC dagli indirizzi "0xAD - 0 XB 2 (480i)/0XB6-B8 (1080i)" in una pagina "0xA2"

* Processo ADC manuale mediante telecomando servizio. Dopo l'accesso alla modalità Service premendo il tasto "ADJ", selezionare "ADC Adjust" premendo il tasto "▶" in "ADC CALIBRATION: COMPONENT". Risoluzione impressa 1080i

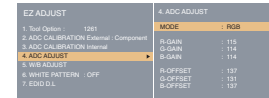

3.2 Controllo funzione

- Controllare display e suono
- Controllare le voci Ingresso e Segnale (cfr. istruzioni operative)
 - TV
 - AV (SCART1/SCART2/CVBS/S-Video)
 - COMPONENT (1080i)
 - RGB (PC : 1360 x 768 @ 60Hz - M1962D) (PC : 1600 x 900 @ 60Hz - M2052D) (PC : 1920 x 1080 @ 60Hz - M2262D/M2362D/M2762D)
 - DVI (PC : 1360 x 768 @ 60Hz - M1962D) (PC : 1600 x 900 @ 60Hz - M2052D) (PC : 1920 x 1080 @ 60Hz - M2262D/M2362D/M2762D)
 - HDMI
 - Ingresso audio PC
- Il controllo di display e suono viene eseguito dal telecomando.

4. Processo linea assieme totale

4.1. Preparazione regolazione:

- Condizione attrezzatura W/B
 - CA210: CH 13, segnale test: pattern interno (85IRE)
 - Oltre 5 minuti H-run nel pattern interno (tasto "power on" del telecomando regolazione).
 - Il jack 15 Pin D-Sub è collegato all'attrezzatura AUTO W/B, il processo di regolazione inizia eseguendo il comando I2C (pattern interno (0xF3, 0xFF)).
 - Il processo di regolazione termina eseguendo il comando I2C (pattern interno (0xF3, 0xFF)).

Color	Cool	6.30V	%	648.289 (40.000)	648.293 (40.000)	M1962D	<Test Signal>
Temperature	Medium	6.300V	%	648.293 (40.000)	648.293 (40.000)	M2052D	test pattern
	Warm	6.300V	%	648.293 (40.000)	648.293 (40.000)	M2362D	(219pA,85IRE)
	Warm	6.300V	%	648.293 (40.000)	648.293 (40.000)	M2762D	
Luminance (0xFF)	Cool	Min: 1.20	Typ: 1.70			M1962D	<Test Signal>
	Medium	Min: 1.20	Typ: 1.70			M2052D	test pattern
	Warm	Min: 1.20	Typ: 1.70			M2362D	(219pA,85IRE)
	Cool	Min: 1.70	Typ: 2.20			M2052D	
	Medium	Min: 1.70	Typ: 2.20			M2362D	
	Warm	Min: 1.70	Typ: 2.20			M2762D	

** Attenzione **

Temperatura colore: FREDDO, Medio, Caldo
Uno tra Guadagno R/Guadagno G/Guadagno B deve essere mantenuto su 0x00, e regolare gli altri due a meno di C0.
(Se Guadagno R/G/B sono tutti a C0, è la gamma FULL DYNAMIC del modulo)

* Processo W/B manuale mediante telecomando regolazione.
Dopo aver attivato la modalità Service premendo il tasto "ADJ", Accedere White Pattern off della modalità Service e impostare off -> on.

- Accedere a "W/B ADJUST" premendo il tasto "▶" in "3. W/B ADJUST".



* Dopo aver eseguito tutte le regolazioni, premere il pulsante "In-start" e confrontare il valore dell'opzione Tool e Area con relativa distinta, se coincide correttamente scollegare il cavo CA. Se non coincide, correggere con il valore della distinta e scollegare il cavo CA.

* Non premere il tasto "IN STOP KEY" al termine della funzione ispezione.
* Durante la regolazione, accertarsi che le seguenti condizioni siano verificate.

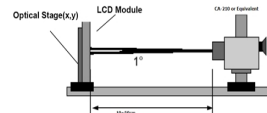

4.3 Conferma funzionamento: DPM

- Controllare se il colore del LED di alimentazione e di consumo energetico indica un funzionamento corretto.
- Impostare ingresso su RGB e connettere cavo D-sub per configurare
- Condizione misurazione: (100-240 V @ 50/60 Hz)
- Confermare funzionamento DPM a stato schermo senza segnale

4.3 Scrittura DDC EDID (RGB 128 byte)

- Collegare cavo segnale D-sub a jack D-Sub.
- Scrivere DATI EDID su EEPROM(24C02) tramite protocollo DDC2B.
- Verificare la correttezza dei dati EDID scritti.

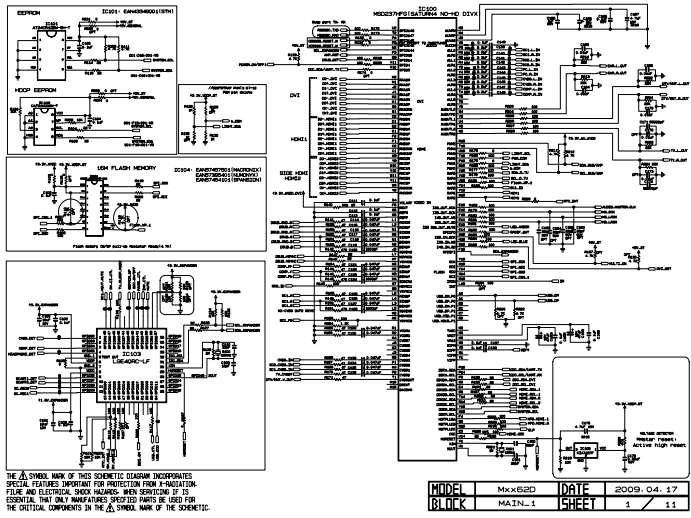

THE Δ SYMBOL MARK OF THIS SCHEMATIC DIAGRAM INCORPORATES SPECIAL FEATURES IMPORTANT FOR PROTECTION FROM RADIATION, FIRE AND ELECTRICAL SHOCK HAZARDS. WHEN SERVING IT IS ESSENTIAL THAT ONLY MANUFACTURER SPECIFIED PARTS BE USED FOR THE CRITICAL COMPONENTS IN THE Δ SYMBOL MARK OF THE SCHEMATIC.

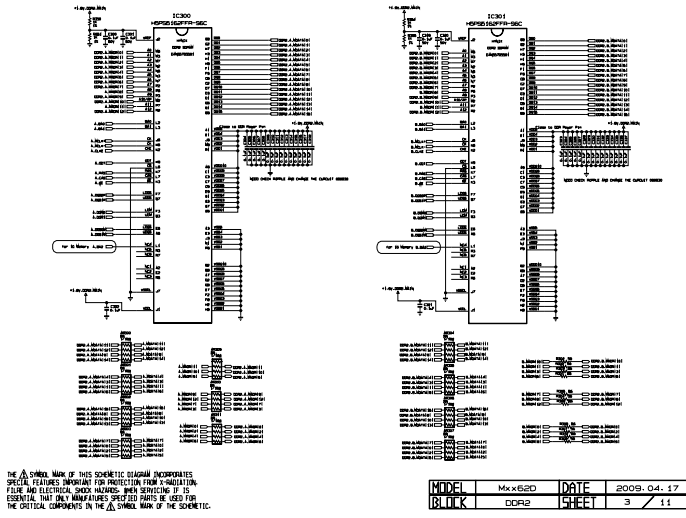

THE Δ SYMBOL MARK OF THIS SCHEMATIC DIAGRAM INCORPORATES SPECIAL FEATURES IMPORTANT FOR PROTECTION FROM RADIATION, FIRE AND ELECTRICAL SHOCK HAZARDS. WHEN SERVING IT IS ESSENTIAL THAT ONLY MANUFACTURER SPECIFIED PARTS BE USED FOR THE CRITICAL COMPONENTS IN THE Δ SYMBOL MARK OF THE SCHEMATIC.

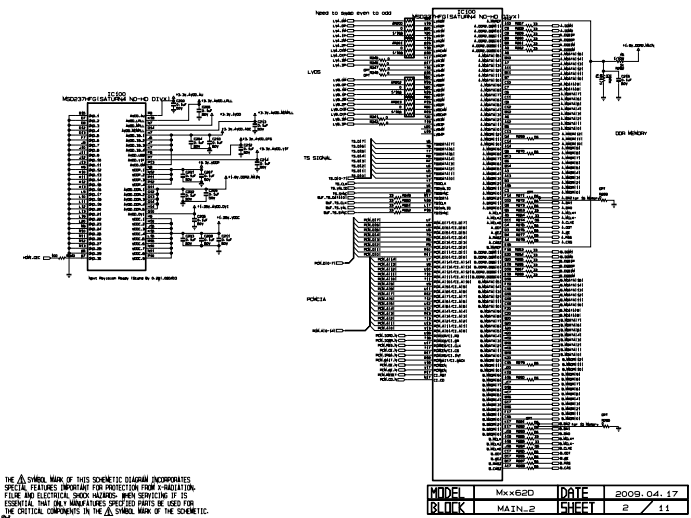

THE Δ SYMBOL MARK OF THIS SCHEMATIC DIAGRAM INCORPORATES SPECIAL FEATURES IMPORTANT FOR PROTECTION FROM RADIATION, FIRE AND ELECTRICAL SHOCK HAZARDS. WHEN SERVING IT IS ESSENTIAL THAT ONLY MANUFACTURER SPECIFIED PARTS BE USED FOR THE CRITICAL COMPONENTS IN THE Δ SYMBOL MARK OF THE SCHEMATIC.

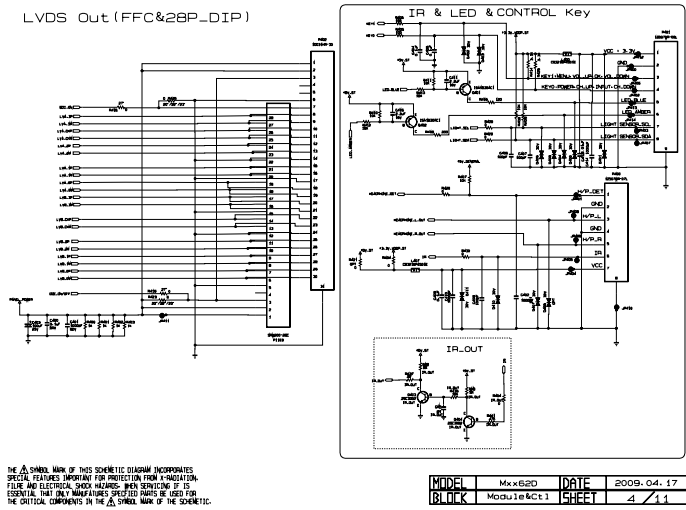

THE Δ SYMBOL MARK OF THIS SCHEMATIC DIAGRAM INCORPORATES SPECIAL FEATURES IMPORTANT FOR PROTECTION FROM RADIATION, FIRE AND ELECTRICAL SHOCK HAZARDS. WHEN SERVING IT IS ESSENTIAL THAT ONLY MANUFACTURER SPECIFIED PARTS BE USED FOR THE CRITICAL COMPONENTS IN THE Δ SYMBOL MARK OF THE SCHEMATIC.

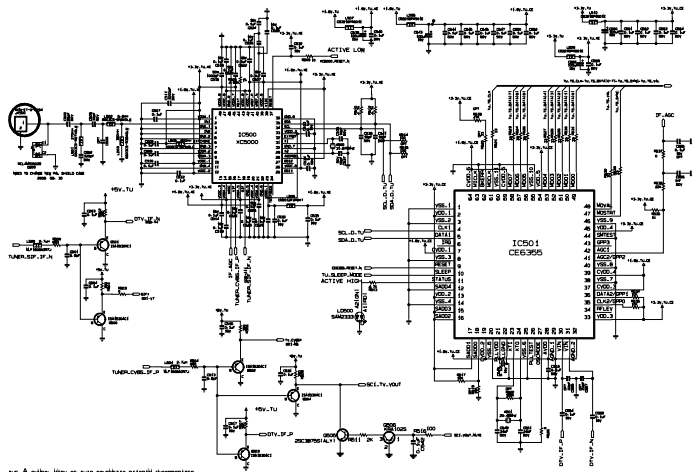

THE Δ SYMBOL MARK OF THIS SCHEMATIC DIAGRAM INCORPORATES SPECIAL FEATURES IMPORTANT FOR PROTECTION FROM X-RADIATION. PLEASE READ ELECTRICAL SAFETY INSTRUCTIONS CAREFULLY. IT IS ESSENTIAL THAT ONLY MANUFACTURER SPECIFIED PARTS BE USED FOR THE CRITICAL COMPONENTS IN THE Δ SYMBOL MARK OF THE SCHEMATIC.

MODEL	Mx620	DATE	2009.04.17
BLOCK	Tuner	SHEET	5 / 11

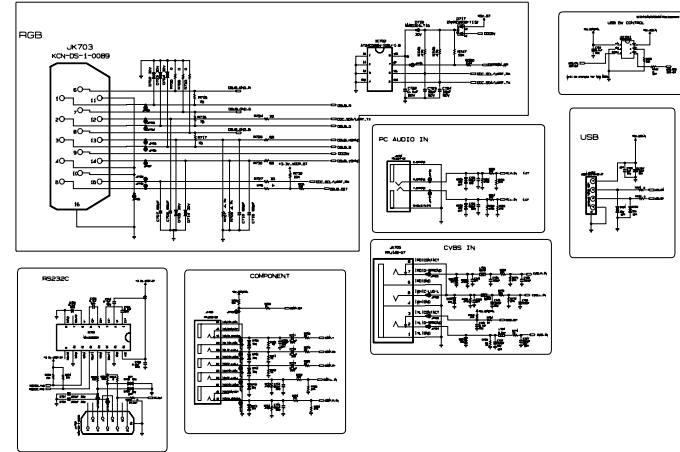

THE Δ SYMBOL MARK OF THIS SCHEMATIC DIAGRAM INCORPORATES SPECIAL FEATURES IMPORTANT FOR PROTECTION FROM X-RADIATION. PLEASE READ ELECTRICAL SAFETY INSTRUCTIONS CAREFULLY. IT IS ESSENTIAL THAT ONLY MANUFACTURER SPECIFIED PARTS BE USED FOR THE CRITICAL COMPONENTS IN THE Δ SYMBOL MARK OF THE SCHEMATIC.

MODEL	Mx620	DATE	2009.04.17
BLOCK	Interface	SHEET	7 / 11

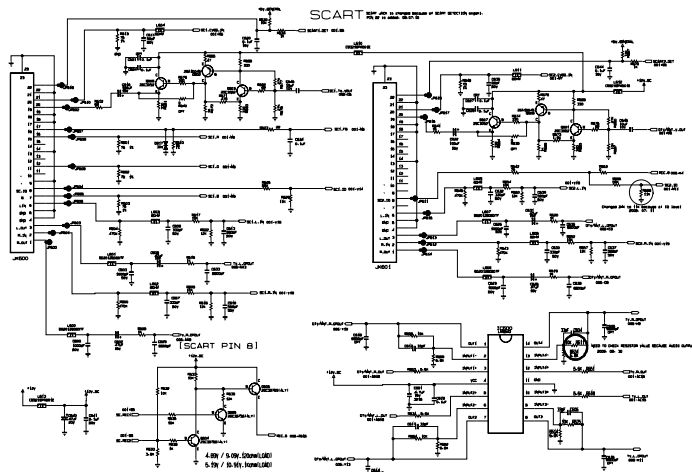

THE Δ SYMBOL MARK OF THIS SCHEMATIC DIAGRAM INCORPORATES SPECIAL FEATURES IMPORTANT FOR PROTECTION FROM X-RADIATION. PLEASE READ ELECTRICAL SAFETY INSTRUCTIONS CAREFULLY. IT IS ESSENTIAL THAT ONLY MANUFACTURER SPECIFIED PARTS BE USED FOR THE CRITICAL COMPONENTS IN THE Δ SYMBOL MARK OF THE SCHEMATIC.

MODEL	Mx620	DATE	2009.04.17
BLOCK	SCART	SHEET	6 / 11

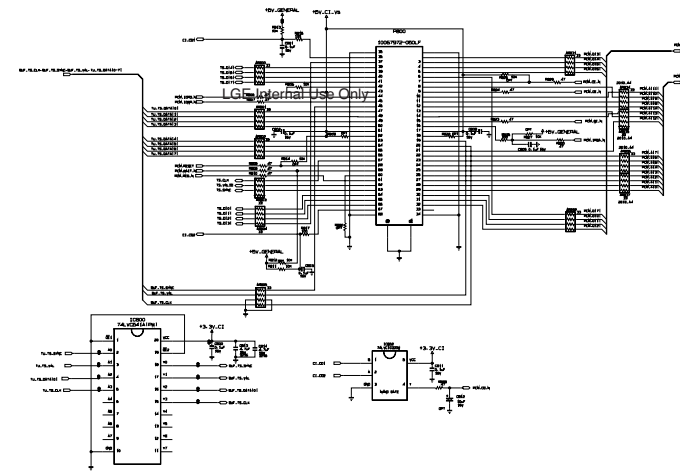

THE Δ SYMBOL MARK OF THIS SCHEMATIC DIAGRAM INCORPORATES SPECIAL FEATURES IMPORTANT FOR PROTECTION FROM X-RADIATION. PLEASE READ ELECTRICAL SAFETY INSTRUCTIONS CAREFULLY. IT IS ESSENTIAL THAT ONLY MANUFACTURER SPECIFIED PARTS BE USED FOR THE CRITICAL COMPONENTS IN THE Δ SYMBOL MARK OF THE SCHEMATIC.

MODEL	Mx620	DATE	2009.04.17
BLOCK	PCMCIA	SHEET	8 / 11

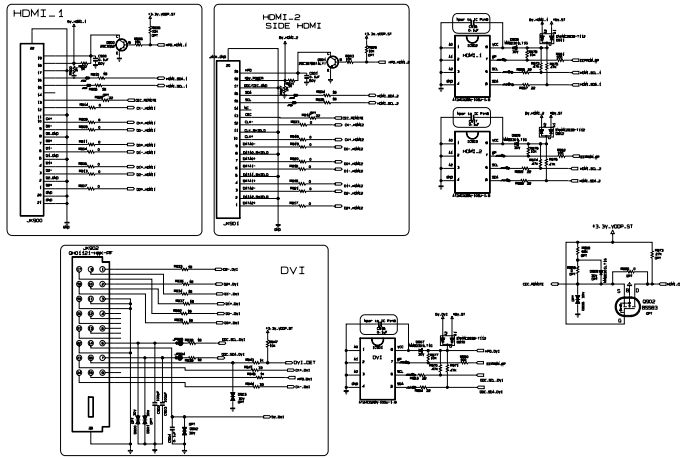

THE Δ SYMBOL MARK OF THIS SCHEMATIC DIAGRAM INCORPORATES SPECIAL FEATURES IMPORTANT FOR PROTECTION FROM RADIATION, FIRE AND ELECTRICAL SHOCK HAZARDS. WHEN SERVICE IS ESSENTIAL, THAT ONLY MANUFACTURER SPECIFIED PARTS BE USED FOR THE CRITICAL COMPONENTS IN THE Δ SYMBOL MARK OF THE SCHEMATIC.

MODEL	Mx620	DATE	2009.04.17
BLOCK	HDMI	SHEET	9 / 11

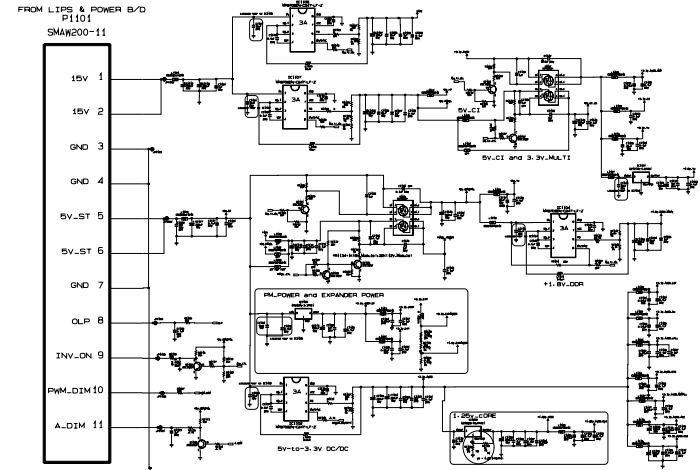

THE Δ SYMBOL MARK OF THIS SCHEMATIC DIAGRAM INCORPORATES SPECIAL FEATURES IMPORTANT FOR PROTECTION FROM RADIATION, FIRE AND ELECTRICAL SHOCK HAZARDS. WHEN SERVICE IS ESSENTIAL, THAT ONLY MANUFACTURER SPECIFIED PARTS BE USED FOR THE CRITICAL COMPONENTS IN THE Δ SYMBOL MARK OF THE SCHEMATIC.

MODEL	Mx620	DATE	2009.04.17
BLOCK	Power	SHEET	11 / 11

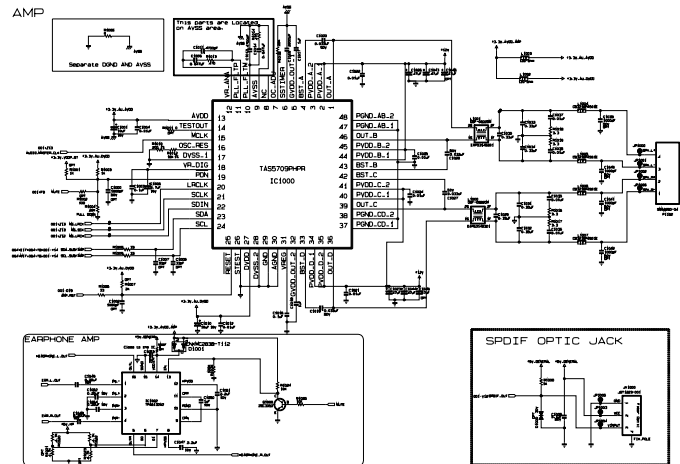

THE Δ SYMBOL MARK OF THIS SCHEMATIC DIAGRAM INCORPORATES SPECIAL FEATURES IMPORTANT FOR PROTECTION FROM RADIATION, FIRE AND ELECTRICAL SHOCK HAZARDS. WHEN SERVICE IS ESSENTIAL, THAT ONLY MANUFACTURER SPECIFIED PARTS BE USED FOR THE CRITICAL COMPONENTS IN THE Δ SYMBOL MARK OF THE SCHEMATIC.

MODEL	Mx620	DATE	2009.04.17
BLOCK	AMP	SHEET	10 / 11



Prima di usare leggere attentamente le precauzioni per la sicurezza.
Conservare il manuale dell'utente (CD) in un luogo accessibile per riferimento in futuro.
Il modello e numero di serie dell'UNITÀ si trova sul retro ad un lato dell'UNITÀ. Registarlo sotto per l'uso in caso di necessità di assistenza.

MODELLO _____

SERIALE _____