



ESPAÑOL

MANUAL DEL PROPIETARIO

MONITOR DE TV

Lea este manual con cuidado antes de utilizar el equipo y guárdelo para futuras consultas.

MODELOS DE MONITOR DE TV
M197WA
M197WAE

www.lg.com

Antes de conectar al PC

CONEXIÓN DEL PIE <M197WA>

- Antes de instalar el producto, asegúrese de que no se está suministrando alimentación ni al producto, ni al sistema informático ni a otros dispositivos conectados.

- 1 Coloque con cuidado el producto apoyado sobre la pantalla en una superficie blanda que lo proteja frente a posibles daños.

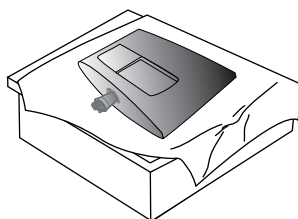

- 2 Inserte la base del soporte en el producto.

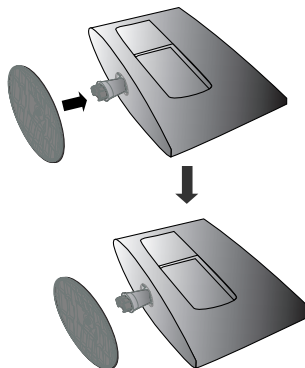

- 3 Instale el monitor en la base de soporte girando el tornillo a la derecha.

* Gire el tornillo usando el vástago.

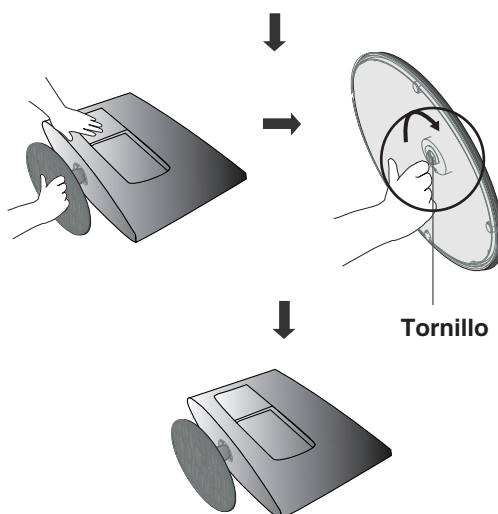

Antes de conectar al PC

CONEXIÓN DEL PIE <M197WAE>

- Antes de instalar el producto, asegúrese de que no se está suministrando alimentación ni al producto, ni al sistema informático ni a otros dispositivos conectados.

1 Coloque con cuidado el producto apoyado sobre la pantalla en una superficie blanda que lo proteja frente a posibles daños.

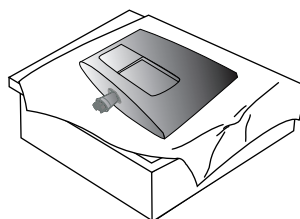

2 Inserte la base del soporte en el producto.

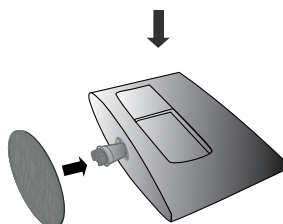

3 Utilice una moneda para aflojar el tornillo de la base de soporte.

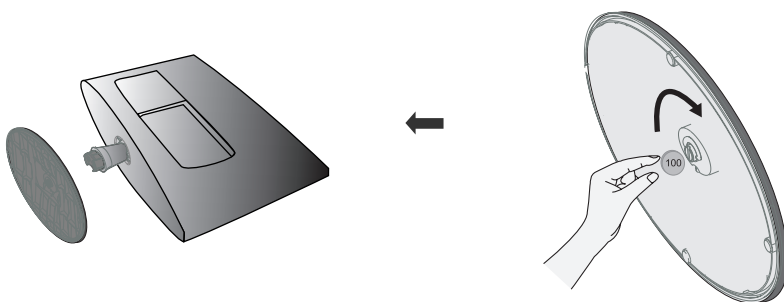

Antes de conectar al PC

DESMONTAJE DEL PIE <M197WA>

- Antes de instalar el producto, asegúrese de que no se está suministrando alimentación ni al producto, ni al sistema informático ni a otros dispositivos conectados.

1 Coloque la unidad cara abajo sobre un cojín o un paño suave.

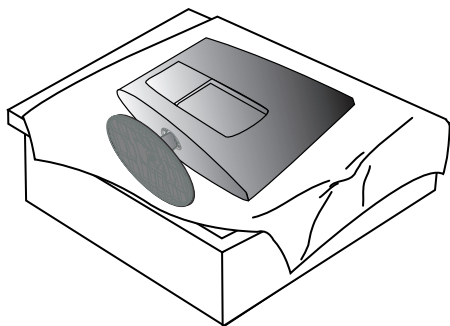

2 Desmonte el monitor de la base de soporte girando el tornillo a la izquierda.

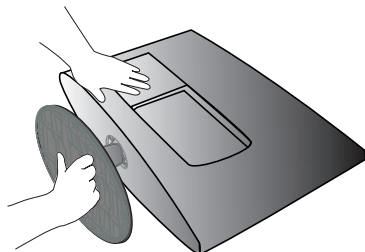

3 Gire el tornillo usando el vástago.

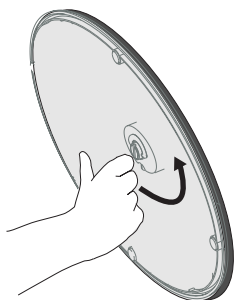

4 Tire de la base de soporte.

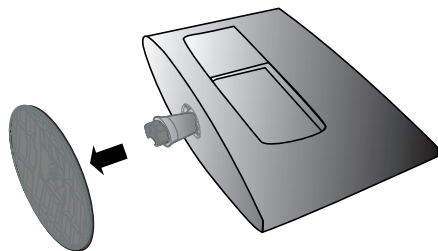

5

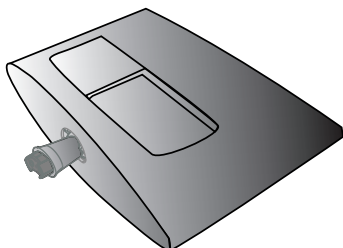

Antes de conectar al PC

DESMONTAJE DEL PIE <M197WAE>

- Antes de instalar el producto, asegúrese de que no se está suministrando alimentación ni al producto, ni al sistema informático ni a otros dispositivos conectados.

1 Coloque la unidad cara abajo sobre un cojín o un paño suave.

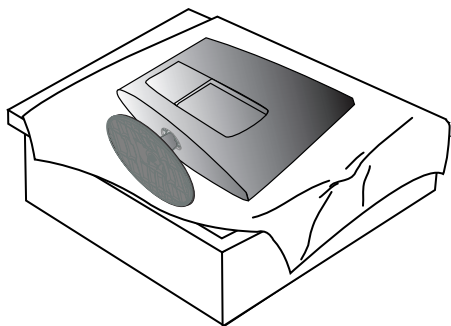

2 Desmonte el monitor de la base de soporte girando el tornillo a la izquierda.

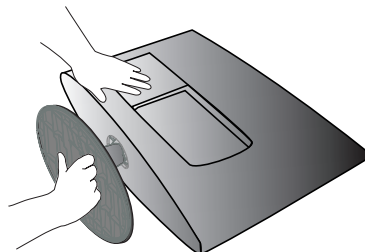

3 Gire el tornillo con una moneda.

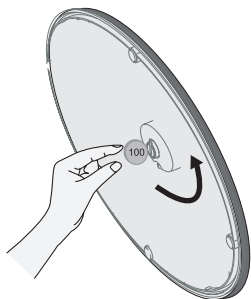

4 Tire de la base de soporte.

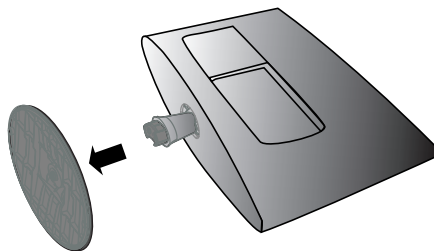

5

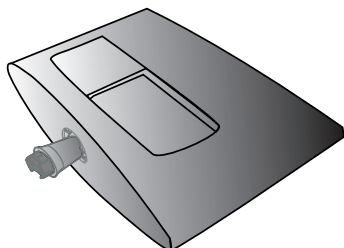

Antes de conectar al PC

- Antes de configurar el producto, verifique que la alimentación, el sistema operativo y el resto de dispositivos conectados están apagados.

Colocación de la pantalla

Ajuste la posición del panel de diferentes formas, para conseguir la máxima comodidad.

- Rango de inclinación

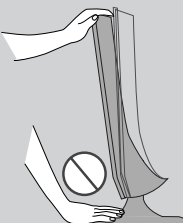
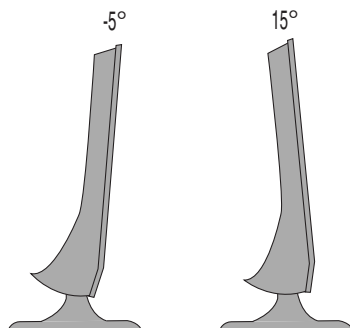

Advertencia:
cuando ajuste el ángulo de la pantalla, no ponga el dedo entre la parte superior del monitor y el cuerpo del soporte. Si lo hace, podría hacerse daño en los dedos.

Dispositivo de bloqueo antirrobo

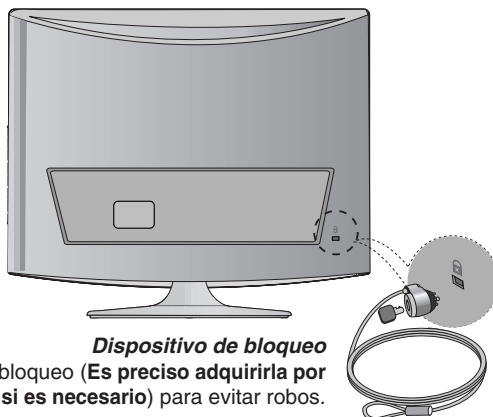

Dispositivo de bloqueo
Utilice este cable de bloqueo (Es preciso adquirirla por separado si es necesario) para evitar robos.

Antes de conectar al PC

MONTAJE EN PARED: INSTALACIÓN HORIZONTAL

Para una ventilación adecuada, deje un hueco de 10 cm a cada lado de la unidad y entre la unidad y la pared. Si desea obtener instrucciones de instalación detalladas facilitadas por el distribuidor, consulte el manual de configuración e instalación en pared opcional con abrazaderas.

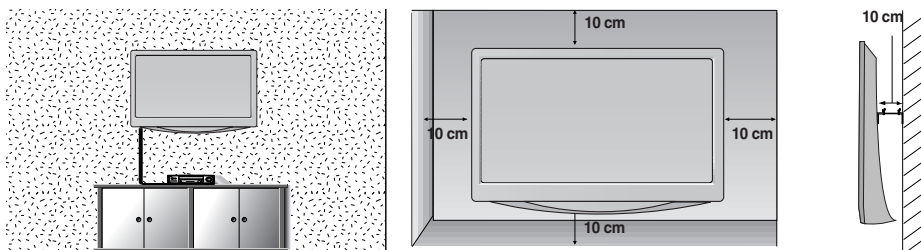

Si intenta montar el equipo en una pared, coloque la interfaz de montaje sobre pared (componentes opcionales) en la parte trasera del equipo.

Al instalar el equipo usando la interfaz de montaje en pared (componentes adicionales), instálelo con cuidado de que no se caiga.

1. Asegúrese de usar tornillos y un soporte de pared que cumpla con los estándares VESA.
2. Usar tornillos más largos de los recomendados podría dañar el producto.
3. Usar tornillos que no cumplen con los estándares VESA podría dañar el producto o causar que se saliera de la pared. No asumimos ninguna responsabilidad por ningún daño provocado por ignorar estas instrucciones.
4. Compatible con VESA sólo en relación a las dimensiones de interfaz de montaje de la interfaz y las especificaciones de los tornillos de montaje.
5. Utilice el estándar VESA como se describe a continuación.
 - 5-1) 784,8 mm e inferior (30,9 pulgadas)
 - *Grosor de almohadilla del montaje para pared: 2,6 mm
 - *Tornillo: Φ 4,0 mm x 0,7 mm de fondo x 10mm de largo
 - 5-2) 787,4 mm y superior (31,0 pulgadas)
 - *Utilice los tornillos y la almohadilla de montaje para pared estándar VESA.

<Dimensiones de la interfaz de montaje por tornillos >
separación de orificios de 100 mm x 100 mm

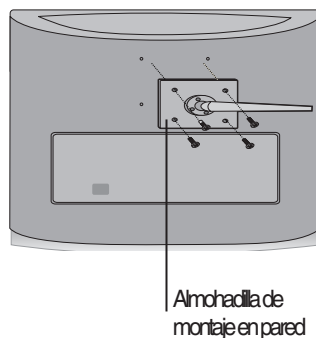

Ubicación

Coloque la unidad de manera que ninguna luz brillante o la luz solar incida directamente sobre la pantalla. Se debe tener cuidado de no exponer la unidad de manera innecesaria a vibraciones, humedad, polvo o calor. Asegúrese también de que la unidad esté colocada en una posición que permita un libre flujo de aire. No cubra las aberturas de ventilación de la cubierta trasera.

Nombres y funciones de las partes

Nombre de los botones del mando a distancia

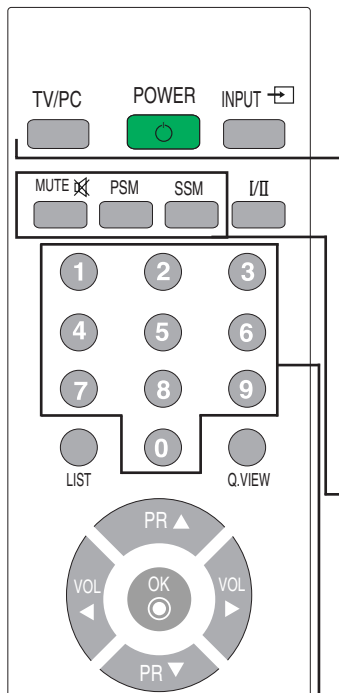

■ **NOTA:** en caso de señales estéreo débiles con transmisión **Stereo** o **Nicam Stereo**, seleccione la recepción en mono.

TV/PC : Selecciona el modo TV o PC
Enciende el equipo desde el modo apagado.

POWER (Encendido)
INPUT

Modo
TV
AV1
AV2
Component
RGB
DVI
HDMI
▲▼ OK

Cada vez que pulse el botón INPUT (Entrada), la señal cambiará según la siguiente secuencia
TV → AV1 → AV2 → Component → RGB → DVI → HDMI.
Si, transcurridos unos segundos, no se ha introducido ningún dato, la pantalla accederá automáticamente al menú seleccionado.

MUTE (Silenciamiento)
Activa y desactiva el sonido.

Botón PSM (Memoria de estado de imagen)

Pulse el botón varias veces para seleccionar el modo de imagen **Dinámico**, **Estándar**, **Suave**, **Juego** o **Usuario**.

Botón SSM (Memoria de estado de sonido)

Utilice este botón para seleccionar el tono del sonido. Púlselo varias veces para seleccionar el tono de sonido **Flat**, **Música**, **Película**, **Deportes** o **Usuario**.

Botones numéricos

Permiten seleccionar y cambiar de canal directamente.

Inserción de las pilas en el mando a distancia.

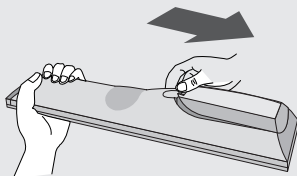

- Abra el compartimento de las pilas en la parte posterior y colóquelas con los polos en la orientación correcta (+ con + y - con -).
- Coloque dos pilas AAA de 1,5 V. No mezcle las pilas usadas con las nuevas.
- Cierre la tapa.
- Para quitar las pilas, siga los pasos de instalación anteriores pero en orden inverso.

Nombres y funciones de las partes

Nombre de los botones del mando a distancia

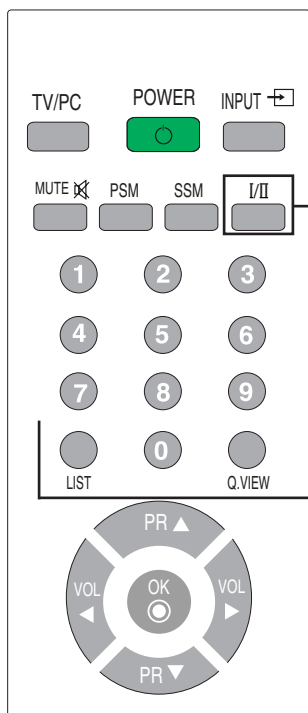

I/II: Selección bilingüe y selección del modo de sonido
Pulse este botón

[TV]

- Para cambiar entre sonido **Stereo** y **Mono** en caso de transmisiones en estéreo, o para cambiar entre **Nicam Stereo** y **Nicam Mono**, en caso de transmisiones digitales.
- Para cambiar entre **Nicam Dual I** y **Nicam Dual II** o **Nicam Dual I+II** en caso de transmisiones Nicam Dual.
- Para elegir entre **Dual I**, **Dual II** o **Dual I+II** en caso de transmisiones bilingües:
 - Dual I** envía el idioma principal de transmisión a los altavoces;
 - Dual II** envía el idioma secundario de transmisión a los altavoces;
 - Dual I +II** envía cada idioma por separado a cada uno de los altavoces.

[AV/Component]

En modo AV/Component, puede seleccionar la salida sonido para los altavoces izquierdo y derecho. Pulse el botón **I/II** varias veces para seleccionar la salida de sonido.

- L+R: la señal de audio de la entrada L de audio se envía al altavoz izquierdo y la señal de audio de la entrada R de audio se envía al altavoz derecho.
- L+L: la señal de audio de la entrada L de audio se envía a los altavoces izquierdo y derecho.
- R+R: la señal de audio de la entrada R de audio se envía a los altavoces izquierdo y derecho.

LIST: lista de programas

Para mostrar la lista de programas (0~ 99).

Lista de programas			
0	C	01	5 C 07
1	C	35	6 C 50
2	C	05	7 C 51
3	C	11	8 C 41
4	C	04	9 C 63

▲▼ ◀▶ OK MENU

Nota: los canales de televisión que aparecen en azul se han configurado para su omisión en el menú Editar programa.

Q.VIEW: Botón QUICK VIEW

Para mostrar el canal de TV seleccionado previamente

Nombres y funciones de las partes

Nombre de los botones del mando a distancia

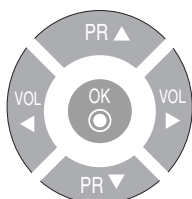

Botones PR (▲ ▼)

Permiten cambiar de canal.

Botones VOL (◀ ▶)

Permiten ajustar el sonido.

Botón OK

Utilícelo cuando haya terminado de realizar el ajuste.

Pulse dos veces el botón OK (Aceptar) y, a continuación, Auto Config. (Config. Auto). (Sólo para entrada RGB).



MENU (Menú)

Utilice este botón para acceder al menú de visualización en pantalla.

SLEEP: Temporizador SLEEP

Puede definir un periodo de tiempo tras el cual las señales TV/AV/RGB/DVI/HDMI/Component pasen automáticamente a modo de espera.

Pulse esta tecla varias veces para seleccionar el número de minutos.

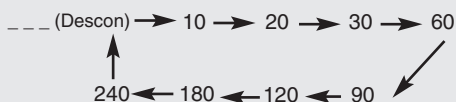

ARC

Para seleccionar el tamaño de la imagen de la pantalla.

- En modo TV/Vídeo: Spectacle (Espectáculo), Original (Original), 4:3, 16:9, 14:9, Zoom1, Zoom2
- En modo RGB/DVI/HDMI/Component: 4:3, 16:9

TEXT (Texto)

Para activar o desactivar el teletexto. En la pantalla aparece la página principal del índice o la última página seleccionada junto con un titular informativo y una línea de opciones situada en la parte inferior de la pantalla.

Nombres y funciones de las partes

Mando a distancia - Uso de la función de teletexto

Seleccione su idioma local para el teletexto. (consulte la página 27)

Si no lo hace, es posible que el teletexto no se muestre correctamente en la pantalla.

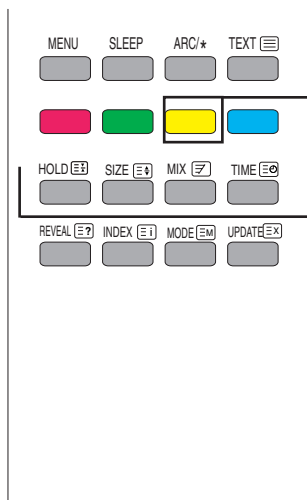

Tecla amarilla

Favourite Program On (Programa favorito Sí):
cambia entre los canales favoritos

Favourite Program Off (Programa favorito
Descon): para mostrar el canal de TV
seleccionado previamente.

HOLD (Detener)

Pulse este botón para detener la rotación automática de las subpáginas. Púlselo de nuevo para proseguir con la rotación automática.

SIZE (Tamaño)

Pulse este botón varias veces para visualizar la parte superior, la parte inferior y, por último, volver al tamaño normal de la página.

MIX (Combinar)

Muestra las páginas de teletexto superpuestas en la imagen del TV. Para desactivar la imagen del TV vuelva a pulsar este botón.

TIME (Hora)

Pulse este botón para seleccionar el número de una subpágina. Éste número se muestra en la parte inferior de la pantalla. Para conservar la subpágina o pasar a otra, pulse el botón ROJO/VERDE, ▲ ▼ o los botones NUMÉRICOS. Pulse de nuevo este botón para salir de la función.

Nombres y funciones de las partes

Mando a distancia - Uso de la función de teletexto

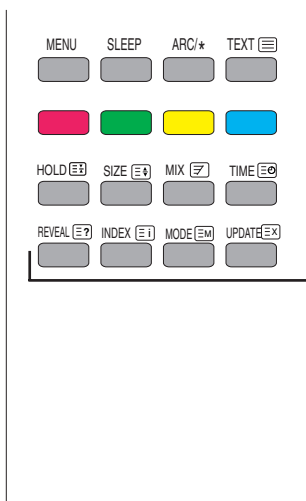

REVEAL (Mostrar)

Pulse este botón para mostrar u ocultar la información no visible, como las soluciones a los pasatiempos o los puzzles. Vuelva a pulsar este botón para eliminar la información de la pantalla.

INDEX (Índice)

Para ver el índice principal.

MODE (Modo)

El modo cambiará al modo de teletexto.

UPDATE (Actualizar)

Pulse este botón para ver el programa de TV. En la parte superior de la pantalla se indica que aún permanece en modo de teletexto. Antes de interrumpir el teletexto puede seleccionar un número de página. Una vez encontrada la página, una línea informativa aparecerá durante unos instantes en la pantalla. Pulse de nuevo el botón para que vuelva a aparecer el teletexto.

Nombres y funciones de las partes

● Vista posterior

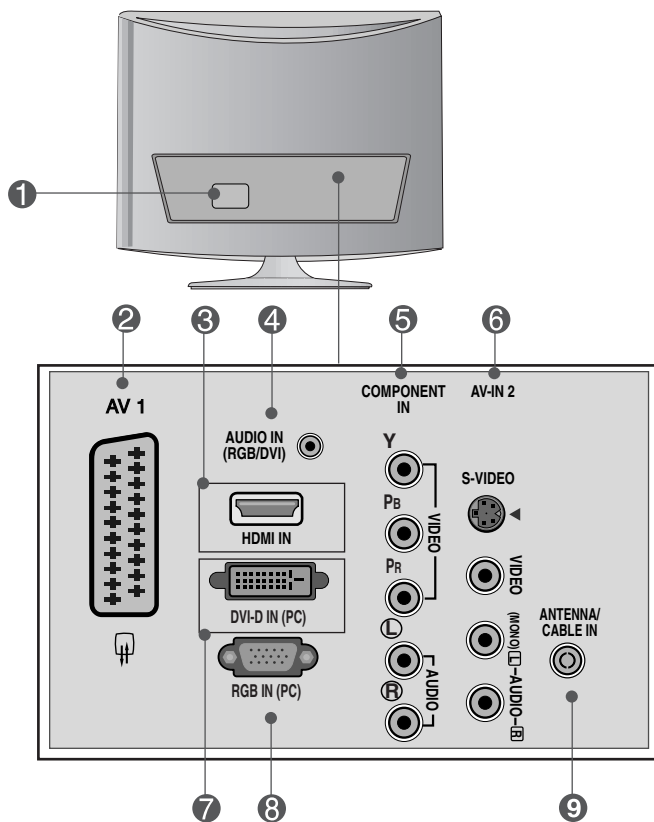

- 1 Conector de alimentación: Conecte el cable de alimentación.
- 2 Toma de euroconector
- 3 Conector de señal HDMI digital
- 4 RGB, conexión de sonido DVI Conéctela a la conexión de la tarjeta de sonido del PC.
- 5 Terminal de entrada de componente
- 6 Terminal de entrada AV
- 7 Conector de señal DVI digital
- 8 Conector de señal analógica D-Sub
- 9 Toma de sintonizador de TV: conecte la antena.

Nombres y funciones de las partes

● Terminal de entrada AV

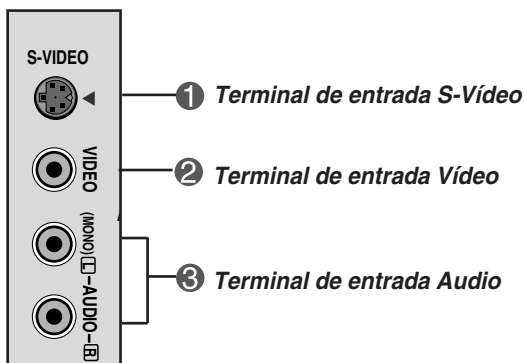

Conexión de dispositivos externos

Conexión a un PC

1. En primer lugar, compruebe que el ordenador, el producto y todos los periféricos están apagados. A continuación, conecte el cable de entrada de señal.

Panel posterior del producto.



- A Cuando se realiza la conexión con un cable de entrada de señal D-Sub.

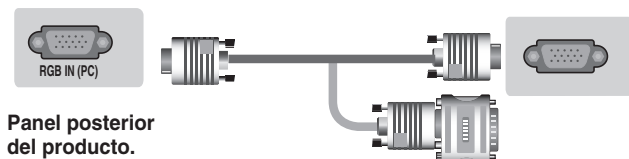

Panel posterior del producto.

Adaptador para Macintosh (Not Included)

Existen adaptadores no compatibles en el mercado: utilice únicamente un adaptador estándar para Macintosh. (Sistema de señales distinto)

- B Cuando se realiza la conexión con un cable de entrada de señal DVI.



Panel posterior del producto.

2. Conecte el cable de audio.

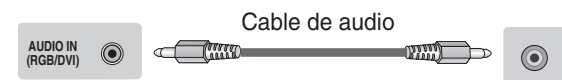

Panel posterior del producto.

- No olvide comprobar el terminal de conexión de la tarjeta de sonido del PC antes de conectar el producto.

Si la tarjeta de sonido admite tomas de salida de altavoces (Speaker Out) y de línea de salida (Line Out), conviértala a línea de salida mediante el convertidor de la tarjeta o la aplicación del PC. (Consulte el manual de usuario de la tarjeta de sonido para obtener más información.)

- **Speaker Out** : terminal conectado al altavoz sin amplificador.

- **Line Out** : terminal conectado al altavoz con amplificador.

Si la salida de audio de la tarjeta de sonido sólo tiene una toma de salida de altavoces (Speaker Out), reduzca el volumen del PC. Este producto se suministra con un amplificador integrado.

Conexión de dispositivos externos

3. Conecte el cable de alimentación.

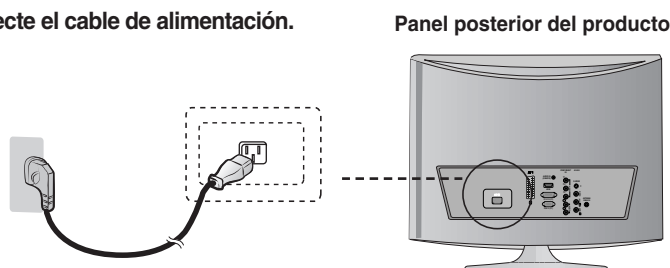

4. 1 Conecte la corriente pulsando el botón de encendido del producto.

2 Encienda el PC.

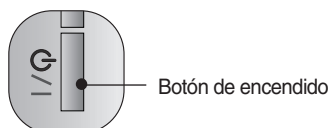

5. Seleccione una señal de entrada. Pulse el botón INPUT del mando a distancia para seleccionar la señal de entrada.

INPUT → OK

O bien, pulse el botón INPUT situado en la parte lateral del producto.

INPUT → OK

A • Seleccione RGB

Modo
TV
AV1
AV2
Component
✓ RGB
DVI
HDMI
▲▼ OK

B • Seleccione DVI

Modo
TV
AV1
AV2
Component
RGB
✓ DVI
HDMI
▲▼ OK

Cada vez que pulse el botón INPUT(Entrada), la señal cambiará según la siguiente secuencia TV → AV1 → AV2 → Component → RGB → DVI → HDMI.

Si, transcurridos unos segundos, no se ha introducido ningún dato, la pantalla accederá automáticamente al menú seleccionado.

Modo PC – Modo de presintonización

	Modo de presintonización	Frecuencia horizontal (kHz)	Frecuencia vertical (Hz)		Modo de presintonización	Frecuencia horizontal (kHz)	Frecuencia vertical (Hz)
1	720 x 400	31,468	70	6	1024 x 768	48,363	60
2	640 x 480	31,469	60	7	1024 x 768	60,123	75
3	640 x 480	37,500	75	8	1280 x 768	47,776	60
4	800 x 600	37,879	60	9	1360 x 768	47,712	60
5	800 x 600	46,875	75	10	1366 x 768	47,7	60



Nota

- Realice la conexión directamente a una toma de corriente de pared con toma de tierra o a una regleta de enchufes con toma de tierra.

Conexión de dispositivos externos

Recepción de VCR/DVD

1. Conecte el cable de vídeo/audio tal como se muestra en la siguiente figura y, a continuación, conecte el cable de alimentación (consulte la página 15).

A Al realizar la conexión con un cable RCA.

- Conecte el terminal de entrada siguiendo el código de colores adecuado.

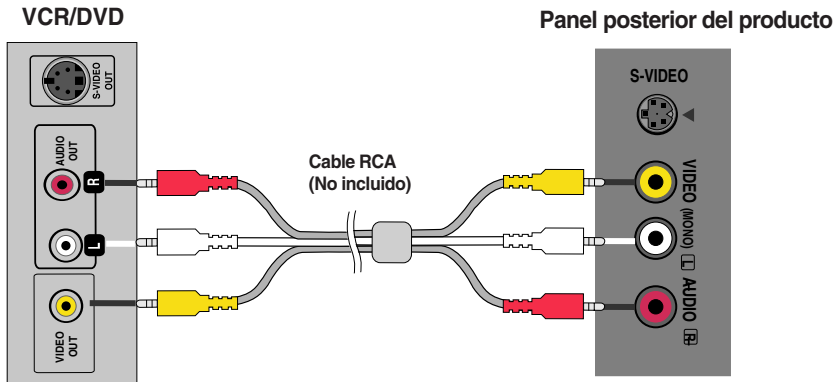

B Al realizar la conexión con un cable S-Video.

- Conecte el terminal de entrada de S-Video para visualizar películas con calidad de imagen alta.

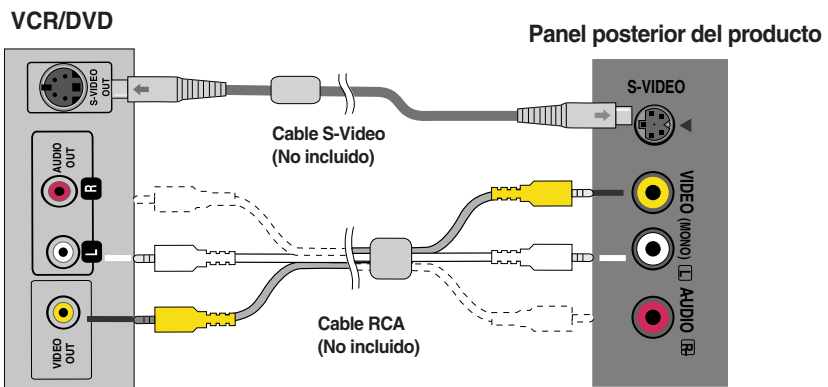

Nota

- Si el cable RCA está conectado al mismo tiempo que el cable S-VIDEO, el cable S-VIDEO tiene prioridad

Conexión de dispositivos externos

- C** Al realizar la conexión con un cable SCART.

Panel posterior del producto

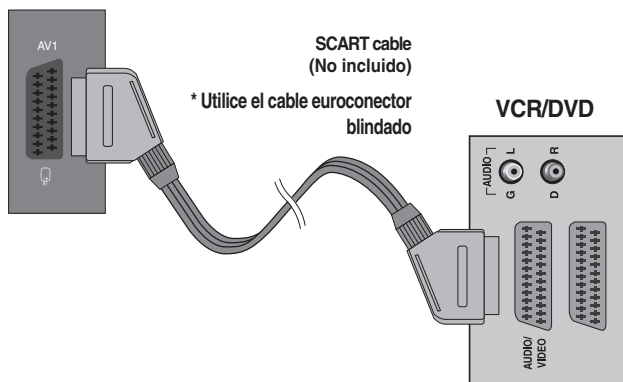

- 2.** Seleccione una señal de entrada.
Pulse el botón INPUT del mando a distancia para seleccionar la señal de entrada.

INPUT → OK

O bien, pulse el botón INPUT situado en la parte lateral del producto.

INPUT → OK

- A** Al realizar la conexión con un cable RCA.
• Seleccione **AV2**
- B** Al realizar la conexión con un cable S-Video.
• Seleccione **AV2**
- C** Al realizar la conexión con un cable SCART.
• Seleccione **AV1**

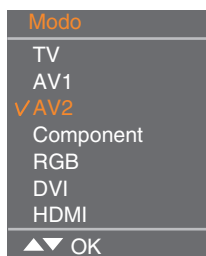

Cada vez que pulse el botón INPUT(Entrada), la señal cambiará según la siguiente secuencia TV → AV1 → AV2 → Component → RGB → DVI → HDMI
Si, transcurridos unos segundos, no se ha introducido ningún dato, la pantalla accederá automáticamente al menú seleccionado.

Conexión de dispositivos externos

■ ■ ■ Conexión a la caja receptora/DVD(480p/576p/720p/1080i/480i/576i)

1. Conecte el cable de vídeo/audio tal como se muestra en la siguiente figura y, a continuación, conecte el cable de alimentación (consulte la página 15).

Conecte el terminal de entrada siguiendo el código de colores adecuado.

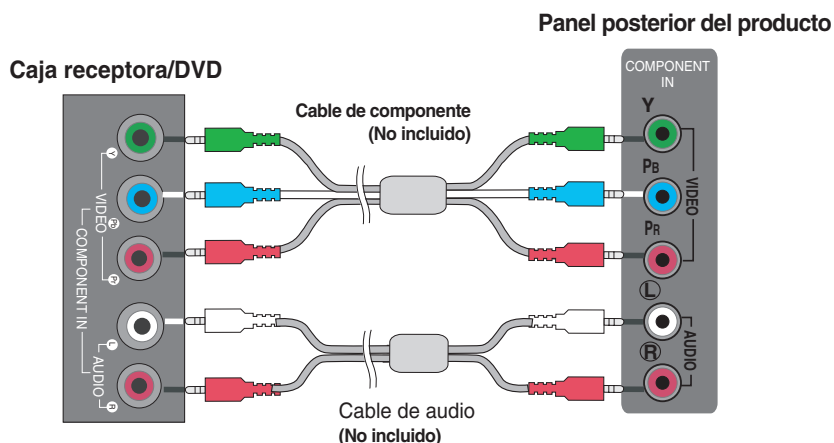

2. Seleccione una señal de entrada.
Pulse el botón INPUT del mando a distancia para seleccionar la señal de entrada.

INPUT → OK

O bien, pulse el botón INPUT situado en la parte lateral del producto.

INPUT → OK

- Seleccione Component

Modo
TV
AV1
AV2
✓ Component
RGB
DVI
HDMI

▲▼ OK

Cada vez que pulse el botón INPUT(Entrada), la señal cambiará según la siguiente secuencia TV → AV1 → AV2 → Component → RGB → DVI → HDMI.

Si, transcurridos unos segundos, no se ha introducido ningún dato, la pantalla accederá automáticamente al menú seleccionado.

Conexión de dispositivos externos

Recepción de HDMI desde el DVD/caja receptora

- Conecte el cable de HDMI como se muestra en la figura siguiente y, a continuación, conecte el cable de corriente. (consulte la página 15)

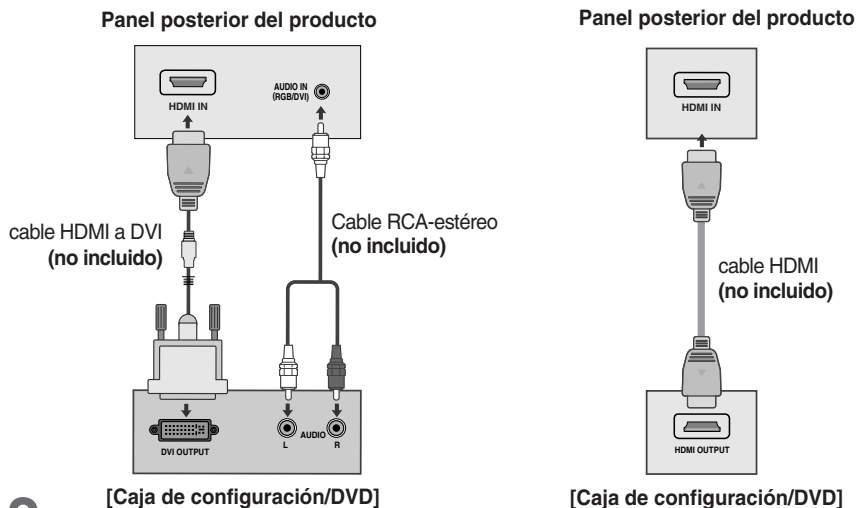

- Seleccione una señal de entrada.
Pulse el botón INPUT del mando a distancia para seleccionar la señal de entrada.

INPUT → OK

O bien, pulse el botón INPUT situado en la parte lateral del producto.

INPUT → OK

• Seleccione HDMI

Cada vez que pulse el botón INPUT (Entrada), la señal cambiará según la siguiente secuencia

TV → AV1 → AV2 → Component → RGB → DVI → HDMI.

Si, transcurridos unos segundos, no se ha introducido ningún dato, la pantalla accederá automáticamente al menú seleccionado.

Modo

TV
AV1
AV2
Component
RGB
DVI
✓ HDMI

▲▼ OK

DTV – Temporizador

	Modo de presintonización	Frecuencia horizontal (kHz)	Frecuencia vertical (Hz)		Modo de presintonización	Frecuencia horizontal (kHz)	Frecuencia vertical (Hz)
1	720 x 480/60p	31,47	60	6	1280 x 720/60p	45	60
2	720 x 480/60p	31,5	60	7	1920 x 1080/60i	33,72	60
3	720 x 576/50p	31,25	50	8	1920 x 1080/60i	33,75	60
4	1280 x 720/50p	37,5	50	9	1920 x 1080/50i	28,125	50
5	1280 x 720/60p	44,96	60				



Nota

- La entrada HDMI no admite el modo PC. Si está conectado en el modo PC, la pantalla podría no mostrarse correctamente.

Conexión de dispositivos externos

Recepción de TV

1. Compruebe si el cable de la antena está conectado al panel posterior del producto y, a continuación, conecte el cable de alimentación.

Panel posterior del producto

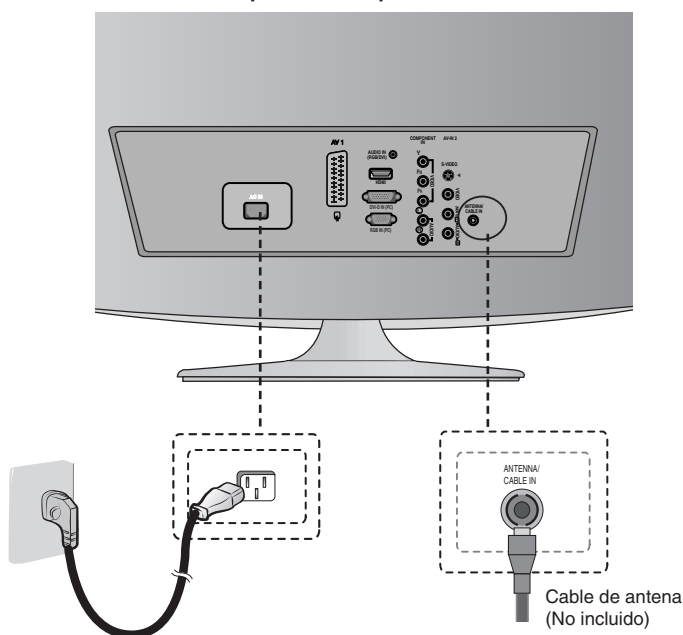

2. Seleccione una señal de entrada.
Pulse el botón INPUT del mando a distancia para seleccionar la señal de entrada.

INPUT → OK

O bien, pulse el botón INPUT situado en la parte lateral del producto.

INPUT → OK

- Seleccione TV



Cada vez que pulse el botón INPUT(Entrada), la señal cambiará según la siguiente secuencia TV → AV1 → AV2 → Component → RGB → DVI → HDMI.
Si, transcurridos unos segundos, no se ha introducido ningún dato, la pantalla accederá automáticamente al menú seleccionado.

Para organizar los cables con el organizador de cables

1. Junte los cables con un organizador como se muestra en la ilustración.

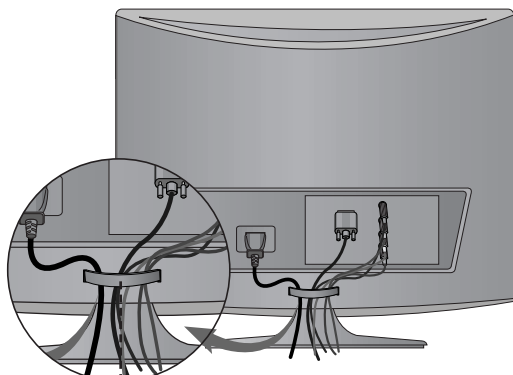

Gestión del cable

Selección y ajuste de la pantalla

● Nombre de los botones de la unidad de ajustes de pantalla

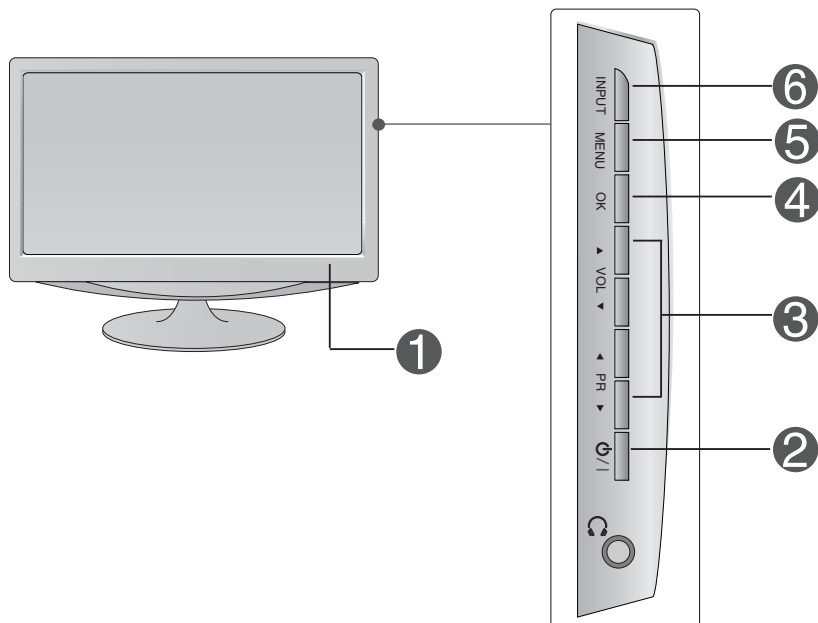

1

Indicador de encendido

- Este indicador se ilumina en azul cuando la pantalla funciona normalmente (en el modo correspondiente). Si la pantalla está en modo de suspensión (ahorro de energía), el color del indicador cambia a ámbar.

2

Sensor de encendido y apagado

- Toque el sensor de encendido y apagado.

3

Botones de selección/ajuste OSD

- Utilice este botón para seleccionar un icono o ajustar una configuración en la pantalla OSD.



- Utilice este botón para controlar los canales de la señal de TV.



- Ajuste el volumen.

Volumen

30

4

Botón OK

- El botón OK se suele utilizar para seleccionar los menús. Si no aparece ningún menú en la pantalla, al pulsar el botón OK se proporcionará información relativa a la fuente de entrada actual.

Selección y ajuste de la pantalla

Nombre de los botones de la unidad de ajustes de pantalla

5

Botón MENU

- Utilice estos botones para mostrar u ocultar la pantalla del menú OSD (menú de visualización en pantalla).

6

Botón INPUT

TV	Televisión
AV1	SCART
AV2	CVBS, SeparateVideo
Component	HDTV, DVD
RGB	Señal D-Sub analógica
DVI	Señal DVI digital
HDMI	Señal HDMI digital







Modo
✓ TV
AV1
AV2
Component
RGB
DVI
HDMI
▲▼ OK

Cada vez que pulse el botón INPUT(Entrada), la señal cambiará según la siguiente secuencia TV → AV1 → AV2 → Component → RGB → DVI → HDMI.

Si, transcurridos unos segundos, no se ha introducido ningún dato, la pantalla accederá automáticamente al menú seleccionado.

Selección y ajuste de la pantalla

● Menú OSD (menú de visualización en pantalla)

Icono	Descripción de la función
 Emisora	Ajuste/selección del canal durante la recepción de TV
 Imagen	Ajuste de la función de imagen.
 Sonido	Ajuste de la función de sonido.
 Hora actual	Ajuste de la función de hora.
 Especial	Selección de la función de configuración.
 Pantalla	Ajuste de la función de pantalla.



Nota OSD (menú de visualización en pantalla)

La función OSD permite ajustar adecuadamente el estado de la pantalla, ya que proporciona una presentación gráfica.

Selección y ajuste de la pantalla

● Orden de ajustes de la pantalla OSD (menú de visualización en pantalla)

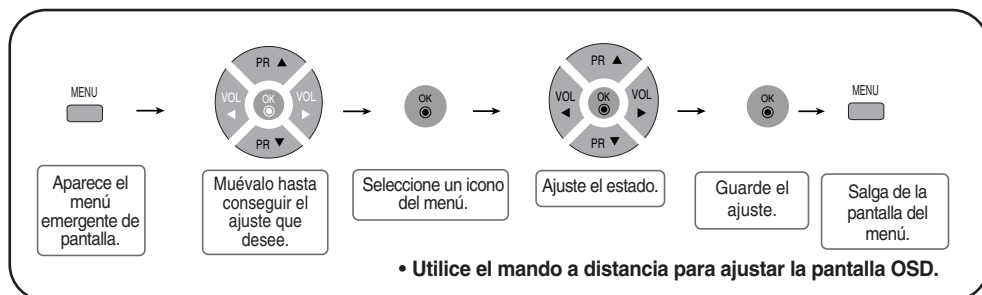

- 1 Primero pulse el botón **MENU** para que aparezca el menú OSD.
- 2 Para acceder a cada uno de los controles, pulse los botones ▼ ▲ .
- 3 Cuando el icono aparezca resaltado, pulse el botón **OK**.
- 4 Utilice los botones ▼ ▲ ◀ ▶ para ajustar el elemento en el nivel deseado.
- 5 Para aceptar los cambios pulse el botón **OK**.
- 6 Salga del menú OSD pulsando el botón **MENU** varias veces.

Selección y ajuste de la pantalla

Idioma del menú de visualización en pantalla/Selección de país

El menú de la guía de instalación aparece en la pantalla del producto al encenderlo por primera vez.



1. Pulse el botón **▼▲◀▶** y, a continuación, el botón **OK** para seleccionar el idioma que desee.

2. Pulse el botón **▼▲◀▶** y, a continuación, el botón **OK** para seleccionar el país.

* Si desea modificar la selección de idioma/país

1. Pulse el botón **MENU** y, a continuación, el botón **▼▲** para seleccionar el menú **ESPECIAL**.

2. Pulse el botón **▶** y, después, utilice el botón **▼▲** para seleccionar Language (Idioma). Los menús aparecerán en la pantalla en el idioma seleccionado.

O bien, pulse el botón **▶** y, después, utilice los botones **▼▲** para seleccionar Country (País).

3. Pulse el botón **▶** y, a continuación, el botón **▼▲◀▶** para seleccionar el idioma o el país que desee.

4. Pulse el botón **OK**.

5. Pulse el botón **MENU** varias veces para volver a la visualización normal de TV.

Nota

- Si no finaliza el proceso de instalación pulsando el botón **MENU** o si se agota el tiempo de espera de la pantalla OSD (menú de visualización en pantalla), se le recordará insistentemente cada vez que encienda el producto.
- Si se equivoca al seleccionar el país local, es posible que el teletexto no se muestre correctamente en la pantalla y que surjan problemas durante su utilización.
- Se ha añadido el idioma hebreo a la guía de instalación de países en los países que utilizan este idioma.

Selección y ajuste de la pantalla



Ajuste/selección del canal durante la recepción de TV

Auto búsqueda

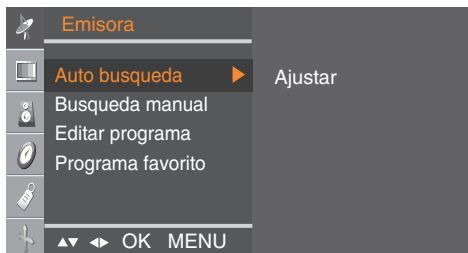

Sistema Pulse los botones **▼▲** para seleccionar el sistema de TV de su país o región del mundo en la que recibirá los programas de TV.
* Canal compatible: C(V/UHF 02 a 69), S(Cable 01 a 41)
BG: PAL B/G, SECAM B/G (Europa/Europa del Este)
I: PAL I/II (Reino Unido/Irlanda)
DK: PAL D/K, SECAM D/K (Europa del Este)

Memoria Esta función permite seleccionar un número de programa o introducir el número correspondiente con los botones numéricos cuando quiera buscar nuevos canales.
Si quiere conservar los canales 1 a 10 almacenados anteriormente, introduzca el número de canal 11. El TV buscará nuevos canales a partir del número 11.
* Números disponibles para almacenamiento: 0 a 99

Buscar Pulse **OK** o el botón **▶** para iniciar la programación automática. Se buscarán todos los canales de TV disponibles y se guardarán automáticamente. Para detener la programación automática, pulse el botón **MENU**. Una vez concluida la programación automática, aparece el menú de lista de programas.

Busqueda manual

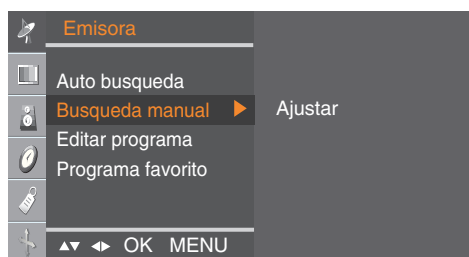

Esta función permite cambiar el canal. (Cambie cada elemento de Programación manual y pulse el botón **MENU** para guardar los cambios)

Almacenar Pulse los botones **◀▶** para seleccionar el número de canal o introducir el número con los botones numéricos en el lugar en que desee almacenarlo.

Sistema Pulse los botones **▼▲** para seleccionar el sistema de TV de su país o región del mundo en la que recibirá los programas de TV.
BG: PAL B/G, SECAM B/G (Europa/Europa del Este)
I: PAL I/II (Reino Unido/Irlanda)
DK: PAL D/K, SECAM D/K (Europa del Este)

Selección y ajuste de la pantalla



Ajuste/selección del canal durante la recepción de TV

- Banda** Pulse los botones ▼▲ para seleccionar VHF/UHF para canales analógicos o Cable para canales por cable.
Para seleccionar el tipo de recepción de canales: VHF/UHF/Cable.
- Canal** Si conoce el número del canal, introdúzcalo directamente con los botones numéricos 0 a 9.
- Fino** En el caso de una recepción pobre, puede usted mejorar la recepción mediante una correcta sintonización. Utilice los botones ▼▲ para realizar una correcta sintonización para obtener la mejor imagen y sonido.
- Buscar** Utilice los botones ◀▶ para buscar el siguiente canal ascendente o descendente.
- Nombre** Esta función permite ver el nombre asignado al canal.
Es posible cambiar el nombre guardado en la memoria o asignar uno nuevo a un canal de TV que aún no se haya introducido. Los números de canal 0-99 admiten nombres de hasta 5 letras o números.
Pulse los botones ◀▶ para desplazar el cursor. -> Pulse los botones ▼▲ para seleccionar un carácter.(espacio, números 0 a 9 y caracteres del abecedario A a Z, +,-) -> Pulse el botón **OK** o el botón **MENU**.

Editar programa

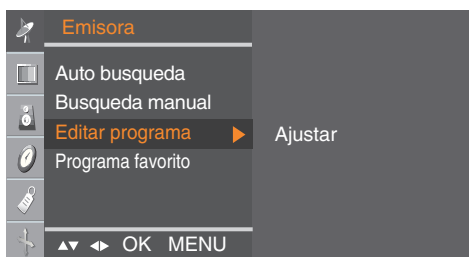

- Borrar** Pulse los botones ▼▲◀▶ para seleccionar el canal de TV que quiere borrar. -> Pulse la tecla roja del mando a distancia -> El color de fondo del canal seleccionado cambiará a rojo.
Pulse el botón Borrar una vez más para borrar el canal seleccionado.
Todos los demás canales subirán una posición.
- Copiar** Pulse los botones ▼▲◀▶ para seleccionar el canal de TV que quiere copiar. -> Pulse la tecla verde del mando a distancia. Todos los demás números de canales bajarán una posición.
- Mover** Pulse los botones ▼▲◀▶ para seleccionar el canal que quiere mover. -> Pulse la tecla amarilla del mando a distancia. -> Pulse los botones ▼▲◀▶ para mover el canal de TV al número de canal que desee. -> Pulse de nuevo la tecla amarilla para desactivar esta función.
- Saltar** Pulse los botones ▼▲◀▶ para seleccionar el canal que quiere saltar. -> Pulse la tecla azul del mando a distancia. El canal de TV saltado aparece en azul.

Selección y ajuste de la pantalla



Ajuste/selección del canal durante la recepción de TV

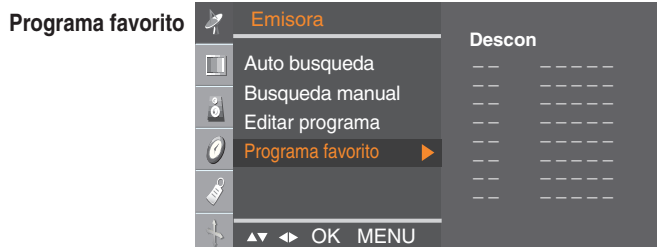

Esta función le permite seleccionar directamente sus programas favoritos. (8 canales)
Pulse los botones ▼ ▲ ▶ ◀ para seleccionar un número de canal.

*** Tecla amarilla (mando a distancia):**

Favourite Program On (Programa favorito Sí):

cambia entre los canales favoritos

Favourite Program Off (Programa favorito Descon):

para mostrar el canal de TV seleccionado previamente.

Selección y ajuste de la pantalla



Ajuste de la función de imagen (sólo RGB,DVI)

PSM



La función **PSM** ajusta automáticamente la calidad de la imagen de la pantalla.

- **Dinámico**
Seleccione esta opción para obtener una imagen definida.
- **Estándar**
Estado más general y natural de la imagen en pantalla.
- **Suave**
Seleccione esta opción para obtener una imagen suave.
- **Juego**
Seleccione esta opción para disfrutar de imágenes dinámicas mientras juega.
- **Usuario**
Seleccione esta opción para utilizar los ajustes definidos por el usuario.

CSM

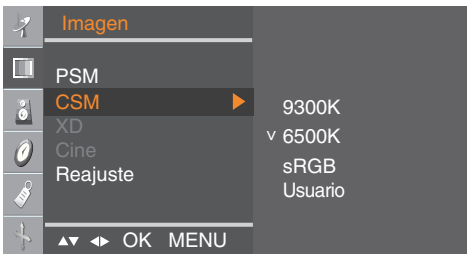

Selección de una definición de color de fábrica.

- **9300K**
Blanco ligeramente violáceo.
- **6500K**
Blanco ligeramente azulado.
- **sRGB**
Reduce ligeramente el brillo.
- **Usuario**
Seleccione esta opción para utilizar los ajustes definidos por el usuario.
Rojo/Verde/Azul
Defina sus propios niveles de color.

Reajuste



Reajuste Vuelve a los valores predeterminados de fábrica PSM, CSM.

Selección y ajuste de la pantalla



Ajuste de la función de imagen (sólo TV/AV1/AV2/Component/HDMI)

PSM



La función **PSM** ajusta automáticamente la calidad de la imagen de la pantalla

- **Dinámico**
Seleccione esta opción para obtener una imagen definida.
- **Estándar**
Estado más general y natural de la imagen en pantalla.
- **Suave**
Seleccione esta opción para obtener una imagen suave.
- **Juego**
Seleccione esta opción para disfrutar de imágenes dinámicas mientras juega.
- **Usuario**
Seleccione esta opción para utilizar los ajustes definidos por el usuario.

CSM



Selección de una definición de color de fábrica.

- **Frio**
Blanco ligeramente violáceo.
- **Flat**
Blanco ligeramente azulado.
- **Caliente**
Blanco ligeramente rojizo.
- **Usuario**
Seleccione esta opción para utilizar los ajustes definidos por el usuario.
Rojo/Verde/Azul
Defina sus propios niveles de color.

XD

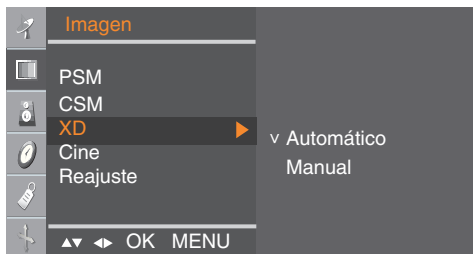

XD es la tecnología de imagen exclusiva de LG Electronics con la que se consigue mostrar una señal real de alta definición (HD) mediante un algoritmo avanzado de procesamiento de señal digital. Esta función no está disponible en los modos RGB-PC o DVI-PC. El modo manual se activa al seleccionar el usuario de PSM.

Cine

(La función es eficaz en el modo siguiente: TV, AV, Component 480i/576i) Mientras está viendo una película, esta función ajusta la unidad para obtener la mejor apariencia de imagen.

Reajuste

Vuelve a los valores predeterminados de fábrica PSM, CSM, XD, Cine.

Selección y ajuste de la pantalla



Ajuste de la función de sonido



SSM

La mejor calidad de sonido disponible se seleccionará automáticamente según el tipo de vídeo que esté viendo en ese momento.

- **Flat:** Tipo de audio más natural y común.
- **Música:** Seleccione esta opción para disfrutar del sonido original mientras escucha música.
- **Película:** Seleccione esta opción para disfrutar de un sonido sublime.
- **Deportes :** Seleccione esta opción para ver la retransmisión de un evento deportivo.
- **Usuario:** Seleccione esta opción para utilizar los ajustes de audio definidos por el usuario.

AVL

Para ajustar volúmenes de sonido no equilibrados en todos los canales o señales de forma automática y conseguir el nivel más adecuado. Para utilizar esta función seleccione **Conex**.

Balance

Utilice esta función para equilibrar el sonido entre los altavoces derecho e izquierdo.

Selección y ajuste de la pantalla



Ajuste de la función de hora

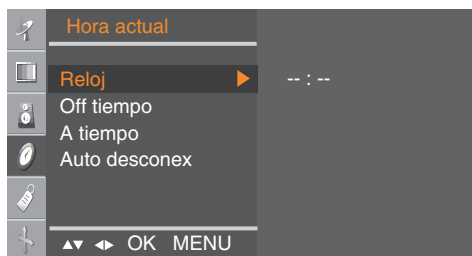

Reloj

Esta función se utiliza para configurar la hora actual.

Debe ajustar la hora correctamente antes de utilizar la función **A/Off tiempo**.

- 1) Pulse el botón **MENU** y, a continuación, utilice el botón **▼▲** para seleccionar el menú **Hora actual**.
- 2) Pulse el botón **▶** y, a continuación, utilice el botón **▼▲** para seleccionar el menú **Reloj**.
- 3) Pulse el botón **▶** y, después, utilice los botones **▼▲** para configurar la hora (01 a 23 AM / PM).
- 4) Pulse el botón **▶** y, después, utilice los botones **▼▲** para configurar los minutos (00 a 59).
El valor por defecto es **__:__**.
- 5) Pulse el botón **OK/MENU** para guardar la configuración.

A tiempo / Off tiempo

La función **Off tiempo** cambia automáticamente la unidad al modo de apagado a la hora preseleccionada.

- 1) Pulse el botón **MENU** y, a continuación, utilice el botón **▼▲** para seleccionar el menú **Hora actual**.
- 2) Pulse el botón **▶** y, a continuación, utilice el botón **▼▲** para seleccionar **Off tiempo** u **A tiempo**.
- 3) Pulse el botón **▶** y, después, utilice los botones **▼▲** para configurar la hora (01 a 23 AM / PM).
- 4) Pulse el botón **▶** y, después, utilice los botones **▼▲** para configurar los minutos (00 a 59).
- 5) Pulse el botón **▶** y, a continuación, utilice el botón **▼▲** para seleccionar **Conex** o **Descon**.
- 6) Sólo para la función **A tiempo**; Pulse el botón **▼▲** y, después, el botón para ajustar el nivel de volumen y el número de programa.
- 7) Pulse el botón **OK/MENU** para guardar la configuración.

Auto desconex

Si la opción **Auto desconex** está activada y no hay señal de entrada, el TV pasará al modo de apagado automáticamente transcurridos 10 minutos. (No funciona en el modo PC.)

- 1) Pulse el botón **MENU** y, a continuación, utilice el botón **▼▲** para seleccionar el menú **Auto desconex**.
- 2) Pulse el botón **▶** y, a continuación, utilice el botón **▼▲** para seleccionar **Conex** o **Descon**.
- 3) Pulse el botón **OK/MENU** para guardar la configuración.



Nota

- En caso de interrupción de suministro (desconexión o fallo de alimentación), es preciso restablecer la **Hora actual**.
- Dos horas después de que se haya encendido la unidad mediante la función **A tiempo**, volverá automáticamente al modo de apagado a no ser que se pulse algún botón.
- Una vez definida la **A tiempo** o la **Off tiempo**, éstas funcionan a diario a la hora preseleccionada.
- La función **Off tiempo** anula la función **A tiempo** si ambas se programan a la misma hora.
- La unidad debe encontrarse apagada para que funcione la función **A tiempo**.
- La función **A tiempo** pasará a **Auto desconex** si no se detecta ninguna actividad durante 2 horas tras el ajuste de la hora de conexión (**A tiempo**).

Selección y ajuste de la pantalla



Selección de la función de configuración



Idioma (Language)

Para seleccionar el idioma en que se muestran los nombres de los controles.

País

Seleccione su idioma local para el teletexto.

Si no lo hace, es posible que el teletexto no se muestre correctamente en la pantalla. Esta función no está disponible en todos los países.

Clave segur.

Utilice los botones **▼▲** para seleccionar **Conex** o **Descon**. Es posible configurar la unidad para que únicamente se pueda utilizar desde el mando a distancia y evitar, así, un uso no autorizado.

Para bloquear el ajuste de la pantalla OSD, configure la pestaña **Clave segur.** en la posición de **Conex**.

Para desbloquearla, realice el siguiente procedimiento:

*Pulse el botón **MENU** del mando a distancia y ajuste **Clave segur.** en la posición de **Descon**.

DDC-CI

La función DDC/CI (Interfaz de comandos del canal de visualización de datos) es un protocolo de comunicación entre el PC y el monitor. La función DDC/CI posibilita el ajuste y la configuración de funciones detalladas del PC para no tener que utilizar los menús en pantalla del monitor. El monitor se puede ajustar desde el PC mediante la comunicación entre el PC y el monitor con la función DDC/CI activada (ON), y el monitor no se puede ajustar desde el PC si la comunicación entre el PC y el monitor está desactivada (función DDC/CI desactivada (OFF)).

XD Demo

Se utiliza para ver la diferencia entre la activación y la desactivación de la función XD Demo (la función XD Demo no está disponible en el modo RGB PC/DVI PC).

Selección y ajuste de la pantalla



Ajuste de la función de pantalla



- Resolución** Para ver la mejor resolución del modo RGB-PC. Seleccione la misma resolución en el OSD que en el PC. Estará funcionando en el modo RGB-PC cuando la frecuencia vertical sea de 60Hz.
- Config. Auto** Este botón se utiliza para el ajuste automático de la **Posición**, el **Reloj** y la **Fase de reloj** de la pantalla.
(No funciona en el modo DVI.)
- Config. Manual** Este botón se utiliza para el ajuste manual de la **Posición**, el **Reloj** y la **Fase de reloj** de la pantalla..
- **Posición H** (No funciona en el modo DVI-PC.)
Mueve la imagen hacia la derecha o la izquierda.
 - **Posición V** (No funciona en el modo DVI-PC.)
Mueve la imagen hacia arriba o hacia abajo.
 - **Reloj** (No funciona en el modo DVI-PC.)
Para minimizar la aparición de barras o bandas verticales en el fondo de la pantalla. El tamaño de la pantalla horizontal también cambiará.
 - **Fase** (No funciona en el modo DVI-PC.)
Para ajustar el enfoque de la pantalla. Este elemento permite eliminar todo el ruido horizontal y limpiar o definir más la imagen de los caracteres.
- ARC** Para seleccionar el tamaño de la imagen de la pantalla.
- En modo TV/Vídeo: Spectacle (Espectáculo), Original (Original), 4:3, 16:9, 14:9, Zoom1, Zoom2
 - En modo RGB/DVI/HDMI/Component: 4:3, 16:9
- Reajuste** Utilice esta función para restaurar el producto en sus valores predeterminados de fábrica. No obstante, tenga en cuenta que la selección del idioma no se inicializará.
(Funciona en el modo RGB-PC.)

Solución de problemas

No aparece ninguna imagen

- ¿Ha conectado el cable de alimentación del producto?
 - ¿Está encendido el indicador de encendido?
 - El aparato está encendido, el indicador se ilumina en azul, pero la pantalla está muy oscura.
 - ¿El indicador de encendido está iluminado en ámbar?
 - ¿Aparece el mensaje 'Out of range' (Fuera de rango)?
 - ¿Aparece el mensaje 'Verificar señal'?
- Compruebe si el cable de alimentación está bien conectado a la toma.
 - Compruebe que el interruptor de encendido está activado.
 - Vuelva a ajustar el brillo y el contraste.
 - Si el producto se encuentra en modo de ahorro de energía, mueva el ratón o pulse cualquier tecla.
 - La señal del PC (tarjeta de vídeo) está fuera del rango de frecuencia vertical u horizontal del producto. Ajuste el rango de frecuencia (consulte la sección Especificaciones de esta guía del usuario).
 - * **Resolución máxima**
1366 x 768 @ 60 Hz
 - El cable de señal entre el PC y el producto no está conectado. Compruebe el cable de señal.
 - Pulse el botón 'INPUT' del mando a distancia para comprobar la señal de entrada.

Aparece el mensaje 'Unknown Product' (Producto desconocido) al conectar el producto

- ¿Ha instalado el controlador?
- Instale el controlador del producto (suministrado con el mismo) o descárguelo del sitio Web. (<http://www.lg.com>)
 - Compruebe si la función Plug&Play es compatible. Para ello, consulte la guía del usuario de la tarjeta de vídeo.



Nota

* **Frecuencia vertical:** para que el usuario pueda ver la pantalla del producto, la imagen debe cambiar cada varias décimas de segundo, igual que una lámpara fluorescente. La frecuencia vertical o tasa de refresco es el número de veces por segundo que aparece la imagen. La unidad de medida son los Hz.

* **Frecuencia horizontal:** el intervalo horizontal representa el tiempo que se tarda en mostrar una línea vertical. Al dividir 1 por el intervalo horizontal, el número de líneas horizontales que aparecen por segundo se puede tabular como la frecuencia horizontal. La unidad de medida son los Khz.

Solución de problemas

La imagen en pantalla presenta un aspecto extraño.

- ¿Es correcta la posición de la pantalla?
 - ¿Aparecen líneas finas en el fondo de la pantalla?
 - Aparece ruido horizontal o los caracteres se muestran borrosos.
- Utilice el menú OSD Posición.
 - Compruebe que la resolución y la frecuencia de la tarjeta de vídeo son compatibles con el producto. Si la frecuencia está fuera de rango, configure la resolución recomendada en Panel de control - Pantalla - Configuración.
 - Utilice el menú OSD Reloj.
 - Utilice el menú OSD Fase de reloj.

Aparecen imágenes posteriores en el producto.

- Las imágenes posteriores aparecen al apagar el equipo.
- Si mantiene una imagen fija durante mucho tiempo, es posible que los píxeles se dañen de forma permanente. Utilice la función del salva pantallas.

Solución de problemas

La función de audio no funciona.

- ¿No hay sonido?
 - Compruebe si el cable de audio está bien conectado.
 - Ajuste el volumen.
 - Compruebe si el sonido está bien ajustado.
- El sonido está demasiado bajo.
 - Ajuste el volumen.

La función de TV no funciona.

- La señal de TV no se recibe.
 - Compruebe si ha seleccionado el modo de canal adecuado.
 - Utilice la función de configuración automática de canales.
 - Compruebe si la antena de TV está bien conectada.

El color de la pantalla no es normal.

- La pantalla tiene poca resolución de color (16 colores).
 - Ajuste el número de colores en más de 24 bits (color verdadero)
En Windows, seleccione Panel de control – Pantalla – Configuración – Calidad del color.
- El color de la pantalla no es estable o se muestra en un solo color.
 - Compruebe el estado de conexión del cable de señal. O bien, vuelva a insertar la tarjeta de vídeo del PC.
- ¿Aparecen puntos negros en la pantalla?
 - Es posible que aparezcan varios píxeles en la pantalla (de color rojo, verde, blanco o negro). Esto puede deberse a las características propias del panel LCD. No se trata de una avería.

Especificaciones

Las especificaciones del producto pueden variar sin previo aviso con la finalidad de mejorar el producto.

Panel LCD	Tipo de pantalla	47,01 cm Panorámica (18,51 pulg.) TFT (Thin Film Transistor - Transistor de película fina) Panel LCD (Liquid Crystal Display - Pantalla de cristal líquido) Tamaño de visibilidad diagonal: 47,01 cm
	Pitch de píxeles	0,10 mm (H) x 0,30 mm (V)
Señal de vídeo	Resolución máxima	1366 x 768 @60 Hz
	Resolución recomendada	1360 x 768 @60 Hz
	Frecuencia horizontal	30 kHz a 61 kHz
	Frecuencia vertical	56 Hz a 75 Hz
	Tipo de sincronización	Sincronización independiente, digital
Conector de entrada	S-Video, vídeo compuesto, TV, D-Sub analógica, DVI-D, HDMI, SCART, entrada de audio PC, altavoces/auriculares, componente	
Encendido	Tensión nominal	CA 100-240 V ~ 50 / 60 Hz 0,6 A
	Consumo de energía	En modo de funcionamiento : 35 W (Típ.) En modo de suspensión ≤ 1 W (RGB) En modo de desactivación ≤ 1 W
Inclinación	Rango de inclinación	-5° a 15°
Peso y dimensiones	Tamaño (AxLxA)	454,7 mm x 193,2 mm x 362,8 mm
	Peso (sin embalaje)	3,8 kg (8,38 libra)
Condiciones del entorno	Condiciones de funcionamiento	Temperatura: 10 °C a 35 °C, Humedad: 20 % a 80 %
	Condiciones de almacenamiento	Temperatura: -10 °C a 60 °C, Humedad: 5 % a 90 %

Indicador de encendido

Modo	Producto
Modo de funcionamiento	Azul
Modo de suspensión	Ámbar
Modo de desactivación	No



Asegúrese de leer las Precauciones de seguridad antes de utilizar el producto.

Guarde la Guía de usuario (CD) en un lugar accesible para futuras consultas.

El número de serie y de modelo del equipo se encuentra en la parte posterior o lateral del equipo. Anótelo por si alguna vez necesita asistencia.

MODELO _____

Nº DE SERIE _____