



# MANUAL DE USUARIO

# MINICOMPONENTE

Por favor, lea este manual detenidamente antes de poner en funcionamiento el equipo y guárdelo para futuras consultas.

**MODELO**  
MCT565 (MCT565, MCS565F/W)

P/NO : MFL63284612

# 1

## Información de seguridad



**PRECAUCIÓN:** PARA REDUCIR EL RIESGO DE DESCARGA ELÉCTRICA NO RETIRE LA CUBIERTA (O PARTE POSTERIOR) EN EL INTERIOR NO HAY PIEZAS REPARABLES POR EL USUARIO SOLICITE AYUDA A PERSONAL DE SERVICIO CUALIFICADO.

El símbolo del rayo con punta de flecha dentro de un triángulo equilátero pretende alertar al usuario de la presencia de voltaje peligroso no aislado dentro de la carcasa del producto que puede tener la magnitud suficiente para constituir un riesgo de descarga eléctrica para las personas.



El signo de exclamación dentro de un triángulo equilátero pretende alertar al usuario de la presencia de importantes instrucciones (de servicio) de funcionamiento y mantenimiento en la información que acompaña al producto.



**ADVERTENCIA:** PARA REDUCIR EL RIESGO DE INCENDIO O DESCARGA ELÉCTRICA, NO EXPONGA ESTE PRODUCTO A LA LLUVIA NI A LA HUMEDAD.

**ADVERTENCIA:** No instale el equipo en un espacio reducido, como en una estantería o unidad similar.

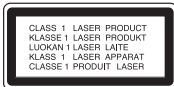

**PRECAUCIÓN:** Este producto utiliza un sistema láser.

Para garantizar un uso adecuado de este producto, lea detenidamente este manual de usuario y guárdelo para futuras consultas. En caso de que la unidad necesite servicio de reparación, póngase en contacto con un centro de servicio autorizado.

El uso de los controles, ajustes o la realización de procedimientos diferentes de los especificados aquí puede provocar una exposición peligrosa a la radiación. Para evitar una exposición directa al haz del láser, no intente abrir la carcasa. La radiación del láser es visible al abrir. NO MIRE FIJAMENTE AL HAZ.

**PRECAUCIÓN:** No deberá exponerse el aparato a agua (goteo o salpicadura), ni colocar sobre el mismo objetos con líquido, como jarrones.

### PRECAUCIÓN en cuanto al cable de alimentación

Se recomienda que la mayoría de los productos electrónicos sean conectados a un circuito dedicado

Es decir, un circuito de salida única que alimenta sólo a ese aparato y que no tiene tomas o circuitos adicionales. Compruebe la página de especificaciones de este manual del propietario para estar seguro. No sobrecargue las tomas de pared. Las tomas de pared sobrecargadas, sueltas o dañadas, los alargadores, los cables de alimentación deshilachados o el aislante agrietado de los cables podrían resultar peligrosos. Cualquiera de estas condiciones podría provocar un incendio o una descarga eléctrica. Examine periódicamente el cable de su aparato y si parece dañado o deteriorado, desenchúfelo, deje de usarlo y solicite al centro de servicio técnico autorizado que lo sustituyan por un nuevo equivalente. Proteja el cable de alimentación de daños físicos o mecánicos y evite doblarlo, aplastarlo, pellizcarlo o pisarlo con una puerta o caminar sobre él. Ponga especial atención en los enchufes, tomas de pared y el punto por donde el cable sale del aparato. Para apagar el aparato, desconecte el cable de alimentación. Al instalar el producto, asegúrese de que el enchufe esté accesible.

**ADVERTENCIA:** No instale este equipo en un espacio cerrado, como en una estantería o mueble similar.

**PRECAUCIÓN:** No bloquee ninguno de los orificios de ventilación. Instalar conforme a las instrucciones del fabricante.

Las ranuras y orificios de la carcasa cumplen un propósito de ventilación y aseguran el correcto funcionamiento del producto, y a fin de protegerlo de un posible sobrecalentamiento. Los orificios no deben bloquearse en ningún caso colocando el producto sobre una cama, sofá, alfombra o superficie similar. Este producto no debe colocarse en una instalación empotrada, como una librería o estante, a menos que se proporcione una correcta ventilación del mismo y se respeten todas las instrucciones del fabricante.

Este dispositivo está equipado con una batería o acumulador portátil.

**Forma segura de retirar la batería del equipo:**

Retire la batería o pilas antiguas siguiendo el orden inverso al de instalación. Para evitar contaminar el medioambiente y llevar posibles daños a la salud pública, las baterías viejas deben llevarse a los puntos de recogida designados. no se deshaga de las baterías con la basura normal. Es recomendable utilizar los sistemas locales de recogida de baterías y acumuladores. La batería no debe exponerse a calor excesivo como el del sol, el fuego o fuente similar.

Es necesario configurar la opción de formato del disco en [Masterizado] para que los discos sean compatibles con los lectores LG al dar formato a discos regrabables. Si configura la opción en Sistema de archivos Live, no podrá utilizarlos en lectores LG.

(Masterizado/ Sistema de archivos Live : sistema de formato de discos para Windows Vista)

# Contenido

1

## Información de seguridad

2

### 2 PRECAUCIÓN

3

## Preparación

### 6 Características únicas

### 6 Accesorios

### 7 Introducción

#### 7 Símbolos utilizados en este manual

#### 7 Requisito de archivo reproducible

### 8 Control remoto

### 9 Panel trasero

### 10 Panel frontal

6

## Instalación

### 12 Conexión de los altavoces

### 13 Conexión de la antena

### 14 Conexión de equipo opcional

#### 14 Conexión a entrada auxilia

#### 14 Conexión a entrada de audio (Portátil)

#### 15 Conexión USB

#### 15 Disfrutar de audio procedente de una fuente externa y selección de la función

7

## Funcionamiento

### 16 Funcionamiento básico

### 17 Funcionamiento de TAPE

### 18 Reproducción de iPod

### 20 Otras funciones

#### 20 Reproducción AUTO DJ

#### 21 Configuración de temporizador

#### 21 Dimmer

#### 21 Desactivar el sonido de forma temporal

#### 21 DEMO

#### 21 VOCAL FADER

#### 21 Visualización de información del archivo (ETIQUETA ID3)

#### 22 Configurar el USER EQ

#### 22 Ajuste del reloj

#### 22 Uso de su reproductor como reloj despertador

### 23 Ajuste del sonido

#### 23 Configuración del modo surround

### 24 Funcionamiento del sintonizador

#### 24 Escucha de la radio

#### 24 Configuración de las emisoras de radio

#### 24 Eliminación de todas las emisoras guardadas

#### 24 Mejora de una mala recepción de FM

### 25 Operaciones avanzadas

#### 25 Escuchar música desde su lector portátil o dispositivo externo

- 25 Grabando en cinta (TAPE)
- 25 Grabación sincronizada de CD a cinta
- 26 Grabar a USB

## Mantenimiento

---

- 28 Notas en los discos
- 28 Manejo de la unidad

## Solución de problemas

---

- 29 Solución de problemas

## Apéndice

---

- 30 Marcas comerciales y licencias
- 31 Especificaciones

1

2

3

4

5

6

7

# 2 Preparación

2

Preparación

## Características únicas

### Portátil

Escuche música desde su dispositivo portátil.  
(MP3, ordenador portátil, etc.)

### Grabación directa en USB

Graba música en su dispositivo USB.

### AUTO DJ

Auto DJ mezcla el final de una canción con el principio de otra para conseguir una reproducción continua.

## Accesorios

Revise e identifique los accesorios facilitados.

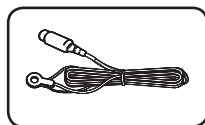

Antena FM (1)



Antena AM (1)

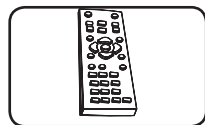

Mando a distancia  
(1)

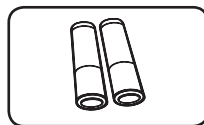

Pilas (1,5Vcc AAA) (2)

# Introducción

## Símbolos utilizados en este manual

A continuación encontrará todos los discos y archivos

Archivos MP3

Archivos WMA

CDs de audio

**ALL**

**MP3**

**WMA**

**ACD**



### Nota

Indica anotaciones de interés y características de operación.

## Requisito de archivo reproducible

### Requisitos del archivo de música MP3/ WMA

La compatibilidad de los discos MP3/ WMA con este lector está limitada a :

- Frecuencia de muestreo : entre 32 a 48 kHz (MP3), entre 32 a 48 kHz (WMA)
- Tasa de bits : entre 32 a 320 kb/s (MP3), 40 a 192 kb/s (WMA)
- Versiones admitidas : v2, v7, v8, v9
- Máximo número de archivos: menos de 999
- Extensiones de los archivos : ".mp3"/".wma"
- Formato de archivo en CD-ROM: ISO9660/ JOLIET
- Le recomendamos utilizar Easy-CD Creator, que crea un sistema de archivos ISO 9660.

# Control remoto

2

Preparación

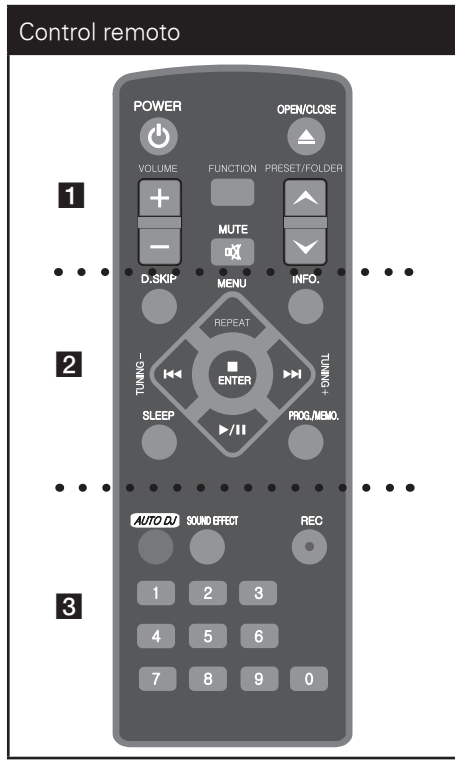

- ..... **1** .....
- POWER** : Prende y apaga la unidad.
- OPEN/CLOSE** : abre y cierra la bandeja de discos.
- VOLUME +/-** : Ajusta el volumen de los altavoces.
- FUNCTION** : Escoge la función y la fuente de entrada
- MUTE** : Para silenciar el sonido.
- PRESET/FOLDER** (▲/▼) : Busca una carpeta con archivos MP3/WMA. Cuando se reproduce un CD/USB que contiene archivos MP3/WMA

en diversas carpetas, pulse **PRESET/FOLDER** para seleccionar la carpeta que desea reproducir. Seleccione un “número de presintonía” para una emisora de radio.

- ..... **2** .....
- D.SKIP** : Seleccione el disco deseado.
- INFO.** : Consulte información sobre su música. Los archivos MP3 a veces disponen de etiquetas. Las etiquetas proporcionan información sobre el título, intérprete, álbum y hora.
- REPEAT** : Escuche sus pistas una y otra vez o de forma aleatoria.
- TUNING (-/+)** : Sintoniza la estación de radio deseada.
- ◀◀ / ▶▶ (SALTAR / BUSCAR)**
  - Busca una sección dentro de una pista
  - Salta rápido adelante o atrás.
- ▶ / ||** : Inicia o pausa la reproducción.
- ENTER** : Detiene la reproducción o grabación.
- SLEEP** : configura el sistema para apagarse automáticamente a una hora concreta. (Regulador de luz: la ventana de visualización se oscurecerá la mitad.)
- PROG./MEMO.** : Para almacenar emisoras de radio. Si ha guardado emisoras de radio a través de **PROG./MEMO.** , puede desplazarse por ellas para seleccionar una. Escuche sus pistas de audio en cualquier orden.

- ..... **3** .....
- AUTO DJ** : Selecciona el modo AUTO DJ (Para obtener más información, consulte la página 20).
- SOUND EFFECT** : Puede escoger efectos de sonido.
- (REC)** : Grabación directa por USB.
- Botones numéricos de 0 a 9** : Selecciona las pistas numeradas, archivos, o número preestablecido.

## Panel trasero

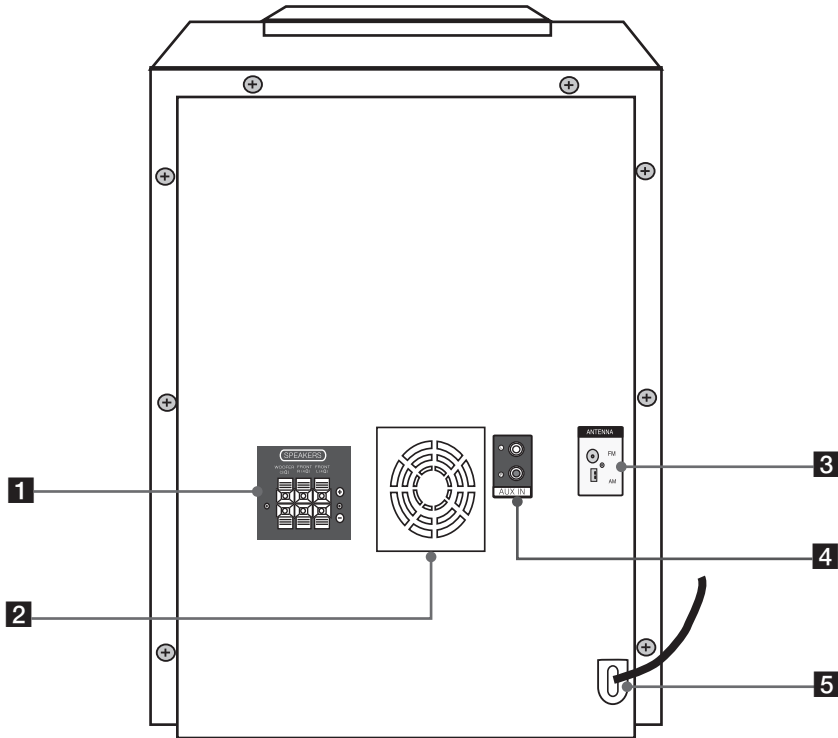

- 1** Conexiones de las bocinas
- 2** Ventilador de enfriamiento
- 3** ANTENNA (FM, AM)
- 4** Conector AUX IN
- 5** Cable de energía

## Panel frontal

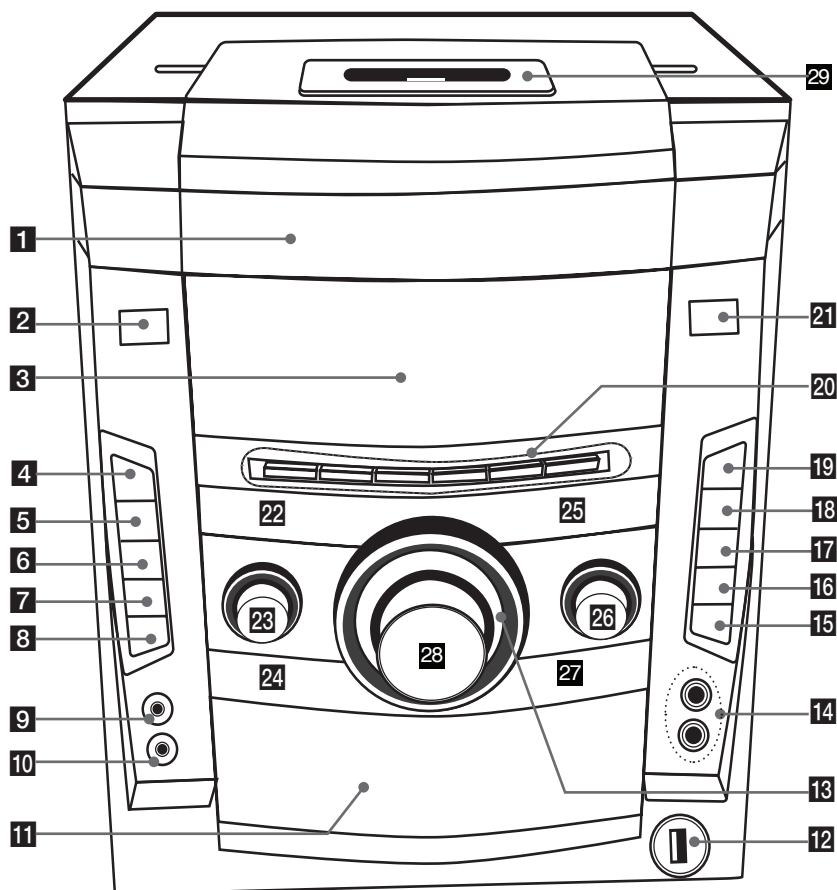

**1 Disc Drawer****2  (Prendido)****3 Ventana de visualización****4 TIMER**

Con la función TIMER (temporizador) puede encender o apagar la reproducción de un CD o USB o la recepción del sintonizador en el momento deseado.

**5 CLOCK**

Para configurar el reloj y ver la hora.

**6 USER EQ**

Control de registro de sonido.

**7 LG SOUND EFFECT**

Puede seleccionar un efecto de ecualizador Natural o Local Specialization (Especialización local).

**8 BASS BLAST/**

Le permite reforzar los agudos, los graves y los efectos de sonido envolvente.

**MP3 Opt.**

Esta función está optimizada para archivos comprimidos en MP3. Mejora los graves.

**9 PORT. IN jack****10 PHONES****11 Puerta de cassette****12 USB port****13 MULTI JOG DIAL**

Moverse a otro archivo/pista o puede seleccionar el rango de sintonía.

**14 MIC1,2 jack. (6.3 mm jack)****15  (Rec)**

Grabación en USB

**16 USB/DEMO**

Avance por una selección de opciones de reproducción de cinta

**17 VOCAL FADER**

Cuando escucha música, reduce las vocalizaciones en el archivo.

**18 DISC SKIP**

Seleccione el disco deseado.

**19 Abrir/Cerrar****20 SET**

Confirms the setting.

**CD SYNC.**

De reproducción de CD a cinta de grabación sincronizada de reproducción de estrellas.

**|| Pausar**

**◀◀/TUNING -** (CD Prev./Scan, TAPE REW)

**PRESET -/◀** (TAPE reverse play)

**PRESET +/▶** (Reproducción de CD, Avance acelerado de cinta)

**▶▶/TUNING +** (CD Next/Scan, TAPE FF)

**■ STOP****21 AUTO DJ**

Selecciona el modo AUTO DJ (Para obtener más información, consulte la página 20).

**22 CD**

Selecciona la función **CD**.

**23 SOUND EFFECT**

Puede escoger efectos de sonido.

**24 RADIO**

Selecciona la función **RADIO**.

**25 TAPE**

Selecciona la función **TAPE**.

**26 MIC VOL.****27 AUX/ PORTABLE/ iPod**

Selecciona la función AUX, PORTABLE o iPod.

**28 MASTER VOLUME**

Controla el volumen al usar cualquier función.

**29 iPod dock**

# 3

## Instalación

### Conexión de los altavoces

3  
Instalación

Para conectar el cable a los altavoces, pulse cada almohadilla de plástico para abrir los terminales de conexión de la base de cada altavoz. Inserte el cable y suelte la almohadilla.

Conecte el extremo negro de cada cable a las terminales marcadas con el signo negativo (-), y el otro extremo a las terminales marcadas con el signo positivo (+).

Conecte el otro extremo de cada cable a la bocina adecuada, según el código de color correspondiente:

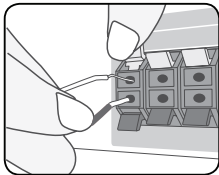

Color	Altavoz	Posición
Naranja	Realizador de graves	Cualquier posición delantera
Rojo	Frontal	Frontal derecho
Blanco	Frontal	Frontal izquierdo



#### PRECAUCIÓN

- Asegúrese de que los niños no colocan las manos u objetos del conducto del parlante\*.
- \*Conducto del parlante: Una cámara para obtener sonido de bajos abundante situado en la caja del altoparlante (armario).
- Los altavoces incluyen componentes magnéticos por lo que pueden aparecer colores irregulares en la pantalla de la TV o el monitor del PC. Utilice los altavoces alejados de la pantalla de TV o el monitor de PC.

## Conexión de la antena

Conecte la antena FM/AM facilitada para escuchar la radio.

Conecte la antena de cuadro AM al conector de antena AM. (A)

Conecte la antena de hilo FM al conector de antena FM. (F)

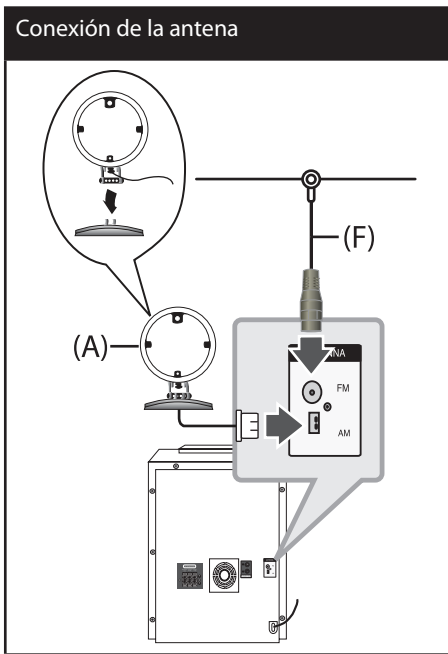

### ! Nota

- Para evitar la captación de ruido, mantenga la antena de cuadro AM alejada de la unidad y de otros componentes.
- Asegúrese de sacar la antena por hilo FM completamente. Después de conectar la antena por hilo FM, manténgala lo más horizontal posible.

## Conexión de equipo opcional

### Conexión a entrada auxilia

Conecte una salida del dispositivo auxiliar al conector (izquierdo "L" o derecho "R") de entrada de audio auxiliar.

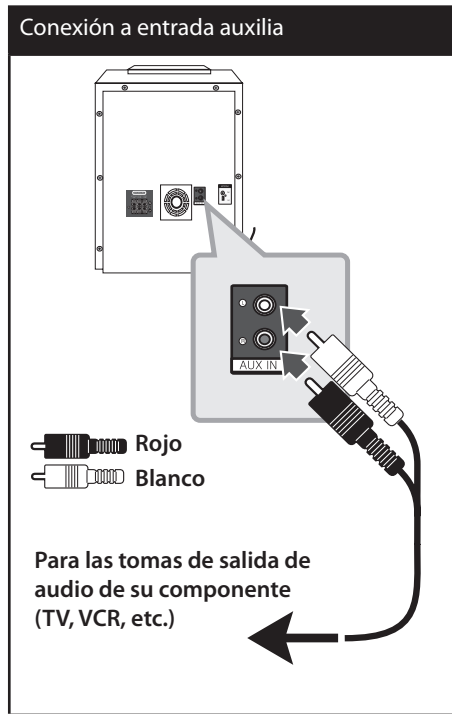

### ! Nota

Si su TV sólo tiene una salida para el audio (mono) conéctelo a la toma de audio izquierda (color blanco) en la unidad.

### Conexión a entrada de audio (Portátil)

Conecte una salida del dispositivo portátil (MP3 o PMP, etc.) al conector de entrada de AUDIO (PORT. IN)

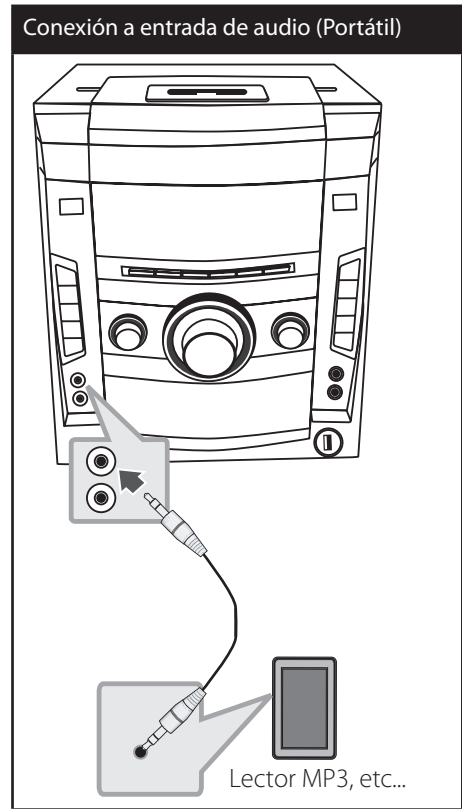

## Conexión USB

Conecte el puerto USB de la memoria USB (o de un reproductor MP3, etc.) al puerto USB, en la parte frontal de la unidad.

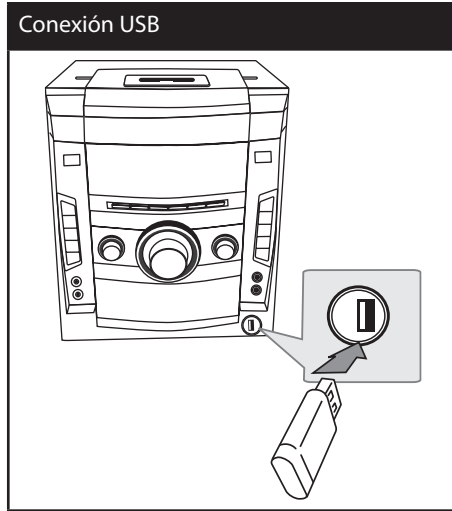

Retirar el dispositivo USB de la unidad

1. Elija un modo de función diferente o pulse **STOP** (■) dos veces seguidas.
2. Retire el dispositivo USB de la unidad.

## Dispositivos USB compatibles

- Lector MP3: lector MP3 tipo Flash
- Unidad USB flash: dispositivos compatibles con USB 2.0 ó 1.1
- La función USB de esta unidad no es compatible con algunos dispositivos USB.

## Requisitos del dispositivo USB

- Los dispositivos que requieran la instalación de programas adicionales una vez conectados a una computadora no están admitidos.
- No extraiga el dispositivo USB mientras se encuentre en funcionamiento.
- Para dispositivos USB de gran capacidad, el proceso de búsqueda podría prolongarse varios minutos.
- Para evitar pérdidas de datos, realice una copia de seguridad de todos los datos.
- Si utiliza un cable alargador o un concentrador USB, el dispositivo USB puede no ser reconocido por la unidad.
- No se admitirán dispositivos que utilicen sistema de archivos NTFS. (Sólo es admisible el sistema de archivos FAT (16/32).)
- Esta unidad no será admisible cuando el número total de archivos sea igual o superior a 1 000.
- No se admiten discos duros externos, dispositivos bloqueados o discos duros USB.
- El puerto USB de la unidad no puede conectarse a una computadora. La unidad no puede usarse como dispositivo de almacenamiento.

## Disfrutar de audio procedente de una fuente externa y selección de la función

Puede disfrutar de audio procedente de una fuente externa a través de su unidad. Y escoger la función.

Pulse repetidamente **FUNCTION** para escoger la fuente de entrada que desee - CD, USB, IPOD, AUX, PORTABLE, TAPE, FM, AM.

# 4

## Funcionamiento

### Funcionamiento básico

#### Funcionamiento del CD/USB

1. Inserte el disco utilizando **▲ OPEN/CLOSE** o conecte el dispositivo USB al puerto USB.
2. Seleccione la función **CD** o **USB** presionando **FUNCTION** en el control remoto o el botón **CD, USB** en la unidad.
3. Seleccione el disco pulsando **DISC SKIP** en la unidad o **D.SKIP** en el control remoto.

Función	Qué hacer
Detener	Pulse <b>■ ENTER</b> en el control remoto o <b>■ STOP</b> en la unidad.
Reproducir	Pulse <b>▶/  </b> en el control remoto o <b>▶ PRESET+</b> en la unidad.
Pausar	Pulse <b>▶/  </b> en el control remoto o <b>   SET/ CD SYNC.</b> en la unidad.

Función	Qué hacer
Saltar a la pista o al archivo anterior/siguiente	<p>Durante la reproducción pulse o gire</p> <p>(1) para pasar a la pista/ archivo siguiente o anterior o para regresar al principio de la pista/ archivo actual:</p> <ul style="list-style-type: none"> <li>- En el control remoto: <b>▶▶</b></li> <li>- En la unidad: <b>MULTI JOG DIAL</b> o <b>▶▶</b></li> </ul> <p>(2) para regresar a la pista/ archivo anterior:</p> <ul style="list-style-type: none"> <li>- En el control remoto: <b>◀◀</b></li> <li>- En la unidad: <b>MULTI JOG DIAL</b> o <b>◀◀</b></li> </ul>
Buscar una sección dentro de una pista	Mantenga pulsado <b>◀◀</b> o <b>▶▶</b> durante la reproducción y suéltelo en el punto que desee escuchar.
Reproducción repetitiva o aleatoria	Pulse <b>REPEAT</b> repetidamente en el control remoto. La pantalla cambiará en el siguiente orden: RPT 1 → RPT DIR (sólo MP3/WMA) → RPT ALL → RANDOM → OFF.
Seleccionando archivos o pistas directamente	Pulse <b>los botones numéricos de 0 a 9</b> en el control remoto para pasar directamente a la pista o al archivo deseado.

# Funcionamiento de TAPE

## Escuchar cintas de cassette

Se pueden reproducir cintas de cassette en esta unidad.

1. Abra la puerta de la cinta pulsando ▲ **PUSH EJECT**.
2. Inserte la cinta.
3. Cierre la puerta de la cinta pulsando ▲ **PUSH EJECT**.
4. Seleccione la función **TAPE** pulsando TAPE en la unidad o **FUNCTION** en el control remoto.

Función	Qué hacer
Detener	Pulse ■
Reproducir	Pulse ▶ /    en el control remoto o ◀ <b>PRESET - / ▶ <b>PRESET +</b></b> en la unidad.
Cambiar dirección	Pulse repetidamente ▶ /    en el control remoto o ◀ <b>PRESET - / ▶ <b>PRESET +</b></b> en la unidad.
Buscar una sección dentro de una pista	Pulse ◀◀◀ o ▶▶▶ durante la reproducción y suéltelo en el punto que desee escuchar.
Modo Reverse (Inverso)	Puede configurar la cinta para que suene por una cara ⇄ ambas caras una sola vez ⇄ o ambas caras repetidamente (⇄), pulsando <b>REPEAT</b> (REPETIR) en el control remoto una o varias veces.

# Reproducción de iPod

## Reproducción del iPod

Puede disfrutar del sonido con su iPod. Para más información sobre el iPod, consulte la Guía de usuario del iPod.

1. Conecte el iPod firmemente.

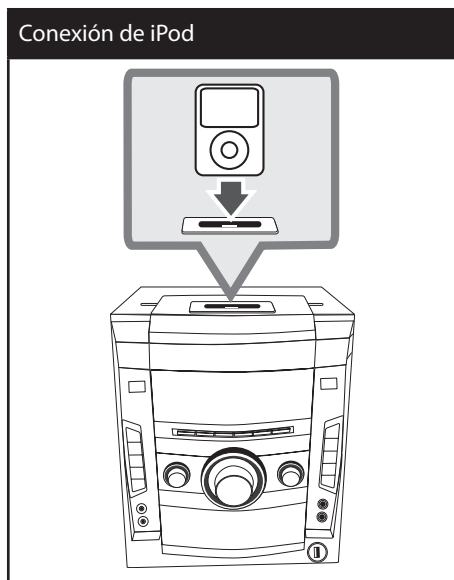

Al encender la unidad, el iPod se encenderá automáticamente y comenzará a cargarse.

Si el iPod está completamente descargado, cargue la batería en primer lugar.

2. Pulse **AUX/ PORTABLE/ iPod** en la unidad o **FUNCTION** en el control remoto para seleccionar la función iPod. En el modo [iPod], puede utilizar el iPod con la pantalla del iPod usando el control remoto incluido o con los controles del iPod.

Función		Qué hacer
EN LA UNIDAD	EN EL CONTROL REMOTO	
SET/ CD SYNC.	▶ /	Pausa o reinicio
MULTI JOG DIAL O ◀◀ / ▶▶	◀◀ / ▶▶	Saltar
◀◀ / ▶▶ (Mantenga pulsado)	◀◀ / ▶▶ (Mantenga pulsado)	
-	REPEAT	Regresa al menú anterior
-	PRESET/ FOLDER	Avanza hasta un elemento que desee
■ STOP	■ ENTER	Selecciona un elemento

### Compatible con iPod

- Recomendamos instalar la versión de software más reciente.
- La unidad admite los modelos siguientes/  
iPod nano 1 G, 2 G, 3 G, 4 G/  
iPod classic/ iPod 4 G, 5 G/ iPod touch 2 G  
Para algunos modelos, la unidad puede no funcionar dependiendo de la versión de firmware.
- Dependiendo de la versión de software del iPod, podría no ser posible controlarlo desde esta unidad.
- Los modelos de iPod no compatibles se reconocen como dispositivos USB al conectarse.

**Nota**

- Si la unidad muestra un mensaje de error, siga el mensaje. Un mensaje de error "ERROR".
  - El iPod no está conectado firmemente.
  - La unidad no reconoce el dispositivo iPod.
  - El iPod está excepcionalmente bajo de carga.
    - Es necesario cargar la batería.
    - Si carga la batería cuando al iPod le queda muy poca batería, ésta durará más.
- El iPod no admite la función de grabación cuando está conectado.
- Dependiendo de la versión de software del iPod, podría no ser posible controlarlo desde esta unidad. Recomendamos instalar la versión de software más reciente.
- Si tiene un problema con el iPod, visite [www.apple.com/support/ipod](http://www.apple.com/support/ipod).

## Otras funciones

### Reproducción programada

La función de programa le permite guardar sus archivos favoritos desde cualquier disco o dispositivo USB en la memoria del receptor.

Un programa puede contener 20 pistas.

1. Introduzca un CD o USB y espere a que se ordene.
2. Pulse **PROG./MEMO.** en el control remoto en modo de parada.
3. Púlselo o gírelo para seleccionar una pista;
  - En el control remoto: **◀◀** o **▶▶**
  - En la unidad: **MULTI JOG DIAL** o **◀◀/▶▶**
4. Pulse de nuevo **PROG./MEMO.** para guardar y seleccionar una nueva pista.
5. Pulse **▶/||** para reproducir los archivos de música programados.
6. Para borrar la selección, pulse **■**, **PROG./MEMO.** y por último **■**.



#### Nota

Los programas también se borran cuando el disco o el dispositivo USB se retira, la unidad se apaga o la función cambia a otro modo.

### Reproducción AUTO DJ

Auto DJ mezcla el final de una canción con el principio de otra para conseguir una reproducción continua. Ecualiza el volumen de las diversas pistas para que la reproducción sea uniforme.

Presione **AUTO DJ** repetidas veces en el control remoto o en la unidad, la pantalla cambia en el siguiente orden, **RANDOM** (AUTO DJ RANDOM) → **REPEAT DISC** (AUTO DJ SEQUENTIAL) → (AUTO DJ OFF).

Modo	Ventana de visualización	Descripción
OFF	- (AUTO DJ OFF)	-
RANDOM	RANDOM (AUTO DJ RANDOM)	En este modo se reproduce la música de manera aleatoria.
REPEAT	REPEAT DISC (AUTO DJ SEQUENTIAL)	En este modo se repite la reproducción de música.



#### Nota

- En el AUTO DJ no se admite la búsqueda de una sección dentro de una pista ni la reproducción repetida o aleatoria.
- En dado caso que utilizando la función de AUTO DJ cambios de función o desactives la música usando **■ STOP** en la unidad ( o **■ ENTER** en el control remoto), AUTO DJ dejará de funcionar.
- La función AUTO DJ no funcionará en canciones con duración menor a 60 segundos.
- La música seguirá reproduciéndose de forma continua hasta que la desactives por ti mism
- Durante la grabación, la función AUTO DJ (DJ AUTOMÁTICO) no estará disponible.
- Si cambia el disco mientras la función AUTO DJ (DJ AUTOMÁTICO) está activada, la función se desactivará.

## Configuración de temporizador

Pulse **SLEEP** una o más veces para seleccionar el tiempo de retardo entre 10 y 180 minutos, después la unidad se apagará.

Para comprobar el tiempo restante, pulse **SLEEP**.

Para cancelar la función Sleep (Dormir), pulse varias veces en **SLEEP** hasta que aparezca "SLEEP 10" y después pulse una vez más mientras "SLEEP 10" se muestra en la pantalla.



### Nota

Puede comprobar el tiempo restante antes de que se apague la unidad.  
Si pulsa **SLEEP**, el tiempo restante aparecerá en la ventana de visualización.

## VOCAL FADER

Puede disfrutar de funciones a modo de karaoke, reduciendo la voz del cantante en los distintos soportes. (MP3/WMA/ CD/ etc.) Pulse **VOCAL FADER** y aparecerá el mensaje "FADE ON" en la ventana de visualización.

Para cancelarlo, pulse de nuevo **VOCAL FADER**.

La calidad de la función **VOCAL FADER** puede variar dependiendo de las condiciones de grabación de los archivos musicales.

## Visualización de información del archivo (ETIQUETA ID3)

Mientras reproduce un archivo MP3 que contiene información del archivo, puede visualizarla pulsando **INFO.**

## Dimmer

Pulse **SLEEP** una vez. La ventana de visualización se oscurecerá la mitad. Para cancelar, pulse **SLEEP** repetidamente hasta que desaparezca el efecto de atenuación.

## Desactivar el sonido de forma temporal

Pulse **MUTE** para desactivar el sonido de la unidad.

Puede silenciar la unidad, por ejemplo, para responder al teléfono; indicador "X" en la ventana de visualización.

## DEMO

En modo apagado para demostrar la función en la pantalla.

## Configurar el USER EQ

Puede escuchar música con el efecto de sonido deseado ajustando los bajos (BASS), medios (MIDDLE) y agudos (TREBLE).

1. Pulse **USER EQ**.  
Se muestra "USER EQ".
2. Pulse **■ SET/CD SYNC**. para ingresar a **USER EQ**.
3. Elija el efecto de sonido bajos, medios o agudos que desee usando **◀ PRESET - / ▶ PRESET +**.
4. Pulse **◀◀ TUNING - / ▶▶ TUNING +** o gire la perilla **MULTI JOG DIAL** para elegir el nivel de sonido que desea.
5. Para finalizar la configuración, pulse **■ SET/CD SYNC**.

4

Funcionamiento

## Ajuste del reloj

1. Encienda el equipo pulsando **POWER**.
2. Pulse **CLOCK** durante al menos 2 segundos
3. Elija una opción, girando el control **MULTI JOG DIAL** o pulsando **◀◀/▶▶**.  
- AM 12:00 (para que se muestre AM y PM)  
o bien 0:00 (para la opción de 24 horas)
4. Pulse **■ SET/CD SYNC**. para confirmar su selección.
5. Seleccione la hora girando el control **MULTI JOG DIAL** o pulsando **◀◀/▶▶**.
6. Pulse **■ SET/CD SYNC**.
7. Seleccione los minutos girando el control **MULTI JOG DIAL** o pulsando **◀◀/▶▶**.
8. Pulse **■ SET/CD SYNC**.

## Uso de su reproductor como reloj despertador

1. Encienda el equipo.
2. Pulse **TIMER**. Las funciones parpadearán.
3. Pulse **■ SET/CD SYNC**. cuando aparezca la función con la que desee despertarse.
4. Se mostrará "ON TIME". Aquí es donde usted configura la hora a la que desea que empiece la alarma. Gire el control **MULTI JOG DIAL** o pulse **◀◀/▶▶** para cambiar las horas y los minutos y **■ SET/CD SYNC**. para guardar el resultado.
5. Se visualizará el mensaje "OFF TIME". Deberá establecer aquí la hora a la que desea que se desactive la alarma.
6. Gire el control **MULTI JOG DIAL** o pulse **◀◀/▶▶** para cambiar las horas y los minutos y pulse **■ SET/CD SYNC**. para guardar el resultado.
7. Gire el control **MULTI JOG DIAL** o pulse **◀◀/▶▶** para cambiar las horas y los minutos y pulse **■ SET/CD SYNC**. para guardar el resultado. El icono de reloj "⌚" muestra que la alarma está configurada.
8. Pulse 2 veces el botón **TIMER**. Puede comprobar el estado de configuración.

### Nota

- Si quiere configurar la hora del reloj, puede comprobar la hora pulsando en **CLOCK** incluso cuando el reproductor esté apagado.
- Si quiere configurar la hora del reloj y la alarma, puede comprobar el icono de la alarma ⌚ pulsando en **CLOCK** incluso cuando el reproductor esté apagado.
- Si ajusta la hora y la alarma, puede comprobar el icono de alarma ⌚ y la información de configuración pulsando **TIMER** incluso cuando la unidad está apagada.

# Ajuste del sonido

## Configuración del modo surround

Este sistema dispone de varios modos de sonido envolvente preprogramados. Puede escoger el modo de sonido deseado utilizando **SOUND EFFECT**.

Puede cambiar el **SOUND EFFECT** mediante la tecla de flecha **◀◀ / ▶▶** mientras la información **SOUND EFFECT** se muestra en pantalla.

Los elementos del ecualizador visualizados podrían diferir dependiendo de las fuentes y efectos de sonido.

EN PANTALLA	Descripción
NATURAL	podrá disfrutar de un sonido agradable y natural.
EFFECTO SONORO REGIONALIZADO	efecto sonoro optimizado regionalmente. (DANGDUT/ ARABIC/ PERSIAN/ INDIA/ REGUETON/ MERENGUE/ SALSA/ SAMBA/ CUMBIA/ AFRO)
AUTO EQ	Ajuste el sonido del ecualizador al modo más similar al del género de las etiquetas ID3 MP3 que se incluyen en los archivos de las canciones.
POP CLASSIC JAZZ ROCK	Este programa ofrece una atmósfera sonora emocionante, proporcionándole la sensación de estar en un concierto de rock, pop, jazz o clásico.

EN PANTALLA	Descripción
MP3 - OPT	Este función está optimizada para archivos comprimidos en MP3. Mejora los graves.
BASS BLAST	Durante la reproducción, refuerce los agudos, los graves y el efecto de sonido surround.
LOUDNESS	Mejora los graves y agudos.
VIRTUAL	Refuerza el efecto de los agudos, bajos y el sonido envolvente.
BYPASS	podrá disfrutar del sonido sin el efecto proporcionado por el ecualizador.

### ! Nota

- En algunos modos envolventes, algunos altavoces pueden no escucharse o emitir un sonido bajo, dependiendo del modo envolvente o la fuente de audio, y no debe entenderse como un defecto.
- Puede que deba restablecer el modo envolvente, después de cambiar la entrada, a veces incluso después de cambiar la pista del sonido.

## Funcionamiento del sintonizador

Asegúrese de que la antena de AM y la de FM estén conectadas. (Consulte la página 13).

### Escucha de la radio

1. Pulse **FUNCTION** hasta que aparezca en la ventana de la pantalla FM o AM (MW). Se sintonizará la última emisora recibida.
2. Pulse durante aprox. dos segundos en **TUNING(-/+)** hasta que la indicación de frecuencia comience a cambiar, después suéltelo. La búsqueda se detiene cuando la unidad sintoniza una emisora.



Pulse **TUNING (-/+)** varias veces.

3. Ajuste el volumen mediante el giro de **MASTER VOLUME** en el panel frontal o pulsando varias veces en **VOLUME (+/-)** en el mando a distancia.

### Configuración de las emisoras de radio

Puede configurar 50 emisoras en FM y AM (MW).

Antes de la sintonización, asegúrese de bajar el volumen.

1. Pulse **FUNCTION** en el control remoto o **RADIO** en la unidad hasta que aparezca en la pantalla FM o AM (MW).
2. Púlselo o gírelo para seleccionar la frecuencia que desee;
  - En el control remoto: **TUNING (-/+)**
  - En la unidad: **MULTI JOG DIAL** o **◀◀ / ▶▶**

3. Pulse **PROG./MEMO.**, un número predeterminado parpadeará en la ventana de la pantalla
4. Pulse **PRESET (-/+)** para seleccionar el número predeterminado que desee.
5. Pulse **PROG./MEMO.**  
Se guardará la emisora.
6. Repita los pasos 2 al 5 para guardar otras emisoras.
7. Púlselo para seleccionar una emisora memorizada;
  - En el control remoto:  
**PRESET/FOLDER (▲/▼)** o **Botones numéricos de 0 a 9**
  - En la unidad:  
**◀ PRESET - / ▶ PRESET +.**

### Eliminación de todas las emisoras guardadas

1. Mantenga pulsado **PROG./MEMO.** por dos segundos.  
ERASE ALL parpadeará en la pantalla del receptor.
2. Pulse **PROG./MEMO.** para borrar todas las estaciones de radio guardadas.

### Mejora de una mala recepción de FM

Pulse **▶ / III (MO./ST.)** en el control remoto. Esto cambiará el sintonizador de estéreo a mono, y por lo general mejorará la recepción.

## Operaciones avanzadas

### Escuchar música desde su lector portátil o dispositivo externo

La unidad puede utilizarse para leer música a través de multitud de lectores portátiles o dispositivos externos. (Consulte la página 14)

1. Conecte el lector portátil a la toma PORT.IN (ENTRADA PORTÁTIL) de la unidad.



conecte el dispositivo externo a la toma AUX de la unidad.

2. Desconecte la corriente pulsando **POWER**.
3. Seleccione la función PORTABLE, AUX (L/R) INPUT o iPod pulsando **FUNCTION** en el control remoto o **AUX/PORTABLE/iPod** en la unidad.
4. Prenda el lector portátil o dispositivo externo e inicie la lectura.

### Grabando en cinta (TAPE)

Puede grabar diversas fuentes de sonido en la cinta.

1. Abra la cassetteera e inserte un cassette en blanco.
2. Seleccione una función en la que desee grabar.
3. Reproduzca primero una fuente de sonido.
4. Pulse **Ⓜ (Rec)** en la unidad o **● REC** en el control remoto.
  - La pantalla cambia en el orden siguiente, "USB REC" <-> "TAPE REC"
5. Pulse **Ⓜ (Rec)** en la unidad o el botón **● REC** en el control remoto una vez más cuando se muestre "TAPE REC".
  - > Inicia grabación.
6. Para detener la grabación, presione **■**.

### Grabación sincronizada de CD a cinta

1. Abra la cassetteera e inserte un cassette en blanco.
2. Cierre la puerta e inserte un CD.
  - > Únicamente CD de audio
3. Selecciona la función CD.
4. Pulse **■ SET/CD Sync**. en un estado de alto para pasar a modo de sincronización del CD.
  - La grabación inicia automáticamente 7 segundos después de que parpadea "CD SYNC".
5. Para detenerla, pulse **■**.

## Grabar a USB

You can record a various sound source to USB.

1. Conexión del dispositivo USB a la unidad.
2. Seleccione un modo en el que quiera grabar.
 

**Grabación de una pista:** puede grabar en un USB después de reproducir el archivo que desea.

**Grabación de todas las pistas:** puede grabar en un USB después de detenerse.

**Grabación de lista de programas:** después de acceder a la lista de programas puede grabarla en un USB.
3. Reproduzca primero una fuente de sonido.
4. Pulse **(R) (Rec)** en la unidad o **(●)** en el control remoto.
 

> La pantalla cambia en el orden siguiente, "USB REC" <-> "TAPE REC"
5. Pulse **(R) (Rec)** en la unidad o el botón **REC** en el control remoto una vez más cuando se muestre "USB REC".
 

> Inicia grabación.
6. Para detener la grabación, presione **(■)**.

## Para seleccionar el índice de bits y la velocidad de grabación

1. Pulse **(R) (Rec)** en la unidad o **(●) REC** en el control remoto durante más de 3 segundos.
2. Púlselo o gírelo para seleccionar el bit rate;
  - En el control remoto: **(◀◀) o (▶▶)**
  - En la unidad: **MULTI JOG DIAL** o **(◀◀/▶▶)**
3. Pulse de nuevo **(R) (Rec)** en la unidad o **(●) REC** en el control remoto para seleccionar la velocidad de grabación.
4. Púlselo o gírelo para seleccionar la velocidad de grabación que desee;
  - En el control remoto: **(◀◀) o (▶▶)**
  - En la unidad: **MULTI JOG DIAL** o **(◀◀/▶▶)**

**X1 SPEED**  
- Puede escuchar música mientras la graba.

**X2 SPEED**  
- Sólo puede grabar el archivo de música.
5. Pulse **(R) (Rec)** en la unidad o **(●) REC** en el control remoto para finalizar el ajuste.

## Pausa de grabación

Durante la grabación en el modo TAPE (CINTA), pulse **(R) (Rec)** (Grab.) en la unidad o **(●) REC** (GRAB) en el control remoto para pausar la grabación. Púlselo de nuevo para reiniciar la grabación. (Sólo para Radio/ AUX)



**Nota**

- Podrá chequear el porcentaje de grabación del dispositivo USB en pantalla durante dicho proceso. (Sólo CDs de audio y MP3/ WMA).
- Durante la grabación de MP3/ WMA, no hay sonido.
- Cuando detenga la grabación durante la lectura, el último archivo que estaba siendo grabado quedará guardado. (Sólo CDs de audio).
- No desconecte o apague el dispositivo USB durante la grabación USB. De lo contrario, podría generar un archivo incompleto, imposible de eliminar en la computadora.
- Si la grabación USB no es posible, aparecerán en la ventana de visualización los mensajes "NO USB", "ERROR", "FULL" o "NO REC"
- No pueden usarse lectores multitarjeta ni discos duros externos para la función de grabación USB.
- Un archivo se graba con 512 Mbytes al grabar en larga duración.
- Al detener la grabación durante la lectura, el archivo no se guardará.
- No podrá grabar más de 999 archivos.
- Durante la grabación, puede seleccionar una función pulsando, **CD, TAPE, AUX/ PORTABLE/ iPod, RADIO** en la unidad o **FUNCTION** en el control remoto.
- Se almacenarán de la siguiente forma.

CD de audio	MP3/ WMA	Las otras fuentes*
<ul style="list-style-type: none"> <li>■ CD_REC</li> <li>  ├─ TRK_001</li> <li>  ├─ TRK_002</li> <li>  ├─ .</li> <li>  ├─ .</li> <li>  ├─ .</li> </ul>	<ul style="list-style-type: none"> <li>■ FILE_REC</li> <li>  ├─ ABC(File name)</li> <li>  ├─ DEF(File name)</li> <li>  ├─ .</li> <li>  ├─ .</li> <li>  ├─ .</li> </ul>	<ul style="list-style-type: none"> <li>■ EXT_REC</li> <li>  ├─ AUDIO_001</li> <li>  ├─ AUDIO_002</li> <li>  ├─ .</li> <li>  ├─ .</li> <li>  ├─ .</li> </ul>

\*: Radio, AUX, CINTA...

La copia sin autorización de material protegido, incluyendo software, archivos, radiodifusiones y grabaciones de sonido, puede conllevar una infracción de las leyes de copyright y constituir un delito. Este equipo no debe ser usado con tales fines.

**Sea responsable  
Respete los derechos y las leyes de copyright**

# 5 Mantenimiento

## Notas en los discos

### Manipulación de discos



Nunca pegue papel ni cinta adhesiva en el disco.

### Guardar los discos

Tras la reproducción, guarde el disco en su caja. No deje el disco expuesto a la luz directa del sol o cerca de una fuente de calor; nunca lo deje en un automóvil estacionado expuesto directamente al sol.

### Limpieza de discos

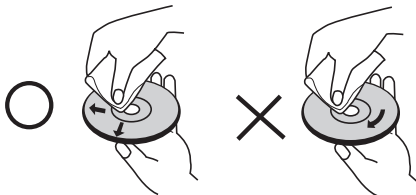

No utilice solventes fuertes como alcohol, benceno, thinner u otros productos disponibles en el mercado. Evite igualmente los rociadores antiestáticos para los antiguos discos de vinilo.

## Manejo de la unidad

### Envío de la unidad.

Guarde el embalaje original y los materiales de empaque. Si necesita enviar la unidad, para máxima protección, re empaque la unidad como fue originalmente empackada en la fábrica.

Mantenga las superficies exteriores limpias.

- Cuando esté cerca de la unidad, no utilice productos volátiles como insecticidas en spray.
- No ejerza una presión excesiva al limpiar la unidad, a fin de evitar daños en la superficie.
- No deje que la unidad entre en contacto con productos de plástico o hule durante periodos prolongados.

### Limpieza de la unidad

Para limpiar el reproductor, utilice un trapo suave y seco. Si las superficies están muy sucias, utilice un trapo ligeramente humedecido con una solución de detergente suave. No utilice solventes fuertes como alcohol, bencina o thinner ya que pueden dañar la superficie de la unidad.

### Mantenimiento de la unidad

La unidad es un dispositivo de precisión y alta tecnología. Si las lentes ópticas o la unidad del disco acumulan suciedad o presentan desgaste, la calidad de la imagen se verá afectada. Para información más detallada, consulte en el centro de servicio autorizado más cercano.

# 6

## Solución de problemas

	PROBLEMA	CAUSA	SOLUCIÓN
General	No hay alimentación.	El cable de alimentación no está enchufado.	Enchufe el cable de alimentación.
		Compruebe si ha fallado la corriente eléctrica.	Chequee el estado operando otros dispositivos electrónicos.
	No hay sonido	Compruebe si ha seleccionado la función correcta.	Pulse FUNCTION y compruebe la selección de la función.
		Los cables de audio están dañados.	Sustitúyalos por un cable de audio nuevo.
CD	La unidad no inicia la reproducción.	Se ha insertado un disco que no se puede reproducir.	Introduzca un disco reproducible.
		No hay ningún disco insertado.	Introduzca un disco.
		El disco está sucio.	Limpie el disco. (Consulte la página 28)
		El disco está colocado hacia abajo.	Coloque el disco con la etiqueta o la cara impresa hacia arriba.
RADIO	No pueden sintonizarse correctamente las emisoras de radio.	La antena no está bien colocada o conectada.	Conecte la antena firmemente.
		La intensidad de la señal de la emisora de radio es muy débil.	Sintonice la emisora manualmente.
		No se han presintonizado emisoras o se han borrado (cuando se sintoniza buscando presintonías).	Presintonice algunas emisoras de radio, consulte la página 24 para más detalles.
Control remoto	El la función. no funciona correctamente.	El control remoto está demasiado lejos de la unidad.	Haga funcionar el control remoto dentro de un margen de 7 m
		Hay un obstáculo entre el control remoto y la unidad.	Retire el obstáculo.
		Se han agotado las pilas del control remoto.	Cambie las pilas por otras nuevas.
TAPE (CINTA)	No se puede grabar.	Las pestañas de protección de grabación han sido eliminadas..	Cubra los orificios del lomo de la cinta con cinta adhesiva.
iPod	El iPod no funciona.	Compruebe si el reproductor está conectado correctamente a la unidad.	Conéctelo a la unidad correctamente.

# 7

## Apéndice

### Marcas comerciales y licencias



iPod es una marca comercial de Apple Inc., registrada en los Estados Unidos y en otros países.

iPhone es una marca comercial de Apple, Inc.

"Made for iPod" significa que el accesorio electrónico ha sido diseñado para conectarse específicamente al iPod y como tal, ha sido certificado por el fabricante conforme a los estándares de desempeño de Apple.

Apple no se responsabiliza del funcionamiento de este dispositivo y su cumplimiento con los estándares de regulación y seguridad.

# Especificaciones

## General

- Requisitos eléctricos:  
Consultar la etiqueta principal.  
(Para Mexico : 120 V ~ 60 Hz)
- Consumo:  
90 W
- Dimensiones (W x H x D):  
(277 x 345 x 340) mm sin pie
- Peso neto (aprox.):  
5.7 kg
- Temperatura en funcionamiento:  
41 °F a 95 °F (5 °C a 35 °C)
- Humedad de funcionamiento :  
5 % a 90 %
- Fuente de alimentación del bus (USB/iPod):  
DC 5 V  $\equiv$  500 mA

## Entradas/Salidas

- ANALOG AUDIO IN:  
2,0 V raíz cuadrático medio (1 kHz 0 dB) 600  $\Omega$   
conexión RCA (Izq., Dcha.) x 1
- PORT. IN:  
0,5 V raíz cuadrático medio  
(conexión estéreo 3,5 mm)

## CD

- Respuesta de frecuencia 40 a 20 000 Hz
- Relación señal/ruido 75 dB
- Gama dinámica 80 dB

## Sintonizador

- Gama de sintonización de FM:  
87,5 a 108,0 MHz ó 87,50 a 108,00 MHz
- Gama de sintonización de AM:  
522 a 1 620 kHz 520 a 1 710 kHz ó  
522 a 1 710kHz

## Amplificador

frontal 180 W + 180 W (4  $\Omega$  a 1 kHz)  
ealizador de graves 200 W (3  $\Omega$  a 60 Hz)

## Parlantes

- Altavoz frontal  
Tipo: 2 bocinas, 2 vías  
Impedancia : 4  $\Omega$   
Potencia nominal de entrada : 180 W  
Potencia máxima de entrada : 360 W  
Dimensiones netas (An. x Al. x Prf.) : (240 x 387 x 336) mm  
Peso neto : 5 kg
- Realizador de graves pasivo  
Tipo: 1 vía, 1 parlante  
Impedancia: 3  $\Omega$   
Potencia nominal de entrada : 200 W  
Potencia máxima de entrada : 400 W  
Dimensiones netas (An. x Al. x Prf.) : (261 x 331 x 409) mm  
Peso neto : 6,5 kg

El diseño y las especificaciones están sujetos a cambio sin previo aviso.



**NOM**



**Atención al Cliente**

<b>País</b>	<b>Teléfono</b>	<b>País</b>	<b>Teléfono</b>
México	01-800-347-1919	Costa Rica	1-800-507-5454
Colombia	01-8000-910683	Rep. Dominicana	00-800-751-5454
Chile	800-06-1054	Guatemala	1-801-422-5454
Ecuador	1-800-545454	El Salvador	00-800-6309
Venezuela	800-5424477	Cuba	204-3333
Panamá	800-5454	Miami, USA	1-305-477-1882
Perú	0-800-1-0424	Bolivia, La Paz	800-100-545
Puerto Rico	001-800-510-9564	Nicaragua	001-800-507-0007
Argentina	0800-888-5454 (Capital y GBA) / 0810-555-5454 (Interior del país)		



[www.lgservice.com](http://www.lgservice.com)