



LG

Life's Good

ITALIANO

ISTRUZIONI PER L'USO TV OLED

Raccomandiamo inoltre di conservare questo manuale in previsione di eventuali consultazioni future.

- Il display OLED utilizzato, con una riproduzione dei colori quanto più vicina ai colori naturali e un eccellente rapporto di contrasto, è basato su materiali organici che emettono luce senza la presenza di sostanze pericolose per il corpo umano; inoltre ha un consumo energetico più basso rispetto agli LCD, e ottimizza il video con un tempo di risposta 1.000 volte più veloce.
- Dotato di una funzione di resistenza all'acqua che può tollerare dei leggeri spruzzi di liquido, il prodotto può essere utilizzato in qualsiasi ambiente della casa, compresi il bagno e la cucina.

OLED (Organic Light Emitting Diodes, ovvero Diodi organici ad emissione di luce). Dal momento che il 'Materiale organico che emette luce' genera luce autonomamente utilizzando il fenomeno di illuminazione del campo elettrico che produce luce al passaggio di corrente, il display può funzionare a basso voltaggio e può essere strutturato in uno strato molto sottile.

OLED non soffre di immagini residue sullo schermo grazie alla velocità di risposta superiore rispetto a un TFT e ha un consumo energetico e un riscaldamento da auto-illuminazione minimali, mentre la visualizzazione e l'angolo di visione sono eccellenti.



Prodotto su licenza concessa da Dolby Laboratories. "Dolby" ed il simbolo a doppia D sono marchi di fabbrica di Dolby Laboratories.



HDMI, il logo HDMI e la High-Definition Multimedia Interface sono marchi commerciali o marchi registrati di HDMI Licensing LLC.

INDICE

PREPARAZIONE

Modello TV OLED : 15EL9*** A-1

CONFIGURAZIONE DEI DISPOSITIVI ESTERNI

COLLEGAMENTO DELL'ALIMENTAZIONE..... 1
Collegamento antenna.....2
Connessione con cavo RF.....3
Collegamento con un cavo HDMI.....4
IMPOSTAZIONE USB IN.....4

GUARDARE LA TV / CONTROLLO PROGRAMMI

ACCENSIONE DELLA TV 5
Configurazione d'inizializzazione5
Selezione del programma 5
Regolazione del volume 5
MENU RAPIDO 6
SELEZIONE E REGOLAZIONE DEI MENU
VISUALIZZATI 7
Sintonizzazione automatica dei programmi 8
Sintonizzazione manuale dei programmi
(MODALITÀ DIGITALE) 11
Sintonizzazione manuale dei programmi(MODALITÀ
ANALOGICA)..... 13
Modifica programmi 15
AGGIORNAMENTO SOFTWARE 17
Booster.....18
DIAGNOSTICS [diagnostica] 18
Definizione della tabella programmi..... 19
Configurazione del programma preferito..... 20
ELENCO DI INPUT..... 21
SERVIZIO DATI.....21
INPUT LABEL [ETICHETTA INGRESSO].....22
Guida rapida 23
 24
MODO AV 27
Inizializzazione (per ripristinare le impostazioni
originali di fabbrica)28

USO DEL DISPOSITIVO USB

Connessione alla periferica USB 29
ELENCO FOTO 30
ELENCO MUSICA.....34
Elenco FILM37
Codice di registrazione DivX41
Disattivazione42

EPG (ELECTRONIC PROGRAMME GUIDE [GUIDA ELETTRONICA AI PROGRAMMI]) (MODALITÀ DIGITALE)

Switch on/off EPG
[attivazione/disattivazione EPG] 43
Selezione dei programmi..... 43
Funzione del pulsante in modalità guida
NOW/NEXT [ora/prossimamente] 43
Funzione del pulsante in modalità guida 8 giorni..44
Funzione del pulsante in modalità Date Change
[cambio data]..... 44
Funzione del pulsante in Extended Description
Box [riquadro descrizione estesa] 45
Funzione del pulsante in modalità d'impostazione
Record/Remind [registrazione/appunto]..... 45
La funzione dei pulsanti nella modalità elenco di
pianificazione 45

CONTROLLO DELLE IMMAGINI

CONTROLLO DELLE DIMENSIONI DELLE IMMAGINI
(RAPPORTO LARGHEZZA-ALTEZZA) 46
Picture Wizard (Regolazione guidata immagine)..48
Risparmio energetico49
IMPOSTAZIONI IMMAGINI PRECONFIGURATE
- Modalità immagini - preconfigurazione 50
REGOLAZIONE MANUALE DELLE IMMAGINI
- Modalità immagini - Opzione utente..... 51
TECNOLOGIA DI MIGLIORAMENTO DELLE
IMMAGINI 52
Controllo avanzato immagine.....53
Picture Reset(Reset immagini)..... 56
Modalità Demo 57
Impostazione della modalità.....58

INDICE

CONTROLLO AUDIO E LINGUA

REGOLAZIONE AUTOMATICA DEL VOLUME....	59
CLEAR VOICE (Voce chiara) II	60
IMPOSTAZIONI AUDIO PRECONFIGURATE - MODALITÀ AUDIO	61
REGOLAZIONE DELLE IMPOSTAZIONI AUDIO - MODALITÀ UTENTE.....	62
Infinite Sound	62
Bilanc.....	63
Audio Reset.....	64
Descrizione audio (SOLO MODALITÀ DIGITALE).....	65
I/II	
- Stereo/Doppia ricezione (solo modalità analogica)	66
- Ricezione NICAM (solo modalità analogica) ...	67
- Selezione dell'uscita audio degli speaker ..	67
Selezione della lingua dei menu / del paese a schermo	68
SELEZIONE DELLA LINGUA (SOLO MODALITÀ DIGITALE).....	69

IMPOSTAZIONE ORA

Configurazione dell'orologio.....	70
IMPOSTAZIONE TIMER ON/OFF AUTOMATICO.....	71
IMPOSTAZIONE TIMER SLEEP.....	72

CONTROLLO GENITORI/CLASSIFICAZIONI

IMPOSTAZIONE DELLA PASSWORD E SISTEMA DI BLOCCOa.....	73
BLOCCO DEL PROGRAMMA.....	74
CONTROLLO DEI GENITORI (SOLO MODALITÀ DIGITALE).....	75
BLOCCO INGRESSO ESTERNO.....	76
Blocco Tasti.....	77

TÉLÉTEXTE

Accensione/Spengimento.....	78
Testo SIMPLE [SEMPLICE]	78
Testo TOP [IN ALTO].....	78
FASTTEXT [TESTO VELOCE]	79
Funzioni speciali del teletext.....	79

TELETEXT DIGITALE

TELETEXT NEL SERVIZIO DIGITALE	80
TELETEXT NEL SERVIZIO DIGITALE	80

APPENDICE

RICERCA DEI GUASTI.....	81
MANUTENZIONE	83
SPECIFICHE DEL PRODOTTO.....	84

PREPARAZIONE

Modello TV OLED: 15EL9* * *

ACCESSORIES

Assicurarsi che i seguenti accessori siano inclusi con il televisore. Contattare il rivenditore presso il quale è stato effettuato l'acquisto in caso manchino eventuali accessori.

- L'immagine visualizzata può essere diversa dalla vostra TV.

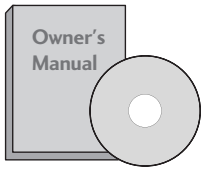

Manuale dell'utente



Batterie
3 V (CR2032)

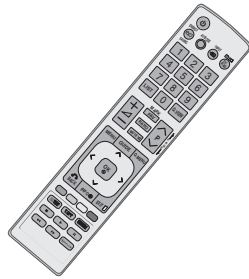

telecomando

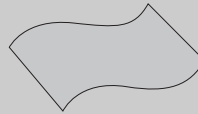

Panno per pulizie
Pulire lo schermo con
il panno.
(coperto dallo schermo
dell'unità)

* Strofinare delicatamente la zona sporca nella parte esterna utilizzando solo il panno detergente per la parte esterna del prodotto se sono presenti macchie o impronte digitali sulle superfici esterne.

Non strofinare con forza quando si rimuovono le macchie. Prestare attenzione al fatto che applicando un'energia eccessiva si possono causare graffi o scolorimenti.



Cavo di alimentazione



Cavo RF/CC



Cavo Mini HDMI-HDMI



Adattatore CA-CC



Supporto per il montaggio a parete



Vite del supporto per il montaggio a parete
(per cemento/legno) – rispettivamente 4 unità

PREPARAZIONE

CONTROLLI DEL PANNELLO FRONTALE

! NOTA

- ▶ È possibile ridurre il consumo energetico in maniera significativa se si riduce il livello di luminosità dell'immagine; in questo modo si riducono anche i costi di funzionamento complessivo.

! ATTENZIONE

- ▶ Non camminare sopra il sostegno di vetro o urtarlo. Potrebbe rompersi, provocando lesioni a causa dei frammenti di vetro oppure il televisore potrebbe cadere.
- ▶ Non trascinare il televisore. Il pavimento o il prodotto potrebbero danneggiarsi.

- L'immagine visualizzata può essere diversa dalla vostra TV.



Sensore telecomando

Luce di funzionamento

La luce è accesa quando il televisore viene acceso dalla modalità standby e si spegne quando il televisore è acceso e durante la modalità standby.

INFORMAZIONI SUL PANNELLO LATERALE

■ L'immagine visualizzata può essere diversa dalla vostra TV.

- Aprire il coperchio resistente all'acqua solo quando si collega una periferica esterna.
- Se il prodotto viene utilizzato con il coperchio resistente all'acqua aperto in un ambiente umido, la funzione di resistenza all'acqua potrebbe venir meno.

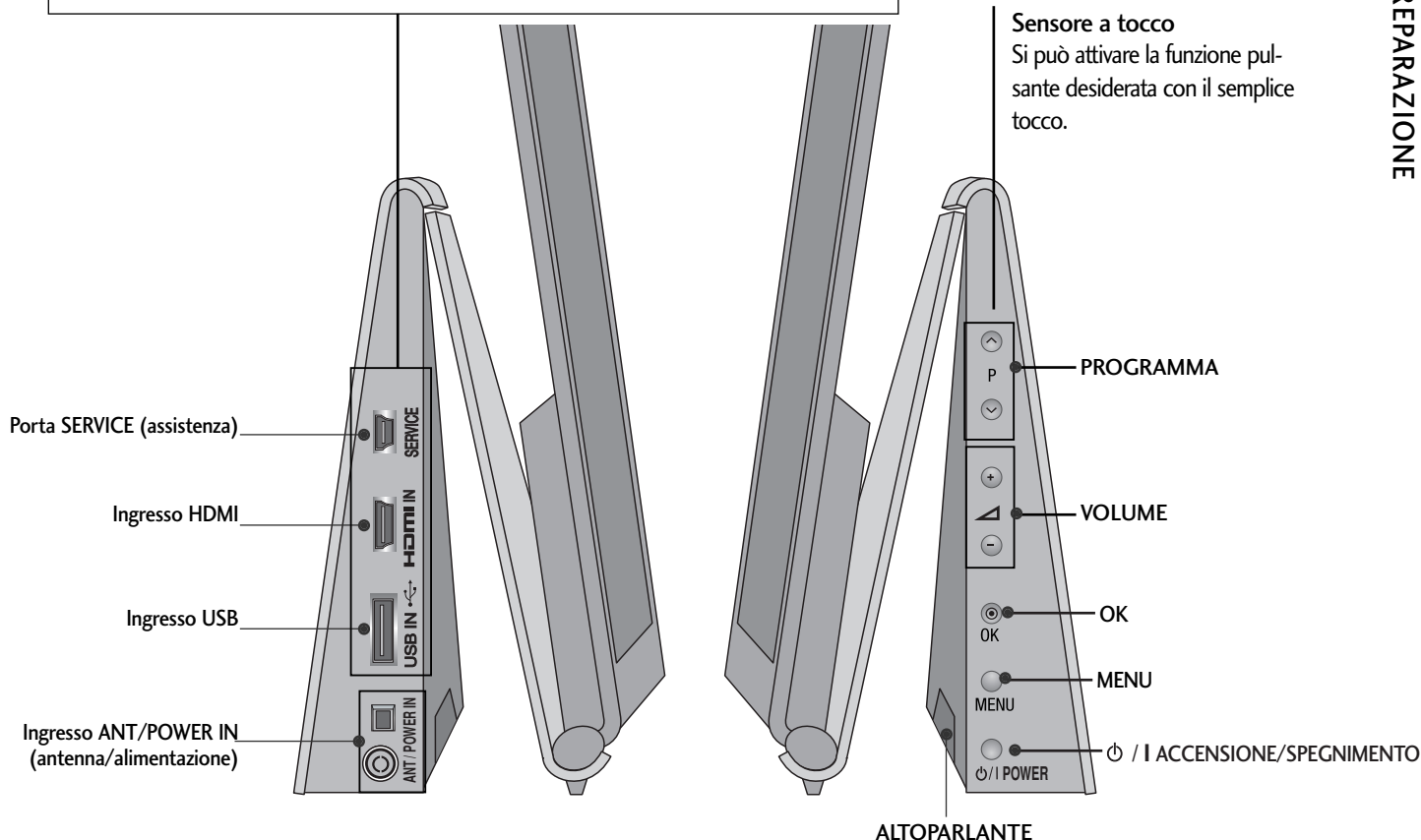

ATTENZIONE

- ▶ Quando il prodotto viene utilizzato in un ambiente umido, evitare di esporlo continuamente all'acqua e non far cadere acqua all'interno.
- ▶ Se il cavo fornito non viene collegato al terminale dell'antenna/alimentazione, oppure il prodotto viene utilizzato con il coperchio resistente all'acqua sul terminale aperto, la capacità di resistenza all'acqua si riduce. Negli ambienti umidi, tenere sempre chiuso il coperchio resistente all'acqua e collegare il cavo antenna/alimentazione fornito.
- ▶ Se il televisore viene tenuto acceso per un lungo periodo di tempo, l'adattatore CA-CC potrebbe riscaldarsi. In tal caso, non toccare l'alimentatore.

PREPARAZIONE

POSIZIONAMENTO DEL DISPLAY

- L'immagine visualizzata può essere diversa dalla vostra TV.
- Regolare la posizione del pannello nei diversi modi per ottenere il massimo comfort.
- Gamma d'inclinazione

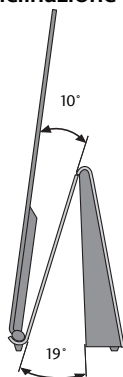

INSTALLAZIONE SU UNA SCRIVANIA

Per garantire una ventilazione adeguata lasciare uno spazio di 10 cm intorno alla TV.

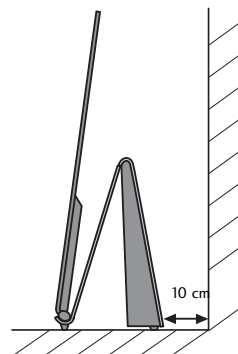
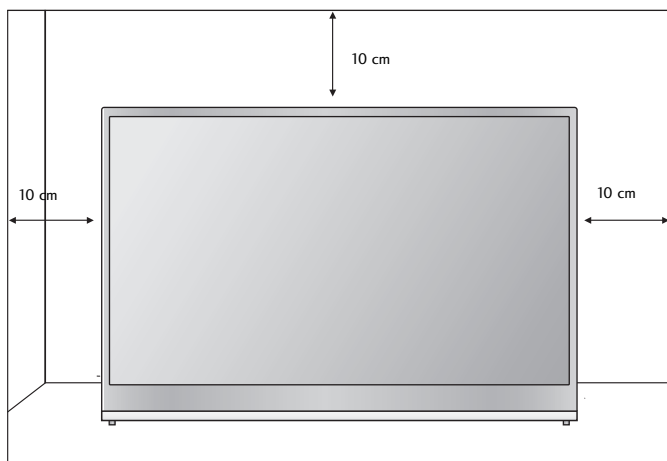

- È possibile installare la TV in diversi modi come ad es. ad una parete o su una scrivania, ecc.
- La TV è progettata per un montaggio orizzontale.

MESSA A TERRA

Accertarsi di collegare il filo di terra per impedire eventuali scosse elettriche. Se non è possibile attuare i sistemi di messa a terra, fare installare ad un elettricista qualificato un interruttore separato. Non tentare di mettere a terra l'unità collegandola ai cavi telefonici, agli spinotti d'accensione o ai tubi del gas.

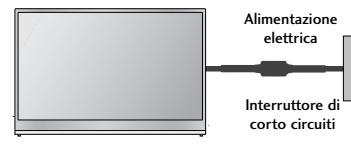

MONTAGGIO A PARETE: INSTALLAZIONE ORIZZONTALE

Metodo di installazione

- 1 Dopo aver verificato il materiale di costruzione del muro, fissare nella posizione desiderata la staffa per il montaggio a parete con la vite adatta fornita. A questo punto, controllare il lato anteriore e quello posteriore della staffa e fissare l'unità in maniera che il lato anteriore sia visibile.



- 2 Dopo aver posizionato il supporto del televisore alla staffa per il montaggio a parete come mostrato nell'immagine, spingerlo nella direzione della freccia.

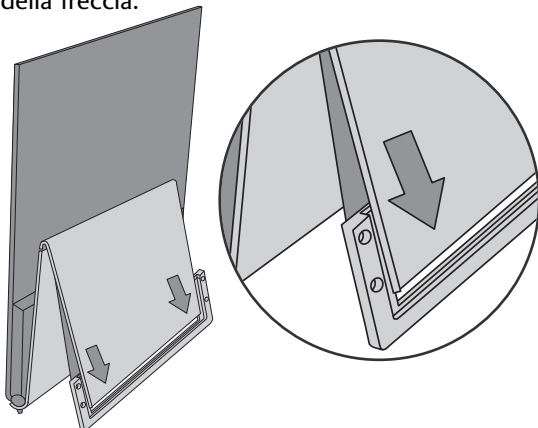

Per garantire una ventilazione adeguata lasciare uno spazio di 10 cm intorno alla TV.

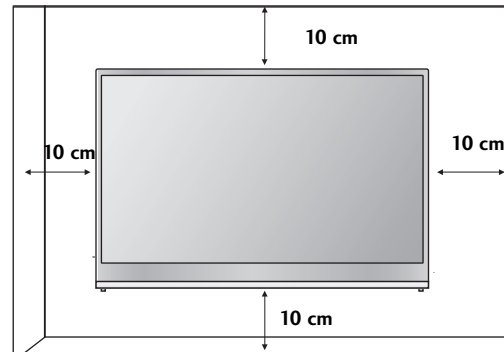

! NOTE

- ▶ Non custodire il prodotto in ambienti a temperatura elevata (oltre i 60°) o molto bassa (sotto i -20°). In caso contrario, la funzione di resistenza all'acqua potrebbe risentirne.
- ▶ Non mettere il prodotto nell'acqua e non versare acqua direttamente su di esso. Il prodotto potrebbe avere problemi o subire deformazioni.
- ▶ Installare su una parete solida perpendicolare al pavimento.
- ▶ Installare un supporto da parete speciale, se si desidera installare al soffitto o a una parete inclinata.
- ▶ La superficie su cui montare il supporto deve essere in grado di sostenere il peso del televisore, ad esempio cemento, roccia naturale, mattoni o blocchi cavi.te, natural rock, brick and hollow block.
- ▶ LG non è responsabile di incidenti o danni alla proprietà o al televisore, derivanti dall'installazione non corretta:
 - Serraggio non corretto delle viti alla superficie, che possono far cadere il televisore, causando danni alle persone.
 - Mancata osservanza del metodo di installazione consigliato.

CONTROLLI DEL TELECOMANDO

Quando si utilizza il telecomando, puntarlo verso il sensore del telecomando presente sul televisore.

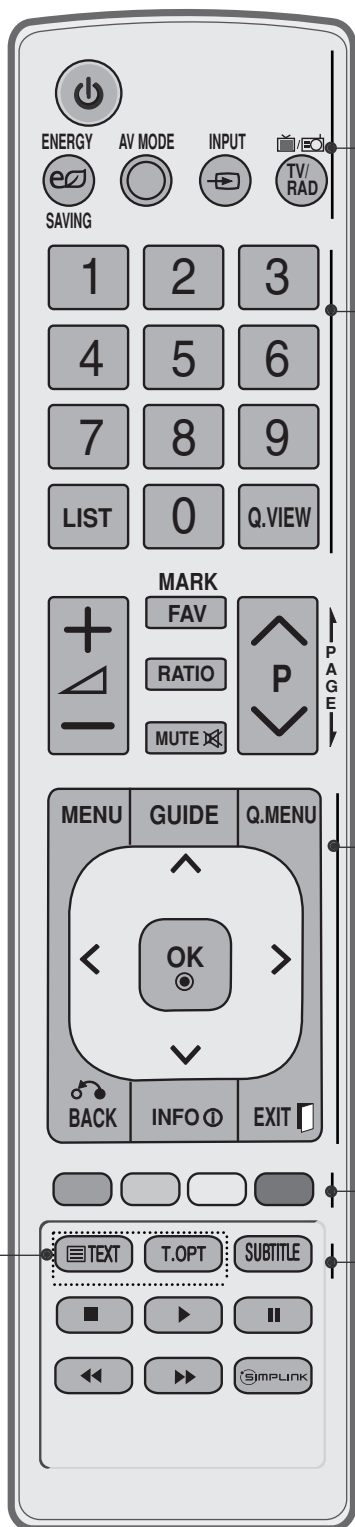

- (POWER)** Per accendere il televisore quando è in "standby" e riportarlo alla funzione di attesa.
- RISPARMIO ENERGIA** Regola la modalità Energy Saving (Risparmio energia) del televisore. (► p.49)
- MODO AV (MODO FOTO)** Permette di aiutare e impostare immagini e suoni nella connessione di dispositivi AV. (► p.27)
- INPUT** La modalità d'ingresso esterno ruota in sequenza regolare. (► p.21)
- TV/RAD** Seleziona canale Radio, TV, DTV.
- pulsanti numerici da 0 a 9** Seleziona un programma.
Seleziona gli elementi numerati in un menu.
- LIST** Per far apparire sullo schermo la tavola dei programmi. (► p.19)
- Q.VIEW** Per tornare al programma precedente.
- MENU** Per selezionare un menù.
Schiare sull'immagine dello schermo e tornare alla visualizzazione del TV visualizzandolo da qualsiasi menù. (► p.7)
- GUIDE [guida]** Mostra l'elenco dei programmi. (► p.43)
- Q. MENU** Selezionare la sorgente menu rapido desiderato. (Rapporto d'aspetto, Voce chiara II, Modalità immagini, Modalità audio, Audio, Timer Spegnimento, Preferito, Periferica USB). (► p.6)
- BACK** Permette all'utente di spostarsi indietro in un'applicazione interattiva, EPG o altra funzione interattiva utente.
- INFO [info]** Mostra le informazioni correnti dello schermo.
- EXIT** Schiare sull'immagine dello schermo e tornare alla visualizzazione del TV visualizzandolo da qualsiasi menù.
- THUMBSTICK (Su/Giù/Sinistra)** Consente di navigare i menu visualizzati sullo schermo e di regolare le impostazioni di sistema in base alle proprie esigenze.
- OK** Per far accettare le vostre selezioni o far apparire sullo schermo il modo corrente.
- PULSANTI COLORATI** Questi pulsanti sono impiegati per il teletext. (solo per modelli con TELETEXT) o Sistemazione programmi.
- 1 TASTI** Questi tasti vengono utilizzati per il televideo.
DELTV Per maggiori dettagli vedere il paragrafo riguardante il televideo. (► p.78)
- SUBTITLE [sottotitoli]** Richiama i sottotitoli preferiti in modalità digitale.

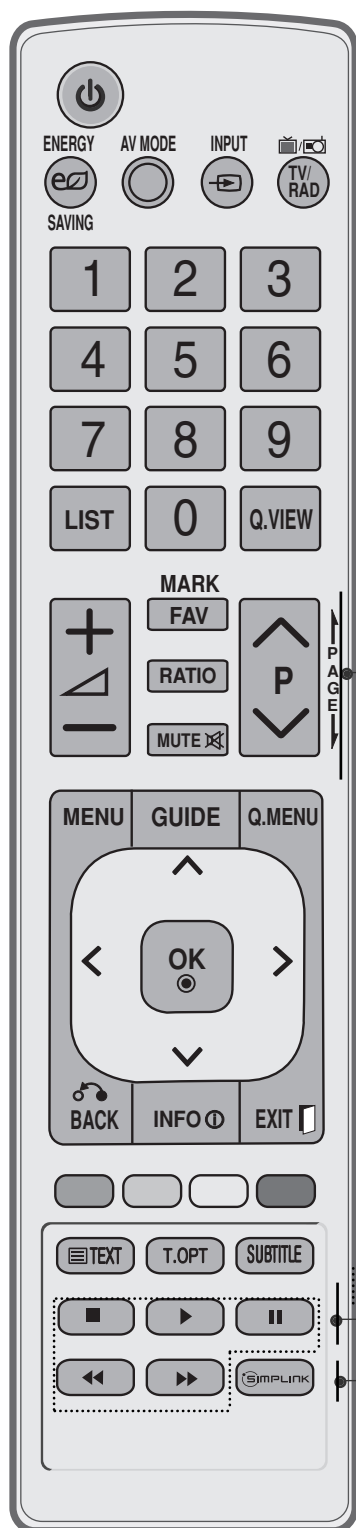

VOLUME +/- Per regolare il volume.

FAV Visualizza il programma preferito selezionato.

SEGNO Selezionare l'origine a cui applicare le impostazioni di Picture Wizard (Regolazione guidata immagine).
Seleziona e deselectiona i programmi nel menu USB.

RATIO (RAPPORTO LARGHEZZA-ALTEZZA) Seleziona le proporzioni desiderate dell'immagine. (► p.46)

MUTE Per attivare e disattivare l'audio.

Programme ^ v Seleziona un programma.

PAGINA SU/GIÙ Scorre da una serie completa di una schermata di informazioni alla successiva.

Pulsanti di controllo menu SIMPLINK /USB Controlla il menu SIMPLINK o USB (Elenco foto, Elenco musica e Elenco filmati).

SIMPLINK visualizza un elenco di dispositivi AV collegati alla TV. Quando si seleziona questo pulsante, il menu Simplink viene visualizzato su schermo. (► p.24)

Inserimento delle pile

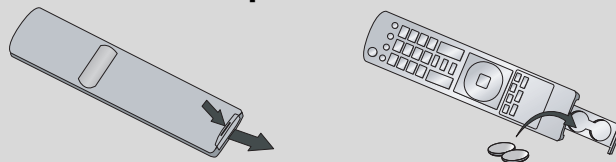

- Aprire il coperchietto del vano batterie sul retro del telecomando.
- Installare due batterie da 3 V. Non usare batterie vecchie e nuove allo stesso tempo.
- Chiudere il coperchietto.
- Per rimuovere le batterie, eseguire le operazioni dell'installazione in senso inverso.

CONFIGURAZIONE DEI DISPOSITIVI ESTERNI

COLLEGAMENTO DELL'ALIMENTAZIONE

- L'immagine visualizzata può essere diversa dalla vostra TV.
- Per utilizzare il televisore, collegare l'alimentazione come mostrato nella seguente immagine.

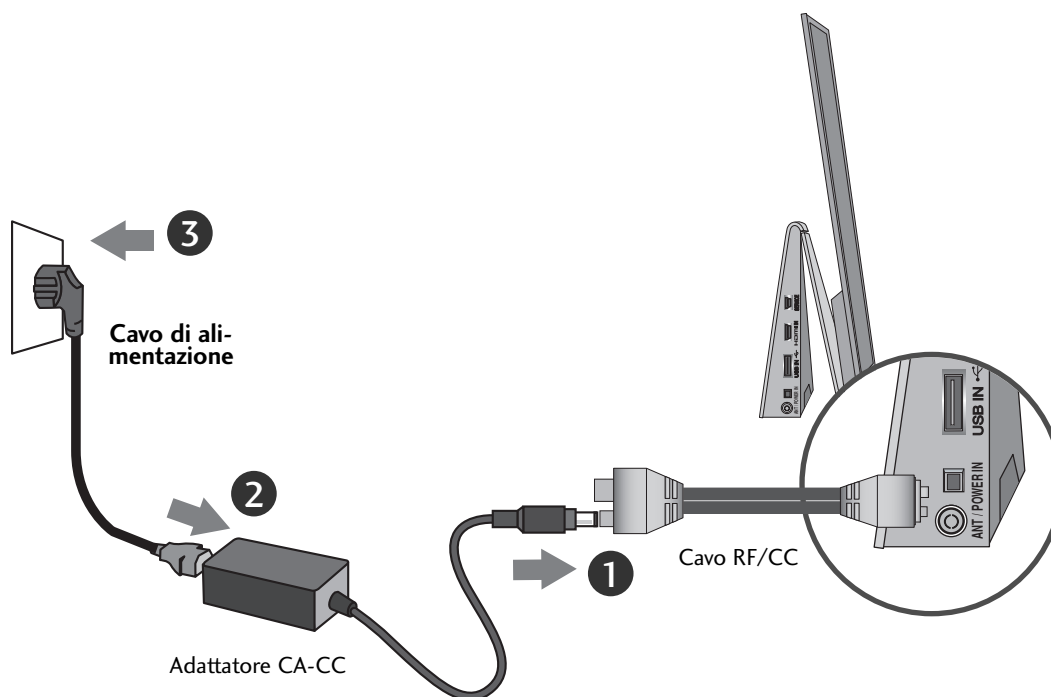

Per collegare l'alimentazione, seguire l'ordine indicato.

Collegare il cavo RF/CC alla presa **ANT/POWER IN** (antenna/alimentazione) sulla parte laterale del televisore - Adattatore CA/CC - Cavo di alimentazione - Presa di corrente.

⚠ ATTENZIONE

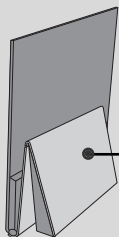

Se il televisore viene tenuto acceso per un lungo periodo di tempo, il pannello posteriore potrebbe riscaldarsi.

In tal caso, non toccare il pannello posteriore.

CONFIGURAZIONE DEI DISPOSITIVI ESTERNI

- Per impedire di causare danni al dispositivo, non collegare mai eventuali cavi di alimentazione fino a quando non è stato completato il collegamento di tutti i dispositivi.

COLLEGAMENTO ANTENNA

- Per ottenere una qualità ottimale delle immagini, regolare l'orientamento dell'antenna.
- Non sono forniti il cavo e il convertire dell'antenna.

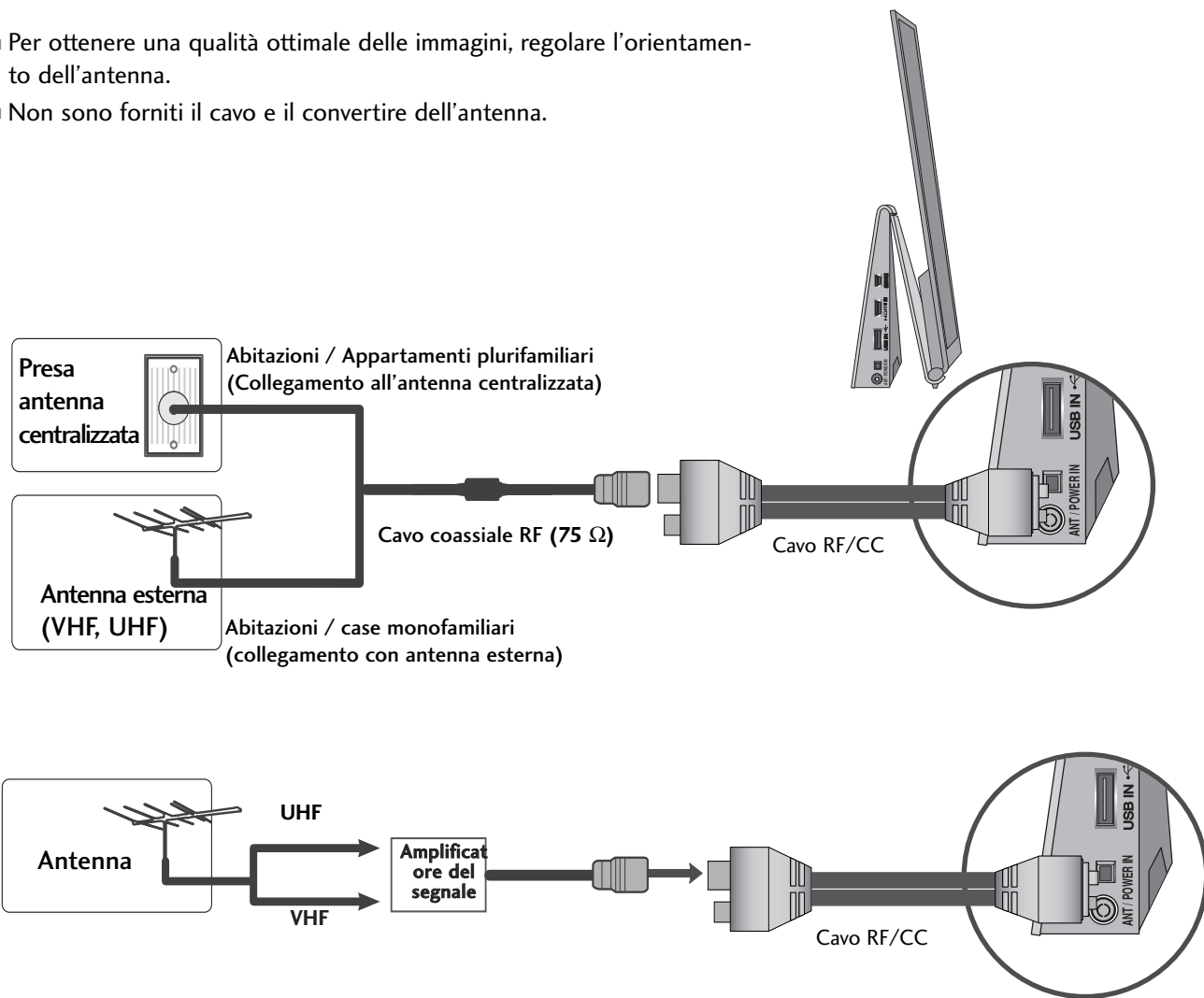

- Nelle zone con una scarsa ricezione del segnale installare un amplificatore del segnale per l'antenna, come mostrato a destra, per ottenere una migliore qualità delle immagini.
- Se il segnale deve essere suddiviso tra due televisori, utilizzare uno sdoppiatore del segnale dell'antenna per stabilire il collegamento.

- Per impedire di causare danni al dispositivo, non collegare mai eventuali cavi di alimentazione fino a quando non è stato completato il collegamento di tutti i dispositivi.
- L'immagine visualizzata può essere diversa dalla vostra TV.

Connessione con cavo RF.

- Per evitare disturbi all'immagine (interferenze), lasciate un'adeguata distanza tra il videoregistratore e il monitor.

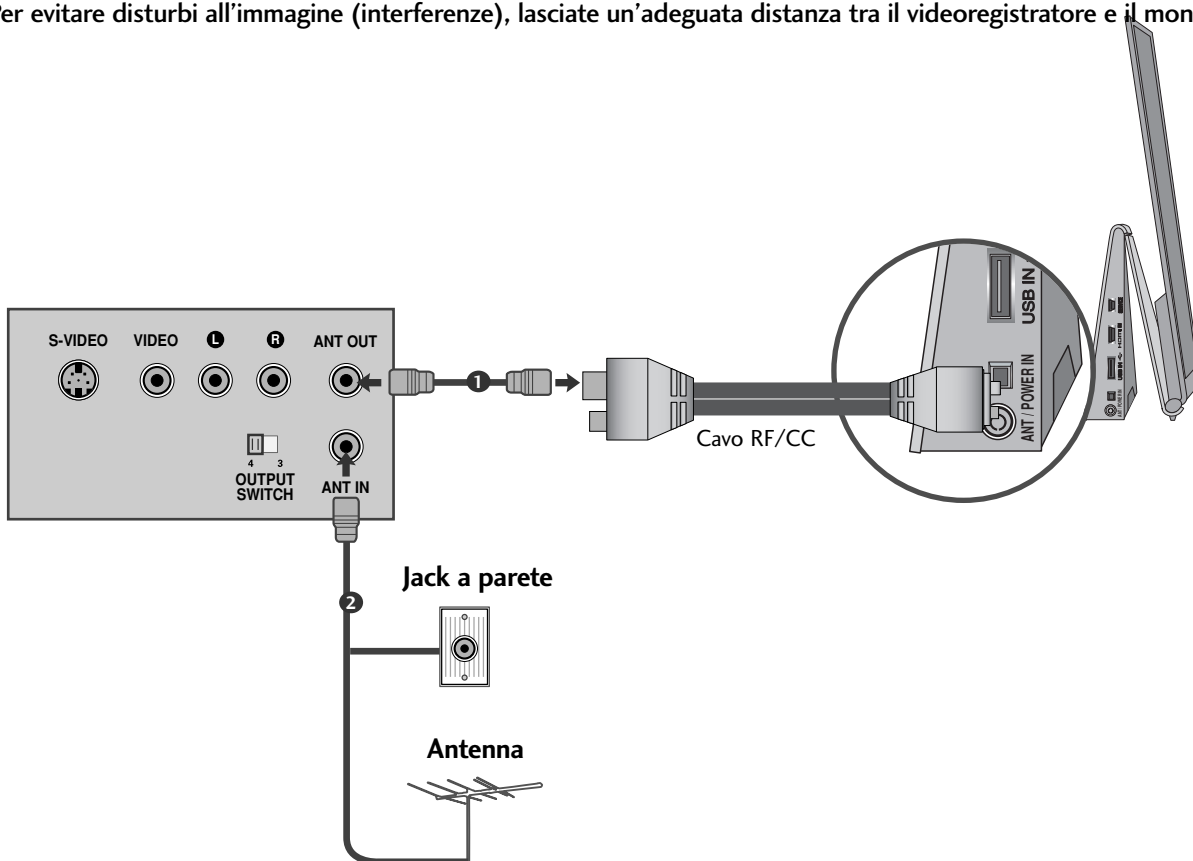

- 1 Collegare la presa **ANT OUT** del VCR alla presa **ANT/POWER IN** (antenna/alimentazione) del televisore.
- 2 Collegare il cavo dell'antenna alla presa **ANT IN** del VCR.
- 3 Premer il pulsante **PLAY** sul VCR e associare il programma adeguato tra televisore e VCR per la visualizzazione.

CONFIGURAZIONE DEI DISPOSITIVI ESTERNI

COLLEGAMENTO CON UN CAVO HDMI

- 1 Collegare l'uscita HDMI dell'apparecchiatura esterna (set-top box digitale, DVD, ecc.) al connettore **HDMI IN** della TV.
- 2 Attivare l'apparecchiatura esterna (consultare il manuale dell'apparecchiatura esterna per le istruzioni operative).
- 3 Selezionare la sorgente d'ingresso **HDMI** con il pulsante **INPUT** presente sul telecomando.

! NOTA

- ▶ La TV è in grado di ricevere segnali video e audio allo stesso tempo con i cavi HDMI.
- ▶ Se il DVD non supporta Auto HDMI, è necessario impostare la risoluzione dell'uscita in modo appropriato.
- ▶ Verificare che la versione del cavo HDMI sia 1.3 o successiva. Se i cavi HDMI non supportano HDMI versione 1.3, si potrebbero verificare sfarfallii o la mancanza di visualizzazione sullo schermo. Utilizzare i cavi più recenti che supportano almeno la versione 1.3 di HDMI.

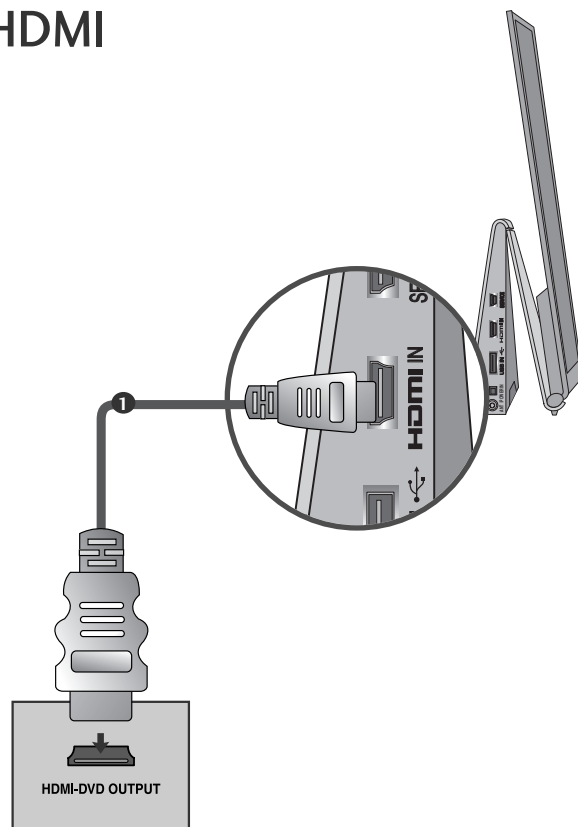

IMPOSTAZIONE USB IN

- 1 Collegare il dispositivo USB al jack **USB IN** (INGRESSO USB) sul televisore.
- 2 Dopo avere connesso il jack **USB IN**, potete usare la funzione DVR. (▶ p.29)

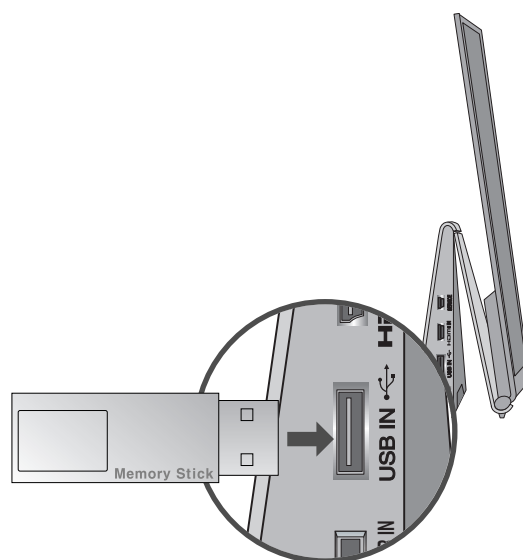

GUARDARE LA TV / CONTROLLO PROGRAMMI

ACCENSIONE DELLA TV

- Una volta accesa la TV, è possibile utilizzare le sue caratteristiche.

- 1 Collegare prima il cavo di alimentazione.
questo punto la TV passa alla modalità standby.
- 2 Nella modalità standby premere il pulsante Φ / I, INPUT o $P \wedge \vee$ sulla TV o premere il pulsante POWER, INPUT, $P \wedge \vee$ un pulsante numerico sul telecomando per accendere la TV.

Configurazione d'inizializzazione

- 1 Se il menu OSD (On Screen Display) viene visualizzato sullo schermo dopo l'accensione della TV, è possibile procedere con l'impostazione della Lingua, Impostazione modalità, Sintonia automatica.

Nota:

- a. Se si chiude senza completare l'installazione iniziale, il menu Initial Setting (Impostazioni iniziali) verrà visualizzato di nuovo.
- b. Premere il pulsante **BACK** per passare dall'OSD corrente all'OSD precedente.
- c. Per i paesi in cui non ci sono standard di trasmissione DTV confermati, alcune funzioni DTV possono non funzionare, dipendendo dall'ambiente di trasmissione DTV.
- d. La modalità "**Uso personale**" è ideale per la visione in ambienti domestici ed è la modalità di base di questo TV.
- e. La modalità "**Demo punto vendita**" è stata disegnata appositamente per l'ambiente negozio. Nella modalità "**Demo punto vendita**" la qualità video impostata dal produttore viene attivata dopo un periodo specificato di cambi casuali di qualità video da parte dell'utente.
- f. È possibile cambiare modalità (**Uso personale, Demo punto vendita**) eseguendo l'impostazione Modalità nel menu **OPZIONE**.

SELEZIONE DEL PROGRAMMA

- 1 Premere il pulsante $P \wedge \vee$ o i pulsanti numerici per selezionare il numero di un programma.

REGOLAZIONE DEL VOLUME

- 1 Premere il pulsante $\triangleleft + o -$ volume.

Se si desidera disattivare l'audio, premere il pulsante **MUTE**.









È possibile annullare questa funzione premendo il pulsante **MUTE**, $\triangleleft + o -$, Modalità AV.

GUARDARE LA TV / CONTROLLO PROGRAMMI

MENU RAPIDO

Il menu OSD (On Screen Display) della TV potrebbe risultare leggermente diverso da quello rappresentato nel manuale.

Q.Menu (Menu Rapido) è un menu di funzioni che gli utenti possono utilizzare spesso.

-  **Rapp. d'aspetto** : Seleziona il formato immagine desiderato.
Per l'impostazione dello Zoom, selezionare 14:9, Zoom e Zoom cinema e Menu di Rapporto. Completato l'impostazione Zoom, il display torna al menu Q.
-  **Voce chiara II** : differenziando l'estensione vocale umana dalle altre, aiuta a sentire meglio le voci umane.
-  **Modalità immagini** : seleziona la modalità immagine desiderata.
-  **Modalità audio** : è una funzione per l'impostazione automatica della combinazione audio più adeguata per le immagini visualizzate. Seleziona la modalità audio desiderata.
-  **Audio** : seleziona l'uscita audio.
-  **Timer Spegnimento** : imposta il timer di spegnimento.
-  **Preferito** : Seleziona il programma preferito.
-  **Periferica USB** : selezionare "Rimuovi" per rimuovere il dispositivo USB.



1   Visualizza ciascun menu.

2  Seleziona una voce del menu.

3 

- Premere il pulsante **Q.MENU** per tornare alla normale visione TV.
- Premere il tasto **BACK** per tornare alla schermata di menu precedente.

SELEZIONE E REGOLAZIONE DEI MENU VISUALIZZATI

Il menu OSD (On Screen Display) della TV potrebbe risultare leggermente diverso da quello rappresentato nel manuale.

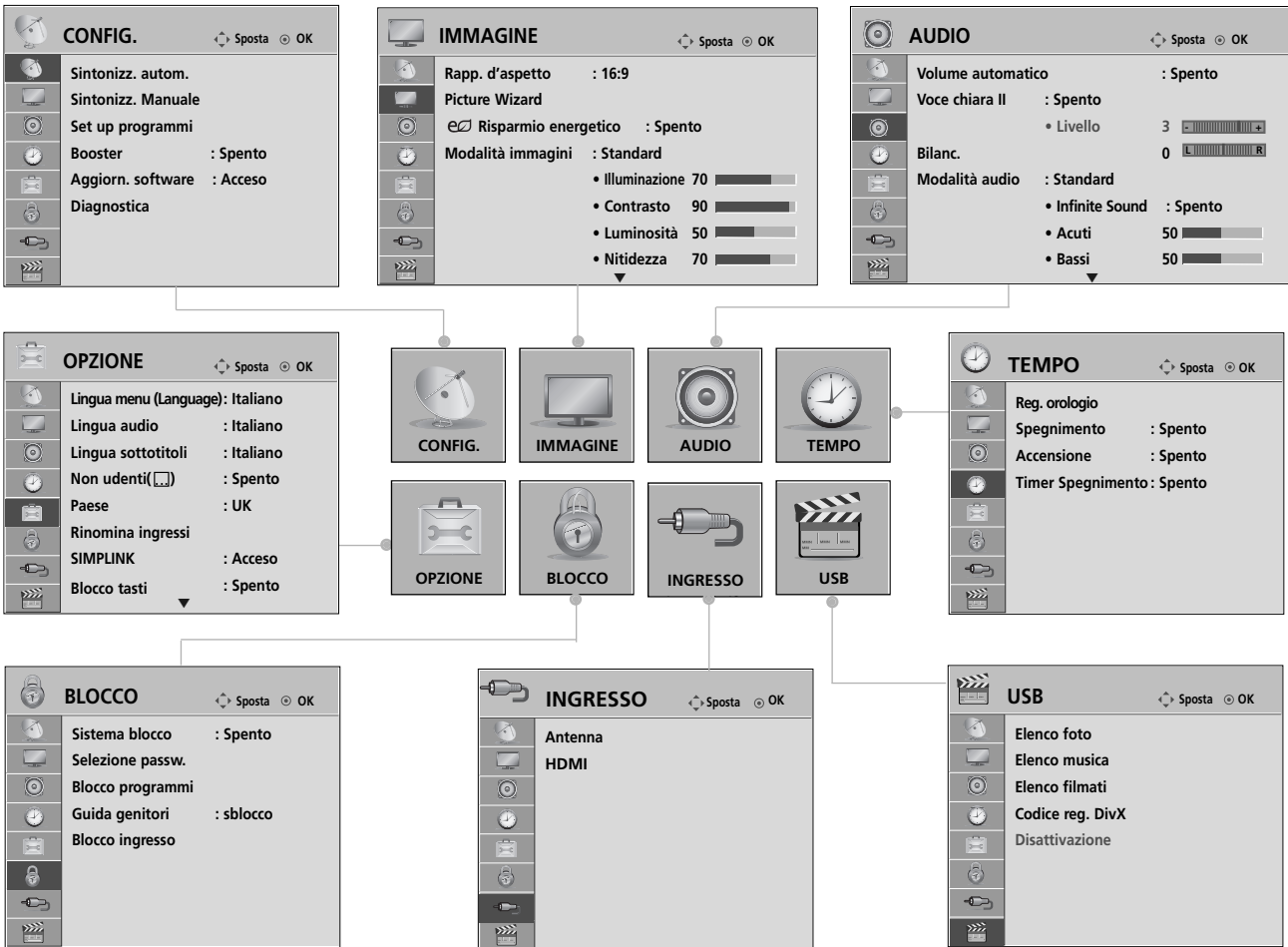

1 Visualizza ciascun menu.

2 Seleziona una voce del menu.

3 Passa al menu di popup.

- Premere il tasto **INFO**, è possibile verificare il menu Manuale semplice.
- Premere il pulsante **MENU/EXIT** per tornare alla normale visione TV.
- Premere il tasto **BACK** per tornare alla schermata di menu precedente.

! NOTA

- ▶ **Imposta ID:** questa funzione è di servizio.
- ▶ Non è possibile usare **Booster** nella modalità Analogica.

GUARDARE LA TV / CONTROLLO PROGRAMMI

SINTONIZZAZIONE AUTOMATICA DEI PROGRAMMI

(Per paesi diversi da Svezia e Finlandia.)

Utilizzare questa funzione per individuare e memorizzare in modo automatico tutti i programmi.



Quando si avvia la programmazione automatica, tutte le informazioni di servizio memorizzate in precedenza vengono eliminate.

È possibile memorizzare fino a 500 programmi.

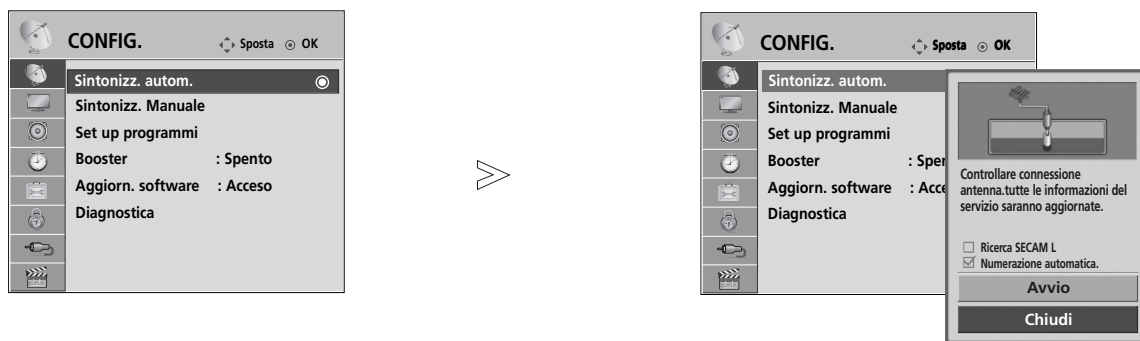
Tuttavia il numero può risultare diverso a seconda dei segnali di trasmissione.



- 1   Selezionare **CONFIG.**
- 2   Selezionare **Sintonizz. autom.**
- 3   Selezionare **Avvio.**
- 4  Eseguire Sintonia automatica

- Utilizzare i pulsanti numerici per inserire una password a 4 cifre in **Sistema blocco 'Acceso** [blocco di sistema / acceso]’.
- Se si desidera continuare la sintonizzazione automatica, selezionare **Avvio** con il pulsante   Quindi premere il pulsante OK . Altrimenti selezionare **Chiudi**.
- **Numerazione automatica:** per decidere se utilizzare i numeri dei programmi inviati dalle emittenti.

- Premere il pulsante **MENU/EXIT** per tornare alla normale visione TV.
- Premere il tasto **BACK** per tornare alla schermata di menu precedente.

SINTONIZZAZIONE AUTOMATICA DEI PROGRAMMI

(Solo per Svezia e Finlandia)

DVB-C Auto Tuning (Regolazione automatica DVB-C) è un menu per gli utilizzatori in paesi che supportano il cavo DVB. Utilizzare questa funzione per individuare e memorizzare in modo automatico tutti i programmi. Quando si avvia la programmazione automatica, tutte le informazioni di servizio memorizzate in precedenza vengono eliminate.

Se si desidera selezionare l'Antenna,



- 1   Selezionare **CONFIG..**
- 2   Selezionare **Sintonizz. autom..**
- 3   Selezionare **Antenna.**
- 4   Selezionare **Avvio.**
- 5  Eseguire Sintonia automatica

- Utilizzare i pulsanti numerici per inserire una password a 4 cifre in **Sistema blocco 'Acceso** [blocco di sistema / acceso]’.
- Se si desidera continuare la sintonizzazione automatica, selezionare **Avvio** con il pulsante $\wedge \vee$ Quindi premere il pulsante **OK** . Altrimenti selezionare **Chiudi**.
- **Numerazione automatica:** per decidere se utilizzare i numeri dei programmi inviati dalle emittenti.

- Premere il pulsante **MENU/EXIT** per tornare alla normale visione TV.
- Premere il tasto **BACK** per tornare alla schermata di menu precedente.

GUARDARE LA TV / CONTROLLO PROGRAMMI

Se si desidera selezionare il Cavo,



- 1 Selezionare **CONFIG.**
- 2 Selezionare **Sintonizz. autom.**
- 3 Selezionare **Cavo**.
- 4 Effettuare le regolazioni necessarie.
- 5 Selezionare **OK**.
- 6 Eseguire Sintonia automatica

- Utilizzare i pulsanti numerici per inserire una password a 4 cifre in **Sistema blocco 'Acceso** [blocco di sistema / acceso]’.
- Se si desidera continuare la sintonizzazione automatica, selezionare **OK** con il pulsante \wedge \vee Quindi premere il pulsante **OK** . Altrimenti selezionare **Chiudi**.

- Premere il pulsante **MENU/EXIT** per tornare alla normale visione TV.
- Premere il tasto **BACK** per tornare alla schermata di menu precedente.

I valori seguenti sono necessari per cercare tutti i programmi disponibili in modo rapido e preciso. I valori comunemente utilizzati sono forniti come "predefiniti". Tuttavia, per un'impostazione corretta, chiedere al fornitore di servizi via cavo. Quando si esegue la sintonizzazione automatica in modalità cavo DVB, se si seleziona Full (Completo) si esegue la ricerca dei canali nello spettro completo di frequenze, da 110 MHz a 862 MHz. Nel caso in cui il programma non venga ricercato selezionando il valore predefinito, eseguire la ricerca selezionando la ricerca completa.

Tuttavia, nel caso in cui il programma non venga ricercato selezionando la ricerca completa, il tempo di auto regolazione potrebbe essere troppo lungo.

- **Frequenza** : Inserire l'intervallo di frequenze definito dall'utilizzatore.
- **Symbol rate** : Inserire una velocità dei simboli definita dall'utilizzatore (velocità dei simboli: velocità alla quale una periferica come un modem invia i simboli a un canale).
- **Modulazione** : Inserire una modulazione definita dall'utilizzatore. (Modulazione: caricamento di segnali audio o video su una portante).
- **ID rete** (Soltanto per la Svezia): Identificatore univoco allocato a ciascun utilizzatore.

Nota

- ▶ Quando si seleziona **Cavo** dop avere selezionato Finlandia o Svezia, si vedrà il menu **Channel Auto Update** il cui valore predefinito è **Acceso**.
- ▶ Se si mantiene **Acceso** le informazioni relative ai canali verranno aggiornate automaticamente ogni volta che cambiano le informazioni di rete.
- ▶ Quando **Channel Auto Update** è **Spento** le informazioni relative al canale non verranno aggiornate.

SINTONIZZAZIONE AUTOMATICA DEI PROGRAMMI

Se si seleziona "--" dell'impostazione paese, (Con eccezione di Finlandia e Svezia)

Per utilizzare il DVB-C nei vari paesi, con esclusione di Finlandia e Svezia, selezionare '—' come **Paese** in **OPZIONE**.

E possibile selezionare la modalità **Utente** oppure **Completo** in **Sintonizz. autom.**

Quando si effettua la sintonizzazione in modalità **Utente** bisogna cambiare le corrispondenti informazioni sulla frequenza locale; le informazioni corrispondenti dipendono dal Cable Service Operator (SO) utilizzato.

Con la modalità di sintonizzazione **Completo**, alcuni Cable Service Operator (SO) potrebbero imporre limitazioni su determinati canali e pertanto la sintonizzazione potrebbe richiedere un tempo lungo.

Nota

- ▶ Il fornitore dei servizi via cavo potrebbe cambiare i servizi, oppure richiedere di accettare le sue condizioni di servizio.
- ▶ Il cavo DVB-C potrebbe non funzionare correttamente con alcuni fornitori di servizio via cavo.
- ▶ Non è garantita la compatibilità con i fornitori di trasmissioni digitali via cavo DVB-C.

SINTONIZZAZIONE MANUALE DEI PROGRAMMI (MODALITÀ DIGITALE)

La sintonizzazione manuale consente di aggiungere in modo manuale un programma all'elenco dei programmi.
(Per paesi diversi da Svezia e Finlandia.)

& Quando si seleziona l'antenna, se si è scelto Svezia, Finlandia o "--")

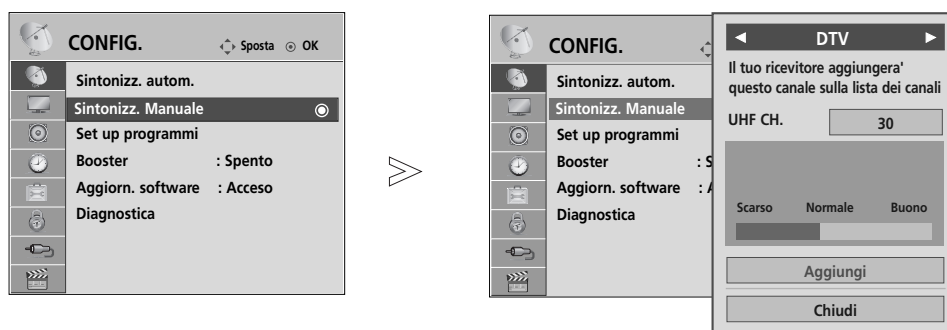

-   Selezionare **CONFIG.**
-   Selezionare **Sintonizz. manuale.**
-   Selezionare **DTV.**
-   Selezionare il numero di canale desiderato.

- Utilizzare i pulsanti numerici per inserire una password a 4 cifre in **Sistema blocco 'Acceso** [blocco di sistema / acceso]’.

- Premere il pulsante **MENU/EXIT** per tornare alla normale visione TV.
- Premere il tasto **BACK** per tornare alla schermata di menu precedente.

GUARDARE LA TV / CONTROLLO PROGRAMMI

(Quando si seleziona cavo (modalità cavo DVB) se si è scelto Svezia, Finlandia o "--")

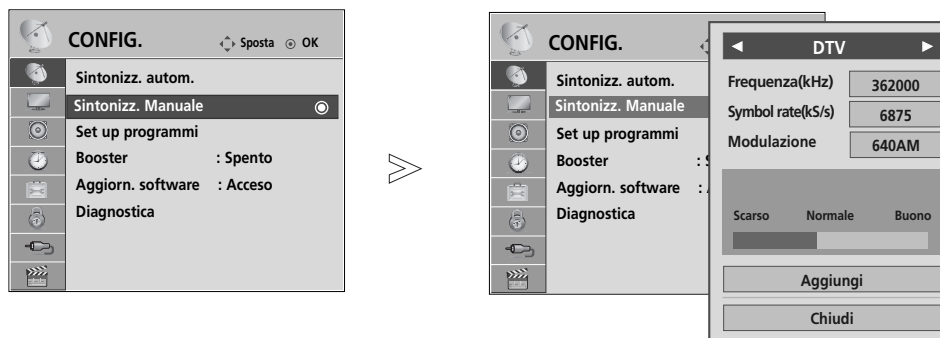

- 1   Selezionare **CONFIG..**
- 2   Selezionare **Sintonizz. manuale.**
- 3   Selezionare **DTV.**
- 4    Effettuare le regolazioni necessarie.

• Utilizzare i pulsanti numerici per inserire una password a 4 cifre in **Sistema blocco** 'Accesso [blocco di sistema / accesso]'.

- Premere il pulsante **MENU/EXIT** per tornare alla normale visione TV.
- Premere il tasto **BACK** per tornare alla schermata di menu precedente.

Le modalità Frequency (Frequenza), (Velocità dei simboli) e Modulation (Modulazione) sono necessarie per aggiungere correttamente un programma in modalità DVB cable (Cavo DVB). Chiedere al fornitore di servizi via cavo i valori corretti.

SINTONIZZAZIONE MANUALE DEI PROGRAMMI (MODALITÀ ANALOGICA)

La programmazione manuale vi permette di sintonizzare manualmente e mettere in ordine le stazioni nella sequenza da voi desiderata.

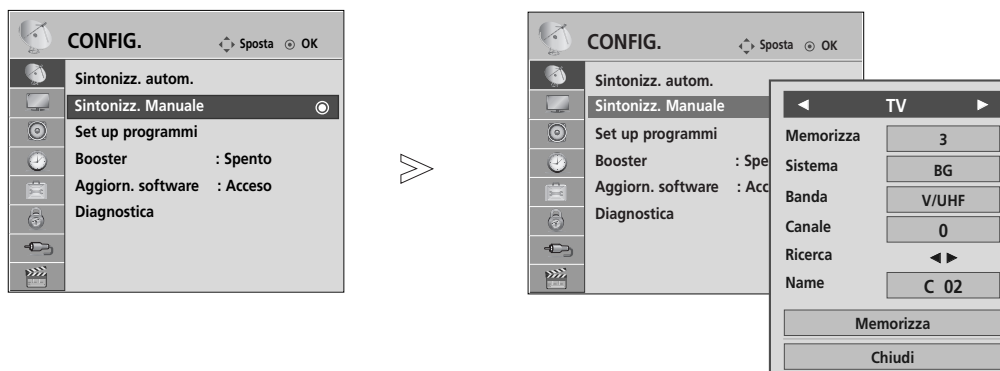

1 Selezionare **CONFIG..**

2 Selezionare **Sintonizz. manuale.**

3 Selezionare **TV.**

4 o Selezionare il numero di programma desiderato su.

5 Selezionare un sistema TV.

6 Selezionare **V/UHF** o **Cavo.**

7 o Selezionare il numero di canale desiderato.

8 Avvia la ricerca.

9 Selezionare **Memorizza.**

- Premere il pulsante **MENU/EXIT** per tornare alla normale visione TV.
- Premere il tasto **BACK** per tornare alla schermata di menu precedente.





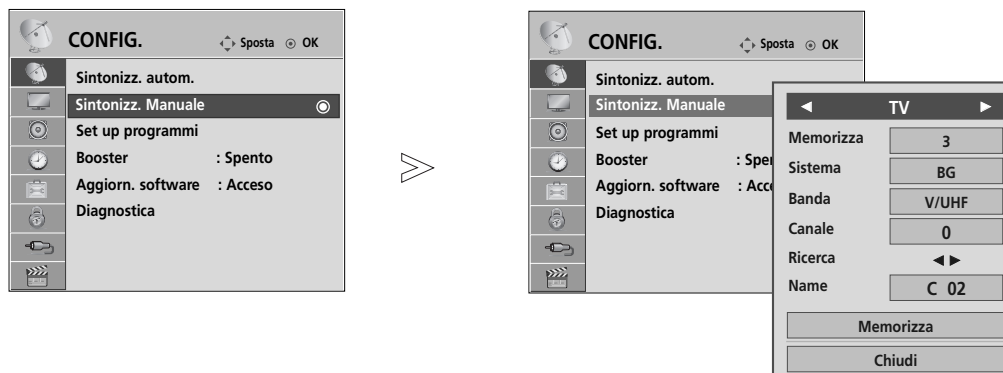









- Utilizzare i pulsanti numerici per inserire una password a 4 cifre in **Sistema blocco 'Acceso** [blocco di sistema / acceso]'.
 - L** : SECAM L/L'(Francia)
 - BG** : PALB/G, SECAM B/G (Europa/Europa Orientale/Asia/Nuova Zelanda/Medio Oriente/ Africa)
 - I** : PALI(GB/Irlanda/Hong Kong/Sud Africa)
 - DK** : PALD/K, SECAM D/K (Europa Orientale/Cina/ Africa/CIS)
- Per memorizzare un altro canale, ripetere i punti da 4 a 9.

GUARDARE LA TV / CONTROLLO PROGRAMMI



■ Assegnazione di nomi alle stazioni

È possibile assegnare i nomi delle stazioni utilizzando cinque caratteri per ogni numero di programma.

-   Selezionare **CONFIG..**
-   Selezionare **Sintonizz. manuale.**
-   Selezionare **TV.**
-   Selezionare **Nome.**
-   Selezionare la posizione ed effettuare la scelta del secondo carattere e così via. Potete usare l'alfabeto da A a Z, i numeri da 0 a 9, +/- e spazio.
-   Selezionare **Chiudi**
-   Selezionare **Memorizza.**

- Premere il pulsante **MENU/EXIT** per tornare alla normale visione TV.
- Premere il tasto **BACK** per tornare alla schermata di menu precedente.

MODIFICA PROGRAMMI





Quando si salta un numero della programmazione, significa che non è stato possibile selezionarlo con il pulsante **P** ^ v durante la visione della TV.

Se si desidera selezionare il programma saltato, inserire direttamente il numero del programma con i pulsanti **NUMERICI** o selezionarlo nel menu Set up programmi [modifica programma].

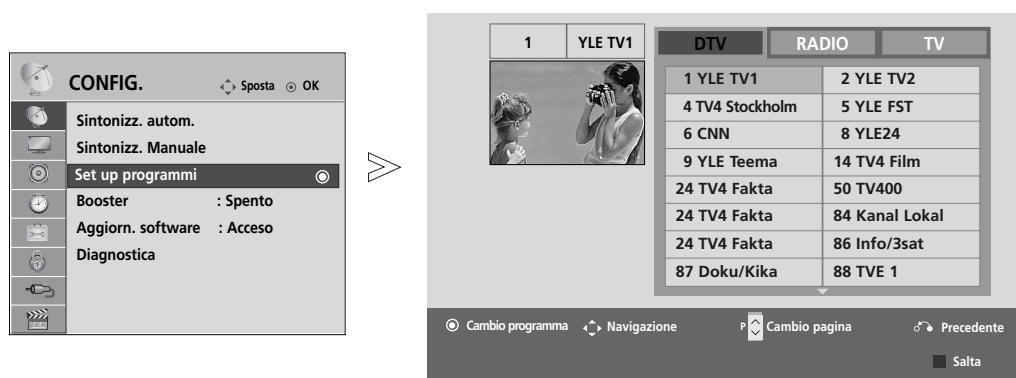
Questa funzione consente di saltare i programmi memorizzati.

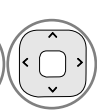
È possibile modificare il numero di programma con la funzione "Move" (Sposta), se non è selezionato "Automatic Numbering" (Numerazione automatica) quando si avvia Auto Tuning (Sintonizzazione automatica).

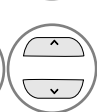

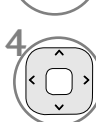
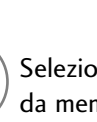
-   Selezionare **CONFIG.**.
-   Selezionare **Set up programmi**.
-  Attivare la **Set up programmi**.
-   Selezionare un programma da memorizzare o saltare.



- Utilizzare i pulsanti numerici per inserire una password a 4 cifre in **Sistema blocco 'Acceso** [blocco di sistema / acceso]’.

- Premere il pulsante **MENU/EXIT** per tornare alla normale visione TV.
- Premere il tasto **BACK** per tornare alla schermata di menu precedente.

GUARDARE LA TV / CONTROLLO PROGRAMMI

NEL MODO DTV/RADIO

■ Per saltare un numero di programma

- 1  Seleziona un numero programma da saltare.
- 2  Visualizzare il numero del programma in blu.
- 3  Rilasciare.





- Quando un numero di programma viene saltato significa che non potrete selezionarlo utilizzando il tasto **P** \wedge \vee durante i normali programmi TV.
- Se si desidera selezionare il programma saltato, inserire in modo diretto il numero del programma con i pulsanti **NUMERICI** o selezionarlo in programma edit [modifica programma] o EPG.

MODO IN TV

Questa funzione vi permette di cancellare o saltare i programmi memorizzati.





È inoltre possibile spostare alcuni canali e utilizzare altri numeri di programma.

■ Per cancellare un programma

- 1  Seleziona un numero programma da eliminare.
- 2  Visualizzare il numero del programma in rosso.
- 3  Eliminare.  Rilasciare.

- Selezionato è cancellato, tutti i programmi seguenti avanzano di una posizione.

■ Per spostare un programma



- 1  Seleziona un numero programma da spostare.
- 2   Visualizzare il numero del programma in verde.
- 3  Rilasciare.

■ Ordinamento automatico

- 1  Avvia Ordinamento automatico.

- Dopo avere attivato la modalità di ordinamento automatico, non potrete più modificare programmi.

■ Per saltare un numero di programma

- 1  Seleziona un numero programma da saltare.
- 2  Visualizzare il numero del programma in blu.
- 3  Rilasciare.

- Quando un numero di programma viene saltato significa che non potrete selezionarlo utilizzando il tasto **P** \wedge \vee durante i normali programmi TV.
- Se volete selezionare il programma saltato, inserite direttamente il numero di programma con i tasti **NUMERICI** o selezionatelo nel menù Riordino dei Programmi o Tavola.

AGGIORNAMENTO SOFTWARE

Aggiornamento software [Aggiorn. software] indica che è possibile scaricare il software attraverso il sistema di trasmissione digitale terrestre.

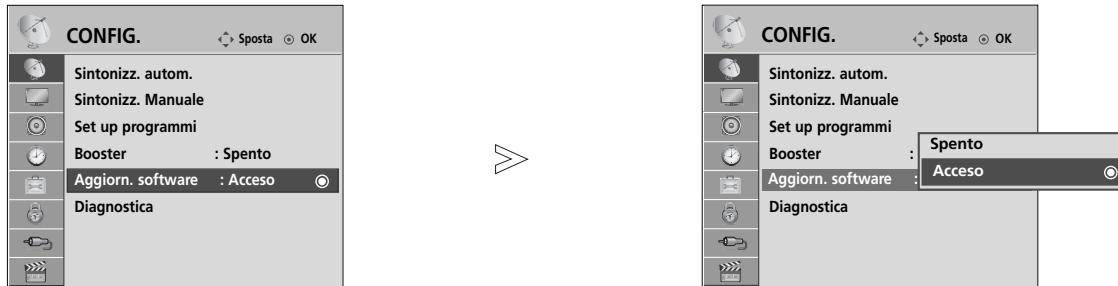

- 1 Selezionare **CONFIG..**
- 2 Selezionare **Aggiorn. software.**

- 3 Selezionare **Acceso o Spento.**
 • Se si seleziona **Acceso**, viene visualizzato una finestra di dialogo per la conferma dell'utente che informa sulla disponibilità del nuovo software.
- 4 Salva.

* Impostazione "Aggiorn. software" [aggiornamento software]

Saltuariamente, una trasmissione di informazioni digitali aggiornate visualizzerà il seguente menu sullo schermo del TV.

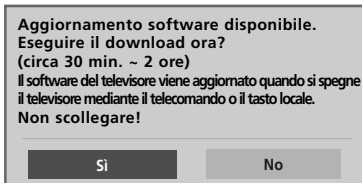

Aggiornamento semplice: per il flusso di aggiornamento corrente

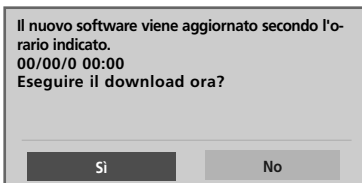

Aggiornamento pianificato: per il flusso di aggiornamento pianificato

Quando il menu Aggiorn. software è "Spento", viene visualizzato il messaggio per attivarlo.

Selezionare **Sì** con il pulsante < > e quando viene visualizzata la seguente immagine.

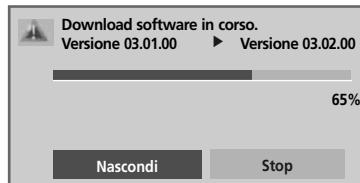

Il download viene avviato dopo lo spegnimento. Se si accende il dispositivo durante l'aggiornamento, viene visualizzato lo stato di avanzamento.

Al termine dell'aggiornamento software, il sistema si riavvia.

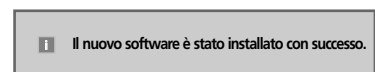

- Durante il progresso aggiornamento software, prestare attenzione alle seguenti indicazioni:

- Non è necessario interrompere l'alimentazione dell'impianto.
- Non è necessario disattivare l'impianto.
- Non è necessario scollegare l'antenna.
- Dopo l'aggiornamento del software, è possibile confermare la versione del software aggiornato nel menu Diagnostica [diagnostica].
- Per scaricare il software può essere necessaria un'ora, non interrompere l'alimentazione.

GUARDARE LA TV / CONTROLLO PROGRAMMI

BOOSTER (MODALITÀ DIGITALE)

Se la ricezione è scadente impostare il Booster su Acceso(Acceso).
Se il segnale è forte, selezionare "Spento".

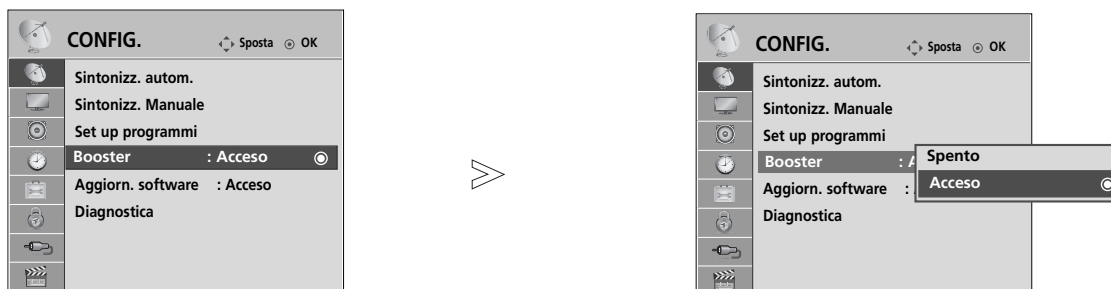

- 1 Selezionare **CONFIG..**
- 2 Selezionare **Booster.**
- 3 Selezionare **Acceso o Spento.**
- 4 Salva.

- Premere il pulsante **MENU/EXIT** per tornare alla normale visione TV.
- Premere il tasto **BACK** per tornare alla schermata di menu precedente.

DIAGNOSTICA [DIAGNOSTICA]

Questa funzione consente di prendere visione del Produttore, Modello/Tipo, Numero di serie e Versione del software.

Vengono visualizzate le informazioni e la forza del segnale del *MUX attivato.

Vengono visualizzate le informazioni del segnale ed in nome del servizio del MUX selezionato.

(*MUX: una directory più elevata di canali nella trasmissione digitale (un solo MUX contiene più canali)).

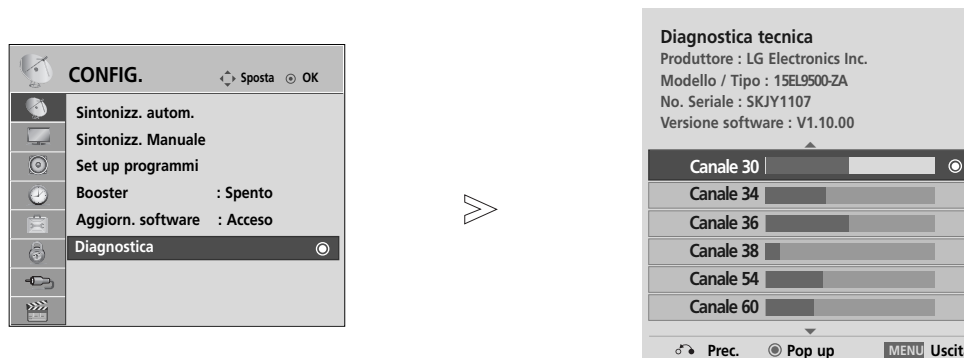

- 1 Selezionare **CONFIG..**
- 2 Selezionare **Diagnostica.**
- 3 Visualizza Produttore, Modello / Tipo, No. Serie e Versione software.
- 4 Visualizza le informazioni del canale.

DEFINIZIONE DELLA TABELLA PROGRAMMI

Potete controllare i programmi memorizzati visualizzando sul display la tavola dei programmi.

Mini glossario

 Visualizzato con il programma bloccato.



■ Visualizzazione sul display della tavola dei programmi



Visualizza l'ELENCO DEI PROGRAMMI.

- Potreste trovare dei programmi illuminati in blu. Sono quelli installati nel modo di Riordino dei Programmi.
- Alcuni programmi con il numero di canale visualizzabile nella tavola dei programmi indicano che non c'è nessun numero di stazione assegnato.

■ Per selezionare un programma nella tavola dei programmi

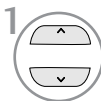

Selezionare un programma.



Passare al numero di programma selezionato.

La modalità verrà commutata tra TV, DTV e Radio dal programma al quale si sta assistendo al momento.

■ Per sfogliare una tavola di programma

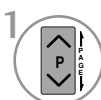

Gira le pagine.



Torna alla normale visione TV.

GUARDARE LA TV / CONTROLLO PROGRAMMI

CONFIGURAZIONE DEL PROGRAMMA PREFERITO

■ Selezione del programma preferito

I programmi preferiti rappresentano una comoda funzionalità che permette di eseguire la scansione dei programmi di propria scelta senza dover attendere che il televisore esegua la scansione di tutti i programmi intermedi.



1  o  Selezionare il programma desiderato.

3  Selezionare **Preferito**.

2   Selezionare **Preferito**.

4  Ritorno alla visualizzazione televisiva.

• In questo modo il programma selezionato verrà inserito automaticamente nell'elenco dei programmi preferiti.

■ Visualizzazione dell'elenco dei programmi preferiti



1  Visualizza l'elenco dei programmi preferiti.

ELENCO DI INPUT

L' HDMI può essere riconosciuta tramite un pin di rilevazione e abilitata solo quando una periferica esterna supporta il voltaggio. Usando il pulsante **TV/RAD**, potete passare dalla sorgente di ingresso esterna alla sorgente di ingresso RF e guardare l'ultimo programma visionato nella modalità DTV/RADIO/TV.



- Antenna o Cavo : seleziona quando si guarda la DTV/TV. (L'ingresso per cavo digitale è disponibile solo per Svezia, Finlandia e "--")
- **HDMI**: da selezionare quando si utilizza un DVD o un set-top box digitale in base al connettore.

SERVIZIO DATI

(menu attivato solo in Irlanda).

Questa funzionalità consente agli utenti di scegliere tra **MHEG(televideo digitale)** e **Teletext** se sono entrambi presenti contemporaneamente.

Se è presente solo uno di questi, viene attivato **MHEG** o **Teletext** , a prescindere dall'opzione selezionata.

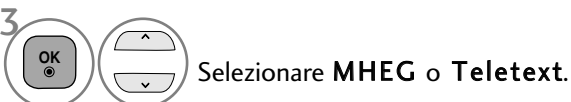
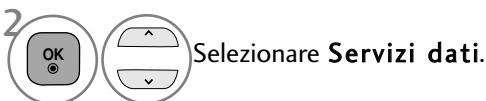
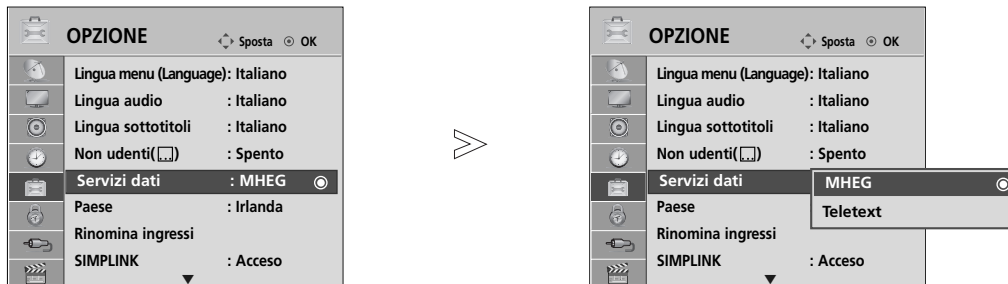



- Premere il pulsante **MENU/EXIT** per tornare alla normale visione TV.
- Premere il tasto **BACK** per tornare alla schermata di menu precedente.

GUARDARE LA TV / CONTROLLO PROGRAMMI

INPUT LABEL [ETICHETTA INGRESSO]

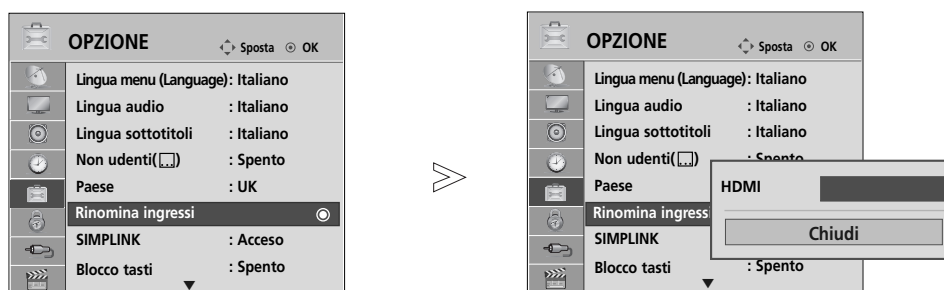
Seleziona un'etichetta per ogni origine di input.



- 1   Selezionare **OPZIONE**.
- 2   Selezione **Rinomina ingressi**.
- 3   Selezionare l'etichetta.

- Premere il pulsante **MENU/EXIT** per tornare alla normale visione TV.
- Premere il tasto **BACK** per tornare alla schermata di menu precedente.

MANUALE SEMPLICE

È possibile accedere in modo semplice ed efficace alle informazioni del TV visualizzando un semplice manuale.

Con l'opzione Manuale semplice, l'audio viene disattivato.

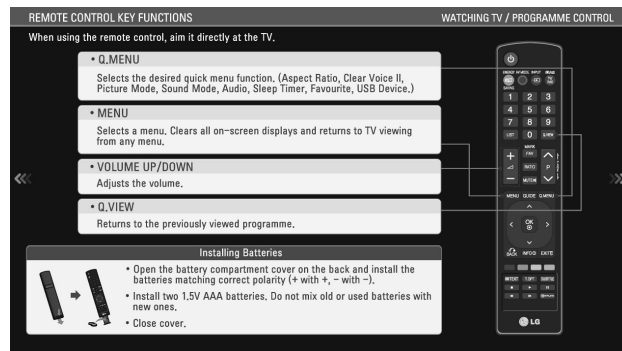

1   Selezionare **OPZIONE**.

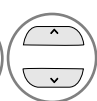
2   Selezionare **Guida semplicat**.

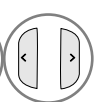
3   Selezionare la parte del manuale da vedere.

- Premere il pulsante **BACK** per tornare alla normale visione TV.

GUARDARE LA TV / CONTROLLO PROGRAMMI



Funziona solo con la periferica con logo SIMPLINK. Controllare il logo SIMPLINK.

Se utilizzato con dispositivi di altri produttori con la funzione HDMI-CEC, non è garantito il funzionamento corretto.

Questa operazione consente di controllare e riprodurre altri dispositivi collegati al TV con il cavo HDMI senza altri cavi ed impostazioni.

Se non si desidera il menu SIMPLINK, selezionare **Spento**.

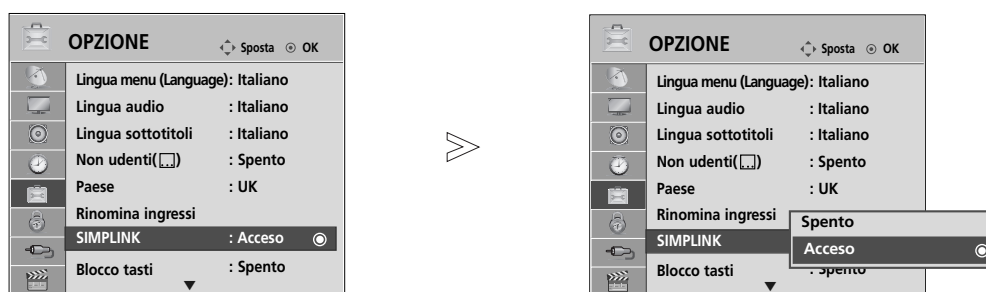

-   Selezionare **OPZIONE**.
-   Selezionare **SIMPLINK**.
-   Selezionare **Acceso** o **Spento**.
-  Salva.

- Premere il pulsante **MENU/EXIT** per tornare alla normale visione TV.
- Premere il tasto **BACK** per tornare alla schermata di menu precedente.

Connessione al sistema Home Theater con il logo SIMPLINK.

- 1 Collegare il terminale **HDMI IN** sul lato del televisore e il terminale di uscita HDMI dell'Home Theater utilizzando cavi HDMI.
- 2 Selezionare Home Theater nel menu Altoparlanti premendo il pulsante **SIMPLINK**.

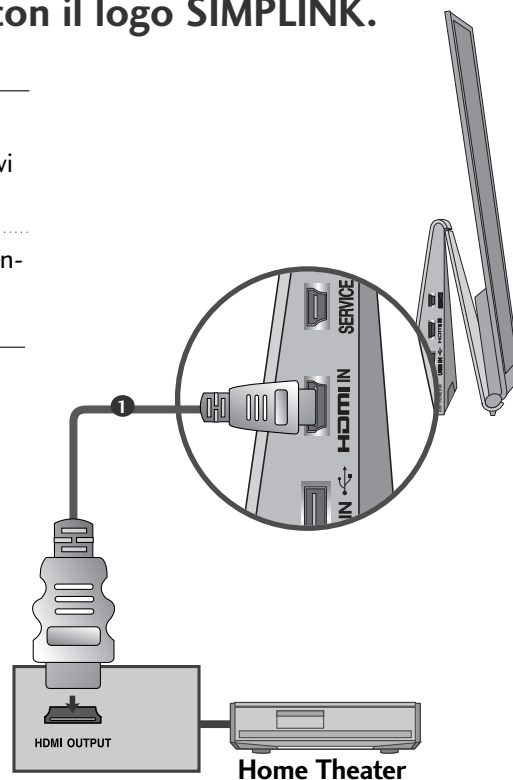

- Quando si seleziona o utilizza i mezzi della periferica con la funzione Home theater, l'altoparlante viene automaticamente passato all'altoparlante HT (ascolto con Home theater).

! NOTA

- Collegare il terminale HDMI IN del televisore al terminale (terminale HDMI) della periferica SIMPLINK con il cavo HDMI.
- Quando la sorgente di ingresso viene passata all'altra con il pulsante INPUT del telecomando o altro, la periferica in funzione con SIMPLILINK si ferma.

GUARDARE LA TV / CONTROLLO PROGRAMMI

Funzioni SIMPLINK

Riproduzione di registrazioni/dischi

Controllare gli apparecchi AV connessi premendo i pulsanti \wedge \vee \lt \gt , OK, \blacktriangleright , \blacksquare , II , \ll e \gg .

Riproduzione diretta

Dopo il collegamento dei dispositivi AV alla TV, è possibile controllare in modo diretto i dispositivi e riprodurre contenuti multimediali senza ulteriori impostazioni.

Selezionare il dispositivo AV

Consente di selezionare uno dei dispositivi AV collegati alla TV ed avviare la riproduzione.

Spegnimento di tutti i dispositivi

Quando si spegne la TV, tutti i dispositivi collegati vengono disattivati.

Cambiare l'uscita audio

Offre un metodo semplice per cambiare l'uscita audio.

Alimentazione Sync attiva

Quando un apparecchio dotato della funzione Simplink connesso al terminale HDMI comincia la riproduzione, il televisore si accende automaticamente.

*** I dispositivi collegati alla TV con il cavo HDMI, ma non supporta Simplink, non offre questa funzione.**

Nota: per utilizzare SIMPLINK, utilizzare un cavo HDMI con versione successiva a 1,3 che prevede la funzione *CEC. (*CEC: Consumer Electronics Control).

SIMPLINK Menu

Premere il pulsante \wedge \vee \lt \gt quindi il pulsante OK per selezionare la sorgente SIMPLINK desiderata.

- 1 **Visione della TV:** : passare al canale TV precedente a prescindere dalla modalità corrente.
- 2 **Riproduzione dei DISCHI:** selezionare e riprodurre i dischi.
Quando i dischi multipli, i titoli dei dischi sono visualizzati in modo pratico nella parte inferiore dello schermo.
- 3 **Riproduzione VCR:** riprodurre e controllare il VCR collegato.
- 4 **Riproduzione registrazioni HDD:** riprodurre e controllare le registrazioni memorizzate in HDD.
- 5 **Uscita audio all'home theatre/Uscita audio alla TV:** selezionare l'home theatre o al diffusore della TV per l'uscita audio.

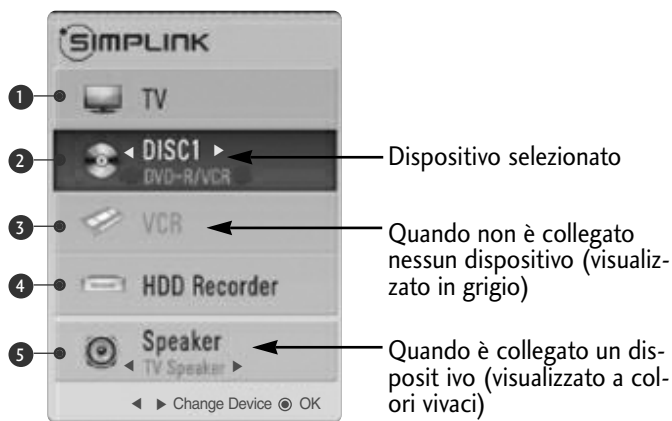

- Home theater: supportato solo uno alla volta
- DVD, registratore: Fino a quattro supportati per volta.
- VCR: supportato solo uno alla volta

MODO AV

Potete selezionare le immagini e audio ottimali quando si connettono gli apparecchi AV all'ingresso esterno.

Spento	Disattiva MODALITÀ AV.
Cinema	Ottimizza audio e video per guardare i film.
Sport	Ottimizza audio e video per guardare gli eventi sportivi.
Gioco	Ottimizza audio e video per giocare ai videogiochi.

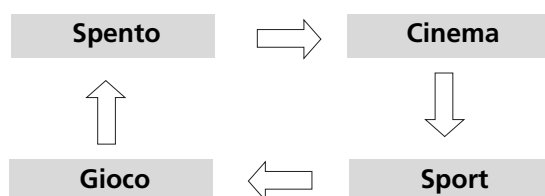

1 Premere il pulsante **MODO AV** ripetutamente per selezionare la sorgente d'ingresso desiderata.



- Se selezionate il modo **Cinema** in **Modo AV**, il modo **Cinema** verrà selezionato sia per il **Modalità immagini** che per il **Modalità audio** rispettivamente nel menu **IMMAGINE** e nel menu **AUDIO**.
- Se si seleziona "**Spento**" nel **Modo AV**, vengono selezionati le immagini selezionate in primo luogo.

GUARDARE LA TV / CONTROLLO PROGRAMMI

Inizializzazione

(per ripristinare le impostazioni originali di fabbrica)

Questa funzione inizializza tutte le impostazioni. Le impostazioni **Giorno** e **Notte** della modalità Immagine non possono essere inizializzate.

È utile inizializzare il prodotto quando si cambia paese o città.

Quando il ripristino ai valori di fabbrica è completato, riavviare la configurazione di inizializzazione.

Quando il menu Sistema blocco è "Acceso", viene visualizzato il messaggio per l'inserimento della password.

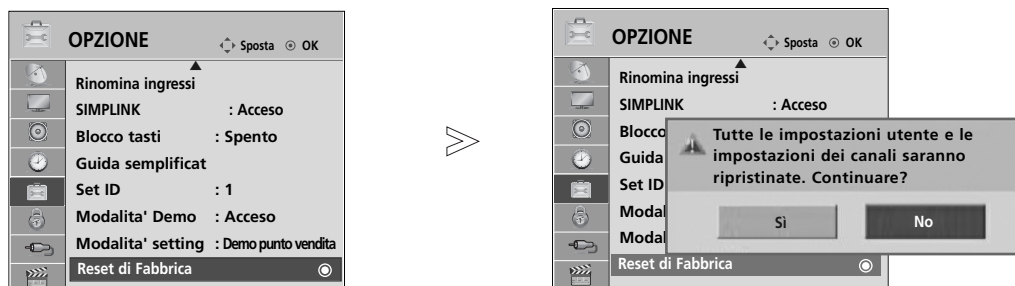

-   Selezionare **OPZIONE**.
-   Selezionare **Reset di Fabbrica**.
-   Selezionare **Sì**.
-  Avviare il ripristino delle impostazioni di fabbrica.

• Nel **Sistema blocco "Acceso"** Se si dimentica la propria password, premere '0', '3', '2', '5' sul telecomando di controllo.

- Premere il pulsante **MENU/EXIT** per tornare alla normale visione TV.
- Premere il tasto **BACK** per tornare alla schermata di menu precedente.

USO DEL DISPOSITIVO USB

Connessione alla periferica USB

Quando si collega un dispositivo USB, verrà visualizzato automaticamente questo menu a comparsa. "POP UP MENU" non è visualizzato quando è attivo l'OSD, compreso il menu, l'EPG o l'elenco delle pianificazioni.

Quando il menu a comparsa non viene visualizzato, è possibile selezionare Music List, Photo List or Movie List (Elenco musica, Elenco foto, Elenco filmati) nel menu USB.

Su una periferica USB, non è possibile aggiungere una cartella nuova o eliminare una cartella esistente.

- 1 Collegare il dispositivo USB al jack USB IN (INGRESSO USB) sul televisore.

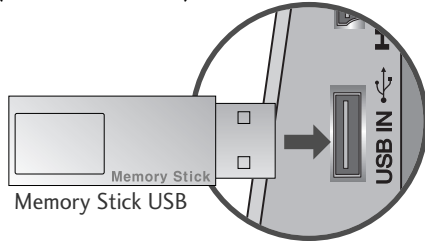

- Sono supportati soltanto fotografie (JPEG), musica (MP3) e filmati (DAT, MPG, MPEG, VOB, AVI, DIVX, MP4, MKV, TS, TRP, TP)

- 2 Selezionare **ELENCO FOTO** oppure **ELENCO MUSICA** o **ELENCO FILM**.



- 3

When removing the USB device

Rimozione di una periferica USB

- 1 Selezionare **Periferica USB**.

- 2 Selezionare **Rimuovi**.

Precauzioni nell'uso del dispositivo USB

- ▶ Solo una periferica di archiviazione di massa USB viene riconosciuta.
- ▶ Se la periferica di archiviazione di massa USB viene connessa tramite un hub USB, la periferica non verrà riconosciuta.
- ▶ Una periferica di archiviazione di massa USB che usa un programma di riconoscimento automatico, può non essere riconosciuta.
- ▶ Una periferica di archiviazione USB che usa un driver proprio può non essere riconosciuta.
- ▶ La velocità di riconoscimento di una periferica di archiviazione di massa USB può dipendere da ciascun dispositivo.
- ▶ Non spegnere la TV o staccare la periferica USB quando la periferica USB connessa sta lavorando.
Se questo tipo di periferica viene scollegato o viene interrotta l'alimentazione, i file memorizzati sulla periferica USB possono esserne danneggiati.
- ▶ Non connettere la periferica di archiviazione di massa USB elaborata artificialmente sul PC. Il dispositivo può provocare un cattivo funzionamento del prodotto oppure non potrà essere riprodotto. Non scordarsi mai di utilizzare un dispositivo di archiviazione USB soltanto con file musicali, di immagini e filmati normali.
- ▶ Utilizzare soltanto un dispositivo di archiviazione USB che sia stato formattato con un file system FAT32, NTFS fornito con il sistema operativo Windows. Un dispositivo di archiviazione di massa formattato con un programma di utilità diverso, non supportato da Windows, può non essere riconosciuto.
- ▶ Collegare l'alimentazione ai dispositivi di archiviazione USB (0,5 A) che richiedono un'alimentazione esterna. In caso contrario, il dispositivo potrebbe non essere riconosciuto.
- ▶ Collegare un dispositivo di archiviazione USB con il cavo fornito dal produttore.
- ▶ Alcune periferiche di archiviazione di massa USB possono non essere supportate oppure utilizzate senza problemi.
- ▶ Il metodo di allineamento file del dispositivo di memorizzazione USB è simile a quello di Windows XP e il nome di file può contenere fino a 100 caratteri inglesi.
- ▶ Accertarsi di effettuare il backup dei file importanti poiché i dati memorizzati in un dispositivo di memoria USB potrebbero danneggiarsi. Il produttore non sarà responsabile di eventuali perdite di dati.
- ▶ Se il disco rigido USB non dispone di un'alimentazione esterna, il dispositivo USB potrebbe non essere rilevato. Accertarsi di collegare l'alimentazione esterna.
 - Utilizzare un adattatore per una sorgente di alimentazione esterna. Non si garantisce un cavo USB per una sorgente di alimentazione esterna.
- ▶ I dati in un dispositivo di archiviazione USB potrebbero non essere eliminati nel file system NTFS.
- ▶ Se il dispositivo di archiviazione USB dispone di più partizioni o se si utilizza un lettore USB multi-scheda, è possibile utilizzare fino a 4 partizioni o dispositivi di memoria USB.
- ▶ Soltanto il file system FAT32 supporta la funzione di eliminazione.
- ▶ Se un dispositivo di memoria USB è collegato a un lettore USB multi-scheda, i dati del volume non potranno essere eliminati.
- ▶ Se il dispositivo di memoria USB non funziona correttamente, scollegarlo e ricollegarlo.
- ▶ La velocità di rilevamento di un dispositivo di memoria USB differisce da dispositivo a dispositivo.
- ▶ Se il dispositivo USB è collegato in modalità Standby, un disco rigido specifico verrà caricato automaticamente quando si accende il televisore.
- ▶ La capacità consigliata è 1 TB o inferiore per un disco rigido USB esterno e di 32 GB o inferiore per una memoria USB.
- ▶ Qualsiasi dispositivo con una capacità maggiore di quella consigliata potrebbe non funzionare correttamente.
- ▶ Se un disco rigido USB esterno con la funzione "Risparmio energia" non funziona, spegnere e riaccendere il disco rigido per farlo funzionare correttamente.
- ▶ Sono inoltre supportati i dispositivi di memorizzazione USB inferiori a USB 2.0. Tuttavia possono non funzionare correttamente nell'elenco film.

USO DEL DISPOSITIVO USB

ELENCO FOTO

Su un dispositivo USB è possibile visualizzare file di fotografie.

La visualizzazione su schermo (OSD) del vostro apparecchio può essere diversa. Le immagini sono un esempio di supporto per il funzionamento TV.

Quando si guardano le foto mediante la funzione Photo List, non è possibile cambiare la modalità immagine.

Supporto per file FOTO(*.JPEG)

Linea di base: da 64 x 64 a 15360 x 8640

Progressivo: da 64 x 64 a 1920 x 1440

- Si può riprodurre solo file JPEG.
- I file non supportati vengono visualizzati sotto forma di un'icona predefinita.

Componenti dello schermo

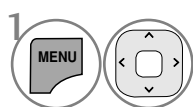

Selezionare **USB**.

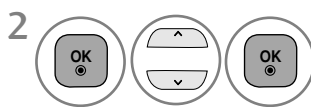

Selezionare **Elenco foto**.

- 1 Passa al file di livello superiore
- 2 Pagina corrente/Pagine complessive
- 3 Numero complessivo di foto selezionate
- 4 Pulsanti corrispondenti sul telecomando

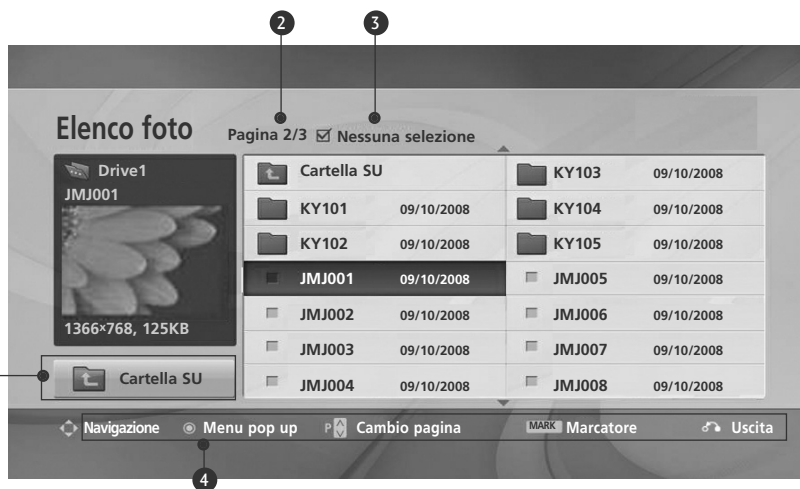

Selezione Foto e menu di PopUp

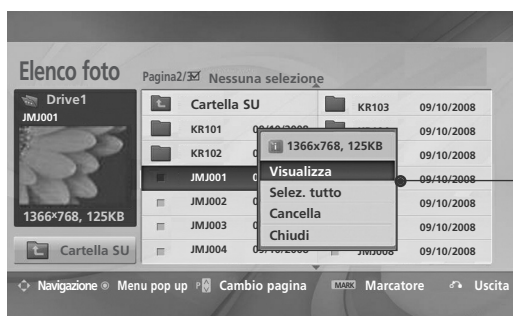
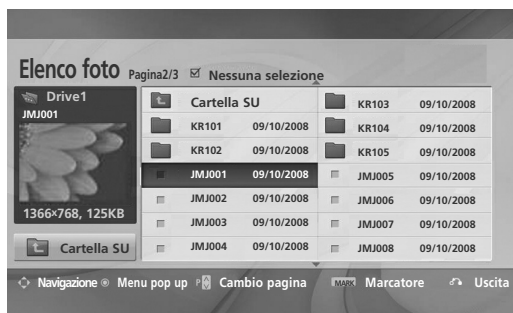





- ▶ **Visualizza** : visualizza l'elemento selezionato.
- ▶ **Selez. tutto** : segna tutte le foto sullo schermo.
- ▶ **Rimuovi tutti** : deseleziona tutte le foto segnate.
- ▶ **Cancella o Elimina selezione (soltanto file system FAT32)** : elimina l'elemento foto selezionato.
- ▶ **Chiudi** : chiude il menu di pop-up.

1  Seleziona la cartella o unità di destinazione.

2   Seleziona le foto desiderate.

3  Visualizza il menu di popup.

4   Seleziona il menu di popup desiderato.

- Usare il pulsante **P**   per navigare la pagina delle foto.
- Usare il pulsante **MARK** selezionare o deselegnare una foto. Quando vengono contrassegnate una o più fotografie, è possibile visualizzare ciascuna di esse come presentazione. Se non viene contrassegnata alcuna fotografia, è possibile visualizzare ciascuna fotografia di una cartella o una presentazione di tutte le fotografie della cartella.

- Premere il pulsante **BACK** per tornare alla normale visione TV.

USO DEL DISPOSITIVO USB

Come visualizzare una fotografia

Le operazioni dettagliate sono disponibili nella schermata di visualizzazione fotografie a schermo intero.

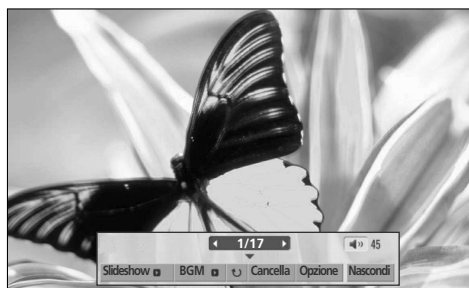
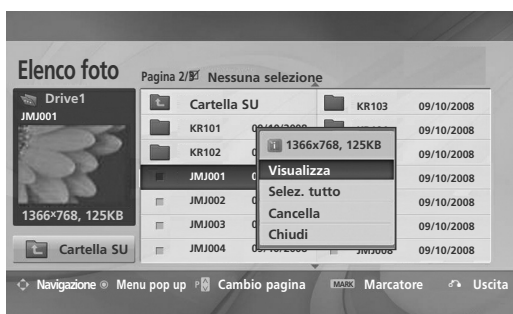
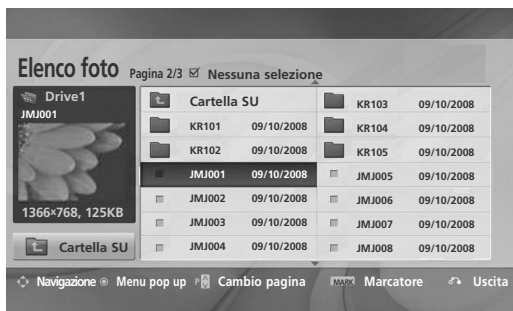

Il formato di una foto può modificare le dimensioni della foto visualizzata a tutto schermo.

Premere il tasto **BACK** per tornare alla schermata di menu precedente.



-  1. Seleziona la cartella o unità di destinazione.
-  2. Seleziona le foto desiderate.
-  3. Visualizza il menu di popup.
-  4. Selezionare **Visualizza**.
-  5. La foto selezionata viene visualizzata a grandezza naturale.

- Usare il pulsante **P**   per navigare la pagina delle foto.



6  Seleziona **Slideshow** , **BGM** ,  (**Rotate**), **Cancella** , **Opzione** o **Nascondi**.

- Usare il pulsante < > per selezionare la foto precedente o successiva.
- Usare il pulsante < > per selezionare e controllare il menu sullo schermo pieno.

- ▶ **Slide Show** (Presentazione): se non sono state selezionate immagini, tutte le foto contenute nella cartella corrente vengono visualizzate nella presentazione. Se vengono selezionate alcune fotografie, tali fotografie vengono visualizzate in una presentazione.
 - Nella scheda delle **Opzione** impostare l'intervallo tra le diapositive per la presentazione.
- ▶ **BGM** (Musica di sottofondo) : ascoltare musica durante la visualizzazione delle foto a schermo pieno.
 - Prima di utilizzare questa opzione impostare **Cart. musica** per **BGM** in Opzioni.
- ▶  (**Ruota**) : ruota le immagini.
 - Ruota la foto di 90°, 180°, 270°, 360° in senso orario.
 - Non può ruotare quando la larghezza di un'immagine è maggiore dell'altezza supportata.
- ▶ **Cancella**(soltanto file system FAT32) : elimina foto.
- ▶ **Opzione** : Impostare i valori per **Nascondi** e **Cart. musica** per **BGM**.
 - Usare il pulsante < > ^ v e il pulsante **OK** per impostare i valori. Poi andare a  e premere **OK** per salvare le impostazioni.
 - È impossibile nascondere la cartella musica durante la riproduzione BGM.
- ▶ **Nascondi** : nasconde il menu sulla visualizzazione a tutto schermo.
 - Per vedere nuovamente il menu sullo schermo pieno, premere il pulsante **OK** per visualizzare.

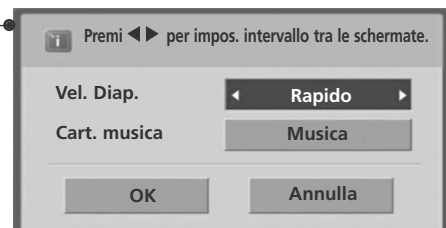

USO DEL DISPOSITIVO USB

ELENCO MUSICA

Su un dispositivo USB è possibile riprodurre file musicali.

I file musicali acquistati (*.MP3) possono contenere limitazioni di diritti di riproduzione.

La riproduzione di questi file può non essere supportata da questo modello.

File musicale sulla periferica USB può essere riprodotto da questa unità.

La visualizzazione su schermo (OSD) del vostro apparecchio può essere diversa. Le immagini sono un esempio di supporto per il funzionamento TV.

Supporto file MUSICALI (*.MP3)

Frequenza bit da 32 a 320

- Frequenza di campionamento MPEG1 layer 3: 32kHz, 44,1kHz, 48kHz.
- Frequenza di campionamento MPEG2 layer 3: 16kHz, 22,05kHz, 24kHz
- Frequenza di campionamento MPEG2.5 layer 3: 8kHz, 11,025kHz, 12kHz

Componenti dello schermo

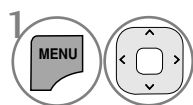

Selezionare **USB**.

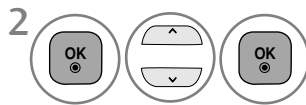

Selezionare **Elenco musica**.

❶ Anteprima: Se esiste una copertina per l'album (Immagine dell'album), verrà visualizzata.

❷ Passa al file di livello superiore

❸ Pagina corrente/Pagine complessive

❹ Numero complessivo di tracce musicali contrassegnate

❺ Pulsanti corrispondenti sul telecomando





Selezione Musica e menu di PopUp

Come indicato, su ogni pagina sono elencati fino a 6 titoli musicali.







- ▶ **Riproduci** : riprodurre i file selezionati.
Al termine della riproduzione di un brano musicale, verrà riprodotto il brano successivo selezionato. Quando non ci sono file musicali da riprodurre, verrà riprodotto il file musicale successivo nella cartella corrente. Se si passa ad una cartella diversa e si preme il pulsante OK, viene interrotta la riproduzione musicale corrente.
- ▶ **Ripr. selezione** : riprodurre i file selezionati. Quando la riproduzione del file musicale termina, verrà riprodotto automaticamente il file successivo.
- ▶ **Stop riproduzione** : interrompe la riproduzione dei file musicali.
- ▶ **Ripr. con foto** : avvia la riproduzione della musica selezionata e quindi passa all'elenco delle foto.
- ▶ **Selez. tutto** : segna tutti i file musicali presenti nella cartella.
- ▶ **Rimuovi tutti** : deselecta tutti file musicali selezionati.
- ▶ **Cancella o Elimina selezione (soltanto file system FAT32)** : elimina la musica selezionata.
- ▶ **Chiudi** : chiude il menu Pop-up.

1  Seleziona la cartella o unità di destinazione.

2   Selezionare la musica desiderata.

3  Visualizza il menu di popup.

4   Seleziona il menu di popup desiderato.

- Utilizzare il pulsante **P**   per spostarsi verso l'alto e verso il basso nella pagine della musica.
- Usare il pulsante **MARK** selezionare o deselectare un file musicale. Quando uno o più file sono contrassegnati, i file verranno riprodotti in sequenza. Per esempio, se volete ascoltare solo un file musicale ripetutamente, contrassegnare solo quel file e avviare la riproduzione. Se nessun file musicale è contrassegnato la cartella verrà riprodotta in sequenza.

- Premere il pulsante **BACK** per tornare alla normale visione TV.

USO DEL DISPOSITIVO USB

■ Se per un certo periodo di tempo non viene azionato alcun pulsante durante la riproduzione, la finestra di informazioni di riproduzione (indicata sotto) galleggerà come salva schermo sullo schermo.

■ Il 'Salva schermo'?

Il salva schermo serve per prevenire danni ai pixel dello schermo a causa di un'immagine che rimane fissa nella stessa posizione sullo schermo per un periodo prolungato di tempo.

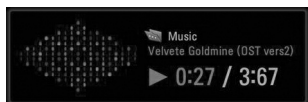

! NOTA

- ▶ Quando viene riprodotto un brano musicale, accanto al titolo viene visualizzato .
- ▶ Un file musicale danneggiato non viene riprodotto ma visualizza 00:00 come tempo di riproduzione.
- ▶ Un file musicale scaricato da un servizio a pagamento con protezione di diritti di riproduzione non viene avviato ma visualizza informazioni errate nella finestra del tempo di riproduzione.
- ▶ Se si preme i pulsanti OK, ■ il salva schermo viene interrotto.
- ▶ i pulsanti **PLAY**(▶), **Pause**(||), ■, ▶▶, ◀◀ del telecomando sono disponibili in questa modalità.
- ▶ È possibile utilizzare il tasto ▶▶ per selezionare il brano successivo e il tasto ◀◀ per selezionare quello precedente.

ELENCO FILM

Su un dispositivo USB è possibile riprodurre filmati.

L'elenco film viene attivato quando viene rilevata l'unità USB. Viene utilizzato quando si riproducono i file dei film sul televisore.

Visualizza i film nella cartella USB e supporta la riproduzione.

Consente la riproduzione di tutti i film nella cartella e i file desiderati dall'utente.

È un elenco di filmati che visualizza le informazioni sulla cartella e il filmato.



L'On Screen Display può essere diverso da quello del proprio televisore. Le immagini sono un esempio per le operazioni sul televisore.



- File di supporto FILM (*.dat/*.mpg/*.mpeg/*.ts/*.trp/*.tp/*.vob/*.mp4/*.mkv/*.avi/*.divx)
 Formato video: DivX3.11, DivX4.12, DivX5.x, DivX6, Xvid1.00, Xvid1.01, Xvid1.02, Xvid1.03, Xvid 1.10-beta-1/beta-2, Mpeg-1, Mpeg-2, Mpeg-4, H.264/AVC
 Formato audio: Dolby Digital, AAC, Mpeg, MP3, LPCM, HE-AAC
 Frequenza bit: entro 32 kbps a 320 kbps(MP3)
 Formato sottotitoli: *.smi/*.srt/*.sub(MicroDVD, SubViewer 1.0/2.0)/*.ass/*.ssa/*.txt(TMPlayer)/*.psb(PowerDivX)
- Alcuni sottotitoli creati dall'utente potrebbero non funzionare correttamente.
 - Alcuni caratteri speciali non sono supportati nei sottotitoli.
 - Le tag HTML non sono supportate nei sottotitoli.
 - I sottotitoli sono disponibili esclusivamente nelle lingue supportate.
 - Le informazioni sul tempo in un file dei sottotitoli esterno devono essere disposte in ordine crescente per poter essere riprodotte.
 - Potrebbero verificarsi interruzioni temporanee nella visualizzazione sullo schermo (interruzione dell'immagine, riproduzione veloce, ecc.) quando si modifica la lingua dell'audio.
 - Un filmato danneggiato potrebbe non essere riprodotto correttamente oppure alcune funzionalità del riproduttore potrebbero non essere utilizzabili.
 - I filmati creati con alcuni codificatori potrebbero non venire riprodotti correttamente.
 - **Se la struttura video e audio del file masterizzato non è interfogliata, viene emesso o il video o l'audio.**
 - I filmati in HD con un massimo di 1920x1080 a 25/30P o 1280x720 a 50/60P sono supportati, in funzione del fotogramma
 - I filmati con risoluzioni maggiori di 1920x1080 a 25/30P o 1280x720 a 50/60P potrebbero non funzionare correttamente in funzione del fotogramma.
 - I filmati di tipi e formati diversi da quelli specificati potrebbero non funzionare correttamente.
 - **La massima velocità in bit di un filmato riproducibile è 20 Mbps.**
 - Non si garantisce una riproduzione senza errori di profili codificati come livello 4.1 o superiore in H.264/AVC.
 - Il codec audio DTS non è supportato.
 - Non è supportata la riproduzione di filmati con dimensioni maggiori di 30 GB.
 - Il file video DivX e il relativo file dei sottotitoli devono essere ubicati nella stessa cartella.
 - Il nome del file video e del file dei sottotitoli devono essere uguali per essere visualizzati.
 - La riproduzione di un video tramite collegamento USB che non supporta l'elevata velocità può non funzionare correttamente.
 - I file codificati con GMC (Global Motion Compensation) potrebbero non essere riprodotti.
 - Quando si guardano filmati mediante la funzione Movie List, è possibile regolare l'immagine mediante il tasto Energy Saving e AV Mode sul telecomando. La configurazione utente per ciascuna modalità immagine non funziona.

File Nome estensione	Decodificatore video	Codec audio	Risoluzione massima
mpg, mpeg, vob	MPEG1, MPEG2	Dolby Digital, MPEG, MP3, LPCM	1920x1080@30p
dat	MPEG1	Dolby Digital, MPEG, MP3, LPCM	
ts, trp, tp	MPEG2, H.264/AVC	Dolby Digital, AAC, MPEG	
mp4	MPEG4 SP, MPEG4 ASP, DivX 3.11, DivX 4.12, DivX 5.x DivX 6, Xvid 1.00, Xvid 1.01, Xvid 1.02, Xvid 1.03 Xvid 1.10-beta 1, Xvid 1.10-beta 2, H.264/AVC	Dolby Digital, HE-AAC, AAC, MPEG, MP3, LPCM	
avi	MPEG 2, MPEG 4 SP, MPEG4 ASP, DivX 3.11, DivX 4, DivX 5, DivX 6 Xvid 1.00, Xvid 1.01, Xvid 1.02, Xvid 1.03, Xvid 1.10-beta 1 Xvid 1.10-beta 2, H.264/AVC	Dolby Digital, HE-AAC, AAC, MPEG, MP3, LPCM	
mkv	H.264/AVC, MPEG 1, MPEG 2, MPEG 4 SP, MPEG4 ASP	Dolby Digital, HE-AAC, AAC, MPEG, MP3, LPCM	
divx	MPEG 2, MPEG 4 SP, MPEG4 ASP, DivX 3.11, DivX 4, DivX 5, DivX 6 Xvid 1.00, Xvid 1.01, Xvid 1.02, Xvid 1.03, Xvid 1.10-beta 1 Xvid 1.10-beta 2, H.264/AVC	Dolby Digital, HE-AAC, AAC, MPEG, MP3, LPCM	

USO DEL DISPOSITIVO USB

Componenti dello schermo

1   Selezionare **USB**.

2    Selezionare **Elenco filmati**.

1 Passa al file di livello superiore
2 Pagina corrente/Pagine complesive
3 Numero totale di titoli di film contrassegnati
4 Pulsanti corrispondenti sul telecomando











Titolo	Durata
Cartella SU	
Favorite Music	
M001	
M002	01:34:45
M003	01:15:30
M004	01:30:20

Selezione del film e menu a comparsa



- ▶ **Riproduci**: riproduce i titoli dei film selezionati. La riproduzione del Divx viene eseguita mentre lo schermo si modifica.
- ▶ **Selez. tutto**: vengono selezionati i titoli di tutti i film nella cartella.
- ▶ **Rimuovi tutti**: viene annullata la selezione dei titoli dei film selezionati.
- ▶ **Cancella** o **Elimina selezione (solo file system FAT32)**: Eliminare il filmato selezionato.
- ▶ **Chiudi**: il menu a comparsa viene chiuso.

- 1  Seleziona la cartella o unità di destinazione.
- 2   Vengono selezionati i titoli dei film desiderati.
- 3  Visualizza il menu di popup.
- 4   Seleziona il menu di popup desiderato.

- Utilizzare il pulsante **P**   per spostarsi nella pagina dei filmati.
- Utilizzare il pulsante **MARK** per selezionare o deselezionare un filmato. Quando sono selezionati più filmati, verranno riprodotti in sequenza.

- Premere il pulsante **BACK** per tornare alla normale visione TV.

! NOTA

- ▶ Se i file non sono supportati, viene visualizzato un messaggio relativo al mancato supporto.

USO DEL DISPOSITIVO USB

Utilizzo della funzione Movie List (Elenco filmati), riproduzione



Dimensioni immagine	◀ Schermo pieno ▶
Lingua audio	1
Lingua sottotitoli	Latino 1
· Sincronia	0
· Posiz.	0
Chiudi	

- ▶ **Dimensioni immagine** : Seleziona il formato desiderato dell'immagine durante la riproduzione di un filmato.
- ▶ **Lingua audio & Lingua sottotitoli** : Cambia il gruppo della lingua dell'audio o dei sottotitoli durante la riproduzione di un filmato.
- ▶ **Sincronia** : regola il tempo di sincronizzazione del sottotitolo da -10 sec □ +10 sec con incrementi di 0,5 secondi durante la riproduzione.
- ▶ **Posiz.** : Cambia la posizione dei sottotitoli verso l'alto o verso il basso durante la riproduzione di un filmato.

Lingua dei sottotitoli	Lingue supportate
Latin1	Inglese, spagnolo, francese, tedesco, italiano, svedese, finlandese, olandese, portoghese, danese, rumeno norvegese, albanese, Gaelico, gallese, irlandese, catalano, valenziano
Latin2	bosniaco, polacco, croato, Ceco, slovacco, sloveno, serbo, ungherese
Latin4	Estone, lettone, lituano
Cirillico	Bulgaro, macedone, russo, ucraino kazaco
Greco	Greco
Turco	Turco

! NOTA

- ▶ Solo i file salvati in ASCII CODE sono supportati per i sottotitoli esterni dei filmati.
- ▶ Solo 500 lettere e 500 numeri sono supportati per ciascuna riga dei sottotitoli.
- ▶ Solo 10.000 blocchi sync sono supportati nei file dei sottotitoli.

Utilizzo del telecomando



◀◀ / ▶▶	<p>Durante la riproduzione,</p> <p>premere più volte il pulsante REW(◀◀) per aumentare la velocità ◀◀(x2) -> ◀◀◀◀(x4) -> ◀◀◀◀◀◀(x8) -> ◀◀◀◀◀◀◀◀(x16) -> ◀◀◀◀◀◀◀◀◀(x32) .</p> <p>premere più volte il pulsante FF(▶▶) per aumentare la velocità ▶▶(x2)-> ▶▶▶▶(x4) -> ▶▶▶▶▶▶(x8) -> ▶▶▶▶▶▶▶▶(x16) -> ▶▶▶▶▶▶▶▶▶▶(x32).</p> <ul style="list-style-type: none"> ■ Premendo più volte questi pulsanti si aumenta la velocità di movimento in avanti o indietro.
	<p>Durante la riproduzione, premere il pulsante Pause().</p> <ul style="list-style-type: none"> ■ Verrà visualizzata una schermata senza movimento. ■ Se non viene premuto alcun pulsante sul telecomando per 10 minuti dopo la pausa, il televisore ritorna nello stato di riproduzione. ■ Premere il pulsante Pause() e quindi utilizzare il pulsante FF(▶▶) per la visualizzazione al rallentatore.
< >	<ul style="list-style-type: none"> ■ Quando si utilizza il pulsante < o > durante una riproduzione è possibile visualizzare sullo schermo un cursore che indica la posizione.
PLAY(▶)	<p>Premere il pulsante PLAY(▶) per ritornare alla riproduzione normale.</p>
ENERGY SAVING	<p>Premere più volte il pulsante ENERGY SAVING (RISPARMIO ENERGIA) per aumentare la luminosità dello schermo.(vedere a p. 49)</p>
AV MODE	<p>Premere più volte il pulsante AV MODE (MODALITÀ AV) per selezionare l'origine desiderata.(vedere a p. 27)</p>

CODICE DI REGISTRAZIONE DIVX

Confermare il numero del codice di registrazione DivX del televisore. Tramite il codice di registrazione è possibile noleggiare o acquistare i film sul sito Web www.divx.com/vod.

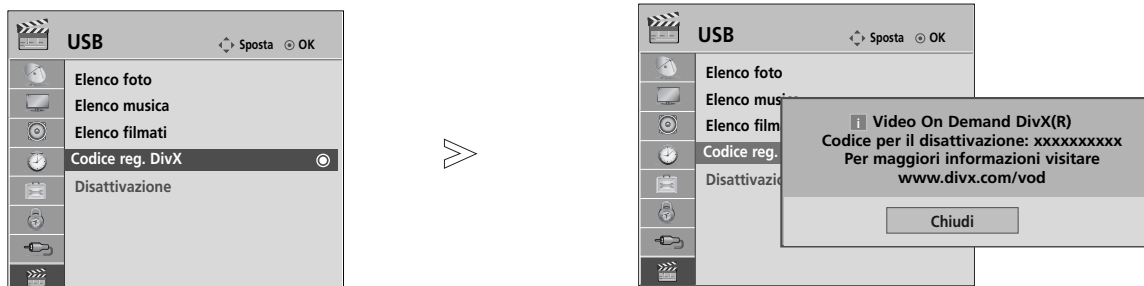
Con un codice di registrazione DivX di un altro televisore, non è consentita la riproduzione del file DivX noleggiato o acquistato. (è possibile riprodurre solo i file DivX il cui codice di registrazione corrisponde a quello del televisore acquistato).



-   Selezionare **USB**.
-   Selezionare il codice di registrazione Divx .
-  Visualizzare il codice di registrazione Divx.

- Premere il pulsante **MENU/EXIT** per tornare alla normale visione TV.
- Premere il tasto **BACK** per tornare alla schermata di menu precedente.



INFORMAZIONI SUI VIDEO DIVX: DivX® è un formato per video digitali creato da DivX, Inc.

Questo è un dispositivo DivX Certified ufficiale che riproduce video DivX. Visitare www.divx.com per ulteriori informazioni e strumenti software per convertire i file in video DivX.

INFORMAZIONI SU DIVX VIDEO-ON-DEMAND: Questo dispositivo DivX Certified® deve essere registrato per poter riprodurre contenuti DivX Video-on-Demand (VOD). Per generare il codice di registrazione, individuare la sezione DivX VOD nel menu di configurazione del dispositivo.

Visitare vod.divx.com con questo codice per completare il processo di registrazione e avere ulteriori informazioni su DivX VOD.

“DivX Certified per riprodurre video DivX in alta definizione fino a 1080p, compresi i contenuti premium”

“Pat. 7,295,673; 7,460,688; 7,519,274”

! NOTA

- ▶ I file di filmati supportati sono i seguenti
Risoluzione inferiore a 1920x1080 pixel LxA
Frequenza fotogrammi: inferiore a 30 fotogrammi/sec (1920x1080), inferiore a 60 fotogrammi/sec (inferiore a 1280x720)
- ▶ Codec video : MPEG 1, MPEG 2, MPEG 4, H.264/AVC, DivX 3.11, DivX 4.12, DivX 5.x, DivX 6, Xvid 1.00, Xvid 1.01, Xvid 1.02, Xvid 1.03, Xvid 1.10-beta1, Xvid 1.10-beta2

USO DEL DISPOSITIVO USB

DISATTIVAZIONE

Lo scopo della disattivazione è quello di permettere la disattivazione di dispositivi per gli utenti che hanno attivato tutti i dispositivi disponibili tramite un web_server e non possono attivare altri dispositivi. DivX VOD consente all'utente di attivare fino a 6 dispositivi con un solo account, ma per sostituire o disattivare uno di questi dispositivi, l'utente deve contattare il supporto DivX e richiedere l'eliminazione. Con questa nuova funzionalità gli utilizzatori potranno disattivare il dispositivo in completa autonomia e quindi gestire meglio i propri dispositivi DivX VOD.

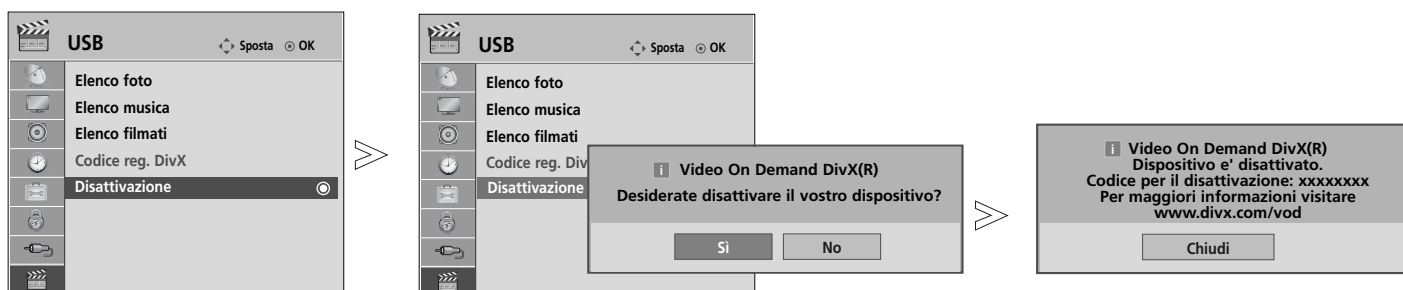

USO DEL DISPOSITIVO USB

- 1   Selezionare **USB**.
- 2   Selezionare **Disattivazione**.
- 3   Selezionare **Si**.
- 4  Disattivazione dello schermo.

- Premere il pulsante **MENU/EXIT** per tornare alla normale visione TV.
- Premere il tasto **BACK** per tornare alla schermata di menu precedente.

EPG (ELECTRONIC PROGRAMME GUIDE [GUIDA ELETTRONICA AI PROGRAMMI]) (MODALITÀ DIGITALE)

Questo sistema dispone di EPG (Electronic Programme Guide [guida elettronica ai programmi]) per facilitare la navigazione in tutte le possibili opzioni di visualizzazione.

EPG offre informazioni, come ad esempio gli elenchi dei programmi, gli orari d'inizio e conclusione per tutti i servizi disponibili. Inoltre, le informazioni dettagliate sul programma sono spesso disponibili nell'EPG: la disponibilità e la quantità di questi dettagli sulla programmazione sono soggetti a variazioni a seconda dello specifico emittente.

Questa funzione può essere impiegata solo quando le informazioni EPG sono trasmesse dalle emittenti.

L'EPG visualizza la descrizione dei programmi per gli 8 giorni successivi.

	Mostra le informazioni correnti dello schermo.		Visualizzato con un programma teletext.
	Visualizzato con un programma DTV.		Visualizzato con un programma sottotitoli.
	Visualizzato con un programma radio.		Visualizzato con un programma codificato.
	Visualizzato con un programma MHEG.		Visualizzato con un programma dolby.
	Visualizzato tramite il programma AAC.		Visualizzato tramite il programma Dolby Digital PLUS.
	aspect ratio di una trasmissione		
	aspect ratio di una trasmissione		
			576i/p, 720p, 1080i/p : Risoluzione di una trasmissione

Switch on/off EPG [attivazione/disattivazione EPG]

1 Attivare e disattivare la funzione EPG.

Selezione dei programmi

1 o Selezionare il programma desiderato.

2 L'EPG scomparirà dopo essersi spostati in un programma selezionato.

Funzione del pulsante in modalità guida NOW/NEXT [ora/prossimamente]

È possibile vedere un programma trasmesso e uno programmato a seguire.

RED [rosso] modificare la modalità EPG.

YELLOW [giallo] modalità d'impostazione Enter Timer Record/ Remind [inserire registrazione/ appunto timer].

BLUE [blu] modalità dell'elenco Enter Timer Record/Remind [inserire registrazione/ appunto timer].

L'EPG scomparirà dopo essersi spostati in un programma selezionato.

selezionare il programma ADESSO o PROSSIMO [corrente o successivo].

selezionare il programma dell'emittente.

pagina su/giù.

Guida al programma

1 YLE TV1 6 Apr. 2007 15:09

TUTTO	ADESSO	PROSSIMO
1 YLE TV1	That '70s show	Keno
2 YLE TV2	Your World Today	World Business
4 TV..	Legenen om Den....	Fantomen
5 YLE FST	Naturtimmen	Kritiskt
6 CNN	Lyssna	ABC
8 YLE24	Glamour	Tänään otsikoissa

FAV Preferito INFO Informazione Cambio programma TV/RAD RADIO
Modo Programmazione Elenco programmazione

o o disattivazione EPG.

selezione del programma TV o radiofonico.





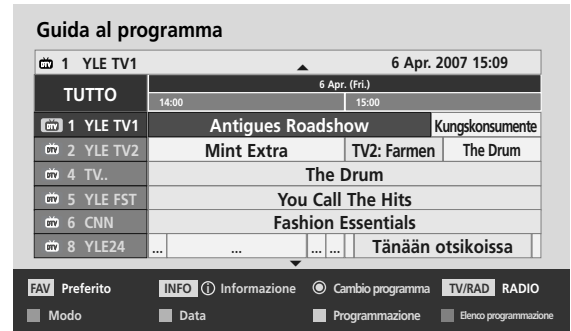

informazioni dettagliate on o off.

EPG (ELECTRONIC PROGRAMME GUIDE [GUIDA ELETTRONICA AI PROGRAMMI]) (MODALITÀ DIGITALE)







Funzione del pulsante in modalità guida 8 giorni

-  modificare la modalità EPG.
-  modalità d'impostazione Enter Date [inserire data].
-  modalità d'impostazione Enter Timer Record/Remind [inserire registrazione/ appuntamento timer].
-  modalità dell'elenco Enter Timer Record/Remind [inserire registrazione/ appuntamento timer].
-  L'EPG scomparirà dopo essersi spostati in un programma selezionato.
-  Selezionare Programme (Programma).
-  selezionare il programma dell'emittente.







-  pagina su/giù.
-  o  o  disattivazione EPG.
-  selezione del programma TV o radiofonico.
-  informazioni dettagliate on o off.

Funzione del pulsante in modalità Date Change [cambio data]

-  modalità d'impostazione Switch off Date [disattivare data].
-  Passare alla data selezionata.
-  selezionare una data.
-  modalità d'impostazione Switch off Date [disattivare data].
-  o  o  disattivazione EPG.







Funzione del pulsante in Extended Description Box [riquadro descrizione estesa]

-  testo su/giù.
-  modalità d'impostazione Enter Timer Record/ Remind [inserire registrazione/ appunto timer].
-  o  informazioni dettagliate on o off.
-  disattivazione EPG.



Funzione del pulsante in modalità d'impostazione Record/Remind [registrazione/appunto]

Imposta un orario di inizio e fine della registrazione e un promemoria dell'ora di inizio, con l'ora di fine in grigio.



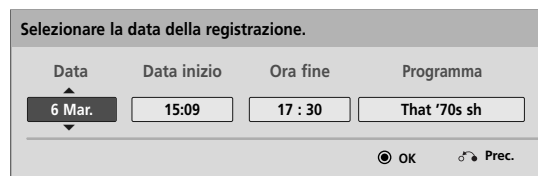



-  Passare a Guide (Guida) o alla modalità Schedule (Pianificazione).
-  Selezionare Record (Registra) o Remain (Mantieni). Impostazione delle funzioni.
-  Selezionare Date (Data), Start/End time (Ora inizio/fine) o Programme (Programma).
-  Save Timer Record/Remind [salva registrazione/appunto timer].





La funzione dei pulsanti nella modalità elenco di pianificazione

Se è stato creato un elenco pianificato, il programma pianificato viene visualizzato al tempo stabilito, anche se si sta guardando un altro programma.

Solo i tasti Up/Down/OK/Back (Su/Giù/OK/Indietro) funzionano quando è aperta una finestra di popup.

-  Aggiungere una nuova modalità di impostazione di Manual Recording (Registrazione manuale).
-  Aggiungere una nuova modalità di impostazione di Timer Watching (Visualizzazione timer).
-  o  passare alla modalità Guide [guida].
-  o  disattivazione EPG.
-  Selezionare l'opzione desiderata (Modify/Delete/Delete All) (Modifica/Elimina/Elimina tutto).



-  Selezionare l'elenco di programmazione.
-  pagina su/giù.

CONTROLLO DELLE IMMAGINI

CONTROLLO DELLE DIMENSIONI DELLE IMMAGINI (RAPPORTO LARGHEZZA-ALTEZZA)

Lo schermo può essere impostato in diversi formati: **16:9**, **Solo ricerca**, **Originale**, **Larghezza intera**, **4:3**, **14:9**, **Zoom** e **Zoom cinema**.

Se sullo schermo viene visualizzata un'immagine per un periodo prolungato di tempo, l'immagine potrebbe risultare impressa sullo schermo e continuare ad essere visibile.

È possibile regolare la proporzione dell'ingrandimento con il pulsante $\wedge \vee$.

Questa funzione opera con il segnale riportato di seguito.

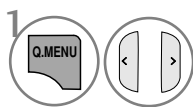

Selezionare **Rapp. d'aspetto**.



Selezionare il formato immagine desiderato.

- Potete anche regolare il **Rapp. d'aspetto** nel menu **IMMAGINE**.
- Per l'impostazione dello **Zoom**, selezionare **14:9**, **Zoom** e **Zoom cinema** e Menu di Rapporto. Completato l'impostazione **Zoom**, il display torna al menu **Q**.

• 16:9

a selezione riportata di seguito comporta la regolazione delle immagini in senso orizzontale secondo una proporzione lineare per riempire tutto lo schermo (utile per la visualizzazione di DVD in formato 4:3).



• Originale

Una volta che il televisore riceve il segnale di schermo panoramico, viene automaticamente impostato il formato immagine da inviare



• Solo ricerca

La seguente Selezione consente di visualizzare la migliore qualità dell'immagine senza perdita rispetto all'immagine originale in caso di immagini ad alta risoluzione.

Nota: se c'è rumore nell'immagine originale, si potrà vedere il rumore sul bordo.



• Larghezza intera

Quando il televisore riceve un segnale wide screen, consente di regolare l'immagine in orizzontale e verticale, con una proporzione lineare, in modo da riempire completamente lo schermo.



• **4:3**

La selezione riportata di seguito comporta la visualizzazione delle immagini con un rapporto larghezza altezza originale di 4:3 mostrando delle barre grigie sul lato destro e sinistro.



• **14:9**

Potete godervi i film (formato immagine 16:9) o i normali programmi TV grazie al modo 14:9. Lo schermo 14:9 è come questo, ma lo schermo 4:3 ingrandito sia verso l'alto e verso il basso che verso destra e verso sinistra.



• **Zoom**

La selezione riportata di seguito porta a visualizzare l'immagine senza nessuna variazione riempiendo tutto lo schermo. Tuttavia le parti superiore ed inferiore dell'immagine risulteranno tagliate.



• **Zoom cinema**

Scegliere Cinema Zoom (Zoom cinema) quando si desidera ingrandire l'immagine con le proporzioni corrette. Nota: quando si ingrandisce o si rimpicciolisce l'immagine, quest'ultima potrebbe subire delle distorsioni.

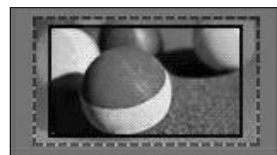

Pulsante ◀ o ▶: Regolare la proporzione di ingrandimento di Cinema Zoom (Zoom cinema). La regolazione è compresa tra 1 e 16.
Pulsante ▼ o ▲: Spostare lo schermo.

! NOTA

- ▶ È possibile selezionare solo 4:3, Originale, 16:9 (Wide), 14:9, Zoom, Zoom cinema in modalità HDMI.
- ▶ In modalità DTV/HDMI è disponibile Just Scan.
- ▶ In modalità Analogico, è disponibile Full Wide.

CONTROLLO DELLE IMMAGINI

PICTURE WIZARD (REGOLAZIONE GUIDATA IMMAGINE)



Questa funzionalità consente di regolare la qualità dell'immagine originale.



Utilizzare questa funzionalità per calibrare la qualità dello schermo regolando il livello di nero, il livello di bianco, ecc. Gli utilizzatori meno esperti possono calibrare la qualità dello schermo seguendo facilmente i singoli passaggi. Quando si regola l'immagine a Low (Bassa), Recommended (Consigliata) o High (Alta), è possibile visualizzare il risultato come esempio.



1   Selezionare **IMMAGINE**.

2    Selezionare **Picture Wizard**.

3   Regola **Livello nero, Livello bianco, Colore, Tinta, Nitidezza orizzontale, Nitidezza verticale, Temperatura colore, Contrasto dinamico, Guadagno colore, Illuminazione**.

4    Selezionare l'origine dell'ingresso alla quale applicare le impostazioni.

5 

- Se si interrompe la definizione delle impostazioni prima del passaggio finale, le modifiche non verranno applicate.
- Il valore di regolazione viene salvato in **Esperto1**.
- Al termine dell'impostazione delle qualità dell'immagine da parte della procedura guidata, viene disattivato Energy Saving (Risparmio energia).

- Premere il pulsante **MENU/EXIT** per tornare alla normale visione TV.
- Premere il tasto **BACK** per tornare alla schermata di menu precedente.

RISPARMIO ENERGETICO

Riduce il consumo del televisore.

L'impostazione predefinita di fabbrica è regolata al livello di visione comoda in casa.

È possibile aumentare la luminosità dello schermo regolando il livello di risparmio energetico o impostando la modalità Immagine.

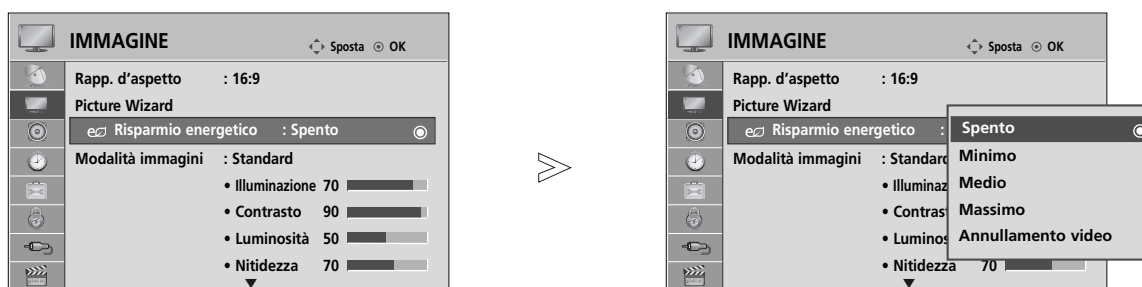

Quando si imposta il consumo energetico in modalità MHEG, l'impostazione è applicata dopo essere usciti da MHEG.

Selezionando "Screen off" (Disattiva schermo) mentre si è sintonizzati su una stazione radio, si riduce il consumo energetico.



1   Selezionare **IMMAGINE**.

2   Selezionare  **Risparmio energetico**.

3   Selezionare **Spento**, **Minimo**, **Medio**, **Massimo** o **Annullamento video**.

- Premere il pulsante **MENU/EXIT** per tornare alla normale visione TV.
- Premere il tasto **BACK** per tornare alla schermata di menu precedente.

- Quando si seleziona Screen off (Schermo disattivato), il televisore si spegne dopo 3 secondi.
- Se si regola "Risparmio energia – Minimo, medio, massimo", la funzione Light (Illuminazione) non è operativa.
- È anche possibile regolare questa funzionalità selezionando il pulsante **Energy Saving** (Risparmio energia) sul telecomando.





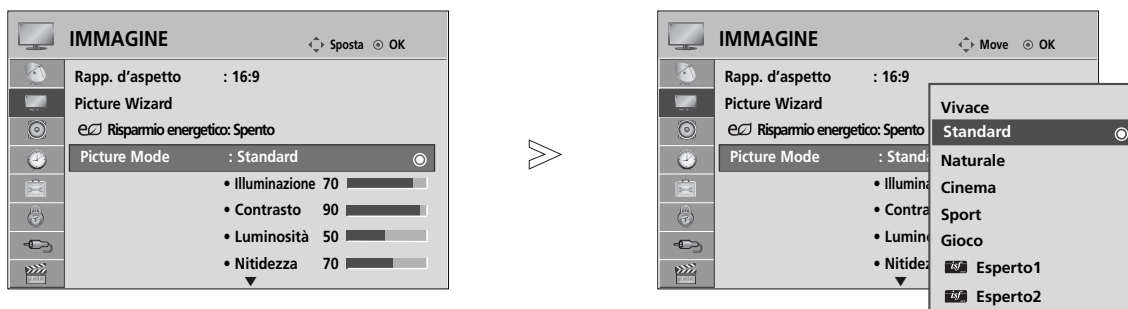

CONTROLLO DELLE IMMAGINI

IMPOSTAZIONI IMMAGINI PRECONFIGURATE

Modalità immagini - preconfigurazione

- Vivace** Potenziare il contrasto, la luminosità, il colore e la nitidezza per migliorare l'immagine.
- Standard** Lo stato dello schermo più generale.
- Naturale** Lo stato dello schermo più naturale.
- Cinema** Ottimizza il video per guardare i film.
- Sport** Ottimizza il video per guardare gli eventi sportivi.
- Gioco** Ottimizza il video per giocare.



- 1   Selezionare **IMMAGINE**.
- 2   Selezionare la ventola **Modalità immagini**.
- 3   Selezionare **Vivace, Standard, Naturale, Cinema, Sport o Gioco**.

- Premere il pulsante **MENU/EXIT** per tornare alla normale visione TV.
- Premere il tasto **BACK** per tornare alla schermata di menu precedente.

- La modalità immagini regola la TV per ottenere la migliore visualizzazione delle immagini. Selezionare il valore preimpostato nel menu **Modalità immagini** a seconda della categoria dei programmi.
- Potete regolare il Modo Immagine nel menu Q. Menu.

REGOLAZIONE MANUALE DELLE IMMAGINI

Modalità immagini - Opzione utente

Illuminazione

Questa funzione regola la luminosità dello schermo impostando il parametro Luce del Menu. Si consiglia di regolare la luce quando si imposta la luminosità del televisore.

Contrasto

Regola il livello del segnale tra il nero e il bianco dell'immagine. È possibile utilizzare Contrast (Contrasto) quando la parte luminosa dell'immagine è saturata.

Luminosità

Regola il livello di base del segnale nell'immagine.

Nitidezza

Regola il livello di vivacità dei bordi tra le aree luminose e quelle scure delle immagini. Più il livello è basso e più l'immagine risulta soft.

Colore

Regola l'intensità di tutti i colori.

Tinta

Regola il bilanciamento tra i livelli di rosso e di verde.

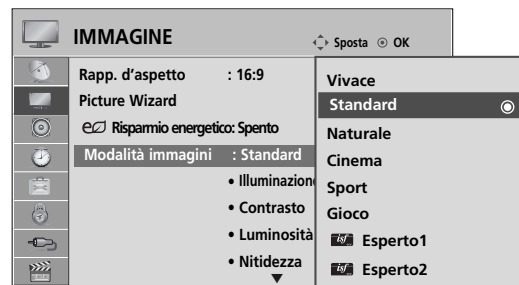

-   Selezionare **IMMAGINE**.
-   Selezionare **Modalità immagini**.
-   Selezionare **Vivace, Standard, Naturale, Cinema, Sport o Gioco**.
-   Selezionare **Illuminazione, Contrasto, Luminosità, Nitidezza, Colore o Tinta**.
-   Effettuare le regolazioni necessarie.

- **Vantaggi derivanti dall'utilizzo di Luce**
 - Il consumo elettrico viene ridotto del 60%.
 - La luminosità del nero viene ridotta. (Poiché il nero ha una maggiore profondità, è possibile avere una migliore definizione della qualità.)
 - È possibile regolare la luminosità mantenendo la risoluzione originale del segnale

- Premere il pulsante **MENU/EXIT** per tornare alla normale visione TV.
- Premere il tasto **BACK** per tornare alla schermata di menu precedente.

! NOTA

- ▶ Quando è selezionata la modalità Export 1/2, è possibile selezionare Illuminazione, Contrasto, Luminosità, Nitidezza O, Nitidezza V, Colore o Tinta.

CONTROLLO DELLE IMMAGINI

TECNOLOGIA DI MIGLIORAMENTO DELLE IMMAGINI





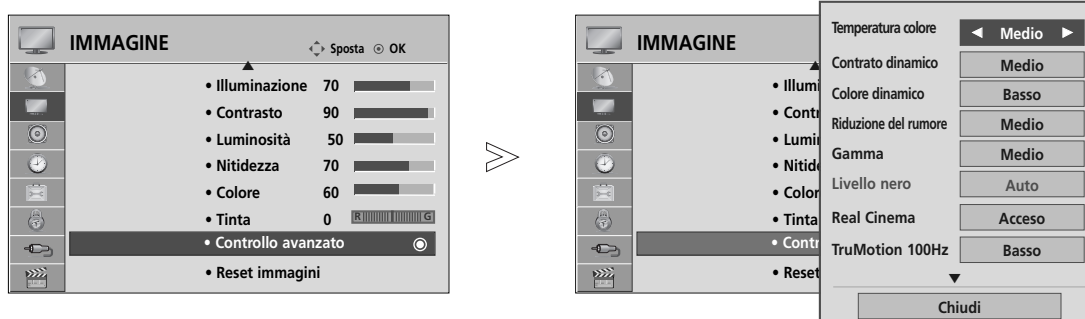

È possibile calibrare lo schermo per ciascuna modalità Immagine o impostare il valore video in base alla schermata video speciale.

È possibile impostare un valore video diverso per ciascun ingresso.

Per reimpostare lo schermo ai valori predefiniti dopo aver regolato ciascuna modalità video, eseguire a funzione "Reset immagini" per ciascuna modalità di immagine.

L'immagine visualizzata può essere diversa dalla vostra TV.



-   Selezionare **IMMAGINE**.
-   Selezionare **Controllo avanzato**.
-   Selezionare l'origine desiderata :
Temperatura colore, Contrasto dinamico, Colore dinamico, Riduzione del rumore, Gamma, Livello nero, Cinema reale, TruMotion 100Hz, Gamma colore, Ottimizzatore bordi, xvYCC. (Vedere le pagine da 55 a 54)
-  Effettuare le regolazioni necessarie.

- Premere il pulsante **MENU/EXIT** per tornare alla normale visione TV.
- Premere il tasto **BACK** per tornare alla schermata di menu precedente.









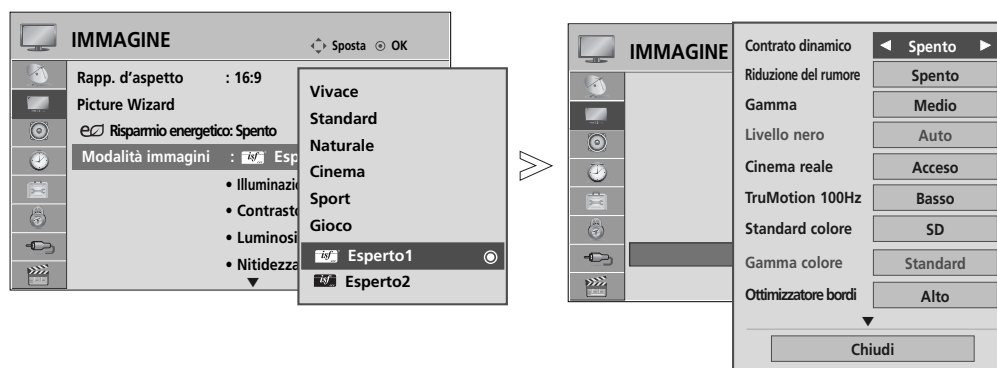



Controllo avanzato immagine

Con la segmentazione delle categorie, **Esperto1** e **Esperto2** forniscono ulteriori categorie che gli utenti possono usare come desiderato, offrendo al qualità immagine ottimale agli utenti.

Ciò può essere utilizzato per consentire ai professionisti di ottimizzare le prestazioni del televisore con specifici filmati.

L'immagine visualizzata può essere diversa dalla vostra TV.



-   Selezionare **IMMAGINE**.
-   Selezionare la ventola **Modalità immagini**.
-   Selezionare  **Esperto1** o  **Esperto2**.
-   Selezionare **Controllo esperti**.
-   Selezionare la sorgente desiderata.
-  Effettuare le regolazioni necessarie.

- Premere il pulsante **MENU/EXIT** per tornare alla normale visione TV.
- Premere il tasto **BACK** per tornare alla schermata di menu precedente.

CONTROLLO DELLE IMMAGINI

<p>Temperatura colore [Controllo avanzato] (Caldo/Medio/Freddo)</p>	<ul style="list-style-type: none"> ■ Scegliere una delle tre regolazioni automatiche del colore. Impostare a caldo per aumentare i colori più caldi come il rosso o impostare a freddo per rendere più fredda l'immagine.
<p>Contrasto dinamico (Spento/Basso/ Medio/Alto)</p>	<ul style="list-style-type: none"> ■ Regola il contrasto in modo da mantenerlo al livello ottimale, in base alla luminosità dello schermo. L'immagine viene migliorata rendendo più luminose le parti luminose e più scure le parti scure.
<p>Colore dinamico (Spento/Basso/Alto)</p>	<ul style="list-style-type: none"> ■ Regola i colori dello schermo in modo che risultino più vivaci, intensi e chiari. Questa funzione amplifica le tinte, la saturazione e la luminosità, in modo che il rosso, il blu, il verde e il bianco risultino più vivaci.
<p>Riduzione del rumore (Spento/Basso/Medio/Alto)</p>	<ul style="list-style-type: none"> ■ Riduce i disturbi dello schermo senza compromettere la qualità video.
<p>Gamma (Basso/Medio/Alto)</p>	<ul style="list-style-type: none"> ■ È possibile regolare la luminosità di un'area scura e il livello medio di grigi di un'area dell'immagine. <ul style="list-style-type: none"> • Basso : Rendere più luminosa l'area scura e con un livello medio di grigi dell'immagine. • Medio: Esprimere i livelli dell'immagine originale. • Alto: Rendere più scura l'area scura e con un livello medio di grigi dell'immagine.
<p>Livello nero (Basso/Alto/Auto)</p>	<ul style="list-style-type: none"> • Basso: L'immagine sullo schermo diventa più scura. • Alto: L'immagine sullo schermo diventa più luminosa. • Auto: Realizzazione dei livelli di nero dello schermo con impostazione automatica su Alto o Basso. ■ Impostare il livello di nero dello schermo al valore appropriato. ■ Questa funzione consente di selezionare 'Basso' o 'Alto' nel seguente modo: HDMI. Altrimenti, 'Livello di nero' è impostato a 'Auto'.
<p>Cinema reale (Acceso/Spento)</p>	<ul style="list-style-type: none"> ■ È possibile guardare i video come al cinema eliminando l'effetto vibrazione. ■ Utilizzare questa funzione per vedere i film. ■ Questa funzione può funzionare quando TruMotion è disattivato.
<p>TruMotion 100Hz (Spento/Basso/Alto)</p>	<ul style="list-style-type: none"> • Alto : assicura un movimento più fluido dell'immagine. • Basso : assicura un movimento fluido dell'immagine. Utilizzare questa impostazione per il normale impiego. • Spento : utilizzare questa impostazione quando l'impostazione "Alto" e "Basso" produce disturbo. ■ TruMotion 100Hz consente di ridurre la presenza di artefatti nelle scene con movimenti rapidi visualizzando cento immagini al secondo. ■ impiegato per ottenere la migliore qualità delle immagini senza sbavature o vibrazioni dei movimenti quando si accede ad immagini in rapida successione o alla sorgente film. ■ Se si attiva "TruMotion 100Hz" , può apparire disturbo sullo schermo. In questo caso, impostare "TruMotion 100Hz" su "Spento".

Gamma colore (Wide/Standard)	<ul style="list-style-type: none"> • Standard : Modalità per riprodurre i colori originali in base allo standard del segnale di ingresso indipendentemente dalle caratteristiche dello schermo. • Wide: Modalità per utilizzare e impostare l'area di colori ricchi dello schermo. <ul style="list-style-type: none"> ■ MOttimizzare l'utilizzo dell'area del colore che può essere espressa.
Ottimizzatore bordi (Spento/Basso/Alto)	<ul style="list-style-type: none"> ■ Mostra angoli più chiari e distinti, seppur naturali, del video. ■ Questa funzione è abilitata in "Modalità immagini - Cinema, Esperto."
xvYCC (Auto/Spento/acceso)	<ul style="list-style-type: none"> ■ Questa è la funzione per esprimere un colore più ricco. ■ Questa funzione è attivata in "Modalità immagini - Cinema, Esperto" quando l'ingresso del segnale xvYCC proviene da HDMI.
Standard colore (SD/HD)	<ul style="list-style-type: none"> ■ Convert_e il colore di un filmato diverso al colore HD. Questa funzione è impostata per il formato di colore video SD (BT-601) e video HD (BT-709).
Motivo esperto (Spento/Esperto1/Esperto2)	<ul style="list-style-type: none"> ■ Questo è il modello necessario per una regolazione esperta. ■ Questa funzione è attivata in "Modalità immagini - Esperto" quando si assiste a DTV.
Filtro colore (Spento/Rosso/Verde/Blu)	<ul style="list-style-type: none"> ■ Questa è la funzione per filtrare specifici colori del video. È possibile utilizzare il filtro RGB per impostare con precisione la saturazione e la tonalità.
Temperatura colore [Controllo esperti] (Medio/Caldo/Freddo)	<ul style="list-style-type: none"> ■ Questa è la funzione per regolare il colore complessivo dello schermo in base all'aspetto desiderato. <ol style="list-style-type: none"> a. • Metodo : 2 punti <ul style="list-style-type: none"> • Modello: Interno, Esterno • Contrasto Rosso/Verde/Blu, Luminosità Rosso/Verde/Blu: La regolazione è compresa tra -50 e +50. b. • Metodo : 10 punti IRE <ul style="list-style-type: none"> • Modello: Interno / Esterno • IRE (Institute of Radio Engineers) è l'unità per visualizzare la dimensione del segnale video e può essere impostata a 10, 20, 30 e 100. È possibile regolare Rosso Verde o Blu per ogni impostazione. • Luminanza: Questa funzione visualizza il valore di luminanza calcolato per un valore di gamma pari a 2.2. È possibile inserire il valore di luminanza desiderato a 100 IRE, quindi il valore di luminanza calcolato per un valore di gamma pari a 2.2 viene visualizzato ogni 10 passi da 10 IRE a 90 IRE. • Rosso/Verde/Blu: La regolazione è compresa tra -50 e +50.
Sistema di gestione colori	<ul style="list-style-type: none"> ■ Come lo strumento utilizzato dagli esperti per effettuare regolazioni utilizzando i modelli di test, ciò non influisce sugli altri colori, ma può essere utilizzato per regolare selettivamente le 6 aree di colore (Rosso/Verde/Blu/Ciano/Magenta/Giallo). La differenza di colore può non essere distintiva anche quando si effettuano le regolazioni per lo schermo generale. <ul style="list-style-type: none"> ■ Regola Rosso/Verde/Blu/Giallo/Ciano/Magenta. • Colore Rosso/Verde/Blu/Giallo/Ciano/Magenta. La regolazione è compresa tra -30 e +30. • Tinta Rosso/Verde/Blu/Giallo/Ciano/Magenta. La regolazione è compresa tra -30 e +30.

CONTROLLO DELLE IMMAGINI

PICTURE RESET (RESET IMMAGINI)

Le impostazioni delle modalità delle immagini selezionate vengono riportate alle impostazioni predefinite di fabbrica.

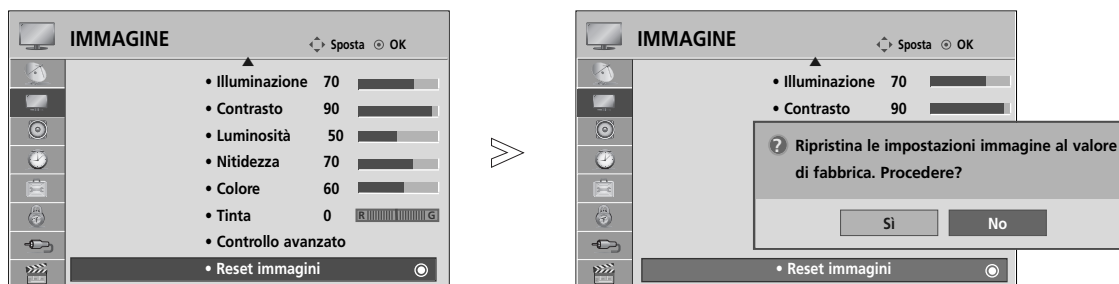

- 1   Selezionare **IMMAGINE**.
- 2   Selezionare **Reset immagini**.
- 3   Selezionare **Sì** o **No**.
- 4  Inizializza il parametro regolato.

- Premere il pulsante **MENU/EXIT** per tornare alla normale visione TV.
- Premere il tasto **BACK** per tornare alla schermata di menu precedente.

MODALITÀ DEMO

Visualizza la presentazione per spiegare i diversi logo del televisore.







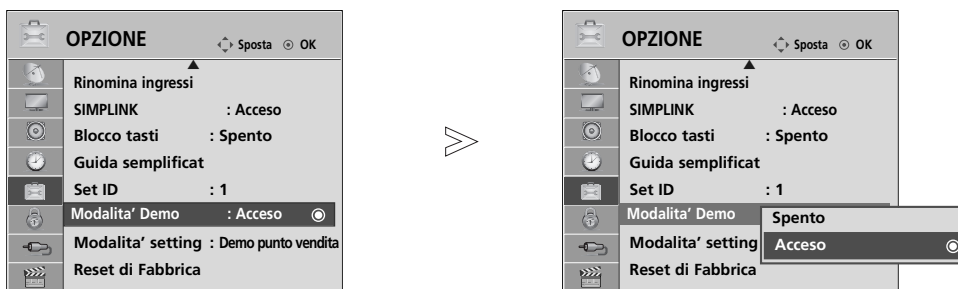

Non è possibile utilizzare la **Modalità Demo** in modalità **Uso personale**.

In **Demo punto vendita**, la **Modalità Demo** viene attivata automaticamente.

Una volta disattivata la **Modalità Demo** in **Demo punto vendita**, la **Modalità Demo** non verrà eseguita e viene reimpostato soltanto lo schermo.

Lo schermo viene reimpostato automaticamente dopo 5 minuti della modalità Demo.



-   Selezionare **OPZIONE**.
-   Selezionare la **Modalità Demo**.
-   Selezionare **Acceso** per mostrare i diversi logo del televisore.
-  Ritorno alla visualizzazione televisiva.
Se si desidera interrompere la demo, premere un pulsante qualsiasi.
(tranne il pulsante **MUTE (SILENZIOSO)**,  + , -)

- Premere il pulsante **MENU/EXIT** per tornare alla normale visione TV.
- Premere il tasto **BACK** per tornare alla schermata di menu precedente.







CONTROLLO DELLE IMMAGINI

IMPOSTAZIONE DELLA MODALITÀ

Si consiglia di impostare il televisore alla modalità "Uso personale" per ottenere le immagini migliori nel proprio ambiente domestico.

La modalità "Demo punto vendita" costituisce l'impostazione ottimale per la visualizzazione nei negozi.



- 1   Selezionare **OPZIONE**.
- 2   Selezionare **Modalita' setting**.
- 3   Selezionare **Demo punto vendita** o **Uso personale**.
- 4  Salva.

- Premere il pulsante **MENU/EXIT** per tornare alla normale visione TV.
- Premere il tasto **BACK** per tornare alla schermata di menu precedente.

CONTROLLO AUDIO E LINGUA

REGOLAZIONE AUTOMATICA DEL VOLUME

Il volume automatico mantiene in modo automatico un livello di volume uniforme anche se si cambia canale.

Poiché ciascuna stazione di trasmissione ha proprie condizioni di segnale, è necessario regolare il volume ogniqualvolta si cambia canale. Questa funzione consente agli utenti di godere di livelli stabili del volume, tramite regolazioni automatiche di ciascun programma.

Se la qualità o il volume del suono non sono del livello desiderato, è preferibile utilizzare un impianto home theater separato o un circuito dedicato per i diversi ambienti dell'utente.

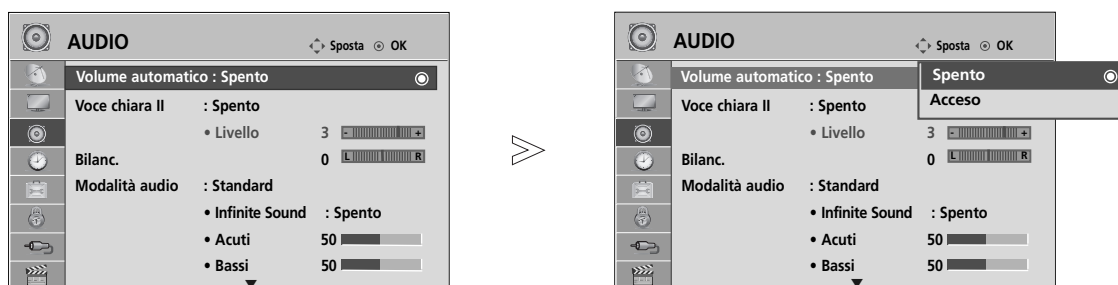

-   Selezionare **AUDIO**.
-   Selezionare **Volume automatico**.
-   Selezionare **Acceso** o **Spento**.

- Premere il pulsante **MENU/EXIT** per tornare alla normale visione TV.
- Premere il tasto **BACK** per tornare alla schermata di menu precedente.

CONTROLLO AUDIO E LINGUA

CLEAR VOICE (VOCE CHIARA) II





Differenziando l'estensione vocale umana dalle altre, aiuta a sentire meglio le voci umane.



- 1   Selezionare **AUDIO**.
- 2   Selezionare **Voce chiara II**.
- 3   Selezionare **Acceso** o **Spento**.

- Se si seleziona “**Acceso**” per l’impostazione **Voce chiara II**, la funzione **Infinite Sound** non potrà funzionare.
- Seleziona i livelli da “-6” a “+6”.

Regolazione del livello di Clear Voice selezionando On

- 3   Selezionare **Livello**.
- 4   Effettuare una regolazione desiderata.

- Premere il pulsante **MENU/EXIT** per tornare alla normale visione TV.
- Premere il tasto **BACK** per tornare alla schermata di menu precedente.

IMPOSTAZIONI AUDIO PRECONFIGURATE - MODALITÀ AUDIO

È possibile selezionare le impostazioni sonore preferite: Standard, Musica, Cinema, Sport o Gioco ed è possibile regolare inoltre Acuti e Bassi.

La modalità audio consente di apprezzare la migliore qualità audio senza nessuna regolazione specifica perché il televisore imposta le opzioni audio adeguate in base ai contenuti del programma.

Standard, Musica, Cinema, Sport e Gioco sono impostazioni predefinite per una qualità ottimale del suono.

- Standard** Offre suoni di qualità standard.
- Musica** Ottimizza i suoni per ascoltare la musica.
- Cinema** Ottimizza i suoni per guardare i film.
- Sport** Ottimizza i suoni per guardare gli eventi sportivi.
- Gioco** Ottimizza i suoni per giocare.

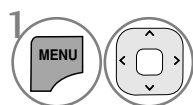
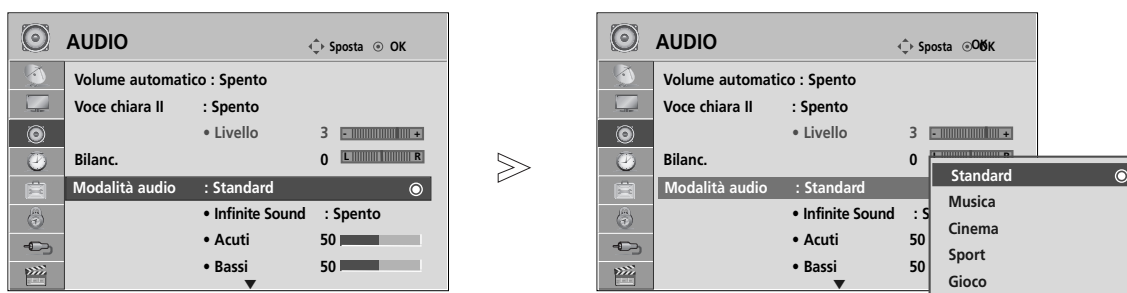

Selezionare **AUDIO**.

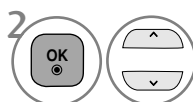

Selezionare **Modalità audio**.

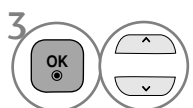

Selezionare **Standard, Musica, Cinema, Sport o Gioco**.

• Potete regolare il **Modalità audio** nel menu **Q. Menu**.

- Premere il pulsante **MENU/EXIT** per tornare alla normale visione TV.
- Premere il tasto **BACK** per tornare alla schermata di menu precedente.

CONTROLLO AUDIO E LINGUA

REGOLAZIONE DELLE IMPOSTAZIONI AUDIO - MODALITÀ UTENTE

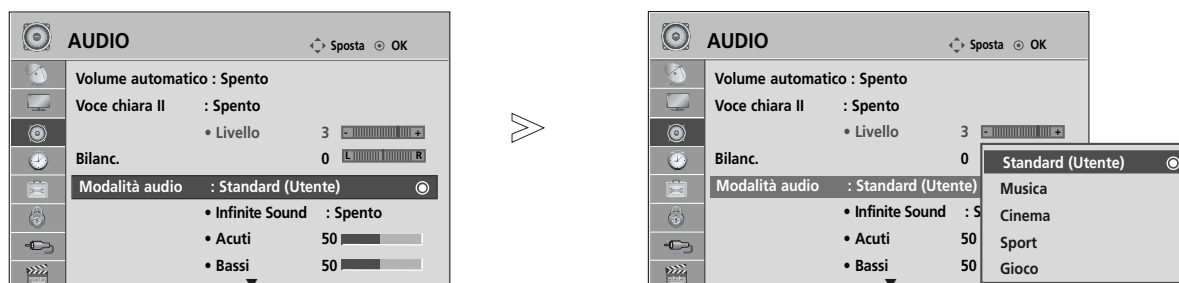

- 1   Selezionare **AUDIO**.
- 2   Selezionare **Modalità audio**.
- 3   Selezionare **Standard, Musica, Cinema, Sport o Gioco**.
- 4   Selezionare **Acuti e Bassi**.
- 5   Impostare il livello audio desiderato.

- Premere il pulsante **MENU/EXIT** per tornare alla normale visione TV.
- Premere il tasto **BACK** per tornare alla schermata di menu precedente.

INFINITE SOUND

Selezionare questa opzione per ottenere suoni realistici.

- 1   Selezionare **AUDIO**.
- 2   Selezionare **Infinite Sound**.
- 3   Selezionare **Acceso o Spento**.

Infinite Sound : Infinite Sound è una tecnologia di elaborazione sonora proprietaria LG brevettata proprietari che ricerca la coinvolgente impronta sonora 5.1 surround sound con due altoparlanti anteriori

- Premere il pulsante **MENU/EXIT** per tornare alla normale visione TV.
- Premere il tasto **BACK** per tornare alla schermata di menu precedente.

BILANC

È possibile regolare il bilanciamento audio dei diffusori ai livelli desiderati.

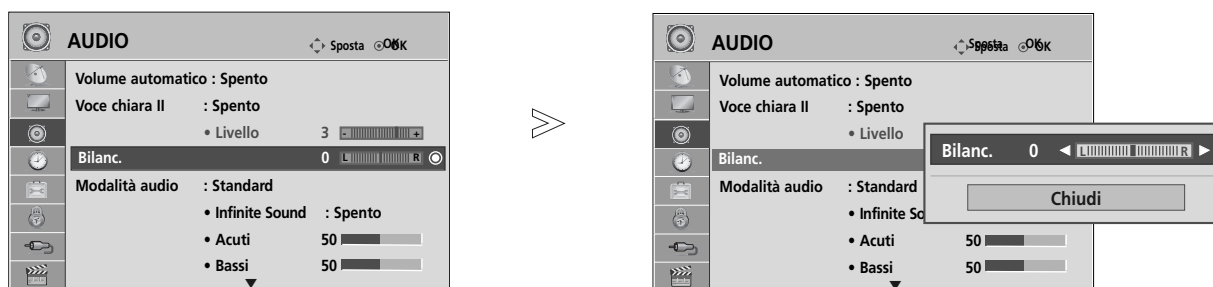

-   Selezionare **AUDIO**.
-   Selezionare **Bilanc..**
-   Effettuare una regolazione desiderata.

- Premere il pulsante **MENU/EXIT** per tornare alla normale visione TV.
- Premere il tasto **BACK** per tornare alla schermata di menu precedente.

CONTROLLO AUDIO E LINGUA

AUDIO RESET

Le impostazioni della modalità Audio selezionato vengono riportate alle impostazioni predefinite di fabbrica.

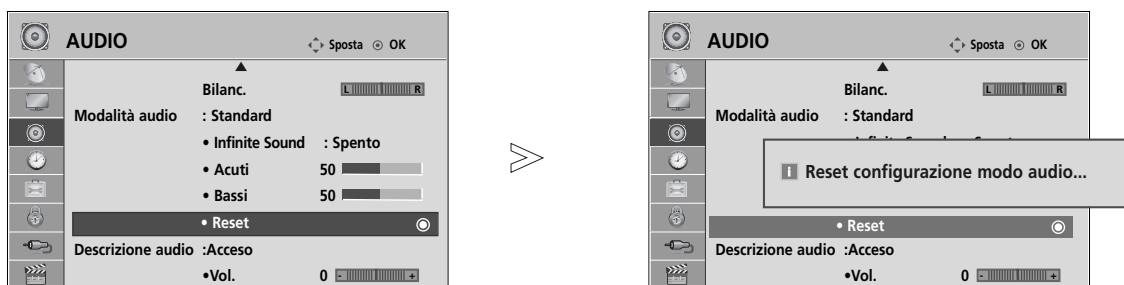

- 1   Selezionare **AUDIO**.
- 2   Selezionare **Reset**.
- 3  Inizializza il parametro regolato.

- Premere il pulsante **MENU/EXIT** per tornare alla normale visione TV.
- Premere il tasto **BACK** per tornare alla schermata di menu precedente.

DESCRIZIONE AUDIO (SOLO MODALITÀ DIGITALE)



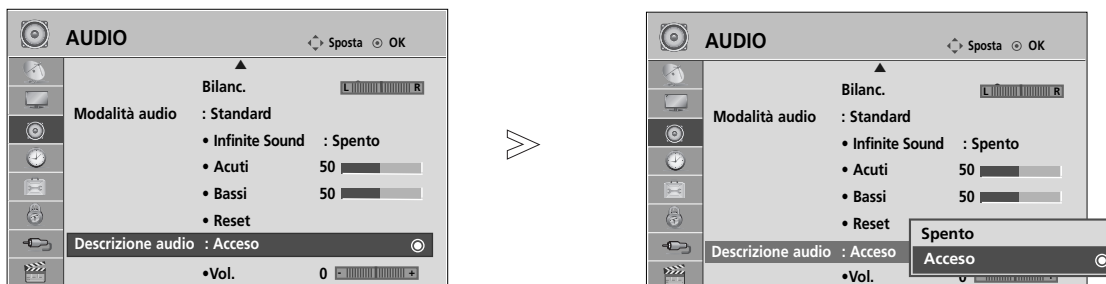

Questa funzione è per i ciechi e fornisce un audio che descrive la situazione corrente in un programma televisivo, oltre all'audio di base.

Quando è selezionato Audio Description On (Descrizione audio attiva), l'audio di base e la descrizione audio sono forniti soltanto per i programmi che dispongono di Descrizione audio.



- 1   Selezionare **AUDIO**.
- 2   Selezionare la **Descrizione audio**.
- 3   Selezionare **Acceso** o **Spento**.

Regolazione del volume della descrizione audio selezionando On

- 4   Selezionare **Vol.**.
- 5   Effettuare una regolazione desiderata.

- Premere il pulsante **MENU/EXIT** per tornare alla normale visione TV.
- Premere il tasto **BACK** per tornare alla schermata di menu precedente.

CONTROLLO AUDIO E LINGUA

I/II

Stereo/Doppia ricezione (solo modalità analogica)

Quando viene selezionato un programma, le informazioni relative all'audio per la stazione appare con il numero di programma e il nome dell'emittente.



Broadcast	Display sullo schermo
Mono	MONO
Stereo	STEREO
Dual	DUAL I, DUAL II, DUAL I+II

■ SELEZIONE MONO

Se il segnale stereo è debole nella ricezione stereo, potete passare alla ricezione mono. Nella modalità mono viene migliorata la nitidezza dell'audio. Per tornare allo stereo.

■ SELEZIONE DELLINGUAGGIO PER LE EMITTENTI IN DUE LINGUE

Se un programma può essere ricevuto in due lingue (doppia lingua) potete passare a DUAL I, DUAL II oppure DUAL I+II.

DUAL I invia agli altoparlanti la lingua primaria dell'emittente.

DUAL II invia agli altoparlanti la seconda lingua dell'emittente.

DUAL I+II invia la prima lingua ad un altoparlante e la seconda all'altro.

Ricezione NICAM (solo modalità analogica)

Se il vostro display al plasma è dotato di sintonizzazione PDP per la ricezione NICAM, può ricevere il suono digitale ad alta qualità NICAM.

L'uscita audio può essere selezionata in conformità al tipo di trasmissione ricevuta.

-
- 1 Quando il suono NICAM viene ricevuto in mono, potete selezionare **NICAM MONO** oppure **FM MONO**.

 - 2 Quando il suono NICAM viene ricevuto in stereo, potete selezionare **NICAM STEREO** oppure **FM MONO**. Se il segnale stereo è debole, commutate in FM mono.

 - 3 Quando il suono NICAM viene ricevuto in dual, potete selezionare **NICAM DUAL I**, **NICAM DUAL II**, **NICAM DUAL I+II** oppure **FM MONO**.

Selezione dell'uscita audio degli speaker

In modalità HDMI, è possibile selezionare l'audio in uscita per gli altoparlanti sinistro e destro.

Selezionare l'uscita audio.

- L+R:** Segnale audio dall'ingresso audio L (sinistro) viene inviato all'altoparlante sinistro e il segnale audio dall'ingresso audio R (destro) viene inviato all'altoparlante destro.
- L+L:** Il segnale audio dall'ingresso audio L (sinistro) viene inviato all'altoparlante destro e a quello sinistro.
- R+R:** Il segnale audio dall'ingresso audio R (destro) viene inviato all'altoparlante destro e a quello sinistro.

CONTROLLO AUDIO E LINGUA

SELEZIONE DELLA LINGUA DEI MENU / DEL PAESE A SCHERMO

La guida all'installazione viene visualizzata sullo schermo del televisore quando si effettua la prima accensione.

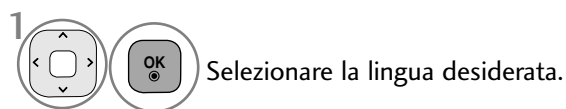

* Se si desidera modificare la selezione della lingua / del paese

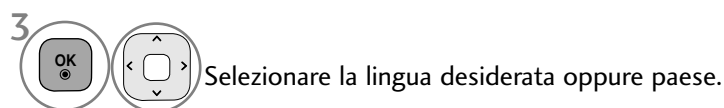

- Premere il pulsante **MENU/EXIT** per tornare alla normale visione TV.
- Premere il tasto **BACK** per tornare alla schermata di menu precedente.

! NOTA

- ▶ Se non si chiude la **Guida all'installazione** premendo il tasto **BACK** o il timeout della visualizzazione OSD (On Screen Display), riapparirà ripetutamente all'accensione dell'unità.
- ▶ Se si seleziona in codice paese sbagliato, il televideo potrebbe non essere mostrato e non funzionare correttamente.
- ▶ I pulsanti della modalità di controllo DTV possono non essere funzionanti dipendendo dalle condizioni di trasmissione del vostro paese.
- ▶ Nei paesi in cui le regole delle trasmissioni digitali non sono fissate, alcune funzioni DTV possono non funzionare dipendendo dalle circostanze di trasmissione digitale.
- ▶ L'impostazione paese "UK" deve essere attivata solo in UK.
- ▶ Se l'impostazione del paese è "--", sono disponibili i programmi a trasmissione standard digitale cavo/terrestre europei ma alcune funzioni DTV potrebbero non funzionare correttamente.

SELEZIONE DELLA LINGUA (SOLO MODALITÀ DIGITALE)

La funzione audio consente di selezionare la lingua preferita per l'audio. Se i dati audio nella lingua selezionata non vengono trasmessi, viene riprodotto l'audio in lingua predefinita.

Utilizzare la funzione dei sottotitoli quando sono trasmesse due o più lingue dei sottotitoli. Se i dati dei sottotitoli nella lingua selezionata non vengono trasmessi, vengono riprodotti i sottotitoli in lingua predefinita.

Quando le lingue selezionate come lingua primaria per la lingua audio e lingua dei sottotitoli non sono supportate, potete selezionare una lingua nella categoria secondaria.



- Premere il tasto **BACK** per tornare alla schermata di menu precedente.

< **Lingua audio Selection** >

- ▶ Quando sono trasmesse due o più lingue, è possibile selezionare quella desiderata.

< **Selezione lingua sottotitoli** >

- ▶ Quando sono trasmesse due o più lingue di sottotitoli, è possibile selezionare la lingua con il tasto SUBTITLE del telecomando.
- ▶ Premere il tasto $\wedge \vee$ per selezionare la lingua dei sottotitoli.

- L'audio/sottotitoli possono essere visualizzati in forma più semplice con da 1 a 3 caratteri trasmessi dal service provider.
 - Quando si seleziona l'audio supplementare (audio per "non udenti/vedenti") potrebbe essere trasmesso una parte dell'audio principale.

Informazioni OSD lingua audio	
Display	Stato
N.A	Non disponibile
MPEG	Audio MPEG
D	Audio Dolby Digital
	Audio per "non vedenti"
ABC	Audio per "non udenti"
D+	Audio Dolby Digital Plus
AAC	Audio AAC

3. Press arrow keys to select L+R, L+L oppure R+R.

Informazioni OSD lingua sottotitoli	
Display	Stato
N.A	Non disponibile
	Sottotitoli teletext
ABC	Sottotitoli per "non udenti"

IMPOSTAZIONE ORA

CONFIGURAZIONE DELL'OROLOGIO





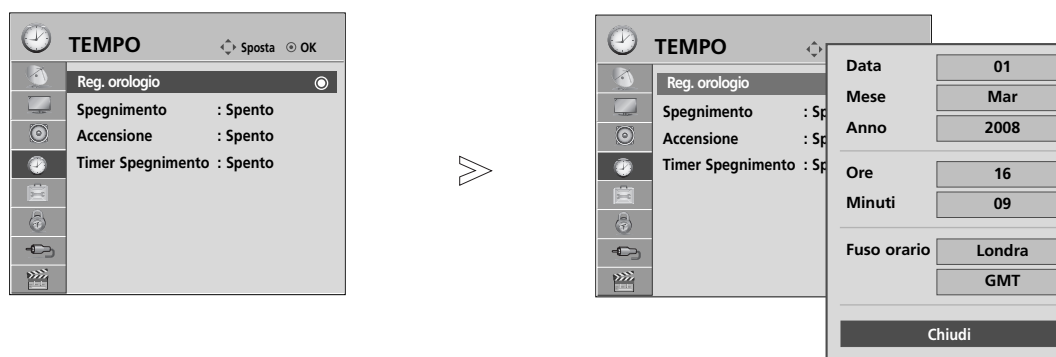

L'orologio viene impostato in modo automatico quando si riceve il segnale digitale. (È possibile impostare l'orologio se la TV non dispone del segnale DTV).

Dovete regolare correttamente l'orario prima di utilizzare la funzione on/off temporizzata.

Quando si seleziona una città di un fuso orario, l'orario del TV viene impostato delle informazioni dell'orari in base alle informazioni sul fuso orario e sul GMT (Greenwich Mean Time [orario medio di Greenwich]) che si riceve con il segnale di trasmissione quando l'orario viene impostato in modo automatico da un segnale digitale.

Quando l'orologio è impostato in modalità DTV, non è possibile regolare l'ora, tuttavia se il nome della città nel Fuso orario è stato modificato in offset, l'orario può essere modificato di 1 ora.



- 1   Selezionare **TEMPO**.
- 2   Selezionare **Reg. orologio**.
- 3   Selezionare anno, mese, data, ora o l'opzione Time Zone (Fuso orario).
- 4  Impostare anno, mese, data, ora o l'opzione Time Zone (Fuso orario).

- Premere il pulsante **MENU/EXIT** per tornare alla normale visione TV.
- Premere il tasto **BACK** per tornare alla schermata di menu precedente.

IMPOSTAZIONE TIMER ON/OFF AUTOMATICO

Il Timer Off automaticamente spegne il Tv in Stand By trascorso il tempo preselezionato.

Due ore dopo che l'apparecchio si è acceso grazie alla funzione di accensione automatica verrà automaticamente riportato nel modo "Standby" (Attesa), se non viene premuto nessun tasto.

Una volta che è stato programmato, il timer farà accendere e spegnere tutti i giorni l'apparecchio agli orari prestabiliti.

La funzione "off-timer" (spegnimento) sostituisce la funzione "on-timer" (accensione) se sono state regolate alla stessa ora.

Il monitor deve essere in "Standby" perche la funzione "on-timer" possa attivarsi.

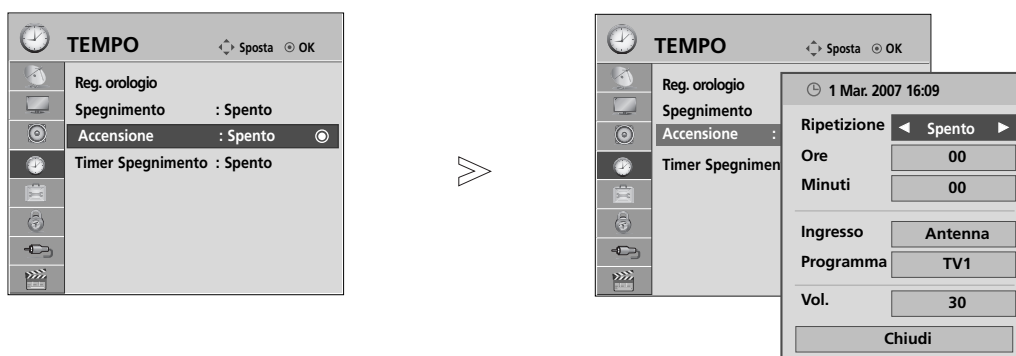

- 1   Selezionare **TEMPO**.
- 2   Selezionare **Spegnimento** o **Accensione**.
- 3   Selezionare **Ripetizione**.
- 4  Selezionare **Spento**, Una volta, **Quotidiano, Lun ~ Ven, Lun ~ Sab, Sab ~ Dom** o **Dom**.
- 5   Impostare l'ora.
- 6   Impostare i minuti correnti

- Per cancellare la funzione **Spegnimento /Accensione** Timer, selezionare **Spento**.
- **Solo per la funzione Accensione**

- 1  Selezionare **Ingresso**.
- 2  Selezionare la sorgente di ingresso.
- 3   Selezionare il programma
- 4   Regolare il livello del volume all'accensione.

- Premere il pulsante **MENU/EXIT** per tornare alla normale visione TV.
- Premere il tasto **BACK** per tornare alla schermata di menu precedente.

IMPOSTAZIONE ORA

IMPOSTAZIONE TIMER SLEEP

Non è necessario ricordare di spegnere l'impianto prima di andare a dormire.

Il timer di spegnimento imposta l'impianto in modalità standby in modo automatico una volta trascorso il tempo precedentemente impostato.

1  Selezionare **Timeer Spegnimento**.

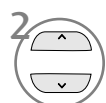
2  Selezionare **Spento, 10, 20, 30, 60, 90, 120, 180 o 240 Min.**

- Se spegnete l'apparecchio, la funzione viene annullata.
- Potete anche regolare il **Timeer Spegnimento** nel menu **TEMPO**.

CONTROLLO GENITORI/CLASSIFICAZIONI

IMPOSTAZIONE DELLA PASSWORD E SISTEMA DI BLOCCOA

Se si digita la password per la prima volta, premere '0', '0', '0', '0' nel telecomando.

Se un canale è bloccato, immettere la password per bloccarlo temporaneamente.

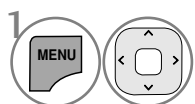
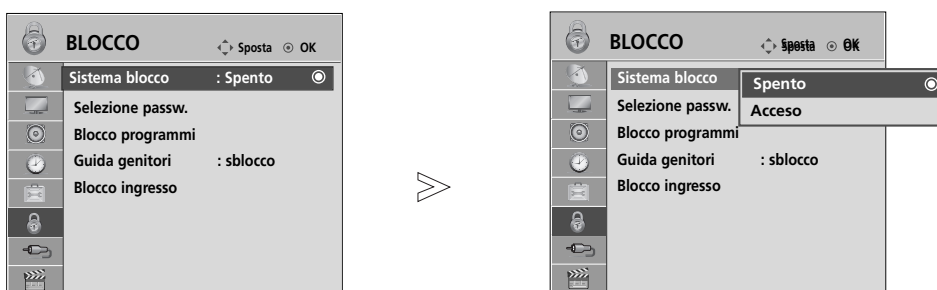

1 Selezionare **BLOCCO** .

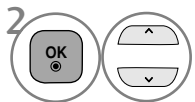

2 Selezionare **Sistema blocco**.

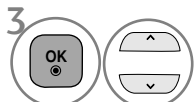

3 Selezionare **Acceso**.

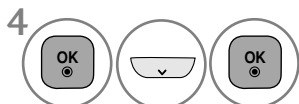

4 Impostare la password.

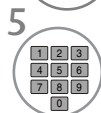

5 Inserire un password di 4 caratteri.
Assicurarsi che questo numero non venga dimenticato!
Inserire nuovamente la password come conferma.

• Se si è dimenticata la password, premere '0', '3', '2', '5' sul telecomando.

- Premere il pulsante **MENU/EXIT** per tornare alla normale visione TV.
- Premere il tasto **BACK** per tornare alla schermata di menu precedente.

CONTROLLO GENITORI/CLASSIFICAZIONI

BLOCCO DEL PROGRAMMA

Blocca i programmi che non desiderate vedere oppure che non volete vengano visti dai vostri bambini.

È disponibile per l'uso di questa funzione in Sistema di blocco "Acceso".

Per vedere un programma bloccato digitare la password.



- 1   Selezionare **BLOCCO** .
- 2   Selezionare **Blocco programmi**.
- 3  Attivare il **Blocco programmi**.
- 4   Selezionare un programma da bloccare.

- Premere il pulsante **MENU/EXIT** per tornare alla normale visione TV.
- Premere il tasto **BACK** per tornare alla schermata di menu precedente.

CONTROLLO DEI GENITORI (SOLO MODALITÀ DIGITALE)

Questa funzione si attiva in base alle informazioni provenienti dall'emittente. Quindi se il segnale presenta informazioni errate, questa funzione non risulta operativa.

È necessaria una password per accedere a questo menu.

Questo impianto è programmato per ricordare su quale opzione è stato impostato l'ultima volta anche una volta spento.

Impedisce ai bambini di guardare un certo tipo di programmi, sulla base dei limiti di classificazione impostati.

Per vedere un programma speciale digitare la password.

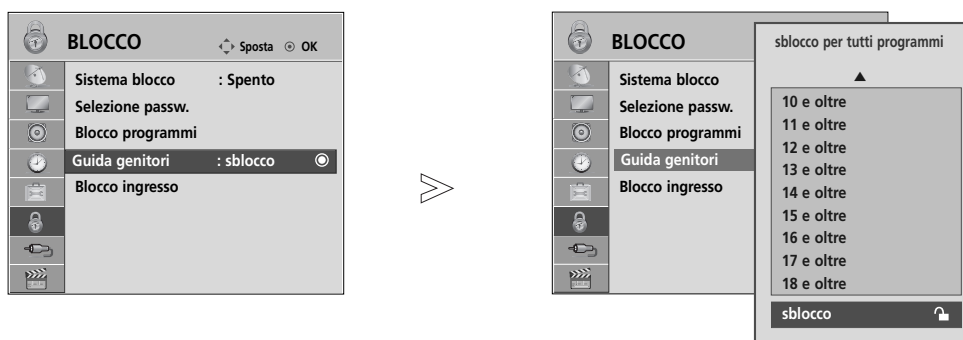

-   Selezionare **BLOCCO** .
-   Selezionare **Guida genitori**.
-   Effettuare le regolazioni necessarie.
-  Salva.

- Premere il pulsante **MENU/EXIT** per tornare alla normale visione TV.
- Premere il tasto **BACK** per tornare alla schermata di menu precedente.

CONTROLLO GENITORI/CLASSIFICAZIONI

BLOCCO INGRESSO ESTERNO

Consente di bloccare un ingresso.

È disponibile per l'uso di questa funzione in Sistema di blocco "Acceso".

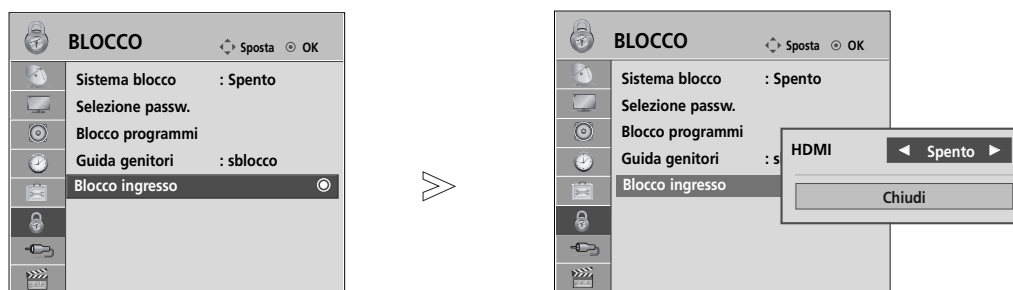

1. Selezionare **BLOCCO**.
2. Selezionare **Blocco ingresso**.
3. Selezionare **Acceso** o **Spento**.
4. Salva.

- Premere il pulsante **MENU/EXIT** per tornare alla normale visione TV.
- Premere il tasto **BACK** per tornare alla schermata di menu precedente.

BLOCCO TASTI

E' possibile regolare il televisore in modo che si possa farlo funzionare solo attraverso il telecomando. I bambini non possono quindi guardare quello che vogliono, senza il consenso dei genitori.

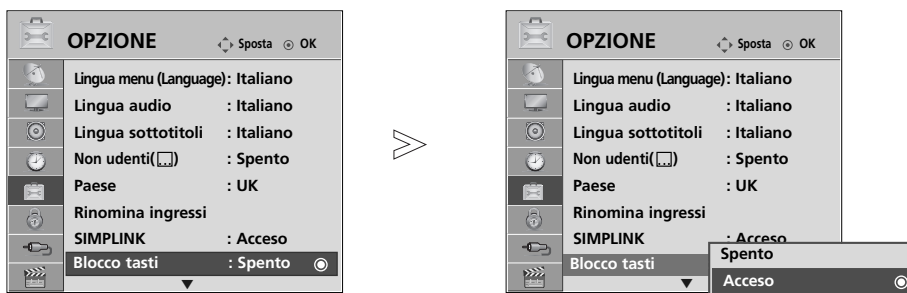

-   Selezionare **OPZIONE**.
-   Selezionare **Blocco tasti**.
-   Selezionare **Acceso** o **Spento**.
-  Salva.

- Quando attivate il **Blocco tasti 'Acceso'** [**blocco pulsanti attivo**], se il monitor viene spento con il telecomando, premete il tasto I / **INPUT**, **P** \wedge \vee del monitor o **POWER**, **INPUT**, **P** \wedge \vee del telecomando.
- Quando attivate la funzione **Blocco tasti Acceso** [**blocco pulsanti attivo**], se viene premuto un tasto qualsiasi del pannello frontale, sullo schermo appare l'indicazione  **Blocco tasti acceso**.

- Premere il pulsante **MENU/EXIT** per tornare alla normale visione TV.
- Premere il tasto **BACK** per tornare alla schermata di menu precedente.

TÉLÉTEXTE

Lo slot Common Interface non è presente in tutte le nazioni di importazione dei prodotti.

Il Televideo è un servizio gratuito fornito da numerose stazioni televisive che danno in tempo reale notizie, meteo, programmi televisivi, prezzi e altri argomenti.

Il decodificatore di televideo del display al plasma può sostenere i sistemi SIMPLE, TOPE e FASTEXT. SIMPLE (televideo standard) consiste in un numero di pagine che vengono selezionate digitando direttamente il numero di pagina corrispondente. TOPE e FASTEXT sono metodi più moderni e permettono una selezione facile e veloce delle informazioni contenute nel televideo.

ACCENSIONE/SPEGNIMENTO

Premete il tasto **TEXT** per portarvi su questa funzione.

La pagina iniziale o quella finale appare sullo schermo. Due numeri di pagina, il nome della stazione televisiva, la data e l'ora appaiono sullo schermo nel titolo. Il primo numero della pagina indica la vostra selezione, mentre il secondo mostra la pagina che appare in quel momento sullo schermo.

Premete il tasto **TEXT** per spegnere il televideo.

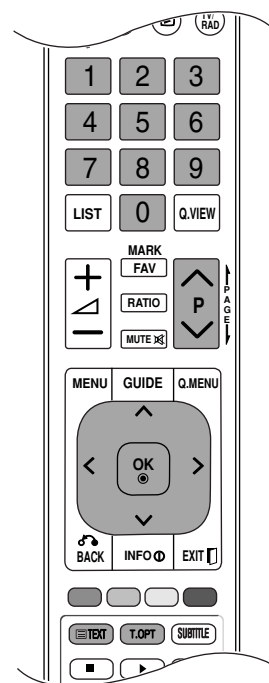

TESTO SIMPLE [SEMPLICE]

■ elezione della pagina

- 1 Digitate il numero di pagina desiderato, un numero a tre cifre, per mezzo dei tasti NUMERICI. Se durante la selezione premete un tasto sbagliato, dovete completare le tre cifre e poi digitare il numero di pagina corretto.
- 2 Il tasto **P** \wedge \vee può anche essere utilizzato per selezionare la pagina precedente o quella successiva.

TESTO TOP [IN ALTO]

La guida all'utilizzatore fa apparire in alto sullo schermo quattro campi colorati: rosso, verde, giallo e blu. Il campo giallo denota il prossimo gruppo e quello blu indica il blocco successivo.

■ Selezione Blocco, Gruppo, Pagina

- 1 Con il tasto blu potete procedere di blocco in blocco.
- 2 Utilizzate il tasto giallo per procedere al prossimo gruppo con la funzione automatica al blocco successivo.
- 3 Con il tasto verde potete procedere alla pagina successiva esistente con la funzione automatica al gruppo successivo. (In alternativa potete utilizzare il tasto **P** \wedge .
- 4 Il tasto rosso permette di tornare alla selezione precedente. (In alternativa potete utilizzare il tasto **P** \vee .

■ Selezione diretta della pagina

Corrisponde alla funzione SIMPLE text vi permette di selezionare una pagina digitando le tre cifre corrispondenti per mezzo della tastiera numerica con la funzione TOP.

FASTTEXT [TESTO VELOCE]

Le pagine del televideo sono codificate in colore lungo la parte bassa dello schermo e vengono selezionate premendo il tasto colorato corrispondente.

■ Selezione della pagina

- 1 Premere il pulsante **T.OPT** e quindi il pulsante $\wedge \vee$ per selezionare  menu. Visualizza la pagina indice.
- 2 Potete selezionare le pagine che sono codificate in colore lungo la linea inferiore con i tasti dello stesso colore.
- 3 Corrisponde alla funzione SIMPLE text e vi permette di selezionare una pagine digitando le tre cifre del numero di pagina per mezzo della tastiera numerica, con la funzione FASTEXT.
- 4 Il tasto **P** $\wedge \vee$ può essere utilizzato per selezionare la pagina precedente e quella seguente.

FUNZIONI SPECIALI DEL TELETEXT

- Premere il pulsante **T. OPT** e quindi il pulsante $\wedge \vee$ uso per selezionare il menu **Opzioni Testo**.



■ Indice

Selezionare ciascuna pagina dell'indice.



■ Tempo

Durante la visione di un programma TV, selezionare questo menu per visualizzare l'ora nell'angolo superiore destro dello schermo.

Con la funzione televideo, premete questo tasto per selezionare un numero di sotto pagina. Il numero di sotto pagina appare nella parte bassa dello schermo. Per trattenere o cambiare la sotto pagina, premete i tasti **ROSSO/VERDE**, $< >$ o i tasti numerici.



■ Mantieni

Blocca il cambio automatico di pagina se la pagina di televideo comprende 2 o più sotto pagine. Il numero delle sotto pagine e la sotto pagina sullo schermo viene, normalmente, indicato sotto il tempo. Quando viene selezionato questo menu nell'angolo superiore sinistro dello schermo viene visualizzato il simbolo di stop e lo scorrimento automatico delle pagine rimane inattivo.



■ Rivela

Selezionare questo menu per visualizzare le informazioni nascoste come ad esempio le risposte a indovinelli o rompicapo.



■ Aggiorna

Porta l'immagine televisiva sullo schermo mentre aspettate la prossima pagina del televideo. L'indicazione appare nell'angolo in alto a sinistra dello schermo. Quando la pagina richiesta è disponibile l'indicazione viene sostituita dal numero di pagina. Selezionare nuovamente questo menu per visualizzare la pagina teletext aggiornata.



TELETEXT DIGITALE

Questa funzione funziona soltanto nel Regno Unito e in Irlanda.

L'impianto offre l'accesso al teletext digitale che è ampiamente migliorato in molteplici aspetti, come testo, grafica ecc.

È possibile accedere al teletext digitale con servizi teletext digitali speciali e servizi specifici che trasmettono il teletext digitale.

Si consiglia di eseguire la selezione a partire dalla lingua dei sottotitoli per visualizzare il teletext premendo il pulsante **SUBTITLE** [sottotitoli].

TELETEXT NEL SERVIZIO DIGITALE

- 1 Premere i pulsanti numerici o il pulsante **P** ^ ∨ per selezionare i servizi digitali che trasmettono teletext digitale.
- 2 Attenersi alle indicazioni relative al teletext digitale e passare alle fasi successive premendo il pulsante **TEXT** [testo], **OK**, ^ ∨ < >, **RED** [rosso], **GREEN** [verde], **YELLOW** [giallo], **BLUE** [blu] o i pulsanti **NUMERICI** ecc.
- 3 Per modificare il servizio di teletext digitale, selezionare solamente un servizio diverso con i pulsanti numerici o con **P** ^ ∨.



TELETEXT NEL SERVIZIO DIGITALE

- 1 Premere i pulsanti numerici o il pulsante **P** ^ ∨ per selezionare un servizio digitale specifico che trasmetta il teletext digitale.
- 2 Premere il pulsante **TEXT** [testo] o il pulsante colorato per attivare il teletext.
- 3 Attenersi alle indicazioni relative al teletext digitale e passare alle fasi successive premendo il pulsante **OK**, ^ ∨ < >, **RED** [rosso], **GREEN** [verde], **YELLOW** [giallo], **BLUE** [blu] o i pulsanti **NUMERICI** ecc.
- 4 Premere il pulsante **TEXT** [testo] o il pulsante colorato per disattivare il teletext e tornare alla visione del TV.

Alcuni servizi possono consentire l'accesso ai servizi di testo premendo il pulsante **RED** [rosso].



APPENDICE

RICERCA DEI GUASTI

Il funzionamento non è normale.	
Il telecomando non funziona.	<ul style="list-style-type: none">■ Verificare la presenza di eventuali oggetti tra il prodotto e il telecomando che costituiscano un ostacolo.■ Le batterie sono installate con la polarità corretta (+ su +, - su -)?■ Installare batterie nuove.
L'alimentazione si disattiva improvvisamente	<ul style="list-style-type: none">■ È impostato il timer della modalità sleep?■ Controllare le impostazioni di controllo dell'alimentazione. Alimentazione interrotta.■ Se il televisore è acceso e non è presente alcun segnale di ingresso, verrà spento automaticamente dopo 15 minuti.

La funzione video non funziona.	
Nessuna immagine e nessun suono	<ul style="list-style-type: none">■ Verificare che il prodotto sia acceso.■ Provare un altro canale. Il problema potrebbe essere dovuto alla trasmissione.■ Il cavo d'alimentazione è inserito nella presa di corrente a muro?■ Controllare l'orientamento e/o la posizione dell'antenna.■ Testare la presa di corrente a muro, inserire un altro cavo d'alimentazione del prodotto nella presa in cui è stato inserito il cavo d'alimentazione del prodotto.
L'immagine viene visualizzata lentamente dopo l'accensione	<ul style="list-style-type: none">■ Si tratta di un processo normale, l'immagine viene smorzata durante il processo di avvio del prodotto. Contattare il centro d'assistenza se le immagini non vengono visualizzate dopo cinque minuti.
Colori assenti o insufficienti o immagini difettose	<ul style="list-style-type: none">■ Regolare il Colore nell'opzione del menu.■ Mantenere una distanza sufficiente tra il prodotto e il VCR.■ Provare un altro canale. Il problema potrebbe essere dovuto alla trasmissione.■ I cavi video sono installati correttamente?■ Attivare una funzione per ripristinare la luminosità delle immagini.
Barre orizzontali/verticali o immagini con tremolio	<ul style="list-style-type: none">■ Controllare la presenza di interferenze locali come ad es. apparecchi elettrici o strumenti d'alimentazione.
Ricezione insufficiente per alcuni canali	<ul style="list-style-type: none">■ La stazione o il prodotto del cavo con problemi, sintonizzarsi su un'altra stazione.■ Il segnale della stazione è debole, orientare nuovamente l'antenna per ricevere le stazioni più deboli.■ Verificare la presenza di fonti di possibile interferenza.
Linee o strisce nelle immagini	<ul style="list-style-type: none">■ Controllare l'antenna (modificare l'orientamento dell'antenna).
Nessuna immagine di connessione HDMI	<ul style="list-style-type: none">■ Verificare che la versione del cavo HDMI sia 1.3 o successiva. Se i cavi HDMI non supportano HDMI versione 1.3, si potrebbero verificare sfarfallii o la mancanza di visualizzazione sullo schermo. Utilizzare i cavi più recenti che supportano almeno la versione 1.3 di HDMI.

APPENDICE

La funzione audio non funziona.

Immagini presenti ma nessun suono	<ul style="list-style-type: none">■ Premere il tasto  + /- .■ Sound azzerato? Premere il pulsante MUTE.■ Provare un altro canale. Il problema potrebbe essere dovuto alla trasmissione.■ I cavi audio sono installati correttamente?
Nessun suono da uno dei diffusori	<ul style="list-style-type: none">■ Regolare il bilanciamento nell'opzione del menu.
Suoni strani dall'interno del prodotto	<ul style="list-style-type: none">■ Un cambiamento dell'umidità ambiente o della temperatura potrebbe provocare un rumore insolito quando il prodotto viene acceso o spento e non rappresenta un difetto del prodotto.
Assenza di audio quando si connette HDMI o USB	<ul style="list-style-type: none">■ Controllare il cavo HDMI con la versione 1.3.■ Controllare il cavo USB con la versione 2.0.

C'è un problema con le impostazioni di IMMAGINE (IMMAGINE).

Quando l'utente cambia le impostazioni dell'immagine, dopo un certo periodo di tempo la TV torna automaticamente ai valori iniziali.	<ul style="list-style-type: none">■ Significa che il televisore è impostato attualmente alla modalità Demo punto vendita. Per passare alla modalità Uso personale, eseguire la procedura che segue: Dal menu del televisore, selezionare OPZIONE-> scegliere la Modalità setting-> scegliere Uso personale. A questo punto il passaggio alla modalità Uso personale è completa.
--	---

MANUTENZIONE

È possibile evitare eventuali malfunzionamenti anticipatamente. La pulizia accurata e regolare può aumentare la durata della nuova TV.

Attenzione : Accertarsi di spegnere l'impianto e di scollegare il cavo prima di iniziare qualsiasi operazione di pulizia.

Pulizia dello schermo

- 1 Di seguito viene riportato un metodo per rimuovere la polvere dallo schermo. Inumidire un panno morbido con una miscela di acqua tiepida ed un po' di ammorbidente per tessuti o di detergente per piatti. Strizzare il panno fino a quando non è quasi asciutto, quindi utilizzarlo per pulire lo schermo.
- 2 Accertarsi che l'acqua in eccesso non sia presente sullo schermo, quindi lasciare asciugare prima di accendere la TV.

Pulizia del telaio

- Per rimuovere lo sporco o la polvere, pulire il telaio con un panno morbido, asciutto, privo di sfilacciate.
- Accertarsi di non utilizzare panni bagnati.

Assenza prolungata

ATTENZIONE

- ▶ Se si prevede di lasciare la TV inutilizzata per un periodo prolungato di tempo (come ad es. le vacanze), scollegare il cavo di alimentazione elettrica è una buona idea per proteggersi da eventuali danni derivanti da fulmini e sovratensioni elettriche.

APPENDICE

SPECIFICHE DEL PRODOTTO

MODELLI		15EL9***
		15EL9500-ZA / 15EL950N-ZA
Dimensioni	Larghezza	351 mm
	Altezza	235 mm
	Profondità	Max 80 mm / min 43 mm (porzione schermo max 8,6 mm / min 3,2 mm)
Peso		1,6 kg
Requisiti di alimentazione		15EL9*** : DC 24 V , 1,5 A Adattatore CA-CC : 24 V $\overline{=}$, 3,42 A / AC 100-240 V~ 50 / 60 Hz
Environment condition	Temperatura operativa	da 0 °C a 40 °C
	Umidità operativa	Inferiore all' 80 %
	Temperatura di conservazione	da -20 °C a 60 °C
	Umidità di conservazione	Inferiore all' 85 %
Resistenza all'acqua		IPX2, livello 2 di resistenza all'acqua
File video supportati		Vedere le pagine da 37

- Le specifiche precedentemente indicate possono essere soggette ad eventuali modifiche senza preavviso allo scopo di apportare miglioramenti qualitativi.

	TV digitale	TV analogica
Sistema televisivo	DVB-T DVB-C (Soltanto per la Svezia, Finlandia)	PAL/SECAM B/G/D/K, PAL I/II, SECAM L/L'
Copertura programma	VHF, UHF	VHF: da E2 a E12, UHF: da E21 a E69, CATV: da S1 a S20, HYPER: da S21 a S47
Impedenza antenna esterna	75 Ω	75 Ω

Avviso per il software Open source

I seguenti eseguibili GPL e librerie LGPL/MPL usati in questo prodotto sono soggetti agli accordi di licenza GPL2.0/LGPL2.1/MPL1.1 :

ESEGUIBILI GPL :

Kernel Linux 2.6, busybox, lzo, u-boot

LIBRERIE LGPL:

uClibc

LIBRERIE MPL:

nanox

LG Electronics offre di fornire il codice sorgente su CD-ROM contro il pagamento di una cifra a copertura dei costi che tale distribuzione comporta, come il costo del supporto, spedizione e gestione in seguito a richiesta per e-mail inviata a LG Electronics:
opensource@lge.com

Questa offerta è valida per tre (3) anni dalla data di distribuzione di questo prodotto da parte della LG Electronics.

È possibile ottenere una copia delle licenze GPL, LGPL e MPL tramite il CD-ROM fornito con questo prodotto. Inoltre, è possibile ottenere la traduzione delle licenze GPL e LGPL da <http://www.gnu.org/licenses/old-licenses/gpl-2.0-translations.html>, <http://www.gnu.org/licenses/old-licenses/lgpl-2.1-translations.html>.

In questo prodotto sono inclusi

- freetype: copyright © 2003 The FreeType Project (www.freetype.org).
- jpeg: Independent JPEG Group, copyright © 1991 – 1998, Thomas G. Lane.
- libpng : copyright © 2004 Glenn Randers-Pehrson
- tinyxml : copyright © 2000-2006 Lee Thomason
- zlib: copyright © 1995-2002 Jean-loup Gailly and Mark Adler.



Per qualsiasi problema o informazione vi
preghiamo di interpellare il vostro rivenditore LG
Faccendo riferimento al modello ed al numero
di matricola.

Modello: _____

N. di serie: _____

Dichiarazione di conformità

La società LG Electronics Italia S.p.A. dichiara
che il televisore a colori LG
15EL9500-ZA / 15EL950N-ZA è fabbricato in
conformità alle prescrizioni del D.M. n°548 del
28/08/95, pubblicato sulla G.U.

n°301 del 28/12/95 ed in particolare è
conforme a quanto indicato nell'art. 2, comma 1
dello stesso decreto.

Questo apparecchio è fabbricato nella C.E.E
nel rispetto delle disposizioni di cui al D.M.
26/03/92 ed in particolare è conforme alle
prescrizioni del Art. 1 dello stesso decreto
ministeriale.

Diagrammi a blocchi

