



LG

Life's Good

GUIDE DE L'UTILISATEUR TÉLÉVISEUR COULEUR À CRISTAUX LIQUIDES

Veillez lire ce manuel attentivement avant d'utiliser votre appareil et conservez-le pour consultation ultérieure.

19LD350

22LD350

26LD350

32LD350

19LD350C

22LD350C

32LD320

P/NO : SAC34134202 (1004-REV02)

www.lg.com

AVERTISSEMENT/ATTENTION



AVERTISSEMENT

RISQUE D'ELECTROCUTION
NE PAS OUVRIR



POUR RÉDUIRE LE RISQUE DE CHOC ÉLECTRIQUE, NE PAS ENLEVER LE COUVERCLE (OUDOS). AUCUNE PIÈCE NE PEUT ÊTRE RÉPARÉE PAR L'UTILISATEUR. RÉFÉRER TOUT SER-VICE À UN TECHNICIEN QUALIFIÉ.



L'éclair avec flèche dans un triangle équilatéral est destiné à aviser l'utilisateur de la présence de tension dangereuse non isolée dans le boîtier de l'appareil pouvant être suffisamment forte pour causer un risque de choc électrique.



Le point d'exclamation dans un triangle équilatéral est destiné à aviser l'utilisateur de la présence d'instructions de fonctionnement et d'entretien.

AVERTISSEMENT/ATTENTION

AFIN D'ÉVITER TOUT RISQUE DE CHOC ÉLECTRIQUE OU INCENDIAIRE, NE PAS EXPOSER CE PRODUIT À LA PLUIE OU L'HUMIDITÉ.

NOTE À L'INSTALLATEUR DE LA CÂBLODISTRIBUTION

Ceci est un rappel à l'installateur de la câblodistribution de tenir compte de l'article 820-40 du National Electric Code (É.-U.). On y trouve les lignes directrices portant sur une mise à la terre conforme. On y stipule, entre autres, que le conducteur de terre du câble doit être raccordé au système de mise à la terre de l'immeuble, aussi près que possible du point d'entrée du câble.

AVERTISSEMENT/ATTENTION

POUR ÉVITER TOUT RISQUE DE CHOC ÉLECTRIQUE OU D'INCENDIE, NE PAS EXPOSER CE PRODUIT À LA PLUIE OU À L'HUMIDITÉ.

AVIS DE LA FCC

Appareil numérique de classe B

Cet appareil a été testé et est conforme aux exigences pour appareil numérique de classe B, partie 15 des règlements de la FCC. Ces limites sont conçues pour assurer une protection raisonnable contre les interférences nocives dans une installation résidentielle. Cet équipement génère, utilise et peut radier de l'énergie de radiofréquence et s'il n'est pas installé et utilisé conformément aux instructions, peut causer des interférences nuisibles aux communications radio. Toutefois, il n'y a aucune garantie que des interférences ne surviendront pas. Si cet appareil cause des interférences à la réception radio et télé, ce qui peut être déterminé en mettant l'appareil hors circuit, puis en circuit, l'utilisateur peut essayer de corriger cette interférence d'une des façons suivantes:

- Réorienter l'antenne réceptrice.
- Éloigner l'appareil du récepteur.
- Brancher l'appareil sur un circuit différent de celui du récepteur.
- Consulter le marchand ou un technicien qualifié en radio et téléviseur.

Ce dispositif est conforme à la partie 15 des réglementations de la FCC.

L'opération est assujettie aux deux conditions suivantes: (1) Ce dispositif ne doit pas causer d'interférences (nocives) et (2) ce dispositif doit accepter toute interférence reçue risquant causer une opération indésirable de l'appareil.

Tout changement ou modification non expressément approuvé par la partie responsable concernant la conformité peut annuler la possibilité de l'utilisateur à utiliser cet appareil.

ATTENTION

Ne pas tenter de modifier cet appareil de quelle que façon que ce soit sans une autorisation écrite de LG Electronics.

Toute modification non autorisée peut annuler la possibilité de l'utilisateur à utiliser cet appareil.

CONSIGNES DE SÉCURITÉ

INSTRUCTIONS DE SÉCURITÉ IMPORTANTES

Lire ces instructions.

Conserver ces instructions.

Observer les avertissements.

Observer les instructions.



- 1 Ne pas utiliser cet appareil près de l'eau.

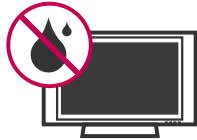

- 2 Nettoyer seulement avec un chiffon sec.



- 3 Ne pas obstruer les ouvertures de ventilation. Installer conformément aux instructions du fabricant.



- 4 Ne pas installer à proximité de sources de chaleur comme radiateurs, registres de chauffage, cuisinières ou tout autre appareil (incluant amplificateurs) produisant de la chaleur.



- 5 Ne pas outrepasser le dispositif de sécurité de la fiche polarisée ou mise à la terre. Une fiche polarisée est dotée de deux lames dont une plus large que l'autre. Une fiche mise à la terre est dotée de deux lames et d'une broche mise à la terre. La lame large ou la broche sont destinées à la sécurité. Si la fiche ne peut être branchée sur la prise, demander à un électricien qualifié de remplacer la prise usitée.



- 6 Protéger le cordon d'alimentation afin qu'il ne soit pas écrasé ni pincé, surtout à la prise et au point où il sort de l'appareil.



- 7 Utiliser seulement les accessoires spécifiés par le fabricant.



- 8 Utiliser seulement avec chariot, support, fixation ou table spécifiés par le fabricant ou vendus avec l'appareil. Au moment d'utiliser avec un chariot, faire attention pour le déplacer afin qu'il ne bascule pas avec l'appareil.



- 9 Débranchez cet appareil pendant les orages ou durant les longues périodes d'inutilisation.

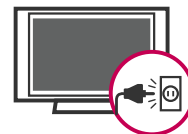

- 10 Référer tout service à un technicien qualifié. Un service est requis lorsque l'appareil a été endommagé comme le cordon d'alimentation ou la fiche, du liquide a été renversé ou des objets sont tombés dans l'appareil, s'il a été exposé à la pluie ou à l'humidité, s'il ne fonctionne pas normalement ou a été échappé.

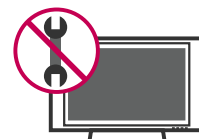

CONSIGNES DE SÉCURITÉ

11 Ne jamais toucher cet appareil ou l'antenne lors d'un orage ou d'une tempête.

12 Si vous fixez votre téléviseur au mur, veillez à ne pas le suspendre par le cordon d'alimentation et le câble situés à l'arrière du moniteur.

13 Faites attention à ce qu'aucun objet ne choque sur l'appareil, et ne laissez pas tomber d'éléments solides sur l'écran.

14 ATTENTION concernant le cordon d'alimentation: Il est recommandé que la plupart des appareils soient branchés sur un circuit dédié qui est une prise simple qui alimente seulement cet appareil et qu'il n'y a pas d'autres prises additionnelles ou circuits terminaux. Vérifier les données techniques dans le guide du propriétaire.

Ne pas brancher un trop grand nombre d'appareils à la même prise c.a. puisque cela pourrait causer un incendie ou un choc électrique.

Ne pas surcharger les prises murales. Une surcharge, des prises endommagées ou lâches, des rallonges, des cordons effrités ou dont l'isolation est endommagée, peuvent être dangereux. Si ces conditions existent, il peut en résulter un risque de choc électrique ou d'incendie. Vérifier périodiquement le cordon de l'appareil et s'il semble endommagé et détérioré, le débrancher et ne pas utiliser l'appareil tant que le cordon n'est pas remplacé par un modèle de rechange semblable par un technicien qualifié.

Protéger le cordon de tout abus physique ou mécanique. Il ne doit pas être tordu, pincé, situé près de la porte et il ne faut pas marcher dessus. Porter une attention particulière aux fiches, prises murales et au point de sortie de l'appareil.

Ne pas déplacer le téléviseur lorsque le cordon d'alimentation est branché. Ne pas utiliser le téléviseur si le cordon est endommagé ou desserré. Assurez-vous de tirer sur la prise du cordon lorsque vous voulez le débrancher; ne tirez pas sur le cordon pour débrancher le téléviseur.

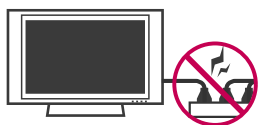

15 AVERTISSEMENT - Pour réduire le risque d'incendie ou de choc électrique, n'exposez pas ce produit à la pluie, à l'humidité ou à d'autres liquides. Ne touchez pas le téléviseur si vous avez les mains mouillées. Ne pas installer ce produit près de produits inflammables comme de l'essence ou des chandelles ou exposer le téléviseur à une source directe de climatisation.



16 Ne pas exposer le téléviseur à des gouttes ou à des éclaboussures d'eau et ne pas déposer d'objets remplis de liquide comme des vases, des tasses, etc. sur le téléviseur ou les placer au-dessus de celui-ci (par exemple sur une étagère, au-dessus de l'appareil).



17 MISE À LA TERRE

S'assurer de brancher la mise à la terre pour empêcher les chocs électriques possible (par ex., un téléviseur avec une prise à trois fils c.a. mis à la masse doit être branché à une prise c.a. trois fils, mise à la masse). Si les méthodes de mise à la terre ne sont pas possibles, demander à un électricien d'installer un coupe-circuit séparé.

Ne pas mettre l'appareil à la terre sur les fils de téléphone, paratonnerre ou tuyau à gaz.

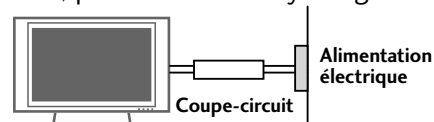

18 RETIRER DU RÉSEAU ÉLECTRIQUE

Vous devez débrancher l'appareil de la prise principale. La prise doit demeurer disponible et fonctionnelle.

19 Tant que cette unité est reliée à la prise murale, elle est toujours alimentée en courant alternatif même si vous éteignez le bouton d'alimentation.

20 ANTENNE

Mise à la terre de l'antenne extérieure

Si une antenne extérieure a été installée, veuillez suivre les directives indiquées ci-dessous. Un système avec antenne extérieure ne devrait pas se trouver près de lignes aériennes d'électricité ou de tout autre circuit de transport d'électricité ou d'alimentation électrique ni près de tout endroit où il peut entrer en contact avec de telles lignes de transport ou circuits électriques puisque cela pourrait entraîner le décès de la personne qui y touche ou que celle-ci pourrait subir des blessures graves.

Assurez-vous que le système d'antenne soit mis à la masse pour ainsi offrir une certaine protection contre la tension et l'accumulation de statique.

L'article 810 du National Electrical Code (NEC) des États-Unis donne de l'information à l'égard de la mise à la masse appropriée du mât et de la structure de soutien, de la mise à la masse du fil de connexion à une unité de décharge de l'antenne, de la taille des conducteurs de mise à la masse, de l'emplacement de l'unité de décharge de l'antenne, de la connexion à des électrodes de mise à la masse et des exigences que doit respecter l'électrode de mise à la masse.

La mise à la masse de l'antenne devrait être conforme au National Electrical Code, ANSI/NFPA 70 des États-Unis.

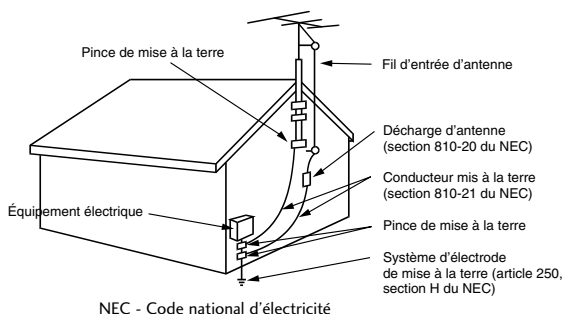

21 Nettoyage

Lorsque vous nettoyez le téléviseur, assurez-vous de l'avoir d'abord débranché. Utilisez un chiffon doux pour éviter d'égratigner le téléviseur. Ne pas vaporiser d'eau ou d'autres liquides directement sur le téléviseur puisque cela pourrait causer un choc électrique. Ne pas nettoyer le téléviseur avec des produits chimiques comme de l'alcool, du diluant ou du benzène.

22 Déplacement

Assurez-vous que le téléviseur a été éteint, qu'il a été débranché et que tous les câbles et cordons ont été retirés. Deux personnes ou plus pourront être requises pour transporter les plus gros téléviseurs. Ne pas vous appuyer contre le panneau avant du téléviseur ou causer de la tension sur ce panneau.

23 Ventilation

Installez votre téléviseur dans un endroit offrant une ventilation appropriée. Ne pas l'installer dans un endroit confiné comme une bibliothèque. Ne pas recouvrir l'appareil de tissu ou d'autres matériaux comme du plastique, lorsqu'il est branché. Ne pas l'installer dans un endroit excessivement poussiéreux.

24 Attention de ne pas toucher les bouches de ventilations. Lors de longue période de visionnement, les bouches de ventilation du téléviseur risquent devenir chaudes.

25 Si vous sentez une odeur de fumée ou que d'autres odeurs se dégagent du téléviseur ou qu'il produit des sons étranges, débranchez le cordon d'alimentation et communiquez avec un centre de service autorisé.

26 N'appuyez pas avec force sur le panneau avec une main ou un objet pointu comme un clou, un crayon ou un stylo et évitez les égratignures.

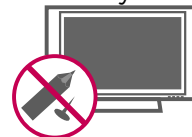

27 Garder l'appareil éloigné de la lumière directe du soleil.

28 POUR LES TÉLÉVISEURS ACL

Si le téléviseur est froid lorsque vous le touchez, il se peut qu'il y ait un léger papillotement lorsque vous l'allumez. Ceci est tout à fait normal.

Il se peut que quelques minuscules points colorés rouges, verts ou bleus, apparaissent à l'écran. Cependant, ils n'ont aucune incidence sur le bon fonctionnement de l'appareil.

Évitez de toucher l'écran ACL ou d'y laisser vos doigts pendant une période prolongée. Ceci pourrait provoquer une déformation temporaire de l'image.

MISE AU REBUS

(seules des lampes au mercure sont utilisées avec le téléviseur ACL)

Les lampes fluorescentes utilisées dans ce produit contiennent une minime quantité de mercure. Ne pas jeter cet appareil avec vos déchets domestiques. La mise au rebus de cet appareil doit être effectuée en fonction des règles en vigueur dans votre communauté.

TABLE DES MATIÈRES

AVERTISSEMENT/ATTENTION	2
CONSIGNES DE SÉCURITÉ	3
CARACTÉRISTIQUES DU TÉLÉVISEUR	8

PRÉPARATION

Accessoires	9
Information relative au panneau avant	10
Information relative au panneau arrière	12
Instructions du support	14
Système de fixation vesa (Association des standards vidéo)	18
Pince du Compartiment à fils	19
Installation sur un Bureau	20
Socle Pivotant	20
Positionnement de l'écran	20
Fixation du téléviseur à un meuble	21
Utilisation du Système de sécurité Kensington	21
Installer le téléviseur au mur de façon sécuritaire pour l'empêcher de tomber lorsqu'il est installé sur un pied	22
Connexion antenne ou câble	23

CONFIGURATION DE LA SOURCE AUXILIAIRE

Installation de Récepteur HD	24
Réglage DVD	27
Réglage magnétoscope	29
Réglage source A/V externe	30
Connexion USB	30
Connexion de sortie audio	31
Headphone Setup	31
Réglage PC	32

VISIONNEMENT DE LA TÉLÉVISION / COMMANDE DES CHAÎNES

Fonctions de la télécommande	38
Mise en circuit du téléviseur	40

Sélection de chaîne	40
Réglage du volume	40
Réglage initial	41
Sélection des menus affichés à l'écran	42
Menu éclair (Quick Menu)	44
Repérage de canaux	
- Recherche automatique des chaînes (Syntonisation automatique)	45
- Ajout/Effacement des chaînes (Syntonisation manuelle)	46
- Édition des chaînes	47
Liste des canaux	48
Mémoire des canaux préférés	49
Liste des favoris	50
Info. en bref	51
Liste d'entrées	52
Indentité source	53
Mode AV	54
Guide Simple	54
Touches verrouillées	55
SIMPLINK	56

USB

Modes d'entrée	58
Liste photo	59
Liste musique	63

COMMANDE DE L'IMAGE

Commande de la taille de l'image (Allongement)	66
Assistant image	68
Configuration préreglée des images (Mode image) ...	70
Réglage manuel de l'image - Mode personnel	71
Technologie d'amélioration de l'image	72
Commande experte d'image	73
Économie d'énergie	76
Réinitialisation de l'image	77
Voyant Lumineux	77
Mode Démo	78

COMMANDE DU SON ET DE LA LANGUE

Contrôle Automatique du Volume (Vol.normalisé)	79
Voix claires II	80
Configuration pré réglée du son (Mode audio) ..	81
Réglages du son - Mode personnel	82
Infinite Sound	83
Équilibre	84
Réglage marche-arrêt des haut-parleurs du téléviseur	85
Réinitialisation du mode audio	86
Réglage diffusions stéréo/SAP	87
Langage audio	88
Sélection de langue pour les menus à l'écran	89
Sous-titres	
- Sous-titres à système de diffusion analogique ..	90
- Sous-titres à système de diffusion numérique ...	91
- Option sous-titres	92

RÉGLAGE DE L'HEURE

Réglage de la pendule	
- Réglage automatique	93
- Réglage manuel	94
Réglage de la minuterie-marche/arrêt automatique	95
Réglage de la minuterie-Arrêt différé	96

COMMANDE PARENTALE / CLASSEMENT

Système de Réglage de mot de passe et Verrouillage	97
Blocage des chaînes	100
Classement des films et des émissions télévisées .	101
Téléchargeable	106
Blocage de l'entrée externe	107

ANNEXE

Liste de vérification de dépannage	108
Entretien	111
Spécifications de l'appareil	112
Codes IR	113
Commande externe par le biais du RS-232C	114
Notice sur le logiciel open source	120

CARACTÉRISTIQUES DU TÉLÉVISEUR



Télévision Haute Définition. Système de diffusion et de lecture d'émissions de télévision numérique à grande résolution, comprenant environ 1 millions de pixels, le format d'écran 16/9 et l'audio numérique AC3. Avec une télévision non numérique, les formats HDTV comprennent les résolutions 1080p, 1080i et 720p.



Ce téléviseur offre les réglages précis exigés pour la certification professionnelle par l'Imaging Science Foundation. Les modes « nuit » et « jour » d'ISF en résultant, sont donc accessibles et permettent aux utilisateurs de profiter pleinement de leur télévision haute définition LG.

CALIBREZ COMME UN PRO :

Des calibrations sophistiquées et détaillées peuvent être réalisées avec le mode ISFccc.

Un technicien qualifié est requis pour effectuer une calibration détaillée.

Veillez vous adresser à votre détaillant local pour trouver un technicien qualifié ISF.



Le mode AV optimise l'image pour le cinéma, les sports et le mode jeu en fonction du contenu visuel et audio. Le spectateur peut sélectionner rapidement le mode approprié à l'image qu'il regarde.



Fabriqué sous la licence de Dolby Laboratories. 'Dolby' et le symbole du double D sont des marques déposées de Dolby Laboratories.



Augmente automatiquement et amplifie le son de la gamme de fréquence humaine de voix pour maintenir une audition optimale du dialogue quand le bruit de fond augmente.



HDMI, le logo HDMI et High-Definition Multimedia Interface sont des marques déposées de HDMI Licensing LLC.



Le téléviseur LG inclut un système de haut-parleurs invisibles unique, accordé par l'expert audio renommé, M. Mark Levinson. Des haut-parleurs sont enfoncés dans les caches stratégiques derrière le coffret avant et utilisent des vibrations très précises pour transformer le tableau de contrôle entier en système de haut-parleur. Le résultat est un design propre et lisse, et une acoustique optimisée en augmentant le « sweet spot », qui offre un champ sonore plus large et plus riche.



INFORMATION IMPORTANTE POUR ÉVITER LE PHÉNOMÈNE DE « INCRUSTATION D'IMAGE » SUR VOTRE ÉCRAN DE TÉLÉVISEUR.

- Quand une image fixe (par exemple logos, menus d'écran, affichage de jeu vidéo, et d'ordinateur) est affichée pendant une période prolongée sur le téléviseur, elle peut rester imprimée de manière permanente sur l'écran. Ce phénomène est connu sous le nom de « brûlure d'image » ou « brûlure ». La brûlure d'image n'est pas couverte par la garantie du fabricant.
- Afin d'empêcher la brûlure d'image, éviter d'afficher une image fixe sur votre écran de télévision pendant une période prolongée (2 heures ou plus pour l'affichage à cristaux liquides, 1 heures ou plus pour le plasma).
- La brûlure d'image peut également se produire si vous utilisez le format 4:3 pendant une période prolongée.

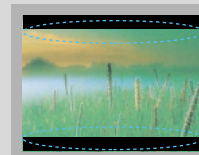
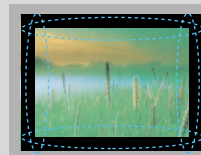
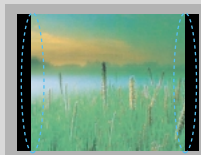

PRÉPARATION

ACCESSOIRES

S'assurer que les accessoires suivants sont compris avec l'appareil. S'il manque des accessoires, communiquer avec le marchand où l'appareil a été acheté.

Il se peut que les accessoires inclus ne correspondent pas aux illustrations ci-dessous.

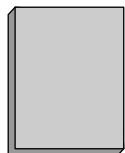

Manuel de l'Utilisateur



Manuel sur CD

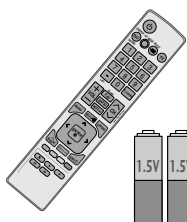

Télécommande,
Piles (AAA)



Cordon d'alimentation

Non inclus avec tous les modèles

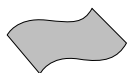

Chiffon à lustrer

- * N'essuyez les taches apparaissant sur la surface extérieure qu'à l'aide d'un chiffon à lustrer.
- * N'essuyez pas énergiquement la surface pour enlever la saleté. Autrement, cela risquerait de rayer ou de décolorer la surface de l'appareil.

En option

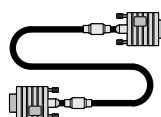

D-sub câble 15 broches

Lors de l'utilisation d'une connexion PC VGA (câble D-sub à 15 broches), l'utilisateur doit utiliser des câbles de passage de signaux blindés à noyaux de ferrite pour conserver la conformité du produit aux normes de la standard.

Pour 19/22LD350, 19/22LD350C

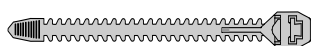

Serre-fils
(Voir page P.19)

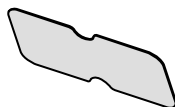

Couvercle de protection
(Voir page P.14)

Pour 26/32LD350

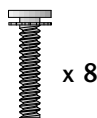

x 8

(M4x20)
Écrous pour l'assemblage
de la base (Voir page P.16)

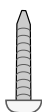

Vis para fijar del soporte
(Voir page P.21)

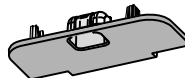

Couvercle de protection
(Voir page P.17)

Pour 32LD320

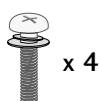

x 4

(M4x24)
Écrous pour l'assemblage
de la base (Voir page P.15)

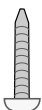

Vis para fijar del soporte
(Voir page P.21)



Couvercle de protection
(Voir page P.15)

PRÉPARATION

INFORMATION RELATIVE AU PANNEAU AVANT

- Cette illustration peut ne pas correspondre à votre téléviseur.

PRÉPARATION

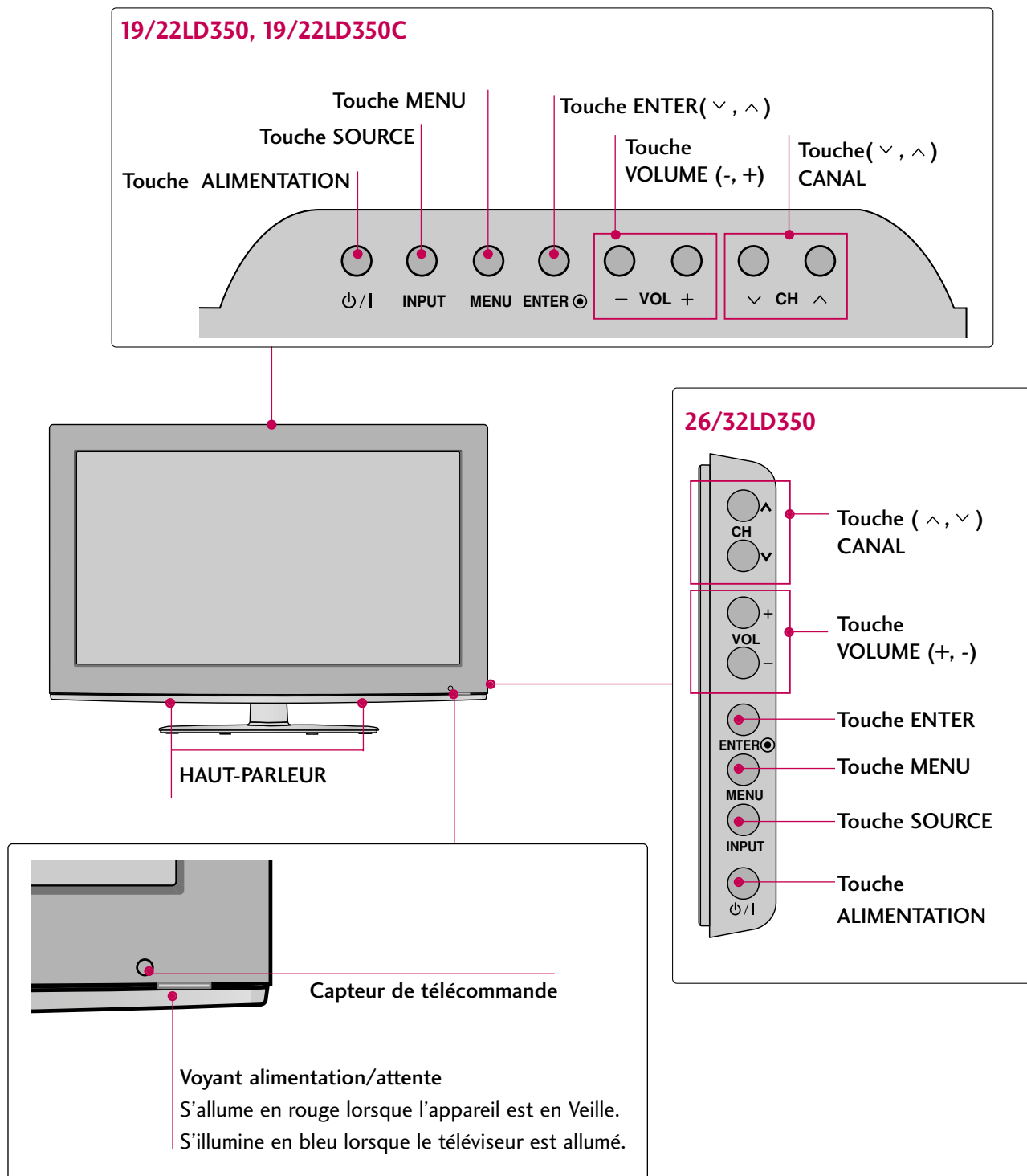

32LD320

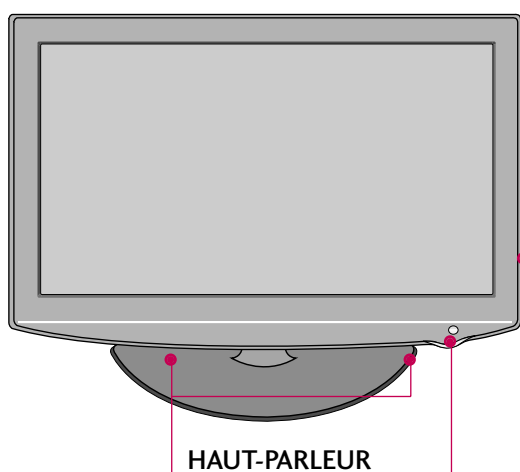

HAUT-PARLEUR

Capteur de télécommande,

Voyant alimentation/attente

S'allume en rouge lorsque l'appareil est en Veille.

S'illumine en bleu lorsque le téléviseur est allumé.

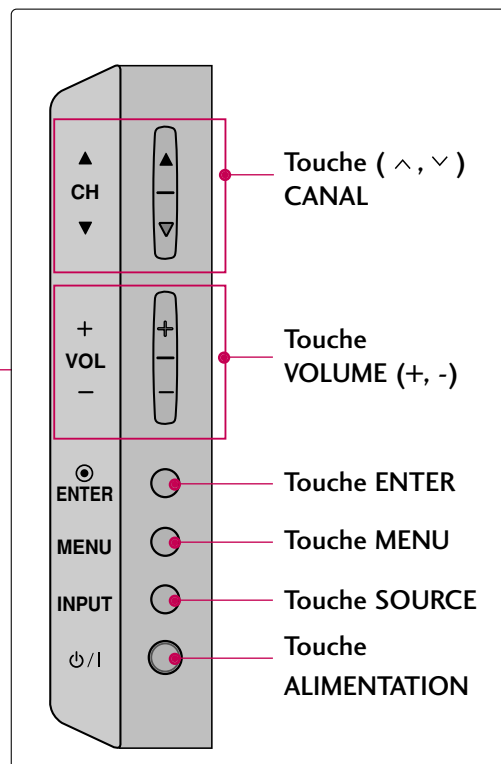

PRÉPARATION

INFORMATION RELATIVE AU PANNEAU ARRIÈRE

- Cette illustration peut ne pas correspondre à votre téléviseur.

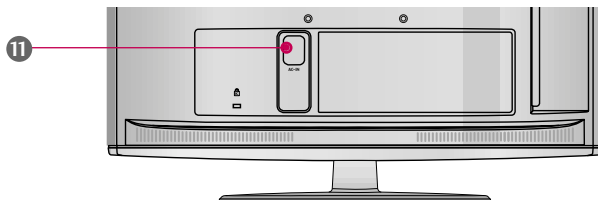

19/22LD350, 19/22LD350C

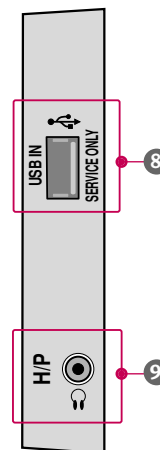
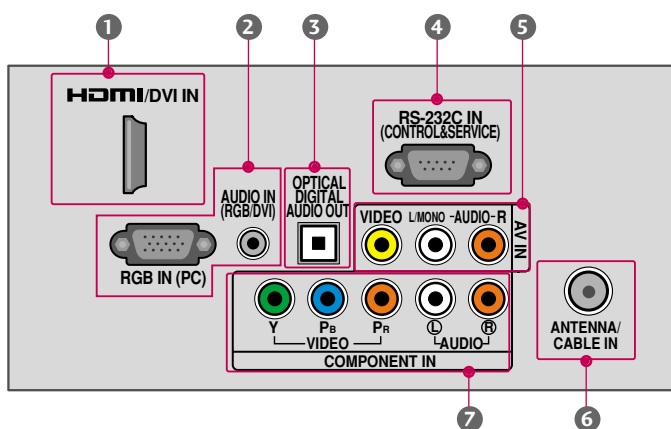

26LD350

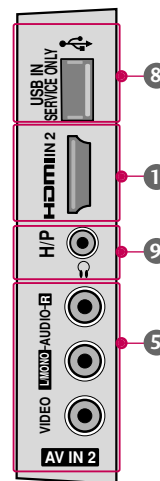
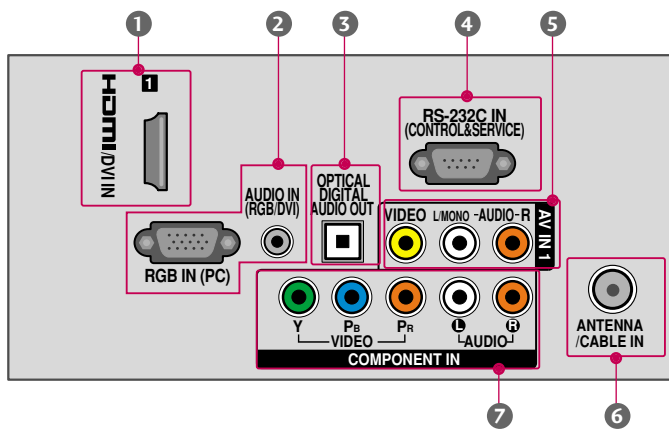

■ Cette illustration peut ne pas correspondre à votre téléviseur.

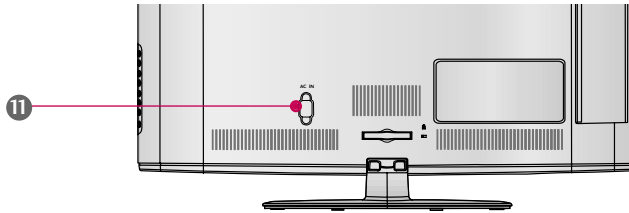

32LD350, 32LD320

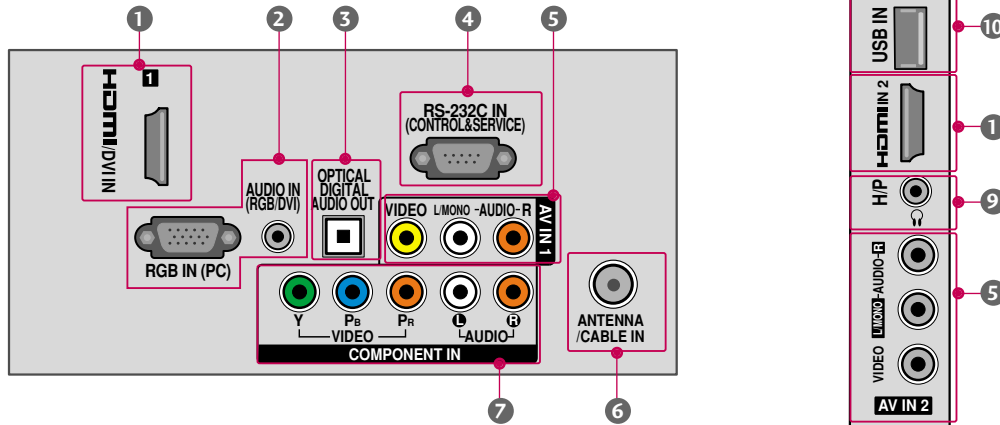

1 HDMI/DVI IN, HDMI IN

Connexion numérique.

Prend en charge les signaux vidéo et audio-amériques de haute définition. Ne prend pas en charge le mode 480i.

Prend en charge le signal DVI à l'aide d'un adaptateur ou d'un câble HDMI vers DVI (non inclus).

2 RGB IN (PC)

Connexion analogique pour PC. Nécessite un câble D-sub à 15 broches (câble VGA).

AUDIO IN (RGB/DVI)

Prise pour écouteurs de 1/8" (0.32 cm) pour l'entrée du signal audio analogique du PC.

3 OPTICAL DIGITAL AUDIO OUT

Prise de sortie audionumérique pour l'amplificateur ou système cinéma maison.

Remarque: en mode attente, ces prises sont désactivées.

4 RS-232C IN (CONTROL & SERVICE) PORT

Utilisé sur appareils offerts par des tiers.

Cette prise est utilisée pour les modes de service, d'utilisation commerciale ou réseau hospitalier.

5 AV (Audio/Video) IN

Connexion analogique composite. Prend en charge uniquement le signal vidéo de définition standard (480i).

6 ANTENNA/CABLE IN

Brancher les signaux d'antenne sur l'appareil. Reliez les signaux du câble à cette prise.

7 COMPONENT IN

Connexion analogique.

Prend en charge les signaux haute définition. Nécessite un câble rouge, un câble vert et un câble bleu pour le signal vidéo, et un câble rouge et un câble blanc pour le signal audio.

8 USB IN SERVICE ONLY

Permet d'installer des mises à jour logicielles.

9 HEADPHONE INPUT

Jack pour écouteur 0.32cm (1/8 po) Impédance 16Ω, Sortie audio maximale 15mW.

10 USB IN

Permet de regarder des photos, d'écouter des fichiers MP3.

11 Prise de cordon d'alimentation

Cet appareil fonctionne sur c.a.

Avertissement : Ne jamais faire fonctionner sur une alimentation c.c.

PRÉPARATION

INSTRUCTIONS DU SUPPORT (Pour 19/22LD350, 19/22LD350C)

■ Cette illustration peut ne pas correspondre à votre téléviseur.

INSTALLATION

- 1 Placez soigneusement l'écran du téléviseur, face vers le bas, sur un coussin afin de ne pas endommager l'appareil.

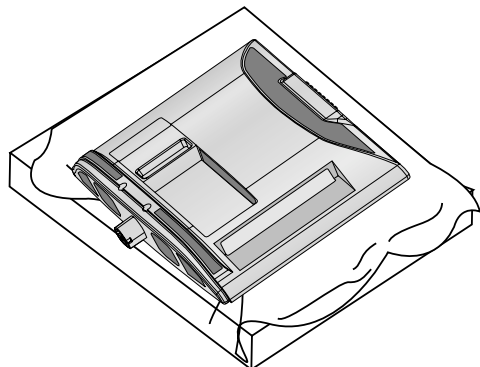

- 2 Assemblez le téléviseur jusqu'à ce que vous entendiez un clic.

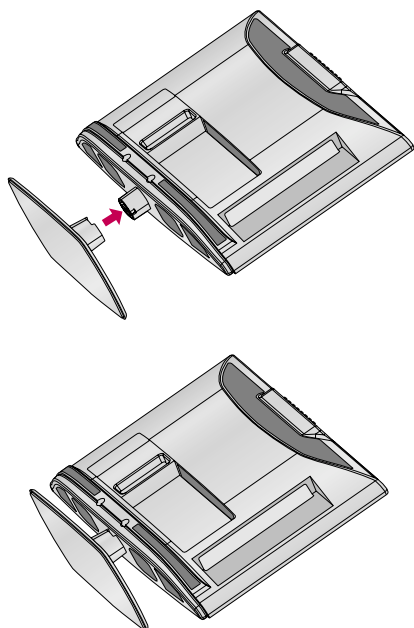

DÉMONTAGE

- 1 Placez soigneusement l'écran du téléviseur, face vers le bas, sur un coussin afin de ne pas endommager l'appareil.

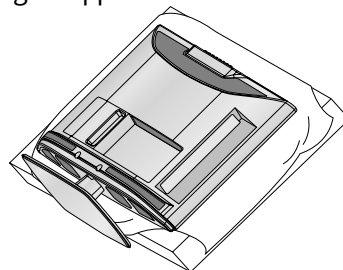

- 2 Desserrez les vis du téléviseur.

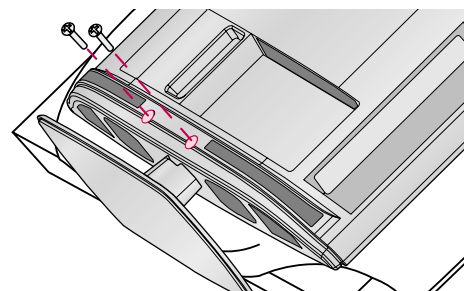

- 3 Démontez le support du téléviseur.

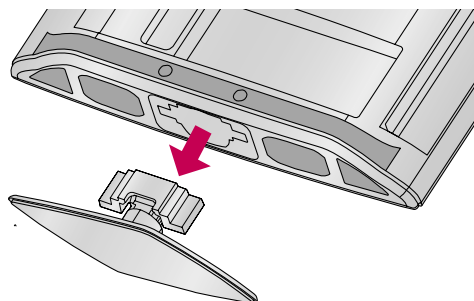

COUVERCLE DE PROTECTION

Une fois la base retirée, fixez le **COUVERCLE DE PROTECTION** sur la cavité servant à accueillir la base.

Lorsque vous aurez retiré la pellicule protectrice du couvercle de protection, placez le couvercle sur le téléviseur à la place indiquée dans l'illustration.

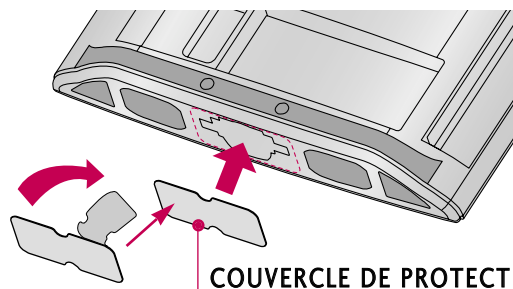

INSTRUCTIONS DU SUPPORT (Pour 32LD320)

INSTALLATION

- 1 Placez soigneusement l'écran du téléviseur, face vers le bas, sur un coussin afin de ne pas endommager l'appareil.

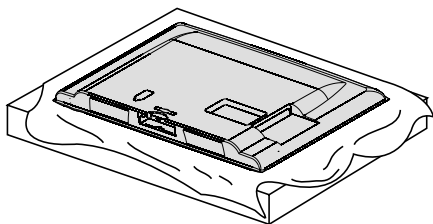

- 2 Assemblez le téléviseur tel qu'illustré.

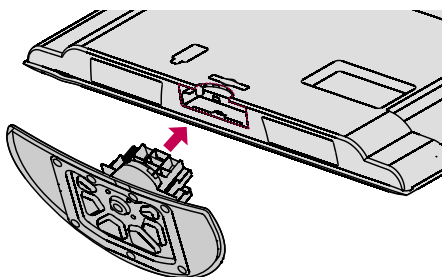

- 3 Fixez bien les quatre vis dans les trous situés au dos de l'appareil.

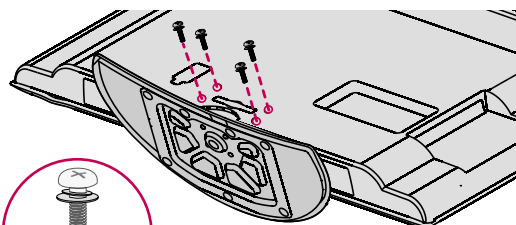

! REMARQUE

- Lors de l'assemblage du support de plateau, vérifiez que le boulon est bien serré à fond (S'il n'est pas serré à fond, le produit peut pencher vers l'avant après son installation). Ne pas trop serrer.

DÉMONTAGE

- 1 Placez soigneusement l'écran du téléviseur, face vers le bas, sur un coussin afin de ne pas endommager l'appareil.

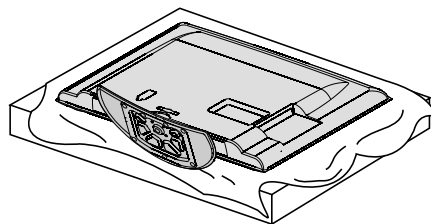

- 2 Desserrez les vis du téléviseur.

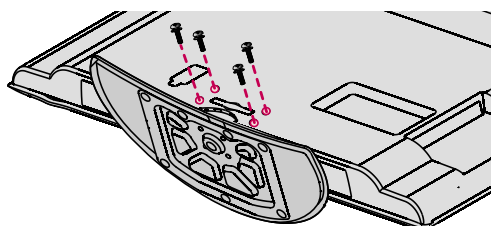

- 3 Démontez le support du téléviseur.

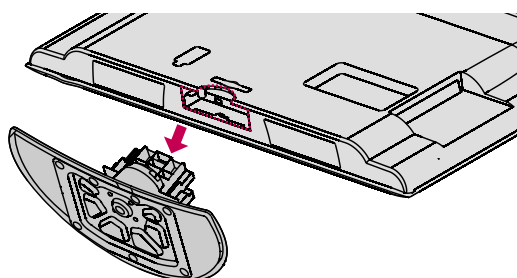

COUVERCLE DE PROTECTION

Une fois la base retirée, fixez le **COUVERCLE DE PROTECTION** sur la cavité servant à accueillir la base. Insérez le **COUVERCLE DE PROTECTION** dans le téléviseur jusqu'à ce que vous entendiez un clic.

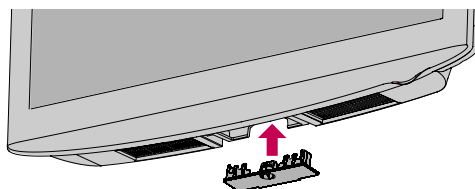

PRÉPARATION

INSTRUCTIONS DU SUPPORT (Pour 26/32LD350)

■ Cette illustration peut ne pas correspondre à votre téléviseur.

INSTALLATION

- 1 Placez soigneusement l'écran du téléviseur, face vers le bas, sur un coussin afin de ne pas endommager l'appareil.

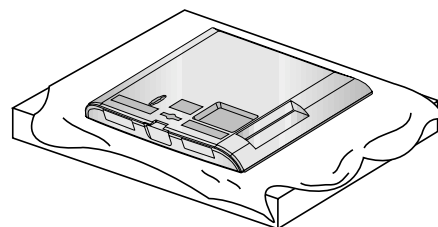

- 2 Assemblez le **CORPS** et le **PIED DE LA BASE** du téléviseur à l'aide des 4 vis incluses.

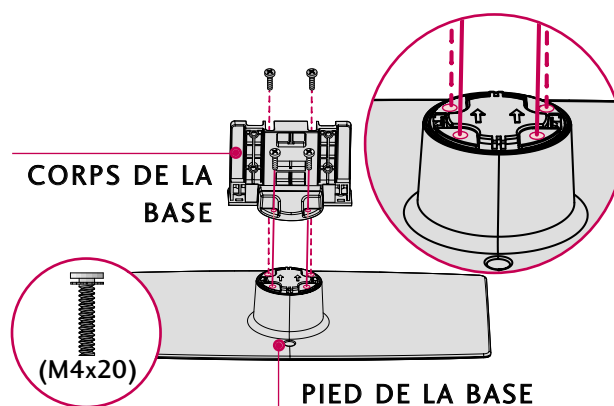

- 3 Assemblez le téléviseur tel qu'illustré.

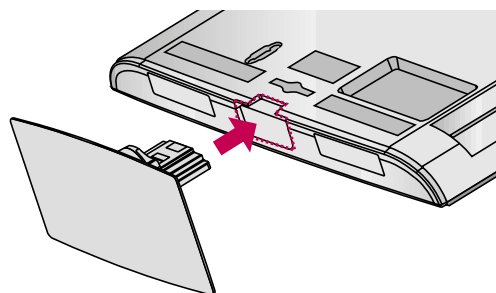

- 4 Fixez bien les quatre vis dans les trous situés au dos de l'appareil.

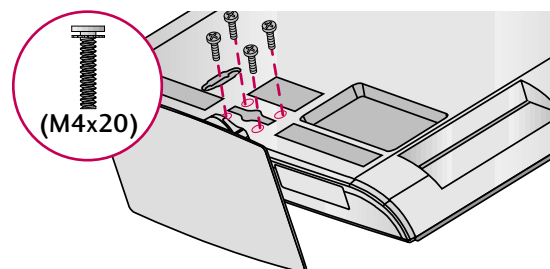

! REMARQUE

- Lors de l'assemblage du support de plateau, vérifiez que le vis est bien serré à fond (S'il n'est pas serré à fond, le produit peut pencher vers l'avant après son installation). Ne pas trop serrer.

DÉMONTAGE

- 1 Placez soigneusement l'écran du téléviseur, face vers le bas, sur un coussin afin de ne pas endommager l'appareil.

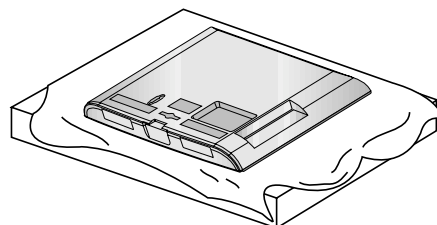

- 2 Desserrez les vis du téléviseur.

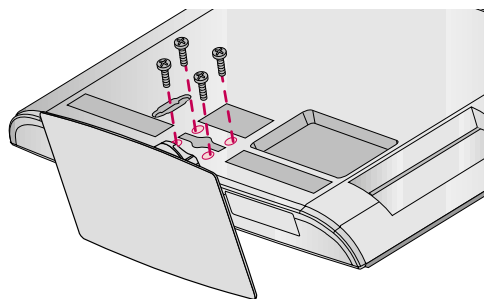

- 3 Démontez le support du téléviseur.

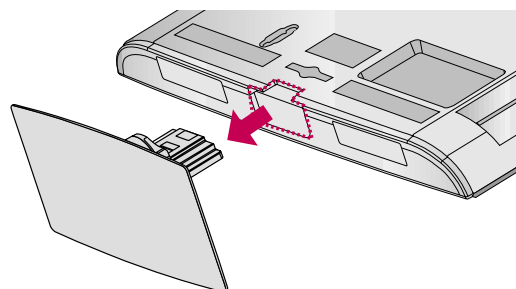

COUVERCLE DE PROTECTION

Une fois la base retirée, fixez le **COUVERCLE DE PROTECTION** sur la cavité servant à accueillir la base.

Insérez le **COUVERCLE DE PROTECTION** dans le téléviseur jusqu'à ce que vous entendiez un clic.

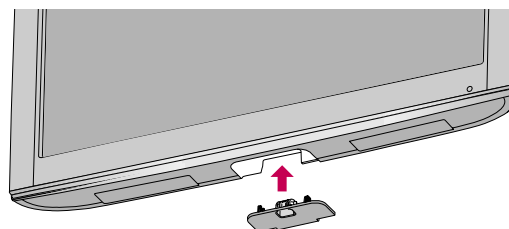

PRÉPARATION

SYSTÈME DE FIXATION VESA (ASSOCIATION DES STANDARDS VIDÉO)

Installez votre fixation murale sur un mur solide perpendiculaire au plancher. Lorsque vous devez fixer à d'autres matériaux de construction, veuillez contacter le détaillant le plus proche de chez vous.

Si le téléviseur est installé au plafond ou sur un mur incliné, il peut chuter et causer des blessures corporelles graves. Nous vous préconisons l'utilisation d'un support de montage mural de la marque LG pour monter le téléviseur sur un mur. recommande que l'installation murale soit effectuée par un installateur professionnel qualifié.

PRÉPARATION

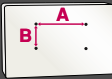
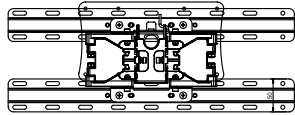
Modèle	VESA (A * B) 	Vis standard	Quantité	Support mural (vendu séparément)
19LD350, 19LD350C, 22LD350, 22LD350C	100 * 100	M4	4	 LSW100B, LSW100BG
26LD350, 32LD350, 32LD320	200 * 100	M4	4	

! REMARQUE

- ▶ La longueur des vis dépend de la fixation murale utilisée. Pour un complément d'information, reportez-vous aux instructions qui accompagnent la fixation.
- ▶ Les dimensions standard des ensembles de fixation murale sont présentées dans le tableau.
- ▶ Avec l'achat de notre ensemble de fixation murale, un manuel d'installation détaillé et toutes les pièces requises pour l'assemblage sont fournis.
- ▶ N'utilisez pas des vis plus longues que la dimension standard, puisqu'elles peuvent endommager l'intérieur du téléviseur.
- ▶ Pour les fixations murales qui ne sont pas conformes aux spécifications de la norme VESA concernant les vis, la longueur des vis peut différer dépendant de leurs caractéristiques techniques.
- ▶ N'utilisez pas des vis qui ne sont pas conformes aux spécifications de la norme VESA concernant les vis.
Ne serrez pas les vis trop à fond, ce qui peut endommager le téléviseur ou causer la chute du téléviseur et des blessures corporelles. LG n'est pas responsable dans le cas de ce type d'accident.
- ▶ LG n'est pas responsable des dommages au téléviseur ou des blessures corporelles lorsqu'une fixation murale non conforme à la norme VESA ou qu'une fixation non spécifiée est utilisée ou que l'utilisateur néglige de suivre les instructions d'installation du téléviseur.

- ▶ **! ATTENTION** N'installez pas votre ensemble de fixation murale pendant que votre téléviseur est allumé. Il pourrait en résulter des blessures corporelles causées par une décharge électrique.

PINCE DU COMPARTIMENT À FILS

▪ Cette illustration peut ne pas correspondre à votre téléviseur.

Pour 19/22LD350, 19/22LD350C

- 1 Après avoir relié les câbles selon les besoins, installez la **SERRE-FILS** tel qu'indiqué puis empaquetez les câbles.

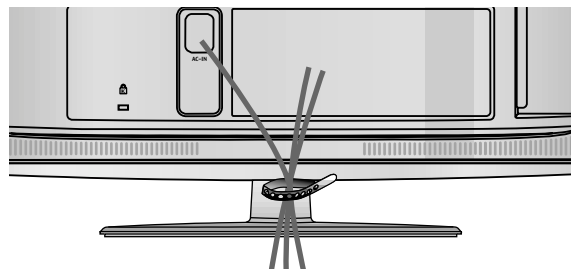

Pour 26/32LD350, 32LD320

- 1 Branchez les câbles convenablement. Pour relier un appareil supplémentaire, reportez-vous à la section **CONFIGURATION DE LA SOURCE AUXILIAIRE**.

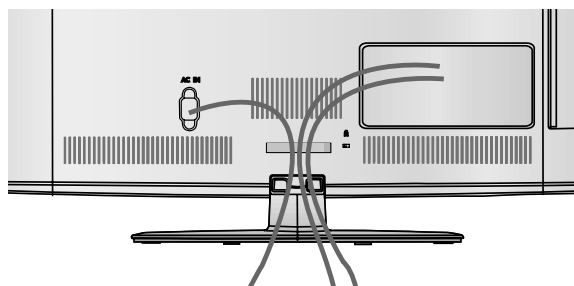

- 2 Installez le **PINCE DU COMPARTIMENT À FILS** comme montré.

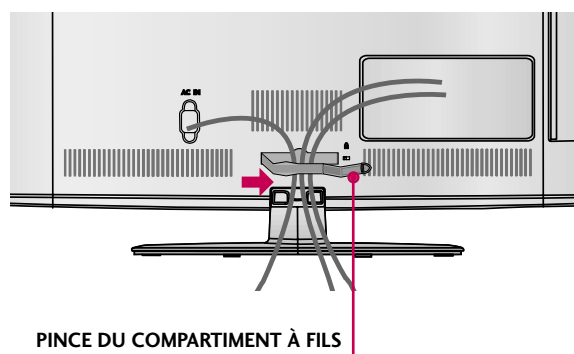

- 3 Insérez les câbles dans la **PINCE DU COMPARTIMENT À FILS** et fermez-la.

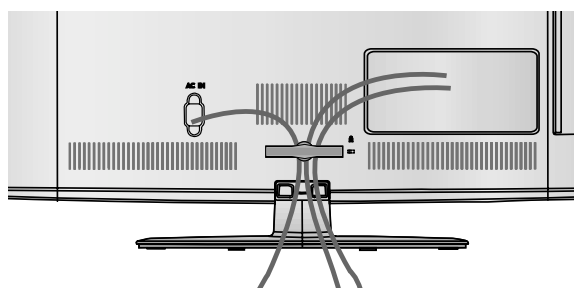

PREPARATION

INSTALLATION SUR UN BUREAU

- Cette illustration peut ne pas correspondre à votre téléviseur.

Pour assurer une ventilation adéquate, laissez un espacement de 10 centimètres (4 pouces) des quatre côtés à partir du mur.

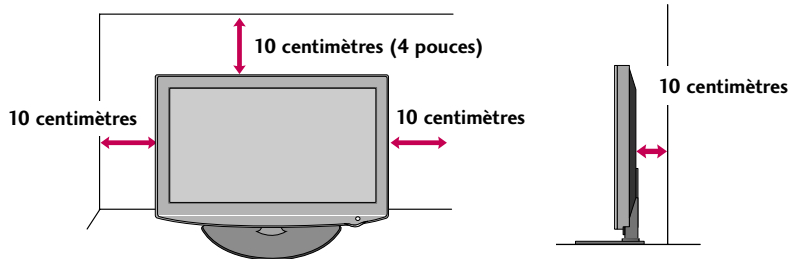

⚠ ATTENTION

- ▶ Assurez une bonne ventilation en respectant ces recommandations.
- ▶ Ne pas installer l'appareil près ou au-dessus d'une source de chaleur.

SOCLE PIVOTANT (Sauf 19/22LD350, 19/22LD350C)

Après avoir installé le téléviseur, le régler manuellement vers la gauche ou la droite de 20° selon la position de visionnement désirée.

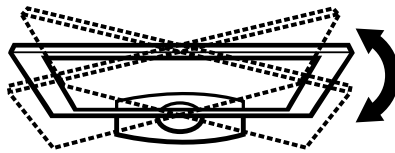

POSITIONNEMENT DE L'ÉCRAN (Pour 19/22LD350, 19/22LD350C)

- La représentation peut être quelque peu différente de la réalité.
- Ajustez la position de l'appareil à la position la plus confortable pour vous.

• Rayon d'inclinaison

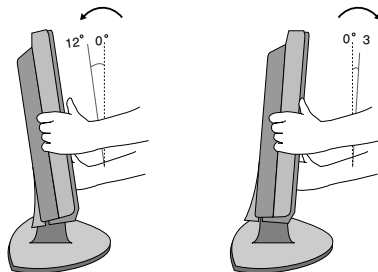

FIXATION DU TÉLÉVISEUR À UN MEUBLE (Sauf 19/22LD350, 19/22LD350C)

Nous recommandons de fixer le téléviseur à un meuble afin d'éviter qu'il ne puisse être tiré ou poussé, ce qui pourrait occasionner des blessures ou des dommages à l'appareil.

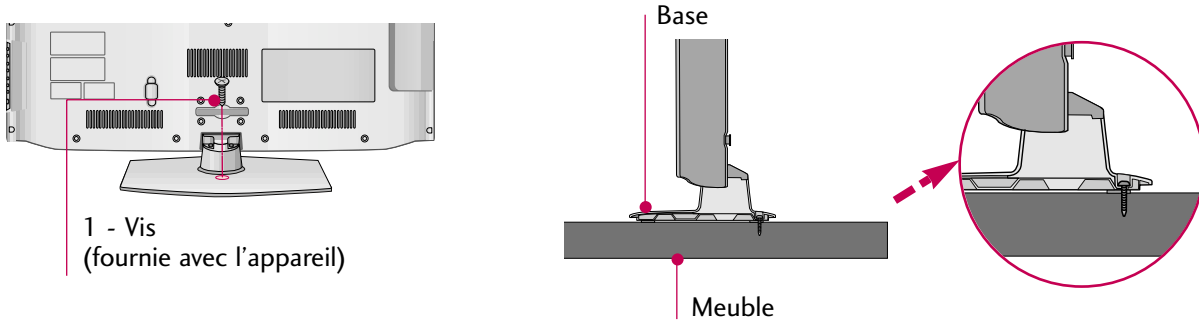

⚠ ATTENTION

- Le téléviseur doit être solidement fixé au plancher ou au mur selon les instructions d'assemblage afin d'éviter qu'il ne tombe. Faire basculer ou remuer l'appareil peut occasionner des blessures.

UTILISATION DU SYSTÈME DE SÉCURITÉ KENSINGTON

- Cette fonction n'est pas disponible pour tous les modèles.

- Le Connecteur du Système de sécurité Kensington se trouve sur le panneau arrière du projecteur. Connecter le câble du Système de sécurité Kensington comme ci-dessous.
- Pour l'installation détaillée et l'utilisation du Système de sécurité Kensington, se référer au guide de l'utilisateur annexé au kit du Système de sécurité Kensington.

Et pour plus d'informations, contacter

<http://www.kensington.com>, la page d'accueil internet de la société Kensington qui gère les équipements électroniques co^oteurs tels que les PC portables ou les projecteurs LCD.

REMARQUE: Le Système de sécurité Kensington est un article en option.

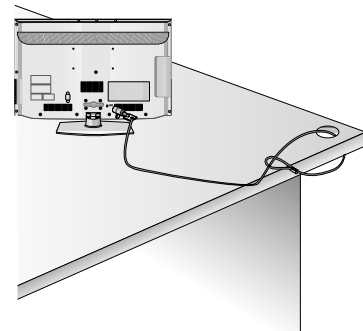

INSTALLER LE TÉLÉVISEUR AU MUR DE FAÇON SÉCURITAIRE POUR L'EMPÊCHER DE TOMBER LORSQU'IL EST INSTALLÉ SUR UN PIED

- Vous devriez vous procurer les pièces requises pour éviter que le téléviseur ne bascule sur sa base.
- Cette illustration peut ne pas correspondre à votre téléviseur.

Nous vous conseillons d'installer votre téléviseur à proximité immédiate d'un mur afin que ce dernier retienne l'appareil en cas de basculement vers l'arrière.

De plus, nous vous conseillons également d'attacher le téléviseur au mur afin qu'il ne bascule pas vers l'avant, ce qui pourrait causer des blessures et endommager l'appareil.

Attention : Assurez-vous que les enfants ne montent pas ni s'accrochent au téléviseur.

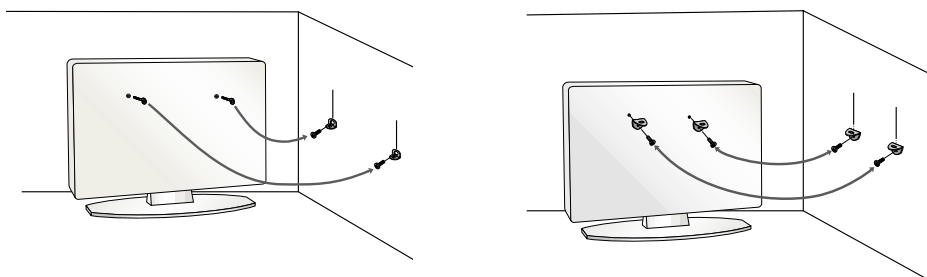

- Insérez les boulons à œil (ou les supports et boulons de la TV) pour attacher le produit au mur comme le montre l'image.

* Insérez les boulons à œil et serrez-les à fond dans les orifices supérieurs.

Fixez les supports au mur avec les boulons (vendu séparément). Faites correspondre la hauteur des supports montés au mur avec les orifices du produit.

Vérifiez que les boulons à œil et supports soient bien complètement serrés.

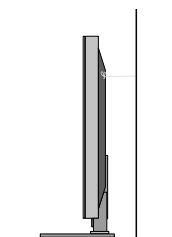

- Utilisez une ficelle solide (vendu séparément) pour attacher l'appareil. Il est plus sûr d'attacher la corde de façon à ce qu'elle soit horizontale entre le mur et l'appareil.

! REMARQUE

- ▶ Servez-vous d'une plateforme ou d'une armoire suffisamment grande pour accueillir le téléviseur, et suffisamment solide pour en supporter le poids.
- ▶ Pour utiliser le téléviseur en toute sécurité, veillez à ce que la hauteur du support mural et celle du téléviseur correspondent.

- Pour éviter d'endommager le téléviseur, ne branchez pas le cordon d'alimentation avant de procéder au branchement de tous les appareils.
- Cette illustration peut ne pas correspondre à votre téléviseur.

CONNEXION ANTENNE OU CÂBLE

1. Antenne (analogique ou numérique)

Douille d'antenne murale ou antenne extérieure sans connexion à un convertisseur. Pour une qualité d'image maximale, régler la direction de l'antenne au besoin.

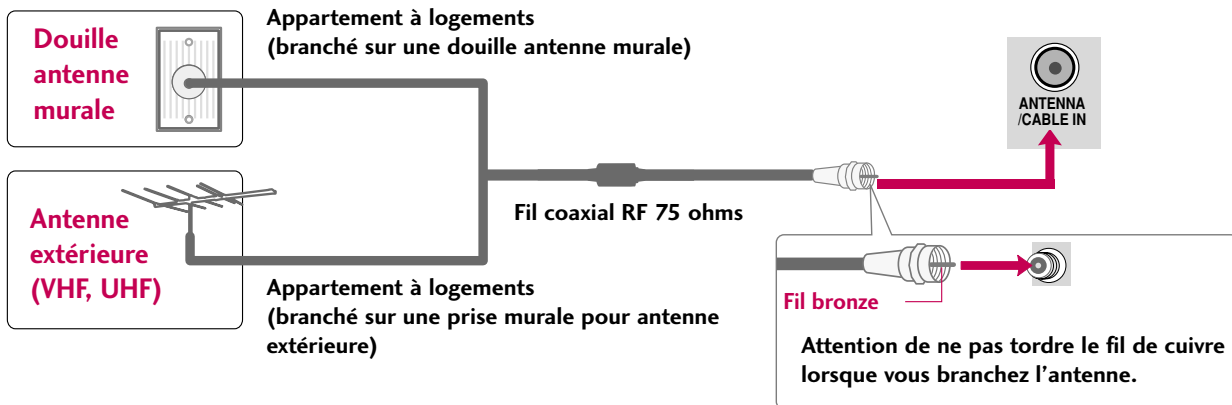

2. Câble

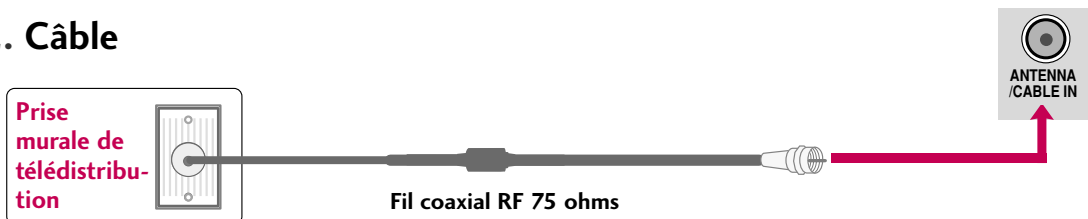

- Dans une zone où le signal est faible, pour améliorer la qualité, acheter et installer un amplificateur de signal.
- Si l'antenne doit être séparée pour deux téléviseurs, installer un séparateur de signal 2 façons pour les connexions.
- Si l'antenne n'est pas installée adéquatement, communiquer avec le marchand pour de l'aide.

CONFIGURATION DE LA SOURCE AUXILIAIRE

- Pour éviter que l'équipement ne subisse des dommages, ne branchez aucun cordon d'alimentation avant que tous les composants aient été raccordés.
- Cette section de CONFIGURATION DE LA SOURCE AUXILIAIRE fait principalement appel aux illustrations des modèles **32LD350**.

INSTALLATION DE RÉCEPTEUR HD

Cet appareil peut recevoir les signaux câble/hors antenne numérique sans boîte numérique extérieure. Toutefois il faut recevoir les signaux numériques depuis une boîte ou autre appareil externe numérique, voir l'illustration ci-dessous.

Connexion des composantes

1. Comment brancher

- 1 Reliez les sorties vidéo (Y, PB, PR) du boîtier de la télévision numérique aux prises d'entrée **COMPONENT IN VIDEO** de l'appareil. Respectez les couleurs des prises (Y = vert, PB = bleu et PR = rouge).
- 2 Reliez la sortie audio du boîtier de la télévision numérique aux prises d'entrée **COMPONENT IN AUDIO** de l'appareil.

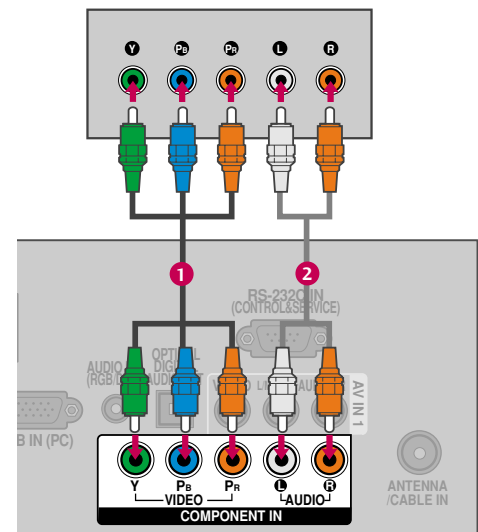

2. Comment utiliser

- Mettre la boîte numérique en circuit (voir le guide du propriétaire).
- Sélectionnez la source d'entrée **Composante** sur le téléviseur à l'aide de la touche **INPUT** de la télécommande.

Résolutions prises en charge

Signal	Composante	HDMI
480i	Oui	Non
480p	Oui	Oui
720p	Oui	Oui
1080i	Oui	Oui
1080p	Oui	Oui

Y, CB/PB, CR/PR

Résolution	Fréquence Horizontale (KHz)	Fréquence Verticale (Hz)
720x480i	15.73	59.94
	15.73	60.00
720x480p	31.47	59.94
	31.50	60.00
1280x720p	44.96	59.94
	45.00	60.00
1920x1080i	33.72	59.94
	33.75	60.00
1920x1080p	26.97	23.976
	27.00	24.00
	33.71	29.97
	33.75	30.00
	67.432	59.94
	67.50	60.00

Connexion HDMI

1. Comment brancher

- 1 Reliez le boîtier de la télévision numérique à la prise **HDMI/DVI IN** ou **HDMI/DVI IN 1/2*** de l'appareil.
- 2 Un branchement audio séparé n'est pas nécessaire. L'interface HDMI prend en charge l'audio et le vidéo.

2. Comment l'utiliser

- Allumez le boîtier de la télévision numérique (Consultez le manuel de l'utilisateur de votre boîtier numérique).
- Sélectionnez la source d'entrée **HDMI** ou **HDMI1/2*** sur le téléviseur à l'aide de la touche **INPUT** de la télécommande.

* **HDMI 2:** Pour 26/32LD350, 32LD320

! REMARQUE

- ▶ Les câbles HDMI ne prennent pas en charge l'HDMI version 1.3, ils causent des scintillements ou aucun affichage. Dans ce cas, utilisez des câbles plus récents qui prennent en charge HDMI version 1.3.
- ▶ Le mode HDMI supporte les formats audio: AC3 (32KHz, 44.1KHz, 48KHz), Linear PCM (32KHz, 44.1KHz, 48KHz)

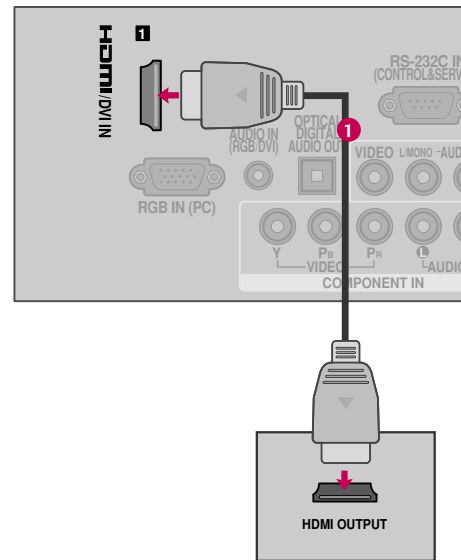

HDMI-DTV

Résolution	Fréquence Horizontale (KHz)	Fréquence Verticale(Hz)
720x480p	31.47	59.94
	31.50	60.00
1280x720p	44.96	59.94
	45.00	60.00
1920x1080i	33.72	59.94
	33.75	60.00
1920x1080p	26.97	23.976
	27.00	24.00
	33.71	29.97
	33.75	30.00
	67.432	59.94
	67.50	60.00

CONFIGURATION DE LA SOURCE AUXILIAIRE

Connexion DVI vers HDMI

1. Comment brancher

- 1 Reliez la sortie DVI du boîtier de la télévision numérique à la prise **HDMI/DVI IN** ou **HDMI/DVI IN 1** de l'appareil.
- 2 Reliez la sortie audio du boîtier de la télévision numérique à la prise **AUDIO IN (RGB/DVI)** de l'appareil.

2. Comment l'utiliser

- Allumez le boîtier de la télévision numérique (Consultez le manuel de l'utilisateur de votre boîtier numérique).
- Sélectionnez la source d'entrée **HDMI** ou **HDMI1** sur le téléviseur à l'aide de la touche **INPUT** de la télécommande.

! REMARQUE

- Cette connexion requiert un câble DVI vers HDMI ou un adaptateur. Comme la connexion DVI ne prend pas en charge le signal audio, une connexion audio autonome est requise.

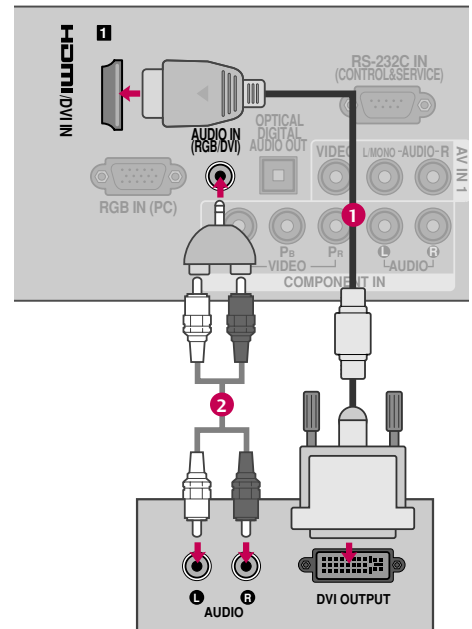

RÉGLAGE DVD

Connexion des composantes

1. Comment brancher

- 1 Reliez les sorties vidéo (Y, P_B, P_R) du DVD aux prises **COMPONENT IN VIDEO** de l'appareil. Respectez les couleurs. (Y = vert, P_B = bleu et P_R = rouge).
- 2 Reliez les sorties audio du DVD aux prises **COMPONENT IN AUDIO** de l'appareil.

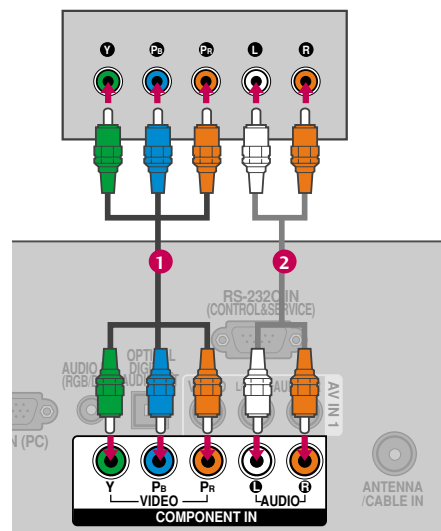

2. Comment l'utiliser

- Allumez votre lecteur et insérez un DVD.
- Sélectionnez la source d'entrée **Composante** sur le téléviseur à l'aide de la touche **INPUT** de la télécommande.
- Reportez-vous au manuel d'utilisation du lecteur DVD.

Ports Entrée Composante

Pour une meilleure qualité d'image, connectez votre lecteur DVD aux ports d'entrée composante comme montré ci-dessous.

Ports Composante de la TV	Y	P _B	P _R
Ports de sortie vidéo du lecteur DVD	Y	P _B	P _R
	Y	B-Y	R-Y
	Y	C _b	C _r
	Y	P _b	P _r

CONFIGURATION DE LA SOURCE AUXILIAIRE

Connexion composite (RCA)

1. Comment brancher

- 1 Reliez les prises **AUDIO/VIDEO** du téléviseur et DVD. Respectez les couleurs (Vidéo = jaune, Audio Gauche = blanc et Audio Droit = rouge).

2. Comment l'utiliser

- Allumez votre lecteur et insérez un DVD.
- Sélectionnez la source d'entrée **AV** ou **AV1/2*** sur le téléviseur à l'aide de la touche **INPUT** de la télécommande.
- Reportez-vous au manuel d'utilisation du lecteur DVD.

* AV2: Pour 26/32LD350, 32LD320

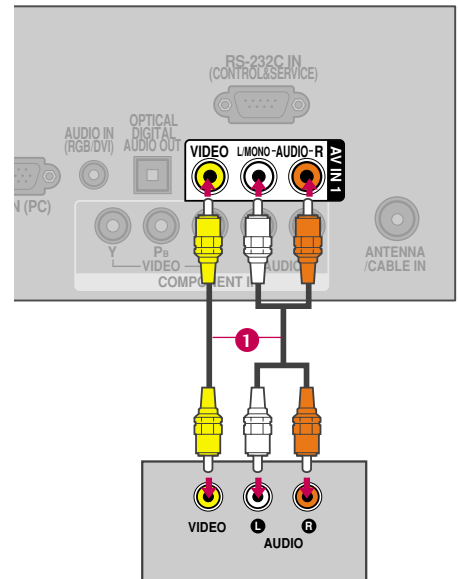

Connexion HDMI

1. Comment brancher

- 1 Reliez la sortie HDMI due DVD aux prises **HDMI/DVI IN** ou **HDMI/DVI IN 1/2*** de l'appareil.

- 2 Un branchement audio séparé n'est pas nécessaire. L'interface HDMI prend en charge l'audio et le vidéo.

2. Comment l'utiliser

- Sélectionnez la source d'entrée **HDMI** ou **HDMI 1/2*** sur le téléviseur à l'aide de la touche **INPUT** de la télécommande.
- Reportez-vous au manuel d'utilisation du lecteur DVD.

* HDMI 2: Pour 26/32LD350, 32LD320

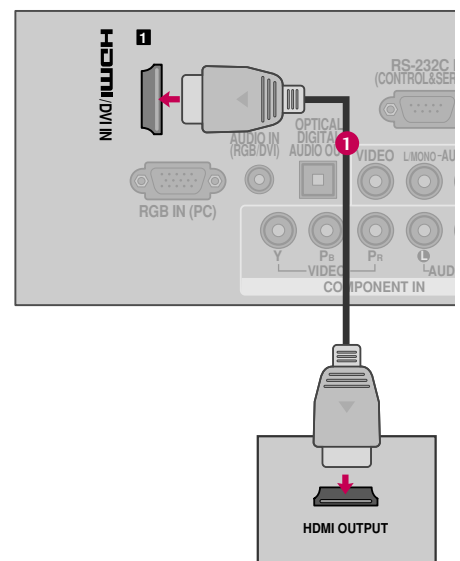

! REMARQUE

- ▶ Les câbles HDMI ne prennent pas en charge l'HDMI version 1.3, ils causent des scintillements ou aucun affichage. Dans ce cas, utilisez des câbles plus récents qui prennent en charge HDMI version 1.3.
- ▶ Le mode HDMI supporte les formats audio: AC3 (32KHz, 44.1KHz, 48KHz), Linear PCM (32KHz, 44.1KHz, 48KHz)

RÉGLAGE MAGNÉSCOPE

Branchement de l'antenne

1. Comment brancher

1 Reliez la sortie antenne RF du magnéto-scope à la prise **ANTENNA/CABLE IN** de l'appareil.

2 Branchez le câble de l'antenne à la prise antenne RF du magnétoscope.

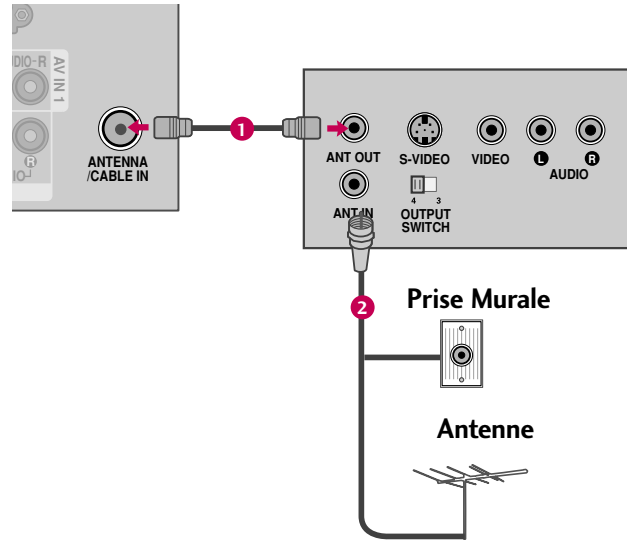

2. Comment l'utiliser

- Réglez l'interrupteur de sortie du magnétoscope sur 3 ou 4 puis réglez la télévision sur le même canal.
- Insérez une cassette vidéo dans le magnétoscope et appuyez sur la touche PLAY.
(Reportez-vous au manuel de l'utilisateur du magnéto-scope).

Connexion composite (RCA)

1. Comment brancher

1 Reliez les prises **AUDIO/VIDEO** du téléviseur et du magnétoscope. Respectez les couleurs (Vidéo = jaune, Audio Gauche = blanc et Audio Droit = rouge)

2. Comment l'utiliser

- Insérez une cassette vidéo dans le magnétoscope et appuyez sur la touche PLAY. (Reportez-vous au manuel de l'utilisateur du magnétoscope).
- Sélectionnez la source d'entrée **Vidéo** ou **Vidéo 1/2*** sur le téléviseur à l'aide de la touche **INPUT** de la télécommande.

* AV2: Pour 26/32LD350, 32LD320

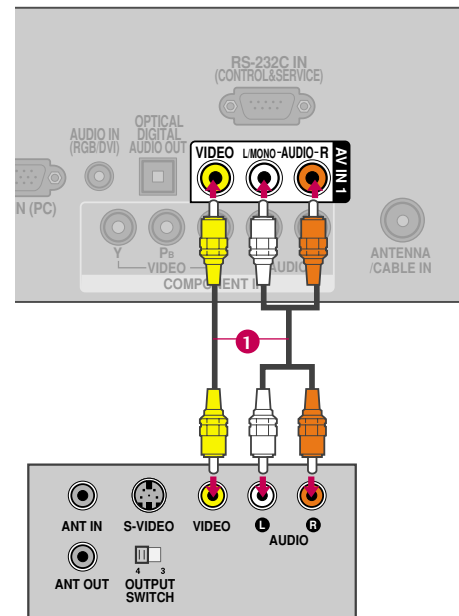

! REMARQUE

- Si votre magnétoscope n'est pas stéréo, reliez le câble audio entre le magnétoscope et la prise **AUDIO L/MONO** de l'appareil.

CONFIGURATION DE LA SOURCE AUXILIAIRE

RÉGLAGE SOURCE A/V EXTERNE

1. Comment brancher

- 1 Reliez les prises **AUDIO/VIDEO** du téléviseur et de l'appareil externe. Respectez les couleurs (Vidéo = jaune, Audio Gauche = blanc, et Audio Droit = rouge)

2. Comment l'utiliser

- Sélectionnez la source d'entrée **Vidéo2*** sur le téléviseur à l'aide de la touche **INPUT** de la télécommande.
- Si la composante est branchée à l'entrée **AV** ou **AV IN 1**, sélectionnez la source d'entrée **Vidéo** ou **Vidéo1** sur le téléviseur.
- Faites fonctionner l'appareil externe.

* AV2: Pour 26/32LD350, 32LD320

Caméscope numérique

Console de jeux vidéo

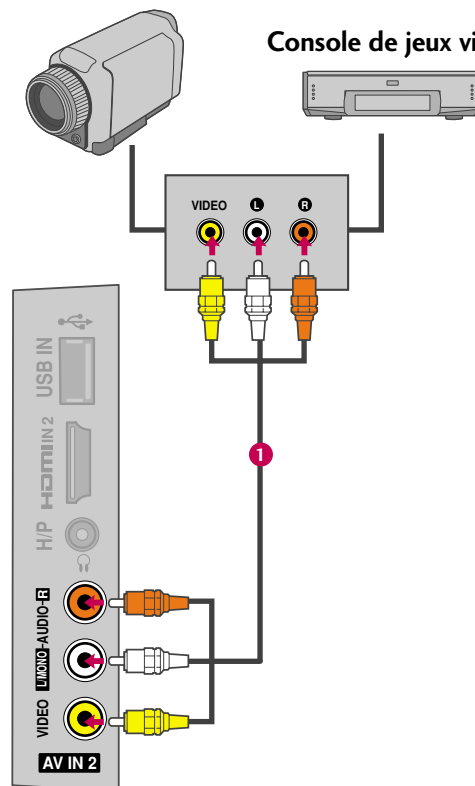

CONNEXION USB (Pour 32LD350, 32LD320)

1. Comment brancher

- 1 Branchez le périphérique USB dans les prises **USB IN** situées sur le côté du téléviseur.

2. Comment l'utiliser

- Vous utilisez la fonction **USB IN** après avoir branché les prises **USB**. (► p.58)

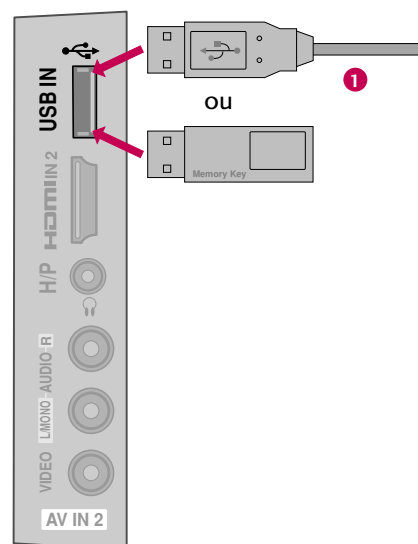

CONNEXION DE SORTIE AUDIO

Relier le son du téléviseur vers de l'équipement audio externe par le biais de la prise optique.

Si vous désirez bénéficier de la télédiffusion numérique sur système de son ambiophonique, branchez un câble optique (optionnel) à l'arrière de la télé et reliez-le à un système cinéma maison ou amplificateur ambiophonique.

1. Comment brancher

- 1 Branchez l'une des extrémités du câble optique au port **OPTICAL DIGITAL AUDIO OUT** du téléviseur.
- 2 Branchez l'autre extrémité dans l'entrée audio numérique (optique) de l'équipement audio.
- 3 Réglez "Haut-Parleur TV – Arrêt" dans le menu **AUDIO**. (► p.85). Consultez le manuel d'utilisation de l'équipement audio externe.

! REMARQUE

- Lorsque vous branchez équipements audios externes comme des amplificateurs ou des haut-parleurs, vous pouvez désactiver les haut-parleurs du téléviseur à partir du menu (► p.85).

⚠ ATTENTION

- Ne pas regarder à l'intérieur du port de sortie optique. Regarder un rayon laser peut endommager vos yeux.
- La fonction ACP (Audio Copy Protection) peut bloquer la sortie audio numérique.

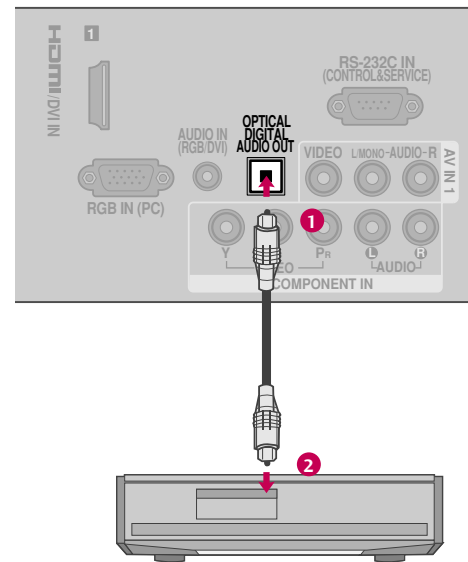

INSTALLATION D'UN CASQUE

1. Comment brancher

- 1 Branchez le casque à la prise pour casque.
- 2 Pour régler le volume du casque, appuyez sur le bouton **VOL+** ou **-**. Si vous appuyez sur le bouton **MUTE**, le son du casque sera désactivé.

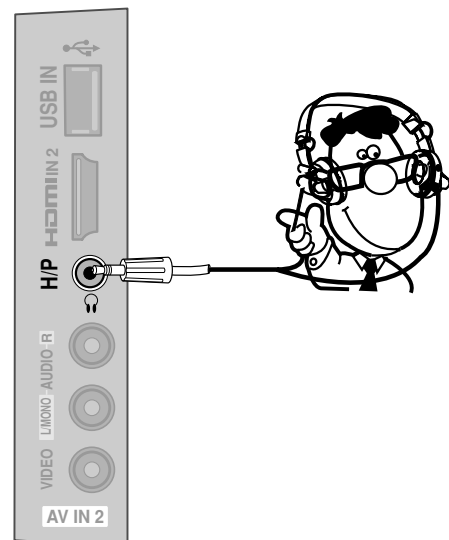

CONFIGURATION DE LA SOURCE AUXILIAIRE

RÉGLAGE PC

Cette TV dispose d'une fonctionnalité Plug&Play (prête à utiliser), ce qui signifie que l'ordinateur se règle automatiquement en fonction des réglages de la télévision.

Connexion VGA (D-sub à 15 broches)

1. Comment brancher

- 1 Reliez la sortie VGA de l'ordinateur à la prise **RGB IN (PC)** de l'appareil.
- 2 Reliez la sortie audio du PC à la prise **AUDIO IN (RGB/DVI)** de l'appareil.

2. Comment l'utiliser

- Allumez votre ordinateur et l'appareil.
- Sélectionnez la source d'entrée **RGB-PC** sur le téléviseur à l'aide de la touche **INPUT** de la télécommande.

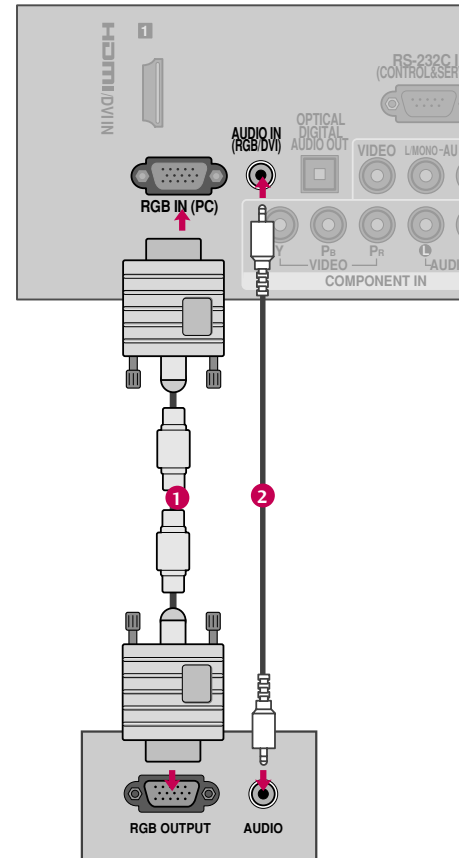

Connexion DVI vers HDMI

1. Comment brancher

- 1 Reliez la sortie DVI du PC à la prise **HDMI/DVI IN** ou **HDMI/DVI IN 1** de l'appareil.
- 2 Reliez la sortie audio du PC à la prise **AUDIO IN (RGB/DVI)** de l'appareil.

2. Comment l'utiliser

- Allumez votre ordinateur et l'appareil.
- Sélectionnez la source d'entrée **HDMI** ou **HDMI1** sur le téléviseur à l'aide de la touche **INPUT** de la télécommande.

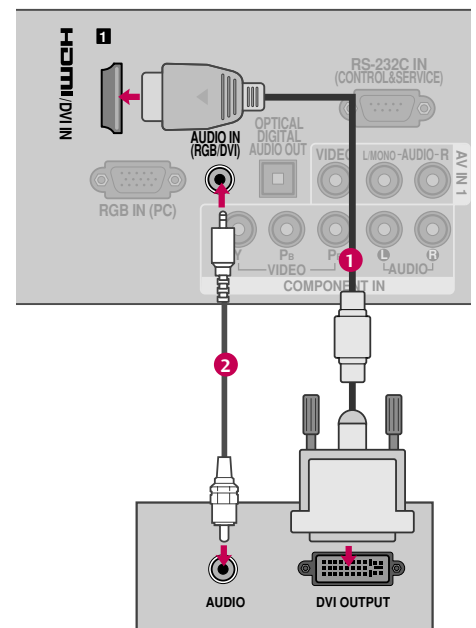

! REMARQUE

- ▶ Pour obtenir la meilleure qualité d'image possible, réglez la carte graphique de votre ordinateur à la résolution **1360x768**.
- ▶ En fonction de votre carte graphique, il se peut que le mode DOS ne fonctionne pas si vous utilisez un câble DVI vers HDMI.
- ▶ En mode PC, il se peut qu'il y ait des défauts du point de vue de la résolution, de l'alignement vertical, du contraste ou de la brillance. Si tel est le cas, modifiez la résolution de la sortie PC ainsi que le taux de rafraîchissement et réglez la brillance et le contraste dans le menu IMAGE jusqu'à ce que l'image soit claire.
- ▶ Évitez de laisser une image fixe à l'écran pendant une période prolongée. Celle-ci pourrait s'imprimer de manière permanente à l'écran.
- ▶ La synchronisation des fréquences Horizontales et Verticales est séparée.
- ▶ Sur certains modèles de carte graphique, il se peut que certains réglages de résolution empêchent l'affichage de l'image au bon endroit sur l'écran.
- ▶ En choisissant HDMI-PC, réglez l'identité source à PC dans le menu OPTION.

Spécifications des Affichages Compatibles (RGB-PC, HDMI-PC)

Résolution	Fréquence Horizontale (KHz)	Fréquence Verticale(Hz)
640x350	31.469	70.08
720x400	31.469	70.08
640x480	31.469	59.94
800x600	37.879	60.31
1024x768	48.363	60.00
1280x768	47.776	59.87
1360x768	47.720	59.799

CONFIGURATION DE LA SOURCE AUXILIAIRE

Réglage de l'écran pour mode PC







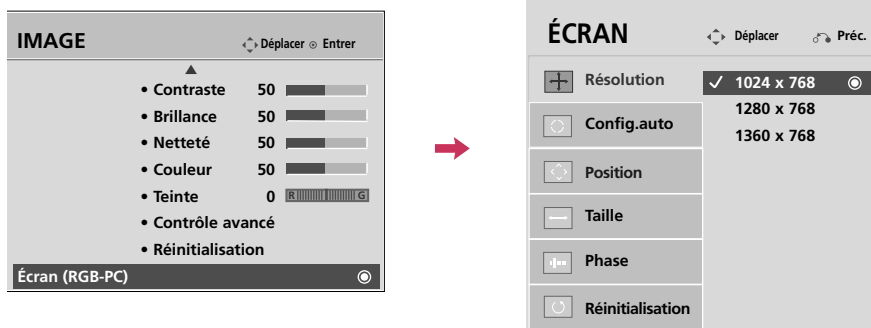

Sélection de la résolution

Vous pouvez choisir le mode RGB-PC.

D'autres réglages, comme la **Position**, la **Phase** et la **Taille** peuvent également être modifiés.

Vous ne pouvez utiliser cette fonction que lorsque la résolution PC est réglée à 1024X768, 1280X768 ou 1360X768.









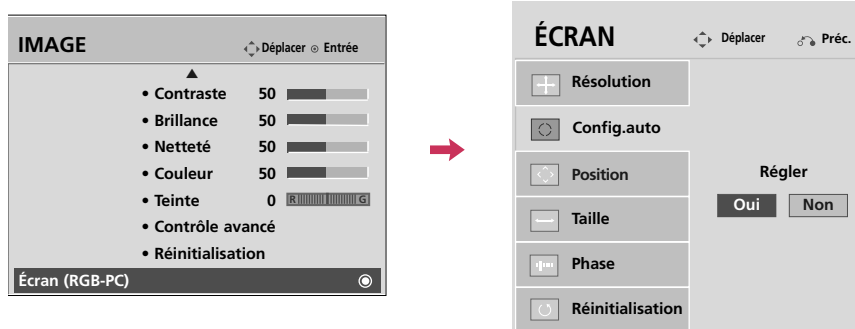

-   Sélectionnez **IMAGE**.
-   Sélectionnez **Écran (RGB-PC)**.
-   Sélectionnez **Résolution**.
-   Sélectionnez la résolution souhaitée.
- 

Config.Auto

Ajuste automatiquement la position de l'image et en réduit l'instabilité. Si l'image ne s'affiche toujours pas correctement après l'avoir ajustée, essayez le réglage manuel ou choisissez une résolution différente, ou encore un autre taux de rafraîchissement sur votre PC.



- 1   Sélectionnez **IMAGE**.
- 2   Sélectionnez **Écran (RGB-PC)**.
- 3   Sélectionnez **Config.auto**.
- 4   Sélectionnez **Oui**.
- 5  Démarrage de la configuration automatique.

- Si la position de l'image n'est toujours pas satisfaisante, essayez de nouveau l'ajustement automatique.
- Si vous avez encore besoin d'ajuster l'image après avoir utilisé l'ajustement automatique du mode RGB-PC, vous pouvez modifier la **Position**, la **Taille** et la **Phase** de l'image.







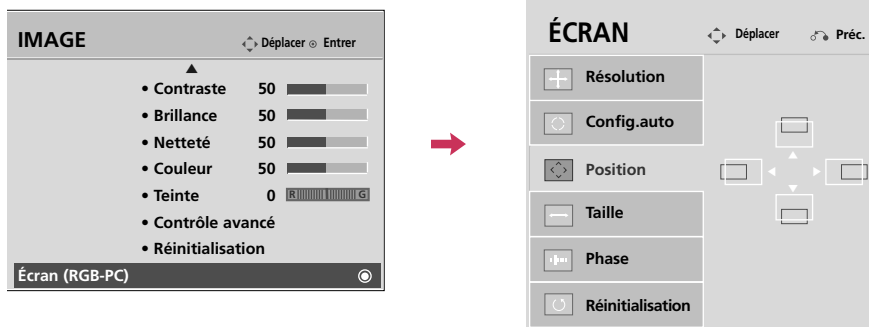

CONFIGURATION DE LA SOURCE AUXILIAIRE

Réglage de la position de Position, Taille, Phase

Si l'image n'est pas claire après le réglage automatique et surtout si les caractères vibrent, régler la Phase manuellement.

Cette fonctionnalité n'est offerte qu'en mode RGB-PC.











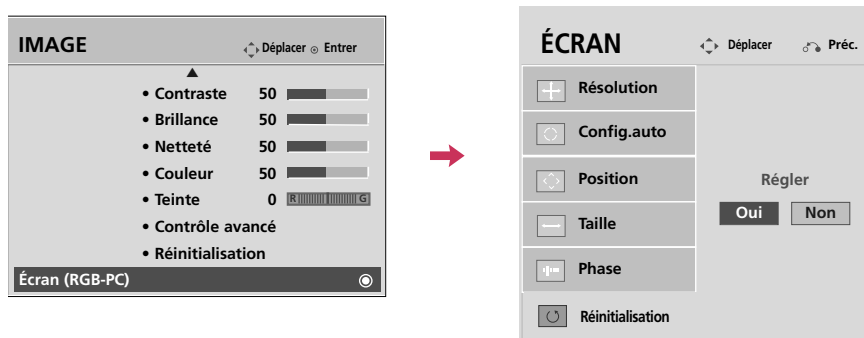

-   Sélectionnez **IMAGE**.
-   Sélectionnez **Écran (RGB-PC)**.
-   Sélectionnez **Position, Taille** ou **Phase**.
-   Effectuez les réglages appropriés.
- 

- **Position:** Cette fonction sert à ajuster la position Gauche/Droite et Haut/Bas de l'image en fonction de vos préférences.
- **Taille:** Cette fonction sert à réduire les lignes verticales ou les rayures visibles en fond d'écran. Les dimensions horizontales de l'écran sont également modifiées.
- **Phase:** Cette fonction vous permet d'éliminer le brouillage horizontal et d'améliorer la netteté et le contraste de l'affichage des caractères.

Réinitialisation de l'écran (chargement des paramètres usine)

Réinitialise les réglages de l'image effectués en usine touchant la **Position**, la **Taille** et la **Phase**. Cette fonctionnalité n'est offerte qu'en mode RGB-PC.



- 1   Sélectionnez **IMAGE**.
- 2   Sélectionnez **Écran (RGB-PC)**.
- 3   Sélectionnez **Réinitialisation**.
- 4   Sélectionnez **Oui**.
- 5 

VISIONNEMENT DE LA TÉLÉVISION / COMMANDE DES CHÂÎNES

FONCTIONS DE LA TÉLÉCOMMANDE

Au moment d'utiliser la télécommande, la diriger vers le capteur sur l'appareil.

VISIONNEMENT DE LA TÉLÉVISION / COMMANDE DES CHÂÎNES

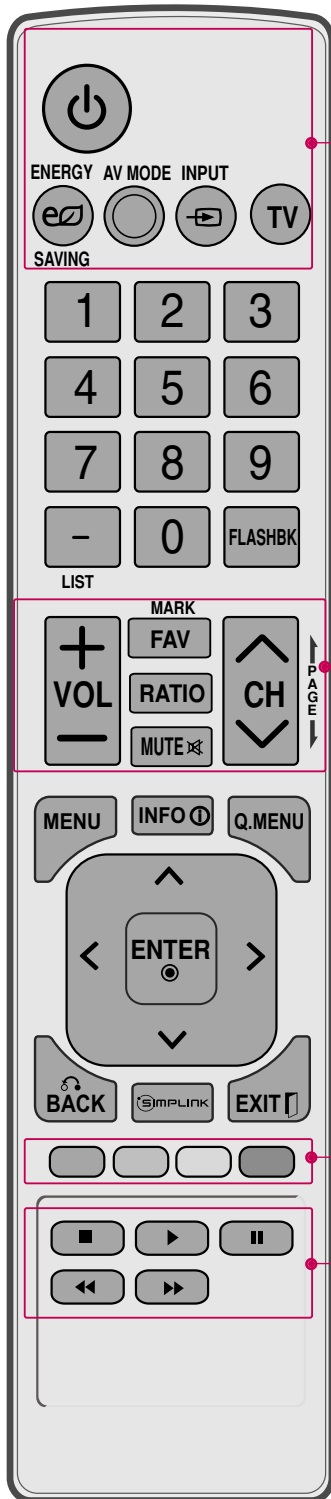

POWER Met le téléviseur en marche et le met en mode d'attente.

ENERGY SAVING Permet de régler la fonction **Économie d'énergie**. ▶ p.76

AV MODE Alterne entre les modes pré-réglés vidéo et audio. ▶ p.54

INPUT Alterne les sources d'entrées
Met le téléviseur en marche. ▶ p.52

TV l'écran revient à la dernière chaîne de télévision affichée.

VOLUME ASCENDANT / DESCENDANT Règle le volume.

MARK Permet de choisir l'entrée pour appliquer les réglages **Assistant image**. ▶ p.69
Utilisez pour marquer ou démarquer un fichier photo/musique. ▶ p.60, 64

FAV Utiliser pour faire défiler les canaux préférés. ▶ p.50

RATIO Pour changer le ratio. ▶ p.66

MUTE Sonorité marche-arrêt. ▶ p.40

CHANNEL ASCENDANT / DESCENDANT Change de canal.

PAGE ASCENDANT / DESCENDANT Passe d'une page d'information à l'autre.

Touches colorées Fonctions accès spécial dans certains menus.

Touches USB, SIMPLINK

- Contrôle Menu USB (Liste photo et Liste musique).
- Commande des appareils SIMPLINK.

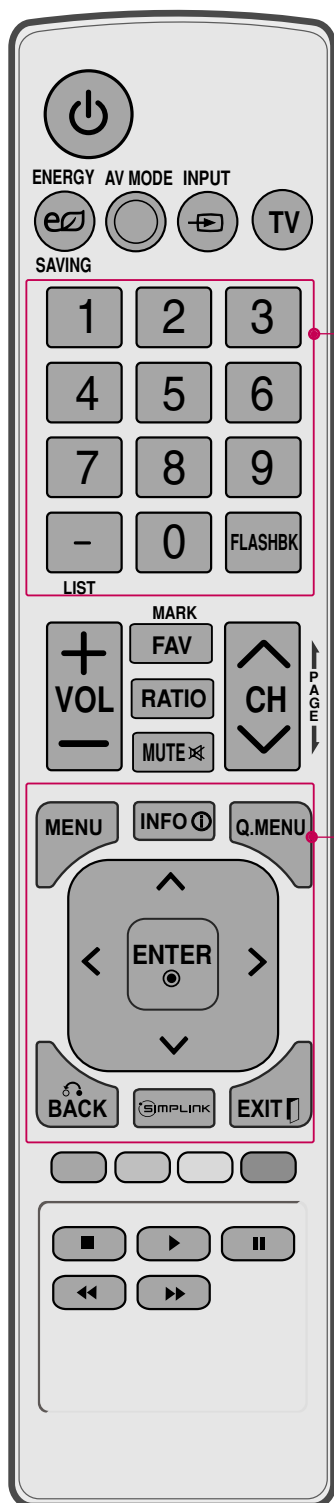

Touches NUMÉRIQUES

— (TIRET) Utilisé pour entrer un numéro d'émission pour des canaux à émissions multiples comme 2-1, 2-2, etc.

LIST Affiche le tableau des chaînes. ► p.48

FLASHBK Syntonise les canaux plus récents.

MENU Affiche le menu principal ou efface tous les affichages à l'écran et revient au mode de visionnage TV.

INFO Pour afficher les informations en haut de l'écran. ► p.51

Q.MENU Ouvre la liste d'options du menu rapide. ► p.44

NAVIGATEUR (ascendant/descendant/gauche/droite/ENTER) Permet de naviguer les menus à l'écran et effectuer les réglages selon ses préférences.

BACK Permet à l'utilisateur de retourner à l'opération précédente d'une application ou d'une fonction interactive.

SIMPLINK Consulter une liste des appareils audiovisuels connectés au téléviseur. Lorsque vous appuyez sur cette touche, le menu SIMPLINK apparaît à l'écran. ► p.56-57

EXIT Efface tous les affichages à l'écran et revient au mode de visionnage TV.

Installation des piles

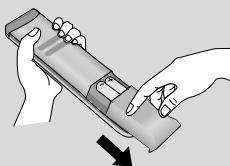

- Installation des piles à l'arrière et les installer en observant les polarités.
- Installer deux piles 1,5 V AAA. Ne pas mélanger des piles usées avec des piles neuves.
- Remettre le couvercle.

VISIONNEMENT DE LA TÉLÉVISION / COMMANDE DES CHAÎNES

MISE EN CIRCUIT DU TÉLÉVISEUR

- 1 D'abord, brancher correctement le cordon d'alimentation.
À ce moment le téléviseur se met en mode attente.
 - En mode attente pour mettre l'appareil en circuit, presser $\phi/1$, **INPUT, CH** (^ v) sur le téléviseur ou presse **POWER, INPUT, CH** (^ ou v), **NUMÉRIQUES (0~9)** sur la télécommande.
- 2 Sélectionner la source de visionnement avec les touches **INPUT** sur la télécommande.
 - Le téléviseur est programmé pour se rappeler à quelle position il était même si le cordon d'alimentation est enlevé.
- 3 Lorsque l'on a terminé d'utiliser le téléviseur, presser **POWER** sur la télécommande, l'appareil revient au mode attente.

! REMARQUES

- ▶ Si l'on part en vacances, débrancher le cordon d'alimentation de la prise murale.
- ▶ Si vous ne terminez pas la procédure d'installation (**Réglage initial**), le menu de réglage initial sera affiché à chaque fois que vous mettrez le téléviseur en marche et, tant que le **Réglage initial** ne sera pas complété.

SÉLECTION DE CHAÎNE

- 1 Appuyez sur la touche **CH** (^ ou v) ou **NUMÉRIQUES** pour définir un numéro de chaîne.

RÉGLAGE DU VOLUME

Réglez le volume à votre convenance.

- 1 Appuyez sur la touche **VOL (+ ou -)** pour ajuster le volume.
- 2 Si vous souhaitez couper le son, appuyer sur la touche **MUTE**.
- 3 Vous pouvez réactiver le son en appuyant de nouveau sur la touche **MUTE** ou **VOL (+ ou -)**.

RÉGLAGE INITIAL

Cette fonction permet à l'utilisateur de facilement configurer les éléments de base qui permettent de regarder le téléviseur pour la première fois après son achat. Ces éléments apparaîtront à l'écran dès la première utilisation du téléviseur. La fonction peut également être activée à partir des menus utilisateur.

- Le réglage par défaut correspond au mode “**Résidentielle**”. Pour la résidence, nous recommandons le mode “**Résidentielle**” qui procurera une qualité d'image optimale.
- Le mode “**Démo en magasin**” est conçu uniquement pour les téléviseurs utilisés en magasin. L'utilisateur peut régler le **Mode image** manuellement, lorsqu'il inspecte le téléviseur, mais le téléviseur rétablira le réglage In **Démo en magasin** 5 prédéfini après un délai de 5 minutes.
- Le mode “**Démo en magasin**” est un réglage optimal pour l'affichage dans les magasins. Il initialise le téléviseur pour permettre le réglage de la qualité de l'image.
- Vous pouvez également régler l'option **Réglage initial** dans le menu **OPTION**.

Étape 1. Sélection de la langue

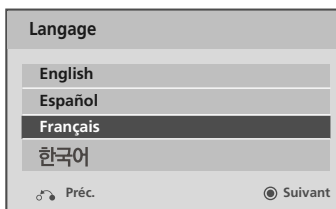

- 1   Sélectionnez Langage menu.

Étape 2. Choix du mode





Pour 19/22LD350C

- 1   Sélectionnez **Résidentielle**.

Étape 3. Réglage temporel

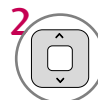

- 1  Sélectionnez **Auto** ou **Manuel**.
- 2    Régler l'heure désirée.

Étape 4. Syntonisation auto



- 1  Vérifiez votre raccordement d'antenne et commencer la **Syntonisation auto**.





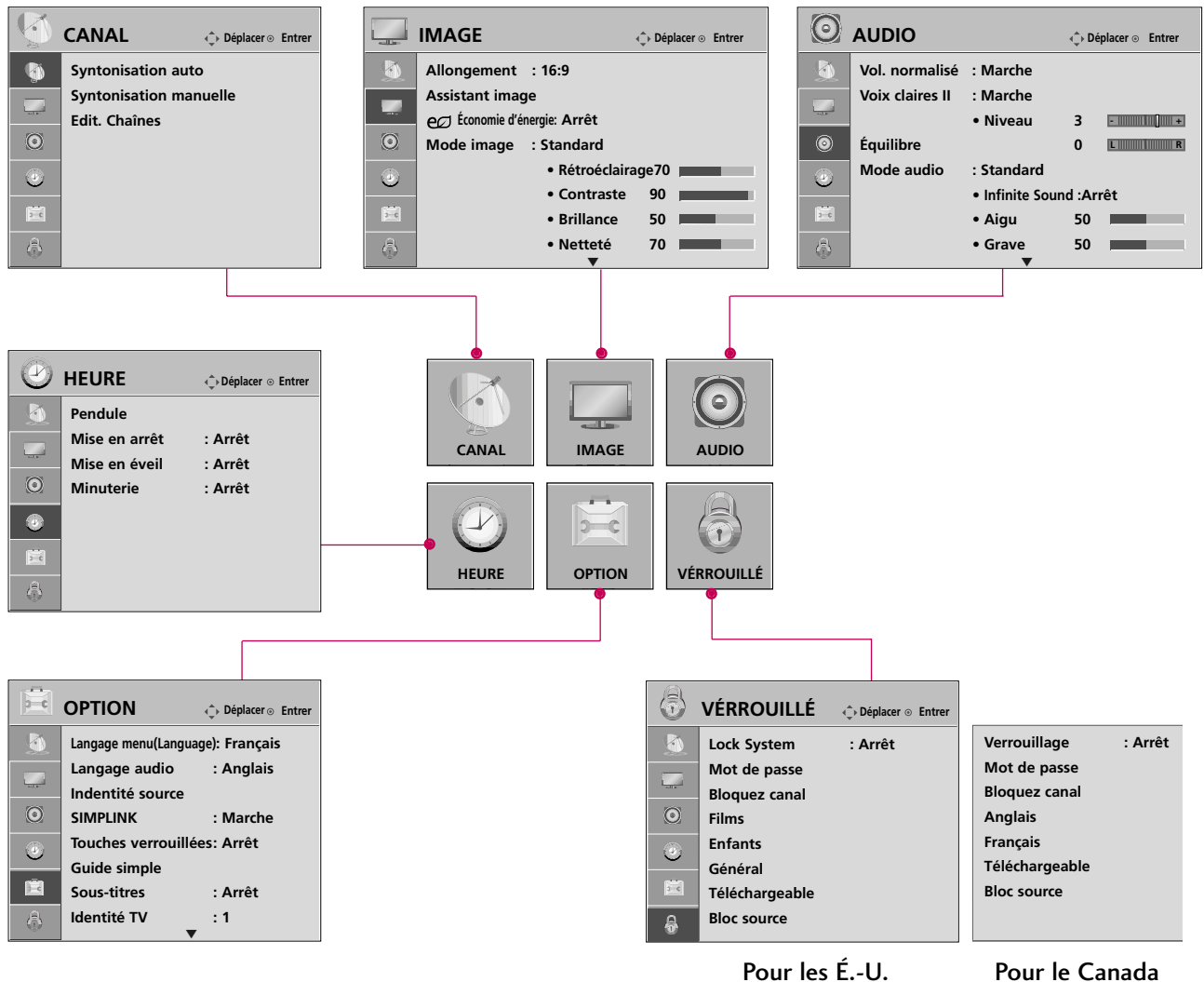

VISIONNEMENT DE LA TÉLÉVISION / COMMANDE DES CHAÎNES

SÉLECTION DES MENUS AFFICHÉS À L'ÉCRAN

L'écran OSD de votre téléviseur peut différer légèrement de l'illustration du présent manuel.







19/22/26LD350, 19/22LD350C

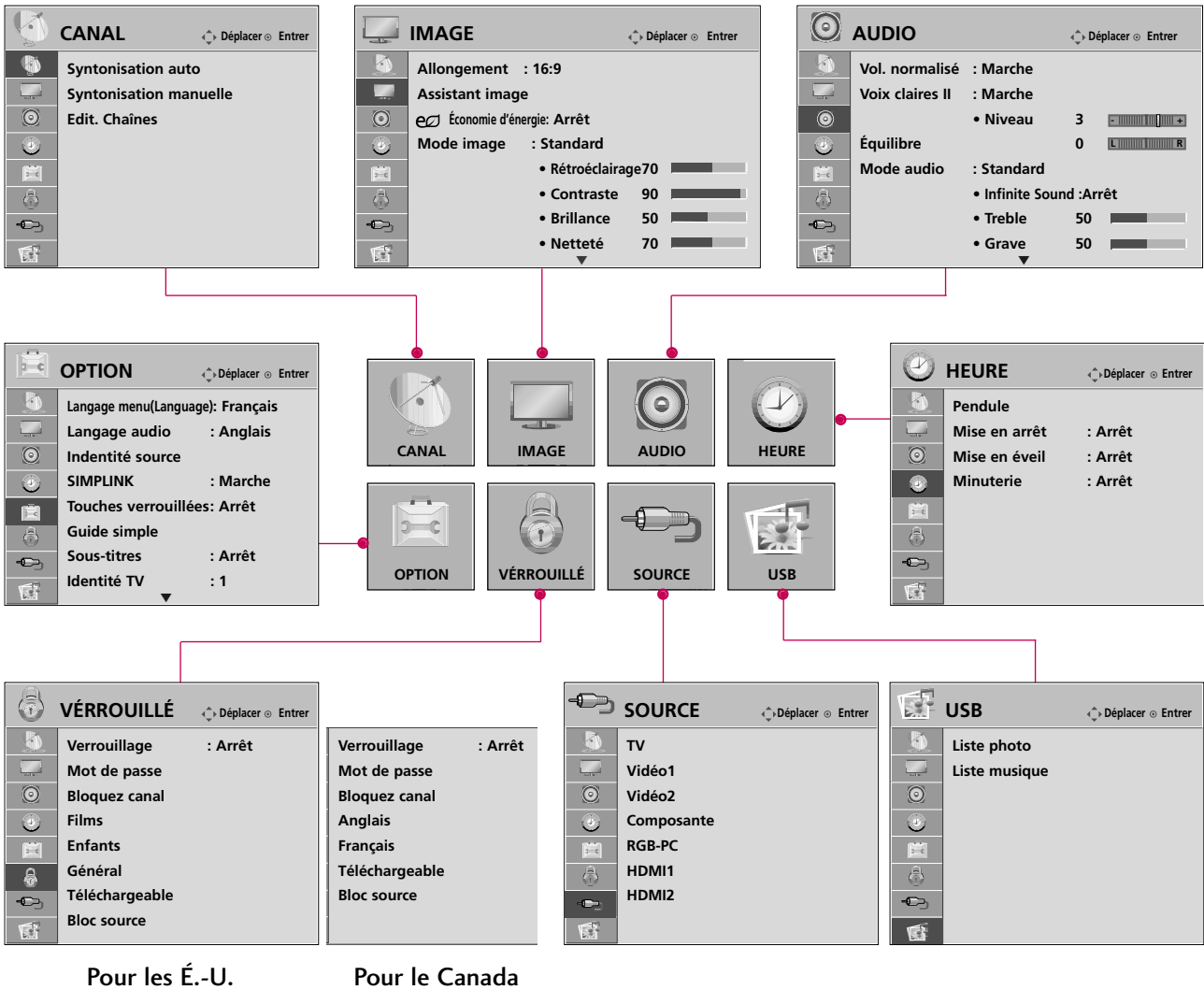

-   Affiche chaque menu.
-   Sélectionner une option de menu.
-  Accepte la sélection en cours.
-  Retourner à l'affichage télé.

32LD350, 32LD320



- 1   Affiche chaque menu.
- 2   Sélectionner une option de menu.
- 3  Accepte la sélection en cours.
- 4  Retourner à l'affichage télé.

! REMARQUES











- ▶ Voyants lumineux: Pour 32LD320

VISIONNEMENT DE LA TÉLÉVISION / COMMANDE DES CHAÎNES

MENU ÉCLAIR (QUICK MENU)

L'écran OSD de votre téléviseur peut différer légèrement de l'illustration du présent manuel.

Le menu éclair (Quick Menu) comprend des fonctions auxquelles l'utilisateur pourrait faire fréquemment appel.



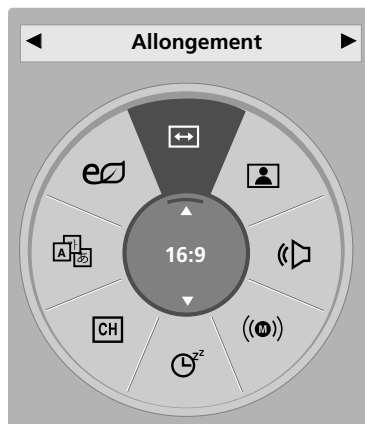

-  **Allongement:** Permet de sélectionner le format d'image désirée.
-  **Mode image:** Pour choisir le mode image réglée en usine selon l'environnement de visionnement.
-  **Mode audio:** Sélectionner le son approprié pour le programme.
-  **Multi-audio:** Modifier la langue audio (signal numérique).
-  **SAP:** Permet de choisir la sonorité MTS (signal analogique).
-  **Minuterie:** Pour choisir la durée avant la mise hors circuit automatique du téléviseur.
-  **Sup/Ajo/Pré:** Sélectionnez les chaînes que vous désirez ajouter ou supprimer, ou ajoutez les chaînes à votre liste de chaînes favorites.
-  **Sous-titres:** Sélectionner Marche ou Arrêt.
-  **Économie d'énergie:** Régler le niveau d'économie d'énergie afin de réduire la consommation énergétique du téléviseur en ajustant le rétroéclairage.
-  **Dispositif USB:** Sélectionnez la fonction "Éjection" pour retirer le périphérique USB.

19/22/26LD350, 19/22LD350C

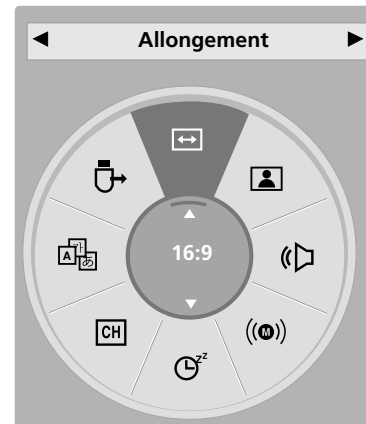

32LD350, 32LD320



- 1   Affiche chaque menu.
- 2  Effectuez les réglages appropriés.
- 3  Retourner à l'affichage télé.

REPÉRAGE DE CANAUX







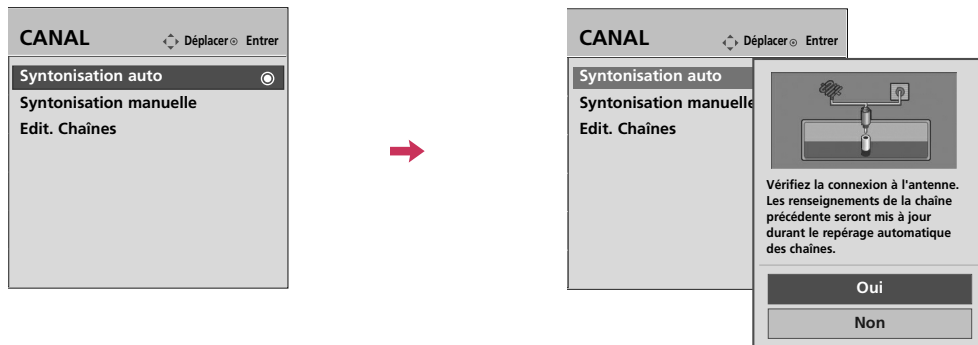

Recherche automatique des chaînes (Syntonisation automatique)

Trouve automatiquement tous les canaux disponibles par l'antenne ou la télédistribution et les met en mémoire dans la liste de canaux.

Exécutez cette fonction si vous déménager ou déplacer le téléviseur.

La syntonisation automatique ne place en mémoire que les stations disponibles lors de l'exécution.



- 1   Sélectionnez **CANAL**.
- 2   Sélectionnez **Syntonisation auto**.
- 3   Sélectionnez **Oui**.
- 4  Effectuer le **Syntonisation auto**.
- 5  Retourner au menu précédent.
-  Retourner à l'affichage télé.









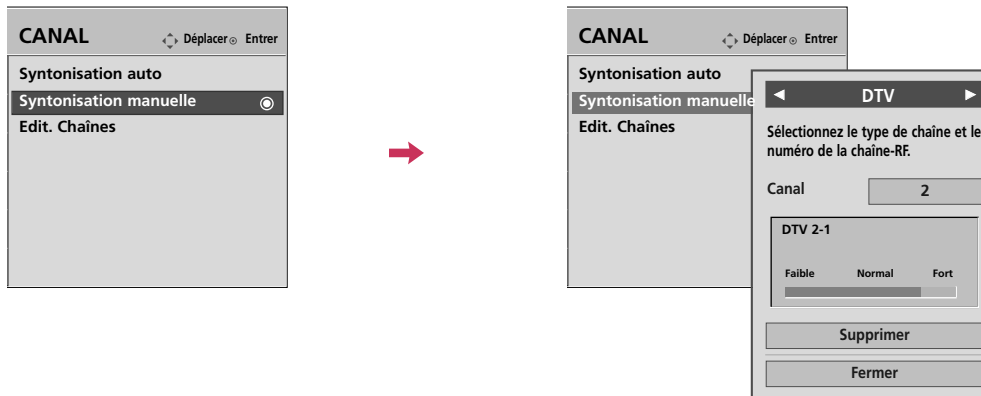



- Le téléviseur demandera un mot de passe si le contrôle parental a été activé (menu de **VÉRROUILLÉ**). Utilisez le mot de passe que vous avez défini dans le menu de **VÉRROUILLÉ** pour autoriser une recherche de canal.
- Lors du réglage de la syntonisation automatique ou manuelle, le nombre maximum de stations pouvant être placées en mémoire est de 1 000. Sujet à changer dépendamment de l'environnement des signaux télédiffusés.
- Place en mémoire toutes les stations disponibles dans l'ordre DTV, TV, CADTV et CATV.

VISIONNEMENT DE LA TÉLÉVISION / COMMANDE DES CHÂÎNES

Ajout/Effacement des chaînes (Syntonisation manuelle)

Lorsque vous sélectionnez les signaux d'entrée DTV ou CADTV, vous pouvez afficher le témoin évaluant l'intensité du signal à l'écran de manière à voir la qualité du signal reçu.



-   Sélectionnez **CANAL**.
-   Sélectionnez **Syntonisation manuelle**.
-   Sélectionnez **DTV, TV, CADTV** ou **CATV**.
-   Sélectionnez la chaîne que vous désirez ajouter ou supprimer.
-   Sélectionnez **Ajouter** ou **Supprimer**.
-  Retourner au menu précédent.
-  Retourner à l'affichage télé.

- Le téléviseur demandera un mot de passe si le contrôle parental a été activé (menu de **VÉRROUILLÉ**). Utilisez le mot de passe que vous avez défini dans le menu de **VÉRROUILLÉ** pour autoriser une recherche de canal.
- Lors du réglage de la syntonisation automatique ou manuelle, le nombre maximum de stations pouvant être placées en mémoire est de 1 000. Sujet à changer dépendamment de l'environnement des signaux télédiffusés.







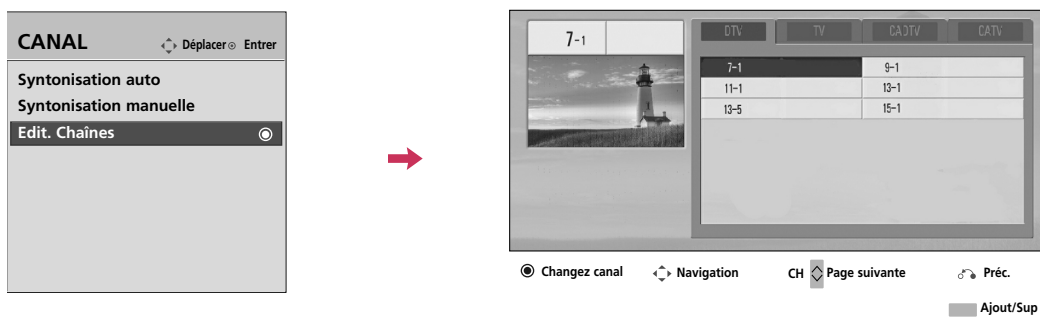

Édition des chaînes

Les stations mémorisées dans la section **Édit. Chaînes** y sont affichées en noir alors que les stations supprimées y sont affichées en bleu.

Lorsqu'une chaîne est supprimée cela signifie que vous ne pourrez la sélectionner par le biais des touches **CH** ^ v en naviguant les stations disponibles au téléviseur.

Si vous désirez sélectionner une chaîne supprimée, saisissez directement le numéro de la chaîne respective avec les touches numériques ou réactivez-la par le biais du menu **Edit.Chaînes**.



- 1   Sélectionnez **CANAL**.
- 2   Sélectionnez **Edit. Chaînes**.
- 3   Sélectionner une chaîne.
- 4  Ajouter ou supprimer une chaîne.
- 5  Retourner au menu précédent.
-  Retourner à l'affichage télé.

- Continuez d'appuyer la touche ^ et d'utiliser les touches < et > afin de passer entre DTV, TV, CADTV et CATV.
- Si la liste de stations est trop longue, utilisez les touches CH ^ et v afin de passer de page en page.

VISIONNEMENT DE LA TÉLÉVISION / COMMANDE DES CHÂÎNES

LISTE DES CANAUX

Vous pouvez vérifier quelles chaînes sont enregistrées dans la mémoire en affichant la liste des chaînes.



Ce cadenas est affiché quand la chaîne est verrouillée avec le contrôle parental.



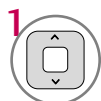

Affichage de la liste des chaînes

- 1  Afficher la **Liste des canaux**.

Sélection d'une chaîne dans la liste des chaînes

- 1  Choisir une chaîne.
- 2  Se rendre au numéro de chaîne choisi.

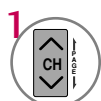
Pagination à l'aide d'une liste de chaînes





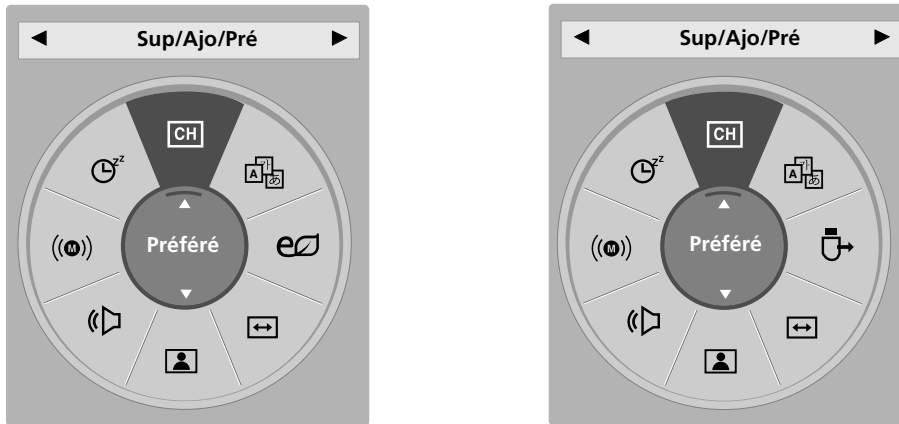

- 1  Tourner les pages.
- 2  Retourner à l'affichage télé.

MÉMOIRE DES CANAUX PRÉFÉRÉS

Les stations préférées sont une façon agréable de vous donner accès rapide à une gamme de stations de votre choix sans avoir à naviguer toutes les autres intermédiaires.

Pour sélectionner un canal préféré, appuyez la touche **FAV** (Favoris) de façon répétitive.



-  ou  Sélectionnez le canal souhaité.
-   Sélectionnez **Sup/Ajo/Pré**.
-  Sélectionnez **Préférés**.
-  Retourner à l'affichage télé.

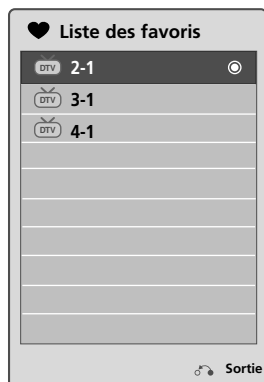

LISTE DES FAVORIS





Affichage de la liste des chaînes préférées

- 1  Afficher la liste des chaînes préférées.

Sélection d'une chaîne dans la liste des chaînes préférées

- 1  Choisir une chaîne.
- 2  Se rendre au numéro de chaîne choisi.

Pagination par une liste des chaînes préférées

- 1  Tourner les pages.
- 2  Retourner à l'affichage télé.

INFO. EN BREF

Écran Info vous montre les informations de l'écran en cours.

1 Appuyez sur la touche INFO pour faire apparaître l'Écran Info.

2 Retourner à l'affichage télé.

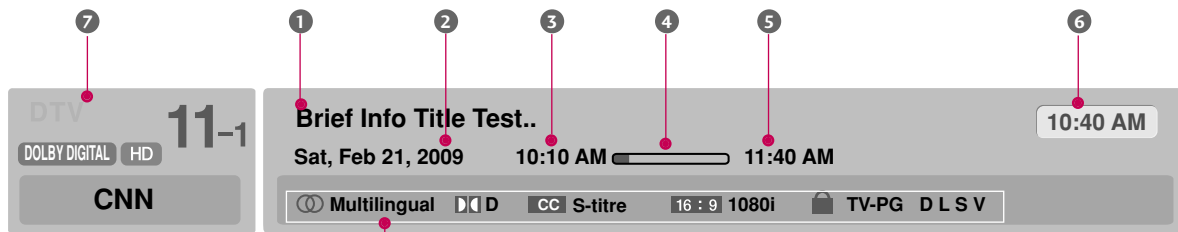

Multilingue: Multilingue: programme contenant un ou plusieurs services audio. Appuyez sur **Q.MENU** pour choisir l'audio désiré.



S-titre: programme contenant un ou plusieurs services de sous-titres. Appuyez sur **Q.MENU** pour sélectionner celui désiré.



Dolby Digital: L'émission est munie d'un signal Dolby Digital accessible par le biais des prises TV et HDMI.



Aspect ratio d'origine de vidéo est 4:3



Aspect ratio d'origine de vidéo est 16:9 (large)



Définition vidéo est 720x480i



Définition vidéo est 720x480p



Définition vidéo est 1280x720p



Définition vidéo est 1920x1080i



Définition vidéo est 1920x1080p



V-Chip: Programme contenant information puce V, voir **VÉRROUILLÉ** menu: A (Age), D (Dialogue), L (Langue), S (Sexe), V (Violence), FV (violence fantaisiste)

- 1 Titre programme
- 2 Jour, Mois, Année
- 3 Heure début programme
- 4 Barre de progression du programme
- 5 Heure fin programme
- 6 heure en cours
- 7 Bande d'information

VISIONNEMENT DE LA TÉLÉVISION / COMMANDE DES CHAÎNES

LISTE D'ENTRÉES

Vous ne pouvez choisir et activer que les signaux d'entrée branchés au téléviseur.

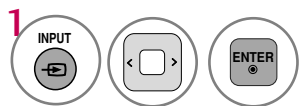

Sélectionner la source de signal d'entrée.

- **32LD350, 32LD320:** Vous pouvez également choisir le signal d'entrée dans le menu

19/22LD350,
19/22LD350C:

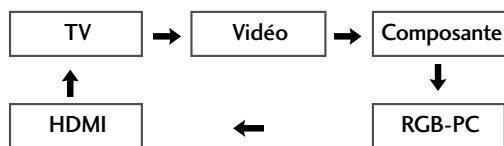

26/32LD350,
32LD320:

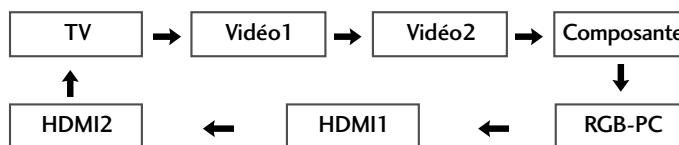

c.-à-d.)



Les entrées déconnectées sont inactives (elles sont grisées).

Sélectionnez la source d'entrée qui convient (sauf TV). Ensuite, vous pouvez sélectionner une **Identité source** au moyen de la touche Bleue. ► p.53

c.-à-d.) Pour changer l'étiquette d'entrée en utilisant la touche bleue.



- Lorsqu'un nouvel appareil externe est branché à l'appareil, le menu contextuel suivant apparaît automatiquement. Lorsque vous sélectionnez **Oui**, vous pouvez choisir la source d'entrée que vous souhaitez utiliser.
- Par contre, lorsque vous sélectionnez "**SIMPLINK - Marche**" en mode HDMI, le même menu contextuel n'apparaît pas.

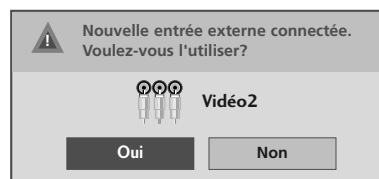







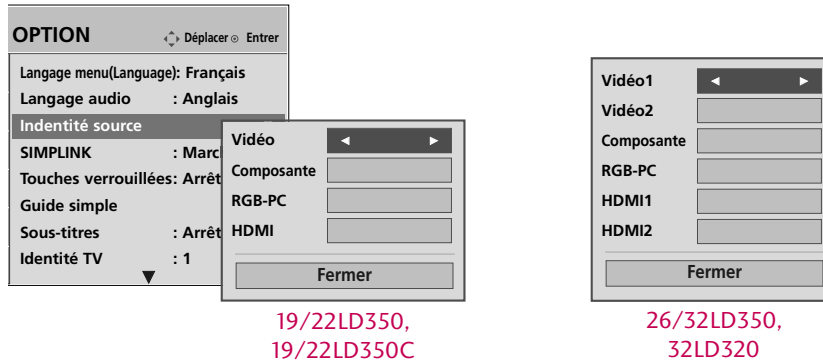

- **TV:** pour regarder des émissions par antenne, câble ou câble numérique.
- **Vidéo:** pour lire le signal d'un magnétoscope ou d'un autre appareil externe.
- **Composante:** pour regarder un DVD ou le signal d'un décodeur numérique.
- **RGB-PC:** pour visualiser le signal d'entrée du PC.
- **HDMI:** pour visualiser le signal provenant d'un appareil haute définition.

IDENTITÉ SOURCE







Ceci indique lequel dispositif est branché à laquelle prise d'entrée.



Au moyen du menu OPTION

-   Sélectionnez **OPTION**.
-   Sélectionnez **Identité source**.
-   Sélectionner la source.
-  Sélectionner l'identification appropriée.
-  Retourner au menu précédent.
-  Retourner à l'affichage télé.

Au moyen de la touche INPUT



-   Sélectionner la source.
-   Sélectionner l'identification appropriée.
-  Retourner au menu précédent.
-  Retourner à l'affichage télé.

VISIONNEMENT DE LA TÉLÉVISION / COMMANDE DES CHAÎNES

MODE AV

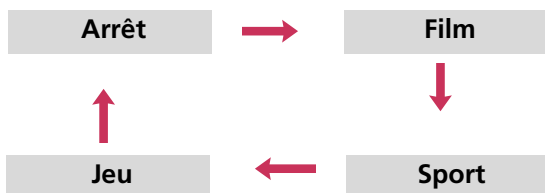
Le Mode AV alterne entre les réglages pré-réglés vidéo et audio.

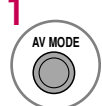

-  Appuyez plusieurs fois sur la touche **AV MODE** pour sélectionner la source.
- 



- L'option « **Film** » du mode audiovisuel (AV Mode) permet de choisir cette option à la fois dans le « menu IMAGE – Mode image » et dans le « Menu AUDIO – Mode audio ».
- Lorsque vous sélectionnez « **Arrêt** » en mode AV, l'image que vous aviez sélectionnée à l'origine sera rétablie.
- **Arrêt**: Désactive l'AV MODE.
- **Film**: optimise la vidéo et l'acoustique pour regarder des films.
- **Sport**: optimise la vidéo et l'acoustique pour regarder des manifestations sportives.
- **Jeu**: optimise la vidéo et l'acoustique pour jouer.



GUIDE SIMPLE

Vous pouvez facilement et efficacement accéder à l'information de la télévision en regardant un guide simple sur le téléviseur.

Pendant l'opération guide simple, l'audio sera en mode silence.

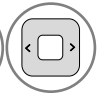

-  Sélectionnez **OPTION**.
-  Sélectionnez **Guide simple**.

-   Choisissez la partie du manuel que vous voulez voir.
-  Retourner à l'affichage télé.







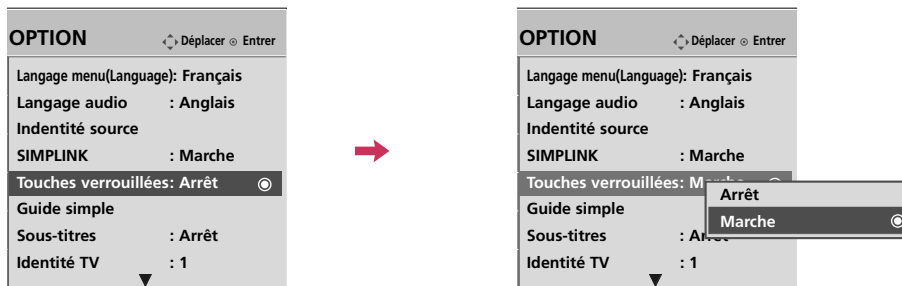

TOUCHES VERROUILLÉES

Il est possible de régler le téléviseur de manière à ce que seule la télécommande puisse être utilisée.

Cette fonction peut être utilisée afin de prévenir l'usage non autorisé en verrouillant les commandes du panneau frontal.

Ce téléviseur est configuré de manière à mémoriser l'option ayant été utilisée en dernier, et ce, même lorsque vous l'éteignez.



- 1   Sélectionnez **OPTION**.
- 2   Sélectionnez **Touches verrouillées**.
- 3   Sélectionnez **Marche** ou **Arrêt**.
- 4  Retourner au menu précédent.
-  Retourner à l'affichage télé.





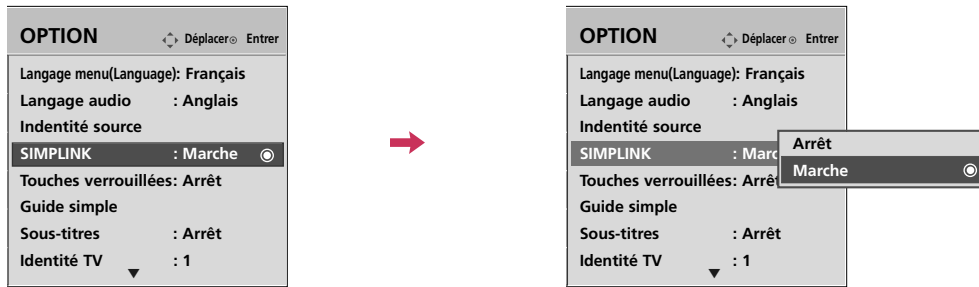

- Lorsque le verrouillage est activé, si le téléviseur est éteint, peser sur le bouton O / I , **INPUT**, **CH** (^ \) de l'appareil ou les boutons **POWER**, **INPUT**, **CH** (^ \) ou **Numériques** de la télécommande.
- Verrouillage en circuit, l'affichage **⚠ Touches verrouillées** figure à l'écran si toute touche sur le panneau avant est pressée.

VISIONNEMENT DE LA TÉLÉVISION / COMMANDE DES CHAÎNES

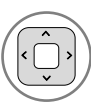

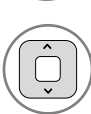
SIMPLINK vous permet de commander et lire d'autres périphériques audio/vidéo par un câble HDMI, et sans câbles ni réglages supplémentaires. Ce téléviseur pourrait ne pas fonctionner avec les périphériques avec prise en charge HDMI-CEC, mais seuls les périphériques avec le logo SIMPLINK sont totalement pris en charge. SIMPLINK peut être activé ou désactivé par les menus utilisateurs.

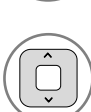

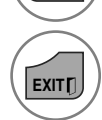
-   Sélectionnez **OPTION**.
-   Sélectionnez **SIMPLINK**.
-   Sélectionnez **Marche** ou **Arrêt**.
-  Retourner au menu précédent.
-  Retourner à l'affichage télé.

! REMARQUE

- ▶ Branchez la borne HDMI/DVI IN ou HDMI IN du téléviseur sur la borne arrière (sortie HDMI) de l'appareil SIMPLINK à l'aide du câble HDMI.
- ▶ Lorsque vous changez de source d'entrée avec la touche INPUT de la télécommande, l'appareil SIMPLINK cessera de fonctionner.
- ▶ Lorsque vous sélectionnez un appareil cinéma maison, la sortie sonore est automatiquement relayée aux haut-parleurs dudit système cinéma maison.
- ▶ Si un cinéma maison SIMPLINK ne lit pas le signal audio du téléviseur auquel il est raccordé, branchez la sortie audio numérique (DIGITAL AUDIO OUT), située à l'arrière de l'appareil, à l'entrée audio numérique (DIGITAL AUDIO IN) de l'appareil SIMPLINK au moyen d'un câble optique.

Fonctions SIMPLINK

- **Lecture directe:** après avoir connecté les appareils audiovisuels au téléviseur, vous pouvez commander directement les appareils et la lecture de médias sans définir de paramètres supplémentaires.
- **Sélection de l'appareil audiovisuel:** vous permet de sélectionner l'un des appareils audiovisuels connecté au téléviseur.
- **Lecture de disque:** pour commander les appareils audiovisuels en appuyant sur les touches \wedge \vee \langle \rangle , ENTER, \blacktriangleright , \blacksquare , II , \blacktriangleleft et \blacktriangleright .
- **Mise hors tension de tous les appareils:** lorsque vous éteignez le téléviseur, tous les appareils connectés sont également éteints.
- **Basculement de la sortie audio:** procure un moyen facile pour changer la sortie audio.
- **Alimentation synchronisée:** Quand l'équipement avec la fonction Simplink est connecté à la prise HDMI commence à jouer, le téléviseur affiche ce mode automatiquement.

(Un appareil connecté au téléviseur par un câble HDMI mais qui n'est pas pris en charge par SIMPLINK n'offre pas cette fonction.)

Remarque: Pour le fonctionnement d'un lien simple, on peut utiliser le câble HDMI dans une version supérieure à 1.3 avec *CEC. (*CEC: Consumer Electronics Control).

Menu SIMPLINK

-  Affichage du menu **SIMPLINK**.
-  Sélectionner l'appareil.
-  Permet de commander des appareils audiovisuels branchés au téléviseur.

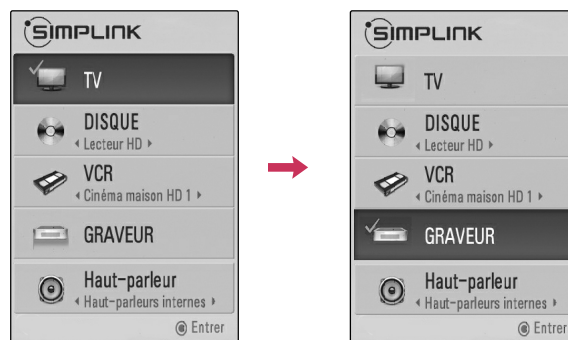

- 1 **Affichage télé:** Passe à la chaîne de télévision précédente peu importe le mode courant.
- 2 **Lecture de disque:** Permet de sélectionner et de lire des disques. Lorsque de multiples disques sont disponibles, les titres de disques s'affichent de façons pratique au bas de l'écran.
- 3 **Lecture de magnétoscope:** Permet de commander le magnétoscope branché au téléviseur.
- 4 **Lecture d'enregistrements sur disque dur:** Permet de lire des fichiers sur le disque dur.
- 5 **Sortie audio vers les haut-parleurs de cinéma maison/sortie audio vers le téléviseur:** Sélectionnez les haut-parleurs de cinéma maison ou du téléviseur pour la sortie audio.



- Lorsque aucun appareil n'est connecté (s'affiche en gris)
- Appareil sélectionné
- Lorsqu'un appareil est connecté (s'affiche en couleur vive)

MODES D'ENTRÉE

Lorsque vous branchez un dispositif USB, ce menu contextuel apparaît automatiquement.

Lorsque le menu contextuel n'apparaît pas, vous pouvez sélectionner Liste Photo ou Liste Musique dans le menu USB.

En mode Périphérique USB, vous ne pouvez ajouter de nouveau dossier ou supprimer un dossier existant.

- 1 Branchez le périphérique USB dans les prises **USB IN** situées sur le côté du téléviseur.

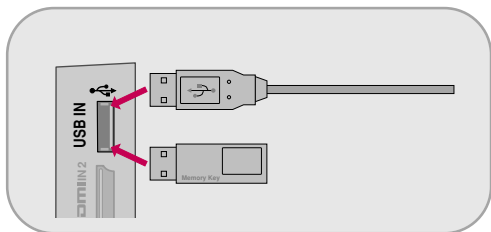

- 2 Sélectionnez **LISTE PHOTO** ou **LISTE MUSIQUE**.

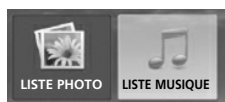
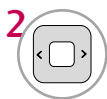

- Ce téléviseur prend en charge les formats JPG et MP3.

Au moment de retirer un périphérique USB

Sélectionnez le menu **Dispositif USB** avant de retirer le périphérique USB.



Sélectionnez **Dispositif USB**.



Sélectionnez **Éjection**.

Mesures de sécurité concernant les périphériques USB

- ▶ Seuls les périphériques de stockage USB peuvent être reconnus.
- ▶ Si le périphérique de stockage USB est branché par l'entremise d'un concentrateur USB, le périphérique ne peut être reconnu.
- ▶ Un périphérique de stockage USB utilisant un programme de reconnaissance automatique peut ne pas être reconnu.
- ▶ Un périphérique de stockage USB utilisant son propre pilote peut ne pas être reconnu.
- ▶ La vitesse de reconnaissance d'un périphérique de stockage USB varie selon le périphérique utilisé.
- ▶ Veuillez ne pas mettre en marche le téléviseur ou débrancher le périphérique USB lorsque le périphérique de stockage USB branché à l'appareil est en fonction. Lorsqu'un périphérique similaire est retiré ou débranché, les fichiers stockés ou le périphérique de stockage USB peut être endommagés.
- ▶ N'utilisez que des dispositifs USB n'ayant que fichiers musique ou photo de format normal.
- ▶ Veuillez n'utiliser qu'un périphérique de stockage USB ayant été formaté à l'aide du système de fichier FAT 32 ou NTFS fourni avec le système d'exploitation Windows. Tout périphérique de stockage formaté en tant que programme utilitaire non pris en charge par Windows ne pourra être reconnu.
- ▶ Veuillez alimenter tout dispositif USB (plus de 0,5A) nécessitant une source de puissance externe. Sinon, le dispositif risque de ne pas être reconnu.
- ▶ Veuillez brancher un périphérique de stockage USB à l'aide d'un câble certifié. Si le périphérique est branché à l'aide d'un câble non certifié ou excessivement long, il peut ne pas être reconnu.
- ▶ Certains périphériques de stockage USB ne sont pas pris en charge ou fonctionnent inadéquatement
- ▶ Veuillez effectuer une copie de sauvegarde des fichiers importants puisque certaines données présentes sur les périphériques USB peuvent être corrompues. La responsabilité de la gestion des données revient à l'utilisateur et, en conséquence, le fabricant ne couvrira pas les dommages causés aux données.
- ▶ Si votre dispositif USB possède multiple partitions, ou si vous utilisez un lecteur USB multiscartes, vous pouvez utiliser jusqu'à 4 partitions ou dispositifs USB.
- ▶ Pour les dispositifs d'emmagasinage USB mis en forme NTFS, la suppression n'est pas permise.
- ▶ La méthode d'alignement des fichiers d'un périphérique de stockage USB ressemble à celle de Windows XP. Ainsi, le périphérique reconnaît une certaine de caractères qui peuvent être utilisés dans le nom du fichier.
- ▶ La capacité recommandée est de 1 téraoctet ou moins pour un disque dur USB externe et de 32 giga-octet ou moins pour une clé-mémoire USB.
- ▶ Au cas où le disque dur USB externe à fonction « écologique » ne fonctionne pas, le mettre hors circuit puis de nouveau en marche afin de le faire fonctionner. Veuillez vous référer au manuel du périphérique disque dur externe USB.

LISTE PHOTO

Vous pouvez visualiser des fichiers JPG qui se trouvent sur un périphérique USB.





L'écran Affichage à l'écran (On Screen Display) de votre modèle de téléviseur peut être légèrement différent.

USB

Format de fichiers photo pris en charge : *.JPG

- Vous pouvez uniquement lire des fichiers JPG.
- Seul le balayage en mode « baseline » est pris en charge sur JPG.
- Taille JPEG disponible (largeur x hauteur, pixels): 64 x 64 - 15360 x 8640

Composant de l'écran

1   Sélectionnez **USB**. 2    Sélectionnez **Liste photo**.

1 Retourne au dossier en amont
2 Aperçu: affiche un aperçu et le nom du répertoire de la photo dans le répertoire sélectionné.
3 Page en cours/Pages totales
4 Nombre total de photos miniatures sélectionnées
5 Boutons correspondants de la télécommande

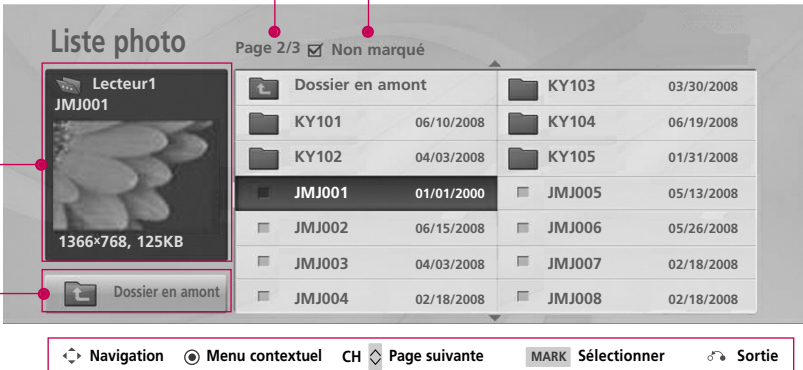

Dossier en amont		KY103 03/30/2008	
<input type="checkbox"/>	KY101 06/10/2008	<input type="checkbox"/>	KY104 06/19/2008
<input type="checkbox"/>	KY102 04/03/2008	<input type="checkbox"/>	KY105 01/31/2008
<input checked="" type="checkbox"/>	JMJ001 01/01/2000	<input type="checkbox"/>	JMJ005 05/13/2008
<input type="checkbox"/>	JMJ002 06/15/2008	<input type="checkbox"/>	JMJ006 05/26/2008
<input type="checkbox"/>	JMJ003 04/03/2008	<input type="checkbox"/>	JMJ007 02/18/2008
<input type="checkbox"/>	JMJ004 02/18/2008	<input type="checkbox"/>	JMJ008 02/18/2008

Navigation Menu contextuel CH Page suivante MARK Sélectionner Sortie

Sélection de photo et menu contextuel





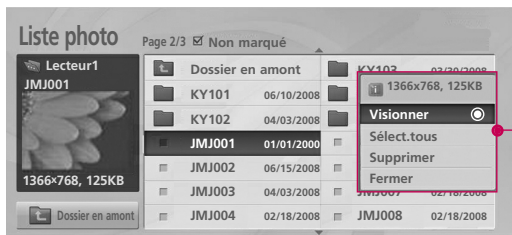



Navigation Menu contextuel CH Page suivante MARK Sélectionner Sortie



Navigation Menu contextuel CH Page suivante MARK Sélectionner Sortie

Lorsque vous sélectionnez un fichier (et non un répertoire), ce menu contextuel apparaît à l'écran.

- ▶ **Visionner:** Affiche l'élément sélectionné.
- ▶ **Sélect.tous:** Sélectionne toutes les photos à l'écran.
- ▶ **Désélect.Tous:** Désélectionner les photos sélectionnées.
- ▶ **Supprimer:** Supprime la photo sélectionnée.
- ▶ **Fermer:** Ferme le menu contextuel.

- 1  Sélectionner le répertoire ou le lecteur cible.
- 2   Sélectionner les photos.
- 3  Afficher le menu contextuel.
- 4   Sélectionner le menu contextuel.

- Utilisez les touches **CH** ^ v pour faire défiler la page de photos.
- Utilisez le bouton **MARK** pour sélectionner ou désélectionner une photo. Lorsqu'une ou plusieurs photos sont sélectionnées, vous pouvez afficher les photos individuellement ou un diaporama des photos sélectionnées. Si aucune photo n'est sélectionnée, vous pouvez afficher toutes les photos individuellement ou un diaporama de toutes les photos du dossier.

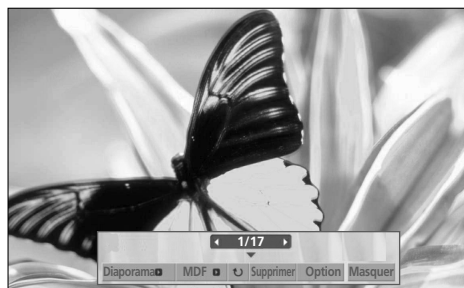
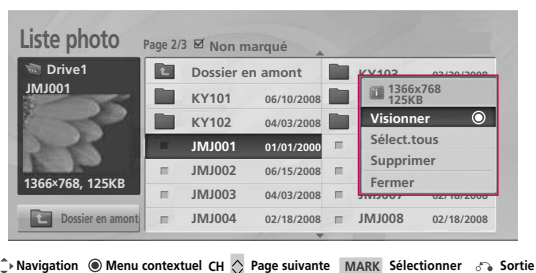
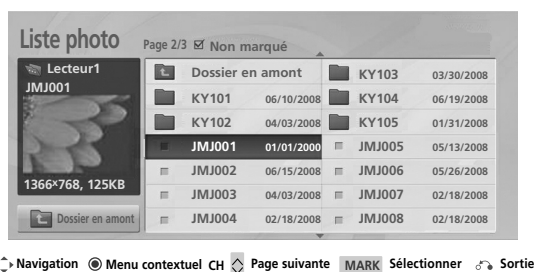

Menu Plein écran

Vous pouvez modifier l'affichage de la liste de photos pour qu'elle occupe tout l'écran du téléviseur. D'autres options sont offertes en mode plein écran.



L'allongement d'une photo peut changer la taille de la photo affichée sur l'écran dans normal.

- 1  Sélectionner le répertoire ou le lecteur cible.
- 2   Sélectionner les photos.
- 3  Afficher le menu contextuel.
- 4  Sélectionnez **Visionner**.
- 5  La photo sélectionnée s'affiche en mode plein écran.

■ Utilisez les touches **CH**   pour faire défiler la page de photos.

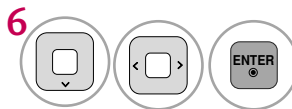
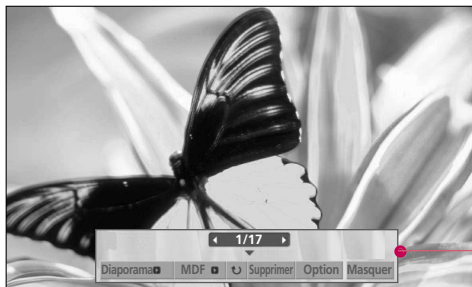

Sélectionnez **Diaporama**, **MDF**, **(Rotation)**, **Supprimer**, **Option** ou **Masquer**.

- Utilisez les boutons < > pour sélectionner la photo précédente ou suivante.
- Utilisez les boutons ^ v < > pour sélectionner et contrôler le menu en mode plein écran.

- **Diaporama**: Les photos sélectionnées sont affichées dans le diaporama. Si aucune image n'est sélectionnée, toutes les photos du répertoire sélectionné s'affichent dans le diaporama.
 - Réglez l'intervalle du diaporama à partir du menu **Option**.
- **MDF** : Écoutez de la musique alors que vous visionnez les photos en mode plein écran.
 - Réglez le dispositif de musique d'arrière-plan et l'album à partir du menu **Option**.
- **(Rotation)**: Fait pivoter les photos.
 - Permet de faire pivoter la photo de 90°, 180°, 270°, 360° dans le sens des aiguilles d'une montre.
 - La photo ne peut être pivotée si sa largeur est plus grande que la résolution en hauteur disponible soutenue.
- **Supprimer** : Supprimez les photos.
- **Option**: Définissez les paramètres du **Vitesse diapos** et **Dossier musique**.
 - Utilisez le bouton ^ v < > et appuyez sur **ENTER** pour définir les paramètres. Allez ensuite à **Entrer** et appuyez sur **ENTER** pour enregistrer les paramètres.
 - Vous ne pouvez modifier le **Dossier musique** lorsque BGM (MDF) est en fonction.
- **Masquer**: Masque le menu en mode plein écran.
 - Pour afficher le menu de nouveau en mode plein écran, appuyez sur le bouton **ENTER**.

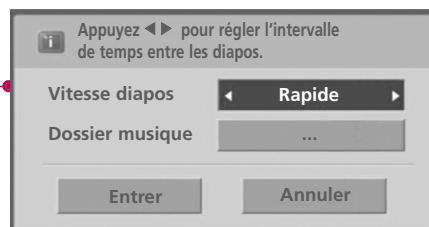

! REMARQUE

- Ce téléviseur ne peut pas lire la plupart des images en format JPEG sauvegardées en mode progressif.

LISTE MUSIQUE

Vous pouvez utiliser le menu « Liste de pistes (Music List) » pour lire des fichiers MP3 qui se trouvent sur un périphérique USB.

Ce téléviseur ne peut lire les fichiers protégés contre la copie.

L'écran Affichage à l'écran (On Screen Display) de votre modèle de téléviseur peut être légèrement différent.

USB

Format de fichiers de musique pris en charge : *.MP3

Débit binaire 32Kbps ~ 320Kbps

- Fréquence d'échantillonnage (Fréquence d'échantillonnage)

MPEG1 3^e couche: 32 kHz, 44.1 kHz, 48 kHz

MPEG2 3^e couche: 16 kHz, 22.05 kHz, 24 kHz

MPEG2.5 3^e couche: 8 kHz, 11.025 kHz, 12 kHz

Composant de l'écran

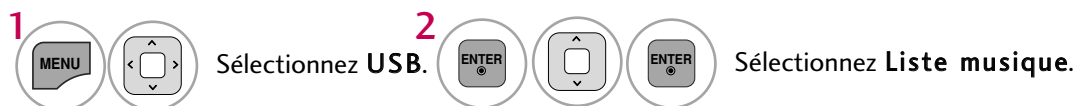

- 1 Retourne au dossier en amont
- 2 Aperçu: affiche, le cas échéant, un aperçu de la pochette de disque.
- 3 Page en cours/Pages totales
- 4 Nombre total de musique miniatures sélectionnées
- 5 Boutons correspondants de la télécommande

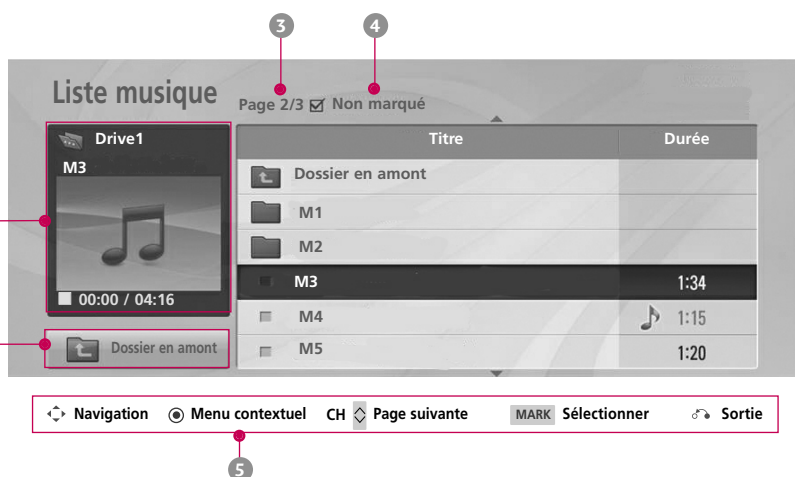

Sélection de music et menu contextuel



- ▶ **Lire** (pendant l'arrêt): Lit les pistes sélectionnées.
- Lorsque la lecture d'une piste se termine, la prochaine piste sélectionnée sera jouée. Si aucune piste n'est sélectionnée, la piste suivante du dossier en cours sera jouée. Si vous accédez à un autre dossier et appuyez sur le bouton **ENTER**, la lecture de la piste en cours sera interrompue.
- ▶ **Lire sélect.:** Lire les pistes sélectionnées. Une fois la lecture d'une piste terminée, la piste suivante joue automatiquement.
- ▶ **Arrêter la lecture** (pendant le playback): Arrêter le musics de jeu.
- ▶ **Lire avec photo:** Démarre la lecture des pistes sélectionnées, puis se déplace vers la liste de photos.
- ▶ **Sélect.tous:** Sélectionne toutes les pistes du dossier.
- ▶ **Désélect.tous:** Désélectionner les photos sélectionnées.
- ▶ **Supprimer:** Supprime les pistes sélectionnées.
- ▶ **Fermer:** Ferme le menu contextuel.

- 1 Sélectionner le répertoire ou le lecteur cible.
- 2 Sélectionner les pièces musicales désirées.
- 3 Afficher le menu contextuel.
- 4 Sélectionner le menu contextuel.
- 5 Retourner à l'affichage télé.

- Utilisez le bouton **CH** ^ v pour vous déplacer dans la page des titres musicaux.
- Utilisez le bouton **MARK** pour sélectionner ou désélectionner une piste. Si aucune piste n'est sélectionnée, tous les fichiers se trouvant dans le dossier seront joués consécutivement. Lorsqu'une ou plusieurs pistes sont sélectionnées, celles-ci sont lues de façon consécutive. Par exemple, si vous souhaitez écouter une seule piste à plusieurs reprises, sélectionnez simplement la piste en question et faites-en la lecture.

- Si vous n'appuyez sur aucune touche, la boîte d'information de lecture (illustrée ci-dessous) se déplacera automatiquement dans l'écran pour éviter qu'une image fixe demeure trop longtemps à l'écran.

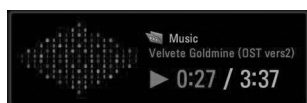

! REMARQUE

- ▶ Lors de la lecture d'une piste, 🎵 apparaît devant le temps de lecture.
- ▶ Une piste endommagée ou corrompue ne jouera pas et le temps de lecture 00:00 s'affichera à l'écran.
- ▶ Les fichiers protégés contre la copie ne joueront pas.
- ▶ Appuyez sur **ENTER**, **■**, **BACK**, ou **EXIT** pour arrêter l'économiseur d'écran.







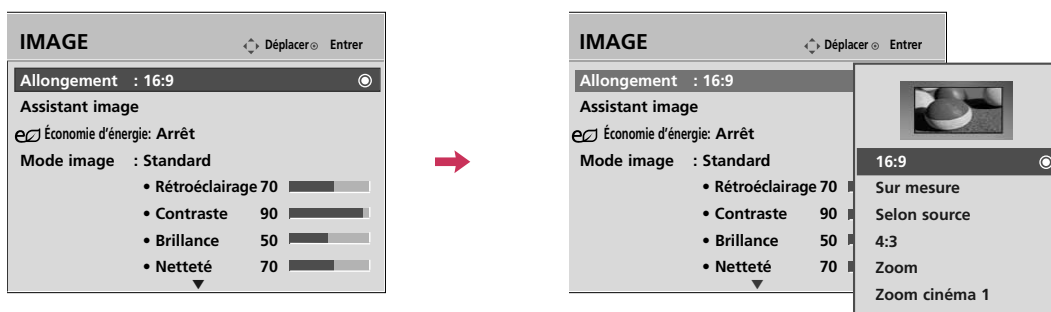

COMMANDE DE L'IMAGE

COMMANDE DE LA TAILLE DE L'IMAGE (ALLONGEMENT)

Cette fonctionnalité vous permet de choisir comment vous souhaitez qu'une image analogique 4:3 apparaisse à l'écran.

Vous pouvez choisir un allongement différent selon la source (analogique, numérique ou auxiliaire).



- 1   Sélectionnez **IMAGE**.
- 2   Sélectionnez **Allongement**.
- 3   Sélectionner le format d'image désirée.
- 4  Retourner au menu précédent.
-  Retourner à l'affichage télé.

- L'on peut aussi **Allongement** le menu **Q.MENU**.
- Appuyez la touche **RATIO** de façon répétitive pour sélectionner le format d'image désiré.

16:9

Choisir ce format pour régler une image horizontalement en proportion linéaire pour remplir l'écran.



Sur mesure

Habituellement, le recadrage des images est de 1 % à 2 %. La fonctionnalité Just Scan permet d'arrêter ce recadrage et d'afficher les images dans leur intégralité.

Remarque: Si des interférences sont présentes sur les bordures de l'image d'origine, elles seront visibles lorsque la fonctionnalité Just Scan est activée.

Cette fonctionnalité est disponible uniquement en mode DTV/CADTV/Composante/HDMI-DTV/DVI-DTV (720p/1080i/1080p).



Selon source

Sélectionner la proportion appropriée pour correspondre à la source d'image.

(4:3 → 4:3)



(16:9 → 16:9)



4:3

Choisir ce format pour visionner une image avec le rapport d'origine.



Zoom

Choisir pour visionner une image sans altération. Toutefois les portions du haut et du bas sont coupées.

- Lorsque vous effectuez les réglages au menu Q.MENU,
 - a. Touche < ou > : Règle les proportions du zoom.
 - b. Touche ^ ou v : Déplace l'image à l'écran.

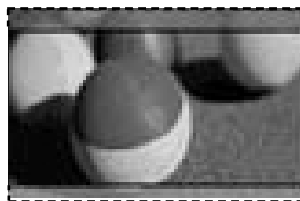

Zoom cinéma

Choisir pour agrandir l'image en proportion correcte. Ceci élargit l'image en allongement cinémascope (2,35:1) sans distorsion.

Remarque: en agrandissant ou rapetissant une image, elle peut devenir déformée.

- Touche < ou > : Règle les proportions du zoom cinéma. La portée de réglage est de 1-16.
- Touche ^ ou v : Déplace l'image à l'écran.



COMMANDE DE L'IMAGE

ASSISTANT IMAGE

Cette fonction vous permet d'optimiser la qualité de l'image apparaissant à l'écran.

Utilisez l'**Assistant Image** afin de raffiner et calibrer la qualité d'image à l'écran en réglant le niveau noir, blanc, etc. Vous pouvez exécuter cette calibration en suivant les quelques simples étapes figurant à l'écran.

Des exemples de **Faible**, **Recommandé** ou **Élevé** vous guideront afin de faciliter la tâche en cours.

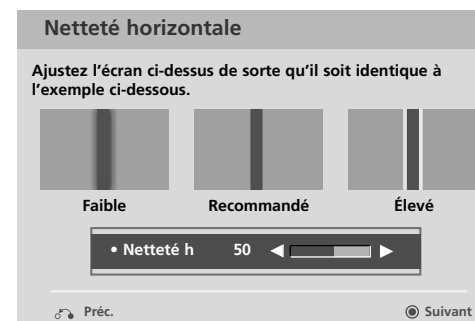
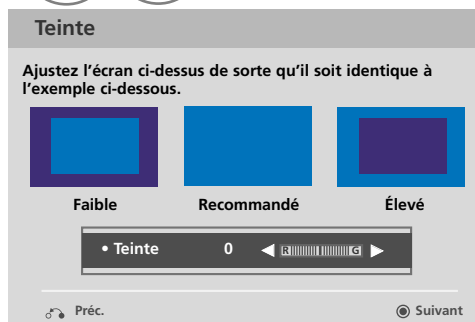
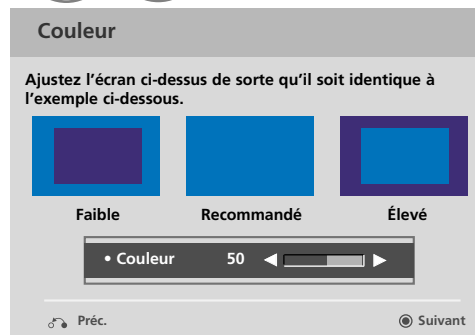
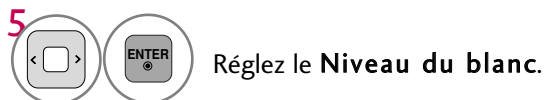
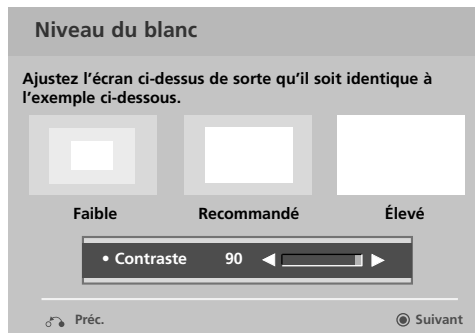
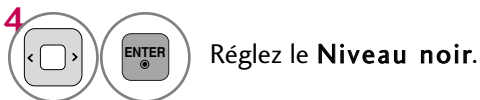
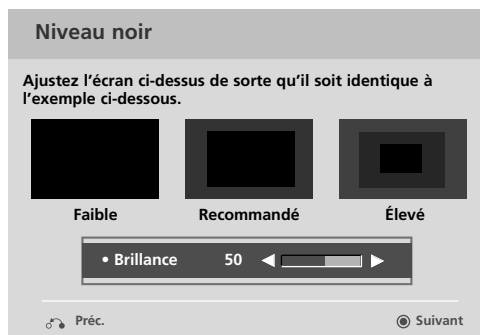
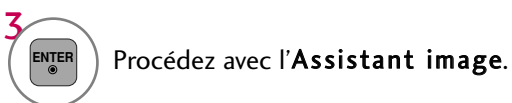
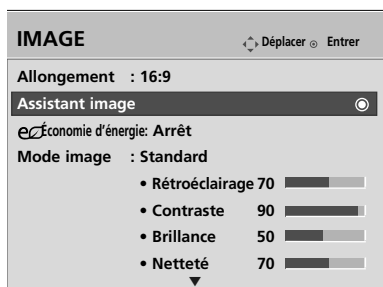

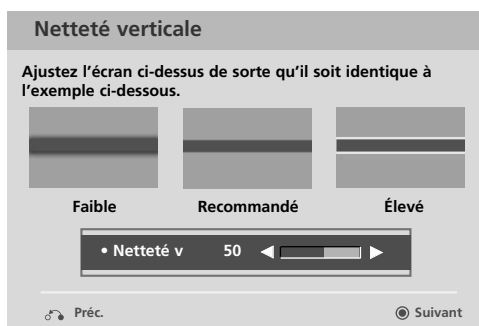

9 Réglez la **Netteté Verticale**.

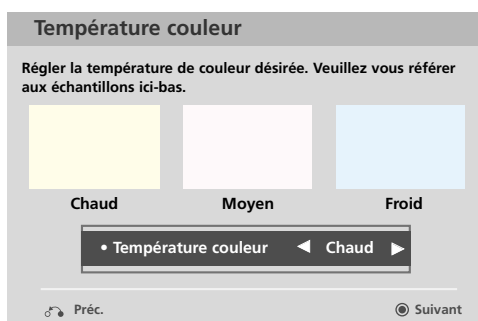

10 Réglez la **Température couleur**.



11 Réglez la **Contraste dynamique**.

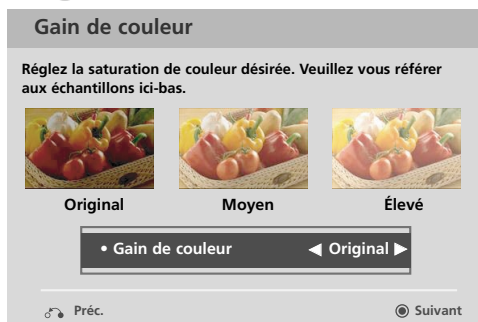

12 Réglez la **Gain de couleur**.



13 Réglez la **Rétroéclairage**.

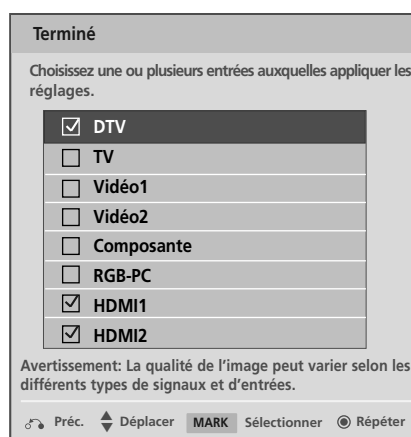

14 Choisissez la ou les source(s) d'entrée où y appliquer les réglages.

15 Sauvegarde.

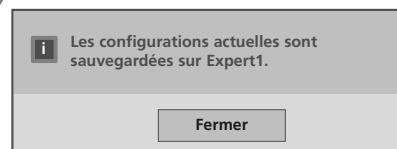

16 Arrêtez la fonction Assistant image.









- Si vous interrompez l'installation avant l'étape finale, les changements ne seront pas appliqués à la télévision.
- Dès que l'**Assistant image** règle la qualité d'image, le réglage **Économie d'énergie** se met à **Arrêt** par lui-même.

COMMANDE DE L'IMAGE

CONFIGURATION PRÉRÉGLÉE DES IMAGES (MODE IMAGE)

Vous pouvez choisir des réglages d'image effectués en usine dans les menus utilisateur. Vous pouvez choisir un réglage effectué en usine, le modifier manuellement.











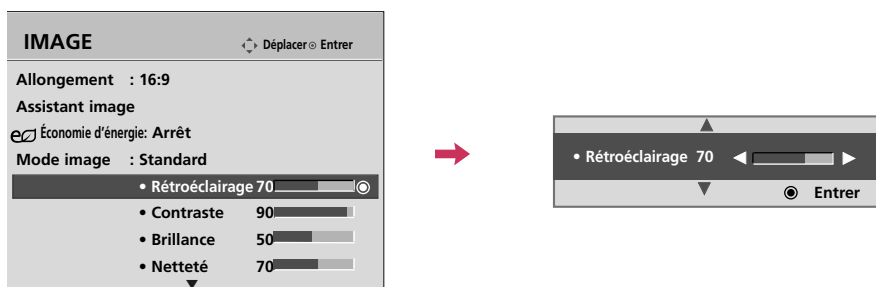



-   Sélectionnez **IMAGE**.
-   Sélectionnez **Mode image**.
-   Sélectionnez **Clair, Standard, Naturel, Film, Sport** ou **Jeu**.
-  Retourner au menu précédent.
-  Retourner à l'affichage télé.

- **Clair, Standard, Naturel, Film, Sport** et **Jeu** sont prédéterminés en usine pour obtenir une qualité d'image optimale.
- **Clair**: ce mode maximise l'effet de la vidéo dans le magasin de détail. Renforce le contraste, l'éclat, la couleur et l'acuité pour une image vive.
- **Standard**: ce mode garantit un visionnement optimal pour une utilisation standard.
- **Naturel**: ce mode affiche un écran plus naturel.
- **Film**: ce mode optimise la vidéo pour des films.
- **Sport**: c'est le mode vidéo qui optimise la vidéo dynamique et la couleur primaire (ex. blanc, uniforme, herbe, bleu ciel, etc.) en réalisant un écran optimal pour les sports.
- **Jeu**: ce mode permet une vitesse de réponse rapide, dans un écran rapide de jeu.
- **Expert**: c'est le mode pour ajuster la vidéo en détail pour l'expert vidéo et l'utilisateur général.
- L'on peut aussi **Mode image** le menu **Q. MENU**.

RÉGLAGE MANUEL DE L'IMAGE - MODE PERSONNEL

Règle l'apparence de l'image selon ses préférences et situations de visionnement.



-   Sélectionnez **IMAGE**.
-   Sélectionnez **Mode image**.
-   Sélectionnez **Clair, Standard, Naturel, Film, Sport ou Jeu**.
-   Sélectionnez **Rétroéclairage, Contraste, Brillance, Netteté, Couleur ou Teinte**.
-   Effectuez les réglages appropriés.
-  Retourner au menu précédent.
-  Retourner à l'affichage télé.

- En mode **Économie d'énergie**, le réglage **Rétroéclairage** est désactivé.
- **Rétroéclairage**: ce réglage détermine l'intensité lumineuse fournie au panneau ACL. En décroissant ce réglage la brillance du noir devient plus sombre sans aucune perte au signal vidéo et voit la consommation énergétique du panneau réduite.
- **Contraste**: accroît ou décroît le dégradé du signal vidéo. Régler lorsque les portions vives de l'image sont saturées.
- **Brillance**: règle le niveau de base du signal vidéo dans l'image. Régler lorsque les portions sombres de l'image sont saturées.
- **Netteté**: règle la définition du détail des bordures entre les portions sombres et pâles de l'image. Plus le niveau est bas, plus l'image est douce et plus il est élevé plus l'image est rauque.
- **Couleur**: ajuste l'intensité de toutes les couleurs.
- **Teinte**: ajuste l'équilibre entre les niveaux rouges et verts.







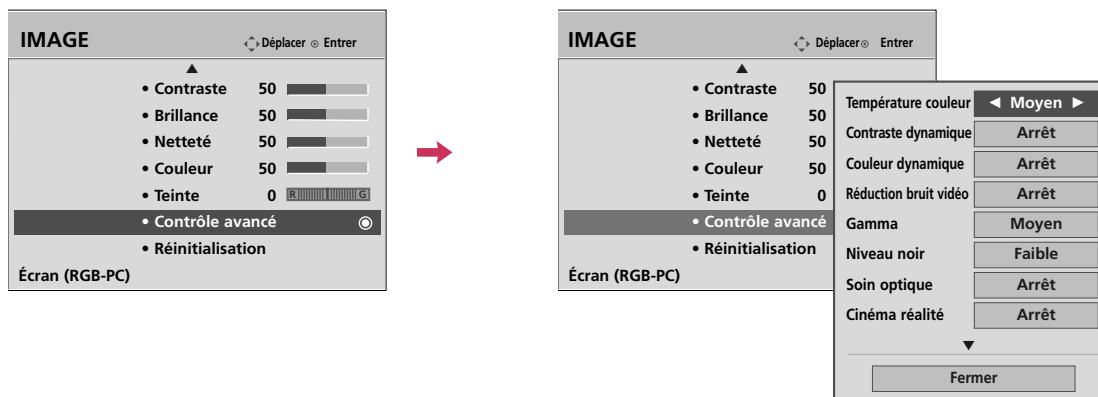

COMMANDE DE L'IMAGE

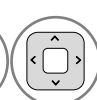
TECHNOLOGIE D'AMÉLIORATION DE L'IMAGE

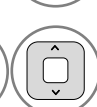
Vous pouvez calibrer l'écran pour chaque mode d'image ou placer la valeur vidéo selon l'écran vidéo spécial. Vous pouvez régler la valeur vidéo différemment pour chaque entrée.

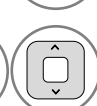
Pour réinitialiser au réglage d'usine après avoir effectué des réglages pour chaque source d'entrée, exécutez **Réinitialisation** pour chaque **Mode image**.











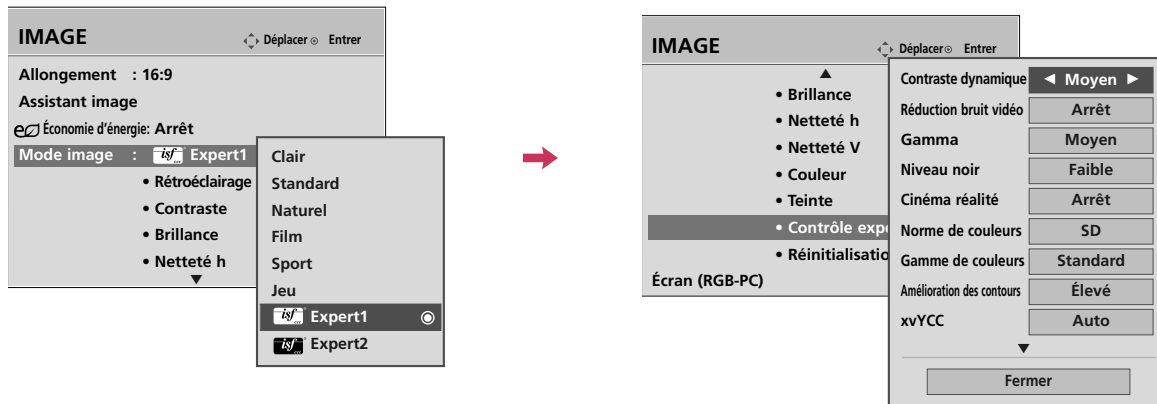

-   Sélectionnez **IMAGE**.
-   Sélectionnez **Contrôle avancé**.
-   Sélectionnez les options désirées.
-  Effectuez les réglages appropriés.
-  Retourner au menu précédent.
-  Retourner à l'affichage télé.

COMMANDE EXPERTE D'IMAGE

En segmentant les catégories, **Expert1** et **Expert2** procurent beaucoup plus de fins réglages aptes à être ajustés par les usagers à leur guise afin d'optimiser au maximum la performance visuelle du téléviseur.

Ces réglages, entre les mains d'un professionnel, vous assurera l'ultime optimisation de performance visuelle d'image pour le contexte ambiant où le téléviseur est installé.



- 1   Sélectionnez **IMAGE**.
- 2   Sélectionnez **Mode image**.
- 3   Sélectionnez  **Expert1** ou  **Expert2**.
- 4   Sélectionnez **Contrôle expert**.
- 5   Sélectionnez l'option de menu désirée.
- 6  Effectuez les réglages appropriés.
- 7  Retourner au menu précédent.
-  Retourner à l'affichage télé.

COMMANDE DE L'IMAGE

Température couleur (Advanced Control)	<ul style="list-style-type: none">■ Régler à chaud afin d'intensifier les couleurs chaudes tel le rouge ou, régler à froid afin d'obtenir une image plus bleuâtre.
Contraste dynamique	<ul style="list-style-type: none">■ Règle le contraste afin de le garder au meilleur niveau selon la brillance de l'écran. L'image se voit améliorée en rendant les portions claires plus vives et les portions foncées plus sombres.
Couleur dynamique	<ul style="list-style-type: none">■ Règle les couleurs à l'écran afin de les rendre plus vives, riches et claires. Cet attribut améliore la tonalité, saturation et luminance pour que le rouge, bleu, vert et blanc resplendissent de plus de vivacité.
Réduction bruit vidéo	<ul style="list-style-type: none">■ Réduit le bruit vidéo à l'écran sans compromettre la qualité du traitement vidéo.
Gamma	<p><i>Faible: rend les endroits de niveau gris moyen et foncé de l'image plus brillants.</i> <i>Moyen: respecte les niveaux originaux de l'image.</i> <i>Élevé: rend les endroits de niveau gris moyen et foncé de l'image plus sombres.</i></p> <ul style="list-style-type: none">■ Vous pouvez régler la brillance des endroits à niveau gris moyen et foncé de l'image.
Niveau noir	<p><i>Faible: le reflet de l'écran s'assombrit.</i> <i>Élevé: le reflet de l'écran s'éclaircit.</i> <i>Auto: se règle automatiquement en fonction de ce qui apparaît à l'écran.</i></p> <ul style="list-style-type: none">■ Règle le niveau noir de l'écran au niveau approprié.■ Cet attribut permet de sélectionner "Faible" ou "Élevé" dans les modes suivant: AV (NTSC), HDMI ou composante. Autrement, il se limite à "Auto".
Soin optique	<p><i>*Cet attribut n'est pas disponible pour tous les modèles.</i></p> <ul style="list-style-type: none">■ Règle la brillance de l'écran afin de prévenir celle-ci de s'avérer trop brillante. Réduit l'intensité lumineuse d'images extrêmement brillantes.■ Cette fonction est désactivée en "Mode image-Clair, Film".
Cinéma réalité	<ul style="list-style-type: none">■ Rend les clips vidéo enregistrés en mode "film" beaucoup plus naturel en éliminant les effets de trépidation.

Gamme des couleurs	<p><i>Standard: affiche une surface de couleurs normale.</i> <i>Étendue: mode conçu à amplifier la richesse des couleurs à l'écran dans les endroits éclatants.</i></p> <ul style="list-style-type: none"> ■ Optimise l'utilisation des couleurs afin d'accroître la qualité des couleurs.
Amélioration des contours	<ul style="list-style-type: none"> ■ Reproduit les coins dans l'image plus clairement et distinctivement tout en conservant une allure naturelle. ■ Cette fonction n'est adaptée qu'en "Mode image - Film, Expert".
Norme de couleurs	<ul style="list-style-type: none"> ■ Convertit la palette de couleurs d'un signal vidéo différent aux couleurs HD.
Filtre couleur	<ul style="list-style-type: none"> ■ Cette fonction sert à filtrer les couleurs primaires spécifique du signal vidéo. Utiliser les filtres rouge, vert ou bleu pour régler la teinte et saturation de couleur plus précisément.
xvYCC	<p><i>*Cet attribut n'est pas disponible pour tous les modèles.</i></p> <ul style="list-style-type: none"> ■ Cette fonction s'exprime d'une palette de couleurs plus riche. ■ Cet attribut reproduit autant les couleurs riches que celles d'un signal vidéo conventionnel. ■ Cette fonction n'est adaptée qu'en "Mode image - Film, Expert" que lorsque le signal xvYCC est alimenté par le biais d'une prise HDMI.
Alignement expert	<ul style="list-style-type: none"> ■ Présente des motifs nécessaires aux réglages expert. ■ Cette fonction n'est adaptée qu'en "Mode image - Expert" que lorsque vous regardez la télédiffusion numérique.
Température couleur (Expert Control)	<ul style="list-style-type: none"> ■ Cette fonction sert à régler les couleurs à l'écran en général de façon à vous plaire. <ul style="list-style-type: none"> a. Méthode: 2 points <ul style="list-style-type: none"> - Tracé: intérieur, extérieur - Contraste rouge/vert/bleu, Brillance rouge/vert/bleu: La portée du réglage est de -50 à +50. b. Méthode : Échelle IRE 10 pts <ul style="list-style-type: none"> - Tracé: Intérieur, Extérieur - IRE (institut des ingénieurs radio) est l'unité d'intensité du signal vidéo et peut être réglée par multiple de 10 jusqu'à 100. Vous pouvez régler les couleurs rouge, vert et bleu selon chaque intensité. - Brillance: cette fonction affiche une valeur de luminance calculée pour gamma 2,2. Vous pouvez entrer quelconque valeur de luminance désirée à 100 IRE puis la valeur de luminance ciblée pour gamma 2,2 sera affichée à chaque 10 étapes de 10 IRE à 90 IRE. - Rouge/vert/bleu: la portée du réglage est de -50 à +50.
Système gérance des couleurs	<ul style="list-style-type: none"> ■ Étant l'outil principal utilisé par les calibreurs professionnels, il sert à régler les 3 couleurs primaires (rouge/vert/bleu) et les 3 couleurs secondaires (jaune/cyan/magenta) individuellement l'une de l'autre. La différence de couleur risque ne pas se distinguer même en effectuant les réglages vidéo en général <p>Regle Rouge/Vert/Bleu/Jaune/Cyan/Magenta.</p> <ul style="list-style-type: none"> - Couleur Rouge/Vert/Bleu/Jaune/Cyan/Magenta: la portée du réglage est de -30 à +30. - Teinte Rouge/Vert/Bleu/Jaune/Cyan/Magenta: la portée du réglage est de -30 à +30. - Fonction inactive en mode RGB-PC et HDMI-PC.
OPC	<p><i>*Cet attribut n'est pas disponible pour tous les modèles.</i></p> <ul style="list-style-type: none"> ■ Étant la technologie désignée à réduire la consommation énergétique tout en maintenant la même clarté, cette fonction a pour effet de réduire la consommation énergétique tout en améliorant le contraste à l'écran.







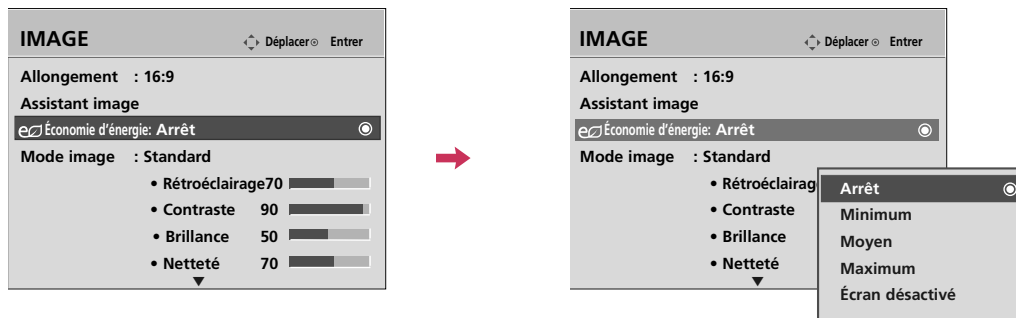

COMMANDE DE L'IMAGE

ÉCONOMIE D'ÉNERGIE

Ceci réduit la consommation énergétique du téléviseur en décroissant l'intensité du rétroéclairage.

Vous pouvez accroître la luminosité de votre écran en réglant le niveau **Économique d'énergie** ou en réglant le **Mode image**.



-   Sélectionnez **IMAGE**.
-   Sélectionnez  **Économie d'énergie**.
-   Sélectionnez **Arrêt, Minimum, Moyen, Maximum** ou **Écran désactivé**.
-  Retourner au menu précédent.
-  Retourner à l'affichage télé.

- En choisissant **Écran désactivé**, celle-ci s'affiche entièrement de noir après 3 secondes.
- Si vous réglez "**Économie d'énergie-Minimum, Moyen, Maximum**" le réglage manuel du **Rétroéclairage** devient désactivé.
- Appuyez la touche **ENERGY SAVING** répétitivement afin de sélectionner le réglage approprié.

RÉINITIALISATION DE L'IMAGE

Les réglages des modes image sélectionnés retournent aux valeurs par défaut.



- 1 Sélectionnez **IMAGE**.
- 2 Sélectionnez **Réinitialisation**.
- 3 Sélectionnez **Oui**.

- 4 Initialiser la valeur réglée.
- 5 Retourner à l'affichage télé.

VOYANT LUMINEUX

- Pour 32LD320

Permet de régler l'allumage/la mise en veille du voyant à l'avant de la télévision.

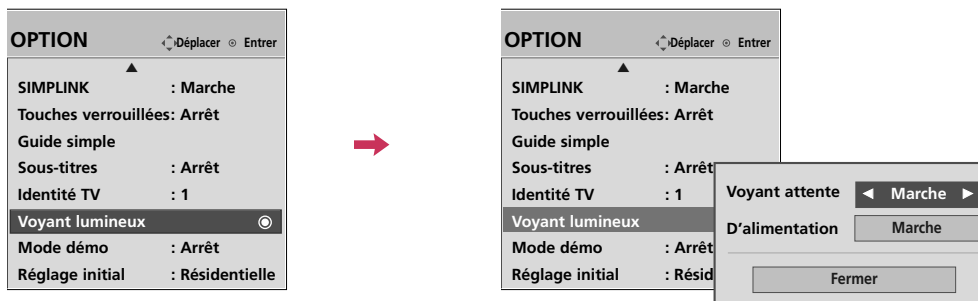

- 1 Sélectionnez **OPTION**.
- 2 Sélectionnez **Voyant lumineux**.
- 3 Sélectionnez **Voyant attente** ou **D'alimentation**.
- 4 Sélectionnez les options désirées.

- 5 Retourner au menu précédent.
- Retourner à l'affichage télé.





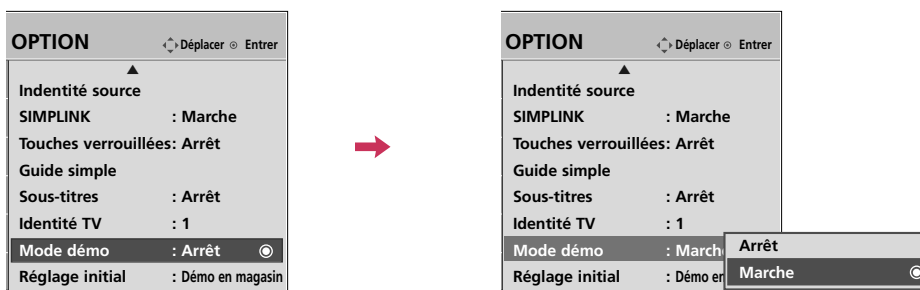

- **Voyant attente:** détermine à savoir régler le voyant lumineux à l'avant du téléviseur à **Marche** ou **Arrêt** en mode de veille.
- **D'alimentation:** détermine à savoir régler le voyant lumineux à l'avant du téléviseur à **Marche** ou **Arrêt** lorsque l'appareil est mis en circuit.

COMMANDE DE L'IMAGE

MODE DÉMO

Affiche un diaporama qui explique les différentes fonctions de cette télévision.



-   Sélectionnez **OPTION**.
-   Sélectionnez **Mode démo**.
-   Sélectionner **Marche** pour afficher les différentes fonctions de la télévision.
-  Retourner à l'affichage télé.
Après quelques instants, le **Mode démo** démarre.
Si vous voulez arrêter la démo, appuyez sur n'importe quelle touche (Sauf VOL +, - et MUTE touche).

■ Cette fonction est désactivée sous "Réglage initial-Résidentielle".







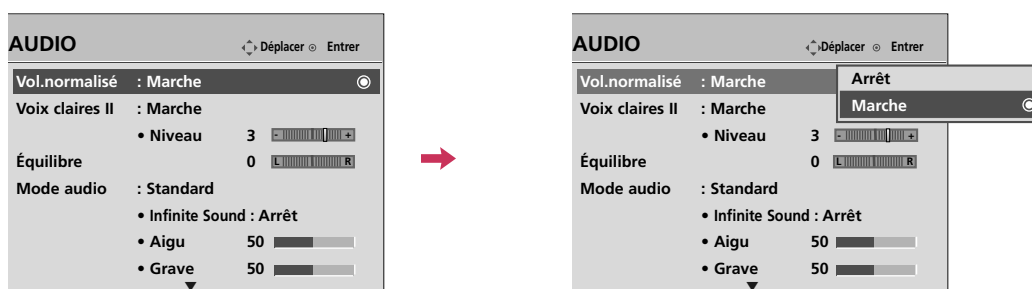

COMMANDE DU SON ET DE LA LANGUE

CONTRÔLE AUTOMATIQUE DU VOLUME (VOL.NORMALISÉ)

S'assure que le volume demeure constant soit lors d'une publicité ou de retour à l'émission.

Puisque chaque station émettrice a ses propres signaux, l'ajustement de volume peut être nécessaire à chaque fois que vous changez de chaîne. Ce dispositif vous permet de profiter d'un volume stable en faisant des ajustements automatiques pour chaque programme.



-   Sélectionnez **AUDIO**.
-   Sélectionnez **Vol.normalisé**.
-   Sélectionnez **Marche** ou **Arrêt**.
-  Retourner au menu précédent.
-  Retourner à l'affichage télé.





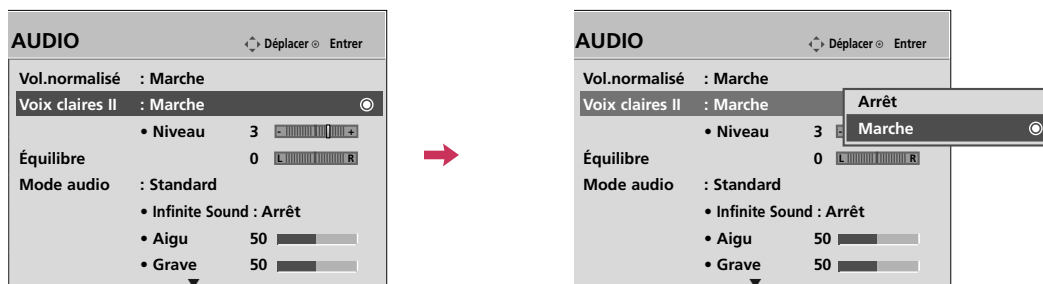

VOIX CLAIRES II

En différenciant la voix humaine des autres sons, les voix humaines ressortent mieux.



-   Sélectionnez **AUDIO**.
-   Sélectionnez **Voix claires II**.
-   Sélectionnez **Marche** ou **Arrêt**.

Réglage du niveau Voix claire II lors de la mise en Marche

-   Sélectionnez **Niveau**.
-   Effectuez les réglages appropriés.
-  Retourner au menu précédent.
-  Retourner à l'affichage télé.

CONFIGURATION PRÉRÉGLÉE DU SON (MODE AUDIO)

Balaie les changements de sonorité pendant les publicités, puis règle le niveau sonore pour correspondre au niveau audio spécifié.

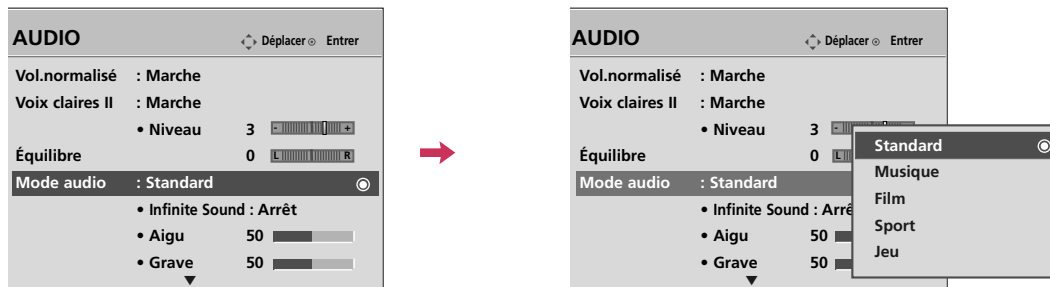

-   Sélectionnez **AUDIO**.
-   Sélectionnez **Mode audio**.
-   Sélectionnez **Standard, Musique, Film, Sport** ou **Jeu**.
-  Retourner au menu précédent.
-  Retourner à l'affichage télé.

- **Standard, Musique, Film, Sport** et **Jeu** sont les options préréglées en usine pour améliorer la qualité du son.
- L'on peut aussi **Mode audio** le menu **Q. MENU**.
- **Standard**: offre un son de qualité standard.
- **Musique**: optimise le son pour écouter de la musique.
- **Film**: optimise le son pour regarder des films.
- **Sport**: optimise le son pour des manifestations sportives.
- **Jeu**: optimise le son pour les jeux.

COMMANDE DU SON ET DE LA LANGUE

RÉGLAGES DU SON - MODE PERSONNEL

Règle le son selon ses préférences et l'emplacement de la pièce.

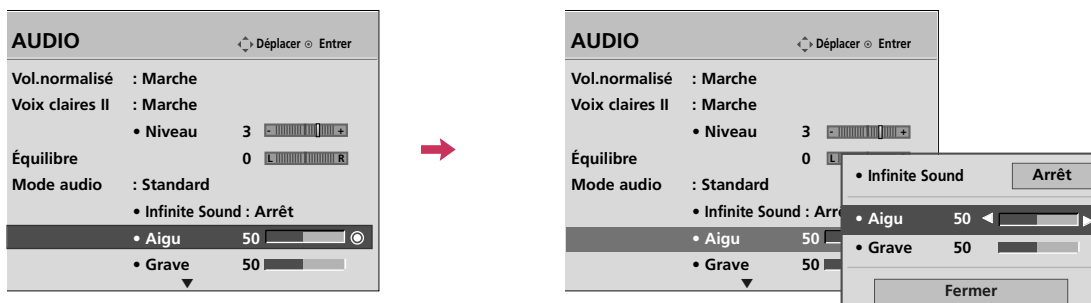

-   Sélectionnez **AUDIO**.
-   Sélectionnez **Mode audio**.
-   Sélectionnez **Standard**, **Musique**, **Film**, **Sport** ou **Jeu**.
-   Sélectionnez **Aigu** ou **Grave**.
-   Effectuez les réglages appropriés.
-  Retourner au menu précédent.
-  Retourner à l'affichage télé.

INFINITE SOUND

Choisir cette option pour un son réaliste.



-   Sélectionnez **AUDIO**.
-   Sélectionnez **Infinite Sound**.
-   Sélectionnez **Marche** ou **Arrêt**.
-  Retourner au menu précédent.
-  Retourner à l'affichage télé.









- Si la qualité sonore ou le volume n'est pas au niveau désiré, il est recommandé d'utiliser un système cinéma maison ou d'amplification afin de compenser pour environnements d'utilisateurs différents.
- Si vous sélectionnez "**Voix claires II-Marche**", la fonction **Infinite Sound** ne fonctionnera pas.

COMMANDE DU SON ET DE LA LANGUE

ÉQUILIBRE

Réglez le son du haut-parleur gauche/droit en fonction de vos préférences et de la disposition de la pièce.









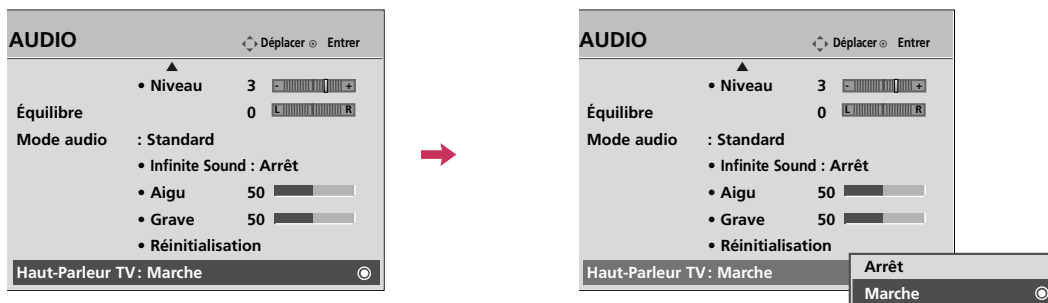

-   Sélectionnez **AUDIO**.
-   Sélectionnez **Équilibre**.
-   Effectuez les réglages appropriés.
-  Retourner au menu précédent.
-  Retourner à l'affichage télé.

RÉGLAGE MARCHE-ARRÊT DES HAUT - PARLEURS DU TÉLÉVISEUR

Met les haut-parleurs du téléviseur hors circuit si l'on utilise un équipement audio externe.







-   Sélectionnez **AUDIO**.
-   Sélectionnez **Haut-Parleur TV**.
-   Sélectionnez **Marche** ou **Arrêt**
-  Retourner au menu précédent.
-  Retourner à l'affichage télé.

COMMANDE DU SON ET DE LA LANGUE

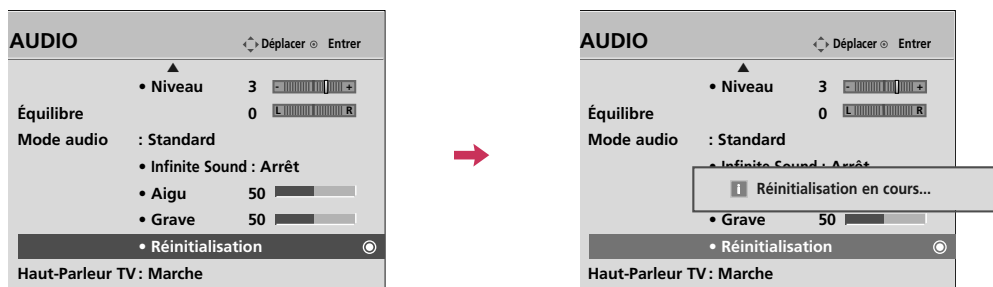
RÉINITIALISATION DU MODE AUDIO

Les réglages du mode audio sélectionnés retournent aux valeurs par défaut.





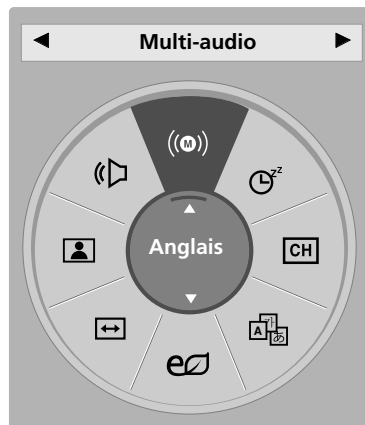

-   Sélectionnez **AUDIO**.
-   Sélectionnez **Réinitialisation**.
-  Initialiser la valeur réglée.
-  Retourner à l'affichage télé.

RÉGLAGE DIFFUSIONS STÉRÉO/SAP





Signal analogique uniquement: ce téléviseur peut recevoir les programmes stéréo MTS et tout SAP (Secondary Audio Program) accompagnant un programme stéréo, si la station transmet un signal audio additionnel. Le son mono est utilisé automatiquement si le signal n'est émis qu'en mode mono.



Téléviseur analogique

- 1   Sélectionnez **SAP**.
- 2  Sélectionnez **MONO, STÉRÉO** ou **SAP**.
- 3  Retourner à l'affichage télé.

Téléviseur numérique







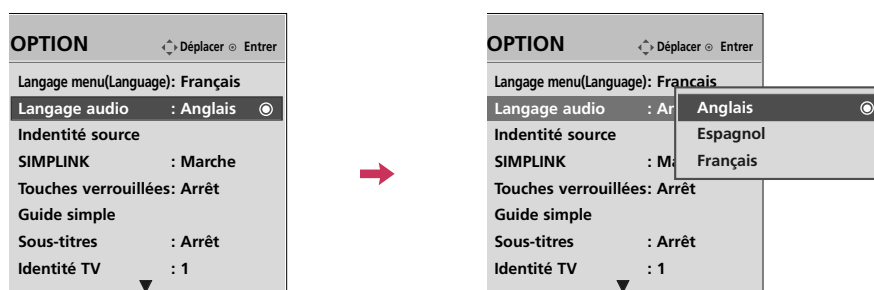

- 1   Sélectionnez **Multi-audio**.
- 2  Sélectionner d'autres langues.
- 3  Retourner à l'affichage télé.

COMMANDE DU SON ET DE LA LANGUE

LANGAGE AUDIO

D'autres langues sont disponibles si un signal numérique est fourni par le diffuseur.
Cette fonctionnalité est disponible uniquement en mode DTV/CADTV.









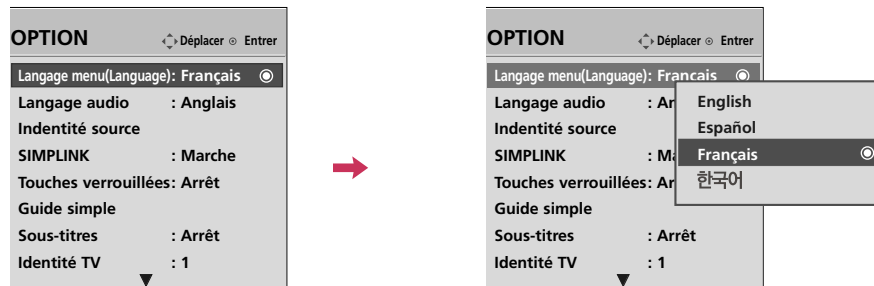

-   Sélectionnez **OPTION**.
-   Sélectionnez **Langage audio**.
-   Sélectionner la langue désirée.
-  Retourner au menu précédent.
-  Retourner à l'affichage télé.

SÉLECTION DE LANGUE POUR LES MENUS À L'ÉCRAN

Les menus peuvent figurer dans la langue choisie.



-   Sélectionnez **OPTION**.
-   Sélectionnez **Langage menu (Language)**.
-   Sélectionner la langue désirée.
À partir de ce point les menus à l'écran figurent dans la langue choisie.
-  Retourner au menu précédent.
-  Retourner à l'affichage télé.









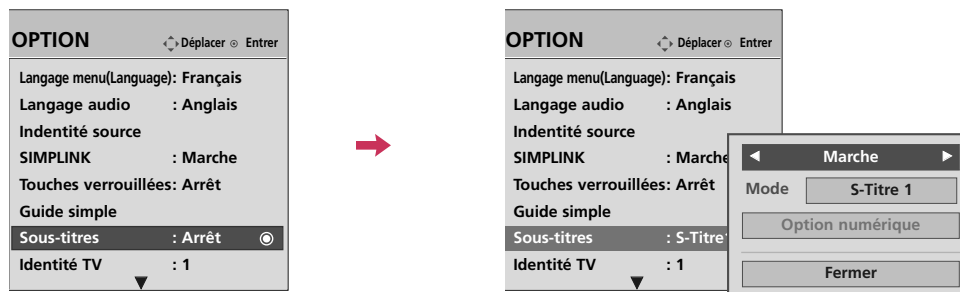

COMMANDE DU SON ET DE LA LANGUE

SOUS-TITRES

Sous-titres à système de diffusion analogique

Les sous-titres permettent aux gens souffrant de déficience auditive de regarder la télé. Sélectionner un mode sous-titres pour afficher l'information fournie par le programme. Les sous-titres analogiques donnent l'information à toute position à l'écran, habituellement le dialogue. Les sous-titres/texte, si fournis par le télédiffuseur, seraient offerts pour les canaux numériques et analogiques, sur la source antenne/câble. Ce téléviseur est programmé pour se rappeler le mode sous-titres/ texte réglé au moment de la mise hors circuit. Cette fonction n'est disponible que lorsque le mode **Sous-titres** est **Marche**.



-   Sélectionnez **OPTION**.
-   Sélectionnez **Sous-titres**.
-   Sélectionnez **Marche**.
-   Sélectionnez **S-Titre 1-4** ou **Texte 1-4**.
-  Retourner au menu précédent.
-  Retourner à l'affichage télé.

- Lorsque **Arrêt** est sélectionné, les sous-menus des options Analog Analogique, DTV et Numérique sont désactivés.
- **Sous-titres**
Il s'agit des mots qui défilent au bas de l'écran, habituellement la portion audio d'un programme pour malentendants.
- **Texte**
Il s'agit de mots qui défilent dans un grand cadre noir couvrant presque tout l'écran, habituellement des messages fournis par le diffuseur.

Sous-titres à système de diffusion numérique

Choisir la langue désirée pour les sous-titres DTV/CADTV.

D'autres langues peuvent être choisies pour des sources numériques seulement si elles sont incluses sur le programme.

Cette fonction n'est disponible que lorsque le mode **Sous-titres** est **Marche**.

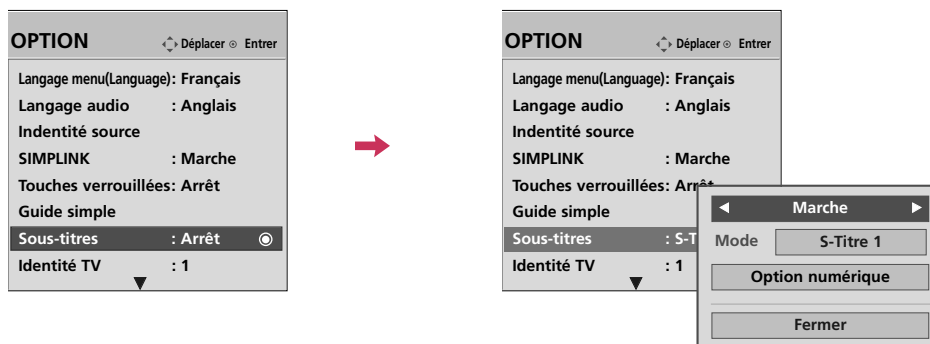

-   Sélectionnez **OPTION**.
-   Sélectionnez **Sous-titres**.
-   Sélectionnez **Marche**.
-   Sélectionnez **S-Titre1-4, Texte1-4** ou **Service1 - 6**.
-  Retourner au menu précédent.
-  Retourner à l'affichage télé.









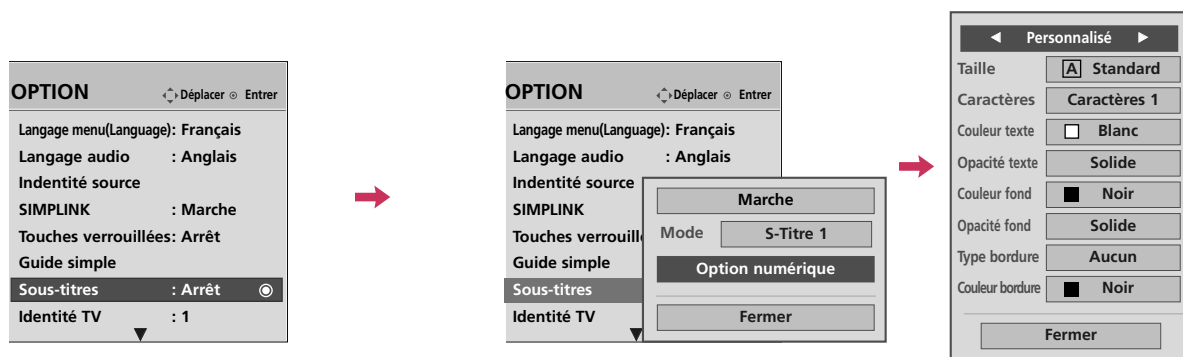



COMMANDE DU SON ET DE LA LANGUE

Option sous-titres

Pour personnaliser les sous-titres DTV/CADTV figurant à l'écran.

Cette fonction n'est disponible que lorsque le mode **Sous-titres** est **Marche**.



-   Sélectionnez **OPTION**.
-   Sélectionnez **Sous-titres**.
-   Sélectionnez **Marche**.
-  Sélectionnez **Option numérique**.
-   Sélectionnez **Personnalisé**.
-   Personnaliser les options **Taille**, **Caractères**, etc., to your preference. Un icône aperçu figure au bas de l'écran, l'utiliser pour voir les sous-titres.
-  Retourner au menu précédent.
-  Retourner à l'affichage télé.

- **Taille** : Règle la grosseur des mots figurant.
- **Caractères** : Sélectionne le type des mots.
- **Couleur texte** : Pour choisir la couleur du texte.
- **Opacité texte** : Spécifier l'opacité pour la couleur du texte.
- **Couleur fond** : Pour choisir la couleur du fond.
- **Opacité fond** : Pour choisir l'opacité du fond.
- **Type bordure** : Pour choisir un type de bordure.
- **Couleur bordure** : Pour choisir la couleur de bordure.

RÉGLAGE DE L'HEURE

RÉGLAGE DE LA PENDULE









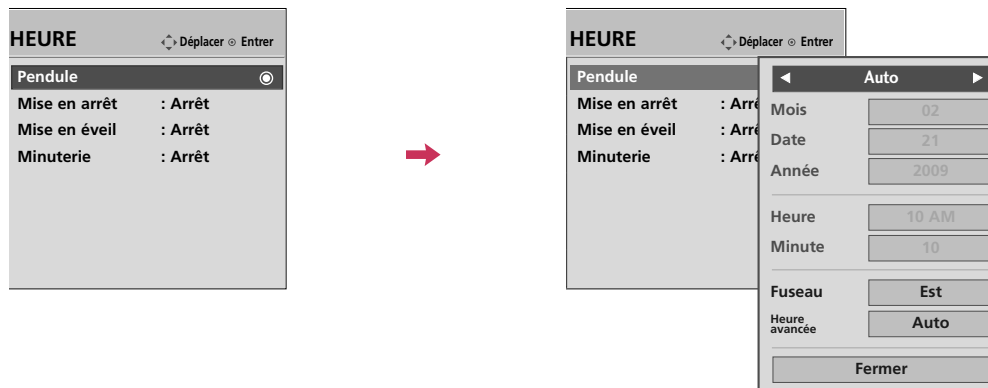



Réglage automatique

L'heure est réglée automatiquement depuis un signal de canal numérique.

Le signal de canal numérique comprend l'information pour l'heure en cours fournie par le diffuseur.

Régler la pendule manuellement, si l'heure est incorrecte.











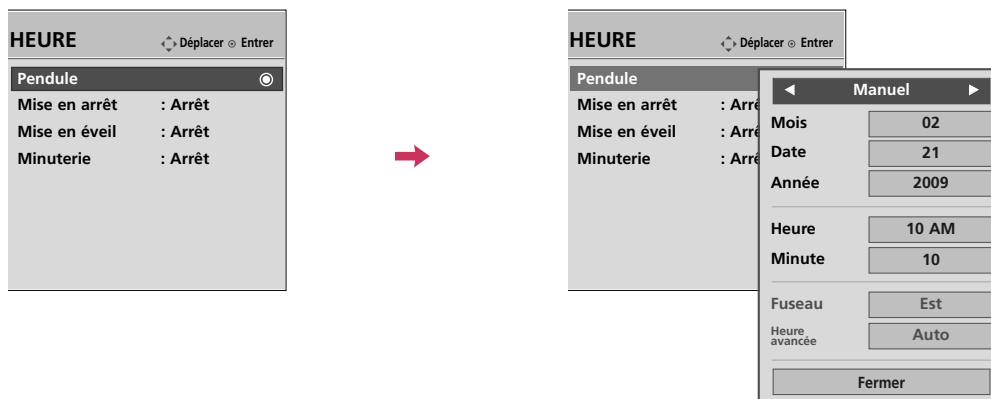

-   Sélectionnez **HEURE**.
-   Sélectionnez **Pendule**.
-   Sélectionnez **Auto**.
-   Sélectionner votre fuseau horaire.
 - États-Unis: **Est**, **Centrale**, **Rocheuses**, **Pacifique**, **Alaska** ou **Hawaii**.
 - Canada: **Est**, **Centrale**, **Rocheuses**, **Pacifique**, **Maritime** ou **Atlantique**.
-   Sélectionnez **Auto**, **Arrêt**, ou **Marche** si votre pays est soumis au passage à l'heure d'été.
-  Retourner au menu précédent.
-  Retourner à l'affichage télé.

REGLAGE DE L'HEURE

Réglage manuel

Si l'heure en cours est erronée, régler manuellement.



-   Sélectionnez **HEURE**.
-   Sélectionnez **Pendule**.
-   Sélectionnez **Manuel**.
-  Sélectionner l'option Mois, Date, Année, Heure et Minutes.
-  Régler l'option Mois, Date, Année, Heure et Minutes.
-  Retourner au menu précédent.
-  Retourner à l'affichage télé.

RÉGLAGE DE LA MINUTERIE- MARCHÉ/ARRÊT AUTOMATIQUE





Fonctionne seulement si l'heure est réglée.

Mise en arrêt outrepassa **Mise en éveil** si elles sont réglées à la même heure.

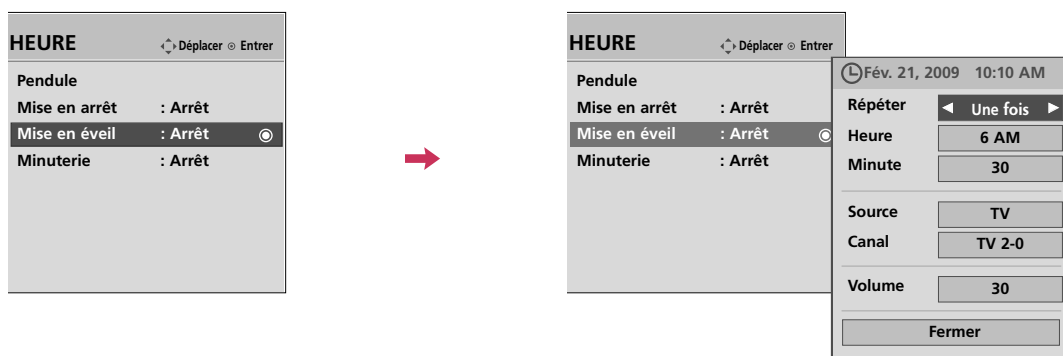

Le téléviseur doit être en mode attente pour que la minuterie marche fonctionne.

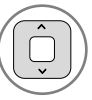
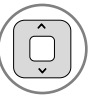
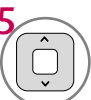
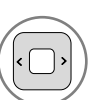
Si aucune touche n'est pressée dans un délai de 2 heures une fois le téléviseur mis en circuit avec la minuterie marche, le téléviseur revient automatiquement au mode attente.

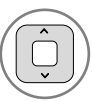
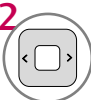
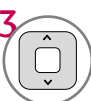
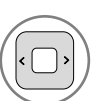

- 1   Sélectionnez **HEURE**.
- 2   Sélectionnez **Mise en arrêt** ou **Mise en éveil**.
- 3   Sélectionnez **Répéter**.
- 4  Sélectionnez **Arrêt, Une fois, Quotidien, Lun.~Ven., Lun.~Sam., Sam.~Dim.** ou **Dimanche**.
- 5   Sélectionner et Régler **Heure** ou **Minute**.
- 6  Retourner au menu précédent.
-  Retourner à l'affichage télé.

- Pour annuler **Mise en arrêt / éveil** fonction, choisir **Arrêt**.
- Pour la fonction Mise en éveil seulement

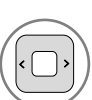
- 1   Sélectionnez **Source**.
- 2  Sélectionner la source de signal d'entrée.
- 3   Lorsque **TV** est sélectionné: régler pour choisir le canal à syntoniser
- 4   Régler pour régler le niveau sonore à la mise en circuit.





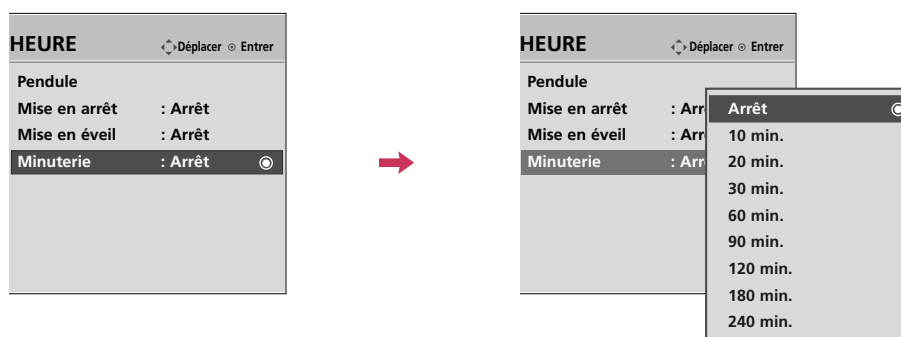

REGLAGE DE L'HEURE

RÉGLAGE DE LA MINUTERIE - ARRÊT DIFFÉRÉ

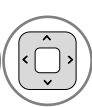
Pour mettre le téléviseur hors circuit à une heure donnée.

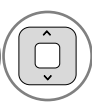
Il est à noter que ce réglage est annulé lorsque le téléviseur est mis en circuit.

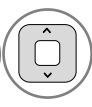

-   Sélectionnez **HEURE**.
-   Sélectionnez **Minuterie**.
-   Effectuez les réglages appropriés.
-  Retourner au menu précédent.
-  Retourner à l'affichage télé.

- Pour annuler la **Minuterie**, sélectionnez **Arrêt**.
- L'on peut aussi **Minuterie** le menu **Q. MENU**.

COMMANDE PARENTALE /CLASSEMENT

Le contrôle parental peut être utilisé pour verrouiller canaux, cotes et autres sources de visionnement.

Défaut permet tout programme. Le visionnement peut être bloqué par type de programme et par catégories choisis. Il est aussi possible de bloquer tout visionnement pour une période donnée. Pour utiliser cette fonction, il faut faire ce qui suit :

1. Régler les codes et catégories à bloquer.
2. Spécifier un mot de passe
3. Activer le verrouillage

Cote puce V et catégories

Les directives sont fournies par les diffuseurs. La plupart des programmes télé et des films peuvent être bloqués par cote télé et/ou catégories individuelles. Les films qui ont été diffusés au cinéma ou directement sur vidéo utilisent le système de cote de film (MPAA) seulement.

Classifications pour les programmes de télévision y compris les téléfilms:

- TV-G (Tout public)
- TV-PG (Avis Parental Souhaité)
- TV-14 (Avis Parental Exigé)
- TV-MA (Adultes)
- TV-Y (Pour enfants)
- TV-Y7 (Interdit aux moins de 7 ans)

SYTÈME DE RÉGLAGE DE MOT DE PASSE ET VERROUILLAGE

Réglage de votre code d'accès

Configurez vos options de blocage pour bloquer certaines chaînes, classifications et sources externes de lecture. Un code d'accès est exigé pour accéder à ce menu.



1    Sélectionnez **VÉROUILLÉ**

2  Entrer le mot de passe.

- Indiquez le code d'accès comme demandé.
- Le téléviseur est réglé avec le code d'accès initial '0-0-0-0'.

COMMANDE PARENTALE /CLASSEMENT

Systeme de verrouillage

Active ou désactive la stratégie de contrôle que vous avez configurée précédemment.

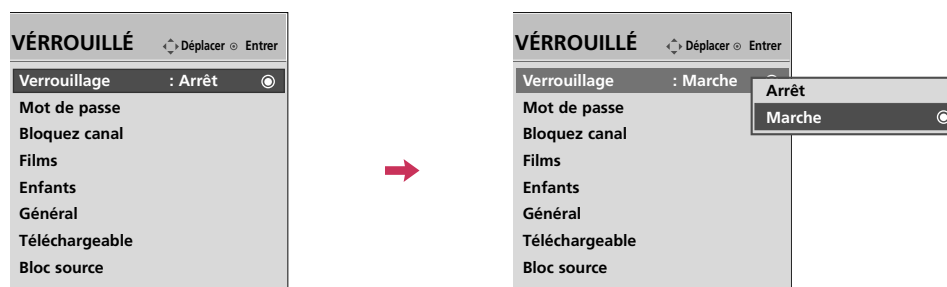



1    Sélectionnez **VÉRROUILLÉ**

2  Entrer le mot de passe.

3  Sélectionnez **Verrouillage**.

4   Sélectionnez **Marche** ou **Arrêt**.

5  Retourner au menu précédent.

 Retourner à l'affichage télé.

■ Si vous choisissez **Marche**, le système de verrouillage est activé.

Définition du mot de passe

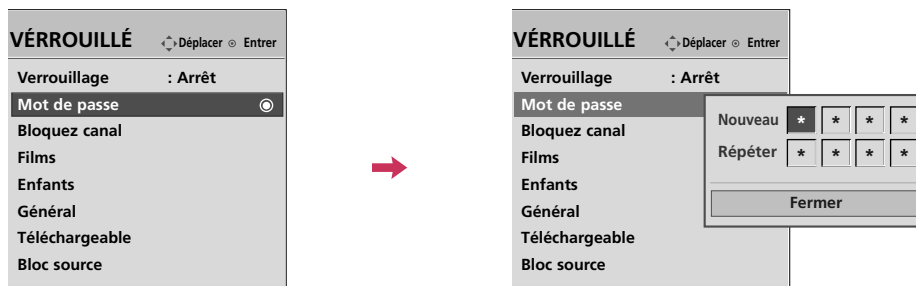

Changez le mot de passe en saisissant deux fois le nouveau mot de passe.





1    Sélectionnez **VÉROUILLÉ**

2  Entrer le mot de passe.

3  Sélectionnez **Mot de passe**.

4   choisissez quatre chiffres au choix pour votre nouveau mot de passe et saisissez-les sur le champ. Une fois les quatre chiffres entrés, resaisissez le mot de passe pour **Répéter**.

5  Retourner au menu précédent.

 Retourner à l'affichage télé.

COMMANDE PARENTALE / CLASSEMENT

BLOCAGE DES CHAÎNES

Verrouille les chaînes que vous ne souhaitez pas regarder ou celles que vous ne souhaitez pas que vos enfants regardent.

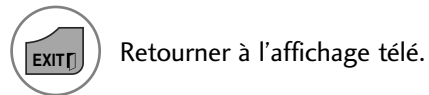
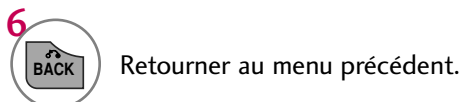
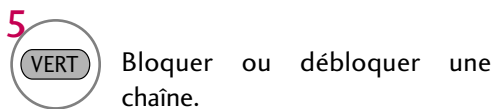
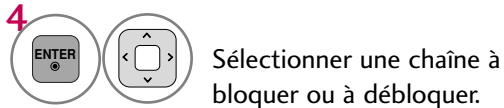
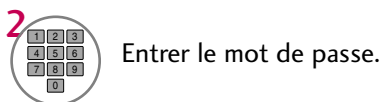
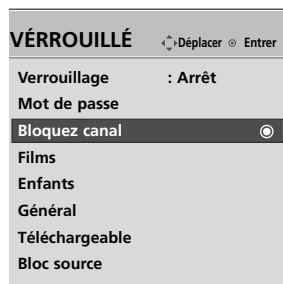

- Si une station est verrouillée, entrez le mot de passe pour accès temporaire.

CLASSEMENT DES FILMS ET DES ÉMISSIONS TÉLÉVISÉES

Classement des films (MPAA) - Pour les É.-U

Empêche le visionnage des films en fonction de du classement qui leur a été affecté, afin que les enfants ne puissent pas accéder aux contenus à caractère choquant ou jugé comme tel. Vous pouvez ainsi fixer des limites en bloquant l'accès aux films dont l'indice de classement dépasse un certain seuil. Gardez à l'esprit que les limites de classement s'appliquent uniquement aux films retransmis à la TV, et non aux programmes TV comme par exemple les feuilletons.

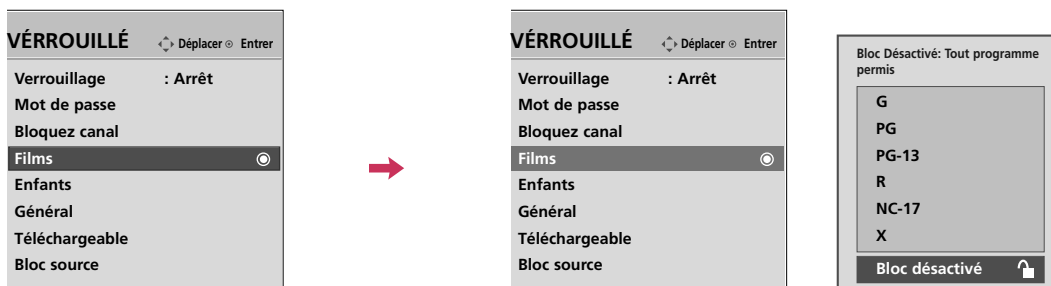

1 Sélectionnez **VERROUILLÉ**

2 Entrer le mot de passe.

3 Sélectionnez **Films**.

4 Sélectionnez **G**, **PG**, **PG-13**, **R**, **NC-17**, **X** ou **Bloc Désactivé**.

5 Retourner au menu précédent.

Retourner à l'affichage télé.

- Si **Films**, **Enfants** ou **Général** est verrouillée, entrez le mot de passe pour accès temporaire.
- G (Audience Générale)
- PG (Conseil Parental Suggéré)
- PG-13 (Parents Fortement Avertis)
- R (Restreint)
- NC-17 (Restreint pour 17 ans et moins)
- X (Adulte Seulement)
- Bloc Désactivé (tout programme permis)
- ▶ Si vous classez un programme dans la catégorie PG-13 : Les films de catégorie G et PG pourront être visionnés, les films PG-13, R, NC-17 et X seront bloqués.

COMMANDE PARENTALE /CLASSEMENT

Classement des émissions pour enfants - Pour les É.-U

Empêche les enfants de visionner certains programmes TV, en fonction du classement qui leur a été affecté. Ce classement ne s'applique pas aux autres émissions TV. À moins que vous ne bloquez expressément certaines émissions TV réservées à un public mature dans le sous menu TV Rating, vos enfants pourront visionner ces programmes.

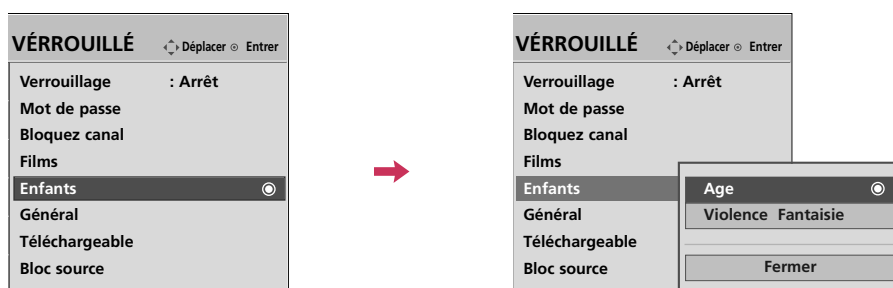

1    Sélectionnez **VÉRROUILLÉ**

2  Entrer le mot de passe.

3  Sélectionnez **Enfants**.

4   Sélectionnez **Age** ou **Violence Fantaisie**.

5   Sélectionner les options de blocage.

6  Retourner au menu précédent.

 Retourner à l'affichage télé.

- Age (s'applique à TV-Y, TV-Y7)
- Violence Fantaisie (s'applique à TV-Y7)

Classement des émissions - Pour les É.-U

Basé sur les classements, filtre certaines émissions télévisées que vous et votre famille ne souhaitez pas regarder.

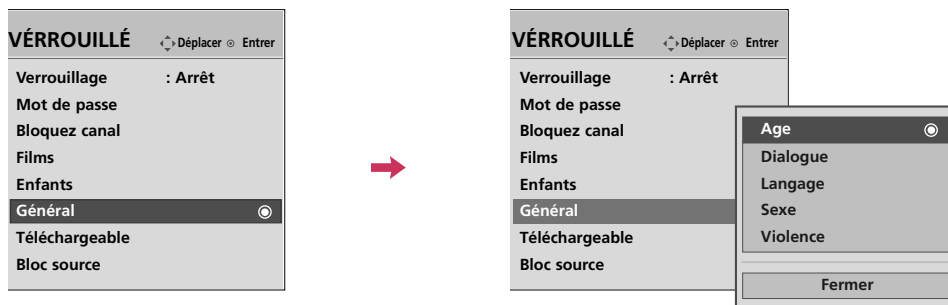



1    Sélectionnez **VÉROUILLÉ**

2  Entrer le mot de passe.

3  Sélectionnez **Général**.

4   Sélectionnez **Age, Dialogue, Langage, Sexe** ou **Violence**.

5   Sélectionner les options de blocage.

6  Retourner au menu précédent.

 Retourner à l'affichage télé.

- Age (s'applique à TV-G, TV-PG, TV-14, TV-MA)
- Dialogue (s'applique à TV-PG, TV-14)
- Langage (s'applique à TV-PG, TV-14, TV-MA)
- Sexe (s'applique à TV-PG, TV-14, TV-MA)
- Violence (s'applique à TV-PG, TV-14, TV-MA)

COMMANDE PARENTALE / CLASSEMENT

Système de classement en anglais - Pour le Canada

Sélection du système de classement en Anglais (Canada).

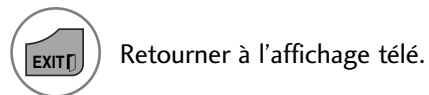
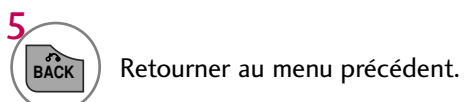
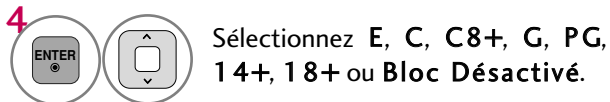
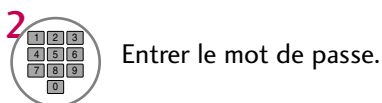
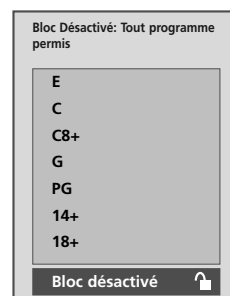
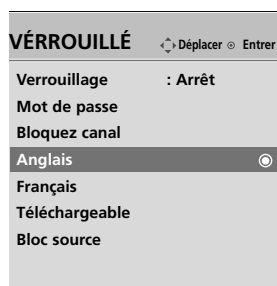
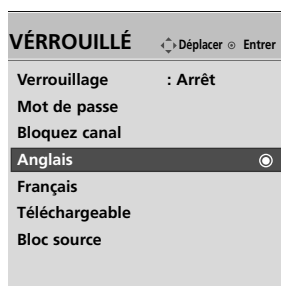

- Si **Anglais** ou **Français** est verrouillée, entrez le mot de passe pour accès temporaire.
- E (Exemptés)
- C (Enfants)
- C8+ (Enfants de 8 ans et plus)
- G (Émissions générales, pour tout public)
- PG (Accord parental souhaitable)
- 14+ (Public de 14 ans et plus)
- 18+ (Émissions pour adulte)
- Bloc Désactivé (Filtrage désactivé)

Systeme de classement en français - Pour le Canada

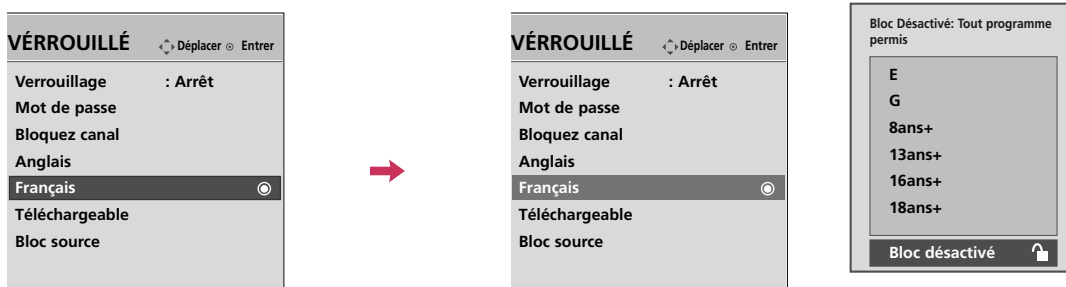

Sélection du système de classement en français (Canada).





1    Sélectionnez **VÉROUILLÉ**

2  Entrer le mot de passe.

3  Sélectionnez **Français**.

4   Sélectionnez **E, G, 8ans+, 13ans+, 16ans+, 18ans+ ou Bloc Désactivé**.

5  Retourner au menu précédent.

 Retourner à l'affichage télé.

- E (Exemptés)
- G (Général)
- 8ans+ (Général-Ne convient pas aux enfants)
- 13ans+ (Ne convient pas aux moins de 13 ans)
- 16ans+ (Ne convient pas aux moins de 16 ans)
- 18ans+ (Pour adultes seulement)
- Bloc Désactivé (Tout programme permis)

COMMANDE PARENTALE /CLASSEMENT

TÉLÉCHARGEABLE

Il est possible que cette fonction uniquement pour les signaux de canal numérique.
Cette fonction est uniquement disponible lorsque la télévision a reçu des données de classification de Région5.

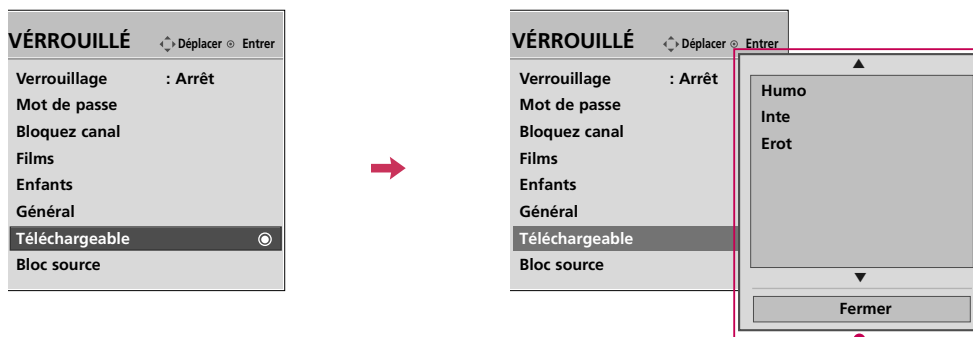



- En fonction du tableau de classification, l'affichage à l'écran de votre télévision peut différer légèrement de ce qui est illustré dans ce guide.

1    Sélectionnez **VÉRROUILLÉ**

2  Entrer le mot de passe.

3  Sélectionnez **Téléchargeable**.

4   Sélectionnez l'option **Téléchargeable**.

5   Sélectionnez une des options et bloquez-la.

6  Retourner au menu précédent.

 Retourner à l'affichage télé.

- Si **Téléchargeable** est verrouillée, entrez le mot de passe pour accès temporaire.

BLOPAGE DE L'ENTRÉE EXTERNE

Vous permet de bloquer un signal.

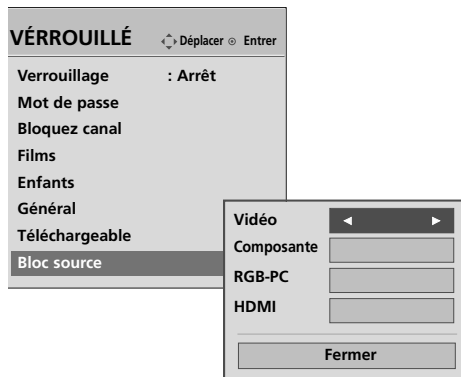



19/22LD350,
19/22LD350C



26/32LD350, 32LD320

1    Sélectionnez **VÉROUILLÉ**

2  Entrer le mot de passe.

3  Sélectionnez **Bloc source**.

4   Sélectionner une source.

5  Sélectionnez **Marche** ou **Arrêt**.

6  Retourner au menu précédent.

 Retourner à l'affichage télé.

LISTE DE VÉRIFICATION DE DÉPANNAGE

L'opération ne fonctionne pas normalement.	
La télécommande ne fonctionne pas	<ul style="list-style-type: none"> ■ Assurez-vous qu'aucun objet n'interfère entre le poste de télévision et la télécommande. Assurez-vous que vous pointez la télécommande correctement vers le poste de télévision. ■ Assurez-vous d'avoir installé les batteries en respectant la polarité (+ vers +, - vers -). ■ Assurez-vous d'avoir sélectionné le bon mode de fonctionnement à distance : TV, VCR etc. ■ Remplacez les piles. *Cette fonction n'est pas disponible pour tous les modèles.
L'unité s'est éteinte subitement	<ul style="list-style-type: none"> ■ Est-ce qu'une mise en veille a été programmée? ■ Vérifiez les paramètres de gestion de l'alimentation. Coupure de courant. ■ Le téléviseur s'éteindra automatiquement si aucun signal n'est transmis à la source TV et d'entrée ou si la télécommande est inactive pendant 15 minutes.
L'image ne fonctionne pas.	
Pas d'image ni de son	<ul style="list-style-type: none"> ■ Vérifiez que le poste est allumé. ■ Essayez une autre chaîne. Le problème peut venir de la réception d'une chaîne particulière. ■ Le câble d'alimentation est-il correctement inséré dans la prise murale? ■ Vérifiez la direction et la location de votre antenne. ■ Contrôlez la prise de courant, branchez la prise de courant d'un autre appareil dans la prise dans laquelle la prise du poste de TV était branchée.
L'image apparaît lentement après la mise sous tension	<ul style="list-style-type: none"> ■ C'est normal, l'image est absente durant le processus de démarrage du produit. Veuillez contacter votre SAV, si l'image n'apparaît toujours pas après cinq minutes.
Pas de couleur ou couleur/image terne	<ul style="list-style-type: none"> ■ Réglez les couleurs dans les options de menu. ■ Respectez une distance suffisante entre le magnétoscope et le téléviseur. ■ Essayez une autre chaîne. Le problème peut venir de la réception d'une chaîne particulière. ■ Les connexions vidéo sont-elles correctes? ■ Activez n'importe quelle fonction pour restaurer la luminosité de l'image.
Lignes horizontales/verticales ou image tremblotante	<ul style="list-style-type: none"> ■ Recherchez les causes d'interférence comme un appareil ou un outil électrique.
Mauvaise réception de certaines chaînes	<ul style="list-style-type: none"> ■ La station ou le câble du poste rencontrent des problèmes, passez sur une autre chaîne. ■ Le signal de la station est faible, orientez l'antenne pour recevoir un signal plus fort. ■ Recherchez les possibles sources d'interférence.
Lignes ou stries sur l'image	<ul style="list-style-type: none"> ■ Contrôlez l'antenne (changez l'orientation de l'antenne).
Aucune image en connectant la prise HDMI	<ul style="list-style-type: none"> ■ Vérifiez la compatibilité du câble HDMI avec la version 1.3. Les câbles HDMI ne prennent pas en charge l'HDMI version 1.3, ils causent des scintillements ou aucun affichage. Dans ce cas, utilisez des câbles plus récents qui prennent en charge HDMI version 1.3.

Le son ne fonctionne pas.

Image correcte mais pas de son	<ul style="list-style-type: none">■ Appuyez sur les touches VOL ou VOLUME.■ Son en sourdine? Appuyez sur la touche MUTE.■ Essayez avec une autre chaîne. Le problème vient peut être de la réception d'une chaîne particulière.■ Les connexions audio sont-elles correctes?
Un haut-parleur ne produit aucun son	<ul style="list-style-type: none">■ Ajustez la balance Droite/gauche dans les options de menu.
Le poste émet un son inhabituel	<ul style="list-style-type: none">■ Un changement du degré d'humidité ou de la température du milieu ambiant peut provoquer ce genre de désagrément lorsque le produit est allumé ou éteint. Il ne s'agit pas d'un dysfonctionnement du produit.
Aucun son en connectant la prise HDMI/USB	<ul style="list-style-type: none">■ Vérifiez la compatibilité du câble HDMI avec la version 1.3■ Vérifiez la compatibilité du câble USB avec la version 2.0■ Utilisez un fichier MP3 normal.

*Cette fonction n'est pas disponible pour tous les modèles.

Il y a un problème en mode PC. (s'applique au Mode PC uniquement)

Le signal est en dehors de la plage (format invalide)	<ul style="list-style-type: none">■ Réglez la résolution, la fréquence horizontale, ou la fréquence verticale.■ Vérifiez la source d'entrée.
Des lignes verticales ou des rayures en fond d'écran & du bruit horizontal & une position incorrecte	<ul style="list-style-type: none">■ Lancez la configuration automatique ou réglez l'horloge, la phase, ou la position H/V. (Option)
La couleur de l'écran est instable ou couleur unique	<ul style="list-style-type: none">■ Vérifier le câble.■ Réinstallez la carte vidéo du PC.

Problèmes avec la liste de films	
Le fichier n'apparaît pas sur la liste de films.	<ul style="list-style-type: none"> ■ Vérifier si l'extension est prise en charge.
Un message s'affiche de type « Ce fichier n'est pas valide » ou l'audio fonctionne comme il faut mais pas la vidéo.	<ul style="list-style-type: none"> ■ Vérifier s'il est possible de lire sans problèmes le fichier sur un PC. (Vérifier que le fichier ne soit pas endommagé) ■ Vérifier que la résolution soit prise en charge. ■ Vérifier que le codec audio/vidéo soit pris en charge. ■ Vérifier que la vitesse de défilement du film soit prise en charge.
Un message s'affiche de type « Audio non-supporté » ou la vidéo fonctionne comme il faut mais pas l'audio.	<ul style="list-style-type: none"> ■ Vérifier s'il est possible de lire sans problèmes le fichier sur un PC. (Vérifier que le fichier ne soit pas endommagé) ■ Vérifier que le codec audio soit pris en charge. ■ Vérifier que le débit binaire soit pris en charge. ■ Vérifier que la fréquence d'échantillonnage soit prise en charge.
Le sous-titrage ne fonctionne pas.	<ul style="list-style-type: none"> ■ Vérifier s'il est possible de lire sans problèmes le fichier sur un PC. (Vérifier que le fichier ne soit pas endommagé) ■ Vérifier si les noms de fichier vidéo et sous-titrage sont les mêmes. ■ Vérifier si les fichiers vidéo et sous-titrage se trouvent dans le même dossier. ■ Vérifier que le fichier sous-titrage soit pris en charge. ■ Vérifier que la langue soit prise en charge. (Lorsque vous ouvrez un fichier de sous-titrage dans Memo Pad, vous pouvez vérifier la langue du fichier sous-titrage.)

ENTRETIEN

Il est possible de prévenir les défaillances avant qu'elles surviennent. Un nettoyage régulier et assidu peut prolonger la durée de vie de votre téléviseur.

Attention: Veillez à mettre l'appareil hors tension et à débrancher le cordon d'alimentation avant de procéder au nettoyage.

Nettoyage de l'écran

- 1 Voici un truc pour empêcher la poussière de se déposer sur l'écran pendant un certain temps. Mouillez un chiffon doux avec de l'eau tiède. Ajoutez un peu de produit assouplissant ou de détergent liquide pour vaisselle sur le chiffon. Tordez le chiffon jusqu'à ce qu'il soit presque sec et utilisez-le pour essuyer l'écran.
- 2 Ne laissez pas l'eau s'accumuler sur l'écran. Laissez sécher avant de mettre le téléviseur sous tension.

Nettoyage du boîtier

- Pour enlever la poussière ou les saletés, essuyez le boîtier avec un chiffon doux non pelucheux.
- Ne mouillez pas le chiffon.

Absence prolongée

ATTENTION

- ▶ Si vous prévoyez ne pas utiliser votre téléviseur pour une longue période (comme des vacances), il est conseillé de débrancher le cordon d'alimentation afin de ne pas risquer que la foudre ou les surtensions n'endommagent l'appareil.

SPÉCIFICATIONS DE L'APPAREIL

MODÈLES		19LD350 (19LD350-UB) 19LD350C (19LD350C-UA)	22LD350 (22LD350-UB) 22LD350C (22LD350C-UA)
Dimensions (Largeur x Hauteur x Profondeur)	Support y compris	4570 mm x 336.0 mm x 164.9 mm (179 pouces x 13.2 pouces x 6.4 pouces)	526.0 mm x 377.0 mm x 164.9 mm (20.7 pouces x 14.8 pouces x 6.4 pouces)
	Support non compris	4570 x 290.0 x 65.0 mm (179 pouces x 11.4 pouces x 2.5 pouces)	526.0 mm x 331.0 mm x 65.0 mm (20.7 pouces x 13.0 pouces x 2.5 pouces)
Poids	Support y compris	3.4 kg (7.4 livres)	4.3 kg (9.4 livres)
	Support non compris	3.1 kg (6.8 livres)	4.0 kg (8.8 livres)
MODÈLES		26LD350 (26LD350-UB)	32LD350 (32LD350-UB)
Dimensions (Largeur x Hauteur x Profondeur)	Support y compris	663.0 mm x 484.0 mm x 206.8 mm (26.1 pouces x 19.0 pouces x 8.1 pouces)	800.0 mm x 565.0 mm x 206.8 mm (31.4 pouces x 22.2 pouces x 8.1 pouces)
	Support non compris	663.0 mm x 423.0 mm x 79.9 mm (26.1 pouces x 16.6 pouces x 3.1 pouces)	800.0 mm x 509.0 mm x 73.8 mm (31.4 pouces x 20.0 pouces x 2.9 pouces)
Poids	Support y compris	7.3 kg (16.0 livres)	9.2 kg (20.2 livres)
	Support non compris	6.2 kg (13.6 livres)	8.2 kg (18.0 livres)
MODELS		32LD320 (32LD320-UA)	
Dimensions (Largeur x Hauteur x Profondeur)	Support y compris	805.0 mm x 583.0 mm x 224.0 mm (31.6 pouces x 22.9 pouces x 8.8 pouces)	
	Support non compris	805.0 mm x 528.0 mm x 79.9 mm (31.6 pouces x 20.7 pouces x 3.1 pouces)	
Poids	Support y compris	10.8 kg (23.8 livres)	
	Support non compris	9.7 kg (21.3 livres)	
Alimentation requise Système de télévision Programmation Impédance de l'antenne externe		AC100-240V ~ 50/60Hz NTSC-M, ATSC, 64 & 256 QAM VHF 2 à 13, UHF 14 à 69, CATV 1 à 135, DTV 2 à 69, CADTV 1 à 135 75 ohm	
Environnement	Température de fonctionnement Humidité de fonctionnement	32 ~ 104°F (0 ~ 40°C) Inférieur à 80%	
	Température d'entreposage Humidité d'entreposage	-4 ~ 140°F (-20 ~ 60°C) Inférieur à 85%	

■ Les spécifications qui figurent ci-dessus peuvent être modifiées sans préavis.

CODES IR

Code (Hexa)	Fonction	Remarque	Code (Hexa)	Fonction	Remarque
08	POWER	Touche télécommande (alimentation marche-arrêt)	D6	TV	Code IR discret (sélection entrée TV)
45	Q.MENU	Touche télécommande	C4	POWER ON	Code IR discret (marche seulement)
43	MENU	Touche télécommande			
0B	INPUT	Touche télécommande	C5	POWER OFF	Code IR discret (arrêt seulement)
10-19	Numériques 0-9	Touche télécommande			
4C	- (Tiret)/LIST	Touche télécommande	5A	Vidéo ou Vidéo1	Code IR discret (sélection entrée Vidéo ou Vidéo1)
1A	FLASHBK	Touche télécommande			
09	MUTE	Touche télécommande	D0	Vidéo2	Code IR discret (sélection entrée Vidéo2)
02	VOL +	Touche télécommande			
03	VOL -	Touche télécommande	BF	COMPOSANTE	Code IR discret (sélection entrée Composante)
00	CH ^	Touche télécommande			
01	CH v	Touche télécommande	D5	RGB-PC	Code IR discret (sélection entrée RGB-PC)
1E	FAV/MARK	Touche télécommande			
40	^	Touche télécommande	CE	HDMI ou HDMI1	Code IR discret (sélection entrée HDMI ou HDMI1)
41	v	Touche télécommande			
07	<	Touche télécommande	CC	HDMI2	Code IR discret (sélection entrée HDMI2)
06	>	Touche télécommande			
44	ENTER	Touche télécommande	E9	HDMI3	Code IR discret (sélection entrée HDMI3)
28	BACK	Touche télécommande			
5B	EXIT	Touche télécommande	76	Ratio 4:3	Code IR discret (seulement mode 4:3)
0F	TV	Touche télécommande			
95	ENERGY SAVING	Touche télécommande	77	Ratio 16:9	Code IR discret (seulement mode 16:9)
7E	SIMPLINK	Touche télécommande			
AA	INFO	Touche télécommande	AF	Ratio Zoom	Code IR discret (seulement mode Zoom)
79	RATIO	Touche télécommande			
30	AV MODE	Touche télécommande			
72	ROUGE	Touche télécommande			
71	VERT	Touche télécommande			
63	JAUNE	Touche télécommande			
61	BLEU	Touche télécommande			
B0	▶	Touche télécommande			
B1	■	Touche télécommande			
BA	II	Touche télécommande			
8F	◀◀	Touche télécommande			
8E	▶▶	Touche télécommande			

COMMANDE EXTERNE PAR LE BIAIS DU RS-232C

Le port RS-232C vous permet de brancher la prise d'entrée RS-232C à un appareil de commande externe (comme un ordinateur ou un système de commande audiovisuel) pour commander les fonctions du téléviseur par un dispositif externe.

- Remarque: Le port RS-232C de cette unité est conçu pour être utilisé par du matériel et des logiciels RS-232C offerts par des tiers.

Les instructions ci-dessous sont fournies pour vous aider à programmer le logiciel ou pour en vérifier la fonctionnalité à l'aide du logiciel Telenet.

Réglage RS-232C

c.-à-d.)

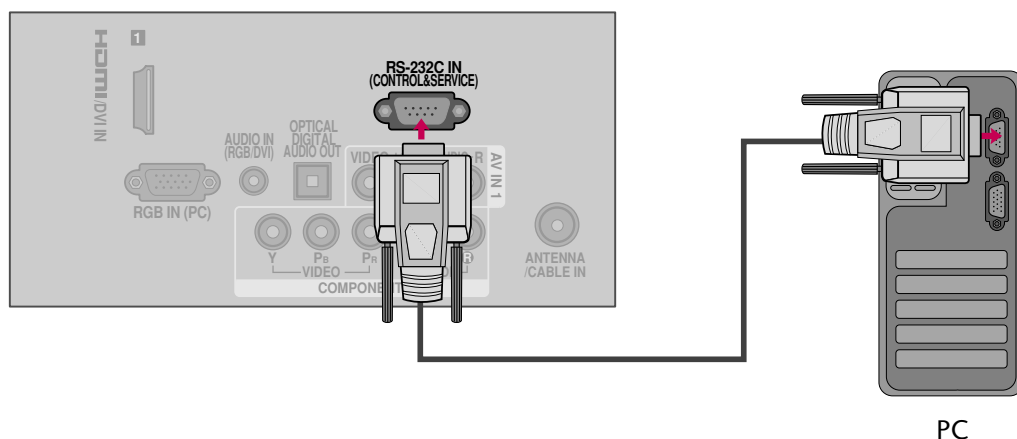

Type de connecteur ; D-sub, mâle à 9 broches Paramètres de communication

No.	Nom de la broche
1	Aucune connexion
2	RXD (donnée reçue)
3	TXD (donnée envoyée)
4	DTR (côté DTE prêt)
5	GND
6	DSR (côté DCE prêt)
7	RTS (prêt à envoyer)
8	CTS (prêt à envoyer)
9	Aucune connexion

- Taux baud : 9600 bps (UART)
- Longueur de donnée : 8 bits
- Parité : aucune
- Bit d'arrêt : 1 bit
- Code de communication : ASCII
- Utiliser un câble croisé (renversé).

! REMARQUE

- ▶ Ce produit comporte une commande de retour d'écho dans le protocole de commande RS-232C.

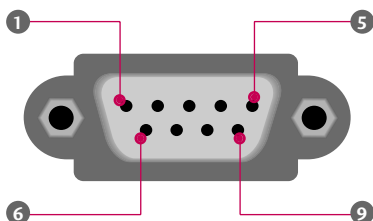

Configurations RS-232C

N'importe quel câble indiqué ci-dessous peut être utilisé.

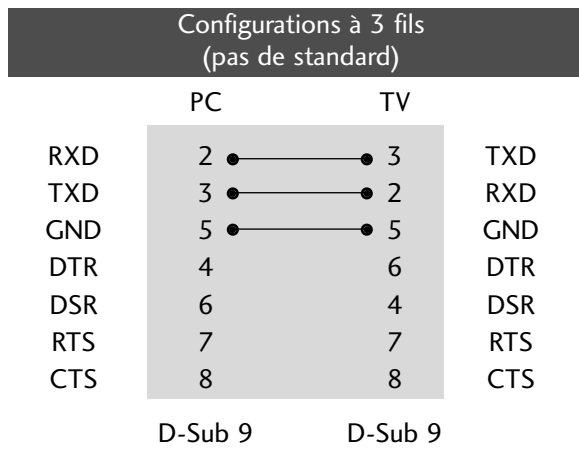
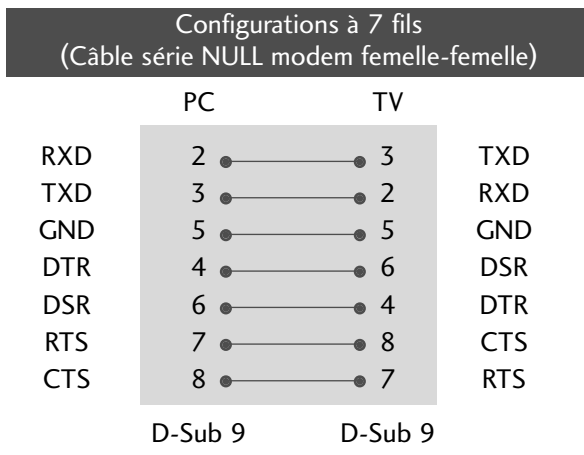

Réglage identification

Utiliser cette fonction pour spécifier un numéro d'identification du téléviseur.
Voir Planification donnée réelle.

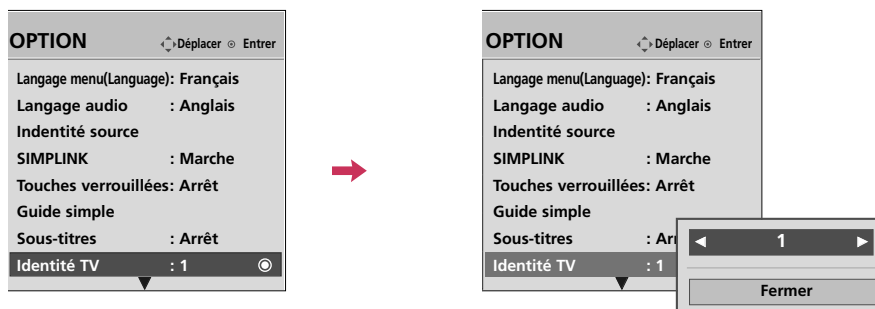

- 1 Sélectionnez **OPTION**.
- 2 Sélectionnez **Identité TV**.
- 3 Choisir le numéro désiré.
La gamme de réglage est de 1 à 99.
- 4 Retourner au menu précédent.
- Retourner à l'affichage télé.

- Planification donnée réelles
- 0 : Étape 0
- ⋮
- A : Étape 10 (Identité TV 10)
- ⋮
- F : Étape 15 (Identité TV 15)
- 10 : Étape 16 (Identité TV 16)
- ⋮
- 63 : Étape 99 (Identité TV 99)
- 64 : Étape 100

Liste de référence de commande

	COMMANDE1	COMMANDE2	Donnée (hexadécimale)		COMMANDE1	COMMANDE2	Donnée (hexadécimale)
01. Alimentation	k	a	00 ~ 01	14. Aiguës	k	r	00 ~ 64
02. Sélection entrée	x	b	(▶ p.117)	15. Basses	k	s	00 ~ 64
03. Allongement	k	c	(▶ p.117)	16. Équilibre	k	t	00 ~ 64
04. Sourdine écran	k	d	(▶ p.117)	17. Température de Couleur	k	u	00 ~ 02
05. Volume sourdine	k	e	00 ~ 01	18. Économie d'énergie	j	q	(▶ p.118)
06. Volume	k	f	00 ~ 64	19. Configuration auto	j	u	(▶ p.118)
07. Contraste	k	g	00 ~ 64	21. Ajout/suppression canal	m	b	00 ~ 01
08. Brillance	k	h	00 ~ 64	22. Clé	m	c	(▶ p.119)
09. Couleur	k	i	00 ~ 64	23. Rétroéclairage	m	g	00 ~ 64
10. Teinte	k	j	00 ~ 64				
11. Netteté	k	k	00 ~ 64				
12. Sélection affichage à l'écran	k	l	00 ~ 01				
13. Verrouillage télécommande	k	m	00 ~ 01				

	COMMANDE1	COMMANDE2	Donnée0 (Hexadécimale)	Donnée1 (Hexadécimale)	Donnée2 (Hexadécimale)	Donnée3 (Hexadécimale)	Donnée4 (Hexadécimale)	Donnée5 (Hexadécimale)
20. Syntonisation Canal	m	a	Programme Physique Haut	Principal Programme Bas	Principal Bas	Secondair e Haut	Secondair e Bas	Attribut

Protocole de transmission / réception

Transmission

[Commande1][Commande2][][Identité TV][][Donné][Cr]

[Commande 1] : Première commande pour contrôler l'appareil.(j, k, m ou x)

[Commande 2] : Seconde commande pour contrôler l'appareil.

[ID du Téléviseur] : pour régler l'identification pour choisir le numéro désiré pour l'ordinateur au menu réglage. Gamme de 1 à 00. En sélectionnant 0, chaque appareil branché sur le téléviseur est contrôlé. Régler comme indiqué (1 à 99) au menu et une décimale hexagonale (0x0 à 0x63) au protocole de transmission/réception.

[Donnée] : Pour transmettre donnée de commande.

Transmet 'FF' pour lire la position de la commande

* Dans ce modèle, TV n'enverra pas la statut en mode attente.

[Cr] : Retour de chariot

Code ASCII '0x0D'

[] : Code ASCII 'espace (0x20)'

Confirmation

[Commande2][][Identité TV][][OK][Donné][x]

Le moniteur transmet ACK (reconnaissance) en fonction de ce format au moment de recevoir des données normales. À ce moment, si la donnée est en mode lecture, elle indique la donnée de position actuelle. Si en mode écriture, elle

retourne la donnée de l'ordinateur.

* Dans ce modèle, TV n'enverra pas la statut en mode attente.

* Format de donnés

[Commande 2] : Utilisation comme commande.

[ID du Téléviseur] : Utilisation le petite caractère, si ID du Téléviseur est 10, il enverra '0', 'a'.

[Donnée] : Utilisation le petite caractère, si donnée est 0 x ab, il enverra 'a', 'b'.

[OK] : Utilisation le grand caractère.

Erreur de confirmation

[Commande2][][Identité TV][][NG][Donné][x]

Le moniteur transmet ACK en fonction de ce format au moment de recevoir une donnée anormale depuis les fonctions non viables ou erreurs de communication.

Donnée1: code illégal

Donnée2: fonction non supportée

Donnée3: attendre plus

* Dans ce modèle, TV n'enverra pas la statut en mode attente.

* Format de donnés

[Commande 2] : Utilisation comme commande.

[ID du Téléviseur] : Utilisation le petite caractère, si ID du Téléviseur est 10, il enverra '0', 'a'.

[Donnée] : Utilisation le petite caractère, si donnée est 0 x ab, il enverra 'a', 'b'.

[NG] : Utilisation le grand caractère.

01. Alimentation (Commande: k a)

Contrôle marche arrêt TV

Transmission [k][a][][Identité][][Donnée][Cr]

Donnée 0 : Arrêt Donnée 1 : Marche

Confirmation [a][][Identité][][OK/NG][Donnée][x]

* De même, si d'autres fonctions transmettent une donnée FF en fonction de ce format, le retour de donnée reconnue présente la position de chaque fonction.

* Dans ce modèle, la TV enverra le confirmation après puissance sur traiter l'accomplissement.

* Il pourrait y a un moment retardent entre la commande et la confirmation.

02. Sélection entrée (Commande: x b)

Pour sélectionner source entrée du TV.

Transmission [x][b][][Identité TV][][Donnée][Cr]

Donnée 00: DTV (Antenne) Donnée 01: DTV (Cable)

Donnée 10: Analogue (Antenne) Donnée 11: Analogue (câble)

Donnée 20: Vidéo/Vidéo 1 Donnée 21: Vidéo 2

Donnée 40: Composante Donnée 60: RGB-PC

Donnée 90: HDMI/HDMI1 Donnée 91: HDMI2

Confirmation [b][][Identité TV][][OK/NG][Donnée][x]

* Utilisez le dispositif selon votre modèle.

03. Allongement (Commande: k c)

Règle le format écran.

Transmission [k][c][][Identité TV][][Donnée][Cr]

Donnée 01: 4:3 09: Sur mesure

02: 16:9 10: Zoom cinéma 1

04: Zoom ⋮

06: Selon source 1F: Zoom cinéma 16

Confirmation [c][][Identité TV][][OK/NG][Donnée][x]

04. Sourdine écran (Commande: k d)

Pour sélectionner sourdine marche-arrêt.

Transmission [k][d][][Identité TV][][Donnée][Cr]

Donnée 0 : Arrêt (image marche), Video-out Mute off

Donnée 1 : Marche (image arrêt)

Data 10: Video-out Mute on

Confirmation [d][][Set ID][][OK/NG][Data][x]

* En cas de sortie vidéo en mode silence, l'affichage d'écran (OSD) sera opérationnel sur la télévision. Mais, en cas d'écran en mode silence, la télévision n'effectuera aucun affichage à l'écran (OSD).

05. Volume sourdine (Commande: k e)

Contrôle volume sourdine marche-arrêt.

Utiliser aussi la touche MUTE sur la télécommande.

Transmission [k][e][][Identité TV][][Donnée][Cr]

Donnée 0 : Volume sourdine marche (Volume arrêt)

Donnée 1 : Volume sourdine arrêt (Volume marche)

Confirmation [e][][Identité TV][][OK/NG][Donnée][x]

06. Volume (Commande: k f)

Règle le contrôle.

Utiliser aussi les touches volumes sur la télécommande.

Transmission [k][f][][Identité TV][][Donnée][Cr]

Donnée Min: 0 ~ Max: 64 (*Transmis par hexadécimal code)

*Voir planification de donnée réelle.

Confirmation [f][][Identité TV][][OK/NG][Donnée][x]

07. Contraste (Commande: k g)

Règle le contraste.

Aussi par le menu image.

Transmission [k][g][][Identité TV][][Donnée][Cr]

Donnée Min: 0 ~ Max: 64 (*Transmis par hexadécimal code)

*Voir planification de donnée réelle.

Confirmation [g][][Identité TV][][OK/NG][Donnée][x]

08. Brilliance (Commande: k h)

Règle la brillance.

Aussi par le menu image.

Transmission [k][h][][Identité TV][][Donnée][Cr]

Donnée Min: 0 ~ Max: 64 (*Transmis par hexadécimal code)

*Voir planification de donnée réelle.

Confirmation [h][][Identité TV][][OK/NG][Donnée][x]

09. Couleur (Commande: k i)

Règle la couleur.

Aussi par le menu image.

Transmission [k][i][][Identité TV][][Donnée][Cr]

Donnée Min: 0 ~ Max: 64 (*Transmis par hexadécimal code)

Voir planification de données réelles 1 ci-dessous.

Confirmation [i][][Identité TV][][OK/NG][Donnée][x]

10. Teinte (Commande: k j)

Règle la teinte.

Aussi par le menu image

Transmission [k][j][][Identité TV][][Donnée][Cr]

Donnée Rouge: 0 ~ Vert: 64(*Transmis par hexadécimal code)

Voir planification de données réelles ci-dessous.

Confirmation [j][][Identité TV][][OK/NG][Donnée][x]

11. Netteté (Commande: k k)

Règle la netteté.

Aussi par le menu image.

Transmission [k][k][][Identité TV][][Donnée][Cr]

Donnée Min: 0 ~ Max: 64 (*Transmis par hexadécimal code)

Voir planification de données réelles ci-dessous.

Confirmation [k][][Identité TV][][OK/NG][Donnée][x]

Donnée Min: 0 ~ Max: 64 (*Transmis par hexadécimal code)

Voir planification de données réelles ci-dessous.

Confirmation [t][][Identité TV][][OK/NG][Donnée][x]

12. Sélection affichage à l'écran (Commande: k l)

Sélectionne marche-arrêt.

Transmission [k][l][][Identité TV][][Donnée][Cr]

Donnée 0: OSD Arrêt Donnée 1: OSD Marche

Confirmation [l][][Identité TV][][OK/NG][Donnée][x]

17. Température de couleur (Commande: k u)

Pour régler la température de couleur.

L'on peut aussi régler la température de couleur au menu image.

Transmission [k][u][][Identité TV][][Donnée][Cr]

Donnée 00: Moyen 01: Froid 02: Chaud

Confirmation [u][][Identité TV][][OK/NG][Donnée][x]

13. Verrouillage télécommande (Commande: k m)

Verrouille la télécommande et le panneau avant.

Transmission [k][m][][Identité TV][][Donnée][Cr]

Donnée 0: Verrouillage arrêt

Donnée 1: Verrouillage marche

Confirmation [m][][Identité TV][][OK/NG][Donnée][x]

Si l'on n'utilise pas la télécommande et les commandes du panneau avant pour le moniteur, utiliser ce mode. Lorsque l'alimentation principale est marche-arrêt, le verrouillage de télécommande est désactivé.

Si le verrouillage est en mode 'veille', la télévision ne s'allumera ni avec la touche POWER de la télécommande ni avec celle de la télévision.

18. Économie d'énergie (Commande: j q)

Pour contrôler la fonction d'économie d'énergie.

Transmission [j][q][][Identité TV][][Donnée][Cr]

Donnée 00: Économie d'énergie - Arrêt

01: Économie d'énergie- Minimum

02: Économie d'énergie - Moyen

03: Économie d'énergie - Maximum

05: Économie d'énergie - Écran désactivé

Confirmation [q][][Identité TV][][OK/NG][Donnée][x]

14. Aiguës (Commande: k r)

Pour régler le aiguës.

L'on peut aussi régler les aiguës au menu Audio.

Transmission [k][r][][Identité TV][][Donnée][Cr]

Donnée Min: 0 ~ Max: 64 (*Transmis par hexadécimal code)

Voir planification de données réelles ci-dessous.

Confirmation [r][][Identité TV][][OK/NG][Donnée][x]

19. Configuration auto (Commande: j u)

Pour contrôler la position de l'image et minimiser automatiquement le tremblement d'image. La configuration automatique marche seulement sous RGB-PC.

Transmission [j][u][][Identité TV][][Donnée][Cr]

Donnée1: Pour régler.

Confirmation [u][][Identité TV][][OK/NG][Donnée][x]

20. Syntonisation Canal (Commande: m a)

Syntonise un canal suivant numéro physique/majeur/mineur

Transmission [m][a][][Identité TV][][Donnée0][][Donnée1][][Donnée2][][Donnée3][][Donnée4][][Donnée5][Cr]

Les canaux numériques possèdent un numéro de canal physique, majeur et mineur. Le numéro physique est le numéro de canal numérique réel, le majeur est le numéro auquel le canal doit être assigné et le mineur est le sous-canal. Comme le syntoniseur ATSC assigne automatiquement le canal au numéro majeur, le numéro physique n'est pas requis lors de la transmission d'une commande.

Donnée 0: numéro physique

NTSC air: 02~45, NTSC câble: 01, 0E~7D

ATSC air: 01~45, ATSC câble: 01~87

Donnée1 & 2: Numéro canal principal

Donnée1: byte élevé Donnée2: byte faible

Deux octets sont disponibles pour le majeur et le mineur, mais en général seul le deuxième est utilisé.

Donnée3 & 4: Numéro mineur

Non requis pour NTSC.

Donnée 05:			7	6	5	4	3	2	1	0	Réglage
			Image secondaire/princ	Utilisation d'un canal physique	Canal 2 / 1 parties	réservé					
0	Princ.	0	Utilisation	0	Deux	x	0	0	0	0	NTSC Air
1	Sec.	1	Aucune Utilisation	1	Un	x	0	0	0	1	NTSC câble
						x	0	0	1	0	ATSC Air
						x	0	0	1	1	ATSC câble_std
						x	0	1	0	0	ATSC câble_hrc
						x	0	1	0	1	ATSC câble_irc
						x	0	1	1	0	ATSC câble_auto
						x	0	1	1	1	Réservé
						x	x	x	x	x	-
						x	1	1	1	1	Réservé

Le tableau ci-dessus présente le code binaire devant être converti en hexadécimales avant la transmission. Par exemple: Le code binaire pour syntoniser la source hiérarchique inférieure sur un canal par câble NTSC est "1000 0001", qui se traduit par "81" en hexadécimales.

- * 7^e bit : La source à laquelle vous désirez changer le canal.
- * 6^e bit : Utiliser un canal en deux parties ou en une partie. Dans la plupart des cas, il suffit d'utiliser 0 puisque la valeur est ignorée lors de l'utilisation du NTSC.
- * 5^e bit: Utiliser 0 avec NTSC car il ne peut être utilisé qu'avec le numéro de canal physique. Le 1 est normalement utilisé pour ATSC car dans la plupart des cas le numéro physique n'a pas d'importance.
- * 4^e bit: Définir à 0.
- * Bits 3 à 0 : Choisir le type de signal.

* Exemples de commandes de syntonisation :

1. Syntoniser sur le canal 35 par câble analogique (NTSC).

Donnée 0 = Physique de 35 = 23
 Donnée 1 & 2 = Pas de majeur = 00 00
 Donnée 3 & 4 = Pas de mineur = 00 00
 Donnée 5 = 0000 0001 en binaire = 01
 Total = ma 00 23 00 00 00 01

2. Syntoniser sur le canal local numérique (ATSC) 30-3

Donnée 0 = Le physique est inconnu = 00
 Donnée 1 & 2 = Le majeur est 30 = 00 1E
 Donnée 3 & 4 = Le mineur est 3 = 00 03
 Donnée 5 = 0010 0010 en binaire = 22
 Total = ma 00 00 00 1E 00 03 22

Confirmation[a][][Identité TV][][OK][Donnée0]
 [Donnée1][Donnée2][Donnée3][Donnée4][x][a][][
 Identité TV][][NG][Donnée0][x]

21. Ajout/suppression canal (Commande: m b)

Pour ajouter ou supprimer des canaux

Transmission [m][b][][Identité TV][][Donnée][Cr]

Donnée 0: canal supprimé Donnée 1: canal ajouté

Confirmation [b][][Identité TV][][OK/NG][Donnée][x]

22. Clé (Commande: m c)

Pour envoyer le code clé de télécommande à IR

Transmission [m][c][][Identité TV][][Donnée][Cr]

Donnée Code clé: voir page 113.

Confirmation [c][][Identité TV][][OK/NG][Donnée][x]

Quand la télévision est en mode 'veille', vous ne pouvez l'allumer qu'avec la touche POWER de la télécommande.

23. Rétroéclairage (Commande: m g)

Pour ajuster la lumière arrière d'écran.

Transmission [m][g][][Identité TV][][Donnée][Cr]

Donnée Min: 0 ~ Max: 64 (*Transmis par hexadécimal code)

*Voir planification de donnée réelle.

Confirmation [g][][Identité TV][][OK/NG][Donnée][x]

NOTICE SUR LE LOGICIEL OPEN SOURCE

- Cette fonction n'est pas disponible pour tous les modèles.

Les suivants exécutable GPL et bibliothèques LGPL/MPL utilisés dans ce produit sont sujets aux Accords de Licence GPL2.0/LGPL2.1/MPL1.1:

EXECUTABLES GPL:

- Linux kernel 2.6
- busybox
- lzo

BIBLIOTHEQUES LGPL:

- uClibc

BIBLIOTHEQUES MPL:

- Nanox

LG Electronics offre de vous fournir le code source sur un CD-ROM contre les frais des coûts de cette distribution, comme les coûts du support, de l'envoi et de l'emballage, sous demande par courrier électronique à LG Electronics à: opensource@lge.com

Cette offre est valable par une période de trois (3) ans depuis la date de distribution de ce produit par LG Electronics.

Vous pouvez obtenir une copie des licences GPL, LGPL et MPL au site suivant :

- <http://www.gnu.org/licenses/old-licenses/gpl-2.0.html>
- <http://www.gnu.org/licenses/old-licenses/lgpl-2.1.html>
- <http://www.mozilla.org/MPL/MPL-1.1.html>

Vous pouvez, de plus, obtenir une traduction des licences GPL et LGPL au site suivant :

- <http://www.gnu.org/licenses/old-licenses/gpl-2.0-translations.html>
- <http://www.gnu.org/licenses/old-licenses/lgpl-2.1-translations.html>

Ce logiciel est partiellement basé sur le travail du Groupe Indépendant JPEG droits réservés © 1991 – 1998, Thomas G. Lane.

Ce produit inclut une :

- Bibliothèque libpng : droits réservés © 2004 Glenn Randers-Pehrson
- Bibliothèque compression zlib : droits réservés © 1995-2002 Jean-loup Gailly and Mark Adler.
- Bibliothèque tinyxml : droits réservés (c) 2000-2006 Lee Thomason



Notez les numéros de modèle et de série de l'appareil qui figurent sur l'étiquette au dos du moniteur. Et inscrivez-les sur le dessus ou au verso de ce manuel.

MODÈLE _____

PUBLICATION PÉRIODIQUE _____