



LG

Life's Good

GUIDE DE L'UTILISATEUR ACL À DEL / TÉLÉVISEUR PLASMA

Veuillez lire ce manuel attentivement avant d'utiliser votre appareil et conservez-le pour consultation ultérieure.

TÉLÉVISEUR ACL À DEL MODÈLE

47LX9500
55LX9500
47LEX8
55LEX8
60LEX9
72LEX9

TÉLÉVISEUR PLASMA

50PK950
60PK950

AVERTISSEMENT/ATTENTION



AVERTISSEMENT
RISQUE D'ELECTROCUTION
NE PAS OUVRIR



POUR RÉDUIRE LE RISQUE DE CHOC ÉLECTRIQUE, NE PAS ENLEVER LE COUVERCLE (OUDOS). AUCUNE PIÈCE NE PEUT ÊTRE RÉPARÉE PAR L'UTILISATEUR. RÉFÉRER TOUT SERVICE À UN TECHNICIEN QUALIFIÉ.



L'éclair avec flèche dans un triangle équilatéral est destiné à aviser l'utilisateur de la présence de tension dangereuse non isolée dans le boîtier de l'appareil pouvant être suffisamment forte pour causer un risque de choc électrique.



Le point d'exclamation dans un triangle équilatéral est destiné à aviser l'utilisateur de la présence d'instructions de fonctionnement et d'entretien.

AVERTISSEMENT/ATTENTION

AFIN D'ÉVITER TOUT RISQUE DE CHOC ÉLECTRIQUE OU INCENDIAIRE, NE PAS EXPOSER CE PRODUIT À LA PLUIE OU L'HUMIDITÉ.

NOTE À L'INSTALLATEUR DE LA CÂBLODISTRIBUTION

Ceci est un rappel à l'installateur de la câblodistribution de tenir compte de l'article 820-40 du National Electric Code (É.-U.). On y trouve les lignes directrices portant sur une mise à la terre conforme. On y stipule, entre autres, que le conducteur de terre du câble doit être raccordé au système de mise à la terre de l'immeuble, aussi près que possible du point d'entrée du câble.

AVERTISSEMENT/ATTENTION

POUR ÉVITER TOUT RISQUE DE CHOC ÉLECTRIQUE OU D'INCENDIE, NE PAS EXPOSER CE PRODUIT À LA PLUIE OU À L'HUMIDITÉ.

AVIS DE LA FCC

Appareil numérique de classe

Cet appareil a été testé et est conforme aux exigences pour appareil numérique de classe B, partie 15 des règlements de la FCC. Ces limites sont conçues pour assurer une protection raisonnable contre les interférences nocives dans une installation résidentielle.

Cet équipement génère, utilise et peut radier de l'énergie de radiofréquence et s'il n'est pas installé et utilisé conformément aux instructions, peut causer des interférences nuisibles aux communications radio. Toutefois, il n'y a aucune garantie que des interférences ne surviendront pas. Si cet appareil cause des interférences à la réception radio et télé, ce qui peut être déterminé en mettant l'appareil hors circuit, puis en circuit, l'utilisateur peut essayer de corriger cette interférence d'une des façons suivantes:

- Réorienter l'antenne réceptrice.
- Éloigner l'appareil du récepteur.
- Brancher l'appareil sur un circuit différent de celui du récepteur.
- Consulter le marchand ou un technicien qualifié en radio et téléviseur.

Ce dispositif est conforme à la partie 15 des réglementations de la FCC.

L'opération est assujettie aux deux conditions suivantes: (1) Ce dispositif ne doit pas causer d'interférences (nocives) et (2) ce dispositif doit accepter toute interférence reçue risquant causer une opération indésirable de l'appareil.

Tout changement ou modification non explicitement approuvé par la partie responsable concernant la conformité peut annuler la possibilité de l'utilisateur à utiliser cet appareil.

ATTENTION

Ne pas tenter de modifier cet appareil de quelle que façon que ce soit sans une autorisation écrite de LG Electronics.

Toute modification non autorisée peut annuler la possibilité de l'utilisateur à utiliser cet appareil.

CONSIGNES DE SÉCURITÉ

INSTRUCTIONS DE SÉCURITÉ IMPORTANTES

Lire ces instructions.

Conserver ces instructions.

Observer les avertissements.

Observer les instructions.



- 1** Ne pas utiliser cet appareil près de l'eau.



- 2** Nettoyer seulement avec un chiffon sec.



- 3** Ne pas obstruer les ouvertures de ventilation. Installer conformément aux instructions du fabricant.



- 4** Ne pas installer à proximité de sources de chaleur comme radiateurs, registres de chauffage, cuisinières ou tout autre appareil (incluant amplificateurs) produisant de la chaleur.



- 5** Ne pas outrepasser le dispositif de sécurité de la fiche polarisée ou mise à la terre. Une fiche polarisée est dotée de deux lames dont une plus large que l'autre. Une fiche mise à la terre est dotée de deux lames et d'une broche mise à la terre. La lame large ou la broche sont destinées à la sécurité. Si la fiche ne peut être branchée sur la prise, demander à un électricien qualifié de remplacer la prise usitée.



- 6** Protéger le cordon d'alimentation afin qu'il ne soit pas écrasé ni pincé, surtout à la prise et au point où il sort de l'appareil.



- 7** Utiliser seulement les accessoires spécifiés par le fabricant.



- 8** Utiliser seulement avec chariot, support, fixation ou table spécifiés par le fabricant ou vendus avec l'appareil. Au moment d'utiliser avec un chariot, faire attention pour le déplacer afin qu'il ne bascule pas avec l'appareil.



- 9** Débranchez cet appareil pendant les orages ou durant les longues périodes d'inutilisation.

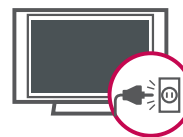

- 10** Référer tout service à un technicien qualifié. Un service est requis lorsque l'appareil a été endommagé comme le cordon d'alimentation ou la fiche, du liquide a été renversé ou des objets sont tombés dans l'appareil, s'il a été exposé à la pluie ou à l'humidité, s'il ne fonctionne pas normalement ou a été échappé.

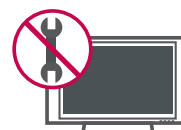

CONSIGNES DE SÉCURITÉ

11 Ne jamais toucher cet appareil ou l'antenne lors d'un orage ou d'une tempête.

12 Si vous fixez votre téléviseur au mur, veillez à ne pas le suspendre par le cordon d'alimentation et le câble situés à l'arrière du moniteur.

13 Faites attention à ce qu'aucun objet ne choque sur l'appareil, et ne laissez pas tomber d'éléments solides sur l'écran.

14 ATTENTION concernant le cordon d'alimentation: Il est recommandé que la plupart des appareils soient branchés sur un circuit dédié qui est une prise simple qui alimente seulement cet appareil et qu'il n'y a pas d'autres prises additionnelles ou circuits terminaux. Vérifier les données techniques dans le guide du propriétaire.

Ne pas brancher un trop grand nombre d'appareils à la même prise c.a. puisque cela pourrait causer un incendie ou un choc électrique.

Ne pas surcharger les prises murales. Une sur charge, des prises endommagées ou lâches, des rallonges, des cordons effrités ou dont l'isolation est endommagée, peuvent être dangereux. Si ces conditions existent, il peut en résulter un risque de choc électrique ou d'incendie. Vérifier périodiquement le cordon de l'appareil et s'il semble endommagé et détérioré, le débrancher et ne pas utiliser l'appareil tant que le cordon n'est pas remplacé par un modèle de rechange semblable par un technicien qualifié. Protéger le cordon de tout abus physique ou mécanique. Il ne doit pas être tordu, pincé, situé près de la porte et il ne faut pas marcher dessus. Porter une attention particulière aux fiches, prises murales et au point de sortie de l'appareil.

Ne pas utiliser le téléviseur si le cordon est endommagé ou desserré. Ne tirez pas sur le cordon pour débrancher le téléviseur. Assurez-vous de tirer sur la prise du cordon lorsque vous voulez le débrancher.



15 AVERTISSEMENT - Pour réduire le risque d'incendie ou de choc électrique, n'exposez pas ce produit à la pluie, à l'humidité ou à d'autres liquides. Ne touchez pas le téléviseur si vous avez les mains mouillées. Ne pas installer ce produit près de produits inflammables comme de l'essence ou des chandelles ou exposer le téléviseur à une source directe de climatisation.



16 Ne pas exposer le téléviseur à des gouttes ou à des éclaboussures d'eau et ne pas déposer d'objets remplis de liquide comme des vases, des tasses, etc. sur le téléviseur ou les placer au-dessus de celui-ci (par exemple sur une étagère, au-dessus de l'appareil).



17 MISE À LA TERRE

S'assurer de brancher la mise à la terre pour empêcher les chocs électriques possible (par ex., un téléviseur avec une prise à trois fils c.a. mis à la masse doit être branché à une prise c.a. trois fils, mise à la masse). Si les méthodes de mise à la terre ne sont pas possibles, demander à un électricien d'installer un coupe-circuit séparé. Ne pas mettre l'appareil à la terre sur les fils de téléphone, paratonnerre ou tuyau à gaz.

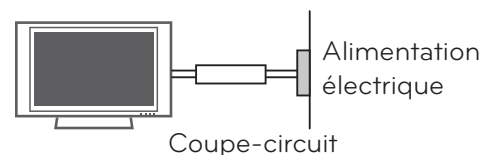

18 RETIRER DU RÉSEAU ÉLECTRIQUE

Vous devez débrancher l'appareil de la prise principale. La prise doit demeurer disponible et fonctionnelle.

19 Tant que cette unité est reliée à la prise murale, elle est toujours alimentée en courant alternatif même si vous éteignez le bouton d'alimentation.

20 ANTENNE

Mise à la terre de l'antenne extérieure

Si une antenne extérieure a été installée, veuillez suivre les directives indiquées ci-dessous. Un système avec antenne extérieure ne devrait pas se trouver près de lignes aériennes d'électricité ou de tout autre circuit de transport d'électricité ou d'alimentation électrique ni près de tout endroit où il peut entrer en contact avec de telles lignes de transport ou circuits électriques puisque cela pourrait entraîner le décès de la personne qui y touche ou que celle-ci pourrait subir des blessures graves.

Assurez-vous que le système d'antenne soit mis à la masse pour ainsi offrir une certaine protection contre la tension et l'accumulation de statique.

L'article 810 du National Electrical Code (NEC) des États-Unis donne de l'information à l'égard de la mise à la masse appropriée du mât et de la structure de soutien, de la mise à la masse du fil de connexion à une unité de décharge de l'antenne, de la taille des conducteurs de mise à la masse, de l'emplacement de l'unité de décharge de l'antenne, de la connexion à des électrodes de mise à la masse et des exigences que doit respecter l'électrode de mise à la masse.

La mise à la masse de l'antenne devrait être conforme au National Electrical Code, ANSI/NFPA 70 des États-Unis.

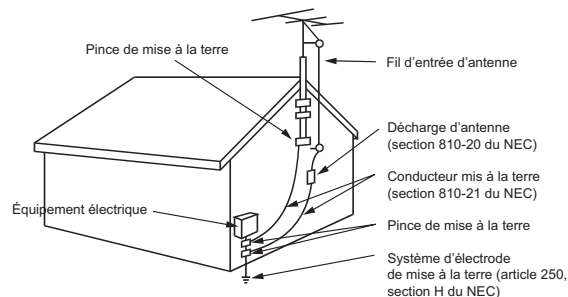

NEC: Code national d'électricité

21 Nettoyage

Lorsque vous nettoyez le téléviseur, assurez-vous de l'avoir d'abord débranché. Utilisez un chiffon doux pour éviter d'égratigner le téléviseur. Ne pas vaporiser d'eau ou d'autres liquides directement sur le téléviseur puisque cela pourrait causer un choc électrique. Ne pas nettoyer le téléviseur avec des produits chimiques comme de l'alcool, du diluant ou du benzène.

22 Déplacement

Assurez-vous que le téléviseur a été éteint, qu'il a été débranché et que tous les câbles et cordons ont été retirés. Deux personnes ou plus pourront être requises pour transporter les plus gros téléviseurs. Ne pas vous appuyer contre le panneau avant du téléviseur ou causer de la tension sur ce panneau.

23 Ventilation

Installez votre téléviseur dans un endroit offrant une ventilation appropriée. Ne pas l'installer dans un endroit confiné comme une bibliothèque. Ne pas recouvrir l'appareil de tissu ou d'autres matériaux comme du plastique, lorsqu'il est branché. Ne pas l'installer dans un endroit excessivement poussiéreux.

24 Attention de ne pas toucher les bouches de ventilations. Lors de longue période de visionnement, les bouches de ventilation du téléviseur risquent devenir chaudes.

25 Si vous sentez une odeur de fumée ou que d'autres odeurs se dégagent du téléviseur ou qu'il produit des sons étranges, débranchez le cordon d'alimentation et communiquez avec un centre de service autorisé.

26 N'appuyez pas avec force sur le panneau avec une main ou un objet pointu comme un clou, un crayon ou un stylo et évitez les égratignures.

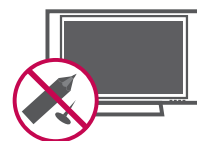

27 Garder l'appareil éloigné de la lumière directe du soleil.

28 Pour Télé ACL à DEL

Si le téléviseur est froid lorsque vous le touchez, il se peut qu'il y ait un léger papillotement lorsque vous l'allumez. Ceci est tout à fait normal.

Il se peut que quelques minuscules points colorés rouges, verts ou bleus, apparaissent à l'écran. Cependant, ils n'ont aucune incidence sur le bon fonctionnement de l'appareil. Évitez de toucher l'écran ACL ou d'y laisser vos doigts pendant une période prolongée. Ceci pourrait provoquer une déformation temporaire de l'image.

TABLE DES MATIÈRES

AVERTISSEMENT/ATTENTION	2
CONSIGNES DE SÉCURITÉ	3
TABLE DES MATIÈRES	6
CARACTÉRISTIQUES DU TÉLÉVISEUR	8

PRÉPARATION

Accessoires	10
Accessoires en option	11
Information relative au panneau arrière	12
Information relative au panneau avant	15
Instructions du support	18
Système de fixation vesa (Association des standards vidéo)	22
Pince du Compartiment à fils	24
Installation sur un Bureau	26
Socle Pivotant	26
Utilisation du Système de sécurité Kensington	26
Installer le téléviseur au mur de façon sécuritaire pour l'empêcher de basculer lorsque installé sur son piédestal	27
Connexion antenne ou câble	28

CONFIGURATION DE LA SOURCE AUXILIAIRE

Installation de Récepteur HD	29
Réglage DVD	33
Réglage magnétoscope	36
Réglage source A/V externe	38
Connexion USB	38
Installation d'un casque	39
Connexion de sortie audio	40
Connexion sans fil d'un équipement externe (Accessoire en option)	41
Réglage PC	42
Réglage Réseau	47

VISIONNEMENT DE LA TÉLÉVISION / COMMANDE DES CHAÎNES

Fonctions de la télécommande	55
Fonctions de la télécommande Magic à détec-	

tion de mouvement	58
Mise en circuit du téléviseur	61
Sélection de chaînes	61
Réglage du volume	61
Réglage initial	62
Sélection des menus affichés à l'écran	64
Menu éclair (Quick Menu)	66
Menu Accueil	67
Support technique	
- Mise à jour auto	68
- Test d'image/Test audio	69
- Infos produit/service	70
- Test réseau	71
Guide Simple	72
Repérage de canaux	
- Recherche automatique des chaînes (Syntonisation automatique)	73
- Ajout/Effacement des chaînes (Syntonisation manuelle)	74
- Édition des chaînes	75
Liste des canaux	76
Mémoire des canaux préférés	77
Informations sur les chaînes	78
Info. En Bref	79
Liste d'entrées	80
Identité source	81
Pour réinitialiser l'appareil avec les réglages d'origine (sortie d'usine) (Réglage initial)	82
Choix du mode	83
Mode démo	84
Mode AV	85
Jeux/Cédule	86
SIMPLINK	90

VIDÉO 3D

Vidéo 3D	92
Visionnement de vidéos 3D	94

MES MÉDIAS

Modes d'entrée.....	96
Connexion Method.....	97
Liste Films.....	102
Liste Photo.....	109
Liste Musique.....	115
Immatriculation DivX.....	120
Mise en sommeil.....	121

RÉSEAU

Informations légales.....	122
---------------------------	-----

NETCAST

Menu Netcast.....	123
YOUTUBE.....	124
PICASA.....	126

COMMANDE DE L'IMAGE

Commande de la taille de l'image (Allongement).....	128
Assistant image.....	130
 Économie d'énergie.....	132
Configuration pré-réglée des images (Mode image).....	133
Réglage manuel de l'image - Mode personnel.	134
Technologie d'amélioration de l'image (Contrôle avancé).....	135
Commande experte d'image.....	136
Réinitialisation de l'image.....	139
TruMotion.....	140
Diminution localisée DEL.....	141
Voyant Lumineux.....	142
Image Sticking Minimization (ISM) Method - Pour écrans Plasma.....	143

COMMANDE DU SON ET DE LA LANGUE

Contrôle Automatique du Volume (Vol.normalisé).	144
Voix claires II.....	145
Équilibre.....	146
Configuration pré-réglée du son (Mode audio).	147

Réglages du son - Mode personnel.....	148
Réinitialisation du mode audio.....	149
Réglage marche-arrêt des haut-parleurs du téléviseur.....	150
Réglage diffusions stéréo/SAP.....	151
Langage audio.....	152
Sélection de langue pour les menus à l'écran.	153
Sous-titres	
- Sous-titres à système de diffusion analogique.....	154
- Sous-titres à système de diffusion numéri- que.....	155
- Option sous-titres.....	156

REGLAGE DE L'HEURE

Réglage de la pendule	
- Réglage automatique.....	157
- Réglage manuel.....	158
Réglage minuterie en marche/arrêt.....	159
Réglage minuterie.....	160

SÉLECTION PARENTALE / CLASSEMENT

Système de Réglage de mot de passe et Verrouillage.....	161
Système de verrouillage.....	163
Blocage des chaînes.....	164
Classement des films et des émissions télévisées.	165
Téléchargeable.....	170
Blocage de l'entrée externe.....	171
Touches verrouillées.....	172

ANNEXE

Liste de vérification de dépannage.....	173
Entretien.....	176
Spécifications de l'appareil.....	177
Codes IR.....	180
Commande externe par le biais du RS-232C	182
Notice sur le logiciel open source.....	188

CARACTÉRISTIQUES DU TÉLÉVISEUR

- Certaines de ces fonctions ne sont pas disponibles sur tous les modèles.



Télévision Haute Définition. Système de diffusion et de lecture d'émissions de télévision numérique à grande résolution, comprenant environ 1 millions de pixels, le format d'écran 16/9 et l'audio numérique AC3. Avec une télévision non numérique, les formats HDTV comprennent les résolutions 1080p, 1080i, et 720p.



Fabriqué sous la licence de Dolby Laboratories. 'Dolby' et le symbole du double D sont des marques déposées de Dolby Laboratories.



HDMI, le logo HDMI et High-Definition Multimedia Interface sont des marques déposées de HDMI Licensing LLC.



Affiche toute émission haute définition dans une résolution HD intégrale 1080p pour une vue beaucoup plus détaillée.



À PROPOS DE DIVX : DivX® est un format vidéo numérique créé par DivX, Inc. Cet appareil est certifié DivX et il peut lire les vidéos au format DivX. Pour plus d'informations et pour trouver des logiciels utilitaires permettant de convertir vos fichiers en vidéos DivX, visitez le site Web : www.divx.com

À PROPOS DE DIVX VIDEO-ON-DEMAND : Pour lire des contenus DivX Video-on-Demand (VOD), cet appareil certifié "DivX Certified®" doit tout d'abord être enregistré. Pour obtenir le code

d'enregistrement, accédez à l'option DivX VOD dans le menu de configuration de l'appareil. Accédez à vod.divx.com et utilisez le code d'enregistrement pour effectuer la procédure d'enregistrement et obtenir des informations au sujet de DivX VOD.

"Certifié DivX pour la lecture de contenu vidéo DivX jusqu'à une résolution de 1080p (HD), y compris le contenu premium"

"Brevets 7,295,673; 7,460,688; 7,519,274"



Ce téléviseur offre les réglages précis exigés pour la certification professionnelle par l'Imaging Science Foundation. Les modes « nuit » et « jour » d'ISF en résultant, sont donc accessibles et permettent aux utilisateurs de profiter pleinement de leur télévision haute définition LG. Des calibrations sophistiquées et détaillées peuvent être réalisées avec le mode ISFccc. Un technicien qualifié est requis pour effectuer une calibration détaillée. Veuillez vous adresser à votre détaillant local pour trouver un technicien qualifié ISF.



THX (Thomlinson Holman's Experiment) est la norme de certification audio et vidéo de THX établie par George Lucas (La guerre des étoiles) et Thomlinson.

Tout afficheur ainsi certifié garantit une qualité d'image surpassant les normes de spécifications d'affichage à la fois matériaux et logiciels.



Le téléviseur LG inclut un système de haut-parleurs invisibles unique, accordé par l'expert audio de renommée, M. Mark Levinson. Les haut-parleurs sont incorporés au cadre, derrière celui-ci, qui lui propagent les vibrations sonores. En résulte un concept d'allure soignée et polie en plus d'une dispersion sonore beaucoup plus vaste agrandissant ainsi la zone idéale d'écoute.



A l'encontre d'autres capteurs qui ne peuvent détecter que la luminosité ambiante, le capteur intelligent LG utilise 4 096 étapes de détection et d'évaluation environnantes. Utilisant un algorithme sophistiqué, LG ajuste le réglage d'image en conséquence, soit luminosité, contraste, couleur et l'équilibre des blancs. En résulte une image optimale, plus agréable aux yeux et capable d'une réduction énergétique de 50%.



Le mode AV est un mode à 3 préréglages de l'image et à réglages audio. Il permet de commuter rapidement de réglages. Il comprend les modes Film, Sport et Jeu.



Augmente automatiquement et amplifie le son de la gamme de fréquence humaine de voix pour maintenir une audition optimale du dialogue quand le bruit de fond augmente.



Visionnez fichiers vidéo, photo et écouter de la musique à même votre téléviseur par le biais de la prise USB 2,0 (lecture vidéo dépendant des modèles)



INFORMATION IMPORTANTE AFIN D'ÉVITER LE PHÉNOMÈNE D'INCRUSTATION D'IMAGE A VOTRE ÉCRAN TÉLÉVISEUR.

- Quand une image fixe (par exemple logos, menus d'écran, affichage de jeu vidéo, et d'ordinateur) est affichée pendant une période prolongée sur le téléviseur, elle peut rester imprimée de manière permanente sur l'écran. Ce phénomène est connu sous le nom de « brûlure d'image » ou « brûlure ». La brûlure d'image n'est pas couverte par la garantie du fabricant.
- Afin d'empêcher la brûlure d'image, éviter d'afficher une image fixe sur votre écran de télévision pendant une période prolongée (2 heures ou plus pour l'affichage à cristaux liquides, 1 heures ou plus pour le plasma).
- La brûlure d'image peut également se produire si vous utilisez le format 4:3 pendant une période prolongée.

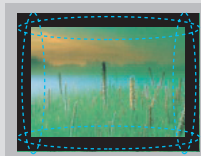
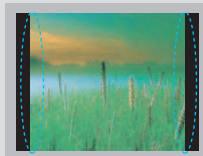

PRÉPARATION

ACCESSOIRES

S'assurer que les accessoires suivants sont compris avec l'appareil. S'il manque des accessoires, communiquez avec le marchand où l'appareil a été acheté.

Il se peut que les accessoires inclus ne correspondent pas aux illustrations ci-dessous.

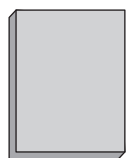

Manuel de l'Utilisateur



Manuel sur CD,
Nero MediaHome 4
Essentials CD

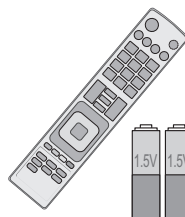

Télécommande,
Piles (AAA)

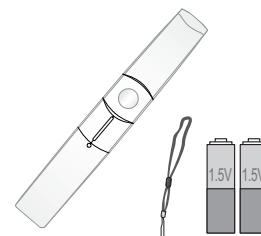

Télécommande à détection
de mouvement, dragonne,
Piles (AA)

Non inclus avec tous les modèles

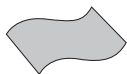

Chiffon à lustrer

* N'essuyez les taches apparaissant sur la surface extérieure qu'à l'aide d'un chiffon à lustrer.

* N'essuyez pas énergiquement la surface pour enlever la saleté. Autrement, cela risquerait de rayer ou de décolorer la surface de l'appareil.

En option

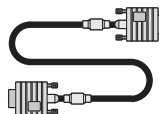

D-sub câble 15
broches

Lors de l'utilisation d'une connexion PC VGA (câble D-sub à 15 broches), l'utilisateur doit utiliser des câbles de passage de signaux blindés à noyaux de ferrite pour conserver la conformité du produit aux normes de la standard.

Non inclus avec tous les modèles

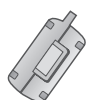

Tore de ferrite
(Noir)

Le tore de ferrite peut être utilisé pour réduire l'onde électromagnétique lors du raccordement au cordon d'alimentation.

Plus le tore de ferrite sera près de la fiche d'alimentation électrique, mieux ce sera.



Tore de ferrite
(Blanc)

Un tore magnétique peut être utilisé afin de réduire les ondes électromagnétiques lors de connexion du câble de réseau. Placez le tore magnétique à distance du téléviseur et n'embobinez le câble de réseau qu'une seule fois à même le tore.

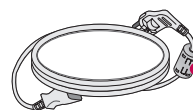

Installez la fiche d'alimentation très près.



47/55LX9500, 47/55LEX8, 60/72LEX9

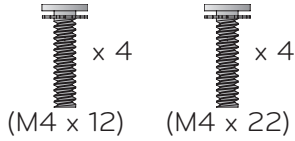

Vis pour l'assemblage de la base
(Voir page 20)



Serre-fils
(Voir page 25)

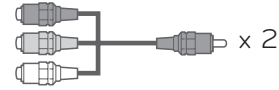

Câble vidéo en composantes,
câble AV



couvercle arrière du support

Télé Plasma

(Pour 50PK950)

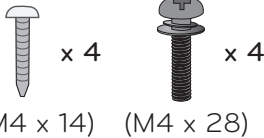

Vis pour l'assemblage de
la base
(Voir page 18)

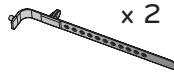

Serre-fils
(Voir page 24)

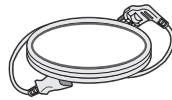

Cordon
d'alimentation

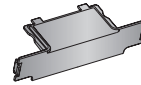

Couvercle de
protection
(Voir page 19)

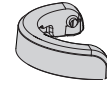

Pince du
compartiment à fils
(Voir page 24)

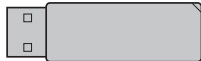

Réseau sans fil haut-débit /
Adaptateur DLNA
(AN-WF100)

ACCESSOIRES EN OPTION

Les caractéristiques des accessoires peuvent être modifiées à des fins d'amélioration de la qualité, sans notification.

Veillez visiter votre revendeur pour l'achat de ces accessoires.

Cet appareil ne fonctionne qu'avec les téléviseurs compatibles LG LED LCD ou Plasma.



Boîtier multimédia sans fil
Media Box
(AN-WL100W)



Réseau sans fil haut-débit /
Adaptateur DLNA
(AN-WF100)

(pour 47/55LX9500)



Lunettes 3D
(AG-S100)

PRÉPARATION

INFORMATION RELATIVE AU PANNEAU ARRIÈRE

■ Cette illustration peut ne pas correspondre à votre téléviseur.

50/60PK950

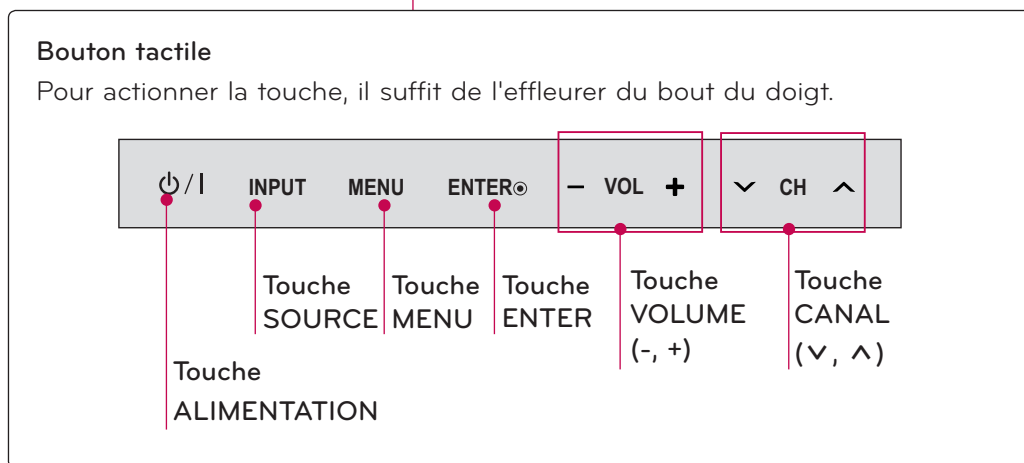
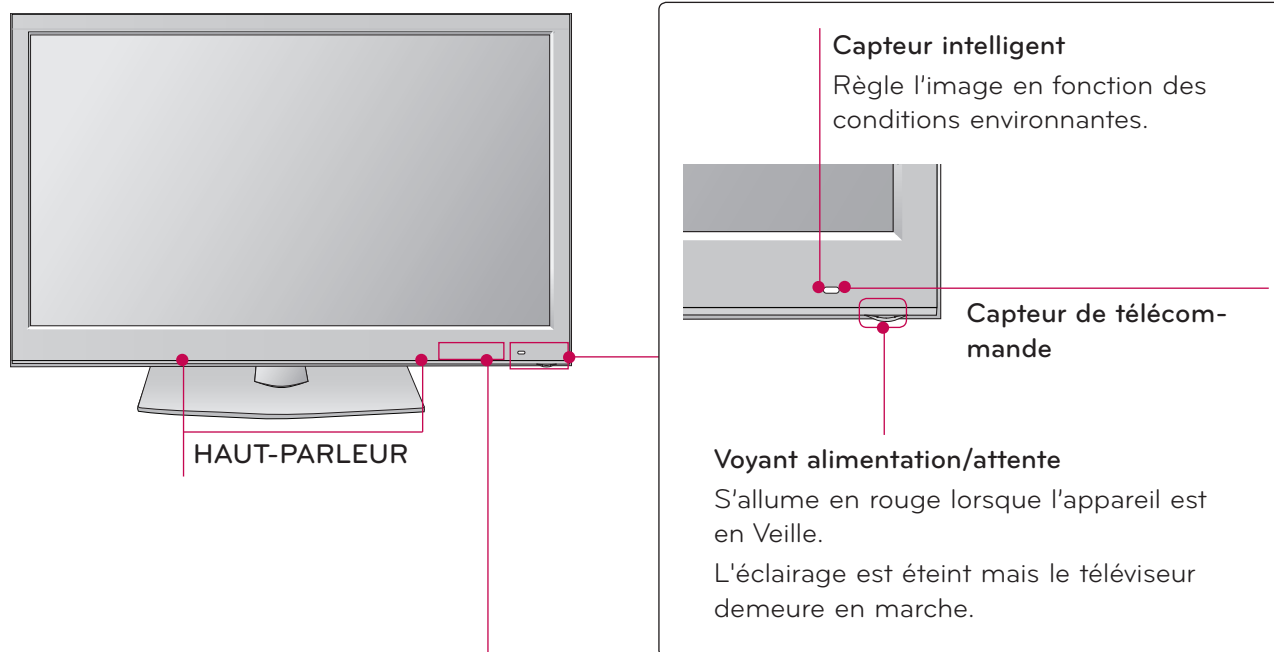

47/55LX9500

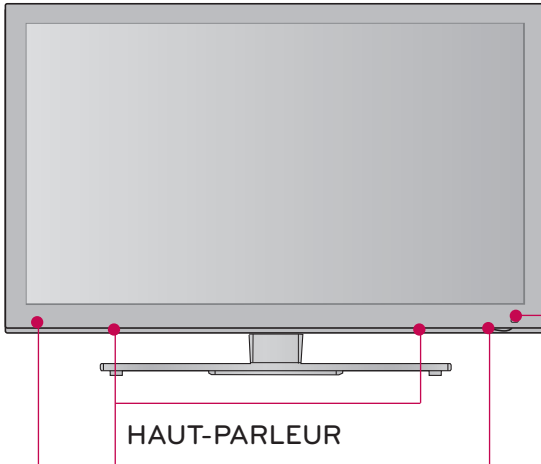

Émetteur

Il s'agit de la partie équipée de l'émetteur, qui échange des signaux avec les lunettes 3D.

Assurez-vous que l'écran n'est pas bloqué par des objets ou des personnes lorsque vous visionnez du contenu vidéo en 3D.

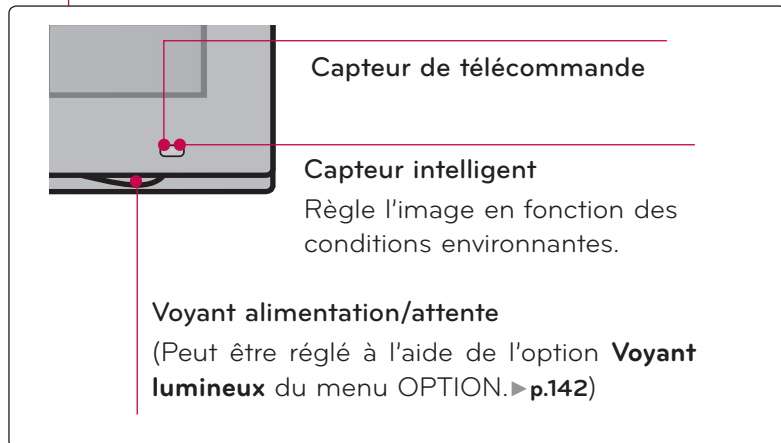
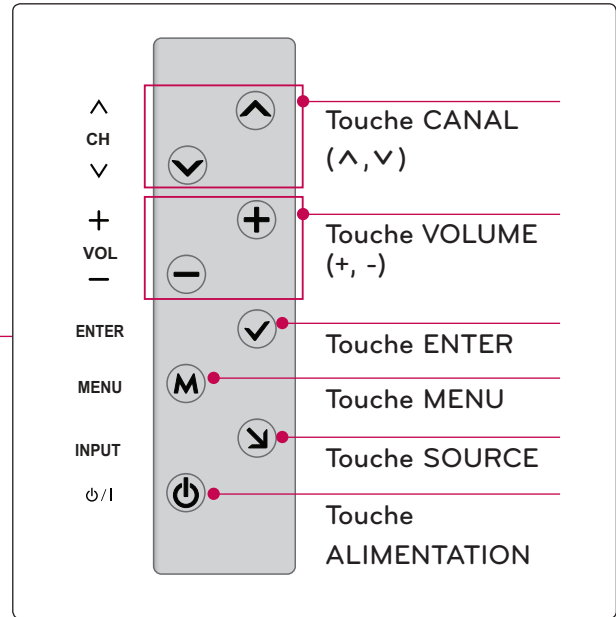

PRÉPARATION

■ Cette illustration peut ne pas correspondre à votre téléviseur.

47/55LEX8, 60/72LEX9

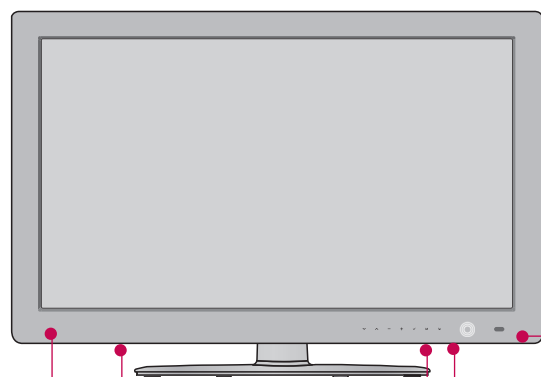

Capteur de télécommande

Capteur intelligent
Règle l'image en fonction des conditions environnantes.

Voyant alimentation/attente
(Peut être réglé à l'aide de l'option **Voyant lumineux** du menu OPTION. ► p.142)

Bouton tactile
Pour actionner la touche, il suffit de l'effleurer du bout du doigt.

CH ∨ ∨	VOL - +	ENTER ✓	MENU M	INPUT ↘	⏻/I ⏻
Touche CANAL (∨, ∨)	Touche VOLUME (-, +)	Touche ENTER	Touche MENU	Touche SOURCE	Touche ALIMENTATION

INFORMATION RELATIVE AU PANNEAU AVANT

■ Cette illustration peut ne pas correspondre à votre téléviseur.

50/60PK950

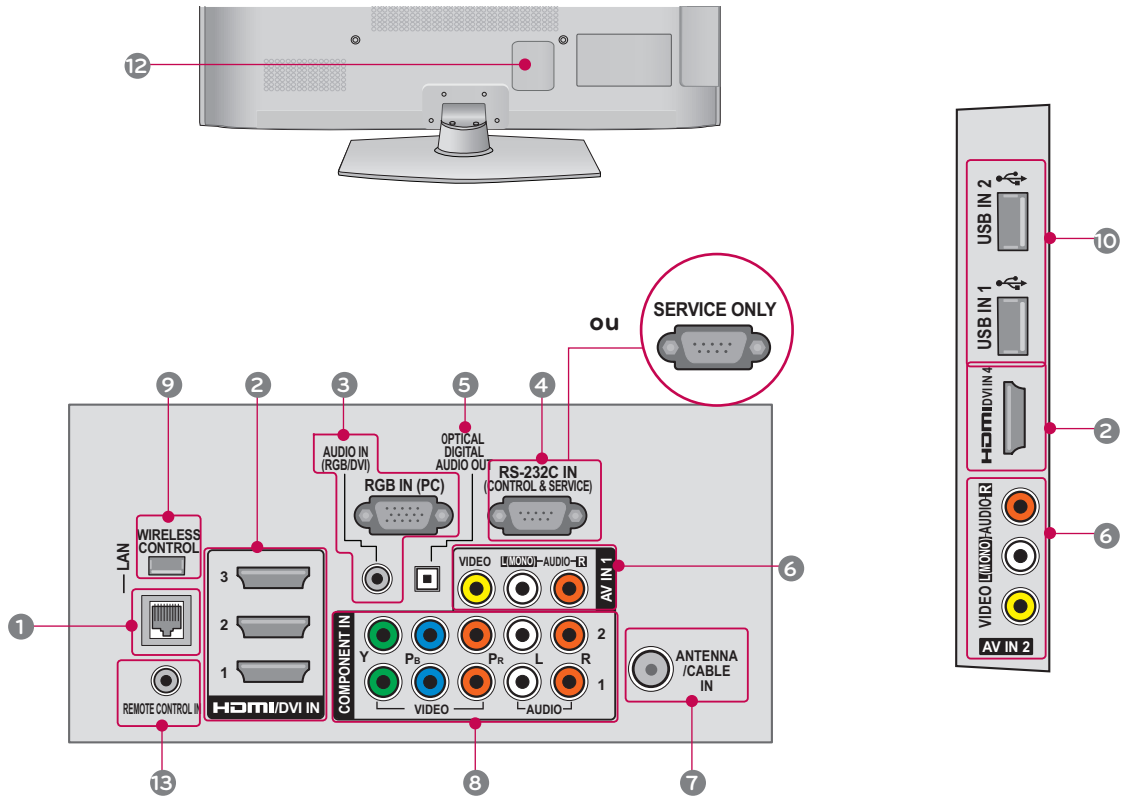

PRÉPARATION

PRÉPARATION

47/55LX9500, 47/55LEX8, 60/72LEX9

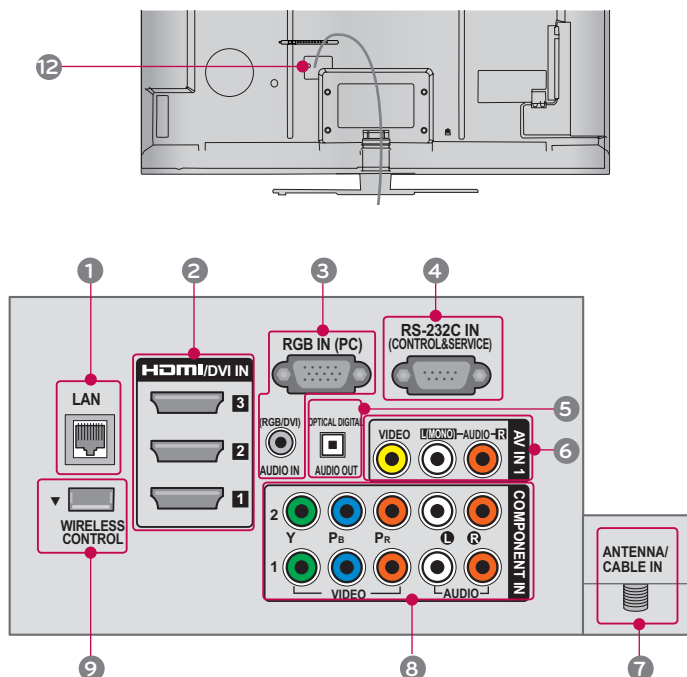

Close-up diagram of the rear panel ports, numbered as follows:

- 2: HDMI IN 4
- 6: AV IN 2 (VIDEO/AUDIO)
- 8: COMPONENT IN 3 (AUDIO Y, PB, PR)
- 10: USB IN 1
- 10: USB IN 2
- 11: H/P

⚠ ATTENTION

Pour HDMI IN 4 et USB IN 1, 2

- Utilisez un produit d'épaisseur moindre de 10 mm (0.39 po) pour connexion optimale aux prises HDMI/USB.

*A ≤ 10 mm (0.39 po)

1 LAN

Connexion réseau pour Netflix, Yahoo! TV Widgets, etc (Pour les É.-U.).

Utilisé également pour les fichiers audio, vidéo et photo sur un réseau local.

2 HDMI/DVI IN, HDMI IN

Connexion numérique.

Prend en charge les signaux vidéo et audionumériques de haute définition. Ne prend pas en charge le mode 480i.

Prend en charge le signal DVI à l'aide d'un adaptateur ou d'un câble HDMI vers DVI (non inclus).

3 RGB IN (PC)

Connexion analogique pour PC. Nécessite un câble D-sub à 15 broches (câble VGA).

AUDIO IN (RGB/DVI)

Prise pour écouteurs de 0.32 cm (1/8 po) pour l'entrée du signal audio analogique du PC.

4 RS-232C IN (CONTROL & SERVICE) ou SERVICE ONLY

Utilisé sur appareils offerts par des tiers.

Cette prise est utilisée pour les modes de service ou réseau hospitalier.

5 OPTICAL DIGITAL AUDIO OUT

Prise de sortie audionumérique pour l'amplificateur ou système cinéma maison. Remarque: en mode attente, ces prises sont désactivées.

6 AV (Audio/Video) IN

Connexion analogique composite. Prend en charge uniquement le signal vidéo de définition standard (480i).

7 ANTENNA/CABLE IN

Brancher les signaux d'antenne/ câble sur l'appareil.

8 COMPONENT IN

Connexion analogique.

Prend en charge les signaux haute définition. Nécessite un câble rouge, un câble vert et un câble bleu pour le signal vidéo, et un câble rouge et un câble blanc pour le signal audio.

9 WIRELESS CONTROL

Connectez la clé électronique (dongle) sans fil sur le téléviseur pour contrôler les périphériques externes connectés sans fil avec la Media Box.

10 USB INPUT

Utilisé pour visualiser des fichiers photos, regarder des fichiers films et écouter des fichiers mp3.

11 HEADPHONE

Jack pour écouteur 0.32 cm (1/8 po)

Impédance 16 Ω , Sortie audio maximale 15 mW

12 Cordon d'alimentation ou prise

Cet appareil fonctionne sur c.a.

Avertissement: Ne jamais faire fonctionner sur une alimentation c.c.

13 REMOTE CONTROL IN

Prise pour télécommande à fil.

PRÉPARATION

INSTRUCTIONS DU SUPPORT (Pour 50/60PK950)

■ Cette illustration peut ne pas correspondre à votre téléviseur.

INSTALLATION (Pour 50PK950)

- 1 Placez soigneusement l'écran du téléviseur, face vers le bas, sur un coussin afin de ne pas endommager l'appareil.

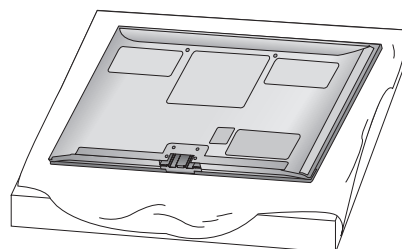

- 2 Assemblez le **CORPS DE LA BASE** et le **PIED DE LA BASE** du téléviseur.

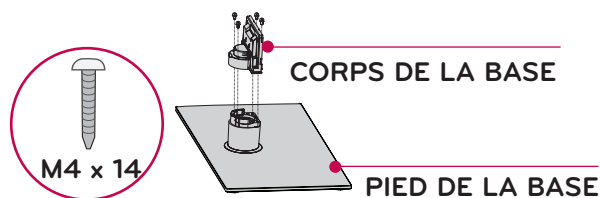

- 3 Assemblez le **PINCE DU COMPARTIMENT À FILS** et le **CORPS DE LA BASE** du téléviseur.

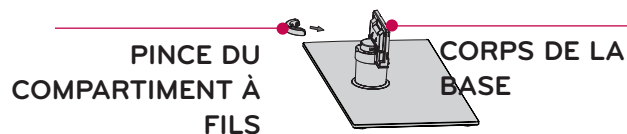

- 4 Assemblez le téléviseur tel qu'illustré.

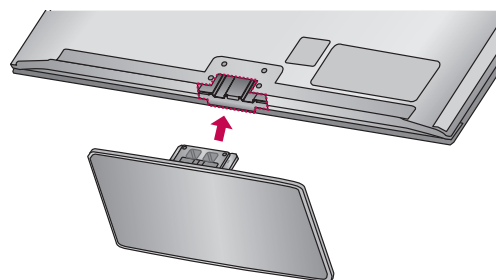

- 5 Installez les 4 vis dans les trous indiqués.

REMARQUE

► Lors de l'assemblage du piédestal assurez-vous d'y insérer les vis de façon très serrée (Si elles ne sont pas serrées à fond, le produit risque de basculer suite à l'installation). Evitez de serrer trop fort risquant de foirer le filetage des vis.

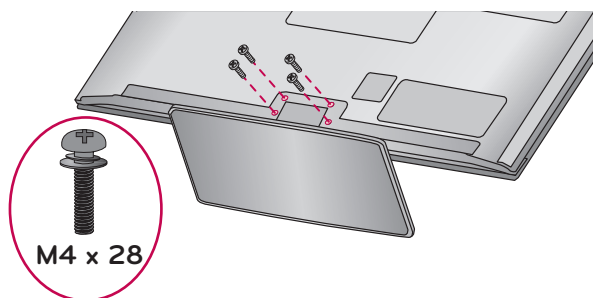

DÉMONTAGE

- 1 Placez soigneusement l'écran du téléviseur, face vers le bas, sur un coussin afin de ne pas endommager l'appareil.

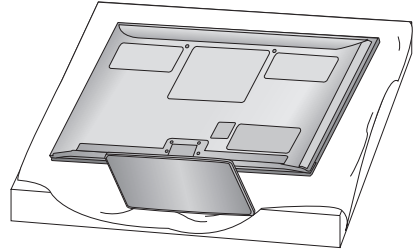

- 2 Retirez les vis qui maintiennent le support.

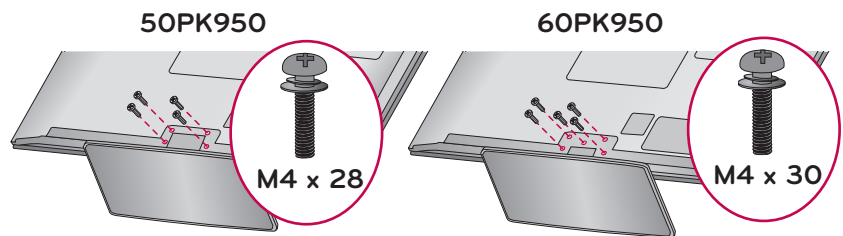

- 3 Démontez le support du téléviseur.

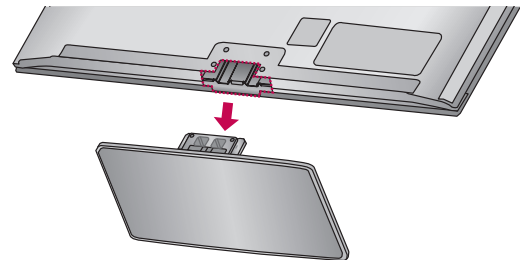

COUVERCLE DE PROTECTION

Une fois la base retirée, fixez le **COUVERCLE DE PROTECTION** sur la cavité servant à accueillir la base.

Insérez le **COUVERCLE DE PROTECTION** dans le téléviseur jusqu'à ce que vous entendiez un clic.

Lors de l'installation du support de montage mural, utilisez le cache de protection.

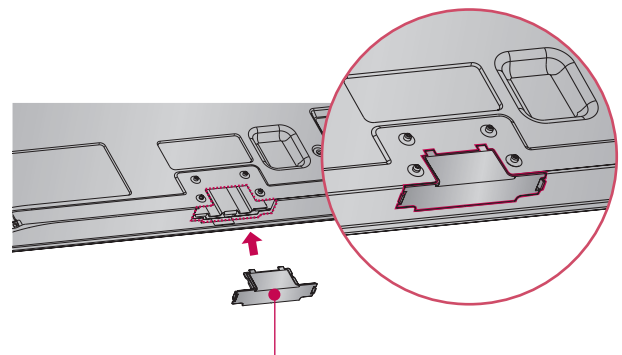

COUVERCLE DE PROTECTION

Fixez un guide vers l'extérieur.

PRÉPARATION

INSTRUCTIONS DU SUPPORT (Pour 47/55LX9500, 47/55LEX8)

- Cette illustration peut ne pas correspondre à votre téléviseur.

INSTALLATION

- 1 Placez soigneusement l'écran du téléviseur, face vers le bas, sur un coussin afin de ne pas endommager l'appareil.

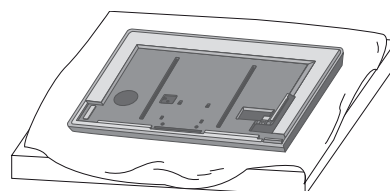

- 2 Assemblez le **CORPS DE LA BASE** et le **PIED DE LA BASE** du téléviseur. Maintenant, serrez les vis qui maintiennent le **CORPS DE LA BASE**.

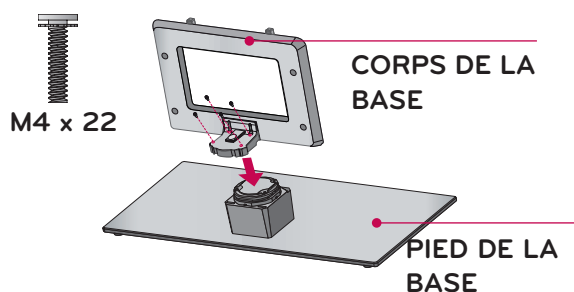

- 3 Installez les 4 vis dans les trous indiqués.

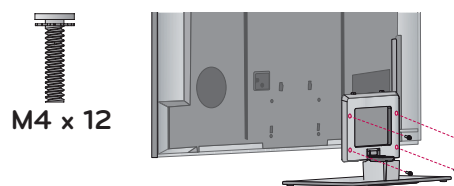

- 4 Assemblez le **COUVERCLE ARRIÈRE DU SUPPORT** avec le téléviseur.

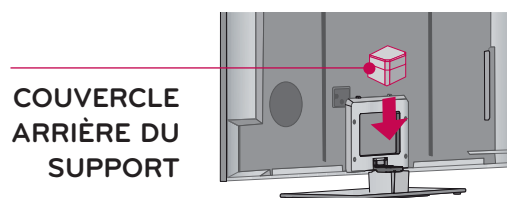

REMARQUE

- ▶ Lors de l'assemblage du piédestal assurez-vous d'y insérer les vis de façon très serrée (Si elles ne sont pas serrées à fond, le produit risque de bas culer suite à l'installation). Evitez de serrer trop fort risquant de foirer le filetage des vis.

DÉMONTAGE

- 1 Placez soigneusement l'écran du téléviseur, face vers le bas, sur un coussin afin de ne pas endommager l'appareil.

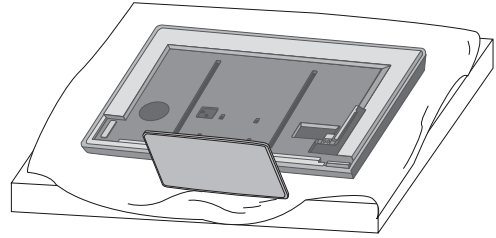

- 3 Retirez le **COUVERCLE ARRIÈRE DU SUPPORT** du téléviseur.

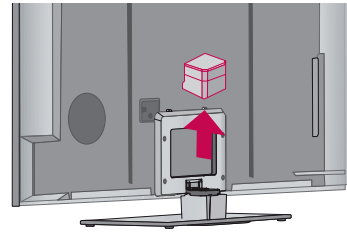

- 2 Retirez les vis qui maintiennent le support.

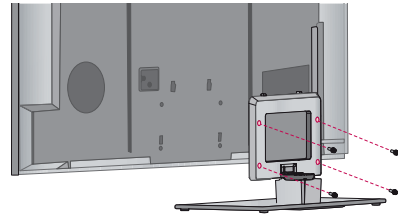

- 4 Démontez le support du téléviseur.

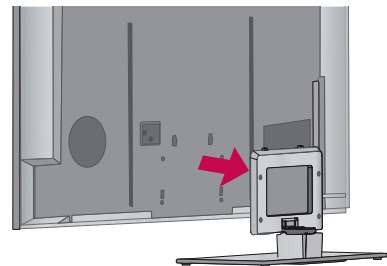

PRÉPARATION

SYSTÈME DE FIXATION VESA (ASSOCIATION DES STANDARDS VIDÉO)

Installez votre fixation murale sur un mur solide perpendiculaire au plancher. Lorsque vous devez fixer à d'autres matériaux de construction, veuillez contacter le détaillant le plus proche de chez vous.

Si le téléviseur est installé au plafond ou sur un mur incliné, il peut chuter et causer des blessures corporelles graves.

Nous vous préconisons l'utilisation d'un support de montage mural de la marque LG pour monter le téléviseur sur un mur.

Recommande que l'installation murale soit effectuée par un installateur professionnel qualifié.

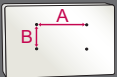
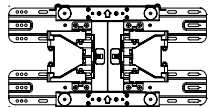
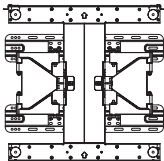
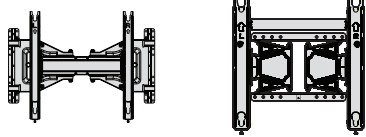
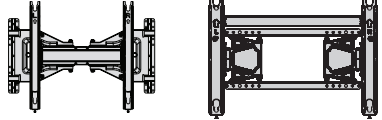
Modèle	VESA (A * B) 	Vis standard	Quantité	Support mural (vendu séparément)
47LX9500, 47LEX8	200 * 200	M6	4	LSW200B, LSW200BG, LSW200BX, LSW200BXG 
55LX9500, 55LEX8	400 * 400	M6	4	LSW400B, LSW400BG 
50PK950	400 * 400	M6	4	AW-50PG60M AW-50PG60MS 
60PK950	600 * 400	M8	4	AW-60PG60M AW-60PG60MS 

! REMARQUE

- ▶ La longueur des vis dépend de la fixation murale utilisée. Pour un complément d'information, reportez-vous aux instructions qui accompagnent la fixation.
- ▶ Les dimensions standard des ensembles de fixation murale sont présentées dans le tableau.
- ▶ Avec l'achat de notre ensemble de fixation murale, un manuel d'installation détaillé et toutes les pièces requises pour l'assemblage sont fournis.
- ▶ N'utilisez pas des vis plus longues que la dimension standard, puisqu'elles peuvent endommager l'intérieur du téléviseur.
- ▶ Pour les fixations murales qui ne sont pas conformes aux spécifications de la norme VESA concernant les vis, la longueur des vis peut différer dépendant de leurs caractéristiques techniques.
- ▶ N'utilisez pas des vis qui ne sont pas conformes aux spécifications de la norme VESA concernant les vis.
Ne serrez pas les vis trop à fond, ce qui peut endommager le téléviseur ou causer la chute du téléviseur et des blessures corporelles. LG n'est pas responsable dans le cas de ce type d'accident.
- ▶ LG n'est pas responsable des dommages au téléviseur ou des blessures corporelles lorsqu'une fixation murale non conforme à la norme VESA ou qu'une fixation non spécifiée est utilisée ou que l'utilisateur néglige de suivre les instructions d'installation du téléviseur.

⚠ ATTENTION

- ▶ N'installez pas votre ensemble de fixation murale pendant que votre téléviseur est allumé. Il pourrait en résulter des blessures corporelles causées par une décharge électrique.

PRÉPARATION

PINCE DU COMPARTIMENT À FILS

- Cette illustration peut ne pas correspondre à votre téléviseur.

Télé Plasma

Utilisation du SERRE-CÂBLES

- 1 Après avoir relié les câbles selon les besoins, installez la **SERRE-FILS** tel qu'indiqué puis empaquetez les câbles.
Dans le cas d'un câble de réseau, installez tel que démontré afin de réduire les ondes électromagnétiques.

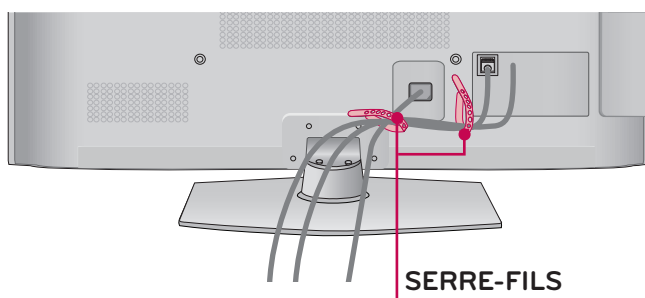

Utilisation de L'ATTACHE DE CÂBLES

- 1 Branchez les câbles convenablement.
Pour relier un appareil supplémentaire, reportez-vous à la section **CONFIGURATION DE LA SOURCE AUXILIAIRE**.

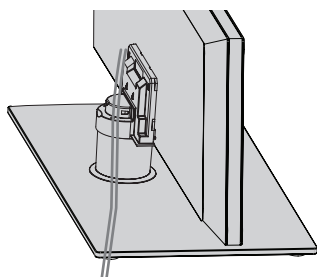

- 2 Insérez la pince du compartiment à fils dans le téléviseur jusqu'à ce qu'un clic se fasse entendre.

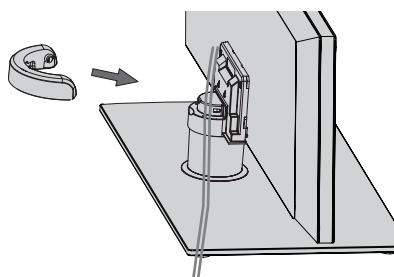

COMMENT RETIRER LA PINCE DU COMPARTIMENT À FILS

- Tenez la pince du compartiment à fils avec les deux mains et tirez-la vers l'arrière, comme illustré.

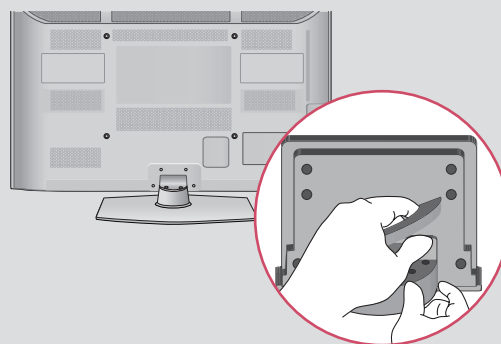

- Cette illustration peut ne pas correspondre à votre téléviseur.

47/55LX9500, 47/55LEX8, 60/72LEX9

- 1 Fixez le cordon d'alimentation en sécurité à l'aide du support de câble sur le couvercle arrière du téléviseur. Ceci permettra d'éviter que le cordon d'alimentation soit arraché accidentellement.

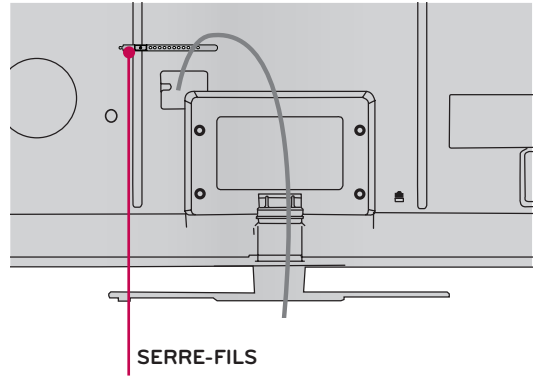

- 2 Après avoir relié les câbles selon les besoins, installez la **SERRE-FILS** tel qu'indiqué puis empaquetez les câbles.

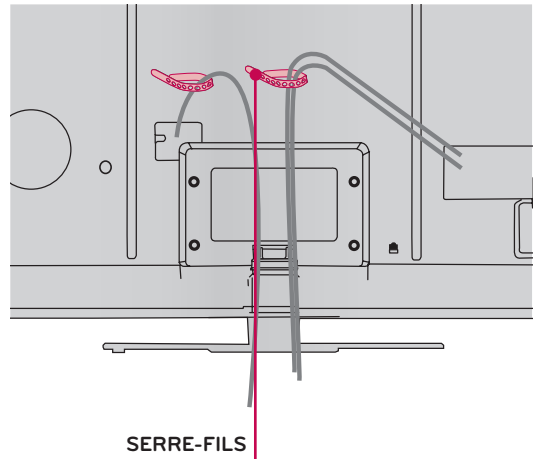

PRÉPARATION

INSTALLATION SUR UN BUREAU

- Cette illustration peut ne pas correspondre à votre téléviseur.

Pour assurer une ventilation adéquate, laissez un espace de 10.1 cm (4 pouces) des quatre côtés à partir du mur.

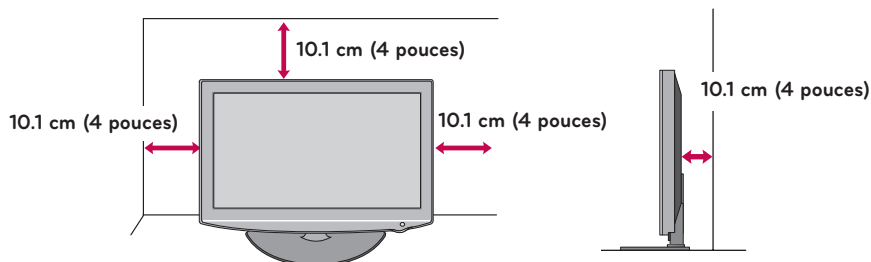

⚠ ATTENTION

- ▶ Assurez une bonne ventilation en respectant ces recommandations.
- ▶ Ne pas installer l'appareil près ou au-dessus d'une source de chaleur.

SOCLE PIVOTANT

Après avoir installé le téléviseur, le régler manuellement vers la gauche ou la droite de 20 ° selon la position de visionnement désirée.

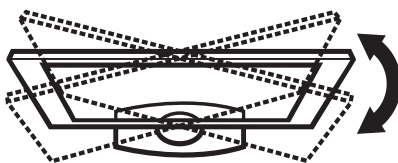

UTILISATION DU SYSTÈME DE SÉCURITÉ KENSINGTON

- Cette fonction n'est pas disponible pour tous les modèles.

- Le Connecteur du Système de sécurité Kensington se trouve sur le panneau arrière du projecteur. Connecter le câble du Système de sécurité Kensington comme ci-dessous.
- Pour l'installation détaillée et l'utilisation du Système de sécurité Kensington, se référer au guide de l'utilisateur annexé au kit du Système de sécurité Kensington.

Et pour plus d'informations, contacter <http://www.kensington.com>, la page d'accueil internet de la société Kensington qui gère les équipements électroniques coûteux tels que les PC portables ou les projecteurs LCD.

REMARQUE: Le Système de sécurité Kensington est un article en option.

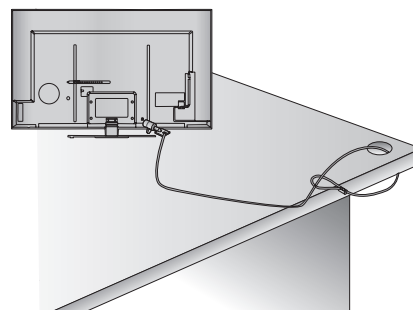

INSTALLER LE TÉLÉVISEUR AU MUR DE FAÇON SÉCURITAIRE POUR L'EMPÊCHER DE BASCULER LORSQUE INSTALLÉ SUR SON PIÉDESTAL

- Vous devriez vous procurer les pièces requises pour éviter que le téléviseur ne bascule sur sa base.
- Cette illustration peut ne pas correspondre à votre téléviseur.

Nous vous conseillons d'installer votre téléviseur à proximité immédiate d'un mur afin que ce dernier retienne l'appareil en cas de basculement vers l'arrière.

De plus, nous vous conseillons également d'attacher le téléviseur au mur afin qu'il ne bascule pas vers l'avant, ce qui pourrait causer des blessures et endommager l'appareil.

Attention: Assurez-vous que les enfants ne montent pas ni s'accrochent au téléviseur.

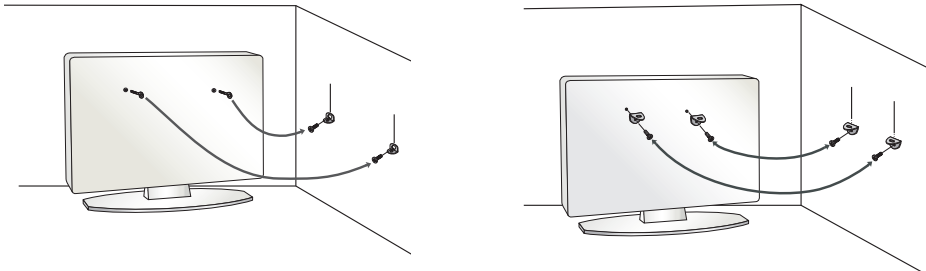

- Insérez les boulons à œil (ou les supports et boulons de la TV) pour attacher le produit au mur comme le montre l'image.
 - * Insérez les boulons à œil et serrez-les à fond dans les orifices supérieurs.
 - * Fixez les supports au mur avec les boulons (vendu séparément). Faites correspondre la hauteur des supports montés au mur avec les orifices du produit.
- Vérifiez que les boulons à œil et supports soient bien complètement serrés.

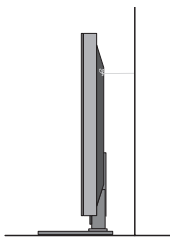

- Utilisez une ficelle solide (vendu séparément) pour attacher l'appareil. Il est plus sûr d'attacher la corde de façon à ce qu'elle soit horizontale entre le mur et l'appareil.

REMARQUE

- ▶ Servez-vous d'une plateforme ou d'une armoire suffisamment grande pour accueillir le téléviseur, et suffisamment solide pour en supporter le poids.
- ▶ Pour utiliser le téléviseur en toute sécurité, veillez à ce que la hauteur du support mural et celle du téléviseur correspondent.

PRÉPARATION

- Pour éviter d'endommager le téléviseur, ne branchez pas le cordon d'alimentation avant de procéder au branchement de tous les appareils.
- Cette illustration peut ne pas correspondre à votre téléviseur.

CONNEXION ANTENNE OU CÂBLE

1. Antenne (analogique ou numérique)

Douille d'antenne murale ou antenne extérieure sans connexion à un convertisseur.
Pour une qualité d'image maximale, régler la direction de l'antenne au besoin.

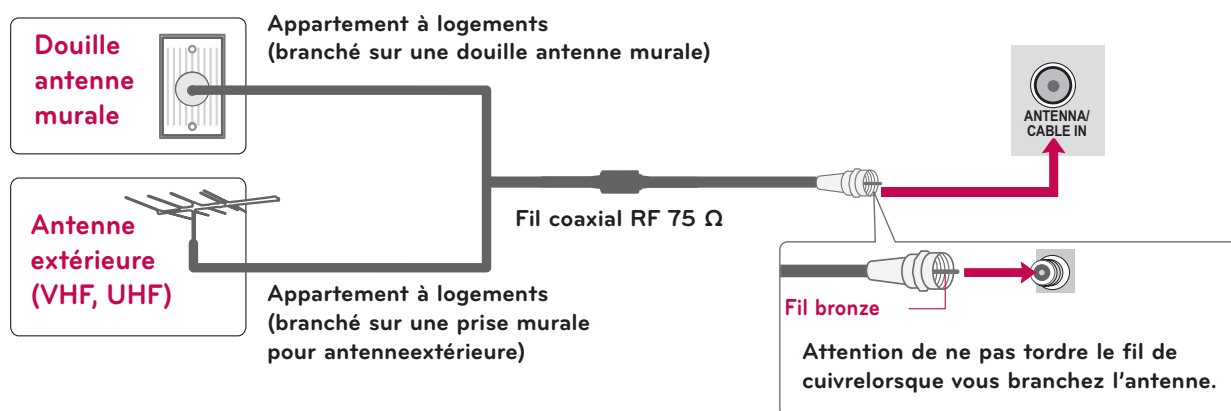

2. Câble

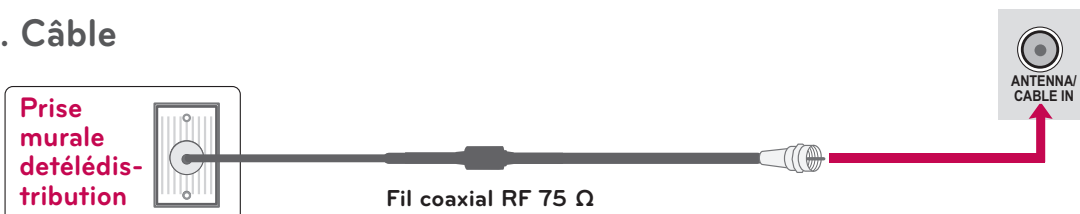

- Si l'antenne doit être séparée pour deux téléviseurs, installer un séparateur de signal 2 façons pour les connexions.
- Pour plus d'informations au sujet des antennes, visitez notre base de connaissances <http://lgknowledgebase.com>. Effectuez une recherche avec le mot-clé "antenna".

CONFIGURATION DE LA SOURCE AUXILIAIRE

- Pour éviter que l'équipement ne subisse des dommages, ne branchez aucun cordon d'alimentation avant que tous les composants aient été raccordés.
- Cette illustration peut ne pas correspondre à votre téléviseur.

INSTALLATION DE RÉCEPTEUR HD

Cet appareil peut recevoir les signaux câble/hors antenne numérique sans boîte numérique extérieure. Toutefois il faut recevoir les signaux numériques depuis une boîte ou autre appareil externe numérique, voir l'illustration ci-dessous.

Connexion des composants

1. Comment brancher

- 1 Reliez les sorties vidéo (Y, PB, PR) du boîtier de la télévision numérique aux prises d'entrée **COMPONENT IN VIDEO 1, 2** ou **3*** de l'appareil. Respectez les couleurs des prises (Y = vert, PB = bleu et PR = rouge).
- 2 Reliez la sortie audio du boîtier de la télévision numérique aux prises d'entrée **COMPONENT IN AUDIO 1, 2** ou **3*** de l'appareil.

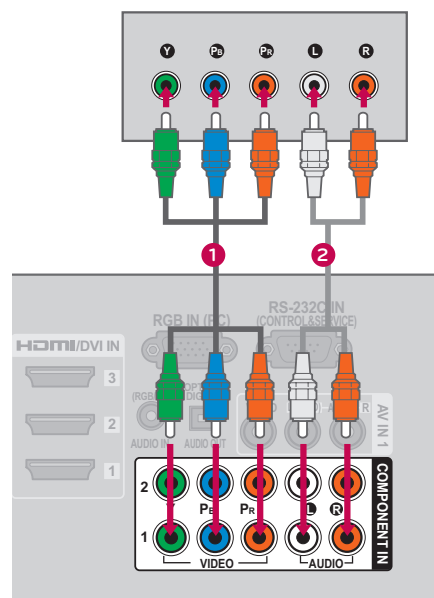

2. Comment utiliser

- Mettre la boîte numérique en circuit (voir le guide du propriétaire).
- Sélectionnez la source d'entrée **Composante1**, **Composante2** ou **Composante3** sur le téléviseur à l'aide de la touche **INPUT** de la télécommande.

* Composante3: Pour Télé ACL à DEL

Y, CB/PB, CR/PR

Résolution	Fréquence Horizontale (kHz)	Fréquence Verticale (Hz)
720x480i	15.73	59.94
	15.73	60.00
720x480p	31.47	59.94
	31.50	60.00
1280x720p	44.96	59.94
	45.00	60.00
1920x1080i	33.72	59.94
	33.75	60.00
1920x1080p	26.97	23.976
	27.00	24.00
	33.71	29.97
	33.75	30.00
	67.432	59.94
	67.50	60.00

CONFIGURATION DE LA SOURCE AUXILIAIRE

Pour Télé ACL à DEL

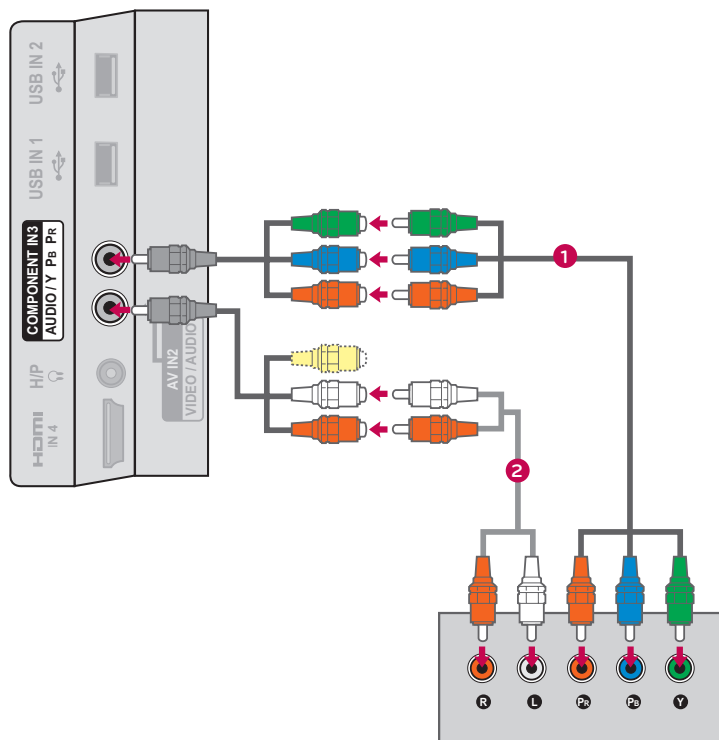

Connexion HDMI

1. Comment brancher

- 1 Reliez le boîtier de la télévision numérique à la prise **HDMI/DVI IN 1, 2, 3** ou **4** de l'appareil.
- 2 Un branchement audio séparé n'est pas nécessaire. L'interface HDMI prend en charge l'audio et le vidéo.

2. Comment utiliser

- Allumez le boîtier de la télévision numérique (Consultez le manuel de l'utilisateur de votre boîtier numérique).
- Sélectionnez la source d'entrée **HDMI1, HDMI2, HDMI3** ou **HDMI4** le téléviseur à l'aide de la touche **INPUT** de la télécommande.

REMARQUE

- ▶ Si un câble HDMI ne prend pas en charge la technologie HDMI haute vitesse, il peut causer des scintillements ou empêcher l'affichage. Dans ce cas, utilisez des câbles plus récents compatibles avec le HDMI haute vitesse.
- ▶ Format audio HDMI accepté Dolby Digital (32 KHz, 44.1 KHz, 48KHz), PCM linéaire (32 KHz, 44.1 KHz, 48 KHz)

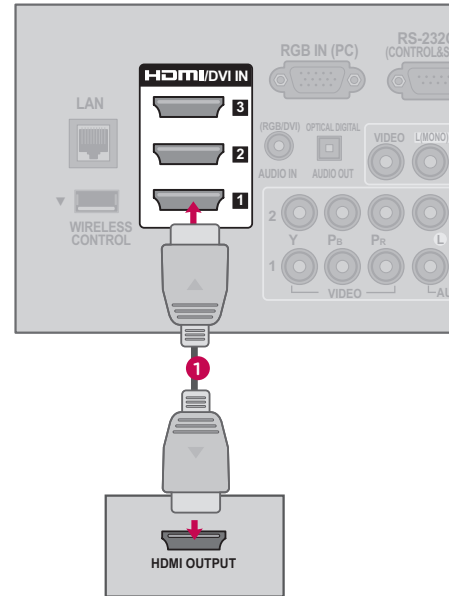

HDMI-DTV

Résolution	Fréquence Horizontale (KHz)	Fréquence Verticale (Hz)
720x480p	31.47	59.94
	31.50	60.00
1280x720p	44.96	59.94
	45.00	60.00
1920x1080i	33.72	59.94
	33.75	60.00
1920x1080p	26.97	23.976
	27.00	24.00
	33.71	29.97
	33.75	30.00
	67.432	59.94
	67.50	60.00

CONFIGURATION DE LA SOURCE AUXILIAIRE

Connexion DVI vers HDMI

1. Comment brancher

- 1 Reliez la sortie DVI du boîtier de la télévision numérique à la prise **HDMI/DVI IN 1, 2, 3** ou **4*** de l'appareil.
- 2 Reliez la sortie audio du boîtier de la télévision numérique à la prise **AUDIO IN (RGB/DVI)** de l'appareil.

2. Comment utiliser

- Allumez le boîtier de la télévision numérique (Consultez le manuel de l'utilisateur de votre boîtier numérique).
- Sélectionnez la source d'entrée **HDMI1, HDMI2, HDMI3** ou **HDMI4*** sur le téléviseur à l'aide de la touche **INPUT** de la télécommande.

* *HDMI4: Pour Télé Plasma*

REMARQUE

- Cette connexion requiert un câble DVI vers HDMI ou un adaptateur. Comme la connexion DVI ne prend pas en charge le signal audio, une connexion audio autonome est requise.

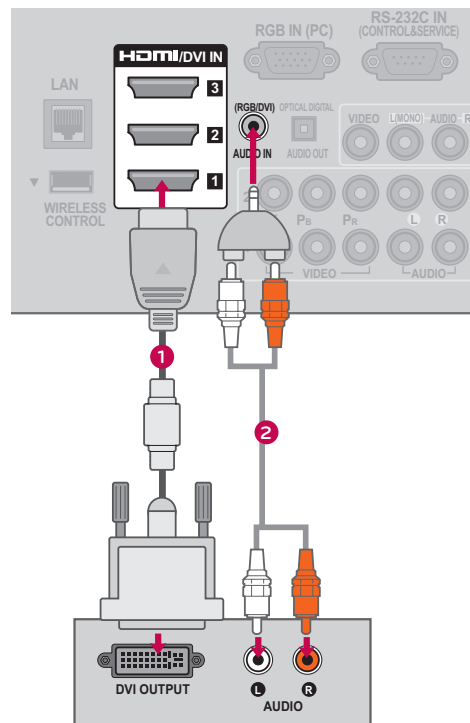

RÉGLAGE DVD

Connexion des composantes

1. Comment brancher

- 1 Reliez les sorties vidéo (Y, PB, PR) du DVD aux prises **COMPONENT IN VIDEO 1, 2** ou **3*** de l'appareil.
Respectez les couleurs (Y = vert, PB = bleu et PR = rouge).
- 2 Reliez les sorties audio du DVD aux prises **COMPONENT IN AUDIO 1, 2** ou **3*** de l'appareil.

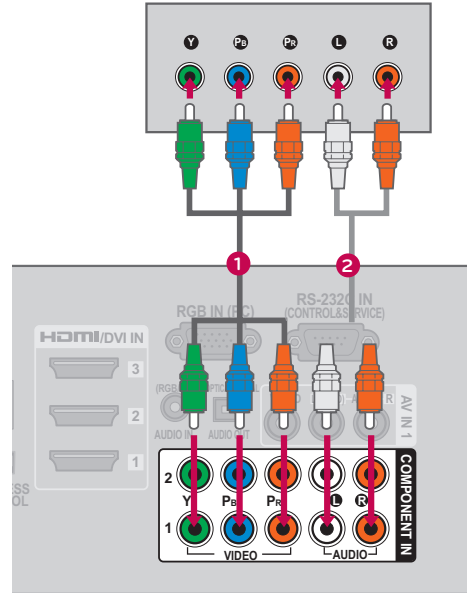

2. Comment utiliser

- Allumez votre lecteur et insérez un DVD.
- Sélectionnez la source d'entrée **Composante1**, **Composante2** ou **Composante3** sur le téléviseur à l'aide de la touche **INPUT** de la télécommande.
- Reportez-vous au manuel d'utilisation du lecteur DVD.

* Composante3: Pour Télé ACL à DEL

Ports Entrée Composante

Pour une meilleure qualité d'image, connectez votre lecteur DVD aux ports d'entrée composante comme montré ci-dessous.

Ports Composante de la TV	Y	P _B	P _R
Ports de sortie vidéo du lecteur DVD	Y	P _B	P _R
	Y	B-Y	R-Y
	Y	P _b	P _r

Pour Télé ACL à DEL

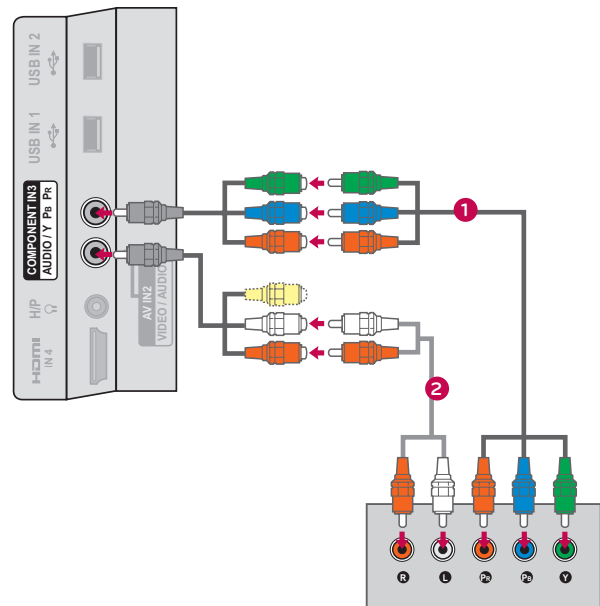

CONFIGURATION DE LA SOURCE AUXILIAIRE

Connexion composite (RCA)

1. Comment brancher

- 1 Reliez les prises **AUDIO/VIDEO** du téléviseur et DVD. Respectez les couleurs (Vidéo = jaune, Audio Gauche = blanc et Audio Droit = rouge).

2. Comment utiliser

- Allumez votre lecteur et insérez un DVD.
- Sélectionnez la source d'entrée **Vidéo1** ou **Vidéo2** sur le téléviseur à l'aide de la touche **INPUT** de la télécommande.
- Reportez-vous au manuel d'utilisation du lecteur DVD.

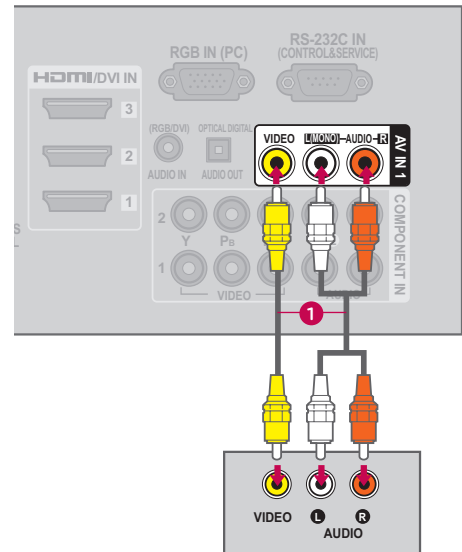

Pour Téléviseur ACL À DEL

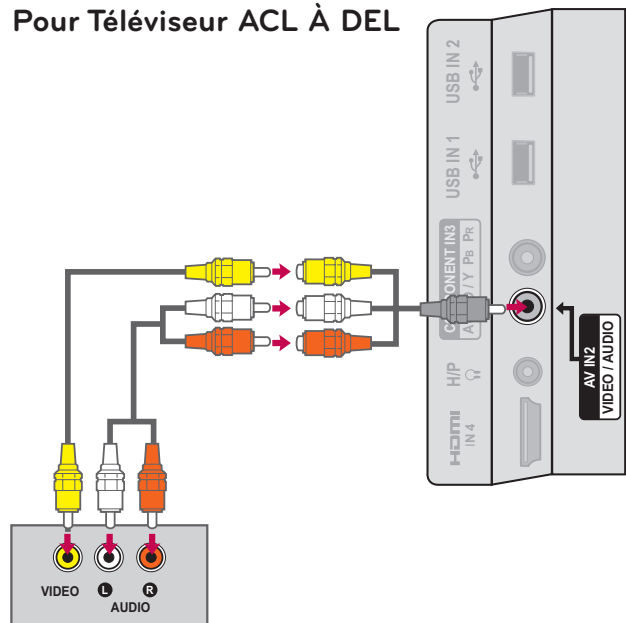

Connexion HDMI

1. Comment brancher

- 1 Reliez la sortie HDMI due DVD aux prises **HDMI/DVI IN 1, 2, 3** ou **4** de l'appareil.
- 2 Un branchement audio séparé n'est pas nécessaire.
L'interface HDMI prend en charge l'audio et le vidéo.

2. Comment utiliser

- Sélectionnez la source d'entrée **HDMI1**, **HDMI2**, **HDMI3** ou **HDMI4*** sur le téléviseur à l'aide de la touche **INPUT** de la télécommande.
- Reportez-vous au manuel d'utilisation du lecteur DVD.

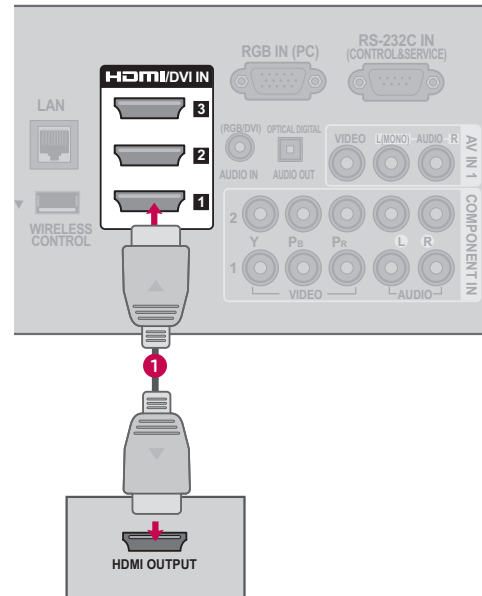

REMARQUE

- ▶ Les câbles HDMI ne prennent pas en charge l'HDMI version 1.3, ils causent des scintillements ou aucun affichage. Dans ce cas, utilisez des câbles plus récents qui prennent en charge HDMI version 1.3.
- ▶ Format audio HDMI accepté Dolby Digital (32 KHz, 44.1 KHz, 48KHz), PCM linéaire (32 KHz, 44.1 KHz, 48 KHz)

CONFIGURATION DE LA SOURCE AUXILIAIRE

RÉGLAGE MAGNÉTOSCOPE

Branchement de l'antenne

1. Comment brancher

- 1 Reliez la sortie antenne RF du magnéto-scope à la prise **ANTENNA/CABLE IN** de l'appareil.
- 2 Branchez le câble de l'antenne à la prise antenne RF du magnéto-scope.

2. Comment utiliser

- Réglez l'interrupteur de sortie du magnéto-scope sur 3 ou 4 puis réglez la télévision sur le même canal.
- Insérez une cassette vidéo dans le magnéto-scope et appuyez sur la touche PLAY (Reportez-vous au manuel de l'utilisateur du magnéto-scope).

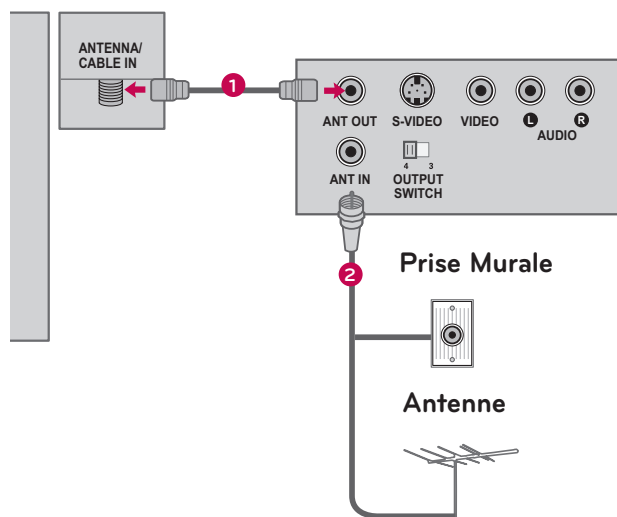

Connexion composite (RCA)

1. Comment brancher

- 1 Reliez les prises **AUDIO/VIDEO** du téléviseur et du magnétoscope. Respectez les couleurs (Vidéo = jaune, Audio Gauche = blanc et Audio Droit = rouge)

2. Comment utiliser

- Insérez une cassette vidéo dans le magnétoscope et appuyez sur la touche PLAY (Reportez-vous au manuel de l'utilisateur du magnétoscope).
- Sélectionnez la source d'entrée **Vidéo1** ou **Vidéo2** sur le téléviseur à l'aide de la touche **INPUT** de la télécommande.

REMARQUE

- Si votre magnétoscope n'est pas stéréo, reliez le câble audio entre le magnétoscope et la prise **AUDIO L/ MONO** de l'appareil.

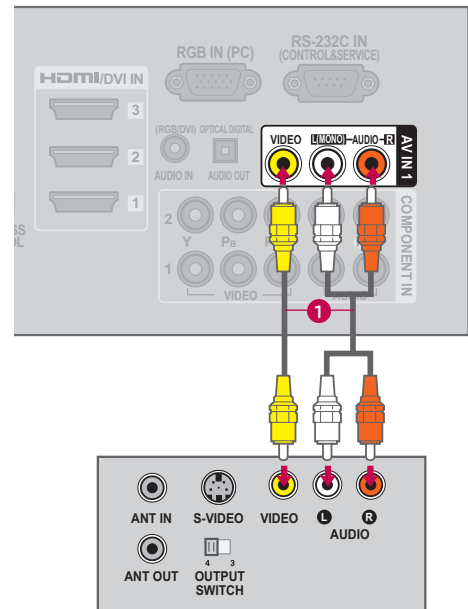

Pour Télé ACL à DEL

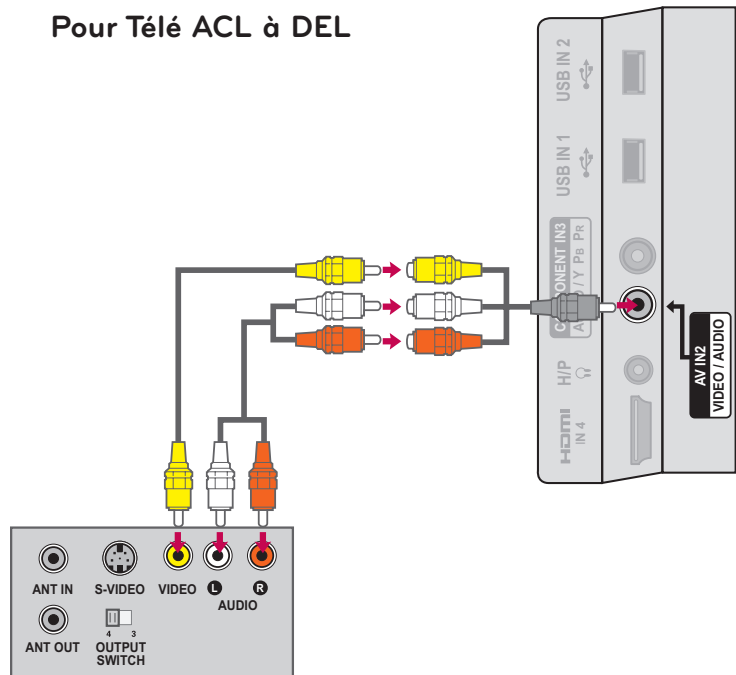

CONFIGURATION DE LA SOURCE AUXILIAIRE

RÉGLAGE SOURCE A/V EXTERNE

1. Comment brancher

- 1 Reliez les prises **AUDIO/VIDEO** du téléviseur et de l'appareil externe. Respectez les couleurs (Vidéo = jaune, Audio Gauche = blanc, et Audio Droit = rouge)

2. Comment utiliser

- Sélectionnez la source d'entrée **Vidéo1** ou **Vidéo2** sur le téléviseur à l'aide de la touche **INPUT** de la télécommande.
- Faites fonctionner l'appareil externe.

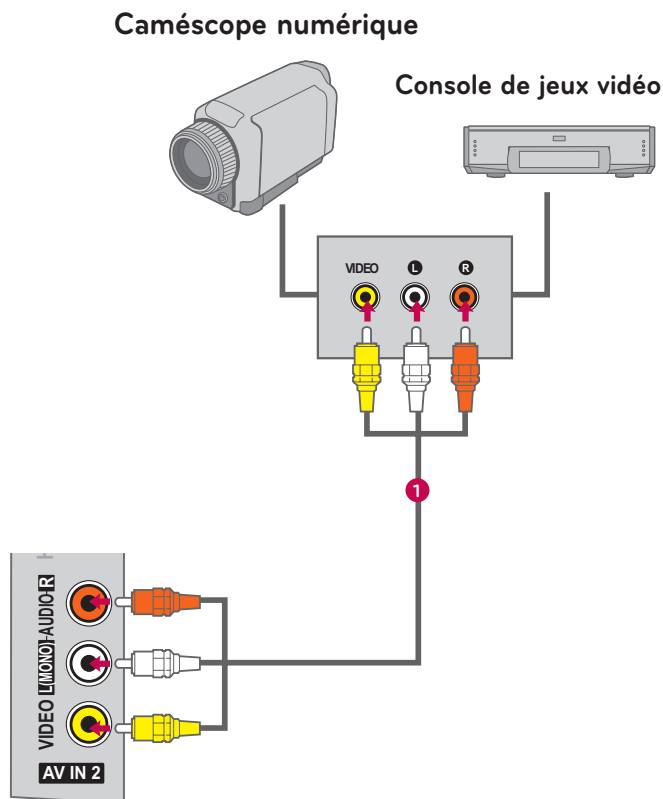

CONNEXION USB

1. Comment brancher

- 1 Branchez le périphérique USB dans les prises **USB IN 1** ou **2** situées sur le côté du téléviseur.

2. Comment utiliser

- Vous utilisez la fonction **USB IN** après avoir branché les prises **USB** (► p.97)

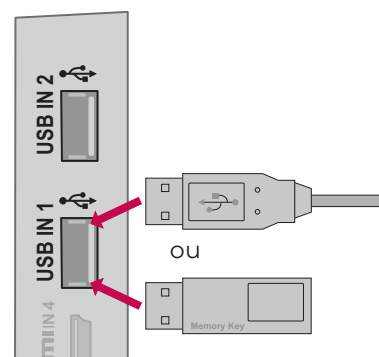

INSTALLATION D'UN CASQUE (POUR TÉLÉ ACL À DEL)

Vous pouvez écouter par le biais d'écouteurs.

1. Comment brancher

- 1 Branchez le connecteur du casque dans la prise casque.
- 2 Pour régler le volume du casque, appuyez sur la touche **VOL +/-**. Pour couper le son du casque, appuyez sur la touche **MUTE**.

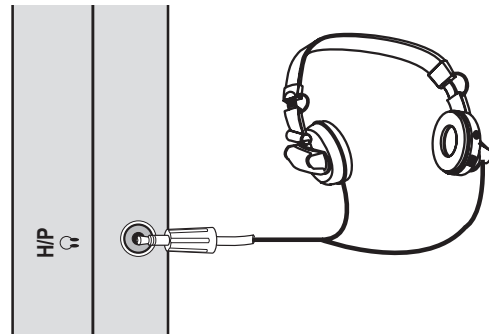

! REMARQUE

- ▶ Lorsqu'un casque est branché sur l'appareil, les options du menu AUDIO sont désactivées.
- ▶ Lorsque des modifications sont effectuées en mode AV et qu'un casque est connecté à l'appareil, les changements sont appliqués à la vidéo, mais pas à l'audio.
- ▶ Lorsqu'un casque est connecté, la sortie Digital Audio Out n'est pas disponible.

CONFIGURATION DE LA SOURCE AUXILIAIRE

CONNEXION DE SORTIE AUDIO

Relier le son du téléviseur vers de l'équipement audio externe par le biais de la prise optique.

Si vous désirez bénéficier de la télédiffusion numérique sur système de son ambiophonique, branchez un câble optique (optionnel) à l'arrière de la télé et reliez-le à un système cinéma maison ou amplificateur ambiophonique.

1. Comment brancher

- 1 Branchez l'une des extrémités du câble optique au port **OPTICAL DIGITAL AUDIO OUT** du téléviseur.
- 2 Branchez l'autre extrémité dans l'entrée audio numérique (optique) de l'équipement audio.
- 3 Réglez "Haut-Parleur TV – Arrêt" dans le menu AUDIO (► p.150). Consultez le manuel d'utilisation de l'équipement audio externe.

! REMARQUE

- Lorsque vous branchez équipements audios externes comme des amplificateurs ou des haut-parleurs, vous pouvez désactiver les haut-parleurs du téléviseur à partir du menu. (► p.150)

⚠ ATTENTION

- Ne pas regarder à l'intérieur du port de sortie optique. Regarder un rayon laser peut endommager vos yeux.
- La fonction ACP (Audio Copy Protection) peut bloquer la sortie audio numérique.

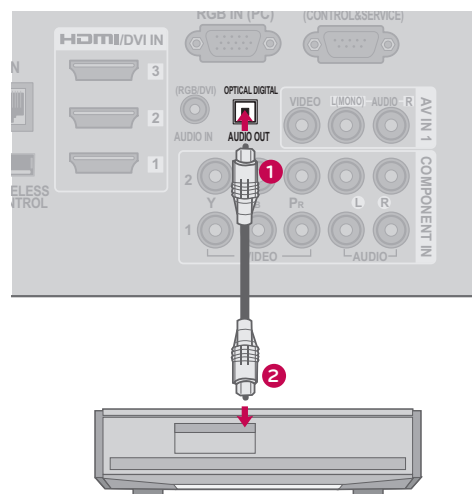

CONNEXION SANS FIL D'UN ÉQUIPEMENT EXTERNE (ACCESSOIRE EN OPTION)

Les téléviseurs LG équipés d'une prise de commande Wireless Control prennent en charge le boîtier multimédia Media Box, vendu séparément. Lorsque vous connectez la clé électronique (fournie avec la Media Box) sur le téléviseur, des équipements externes peuvent être connectés à la Media Box et les signaux audio et vidéo de ces équipements sont alors transmis au téléviseur par une connexion sans fil.

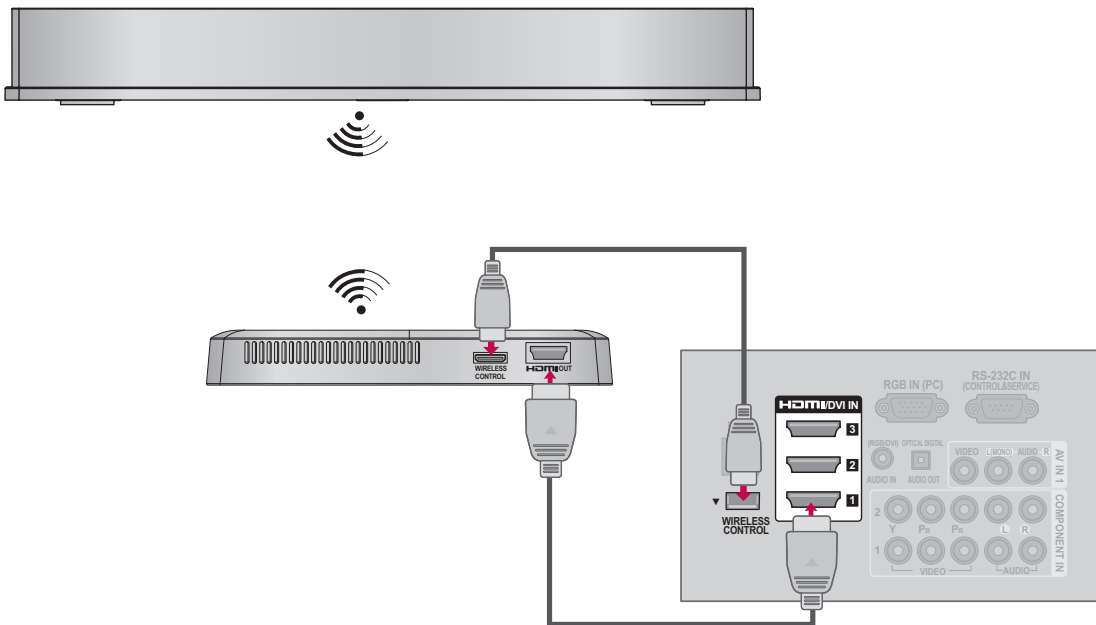

1. Comment brancher

- 1 Raccordez le connecteur **WIRELESS CONTROL** de la clé électronique (dongle) à la prise **WIRELESS CONTROL** du téléviseur.
- 2 Raccordez la prise **HDMI OUT** de la clé électronique à la prise **HDMI IN** du téléviseur

2. Comment utiliser

- Sélectionnez la source souhaitée pour le téléviseur à l'aide de la touche **INPUT** de la télécommande.
- Pour plus d'informations, consultez le guide d'utilisation de la Media Box.

REMARQUE

- Il est possible que certaines fonctions des menus de la TV ne fonctionnent pas lorsqu'un dispositif externe est connecté au centre multimédia sans fil.

CONFIGURATION DE LA SOURCE AUXILIAIRE

RÉGLAGE PC

Cette TV dispose d'une fonctionnalité Plug&Play (prête à utiliser), ce qui signifie que l'ordinateur se règle automatiquement en fonction des réglages de la télévision.

Connexion VGA (D-sub à 15 broches)

1. Comment brancher

- 1 Reliez la sortie VGA de l'ordinateur à la prise **RGB IN (PC)** de l'appareil.
- 2 Reliez la sortie audio du PC à la prise **AUDIO IN (RGB/DVI)** de l'appareil.

2. Comment utiliser

- Allumez votre ordinateur et l'appareil.
- Sélectionnez la source d'entrée **RGB-PC** sur le téléviseur à l'aide de la touche **INPUT** de la télécommande.

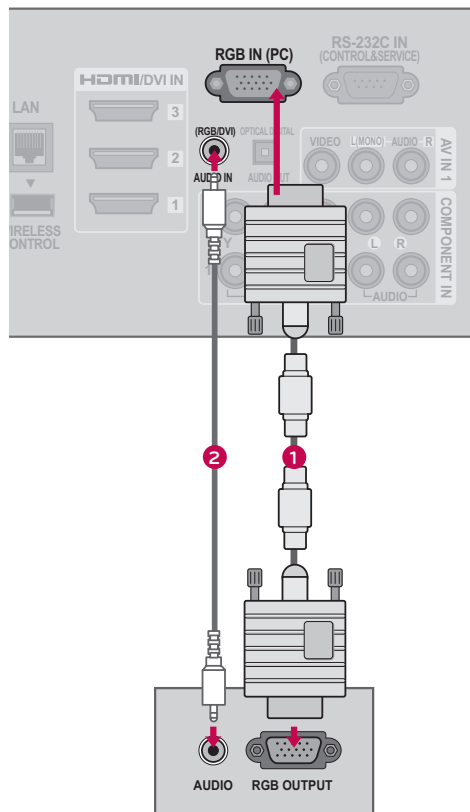

Connexion DVI vers HDMI

1. Comment brancher

- 1 Reliez la sortie DVI du PC à la prise **HDMI/DVI IN 1, 2, 3 ou 4*** de l'appareil.
- 2 Reliez la sortie audio du PC à la prise **AUDIO IN (RGB/DVI)** de l'appareil.

2. Comment utiliser

- Allumez votre ordinateur et l'appareil.
- Sélectionnez la source d'entrée **HDMI1, HDMI2, HDMI3** ou **HDMI4*** sur le téléviseur à l'aide de la touche **INPUT** de la télécommande.

* HDMI4: Pour Télé Plasma

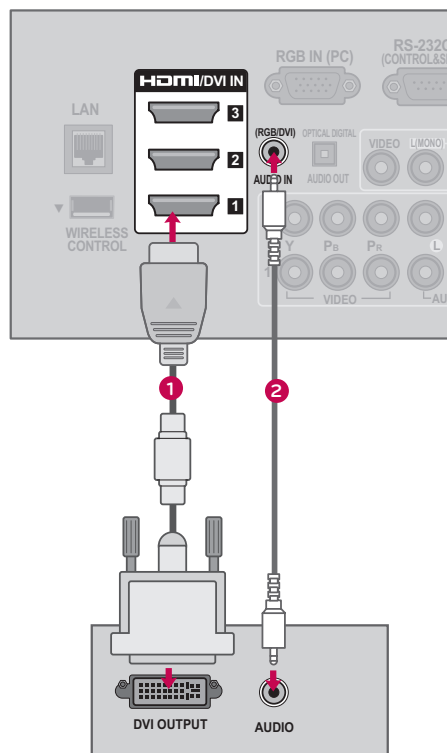

! REMARQUE

- ▶ Pour obtenir la meilleure qualité d'image possible, réglez la carte graphique de votre ordinateur à la résolution **1920x1080**.
- ▶ En fonction de votre carte graphique, il se peut que le mode DOS ne fonctionne pas si vous utilisez un câble DVI vers HDMI.
- ▶ En mode PC, il se peut qu'il y ait des défauts du point de vue de la résolution, de l'alignement vertical, du contraste ou de la brillance. Si tel est le cas, modifiez la résolution de la sortie PC ainsi que le taux de rafraîchissement et réglez la brillance et le contraste dans le menu IMAGE jusqu'à ce que l'image soit claire.
- ▶ Évitez de laisser une image fixe à l'écran pendant une période prolongée. Celle-ci pourrait s'imprimer de manière permanente à l'écran.
- ▶ La synchronisation des fréquences Horizontales et Verticales est séparée.
- ▶ Sur certains modèles de carte graphique, il se peut que certains réglages de résolution empêchent l'affichage de l'image au bon endroit sur l'écran.
- ▶ En cas de surbalayage en mode HDMI-PC 1920x1080, changer le ratio d'aspect de **Sur mesure**.
- ▶ En choisissant HDMI-PC, réglez l'identité source à PC dans le menu OPTION.

Spécifications des Affichages Compatibles (RGB-PC, HDMI-PC)

Résolution	Fréquence Horizontale (KHz)	Fréquence Horizontale (Hz)
640x350	31.468	70.09
720x400	31.469	70.08
640x480	31.469	59.94
800x600	37.879	60.31
1024x768	48.363	60.00
1280x768	47.776	59.87
1360x768	47.712	60.015
1280x1024	63.981	60.02
1920x1080 RGB-PC	66.587	59.934
1920x1080 HDMI-PC	67.50	60.00

CONFIGURATION DE LA SOURCE AUXILIAIRE

Réglage de l'écran pour mode PC







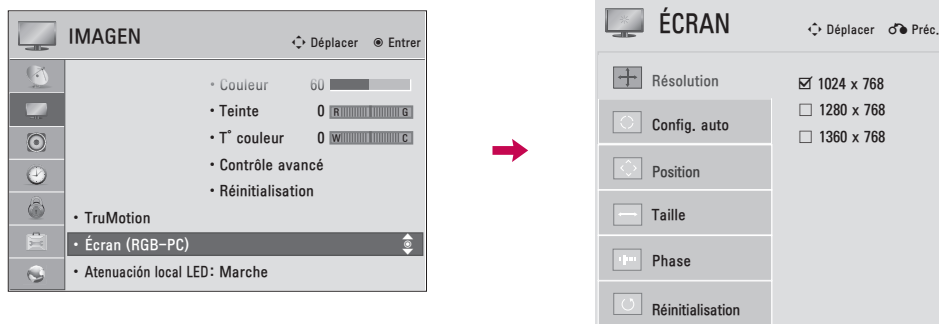

Sélection de la résolution

Vous pouvez choisir le mode RGB-PC (VGA).

D'autres réglages, comme la Position, la Phase et la Taille peuvent également être modifiés.

Vous ne pouvez utiliser cette fonction que lorsque la résolution PC est réglée à 1024X768, 1280X768 ou 1360X768.



- 1   Sélectionnez **IMAGEN**.
- 2   Sélectionnez **Écran (RGB-PC)**.
- 3   Sélectionnez **Résolution**.
- 4   Sélectionnez la résolution souhaitée.
- 5 







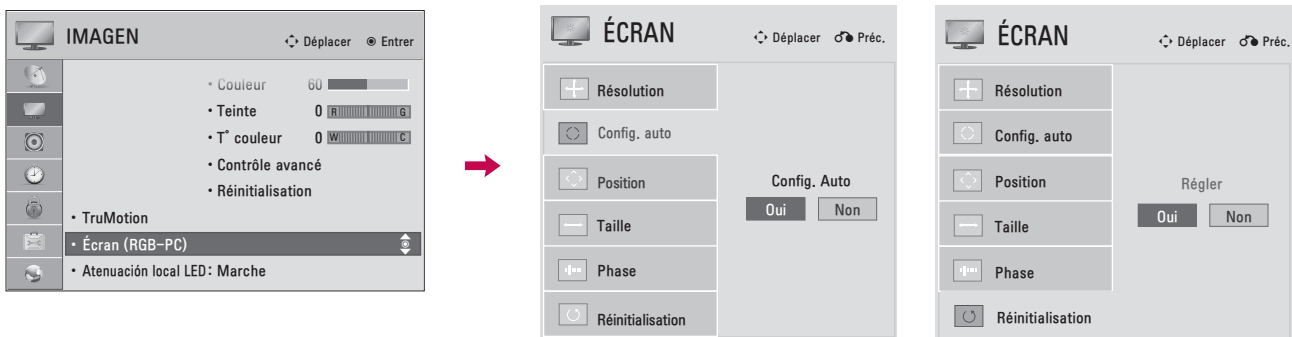

Config.Auto

Ajuste automatiquement la position de l'image et en réduit l'instabilité. Si l'image ne s'affiche toujours pas correctement après l'avoir ajustée, essayez le réglage manuel ou choisissez une résolution différente, ou encore un autre taux de rafraîchissement sur votre PC.

Réinitialisation de l'écran (chargement des paramètres usine)

Réinitialise les réglages de l'image effectués en usine touchant la Position, la Taille et la Phase. Cette fonctionnalité n'est offerte qu'en mode RGB-PC.



- 1   Sélectionnez **IMAGEN**.
- 2   Sélectionnez **Écran (RGB-PC)**.
- 3   Sélectionnez **Config. auto** ou **Réinitialisation**.
- 4   Sélectionnez **Oui**.
- 5 

- Si la position de l'image n'est toujours pas satisfaisante, essayez de nouveau l'ajustement automatique.
- Si vous avez encore besoin d'ajuster l'image après avoir utilisé l'ajustement automatique du mode RGB-PC, vous pouvez modifier la **Position**, la **Taille** ou la **Phase** de l'image.







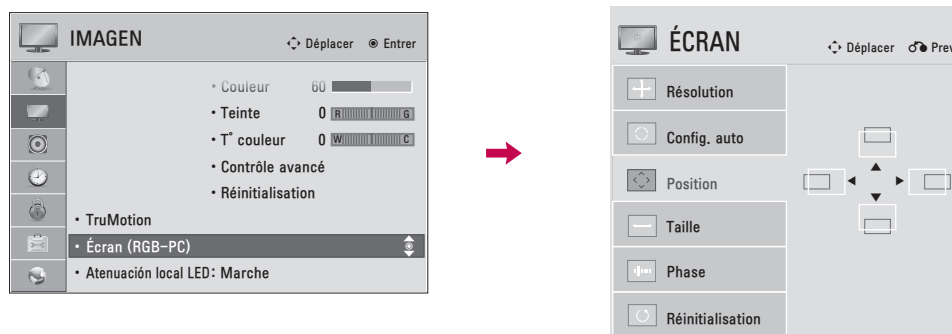

CONFIGURATION DE LA SOURCE AUXILIAIRE

Réglage de la position de Position, Taille, Phase

Si l'image n'est pas nette après la procédure de réglage automatique ou si le texte est instable, réglez manuellement la phase de l'image.

Cette fonctionnalité n'est offerte qu'en mode RGB-PC.



- 1   Sélectionnez **IMAGEN**.
- 2   Sélectionnez **Écran (RGB-PC)**.
- 3   Sélectionnez **Position, Taille** ou **Phase**.
- 4   Effectuez les réglages appropriés.
- 5 

- **Position:** Cette fonction sert à ajuster la position Gauche/Droite et Haut/Bas de l'image en fonction de vos préférences.
- **Taille:** Cette fonction sert à réduire les lignes verticales ou les rayures visibles en fond d'écran. Les dimensions horizontales de l'écran sont également modifiées.
- **Phase:** Cette fonction vous permet d'éliminer le brouillage horizontal et d'améliorer la netteté et le contraste de l'affichage des caractères.

RÉGLAGE RÉSEAU

Connexion au réseau branchée

Ce téléviseur peut être connecté à un réseau local (LAN) via la prise LAN. Pour pouvoir se connecter au réseau, le téléviseur doit tout d'abord être configuré pour la communication réseau.

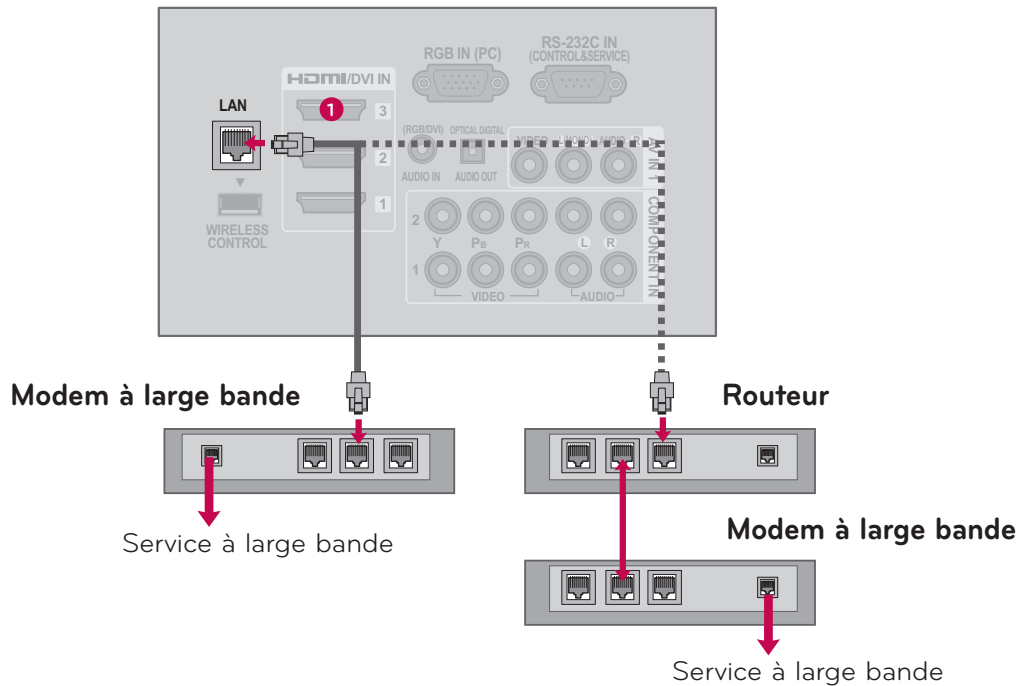

1. Comment brancher

- 1 Raccordez le port LAN du modem ou du routeur à la prise **LAN** du téléviseur.

2. Comment utiliser

- Dans le menu RÉSEAU sélectionnez "**Configuration du réseau**".
- Après avoir effectué les connexions des ports LAN, utilisez le menu NetCast.
- Pour plus d'informations au sujet des antennes, visitez notre base de connaissances <http://lgknowledgebase.com>. Effectuez une recherche avec le mot-clé "NetCast".

⚠ REMARQUE

- ▶ Ne raccordez pas un câble téléphonique à la prise LAN.
- ▶ Étant donné qu'il existe diverses méthodes de connexion, veuillez observer les instructions de votre opérateur télécom ou de votre fournisseur de services Internet.

CONFIGURATION DE LA SOURCE AUXILIAIRE

Configuration pour la connexion à un réseau filaire

Lorsque les connexions filaire et sans fil au réseau sont toutes deux disponibles, la connexion filaire est recommandée. Une fois la connexion matérielle réalisée, certains réseaux domestiques peuvent nécessiter le réglage de certains paramètres réseau sur le téléviseur. Pour plus d'informations, veuillez contacter votre fournisseur d'accès Internet ou le guide d'utilisation du routeur.

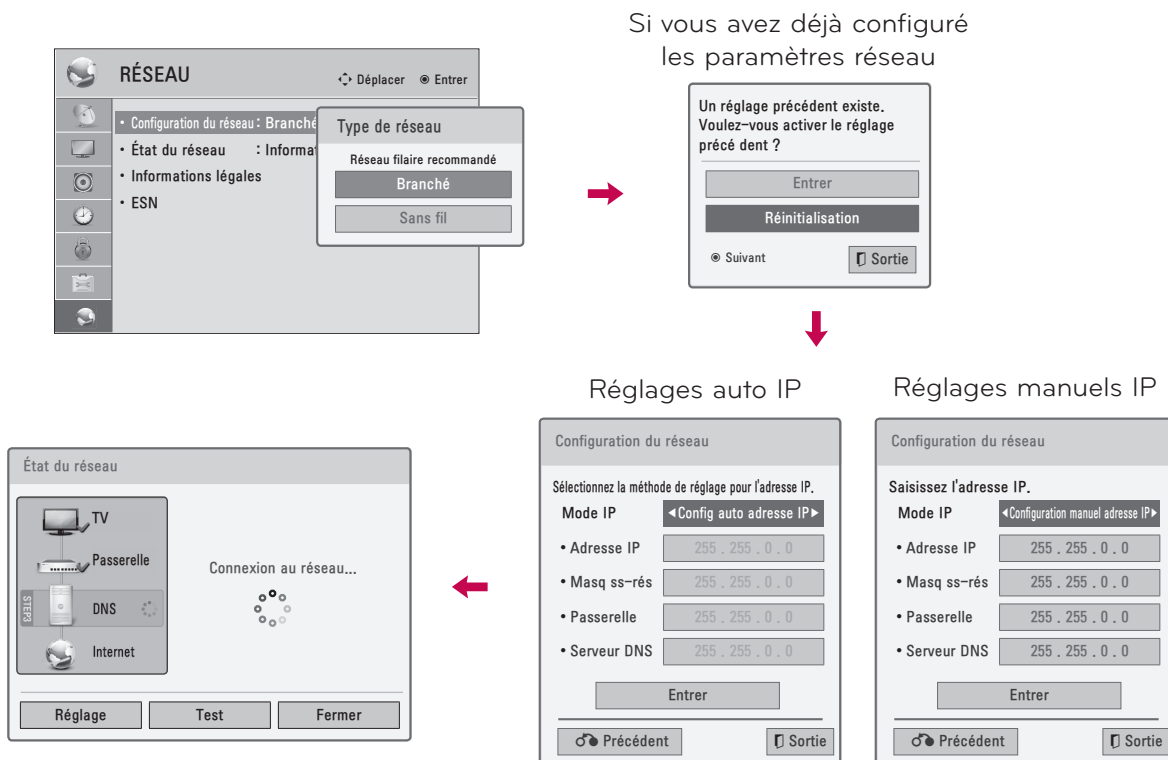

- 1 Sélectionnez **RÉSEAU**.
- 2 Sélectionnez **Configuration du réseau**.
- 3 Sélectionnez **Branché**.
- 4 Si vous avez déjà configuré les paramètres réseau: Sélectionnez **Réinitialisation**. Les nouveaux paramètres de connexion écrasent les paramètres réseau existants.
- 5 Sélectionnez **Config auto adresse IP** ou **Configuration manuel adresse IP**.
- 6 Lors de la configuration **Configuration manuel adresse IP**: Les adresses IP doivent être entrées manuellement
- 6 Sélectionnez **Entrer**.

- Cette fonction nécessite une connexion Internet haut-débit permanente.
- Il n'est pas nécessaire de connecter un ordinateur personnel pour utiliser cette fonction.
- Dans le cas où la configuration réseau ne fonctionne pas, vérifiez l'état de votre réseau. Vérifiez le câble réseau (LAN) et assurez-vous que le mode DHCP est activé sur le routeur si vous voulez utiliser la configuration automatique (Auto Setting).
- Si la configuration réseau n'aboutit pas, il se peut que le réseau ne soit pas utilisable.
- **Config auto adresse IP**: S'il existe un serveur DHCP sur le réseau local (LAN) auquel le téléviseur est relié par une liaison filaire, une adresse IP est automatiquement attribuée au téléviseur. Si vous utilisez un routeur ou un modem haut-débit équipé de la fonction de serveur DHCP (Dynamic Host Configuration Protocol). L'adresse IP est attribuée automatiquement.
- **Configuration manuel adresse IP**: Sélectionnez cette option s'il n'y a pas de serveur DHCP sur le réseau ou pour configurer l'adresse IP manuellement.

! REMARQUE

- ▶ Pour plus d'informations au sujet des antennes, visitez notre base de connaissances <http://lgknowledgebase.com>. Effectuez une recherche avec le mot-clé "NetCast".
- ▶ Utilisez un câble réseau (LAN) standard avec ce téléviseur. Catégorie 5 ou ultérieure, avec connecteurs RJ45.
- ▶ La plupart des problèmes de connexion réseau rencontrés pendant la configuration peuvent être résolus en redémarrant le routeur ou le modem. Après avoir connecté l'appareil au réseau domestique, mettez hors tension et/ou débranchez le câble d'alimentation du routeur ou le câble du modem. Puis remettez le routeur sous tension et/ou rebranchez le câble d'alimentation et le câble du modem.
- ▶ Selon le fournisseur d'accès Internet (FAI), le nombre de périphériques clients qui peuvent être connectés à Internet peut être limité par les conditions du contrat de service. Pour plus d'informations, contactez votre FAI.
- ▶ LG dégage toute responsabilité en cas de mauvais fonctionnement du téléviseur et/ou de la fonction de connexion à Internet causé par des problèmes de communication liés à votre connexion Internet haut-débit, ou d'autres périphériques connectés.
- ▶ LG n'est pas responsable des problèmes éventuels concernant votre connexion Internet.
- ▶ Certains types de contenus disponibles via la connexion réseau peuvent ne pas être compatibles avec le téléviseur. En cas de questions concernant ces contenus, veuillez contacter le producteur/distributeur.
- ▶ Si le débit de votre connexion Internet n'est pas suffisant pour le contenu auquel vous souhaitez accéder, divers problèmes peuvent se produire.
- ▶ Certaines opérations de connexion à Internet peuvent ne pas être disponibles en raison de restrictions imposées par votre Fournisseur d'Accès à Internet (FAI) pour votre connexion haut-débit.
- ▶ Tous les frais facturés par votre FAI, y compris et sans s'y limiter, les frais de connexion, sont à votre charge et sous votre responsabilité.
- ▶ La connexion du téléviseur à un réseau filaire nécessite un port LAN 10 Base-T ou 100 Base-TX. Si votre service Internet ne permet pas une telle connexion, vous ne pourrez pas connecter le téléviseur.
- ▶ L'utilisation du service DSL nécessite un modem DSL et un câble modem est nécessaire pour le service modem par câble. Selon la méthode d'accès et les conditions de votre contrat d'abonné auprès de votre FAI, vous ne pourrez peut-être pas utiliser la fonction de connexion Internet de ce téléviseur, ou le nombre de périphériques connectés simultanément peut être limité. (Si votre FAI limite le nombre de périphériques connectés à une unité, le téléviseur peut ne pas être autorisé à se connecter lorsqu'un ordinateur est déjà connecté.)
- ▶ L'utilisation d'un "routeur" peut ne pas être autorisée, ou son utilisation peut être limitée, selon les conditions et les limitations contractuelles de votre FAI. Pour plus d'informations, contactez directement votre FAI.
- ▶ Le réseau sans fil utilise des fréquences radio de la bande 2,4 GHz, également utilisées par d'autres équipements électroménagers, tels que les téléphones sans fil, les équipements Bluetooth®, les fours à micro-ondes, et des problèmes d'interférences radio peuvent provoquer des perturbations au niveau du réseau. La machine peut provoquer son interruption via des fréquences radio de 5 Ghz. Il s'agit de la même machine avec le boîtier media sans fil LG, le téléphone sans fil ou d'autres machines Wi-Fi.
- ▶ Cela peut diminuer la vitesse du service, si une condition ambiante sans fil utilise le réseau sans fil.
- ▶ Mettez hors tension tous les équipements réseau non utilisés de votre réseau domestique. Certains périphériques peuvent générer un trafic réseau.
- ▶ Pour connecter un point d'accès sans fil, celui-ci doit prendre en charge les connexions sans fil et la fonction de connectivité sans fil doit être activée sur le point d'accès. Veuillez communiquer avec le fournisseur du point d'accès pour savoir si cet appareil prend en charge les connexions sans fil.
- ▶ Veuillez vérifier les paramètres de sécurité du SSID du point d'accès pour la connexion sans fil, et communiquez avec le fournisseur du point d'accès pour obtenir les paramètres de sécurité appropriés.
- ▶ Le téléviseur peut fonctionner plus lentement ou incorrectement si les paramètres des dispositifs réseau sont inappropriés (routeur câblé ou sans fil, concentrateur, etc.). Veuillez installer correctement les dispositifs en vous référant au manuel d'installation du dispositif, puis configurer le réseau.
- ▶ Si le point d'accès est configuré pour prendre en charge la norme 802.11n et que le cryptage utilisé est désigné comme WEP (64 ou 128 bits) ou WPA (TKIP ou AES), il est possible que la connexion ne s'établisse pas. Différents modes de connexion sont possibles selon le fabricant du point d'accès.

CONFIGURATION DE LA SOURCE AUXILIAIRE

Connexion à un réseau sans fil

L'adaptateur réseau sans fil haut-débit/DLNA de LG, vendu séparément, permet de connecter le téléviseur à un réseau local sans fil.

La configuration réseau et la méthode de connexion peuvent varier selon les équipements utilisés et l'environnement réseau. Pour plus d'informations sur la connexion et les paramètres réseau, veuillez consulter les instructions fournies par le fabricant de votre point d'accès ou routeur sans fil.

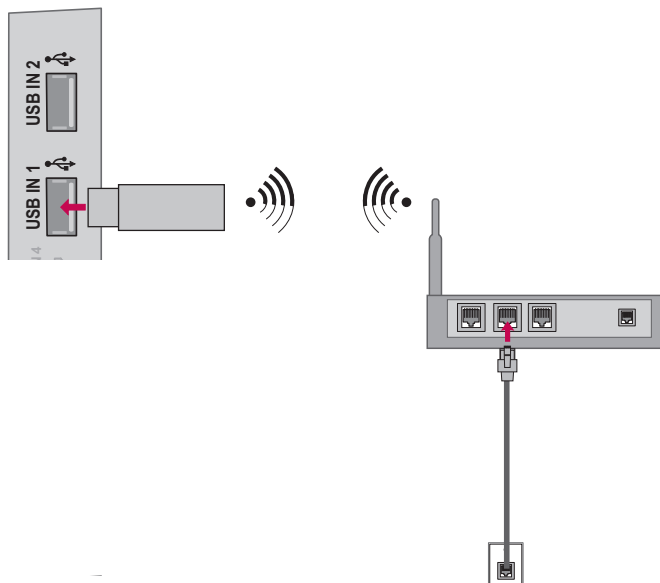

1. Comment brancher

- 1 Branchez l'**adaptateur réseau sans fil haut-débit/DLNA** de LG (téléviseurs ACL à DEL: vendu séparément) sur le port **USB IN 1** ou **2** de la TV.

2. Comment utiliser

- Dans le menu RÉSEAU sélectionnez "**Configuration du réseau**".
- Une fois la connexion effectuée, vous pouvez utiliser le menu NetCast.

! REMARQUE

- ▶ Pour lire des images, des vidéos ou des pièces musicales stockées sur l'ordinateur au moyen du routeur, il est recommandé d'utiliser un port câblé du routeur.
- ▶ Si le port sans fil du routeur est utilisé, l'utilisation de certaines fonctions pourrait être limitée.

Configuration pour la connexion à un réseau sans fil

Il est nécessaire de configurer le point d'accès ou le routeur sans fil avant de pouvoir connecter le téléviseur au réseau.

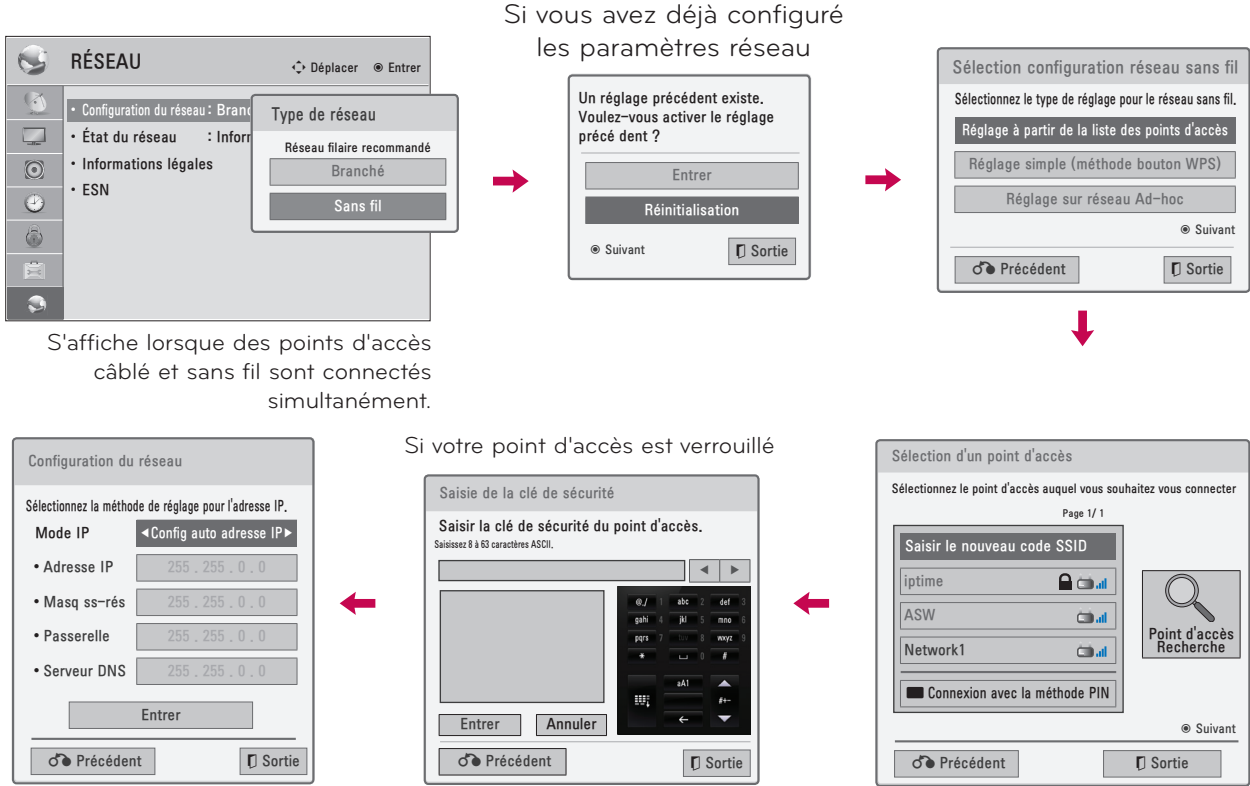

- 1 Sélectionnez **RÉSEAU**.
- 2 Sélectionnez **Configuration du réseau**.
- 3 Sélectionnez **Sans fil**.
- 4 Si vous avez déjà configuré les paramètres réseau : Sélectionnez **Réinitialisation**.
Les nouveaux paramètres de connexion écrasent les paramètres réseau existants.
- 5 Sélectionnez **Réglage à partir de la liste des points d'accès**.

- 6 Pour rechercher tous les points d'accès et les routeurs sans fil se trouvant à portée de l'appareil et les afficher sous forme de liste.
Sélectionnez un point d'accès ou un routeur sans fil dans la liste.
(Si votre point d'accès est verrouillé, entrez la clé de sécurité du point d'accès).
- 7 (Si votre point d'accès est verrouillé, entrez la clé de sécurité du point d'accès).
- 8 Saisir la clé de sécurité du point d'accès.
- 9 Répétez les étapes 4 et 5 (page 48).

CONFIGURATION DE LA SOURCE AUXILIAIRE

Lorsqu'un code de sécurité a déjà été défini.

Code NIP (numéro d'identification personnel)

Utilisez cette fonction pour connecter le point d'accès ou le routeur avec un code NIP.

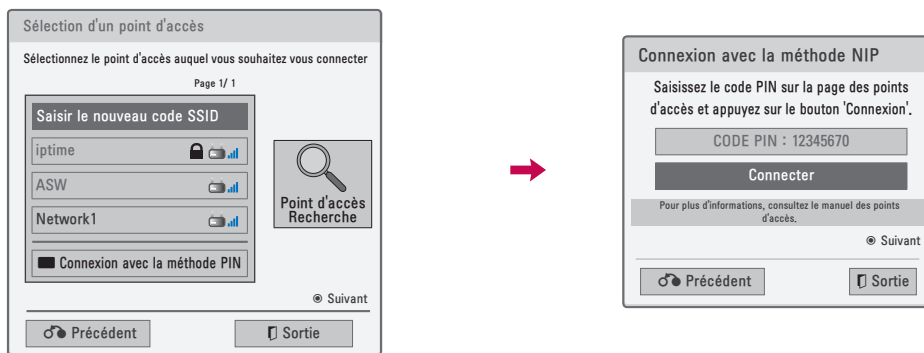

1 Répétez les étapes 1-6 (page 51).

2  Connectez le point d'accès avec le mode **NIP**.

3 L'ID réseau et la clé de sécurité s'affichent sur l'écran du téléviseur.
Entrez le code NIP sur votre appareil.

4  Sélectionnez **Connecter**.

5 Répétez les étapes 4 et 5 (page 48).

■ Le code PIN est le numéro unique à 8 chiffres de la clé (dongle).

Réglage simple (méthode bouton WPS)

Si votre point d'accès ou votre routeur sans fil prennent en charge les modes de configuration NIP et WPS (Wi-Fi Protected Setup), le téléviseur peut facilement se connecter au point d'accès ou au routeur sans fil dans un délai de 120 secondes. Dans ce cas, vous n'avez pas besoin de connaître le nom du point d'accès (SSID) ni le code de sécurité du point d'accès ou du routeur sans fil.

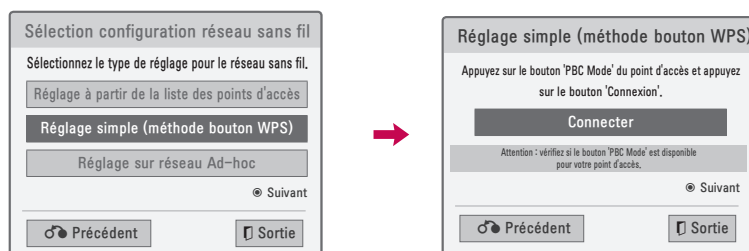

1 Répétez les étapes 1-4 (page 51).

2   Sélectionnez **Réglage simple (méthode bouton WPS)**.

3  Sélectionnez **Connecter**.

4 Répétez les étapes 4 et 5 (page 48).

Mode "ad-hoc"

Ce mode de connexion permet la communication directe sans point d'accès.

On peut comparer cette méthode à la connexion de deux ordinateurs personnels reliés par un câble croisé.

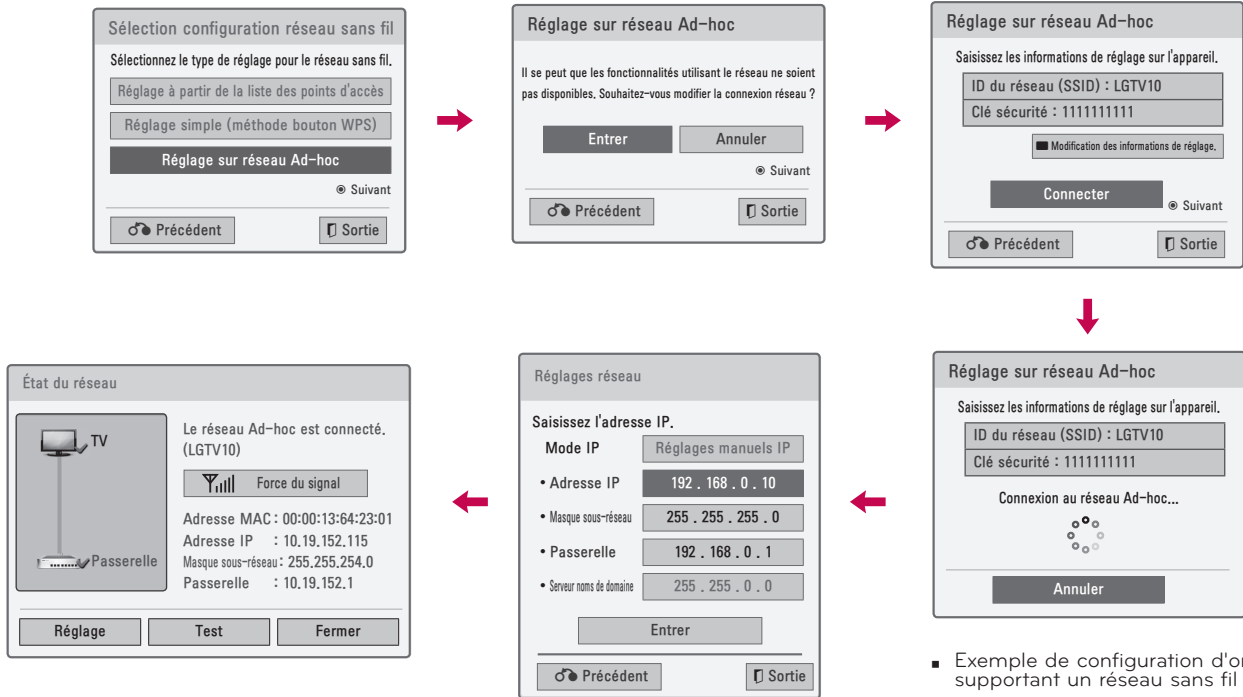

- Configuration de l'ordinateur
Le protocole Internet (TCP/IP) de l'ordinateur doit être configuré manuellement.
L'adresse IP, le masque de sous-réseau et la passerelle par défaut peuvent prendre les valeurs de votre choix.
- Configuration du téléviseur
Vérifiez l'adresse IP et la passerelle de l'ordinateur.
Entrez l'adresse de la passerelle du PC dans le champ Adresse IP, tapez l'adresse IP du PC dans le champ Passerelle, puis sélectionnez Entrer.

- Exemple de configuration d'ordi supportant un réseau sans fil
1. Trouver un périphérique de réseau sans fil dans votre ordinateur.
 2. Sélectionnez LGTV10 qui apparaît à la liste. (Sélectionnez le même nom tel qu'apparaît l'identité réseau à l'écran de votre télé.)
 3. Saisir 1111111111 dans la boîte de dialogue "Insérer la clé de sécurité". (Saisir la clé de sécurité telle qu'elle apparaît à l'écran de votre télé.)

1 Répétez les étapes 1-3 (page 51).

2 Sélectionnez **Réglage sur réseau Ad-hoc**.

3 Sélectionnez **Entrer**.

4 Sélectionnez **Connecter** pour vous connecter au réseau ad-hoc.
L'ID réseau et la clé de sécurité s'affichent sur l'écran du téléviseur.

Entrez l'ID réseau et la clé de sécurité sur l'appareil.

En cas de problème de fonctionnement réseau, changez les informations de configuration à l'aide de la touche ROUGE.





5 Insert the IP address.

6 La configuration du réseau est terminée.
Sélectionnez Fermer.

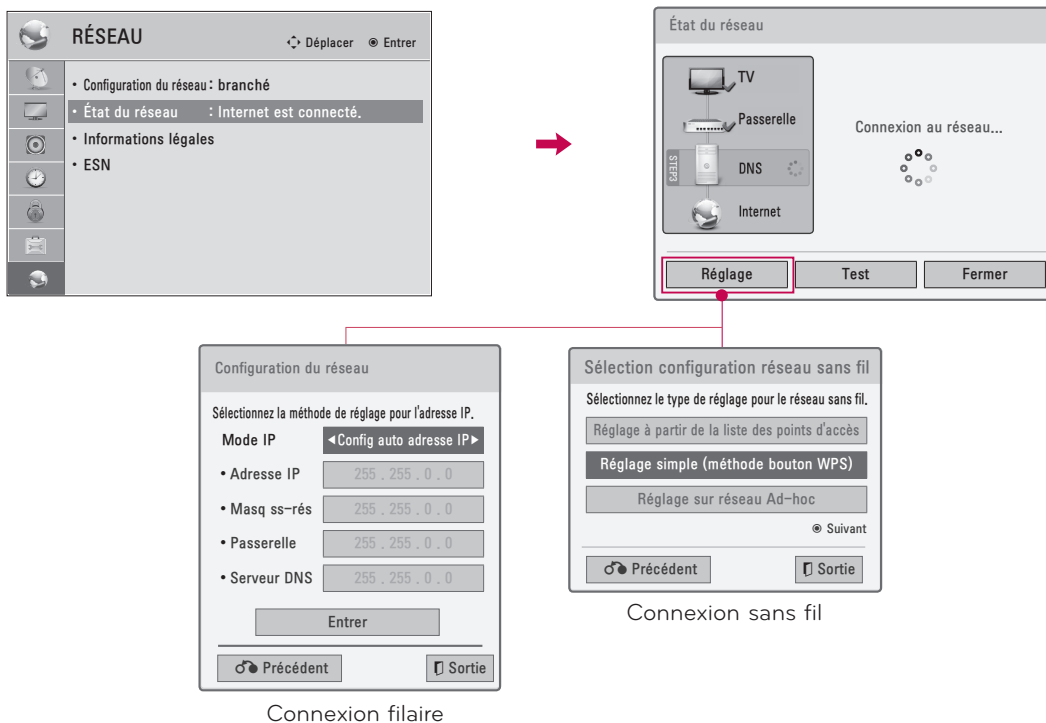
CONFIGURATION DE LA SOURCE AUXILIAIRE

État du réseau



-   Sélectionnez **RÉSEAU**.
-   Sélectionnez **État du réseau**.
-  Pour vérifiez l'état du réseau.

- **Réglage**: Pour revenir au menu de configuration réseau.
- **Test**: Pour tester l'état du réseau une fois la configuration effectuée.
- **Fermer**: Retourner au menu précédent.

VISIONNEMENT DE LA TÉLÉVISION / COMMANDE DES CHÂÎNES

FONCTIONS DE LA TÉLÉCOMMANDE

Au moment d'utiliser la télécommande, la diriger vers le capteur sur l'appareil.
La télécommande peut différer des images ici-bas.

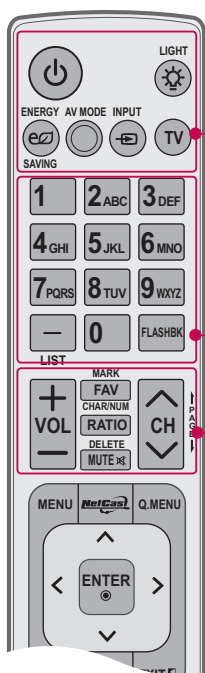

- POWER** Met le téléviseur en marche et le met en mode d'attente.
- LIGHT** Éclaire les touches de la télécommande.
- ENERGY SAVING** Permet de régler la fonction Économie d'énergie ► **p.132**
- AV MODE** Alterne entre les modes pré-réglés vidéo et audio ► **p.85**
- INPUT** Alterne les sources d'entrées
Met le téléviseur en marche.
- TV** Revient à la dernière chaîne de télévision.

- Touches NUMÉRIQUES**
- (TIRET)** Utilisé pour entrer un numéro d'émission pour des canaux à émissions multiples comme 2-1, 2-2, etc.
- LIST** Affiche le tableau des chaînes.
- FLASHBK** Syntonise les canaux plus récents.

- VOLUME ASCENDANT/ESCENDANT** Règle le volume.
- FAV** Pour définir la liste de vos chaînes préférées.
- MARK** Permet de choisir l'entrée pour appliquer les réglages Assistant image. ► **p.131**
Utilisez pour marquer ou démarquer un fichier photo/musique/film. ► **p.105, 110, 116**
- RATIO** Pour changer le ratio. ► **p.128**
- 3D** Utilisé lors du visionnement de vidéos en 3D. ► **p.94**
- CHAR/NUM** Pour décaler le caractère ou le chiffre pour le service Internet.
- MUTE** Sonorité marche-arrêt.
- DELETE** Pour supprimer le caractère ou le chiffre affiché à l'écran.
- CANAL ASCENDANT/ESCENDANT** Change de canal.
- PAGE ASCENDANT/ESCENDANT** Passe d'une page d'information à l'autre.

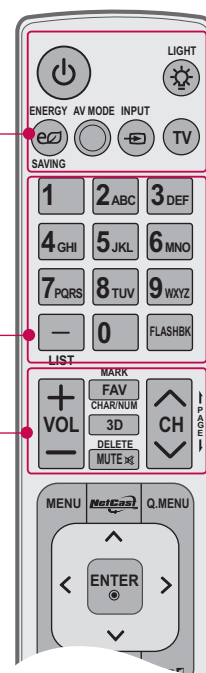

VISIONNEMENT DE LA TÉLÉVISION / COMMANDE DES CHAÎNES

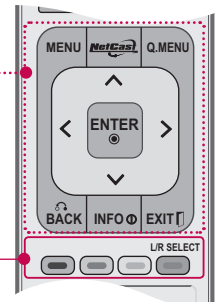
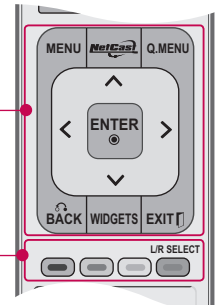
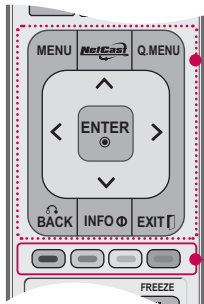
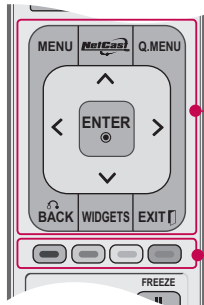

MENU Affiche le menu principal ou efface tous les affichages à l'écran et revient au mode de visionnage TV.

NETCAST Sélectionnez le menu NETCAST. ► p.123

Q.MENU Ouvre la liste d'options du menu rapide. ► p.66

NAVIGATEUR (ASCENDANT/DESCENDANT/GAUCHE/DROITE/ENTER) Permet de naviguer les menus à l'écran et effectuer les réglages selon ses préférences.

BACK Permet à l'utilisateur de retourner à l'opération précédente d'une application ou d'une fonction interactive.

WIDGETS WIDGETS (objets d'interface) pour afficher ou masquer la barre Yahoo! et accéder aux widgets Yahoo! TV

INFO Pour afficher les informations en bas de l'écran. ► p.78

EXIT Efface tous les affichages à l'écran et revient au mode de visionnage TV.

Touches COLORÉES Pour accéder aux fonctions spéciales de certains menus.

L/R SELECT Utilisé lors du visionnement de vidéos en 3D. ► p.95



Touches contrôle USB, SIMPLINK

- Contrôle Menu MES MÉDIAS (Liste films, Liste photo, Liste musique)
- Commande des appareils SIMPLINK.

FREEZE (Pour Télé Plasma)

Pour mettre en pause l'image affichée à l'écran. (Ne fonctionne pas en mode USB ou Simplink)

Si aucun signal n'est reçu ou aucune action n'est effectuée dans un délai de 5 minutes, le téléviseur revient automatiquement en mode d'affichage normal. Si vous laissez l'affichage du téléviseur figé pendant une longue durée, la trace de l'image peut rester "imprimée" en permanence sur la matrice de l'écran.

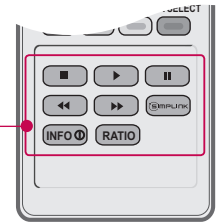

SIMPLINK

Consulter une liste des appareils audiovisuels connectés au téléviseur.

Lorsque vous appuyez sur cette touche, le menu SIMPLINK apparaît à l'écran.

► p.90

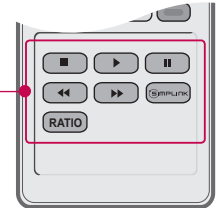

RATIO

Pour changer le ratio. ► p.128

Installation des piles

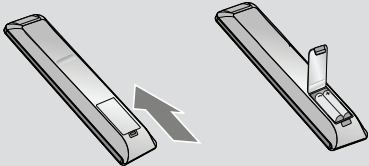

- Installation des piles à l'arrière et les installer en observant les polarités.
- Installer deux piles 1,5 V AAA. Ne pas mélanger des piles usées avec des piles neuves.
- Remettre le couvercle.

VISIONNEMENT DE LA TÉLÉVISION / COMMANDE DES CHAÎNES

FONCTIONS DE LA TÉLÉCOMMANDE MAGIC À DÉTECTION DE MOUVEMENT

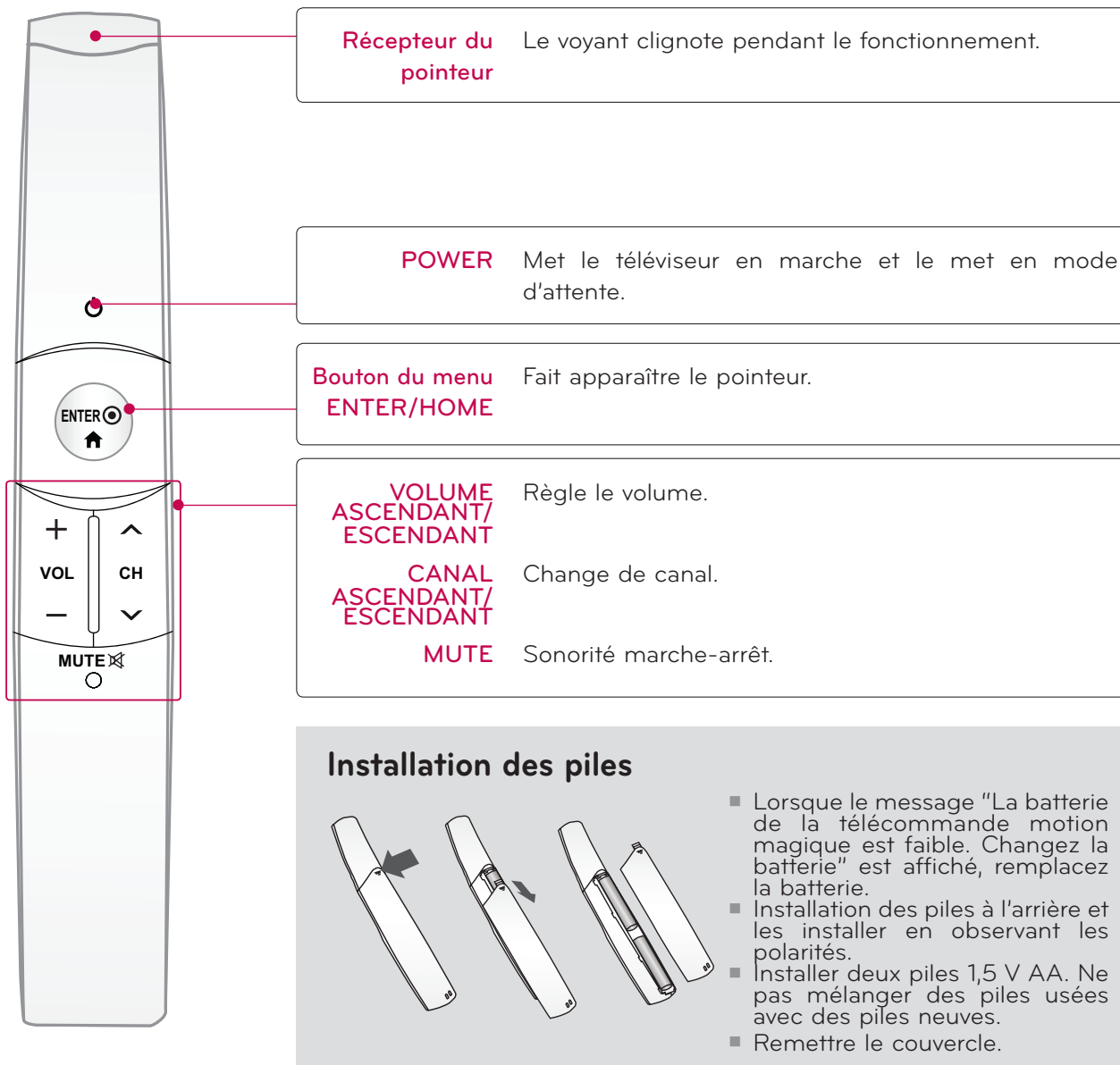

Spécifications de radiofréquence de la télécommande Magic à détection de mouvement

La télécommande Magic à détection de mouvement communique avec votre TV par la bande de radiofréquence (RF) de 2,4 GHz.

- Sortie : 1 dBm ou moins
- Distance de communication maximale : 10 m (30 pi) dans un espace ouvert
- Bande de fréquence : 2,4 GHz (2,4035 GHz – 2,4783 GHz)
- Débit : 250 kbps

Enregistrement de la télécommande Magic à détection de mouve

La télécommande Magic à détection de mouvement est couplée à votre TV.

Enregistrez-la après l'achat de la TV.

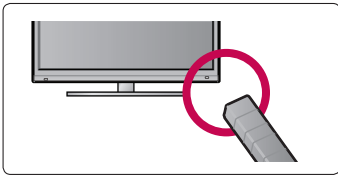

Enregistrement de la télécommande Magic à détection de mouvement

Pour enregistrer la télécommande, appuyez sur son bouton **ENTER** (ENTRER) tout en la pointant en direction de la TV.



Nouvelle tentative d'enregistrement de la télécommande Magic à détection de mouvement en cas d'échec

Maintenez les touches **ENTER** (ENTRER) et **MUTE** (Discrétion) de la télécommande enfoncées pendant 5 secondes. (Une fois la réinitialisation terminée, le voyant du récepteur RF du pointeur clignote.) Répétez l'opération ci-dessus.

Utilisation de la télécommande Magic à détection de mouvement



1 Si vous ne voyez pas de pointeur sur l'écran de votre TV, appuyez sur cette touche. Le pointeur apparaîtra alors à l'écran.

Il disparaît au bout d'une certaine période d'inutilisation.

2

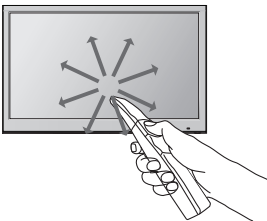

Vous pouvez déplacer le pointeur en visant l'écran de la TV avec le récepteur, puis en orientant la télécommande vers la gauche, la droite, le haut ou le bas. En cas de dysfonctionnement du pointeur après avoir appuyé sur la touche **ENTER**, patientez 10 secondes avant d'utiliser la télécommande de nouveau.

Précautions à prendre lors de l'utilisation de la télécommande Magic à détection de mouvement

- N'utilisez pas la télécommande à une distance supérieure à 10 mètres (30 pieds). Au-delà de cette distance ou si le signal est bloqué par un obstacle, vous pourriez constater des problèmes de communication.
- Les problèmes de communication peuvent être liés à des dispositifs à proximité. Les appareils électriques tels que les fours à micro-ondes ou les produits connectés à un réseau local sans fil peuvent générer des interférences car ils utilisent la même bande de fréquence (2,4 GHz) que la télécommande Magic à détection de mouvement.
- La télécommande Magic à détection de mouvement pourrait être endommagée et ne plus fonctionner correctement en cas de chute ou de choc violent.
- Lorsque vous jouez avec la télécommande Magic à détection de mouvement, veillez à bien serrer la dragonne autour de votre poignet et à en régler la longueur à l'aide de l'anneau prévu à cet effet.
- Prenez soin de ne pas la cogner contre les meubles ou les personnes alentours.
- Fabricant et installateur ne peuvent procurer aucun service relatif à la sécurité humaine puisque le dispositif sans fil pertinent risque la possibilité d'interférence d'ondes électriques.

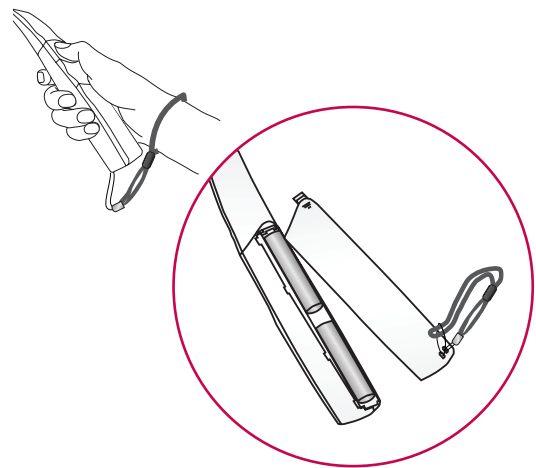

VISIONNEMENT DE LA TÉLÉVISION / COMMANDE DES CHAÎNES

Menu Pointeur

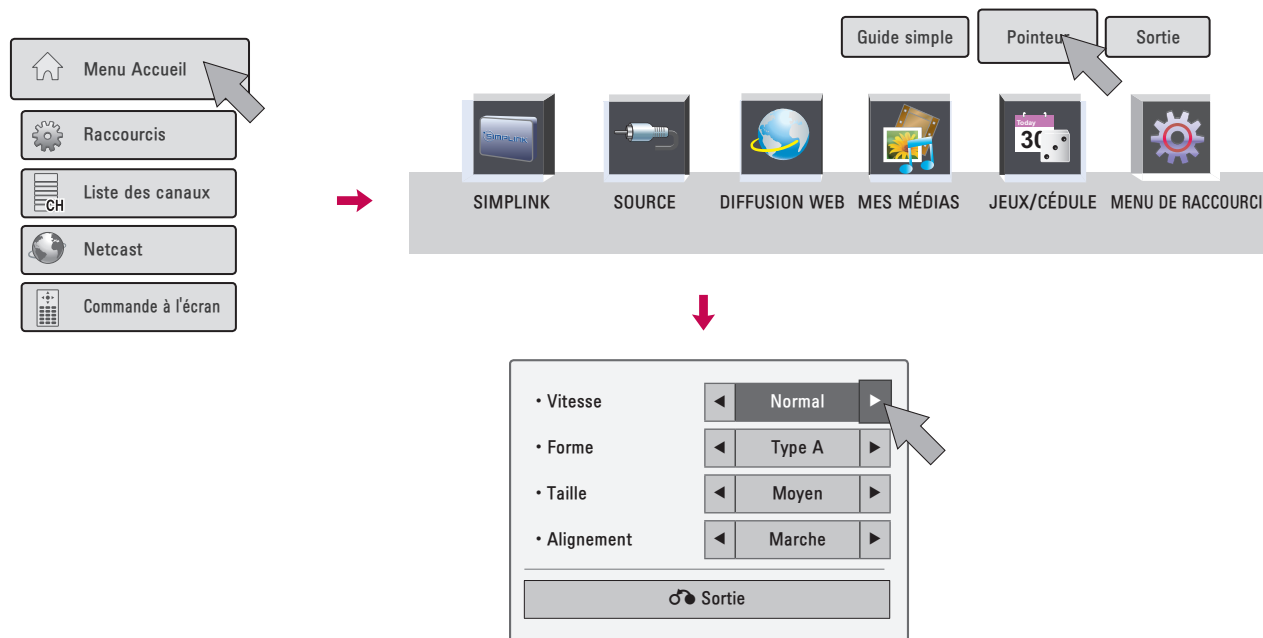

-  Sélectionnez **Menu Accueil**.
-  Sélectionnez **Pointeur**.
-  Effectuez les réglages appropriés.
-  Sélectionnez **Sortie**.

- **Vitesse:** Modification de la vitesse du pointeur.
- **Forme:** Sélection de la forme du pointeur.
- **Taille:** Modification de la taille du pointeur.
- **Alignement:** Lorsque l'alignement est Marche, vous pouvez facilement aligner la direction de la télécommande sur le pointeur à l'écran de votre téléviseur en agitant la télécommande de gauche à droite. Ensuite, le pointeur se déplace automatiquement vers le centre de l'écran.

MISE EN CIRCUIT DU TÉLÉVISEUR

- 1 D'abord, brancher correctement le cordon d'alimentation.
À ce moment le téléviseur se met en mode attente.
 - En mode attente pour mettre l'appareil en circuit, presser **⏻** / **I**, **INPUT**, **CH** (**^** ou **v**) sur le téléviseur ou presse **⏻**, **INPUT**, **CH** (**^** ou **v**), **NUMÉRIQUES (0-9)** sur la télécommande.
- 2 Sélectionner la source de visionnement avec les touches **INPUT** sur la télécommande.
- 3 Lorsque l'on a terminé d'utiliser le téléviseur, presser **POWER** sur la télécommande, l'appareil revient au mode attente.

! REMARQUE

- ▶ Si l'on part en vacances, débrancher le cordon d'alimentation de la prise murale.
- ▶ Si vous ne terminez pas la procédure d'installation (**Réglage initial**), le menu de réglage initial sera affiché à chaque fois que vous mettez le téléviseur en marche et, tant que le **Réglage initial** ne sera pas complété.

SÉLECTION DE CHAÎNES

- 1 Appuyez sur la touche **CH** (**^** ou **v**) ou **NUMÉRIQUES** pour définir un numéro de chaîne.

RÉGLAGE DU VOLUME

Réglez le volume à votre convenance.

- 1 Appuyez sur la touche **VOL** (**+** ou **-**) pour ajuster le volume.
- 2 Si vous souhaitez couper le son, appuyer sur la touche **MUTE**.
- 3 Vous pouvez réactiver le son en appuyant de nouveau sur la touche **MUTE** ou **VOL** (**+** ou **-**).

VISIONNEMENT DE LA TÉLÉVISION / COMMANDE DES CHAÎNES

RÉGLAGE INITIAL

Cette fonction permet à l'utilisateur de facilement configurer les éléments de base qui permettent de regarder le téléviseur pour la première fois après son achat. Ces éléments apparaîtront à l'écran dès la première utilisation du téléviseur. La fonction peut également être activée à partir des menus utilisateur.

- Le réglage par défaut correspond au mode "**Résidentielle**". Pour la résidence, nous recommandons le mode "**Résidentielle**" mode for the best picture in your home environment.
- Le mode "**Démo en magasin**" est conçu uniquement pour les téléviseurs utilisés en magasin. L'utilisateur peut régler le "**Picture mode**" manuellement, lorsqu'il inspecte le téléviseur, mais le téléviseur rétablira le réglage in **Démo en magasin 5** prédéfini après un délai de 5 minutes.
- Le mode "**Démo en magasin**" est un réglage optimal pour l'affichage dans les magasins. Il initialise le téléviseur pour permettre le réglage de la qualité de l'image.

Étape 1. Sélection de la langue

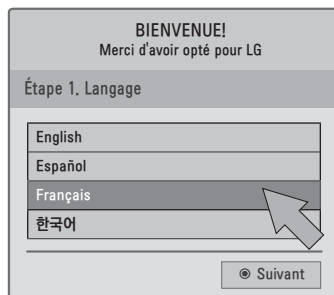

Sélectionnez Langage menu.

Étape 2. Choix du mode



Sélectionnez **Résidentielle**.

Pour Télé ACL à DEL

Étape 3. Voyant lumineux (Pour Télé ACL à DEL)

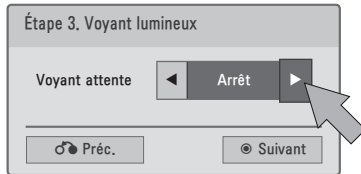

- Cette fonction est désactivée à l'étape 2 "Étape2. Choix du mode - Démo en magasin".

Étape 4. Fuseau horaire

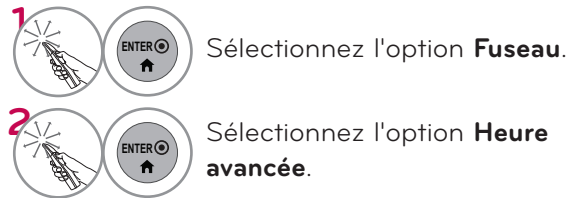
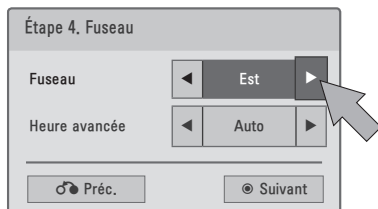

Étape 5. Syntonisation automatique

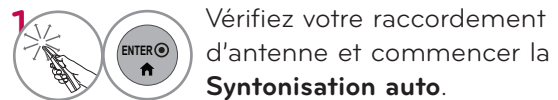
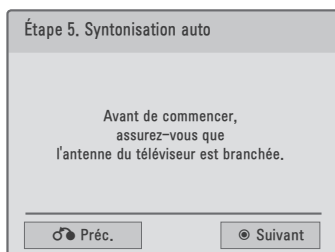



VISIONNEMENT DE LA TÉLÉVISION / COMMANDE DES CHAÎNES

SÉLECTION DES MENUS AFFICHÉS À L'ÉCRAN

L'écran OSD de votre téléviseur peut différer légèrement de l'illustration du présent manuel.

1   Affiche chaque menu.

2   Sélectionner une option de menu.

3  Utiliser le menu contextuel.

4  Retourner à l'affichage télé.

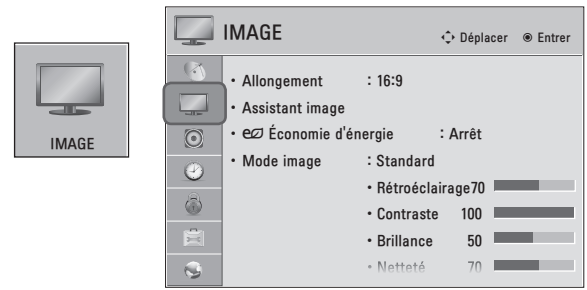
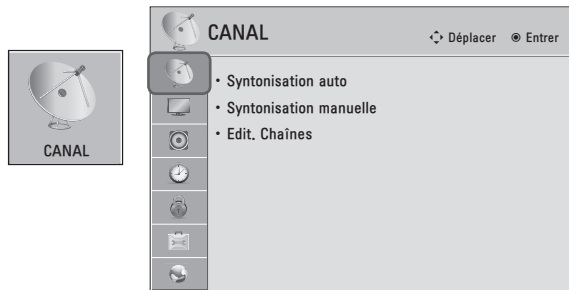

Pour les É.-U.

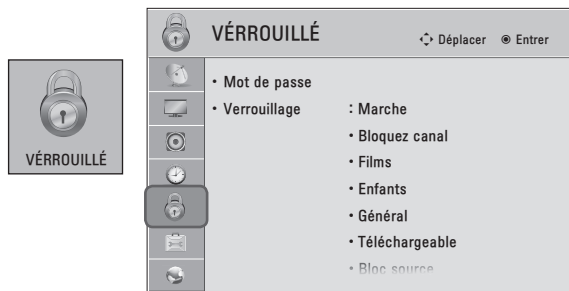

Pour le Canada

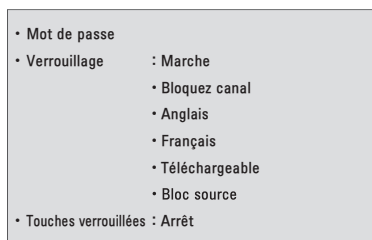

■ Pour plus d'informations, consultez le guide d'utilisation de la Media Box.

REMARQUE

- ▶ **Méthode ISM:** Pour **Télé Plasma**.
- ▶ **Rétroéclairage, TruMotion, Diminution localisée LED, Voyant lumineux:** Pour **Télé ACL à DEL**.



RÉSEAU ⇄ Déplacer ⌘ Entrer

- Configuration du réseau : Branché
- État du réseau : Informations légales
- Informations légales
- ESN

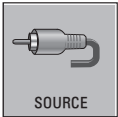

Liste d'entrées ⇄ Déplacer ⌘ Entrer

TV	USB1	USB2	Vidéo1	Vidéo 2	Composante1
Composante2	RGB-PC	HDMI1	HDMI2	HDMI3	HDMI4

Identité source Sortie



MES MÉDIAS

Liste films Liste photo Liste musique

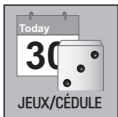

JEUX/CÉDULE









FUSEAUX HORAIRES	PROGRAMMATION	JUMP	HOLE IN ONE	WHACK A MOLE
SUDDOKU	JIGSAW	COOKING BURGER	BALLOON HUNTER	SAVING CRYSTAL
INVADER	URGENT SURVIVAL			

VISIONNEMENT DE LA TÉLÉVISION / COMMANDE DES CHAÎNES

MENU ÉCLAIR (QUICK MENU)

L'écran OSD de votre téléviseur peut différer légèrement de l'illustration du présent manuel.

Le menu éclair (Quick Menu) comprend des fonctions auxquelles l'utilisateur pourrait faire fréquemment appel.

-  **Allongement:** Permet de sélectionner le format d'image désirée.
-  **Mode image:** Pour choisir le mode image réglée en usine selon l'environnement de visionnement.
-  **Mode audio:** Sélectionner le son approprié pour le programme.
-  **Multi Audio:** Modifier la langue audio (signal numérique).
-  **SAP:** Permet de choisir la sonorité MTS (signal analogique).
-  **Minuterie:** Pour choisir la durée avant la mise hors circuit automatique du téléviseur.
-  **Sup/Ajo:** Sélectionnez les chaînes que vous désirez ajouter ou supprimer
-  **Sous-titres:** Sélectionner Marche ou Arrêt.
-  **Dispositif USB:** Sélectionnez la fonction "Éjection" pour retirer le périphérique USB.

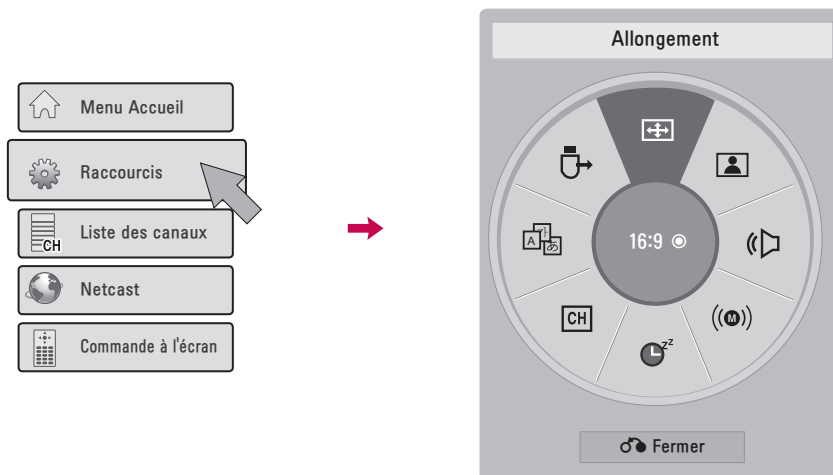

1    Sélectionnez **Raccourcis**.

2   Sélectionner une option de menu.

3   Sélectionnez **Fermer**.

■ **Raccourcis** peut être sélectionné soit en appuyant sur la touche **Q.MENU** d'une télécommande standard, soit en sélectionnant cette option à l'**Menu Accueil**.







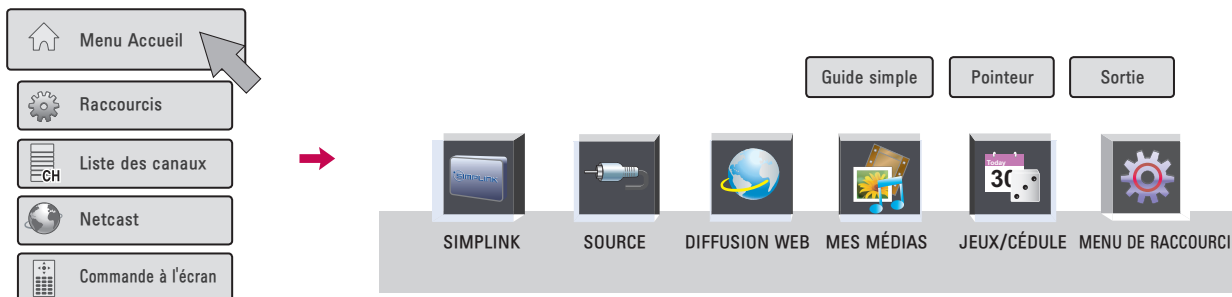

MENU ACCUEIL

L'écran OSD de votre téléviseur peut différer légèrement de l'illustration du présent manuel.

1  Sélectionnez **Menu Accueil**.

2  Sélectionner une option de menu.

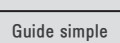
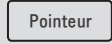

 SIMPLINK	SIMPLINK vous permet de commander et lire d'autres périphériques audio/vidéo par un câble HDMI, et sans câbles ni réglages supplémentaires. Ce téléviseur pourrait ne pas fonctionner avec les périphériques avec prise en charge HDMI-CEC, mais seuls les périphériques avec le logo  sont totalement pris en charge.
 SOURCE	Sélectionner la source de signal d'entrée.
 DIFFUSION WEB	Sélectionnez l'option de menu NETCAST et profitez des services en ligne.
 MES MÉDIAS	Utilisé pour visualiser des fichiers photos, regarder des fichiers films et écouter des fichiers mp3.
 JEUX/CÉDULE	Vous permet de profiter des jeux installés sur la TV ou de définir l'agenda.
 MENU DE RACCOURCI	Le menu éclair (Quick Menu) comprend des fonctions auxquelles l'utilisateur pourrait faire fréquemment appel.
 Guide simple	Vous pouvez facilement et efficacement accéder à l'information de la télévision en regardant un guide simple sur le téléviseur.
 Pointeur	Permet de régler la télécommande Magic à détection de mouvement.
 Sortie	Permet de Menu Accueil.

SUPPORT TECHNIQUE

Mise à jour auto.

Vous pouvez mettre à jour le logiciel du téléviseur afin de bénéficier des dernières améliorations ou des nouvelles fonctions disponibles.

La mise à jour peut être effectuée aisément en connectant le téléviseur au serveur de mise à jour.

La fonction de mise à jour du logiciel peut ne pas fonctionner correctement selon l'environnement Internet. Dans ce cas, vous pouvez obtenir la dernière mise à jour du logiciel du téléviseur auprès d'un centre d'assistance agréé LG Electronics.

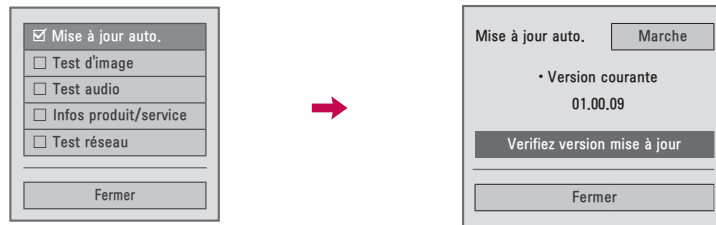

1 Sélectionnez **Support technique**.

2 Sélectionnez **Mise à jour auto..**

3 Sélectionnez **Vérifiez version mise à jour**, afin de vérifier s'il existe une nouvelle version.

Lorsque vous sélectionnez **Mise à jour auto. - Marche**





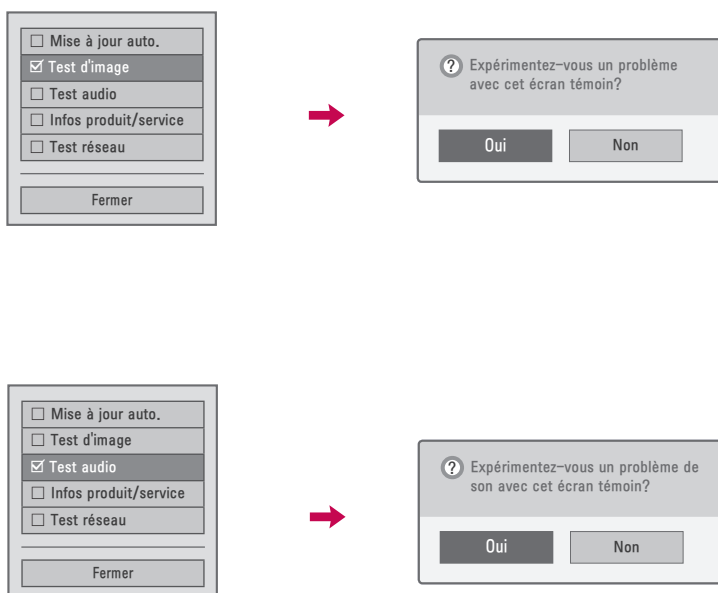

- Si le téléviseur est connecté à Internet et qu'il trouve une mise à jour logicielle sur le serveur LG, le menu contextuel de mise à jour apparaît automatiquement.
- Si les données logicielles numériques mises à jour sont transmises, le menu contextuel de mise à jour apparaît automatiquement.

- Le temps de téléchargement du logiciel varie selon la taille de la mise à jour et les conditions du réseau.
- Pendant la procédure de mise à jour du logiciel, n'arrêtez pas le téléviseur, ne débranchez pas l'alimentation et ne déconnectez pas le câble réseau (LAN).
- Une fois la mise à jour effectuée, vous pouvez vérifier la version installée dans le menu de mise à jour du logiciel.
- Lorsque la mise à jour est terminée, le téléviseur redémarre automatiquement après 5 secondes.
- La mise à jour du logiciel peut améliorer et/ou modifier le fonctionnement du téléviseur.
- Le fonctionnement du menu NetCast peut varier selon les conditions réseau au niveau de votre fournisseur d'accès.
- Lorsqu'une mise à jour est terminée, il est possible que certains paramètres des menus CANAL, IMAGE et AUDIO nécessitent d'être reconfigurés.
- Il n'est pas possible de réinstaller une version antérieure du logiciel sur le téléviseur.
- Pour effectuer une mise à jour manuelle du logiciel à partir du serveur réseau, utilisez la touche "Vérifiez version mise à jour"
- Vous ne pouvez pas ouvrir NetCast pendant la mise à jour du logiciel.

Test d'image/Test audio

Il s'agit d'une fonction d'assistance qui permet d'exécuter des tests au niveau de l'image et du son.



- 1   Sélectionnez **Support technique**.
- 2   Sélectionnez **Test d'image** ou **Test audio**.
- 3   Sélectionnez **Oui**.
- 4  Retourner au menu précédent.
-  Retourner à l'affichage télé.

VISIONNEMENT DE LA TÉLÉVISION / COMMANDE DES CHAÎNES

Infos produit/service





Cette fonction révèle information niveau produit et support.
Le centre de service client peut différer selon le pays.

-   Sélectionnez **Support technique**.
-   Sélectionnez **Infos produit/service**.
Ceci vous permet de vérifier diverses informations sur le produit et les services en fonction du modèle de l'appareil.
-  Retourner au menu précédent.
-  Retourner à l'affichage télé.

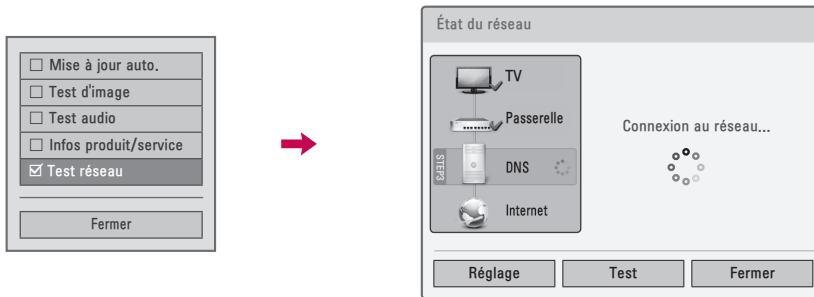
Test réseau

Pour vérifiez l'état du réseau.



- 1   Sélectionnez **Support technique**.
- 2   Sélectionnez **Test réseau**.
- 3  Pour vérifiez l'état du réseau.

VISIONNEMENT DE LA TÉLÉVISION / COMMANDE DES CHAÎNES

GUIDE SIMPLE

Vous pouvez facilement et efficacement accéder à l'information de la télévision en regardant un guide simple sur le téléviseur.

Pendant l'opération guide simple, l'audio sera en mode silence.

- 1    Sélectionnez **Menu Accueil**.
- 2   Sélectionnez **Guide simple**.
- 3   Choisissez la partie du manuel que vous voulez voir.
- 3   Sélectionnez **Sortie**.

- **ROUGE**: Reportez-vous à la page **Indice**.
- **BLEU**: Pour afficher le **Guide simple Rapide** automatiquement ou manuellement.

REPÉRAGE DE CANAUX







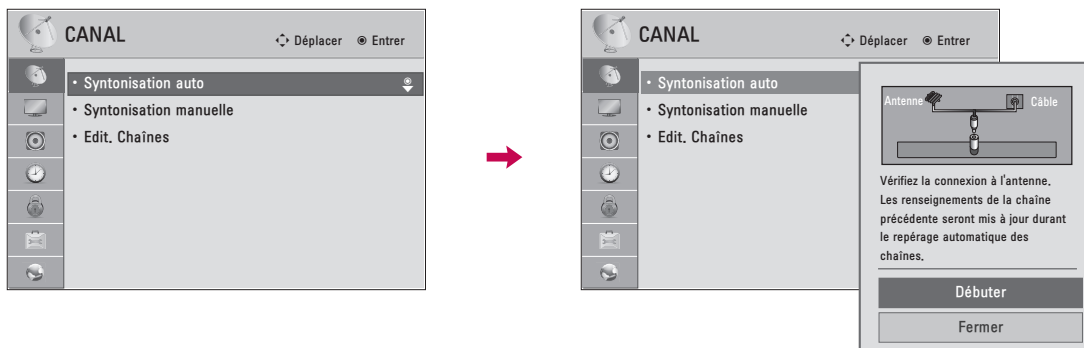

Recherche automatique des chaînes (Syntonisation automatique)

Trouve automatiquement tous les canaux disponibles par l'antenne ou la télédistribution et les met en mémoire dans la liste de canaux.

Exécutez cette fonction si vous déménager ou déplacer le téléviseur.

La syntonisation automatique ne place en mémoire que les stations disponibles lors de l'exécution.



- 1   Sélectionnez **CANAL**.
- 2   Sélectionnez **Syntonisation auto**.
- 3   Sélectionnez **Débuter**.
- 4  Effectuer le **Syntonisation auto**.
- 5  Retourner au menu précédent.
-  Retourner à l'affichage télé.









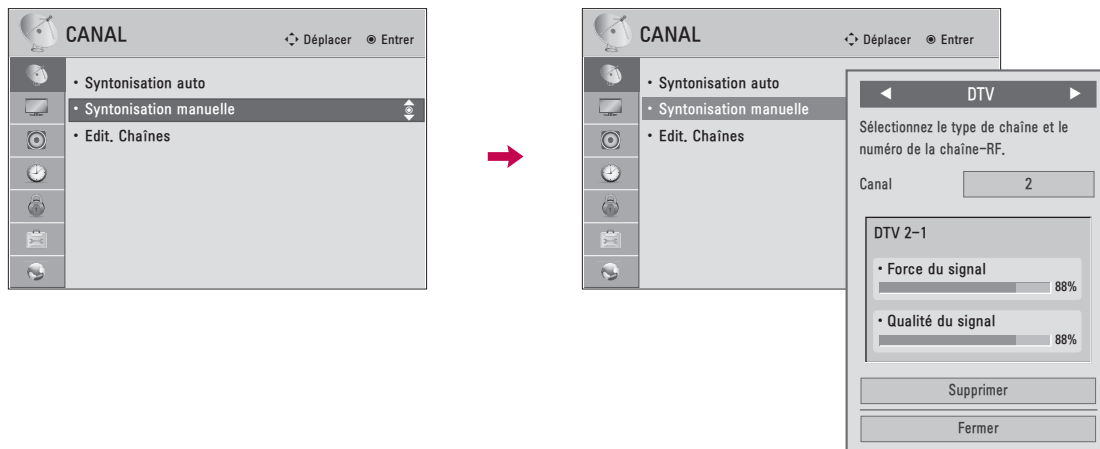

- Le téléviseur demandera un mot de passe si le contrôle parental a été activé (menu de **VÉRROUILLÉ**). Utilisez le mot de passe que vous avez défini dans le menu de **VÉRROUILLÉ** pour autoriser une recherche de canal.
- Le nombre maximum de stations pouvant être placées en mémoire est de 1 000.
- Place en mémoire toutes les stations disponibles dans l'ordre DTV, TV, Câble DTV et Câble.

VISIONNEMENT DE LA TÉLÉVISION / COMMANDE DES CHAÎNES

Ajout/Effacement des chaînes (Syntonisation manuelle)

Lorsque vous sélectionnez les signaux d'entrée DTV ou Câble DTV, vous pouvez afficher le témoin évaluant l'intensité du signal à l'écran de manière à voir la qualité du signal reçu.

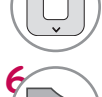
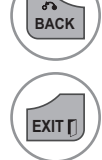

-   Sélectionnez **CANAL**.
-   Sélectionnez **Syntonisation manuelle**.
-   Sélectionnez **DTV, TV, Câble DTV** ou **Câble**.
-   Sélectionnez la chaîne que vous désirez ajouter ou supprimer.
-   Sélectionnez **Ajouter** ou **Supprimer**.
-  Retourner au menu précédent.
-  Retourner à l'affichage télé.









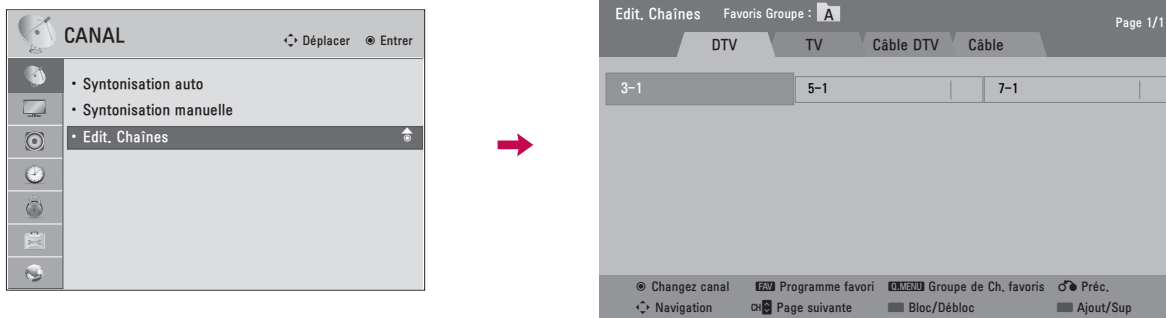



- Le téléviseur demandera un mot de passe si le contrôle parental a été activé (menu de VÉRROUILLÉ). Utilisez le mot de passe que vous avez défini dans le menu de VÉRROUILLÉ pour autoriser une recherche de canal.
- Le nombre maximum de stations pouvant être placées en mémoire est de 1 000.

Édition des chaînes

Les stations mémorisées dans la section Modifier la chaîne y sont affichées en noir alors que les stations supprimées y sont affichées en bleu.

Lorsqu'une chaîne est supprimée cela signifie que vous ne pourrez la sélectionner par le biais des touches CH ^ V en naviguant les stations disponibles au téléviseur. Si vous désirez sélectionner une chaîne supprimée, saisissez directement le numéro de la chaîne respective avec les touches numériques ou réactivez-la par le biais du menu Modifier la chaîne.



- 1   Sélectionnez **CANAL**.
- 2   Sélectionnez **Edit. Chaînes**.
- 3   Sélectionner une chaîne.
- 4  Ajouter ou supprimer une chaîne.
-  Pour bloquer ou débloquer la chaîne.
Permet de bloquer ou de débloquer des chaînes même lorsque l'option "Verrouillage-Arrêt" a été sélectionnée dans le menu VÉRROUILLÉ.
-  Se rendre au numéro de chaîne choisi.
-  Déplacez les pages si la liste des canaux est trop longue.
- 5  Retourner au menu précédent.
-  Retourner à l'affichage télé.

- Continuez d'appuyer la touche ^ et d'utiliser les touches < ou > afin de passer entre DTV, TV, Câble DTV et Câble.

VISIONNEMENT DE LA TÉLÉVISION / COMMANDE DES CHAÎNES

LISTE DES CANAUX

Vous pouvez vérifier quelles chaînes sont enregistrées dans la mémoire en affichant la liste des chaînes.

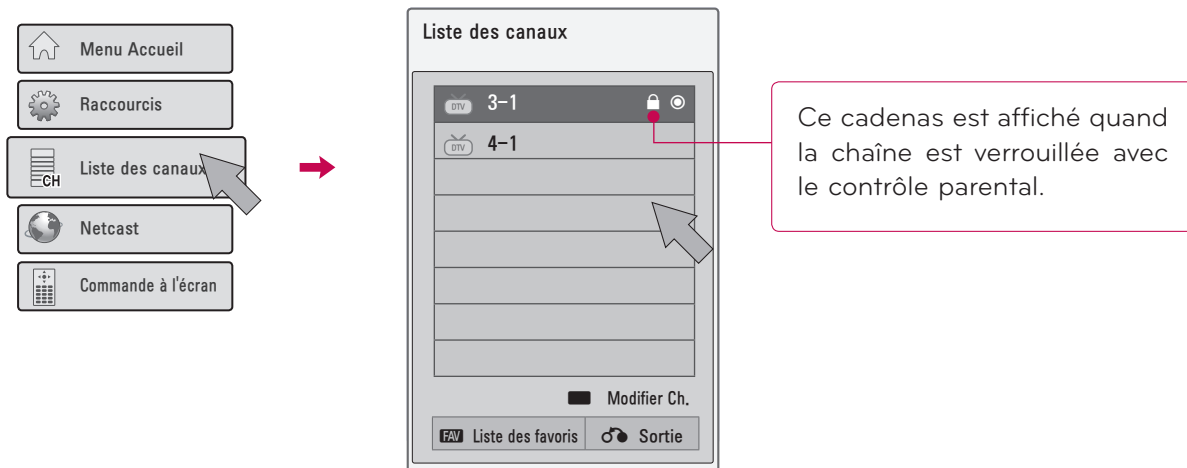





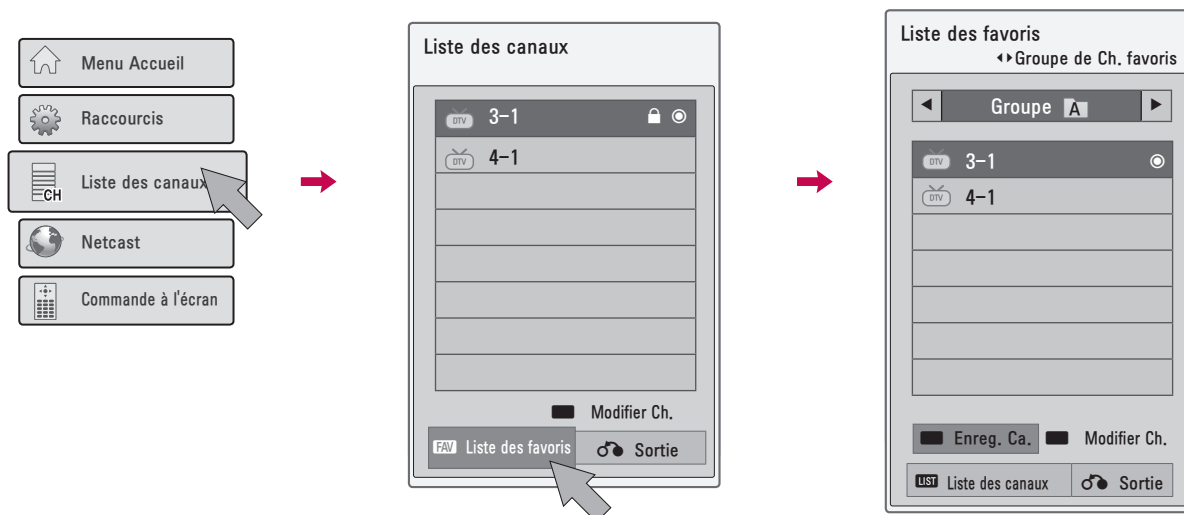

- 1 Sélectionnez **Liste des canaux**.
 - 2 Choisissez une chaîne à permuter.
 - 3 Accédez au menu "CANAL - Edit. Chaînes".
- Sélectionnez **Sortie**.

MÉMOIRE DES CANAUX PRÉFÉRÉS

Les stations préférées sont une façon agréable de vous donner accès rapide à une gamme de stations de votre choix sans avoir à naviguer toutes les autres intermédiaires.



-  Sélectionnez **Liste des canaux**.
-  Sélectionnez **Liste des favoris**.
-  Mémorisez vos chaînes préférées de A à D.
-  Sélectionnez le canal souhaité
-  Sélectionnez **Enreg. Ca.** (Enregistrement de chaîne) pour enregistrer la chaîne mise en évidence ou la retirer des chaînes préférées.
-  Sélectionnez **Sortie**.



■ Vous pouvez aussi configurer la liste des chaînes préférées à l'aide du menu **CANAL - Edit. Chaînes**.

VISIONNEMENT DE LA TÉLÉVISION / COMMANDE DES CHAÎNES

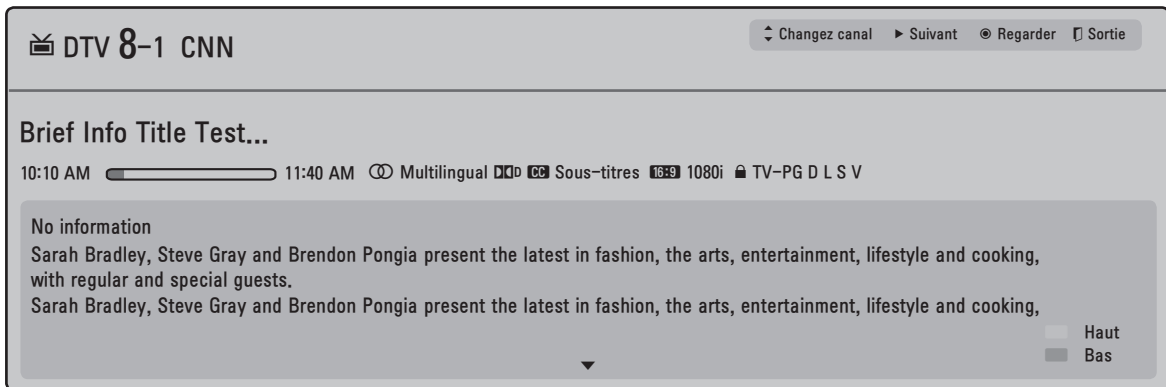
INFORMATIONS SUR LES CHAÎNES



Pour afficher les informations sur les chaînes

-  Affiche des informations concernant la chaîne et le programme en cours.
-  Affiche des informations sur le programme/chaîne précédent ou suivant
-  Retourner à l'affichage télé.

INFO. EN BREF

L'écran Info affiche les informations de la programmation en cours.



1 Appuyez sur la touche INFO pour faire apparaître l'Écran Info.



2 Retourner à l'affichage télé.

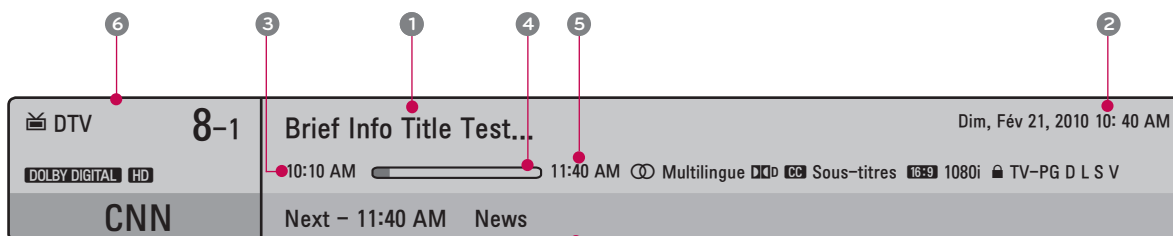

Multilingue: programme contenant un ou plusieurs services audio. Appuyez sur **Q.MENU** pour choisir l'audio désiré.



Sous-titres: programme contenant un ou plusieurs services de sous-titres. Appuyez sur **Q.MENU** pour choisir s-titre désiré.



Dolby Digital: L'émission est munie d'un signal Dolby Digital accessible par le biais des prises TV et HDMI.



Aspect ratio d'origine de vidéo est 4:3



Aspect ratio d'origine de vidéo est 16:9 (large)

480i

Définition vidéo est 720x480i

480p

Définition vidéo est 720x480p

720p

Définition vidéo est 1280x720p

1080i

Définition vidéo est 1920x1080i

1080p

Définition vidéo est 1920x1080p



V-Chip: Programme contenant information puce V, voir VÉRROUILLÉ menu: A (Age), D (Dialogue), L (Langue), S (Sexe), V (Violence), FV (violence fantaisiste)

- 1 Titre programme
- 2 Jour, Mois, Année heure en cours
- 3 Heure début programme
- 4 Barre de progression du programme
- 5 Heure fin programme
- 6 Bande d'information

VISIONNEMENT DE LA TÉLÉVISION / COMMANDE DES CHAÎNES

LISTE D'ENTRÉES

Vous ne pouvez choisir et activer que les signaux d'entrée branchés au téléviseur.

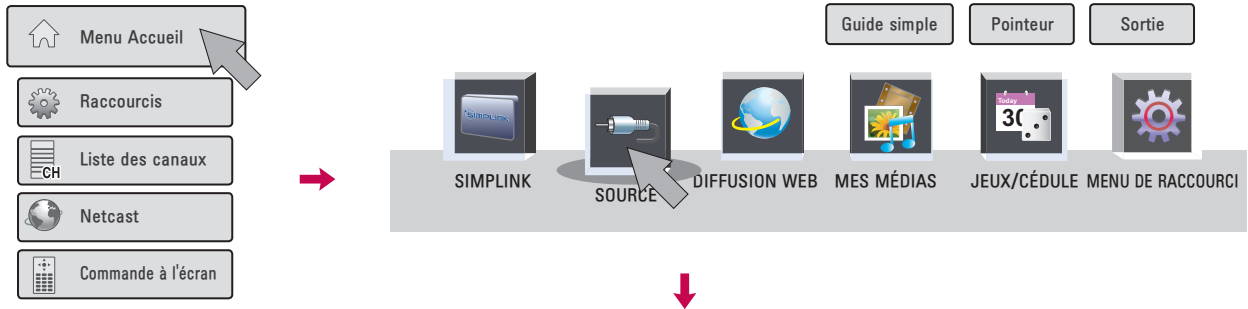

c.-à-d.)

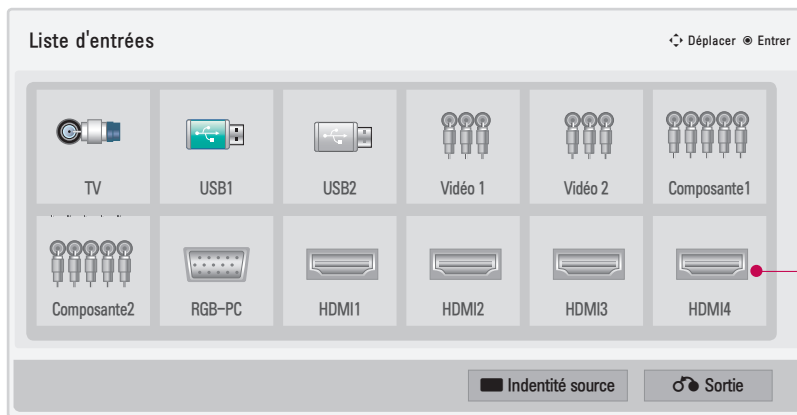

Les entrées déconnectées sont inactives (elles sont grisées).

- 1 Sélectionnez **Menu Accueil**.
- 2 Sélectionnez **SOURCE**.
- 3 Sélectionner la source de signal d'entrée.
- 4 Sélectionnez **Sortie**.

- **TV**: pour regarder des émissions par antenne, câble ou câble numérique.
- **USB**: sélectionnez cette option pour utiliser des fichiers de film, de photo ou de musique.
- **Vidéo**: pour lire le signal d'un magnétoscope ou d'un autre appareil externe.
- **Composante**: pour regarder un DVD ou le signal d'un décodeur numérique.
- **RGB-PC**: pour visualiser le signal d'entrée du PC.
- **HDMI**: pour visualiser le signal provenant d'un appareil haute définition.

- Lorsqu'un nouvel appareil externe est branché à l'appareil, le menu contextuel suivant apparaît automatiquement. Lorsque vous sélectionnez **Oui**, vous pouvez choisir la source d'entrée que vous souhaitez utiliser.
- Par contre, lorsque vous sélectionnez "**SIMPLINK - Marche**" en mode HDMI, le même menu contextuel n'apparaît pas.

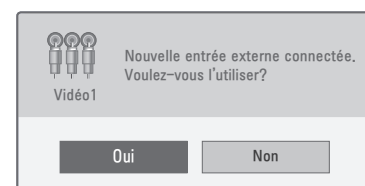

IDENTITÉ SOURCE

Ceci indique le quel dispositif est branché à laquelle prise d'entrée.

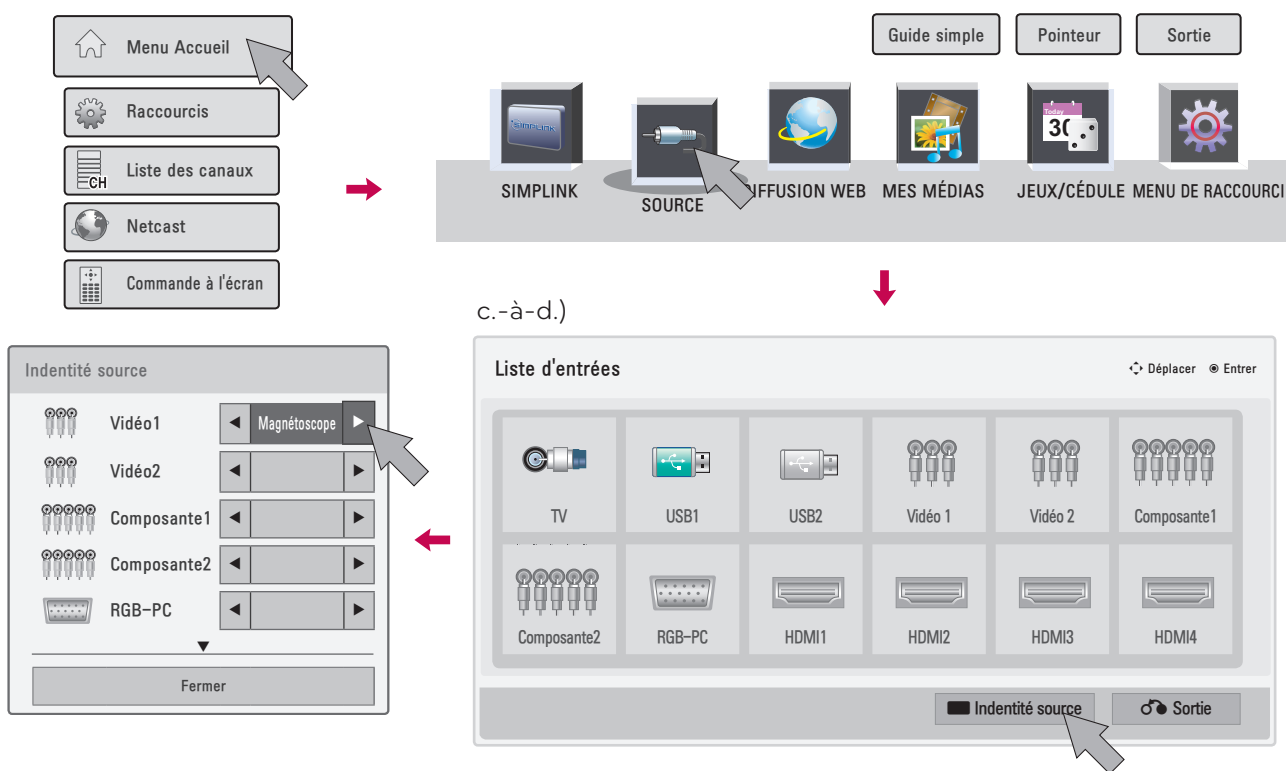

- 1 Sélectionnez **Menu Accueil**.
- 2 Sélectionnez **SOURCE**.
- 3 Sélectionnez **Identité source**.
- 4 Choisissez une source d'entrée, puis sélectionnez ◀ ▶ pour déterminer une identité source.
- 5 Sélectionnez **Sortie**.

■ Vous pouvez aussi choisir l'**identité source** à l'aide de la touche BLEU de la télécommande de votre TV.

VISIONNEMENT DE LA TÉLÉVISION / COMMANDE DES CHAÎNES

POUR RÉINITIALISER L'APPAREIL AVEC LES RÉGLAGES D'ORIGINE (SORTIE D'USINE) (RÉGLAGE INITIAL)

Cette fonction réinitialise le téléviseur avec les paramètres par défaut et efface toutes les chaînes mémorisées.

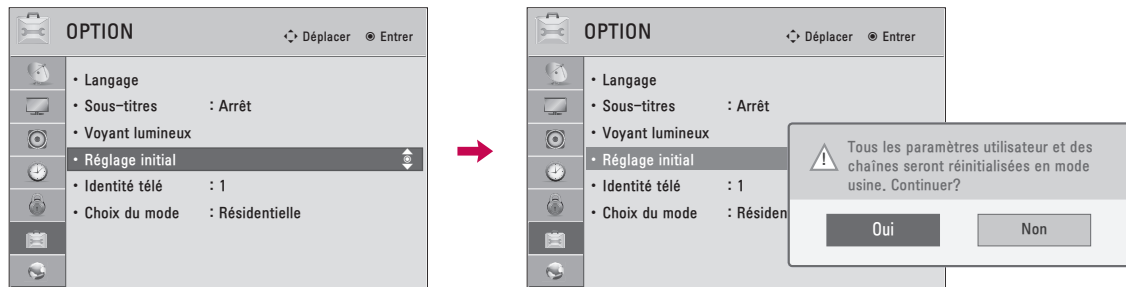







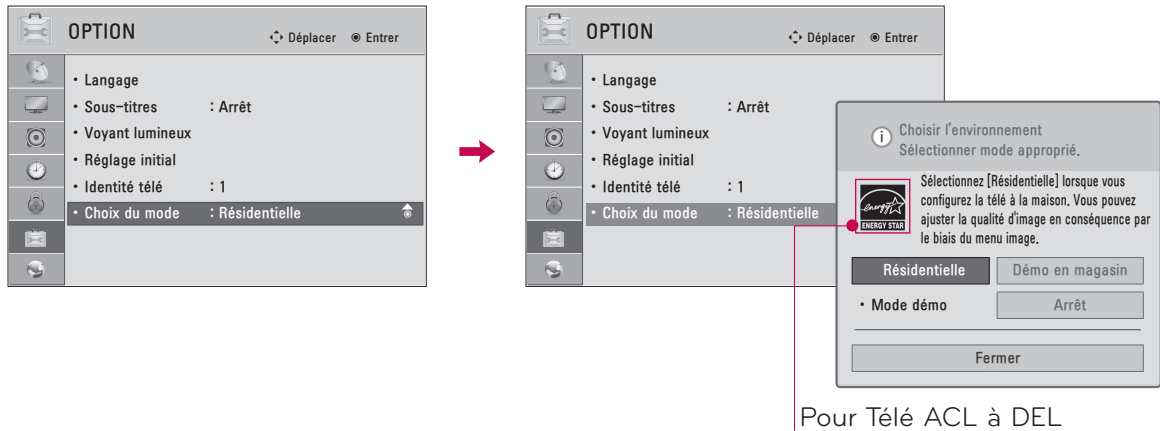

- 1   Sélectionnez **OPTION**.
- 2   Sélectionnez **Réglage initial**.
- 3   Sélectionnez **Oui**.
- 4  Le téléviseur s'arrête et se remet en marche automatiquement avec les réglages d'origine.

- Lorsque l'option "**Verrouillage - Marche**" est sélectionnée dans le menu **VÉRROUILLÉ** le message de saisie du mot de passe apparaît.
- Si vous oubliez votre mot de passe, appuyer les touches « 0-3-2-5 » à votre télécommande.

CHOIX DU MODE

Le réglage par défaut correspond au mode "Résidentielle". Pour la résidence, nous recommandons le mode "Résidentielle" qui procurera une qualité d'image optimale.



- 1   Sélectionnez **OPTION**.
- 2   Sélectionnez **Choix du mode**.
- 3   Sélectionnez **Résidentielle**.
- 4  Retourner au menu précédent.
-  Retourner à l'affichage télé.









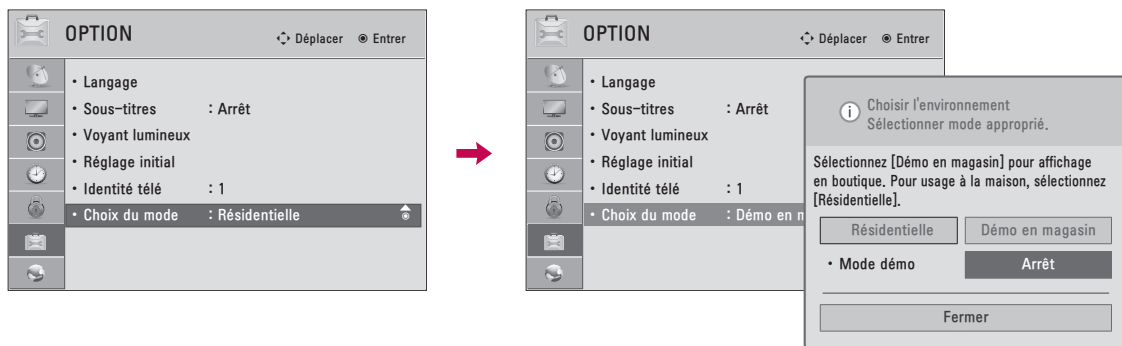

- Le mode "**Démonstration en magasin**" est conçu uniquement pour les téléviseurs utilisés en magasin. L'utilisateur peut régler le "**Mode image**" manuellement, lorsqu'il inspecte le téléviseur, mais le téléviseur rétablira le **Démonstration en magasin** en magasin 5 pré-défini après un délai de 5 minutes.
- Le mode "**Démonstration en magasin**" est un réglage optimal pour l'affichage dans les magasins. Il initialise le téléviseur pour permettre le réglage de la qualité de l'image.

VISIONNEMENT DE LA TÉLÉVISION / COMMANDE DES CHAÎNES

MODE DÉMO

Affiche un diaporama qui explique les différentes fonctions de cette télévision.



-   Sélectionnez **OPTION**.
-   Sélectionnez **Choix du mode**.
-   Sélectionnez **Démonstration en boutique**.
-    Sélectionnez **Marché**.
-  Retourner à l'affichage télé.
Après quelques instants, le **Mode démo** démarre.

Si vous voulez arrêter la démo, appuyez sur n'importe quelle touche (Sauf VOL +, - et MUTE touche).

■ Cette fonction est désactivée sous "**Résidentielle**".

MODE AV

Le Mode AV alterne entre les réglages pré-réglés vidéo et audio.

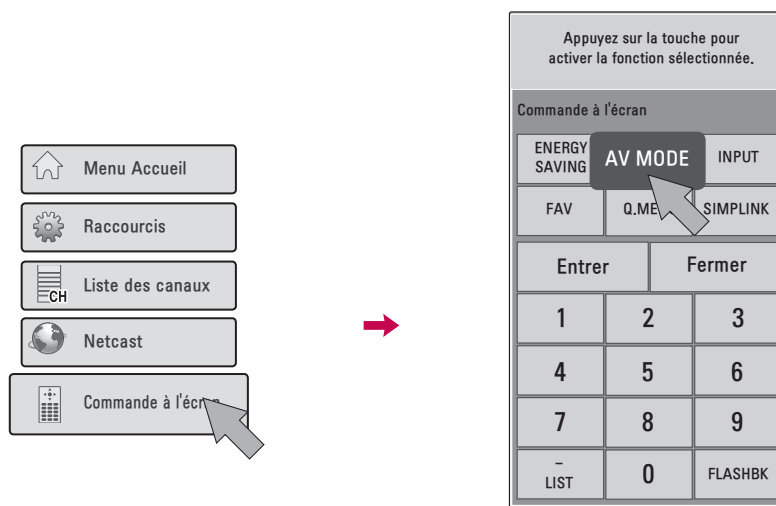

-    Sélectionnez **Commande à l'écran**.
-   Sélectionnez **AV MODE**.
-   Appuyez sur la touche **AV MODE** plusieurs fois jusqu'à atteindre l'option de menu souhaitée.

- L'option "**Film/THX Film**" du mode audiovisuel (AV Mode) permet de choisir cette option à la fois dans le « menu IMAGE - Mode image » et dans le « Menu AUDIO - Mode audio ».
- Lorsque vous sélectionnez « **Arrêt** » en mode AV, l'image que vous avez sélectionnée à l'origine sera rétablie.
- **Arrêt**: Désactive l'AV MODE.
- **Film/THX Film**: Optimise la vidéo et l'acoustique pour regarder des films.
- **Sport**: Optimise la vidéo et l'acoustique pour regarder des manifestations sportives.
- **Jeu**: Optimise la vidéo et l'acoustique pour jouer.
- Appuyez plusieurs fois sur la touche **AV MODE** pour sélectionner la source.

VISIONNEMENT DE LA TÉLÉVISION / COMMANDE DES CHAÎNES

JEUX/CÉDULE

FUSEAUX HORAIRES

Fonctionne seulement si l'heure est réglée.

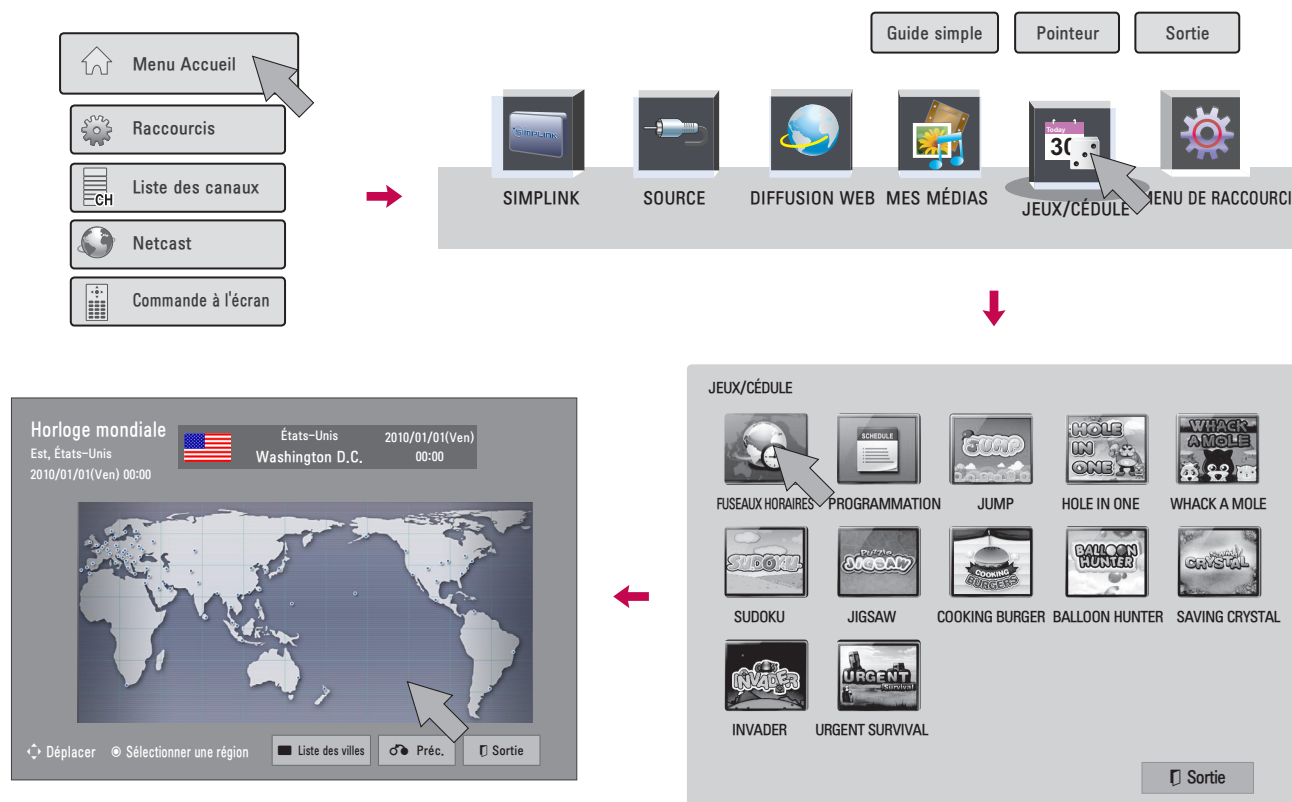

-  Sélectionnez **Menu Accueil**.
-  Sélectionnez **JEUX/CÉDULE**.
-  Sélectionnez **FUSEAUX HORAIRES**.
-  Choisissez une ville. Vous pouvez vérifier le fuseau horaire.
-  Sélectionnez **Sortie**.

■ L'heure avancée n'est pas affichée sur l'horloge mondiale.

Cédule

Fonctionne seulement si l'heure est réglée.

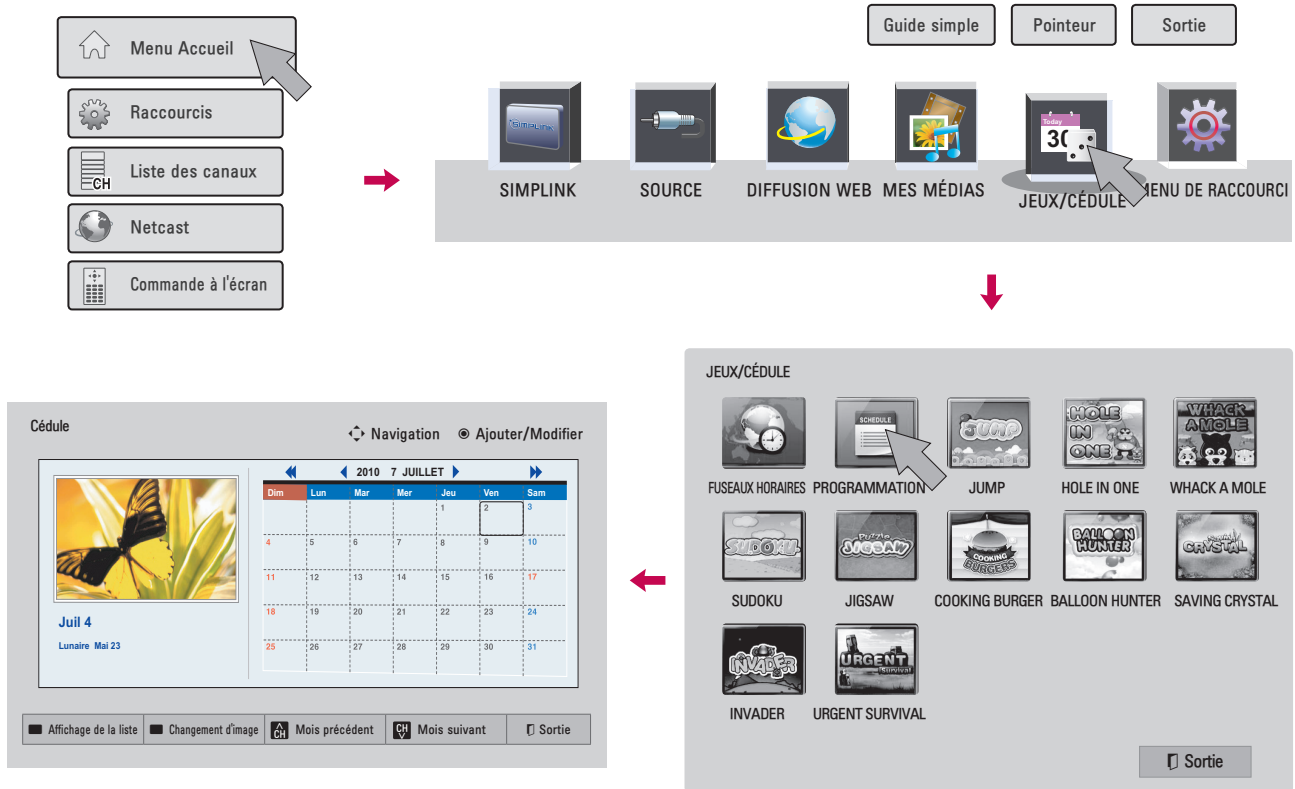







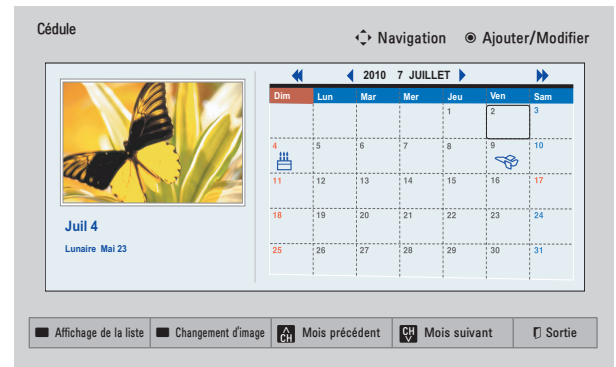
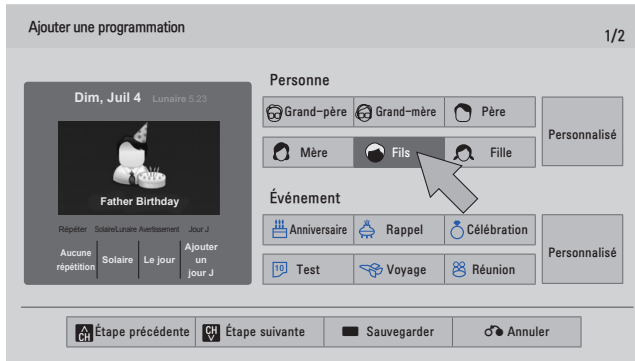

- 1    Sélectionnez **Menu Accueil**.
- 2   Sélectionnez **JEUX/CÉDULE**.
- 3   Sélectionnez **PROGRAMMATION**.
- 4   Choisissez une date. Vous pouvez vérifier l'agenda.

VISIONNEMENT DE LA TÉLÉVISION / COMMANDE DES CHAÎNES

Enregistrement d'agenda

c.-à-d.)





- 5   Sélectionnez l'option de menu souhaitée.
- 6   L'icône s'affiche.
- 7   Pour utiliser l'agenda, sélectionnez **Affichage de la liste**.
- 8   Sélectionnez **Sortie**.

JEUX

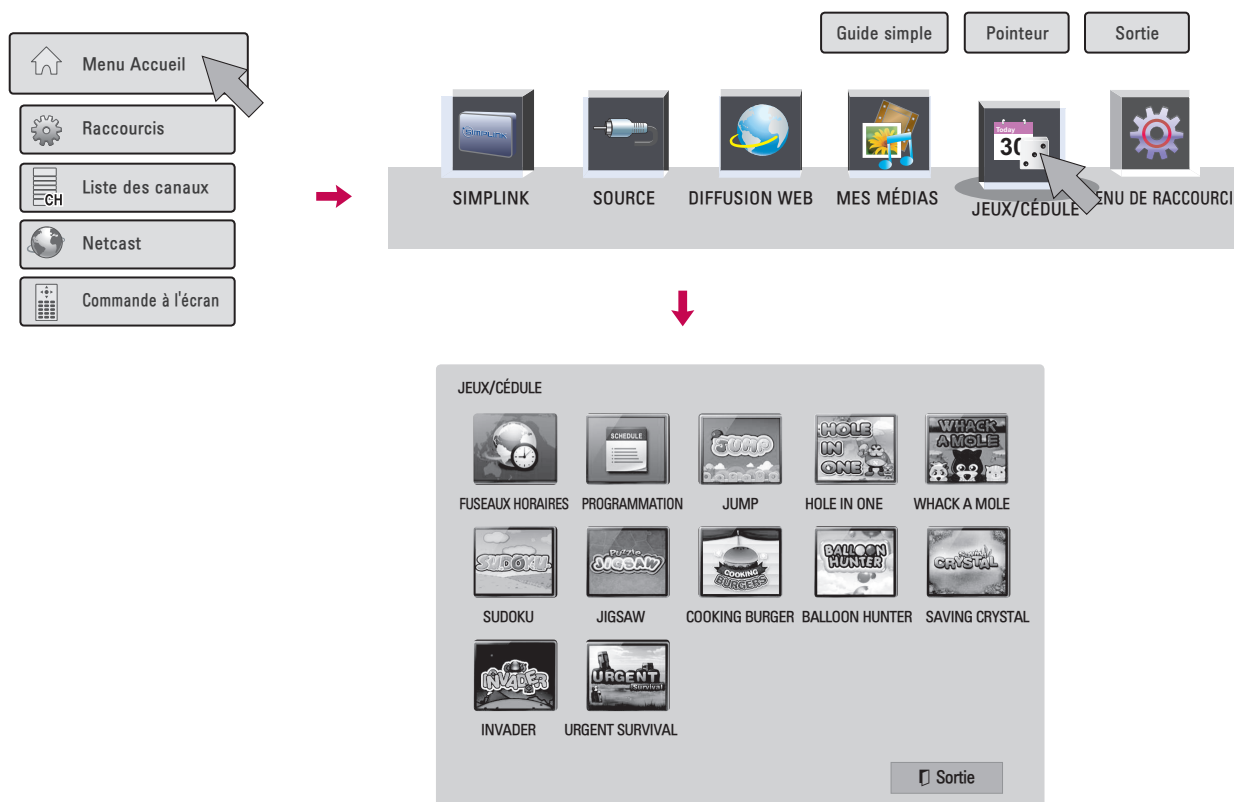
Pour profiter des jeux installés sur le téléviseur.



-  Sélectionnez **Menu Accueil**.
-  Sélectionnez **JEUX/CÉDULE**.
-  Entrez le mode du jeu sélectionné.
-  Sélectionnez **Sortie**.

VISIONNEMENT DE LA TÉLÉVISION / COMMANDE DES CHAÎNES

SIMPLINK

SIMPLINK vous permet de commander et lire d'autres périphériques audio/vidéo par un câble HDMI, et sans câbles ni réglages supplémentaires. Ce téléviseur pourrait ne pas fonctionner avec les périphériques avec prise en charge HDMI-CEC, mais seuls les périphériques avec le logo SIMPLINK sont totalement pris en charge.

SIMPLINK peut être activé ou désactivé par les menus utilisateurs.

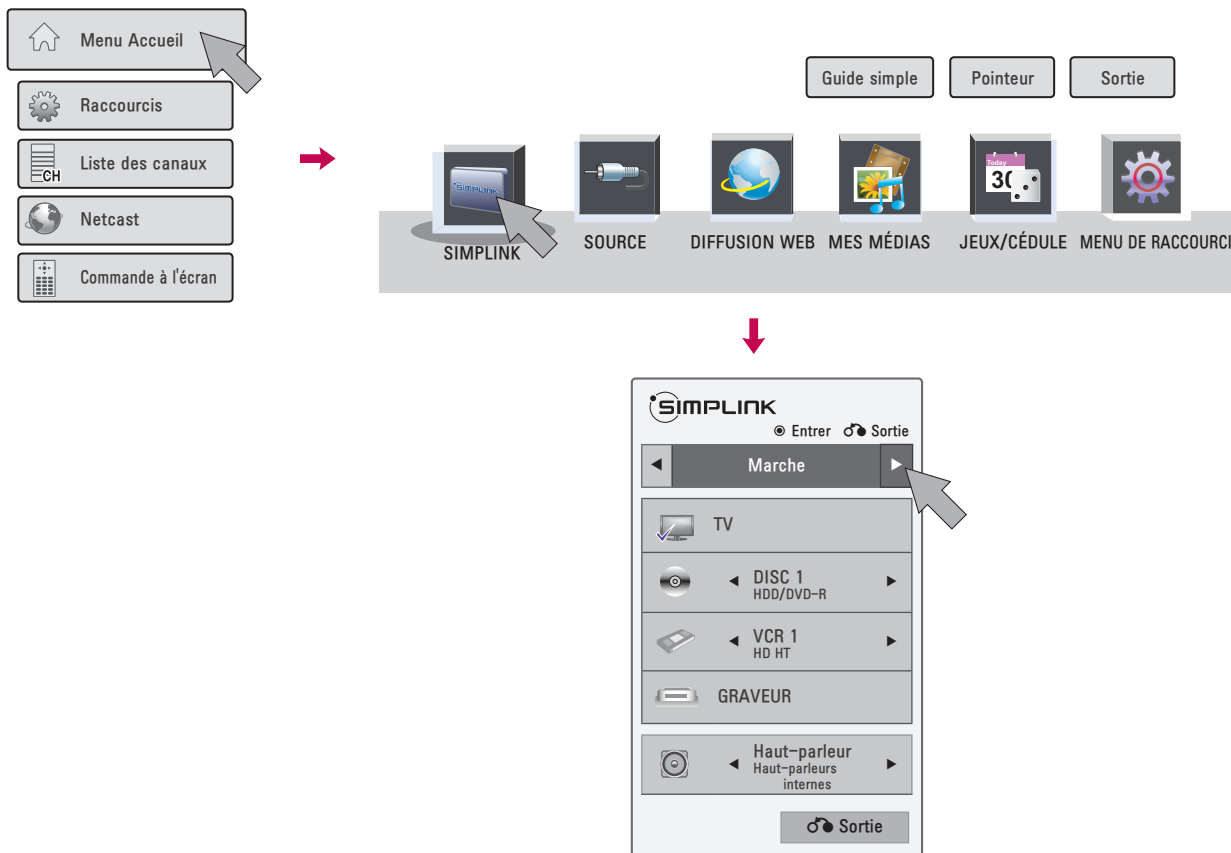

1 Sélectionnez **Menu Accueil**.

2 Sélectionnez **SIMPLINK**.

3 Sélectionnez **Marche**.

4 Sélectionner l'appareil.

5 Permet de commander des appareils audiovisuels branchés au téléviseur.

- 1 **Affichage télé:** Passe à la chaîne de télévision précédente peu importe le mode courant.
- 2 **Lecture de disque:** Permet de sélectionner et de lire des disques. Lorsque de multiples disques sont disponibles, Les périphériques disque sont affichés en bas de l'écran, pour plus de commodité.
- 3 **Lecture de magnétoscope:** Permet de commander le magnétoscope branché au téléviseur.
- 4 **Lecture d'enregistrements sur disque dur:** Permet de lire des fichiers sur le disque dur.
- 5 **Sortie audio vers les haut-parleurs de cinéma maison/sortie audio vers le téléviseur:** Sélectionnez les haut-parleurs de cinéma maison ou du téléviseur pour la sortie audio.

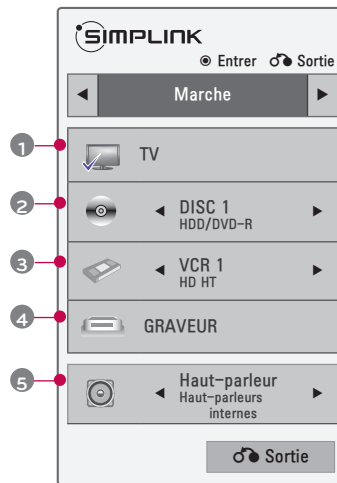

- ▶ Lorsque aucun appareil n'est connecté (s'affiche en gris)
- ▶ Appareil sélectionné
- ▶ Lorsqu'un appareil est connecté (s'affiche en couleur vive)

Fonctions SIMPLINK

- **Lecture directe:** Après avoir connecté les appareils audiovisuels au téléviseur, vous pouvez commander directement les appareils et la lecture de médias sans définir de paramètres supplémentaires.
- **Sélection de l'appareil audiovisuel:** Vous permet de sélectionner l'un des appareils audiovisuels connecté au téléviseur.
- **Lecture de disque:** Pour commander les appareils audiovisuels en appuyant sur les touches \wedge \vee \langle \rangle , **ENTER**, \blacktriangleright , \blacksquare , \parallel , \blacktriangleleft et \blacktriangleright .
- **Mise hors tension de tous les appareils:** Lorsque vous éteignez le téléviseur, tous les appareils connectés sont également éteints.
- **Basculement de la sortie audio:** Procure un moyen facile pour changer la sortie audio.
- **Alimentation synchronisée:** Quand l'équipement avec la fonction Simplink est connecté à la prise HDMI commence à jouer, le téléviseur affiche ce mode automatiquement.

REMARQUE: Pour le fonctionnement d'un lien simple, un câble HDMI haute vitesse doté de la fonction *CEC doit être utilisé. (*CEC : Consumer Electronics Control).

(Un appareil connecté au téléviseur par un câble HDMI mais qui n'est pas pris en charge par SIMPLINK n'offre pas cette fonction.)

REMARQUE

- ▶ Branchez la borne HDMI/DVI IN ou HDMI IN du téléviseur sur la borne arrière (sortie HDMI) de l'appareil SIMPLINK à l'aide du câble HDMI.
- ▶ Lorsque vous changez de source d'entrée avec la touche INPUT de la télécommande, l'appareil SIMPLINK cessera de fonctionner.
- ▶ Lorsque vous sélectionnez un appareil cinéma maison, la sortie sonore est automatiquement relayée aux haut-parleurs dudit système cinéma maison.
- ▶ Si un cinéma maison SIMPLINK ne lit pas le signal audio du téléviseur auquel il est raccordé, branchez la sortie audio numérique (DIGITAL AUDIO OUT), située à l'arrière de l'appareil, à l'entrée audio numérique (DIGITAL AUDIO IN) de l'appareil SIMPLINK au moyen d'un câble optique.

VIDÉO 3D (POUR TÉLÉVISEURS ACL À DEL)

VIDÉO 3D

La vidéo 3D est une technologie exploitant les différences de perception entre nos deux yeux afin de transformer l'écran de la TV en un espace en trois dimensions.

- ▶ Lors de la mise sous tension initiale, vous pourriez constater un chevauchement gauche-droite de l'image. Veuillez patienter, car l'optimisation peut prendre un certain temps.
- ▶ Il peut prendre un certain temps à s'adapter à la vue stéréoscopique si vous regardez ailleurs pendant le visionnage en mode stéréoscopique.
- ▶ L'image peut sautiller quelque peu si vous visionnez du contenu en mode stéréoscopique sous un éclairage fluorescent à grande longueur d'onde (50 Hz ~ 60 Hz) ou près de fenêtres. Dans un tel cas, il est recommandé de bloquer la lumière du soleil avec un rideau et de réduire l'intensité lumineuse.
- ▶ L'utilisation de lunettes 3D fabriquées par un tiers peut gêner le visionnement des vidéos 3D.
- ▶ La présence d'obstacles entre l'émetteur et les lunettes 3D peut nuire au bon visionnement des vidéos.
- ▶ Placez le téléviseur le plus loin possible de l'équipement électronique et à infrarouge.

Remarques relatives au visionnement de vidéos 3D

- ▶ Lors du visionnement d'une vidéo 3D, placez-vous à une distance appropriée et avec un angle adéquat par rapport à la TV.
 - Si l'angle ou la distance de visionnement sont trop importants, vous risquez de ne pas être en mesure de voir la vidéo 3D.
- ▶ Si la portée de réception est en dehors de la plage spécifiée, vous risquez de ne pas pouvoir regarder la vidéo 3D à l'écran. Si vous vous allongez, vous pourriez ne plus voir l'écran.
- ▶ Le fait de regarder une vidéo 3D pendant une durée prolongée en étant trop près de l'écran peut endommager la vue.
- ▶ Le fait de porter des lunettes 3D pour regarder un film ou jouer pendant une durée prolongée peut causer des vertiges ou de la fatigue oculaire. Si vous ressentez des maux de tête, de la fatigue ou des vertiges, faites une pause.
- ▶ Le visionnement de vidéos 3D est déconseillé pour les femmes enceintes, les personnes âgées et les gens souffrant de problèmes cardiaques ou de vertiges fréquents.
- ▶ La vidéo 3D semble tellement réelle qu'elle peut provoquer des émotions fortes chez les spectateurs.
- ▶ Ne laissez pas d'enfants de moins de cinq ans regarder des vidéos 3D. Cela pourrait nuire au bon développement de leurs facultés visuelles.
- ▶ Avertissement sur les malaises dus à la photosensibilisation
Des images spécifiques et des effets de lumières issus de jeux ou de vidéos sont susceptibles d'être à l'origine de malaises chez certaines personnes. Si vous ou un membre de votre famille souffrez d'épilepsie ou de malaises similaires, veuillez consulter votre médecin avant de regarder des vidéos 3D. Les symptômes suivants peuvent également apparaître de façon inattendue dans certaines situations :
 - Si vous êtes pris de vertiges, de troubles de la vue, de convulsions, de nausées ou que vous ressentez une gêne au niveau des yeux ou du visage, une sensation de perte de conscience ou de désorientation pendant ou à la suite du visionnement d'une vidéo 3D, arrêtez immédiatement la lecture et consultez un médecin.

Vous pouvez réduire les risques de malaises liés à la photosensibilisation en respectant les précautions suivantes :

- Faites une pause de 5 à 15 minutes toutes les heures au cours du visionnement.
- Si vous n'avez pas les mêmes facultés visuelles dans vos deux yeux, veuillez à prendre les mesures correctives nécessaires avant le visionnement.
- Assurez-vous que vos yeux se trouvent au même niveau que l'écran 3D et bien en face de celui-ci.
- Si vous ressentez de la fatigue, des vertiges ou des maux de tête, faites une pause.
- Ne regardez pas de vidéo 3D lorsque vous êtes somnolent, fatigué ou malade et évitez les périodes de visionnement prolongées.

Remarques relatives au port des lunettes 3D

- ▶ Les lunettes 3D sont vendues séparément. Pour en savoir plus sur leur fonctionnement, reportez-vous à leur manuel d'utilisation.
- ▶ Ne vous servez pas des lunettes 3D comme lunettes de vue, de soleil ou de protection, sous peine de risquer des lésions oculaires.
- ▶ Ne rangez pas les lunettes 3D dans un endroit chaud ou froid, sous peine de les déformer.
- ▶ Ne soumettez pas les lunettes 3D à une force (pression, torsion, etc.) excessive et évitez de les faire tomber.
- ▶ Les lentilles (films polarisés) des lunettes 3D peuvent facilement se rayer; veuillez donc à les essuyer avec un chiffon doux et propre. Procédez délicatement, car toute particule présente sur le chiffon pourrait provoquer des éraflures.

Distances de visionnement de la vidéo 3D

La taille de la TV, l'angle de visionnement et d'autres facteurs peuvent influencer sur la distance de visionnement ou l'angle de vue.

Distance de visionnement	2 m - 7 m (6.5 ft - 22.9 ft)
Angle de visionnement	120° (pour une distance de 2 m (6.5 ft))

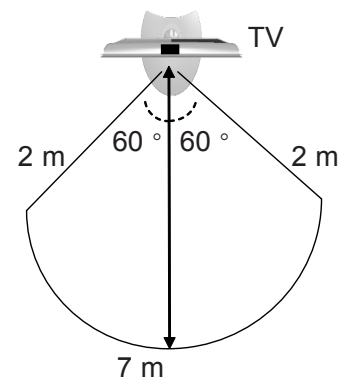

VIDÉO 3D

VISIONNEMENT DE VIDÉOS 3D

1 Lancez la lecture du contenu 3D.

Pour savoir quels signaux d'entrée vidéo 3D sont pris en charge, reportez-vous au tableau ci-dessous.

VIDÉO 3D

	Signal	Résolution	Fréquence horizontale (kHz)	Fréquence verticale (Hz)	Formats vidéo 3D pris en charge
Entrée HDMI	720p	1280x720	45.00	60.00	Haut et bas, côte à côte HDMI (version 1.4 avec HDMI 3D) Frame Packing
	1080i	1920X1080	33.75		Haut et bas, côte à côte
	1080p		67.50	Haut et bas, côte à côte, échi- quier Séquentiel image par image	
			27.00	24	Haut et bas, côte à côte, échi- quier HDMI (version 1.4 avec HDMI 3D) Frame Packing
		33.75	30	Haut et bas, côte à côte Échiquier	
Entrée USB	1080p	1920X1080	33.75	30	Haut et bas, côte à côte Échiquier

Le contenu multimédia et le lecteur doivent prendre en charge HDMI (V. 1.4 avec HDMI 3D) Frame Packing pour lire le format stéréoscopique Frame Packing.

Le contenu vidéo, entré au format HDMI (V. 1.4 avec HDMI 3D) Frame Packing, passe au mode stéréoscopique automatiquement.

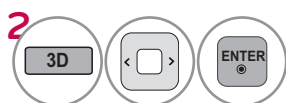

2 Une fois la forme sélectionnée à l'écran de la TV, mettez les lunettes 3D.

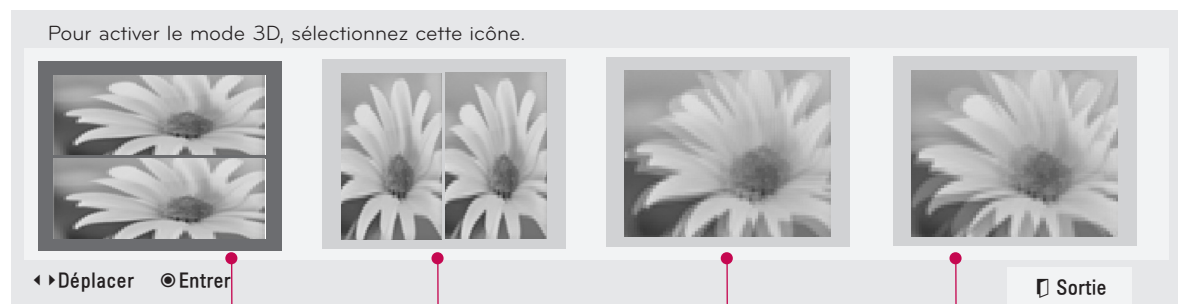

Haut et bas



Côte à côte

Échiquier

Séquentiel

3   ou  Sélectionnez **Réglage Gauche/Droite**.



4   Sélectionnez **Gauche/Droite** ou **Droite/Gauche**.
Sélectionnez l'écran pour lequel la visibilité de la vidéo 3D est la meilleure.

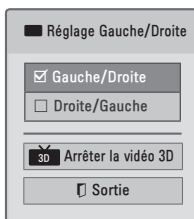

5  Revenez au visionnement.

REMARQUE

- ▶ Si vous sélectionnez le mode 3D, le voyant d'alimentation s'éteint automatiquement.
- ▶ Il est possible que certains menus ne soient pas disponibles pendant le visionnement d'une vidéo 3D.
- ▶ Vous pouvez uniquement sélectionner Standard → Film → Jeu à l'aide du bouton **AV MODE** de la télécommande. AV Mode est réglé à Standard pendant la lecture en mode stéréoscopique.
- ▶ Il est possible de désactiver Économie d'énergie dans en mode stéréoscopique.
- ▶ La vidéo 3D ne fonctionne pas lorsque l'option de verrouillage des entrées externes est active, au cours de la transition d'une entrée externe, pendant la modification d'une **identité source**, ni lors de l'utilisation du menu **MES MÉDIAS** ou de **SIMPLINK**.

MES MÉDIAS

MODES D'ENTRÉE

Le menu MES MÉDIAS s'affiche automatiquement lorsque connectez un disque USB. MES MÉDIAS est aussi accessible en sélectionnant MES MÉDIAS depuis le menu utilisateur.

Après avoir choisi le type de support souhaité, choisissez un périphérique pour ouvrir des fichiers. Les options disponibles sont: Périphérique USB et DLNA.

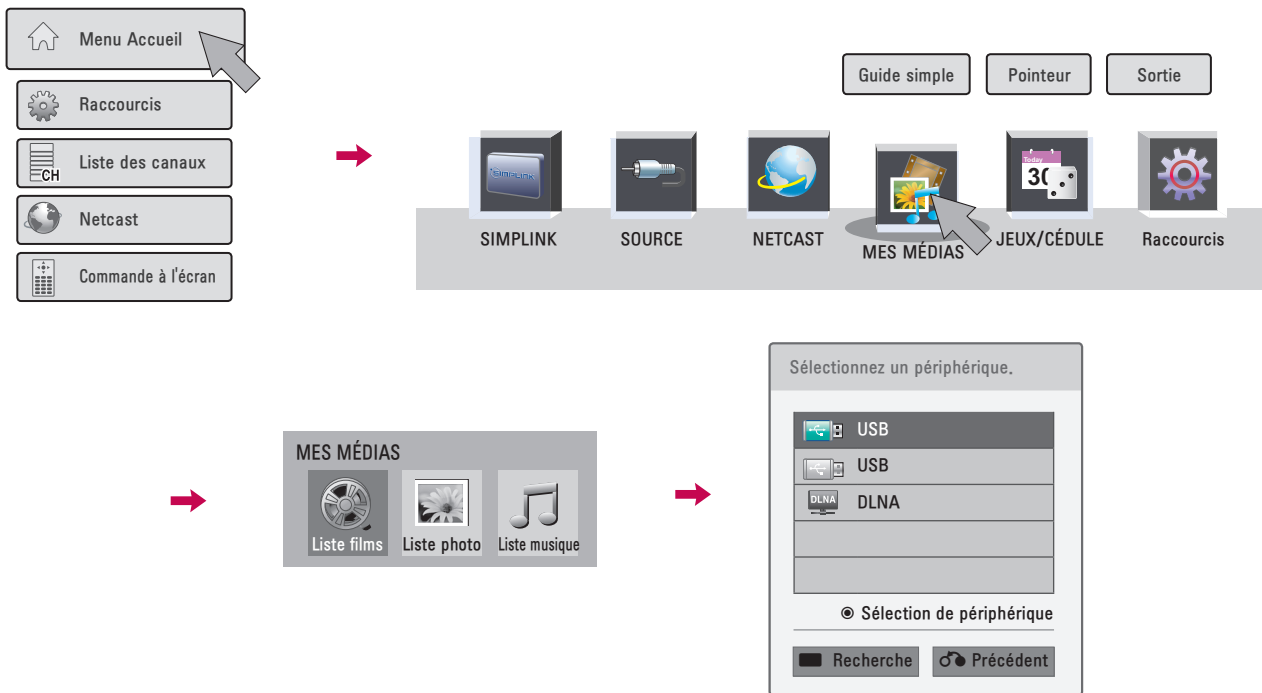

- 1 Sélectionnez **Menu Accueil**.
 - 2 Sélectionnez **MES MÉDIAS**.
 - 3 Sélectionnez **Liste films**, **Liste photo** ou **Liste musique**.
 - 4 Sélectionnez le périphérique souhaité.
- BLEU** Pour rechercher d'autres équipements réseau.

■ Ce téléviseur peut afficher des fichiers d'images JPG, des fichiers HD DivX et lire des fichiers audio MP3.

Au moment de retirer un périphérique USB

Sélectionnez le menu **Dispositif USB** avant de retirer le périphérique USB.

- 1 Sélectionnez **Raccourcis**.
- 2 Sélectionnez **Dispositif USB**.
- 3 Sélectionnez **Éjection**.

MÉTHODE DE CONNEXION

Connexion USB

- 1 Branchez le périphérique USB dans les prises **USB IN** situées sur le côté du téléviseur.

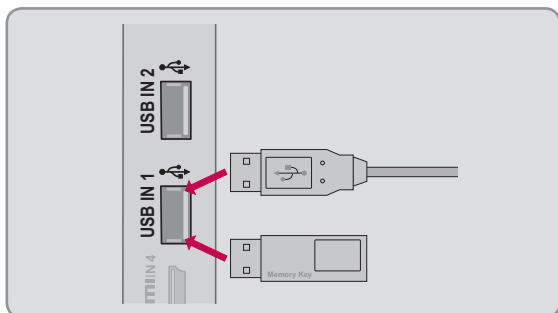

Mesures de sécurité concernant les périphériques USB

- ▶ Seuls les périphériques de stockage USB peuvent être reconnus.
- ▶ Vous ne pouvez connecter un dispositif USB par un hub USB.
- ▶ Un périphérique de stockage USB utilisant son propre pilote peut ne pas être reconnu.
- ▶ La vitesse de reconnaissance d'un périphérique de stockage USB varie selon le périphérique utilisé.
- ▶ Veuillez ne pas mettre en marche le téléviseur ou débrancher le périphérique USB lorsque le périphérique de stockage USB branché à l'appareil est en fonction. Lorsqu'un périphérique similaire est retiré ou débranché, les fichiers stockés ou le périphérique de stockage USB peuvent être endommagés.
- ▶ N'utilisez que des dispositifs USB n'ayant que des fichiers musique, photo ou films de format normal.
- ▶ Veuillez n'utiliser qu'un périphérique de stockage USB ayant été formaté à l'aide du système de fichiers FAT 32 ou NTFS fourni avec le système d'exploitation Windows. Les autres peuvent ne pas être détectés.
- ▶ Certains dispositifs de stockage nécessitent l'utilisation d'un adaptateur. L'adaptateur doit être raccordé afin qu'il soit détecté par la TV.
- ▶ S'il ne l'est pas, essayez un autre câble. Les câbles trop longs ne conviendront pas.
- ▶ Certains périphériques de stockage USB ne sont pas pris en charge ou fonctionnent inadéquatement.
- ▶ Veuillez effectuer une copie de sauvegarde des fichiers importants puisque certaines données présentes sur les périphériques USB peuvent être corrompues. La responsabilité de la gestion des données revient à l'utilisateur et, en conséquence, le fabricant ne couvrira pas les dommages causés aux données.
- ▶ Si votre dispositif USB possède plusieurs partitions, ou si vous utilisez un lecteur USB multcartes, vous pouvez utiliser jusqu'à 4 partitions ou dispositifs USB.
- ▶ Il est impossible de supprimer des données contenues dans un périphérique de stockage USB via le système de fichiers NTFS.
- ▶ La méthode d'alignement des fichiers d'un périphérique de stockage USB ressemble à celle de Windows XP. Ainsi, le périphérique reconnaît une certaine quantité de caractères qui peuvent être utilisés dans le nom du fichier.
- ▶ La capacité recommandée est de 1 téraoctet ou moins pour un disque dur USB externe et de 32 gigaoctets ou moins pour une clé-mémoire USB.
- ▶ Au cas où le disque dur USB externe à fonction « écologique » ne fonctionne pas, mettez-le hors circuit puis de nouveau en marche afin de le faire fonctionner. Veuillez vous référer au manuel du périphérique disque dur externe USB.
- ▶ Les périphériques de stockage USB 2.0 sont également pris en charge. Mais il est possible qu'ils ne fonctionnent pas correctement dans la liste de films.
- ▶ Le système peut reconnaître un maximum de 999 dossiers ou fichiers dans un dossier.
- ▶ Si un dossier contient trop de sous-dossiers ou de fichiers, il pourrait ne pas fonctionner correctement.

DLNA

À propos de DLNA

Cette TV est un appareil multimédia numérique certifié DLNA.

Elle permet de lire des films, des photos et de la musique stockés sur votre serveur DLNA.

DLNA (Digital Living Network Alliance) est une organisation qui regroupe plusieurs secteurs industriels, tels que le secteur des produits électroniques grand public, l'industrie informatique et le secteur des appareils électroniques de mobilité.

Digital Living permet aux consommateurs de partager facilement des contenus multimédias via un réseau domestique filaire ou sans-fil.

Le logo de certification DLNA permet d'identifier facilement les produits compatibles avec le standard "DLNA Interoperability Guidelines".

Cet appareil est compatible avec le standard DLNA Interoperability Guidelines v1.5. Lorsqu'un ordinateur sur lequel est installé le logiciel serveur DLNA ou tout autre périphérique compatible DLNA est connecté à ce téléviseur, il peut être nécessaire d'effectuer certaines modifications des paramètres logiciels ou matériels.

Pour plus d'informations, consultez les instructions fournies avec le logiciel ou le périphérique concerné.

! REMARQUE

- ▶ Le CD-ROM "Nero MediaHome 4 Essentials" fourni est une édition restreinte du logiciel qui permet seulement de partager des fichiers et des dossiers sur ce téléviseur.
- ▶ Le logiciel "Nero MediaHome 4 Essentials" fourni ne prend pas en charge les fonctions suivantes : Transcodage, Interface utilisateur à distance, Contrôle du téléviseur, Services Internet et Apple iTunes.
- ▶ Ce manuel utilise des exemples de la version anglaise de "Nero MediaHome 4 Essentials" pour expliquer le fonctionnement de l'appareil avec le logiciel. Suivez les explications en les faisant correspondre avec la langue d'interface de votre version du logiciel.
- ▶ La présence d'un trop grand nombre de fichiers et sous-dossiers dans un même dossier peut nuire à la lecture.
- ▶ Pour l'option DLNA, servez-vous du programme Nero MediaHome fourni avec la TV. Nous ne pouvons pas garantir le bon fonctionnement des programmes tiers.
- ▶ Vous pouvez sélectionner une chaîne dans la liste pour en afficher un aperçu dans une petite incrustation à l'écran.
- ▶ En cas de dysfonctionnement de l'option DLNA, vérifiez vos réglages réseau.
- ▶ En cas de dysfonctionnement ou d'erreur de Nero MediaHome, il est possible que l'option DLNA ne fonctionne pas correctement. Dans ce cas, quittez Nero MediaHome et redémarrez le programme. Pour télécharger la version la plus récente de Nero MediaHome, cliquez sur le point d'interrogation en bas à gauche du programme.
- ▶ En cas d'instabilité du réseau, vous pourriez constater des ralentissements ou des temps de chargement au cours de la lecture.
- ▶ Les fonctions Multi-audio et Sous-titres ne sont pas disponibles lors de la lecture d'une vidéo en mode DLNA.
- ▶ Si vous activez l'option Plein écran en mode DLNA, il est possible que le format de l'image obtenu soit différent de celui d'origine.
- ▶ Lorsque plusieurs TV sont connectées à un même serveur en mode DLNA, la lecture d'un fichier peut s'avérer difficile selon les capacités du serveur.
- ▶ Si le serveur ne fournit aucune information sur la durée de la lecture, « --:--:-- » s'affiche.
- ▶ L'utilisation de l'option Liste films empêche la lecture des fichiers DRM/*:tp/*:trp du serveur DLNA.
- ▶ L'utilisation de la norme DLNA pourrait ne pas fonctionner correctement selon les points d'accès.

Installation de Nero MediaHome 4 Essentials

Nero MediaHome 4 Essentials est un logiciel de serveur DDLA sous Windows facile à utiliser.

Conditions minimales de l'ordinateur pour l'installation de Nero MediaHome 4 Essentials

- Windows® XP (Service Pack 2 ou ultérieur), Windows Vista® (aucun Service Pack nécessaire), Windows® XP Media Center Edition 2005 (Service Pack 2 ou ultérieur), Windows Server® 2003
- Windows Vista® 64-bit edition (l'application s'exécute en mode 32 bits)
- Espace disque disponible : 200 Mo d'espace disque disponible pour une installation autonome de Nero MediaHome
- Processeur 1,2 GHz Intel® Pentium® III ou AMD Sempron™ 2200+
- Mémoire : 256 Mo de mémoire RAM
- Carte graphique avec 32 Mo de mémoire vidéo minimum, résolution minimum 800 x 600 pixels, couleurs 16 bits
- Windows® Internet Explorer® 6.0 ou version ultérieure
- DirectX® 9.0c révision 30 (Août 2006) ou version ultérieure
- Environnement réseau : Ethernet 100 Mb, WLAN (IEEE 802.11b/g/n)

- 1** Démarrez votre ordinateur et insérez le CD-ROM "Nero MediaHome 4 Essentials" dans le lecteur CD-ROM de l'ordinateur.
Un assistant d'installation vous guidera tout au long du processus d'installation, rapide et sans difficultés.
- 2** Quittez tous les programmes ouverts et désactivez tous les logiciels anti-virus éventuellement installés sur l'ordinateur.
- 3** Insérez le CD-ROM "Nero MediaHome 4 Essentials" dans le lecteur CD-ROM de l'ordinateur.
- 4** Cliquez sur **Nero MediaHome 4 Essentials**. L'installation se prépare et l'assistant d'installation s'affiche.
- 5** Cliquez sur le bouton **Next** (suivant) pour afficher l'écran de saisie du numéro de série. Cliquez sur **Next** (suivant) pour passer à l'étape suivante.
- 6** Si vous acceptez toutes les conditions, cochez la case **I accept the License Conditions** (J'accepte les conditions de licence), puis cliquez sur **Next** (suivant).
L'installation n'est pas possible si vous n'acceptez pas les conditions.
- 7** Cliquez sur **Typical** (installation typique) puis sur **Next** (suivant). Le processus d'installation démarre.
- 8** Si vous acceptez de participer à la collecte anonyme de données, cochez la case et cliquez sur **Next** (suivant).
- 9** Cliquez sur le bouton **Exit** (quitter) pour terminer l'installation.

Partage de fichiers et de dossiers

Après avoir installé Nero MediaHome, vous devez ajouter les dossiers que vous souhaitez partager.

- 1 Cliquez deux fois sur l'icône **Nero MediaHome 4 Essentials** affichée sur le bureau de l'ordinateur.
- 2 Cliquez sur l'icône **Network** (réseau) à gauche et définissez le nom de votre réseau dans le champ **Network name** (nom du réseau). Le nom que vous avez entré pour le réseau sera reconnu par le téléviseur.
- 3 Cliquez sur l'icône **Shares** (partages) à gauche.
- 4 Cliquez sur l'onglet **Local Folders** (dossiers locaux) dans la fenêtre **Shared** (partage).
- 5 Cliquez sur l'icône **Add** (ajouter) pour afficher la fenêtre **Browse Folder** (parcourir le dossier).
- 6 Sélectionnez le dossier contenant les fichiers que vous souhaitez partager.
Le dossier sélectionné est ajouté à la liste des dossiers partagés.
- 7 Cliquez sur l'icône **Start Server** pour démarrer le serveur.

! REMARQUES

- ▶ Si les dossiers ou fichiers partagés ne s'affichent pas sur le téléviseur, cliquez sur le dossier dans l'onglet **Local Folders** (dossiers partagés) puis cliquez sur l'option **Rescan Folder** (Rechercher le dossier) accessible depuis le bouton **More** (plus d'options).
- ▶ Pour plus d'informations et pour télécharger des utilitaires, visitez le site Web: www.nero.com

Lecture de contenu partagé



Vous pouvez afficher et lire des films, des photos et de la musique partagés sur un ordinateur ou des serveurs multimédias DLNA.

1 Démarrez le serveur sur l'ordinateur ou sur un autre périphérique connecté à votre réseau domestique.

2   Sélectionnez **MES MÉDIAS**.

3   Sélectionnez **Liste films**, **Liste photo** ou **Liste musique**.

Sélectionnez DLNA.

4   Selon le serveur multimédia, ce téléviseur peut nécessiter une autorisation de la part du serveur.

Si vous souhaitez rechercher à nouveau les serveurs multimédia disponibles, appuyez sur la touche de couleur bleue.

REMARQUES

- ▶ Pour lire un fichier stocké sur le serveur multimédia, le téléviseur et le serveur multimédia doivent être connectés au même point d'accès.
- ▶ Étant donné que la compatibilité et les fonctions de lecture disponibles dans le menu **MES MÉDIAS** ont été testées dans l'environnement intégré (Nero MediaHome 4 Essentials) du serveur DLNA, les conditions requises pour les fichiers et les fonctions de lecture du menu **MES MÉDIAS** peuvent différer selon les serveurs multimédias.
- ▶ Même les fichiers qui ne sont pas pris en charge peuvent être affichés en vignette de photo ou de musique.
- ▶ Les fichiers indiqués sur cette page ne sont pas toujours compatibles. Des restrictions liées aux caractéristiques des fichiers et aux capacités du serveur multimédia peuvent s'ajouter.
- ▶ Les miniatures de films ne sont pas prises en charge par fonction DLNA Movie.
- ▶ Dans le cas où un fichier de musique accessible depuis le menu **MES MÉDIAS** ne peut pas être lu, le téléviseur saute le fichier et passe au fichier suivant.
- ▶ Les informations de fichier affichées à l'écran peuvent ne pas être exactes pour les fichiers de musique et de vidéo/films listés dans le menu **MES MÉDIAS**.
- ▶ Ce téléviseur prend uniquement en charge les fichiers de sous-titrage fournis par Nero MediaHome 4.
- ▶ Le nom du fichier de sous-titrage et du fichier vidéo doit être le même et les deux fichiers doivent être placés dans le même dossier.
- ▶ Si des fichiers de sous-titrage sont ajoutés après qu'un répertoire ait été indexé, l'utilisateur doit supprimer puis ajouter de nouveau le dossier à la liste de partage.
- ▶ La qualité de lecture et d'interopérabilité de la fonction **MES MÉDIAS** peut être affectée par la qualité et les caractéristiques de votre réseau domestique.
- ▶ Il est possible que les fichiers enregistrés sur des périphériques de stockage externes tels que des clés mémoire USB ou des lecteurs DVD ne puissent pas être partagés correctement.
- ▶ Lors de la lecture par connexion DLNA, la lecture d'un fichier DivX protégé par DRM n'est pas reconnue.
- ▶ Le système peut reconnaître jusqu'à 200 sous-dossiers dans un dossier, et un total de 999 (dossiers et fichiers).
- ▶ Si un dossier contient trop de sous-dossiers ou de fichiers, il pourrait ne pas fonctionner correctement.

LISTE FILMS

Elle affiche tous les fichiers vidéo détectés.

L'écran Affichage à l'écran (On Screen Display) de votre modèle de téléviseur peut être légèrement différent.

Fichiers film pris en charge

- Résolution: inférieur à 1920 pixel (largeur) x 1080 pixel (hauteur)
- Taux de rafraîchissement de l'image: inférieur à 30 images/s (1920x1080), inférieur à 60 images/s (1280x720)
- Débit binaire maxi d'un fichier film lisible: 20 Mops (méga octets par seconde)
- Débit binaire du format audio: de 32 kbps - 320 kbps (MP3)
- Formats de sous-titres externes acceptés : *.smi/*.srt/*.sub(MicroDVD,Subviewer1.0/2.0)/*.ass/*.ssa/*.txt(TMPlayer)/*.psb(PowerDivX)
- Formats de sous-titres internes acceptés : only, XSUB (il s'agit du format de sous-titre utilisé dans les fichiers DivX6)

Précautions à prendre lors de la lecture de fichiers vidéo

- ▶ Il est possible que les sous-titres créés par les utilisateurs ne fonctionnent pas correctement.
- ▶ Certains caractères spéciaux ne sont pas pris en charge dans les sous-titres.
- ▶ Les balises HTML ne sont pas prises en charge dans les sous-titres.
- ▶ Les informations relatives à la durée d'un fichier de sous-titres externes doivent être triées en ordre croissant pour être lues.
- ▶ Changer la police de caractères et couleur des sous-titres n'est pas supporté.
- ▶ Les sous-titres de langues autre que celle spécifiée ne sont pas supportés.
- ▶ Les fichiers vidéo à fichier de sous-titres de 1 MB ou plus risque ne pas jouer correctement.
- ▶ Il est possible que l'affichage présente des interruptions temporaires (arrêt de l'image, lecture plus rapide, etc.) lorsque la langue est modifiée.
- ▶ Il est possible qu'un fichier vidéo endommagé ne soit pas lu correctement, ou que certaines fonctions du lecteur ne soient pas disponibles.
- ▶ Il est possible que les fichiers vidéo générés grâce à certains encodeurs ne soient pas lus correctement.
- ▶ Si la structure vidéo et audio d'un fichier enregistré n'est pas entrelacée, pas la lecture du fichier correctement.
- ▶ Une vidéo dont la résolution est supérieure à la résolution maximale prise en charge pour chaque image ne permet pas de garantir une bonne lecture.
- ▶ Il est possible que les fichiers vidéo différents des types et des formats spécifiés ne fonctionnent pas correctement.
- ▶ Les fichiers films codés par GMC (compensation motion globale) ne sont pas pris en charge.
- ▶ Seuls les fichiers sauvegardés en code ASCII supporteront le sous-titrage.
- ▶ Seulement 500 caractères alphanumériques ou 250 caractères Coréen seront supportés pour chaque ligne de sous-titrage.
- ▶ Pas plus de 10 000 des blocs synchronisation ne peuvent être supportés à même un fichier de soustitrage.
- ▶ Nous ne garantissons pas une lecture sans problème des profils codés au niveau 4.1 ou supérieur dans la norme de codage H.264/AVC.
- ▶ Le codec audio DTS n'est pas pris en charge.
- ▶ La lecture d'un fichier vidéo dont la taille est supérieure à 30 Go n'est pas prise en charge.
- ▶ Il est possible que la lecture d'un film via une connexion USB ne prenant pas en charge le haut débit ne s'effectue pas correctement.
- ▶ Les périphériques de stockage USB 2.0 sont également pris en charge. Mais il est possible qu'ils ne fonctionnent pas correctement dans la liste de films.
- ▶ Les fichiers vidéo et de sous-titres doivent se trouver dans le même dossier.
À ce point, un nom de fichier film et le nom du fichier de sous-titrage doivent être identiques pour qu'il soit affiché.
- ▶ Le mode truquages ne supporte aucune autre fonction que (>>) si le fichier vidéo n'a pas d'informations de l'index.
- ▶ Pendant que vous regardez un film à partir de la Liste de films, vous pouvez régler l'image à l'aide du bouton ENERGY SAVING et AV Mode de la télécommande. La configuration utilisateur pour chaque mode d'image ne fonctionne pas.
- ▶ Lors de la lecture d'un fichier vidéo au moyen du réseau, le mode Astuce est limité à la vitesse 2X.
- ▶ Le noms de fichiers vidéo contenant des caractères spéciaux risque de ne pas jouer.

Fichiers Film pris en charge

Extension des fichiers	Audio/ Vidéo	Codec	Support profil/niveau	Explication
.asf .wmv	Video	Profil avancé VC-1	Profil avancé au niveau 3 (e.g. 720p60, 1080i60, 1080p30)	Seul les flux compatibles avec la norme SMPTE 421M VC-1 sont acceptés.
		Profils simples et principaux VC-1	Profil simple au niveau médian (par ex : CIF, QVGA) Profil principal au niveau élevé (e.g. 1080p30)	
.divx .avi	Video	WMA Standard	Profil simple avancé (e.g. 720p/1080i)	Global motion compensation ou Quarter-Pixel Motion Compensation pas acceptés. Les flux utilisant cette syntaxe ne sont pas acceptés.
		WMA 9 Professionnel		
		DivX3.11		
		DivX4 DivX5 DivX6 XViD		
.mp4 .m4v	Video	H.264 / AVC	Profil principal au niveau 4.1 Profil haut au niveau 4.1 (e.g. 720p60, 1080i60, 1080p30)	Global motion compensation ou Quarter-Pixel Motion Compensation pas acceptés. Les flux utilisant cette syntaxe ne sont pas acceptés.
		MPEG-4 Part 2	Profil simple avancé (e.g. 720p/1080i)	
.mkv	Audio	MPEG-1 couche I, II MPEG-1 couche III (MP3) Dolby Digital	AAC-LC et HE-AAC	La plupart des contenus MKV disponibles sont codés par le codec open source x264.
		AAC	AAC-LC et HE-AAC	
.ts .trp .tp	Video	H.264 / AVC	Profil principal au niveau 4.1 Profil haut au niveau 4.1 (e.g. 720p60, 1080i60, 1080p30)	Seul les flux compatibles avec la norme SMPTE 421M VC-1 sont acceptés.
		MPEG-2	Profil principal au niveau élevé (e.g. 720p60, 1080i60)	
		VC-1	Profil simple au niveau médian (e.g. CIF, QVGA) Profil principal au niveau élevé (e.g. 1080p30) Profil avancé au niveau 3 (e.g. 720p60, 1080i60, 1080p30)	
	Audio	MPEG-1 couche I, II MPEG-1 couche III (MP3) Dolby Digital	AAC-LC et HE-AAC	
AAC		AAC-LC et HE-AAC		
.vob	Video	MPEG-1	Profil simple au niveau médian (e.g. 720p60, 1080i60)	
		MPEG-2		
.mpg	Audio	Dolby Digital MPEG-1 couche I, II DVD-LPCM	Profil principal au niveau élevé (e.g. 720p60, 1080i60)	Seuls des flux compatibles « config-URouge » sont corrects pour TS, PS ou ES
		MPEG-1		
.mpg	Audio	MPEG-1	Profil principal au niveau élevé (e.g. 720p60, 1080i60)	Seuls des flux compatibles « config-URouge » sont corrects pour TS, PS ou ES
		MPEG-1 couche I, II		

MES MÉDIAS

Composant de l'écran

1    Sélectionnez **Menu Accueil**.

2   Sélectionnez **MES MÉDIAS**.

3   Sélectionnez **Liste films**.

- 1 Retourne au dossier en amont
- 2 Page en cours/Pages totales
- 3 Page en cours / nombre total de pages
- 4 Contenu du dossier considéré à l'étape 1
- 5 Pour changer de source.
- 6 Pour accéder à la **Liste photo** ou à la **Liste musique**.
- 7 Pour changer le nombre d'éléments (ex : miniatures) affichés simultanément
- 8 Pour marquer des fichiers.
- 9 Retourner à l'affichage télé.

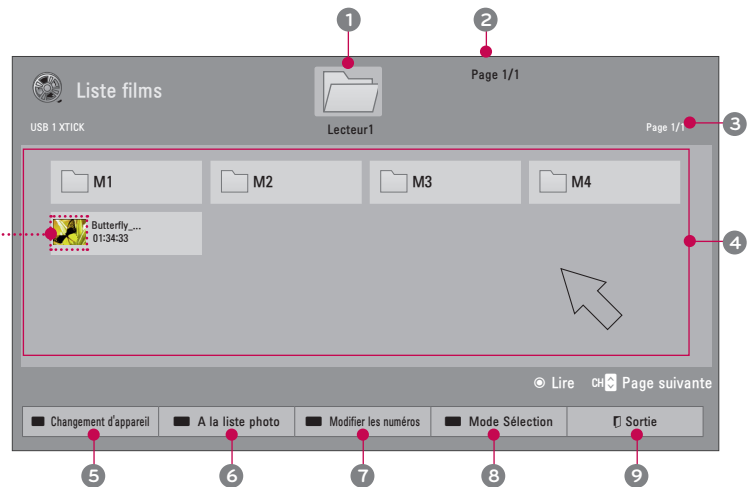







Les fichiers anormaux sont affichés au moyen de ce graphique.

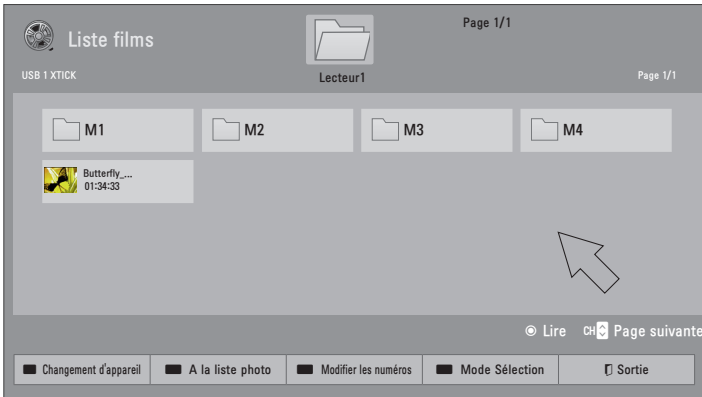

Les fichiers non pris en charge sont affichés au moyen de ce graphique.







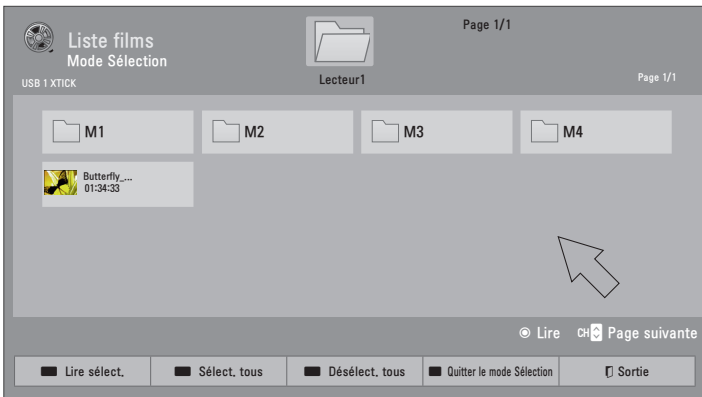

Sélection de films



- 1   Sélectionner le répertoire ou le lecteur cible.
- 2   Sélectionner les pièces musicales désirées.
- 3  Pour lire le fichier vidéo/film

Mode Sélection



- 1   Sélectionner le répertoire ou le lecteur cible.
- 2   Sélectionnez **Mode Sélection**.
- 3   Sélectionner les pièces musicales désirées.
- 4   Sélectionnez **Lire sélect.**
Pour lire le fichier vidéo/film marqué.
Affiche la barre de progression du film en cours en bas de l'écran.

Lire sélect.	Joue le fichier sélectionné. Dès complété, le prochain fichier sélectionné débutera automatiquement.
Sélect. tous	Sélectionnez tous les films du dossier.
Désélect. tous	Annulez la sélection de tous les films sélectionnés.
Quitter le mode Sélection	Pour accéder au ou quitter le mode de marquage.

- Lorsqu'un ou plusieurs fichiers vidéo sont sélectionnés, ceux-ci seront lus dans l'ordre.

MES MÉDIAS

Lecture du film

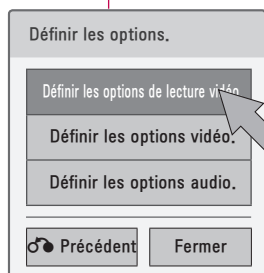

- 1 ■ Arrêt de lecture.
▶ Revenir à la lecture normale.
|| Pause de lecture. Si aucune touche de la télécommande n'est actionnée pendant 10 minutes après la mise en pause, le téléviseur revient en mode lecture.
◀▶ Sélectionner la vitesse requise: x2, x4, x8, x16, x32 (arrière/avant).
- 2 Augmentez ou diminuez la luminosité de votre écran.
- 3 Pour cacher le menu à l'écran. Pour afficher le menu de nouveau, appuyez sur le bouton **ENTER**.
- 4 Retourner au menu précédent.

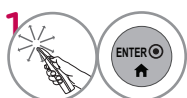

Pour afficher le menu **Option**.

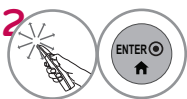



Sélectionnez l'option de menu souhaitée.

REMARQUE

- ▶ Lorsque vous relancez la lecture d'un fichier vidéo après l'avoir interrompue, vous pouvez reprendre à partir de l'instant où la vidéo avait été arrêtée.
- ▶ Si vous sélectionnez "Oui" lorsque vous lisez le même fichier après avoir interrompu la lecture, la vidéo reprendra à l'endroit où elle avait été interrompue la dernière fois.
- ▶ Dans le cas où le dossier contient une suite continue de fichiers, la lecture reprend automatiquement au fichier suivant. Mais ceci exclut les cas où la fonction de lecture répétée de la liste de fichiers vidéos est activée (voir page 107) ou lorsqu'elle a été marquée pour la lecture.

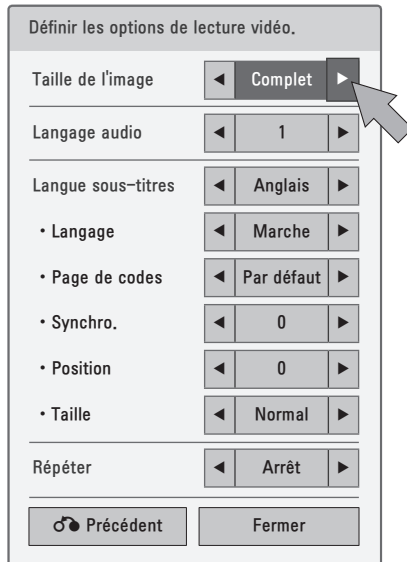
Menu Définir les options de lecture vidéo.



- 1  Sélectionnez l'option de menu souhaitée.
- 2  Effectuez les réglages appropriés.

Page de codes

Groupe de langue de sous-titrage	Langue prise en charge
Latin1	Anglais, Espagnol, Français
Koréen	Anglais, Koréen

- **Taille de l'image:** Pour sélectionner le format d'image souhaité pour les vidéos.
 - Full Mode** Les fichiers joueront en format plein écran en dépit de l'allongement du vidéo.
 - Original Mode** Les fichiers joueront selon l'allongement du vidéo.
- **Langage audio:** Pour changer le groupe de langue des fichiers audio ou vidéo. Les fichiers à trame sonore singulière ne peuvent pas être sélectionnés.
- **Langue sous-titres:** Les sous-titres peuvent être activés et désactivés. En présence d'un ou plusieurs sous-titres, vous pouvez sélectionner l'un d'entre eux.
- **Langage:** Cette option est activée pour le sous-titrage SMI et permet de sélectionner la langue de sous-titrage.
- **Page de codes:** Pour choisir la police de caractères du sous-titrage. Le contenu s'affichera dans la langue réglée selon "Option - Langage - Menu Langage."
- **Synchro.:** Lorsque le film et les sous-titres ne sont pas synchronisés, la synchronisation peut être effectuée par intervalle de 0,5 seconde.
- **Position:** Déplacez l'emplacement des sous-titres.
- **Taille:** Pour changer la taille de police du sous-titrage.
- **Répéter:** Pour activer/désactiver la fonction de lecture répétée des films. Lorsque cette option est activée, le fichier contenu dans le dossier est lu en boucle. Lorsque ce mode est désactivé, si le nom du fichier suivant est similaire à celui du fichier précédent, il peut alors être lu en enchaînement.

MES MÉDIAS

* Les illustrations peuvent différer par rapport à votre téléviseur.

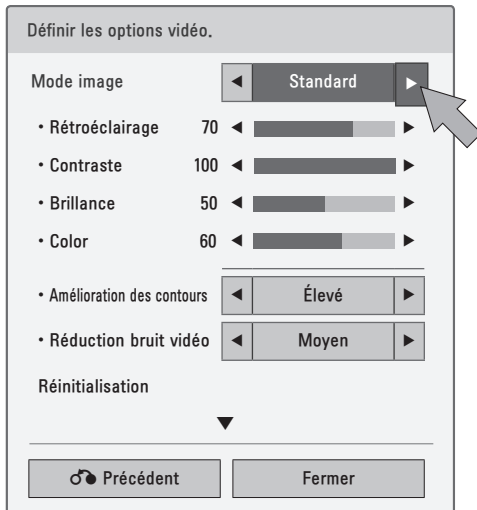

Menu Définir les options vidéo.

Pour Télé ACL à DEL



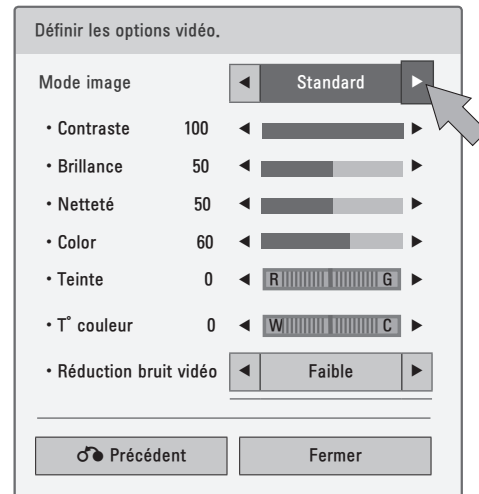

Pour Télé Plasma



1   Effectuez les réglages appropriés et sélectionnez **Fermer**.

Menu Définir les options audio



1   Effectuez les réglages appropriés et sélectionnez **Fermer**.

LISTE PHOTO

L'écran Affichage à l'écran (On Screen Display) de votre modèle de téléviseur peut être légèrement différent.

Format de fichiers photo pris en charge: *.JPG

- Baseline: 64 pixel (largeur) x 64 pixel (hauteur) - 15360 pixel (largeur) x 8640 pixel (hauteur)
- Progressive: 64 pixel (largeur) x 64 pixel (hauteur) - 1920 pixel (largeur) x 1440 pixel (hauteur)
- Vous pouvez uniquement lire des fichiers JPG.
- Les fichiers non-reconnus seront marqués comme tels.

Un message d'erreur se présente pour fichiers corrompus ou formats de fichiers illisibles.

Fichiers d'image corrompus ne s'afficheront pas correctement.

Il risque prendre du temps à visionner des images haute résolution plein écran.

Pour 47/55LX9500

	Extensions de fichier	Élément	Profil
2D	jpeg jpg jpe	formats de fichier pris en charge	SOF0: Ligne de base SOF1: Séquentiel étendu SOF2: Progressif
		Taille de photo	Minimum: 64 x 64 Maximum - Type normal: 15360 (L) x 8640 (H) Type progressif: 1920 (L) x 1440 (H)
3D	mpo	formats de fichier pris en charge	mpo
		Taille de photo	Taille 4:3: 3648 x 2736 2592 x 1944 2048 x 1536 Taille 3:2: 3648 x 2432

Composant de l'écran

1 Sélectionnez **Menu Accueil.**

2 Sélectionnez **MES MÉDIAS.**

3 Sélectionnez **Liste photo.**

1 Retourne au dossier en amont

2 Page en cours/Pages totales

3 Page en cours / nombre total de pages

4 Contenu du dossier considéré à l'étape **1**

5 Pour changer de source.

6 Pour accéder à la **Liste musique** ou à la **Liste films.**

7 Pour changer le nombre d'éléments (ex : miniatures) affichés simultanément.

8 Pour marquer des fichiers.

9 Retourner à l'affichage télé.

Les fichiers anormaux sont affichés au moyen de ce graphique.

Les fichiers non pris en charge sont affichés au moyen de ce graphique.

MES MÉDIAS



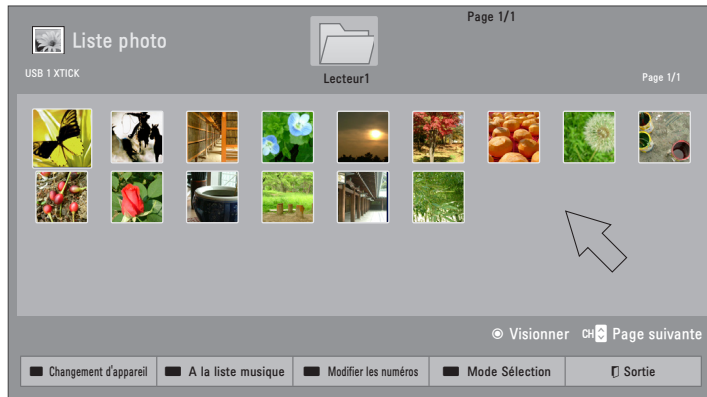



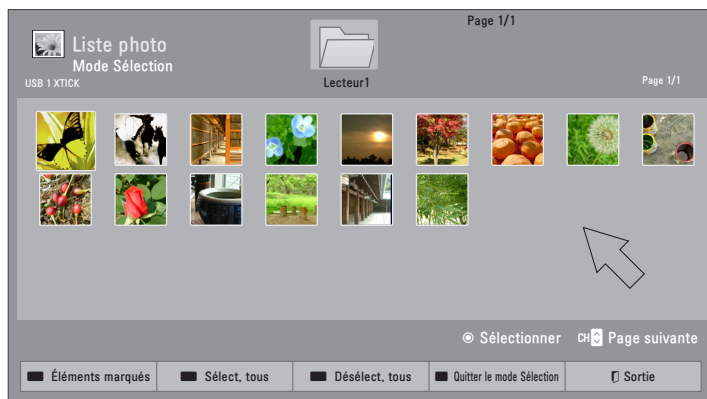

Sélection de photo



- 1   Sélectionner le répertoire ou le lecteur cible.
- 2   Sélectionner les photos.
- 3  Le fichier photo est affiché.

Mode Sélection



- 1   Sélectionner le répertoire ou le lecteur cible.
- 2   Sélectionnez **Mode Sélection**.
- 3   Sélectionner les photos.
- 4   Sélectionnez **Éléments marqués**.
Pour afficher les fichiers photo marqués.

Éléments marqués	Affiche l'élément sélectionné.
Sélect. tous	Sélectionne toutes les photos à l'écran.
Désélect. tous	Désélectionner les photos sélectionnées.
Quitter le mode Sélection	Pour accéder au ou quitter le mode de marquage.





- Lorsqu'une ou plusieurs photos sont sélectionnées, vous pouvez afficher les photos individuellement ou un diaporama des photos sélectionnées. Si aucune photo n'est sélectionnée, vous pouvez afficher toutes les photos individuellement ou un diaporama de toutes les photos du dossier.

Menu Plein écran

D'autres options sont offertes en mode plein écran.



L'allongement d'une photo peut changer la taille de la photo affichée sur l'écran dans normal.

- 1  Sélectionner le répertoire ou le lecteur cible.
- 2   Sélectionner les photos.
- 3  La photo sélectionnée s'affiche en mode plein écran.

■ Utilisez les touches **CH** (**^** **v**) pour faire défiler la page de photos.

MES MÉDIAS





Sélectionnez **Diaporama**, **MDF**, **⤵ (Rotate)**, **🔍/📏**, **⏻ (Économique)**, **Option** ou **Masquer**.

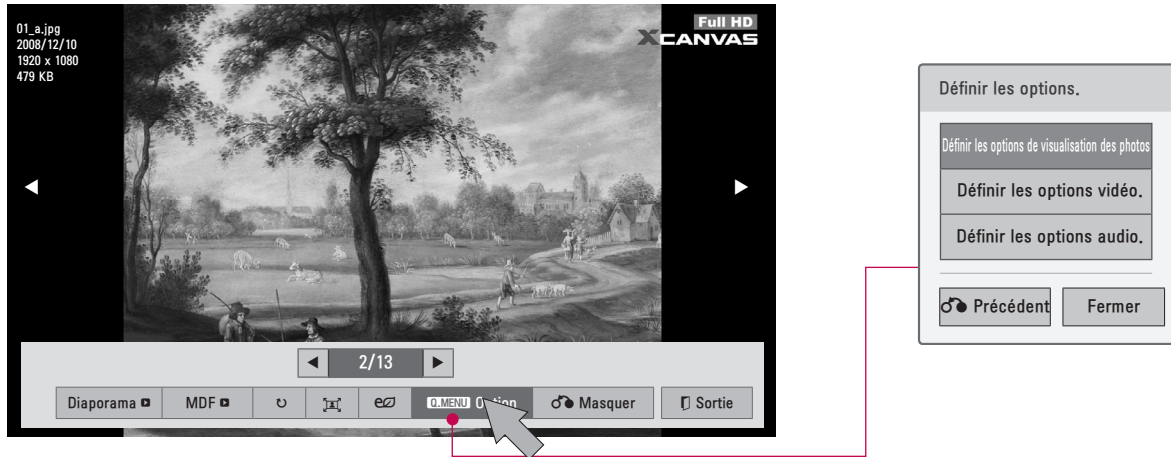

- Utilisez les boutons **<** **>** pour sélectionner la photo précédente ou suivante.

- ▶ **Diaporama**: Les photos sélectionnées sont affichées dans le diaporama. Si aucune image n'est sélectionnée, toutes les photos du répertoire sélectionné s'affichent dans le diaporama.
 - Réglez l'intervalle du diaporama à partir du menu **Option-Définir les options de visualisation des photos**. (Voir page 113).
 - Vous pouvez configurer le menu **Option** à l'aide de la touche **Q.MENU** de la télécommande.
- ▶ **MDF (Musique de fond)**: Écoutez de la musique alors que vous visionnez les photos en mode plein écran.
 - Réglez le dispositif de musique d'arrière-plan et l'album à partir du menu **Option-Définir les options de visualisation des photos**. (Voir page 113).
 - Vous pouvez configurer le menu **Option** à l'aide de la touche **Q.MENU** de la télécommande.
- ▶ **⤵ (Rotation)** : Fait pivoter les photos.
 - Permet de faire pivoter la photo de 90°, 180°, 270°, 360° dans le sens des aiguilles d'une montre.
 - La photo ne peut être pivotée si sa largeur est plus grande que la résolution en hauteur disponible soutenue.
- ▶ **🔍 / 📏** : pour affichage mode Plein écran ou Taille réelle.
- ▶ **⏻ (Économique)**: Appuyez de manière répétée sur la touche ENERGY SAVING pour augmenter la luminosité de l'écran.
- ▶ **Option**: Définissez les paramètres du **Vitesse diapos** et **Dossier musique** (Voir page 113).
 - Vous ne pouvez modifier le **Dossier musique** lorsque **MDF** est en fonction.
 - Vous pouvez uniquement sélectionner un dossier MP3 stocké sur le même périphérique que les photos en cours d'affichage.
- ▶ **Masquer**: Masque le menu en mode plein écran.
 - Pour afficher le menu de nouveau en mode plein écran, appuyez sur le bouton **ENTER**.
- ▶ **Sortie** : Pour revenir à l'écran de menu précédent.

Utilisation de la fonction Liste photo



1   Pour afficher le menu **Option**.

2   Sélectionnez l'option de menu souhaitée.

l'option Définir les options de visualisation des photos.



1   Sélectionnez **Vitesse diapos** ou **Dossier musique**.

2   Effectuez les réglages appropriés.

MES MÉDIAS

* Les illustrations peuvent différer par rapport à votre téléviseur.

Menu Définir les options vidéo.

Pour Télé ACL à DEL

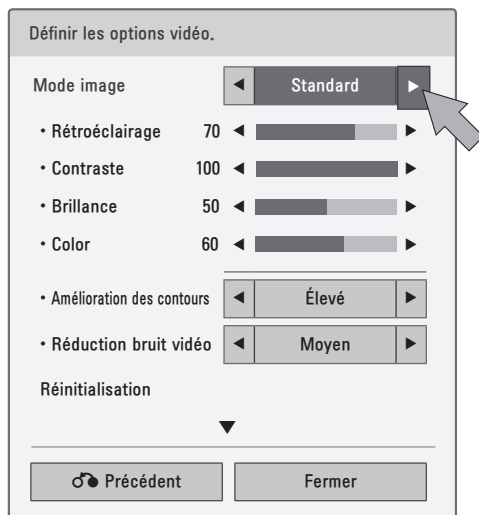

Pour Télé Plasma

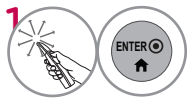
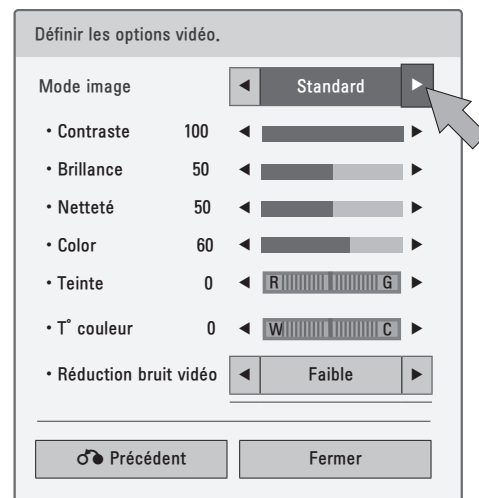

Effectuez les réglages appropriés et sélectionnez **Fermer**.

Menu Définir les options audio

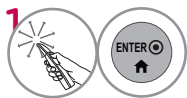

Effectuez les réglages appropriés et sélectionnez **Fermer**.

LISTE MUSIQUE

Ce téléviseur ne peut lire les fichiers protégés contre la copie.

L'écran Affichage à l'écran (On Screen Display) de votre modèle de téléviseur peut être légèrement différent.

Format de fichiers de musique pris en charge: *.MP3

Débit binaire: 32 Kbps - 320 Kbps

- Fréquence d'échantillonnage MPEG1 3^e couche: 32 kHz, 44.1 kHz, 48 kHz
- Fréquence d'échantillonnage MPEG2 3^e couche: 16 kHz, 22.05 kHz, 24 kHz

Composant de l'écran

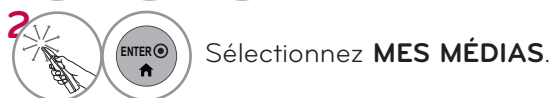

1 Aperçu: affiche, le cas échéant, un aperçu de la pochette de disque.

2 Retourne au dossier en amont

3 Page en cours/Pages totales

4 Page en cours / nombre total de pages

5 Contenu du dossier considéré à l'étape 2

6 Pour changer de source.

7 Pour accéder à la **Liste films** ou à la **Liste Photo**.

8 Pour changer le nombre d'éléments (ex : miniatures) affichés simultanément.

9 Pour marquer des fichiers.

10 Retourner à l'affichage télé.

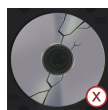
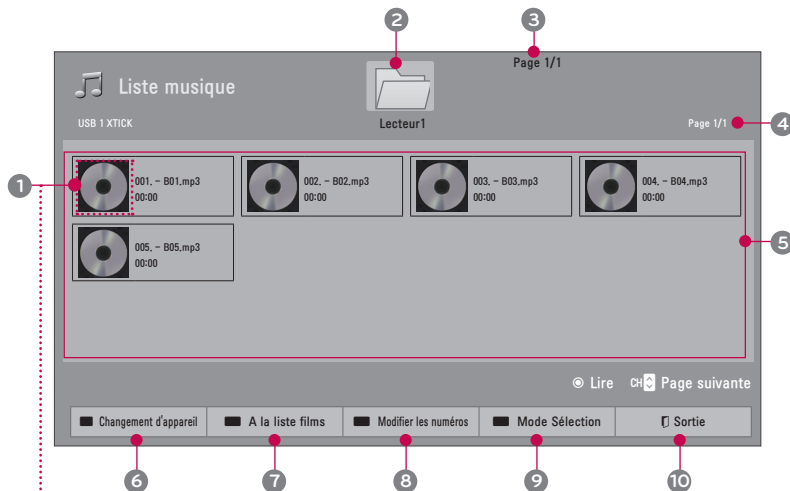

Les fichiers anormaux sont affichés au moyen de ce graphique.





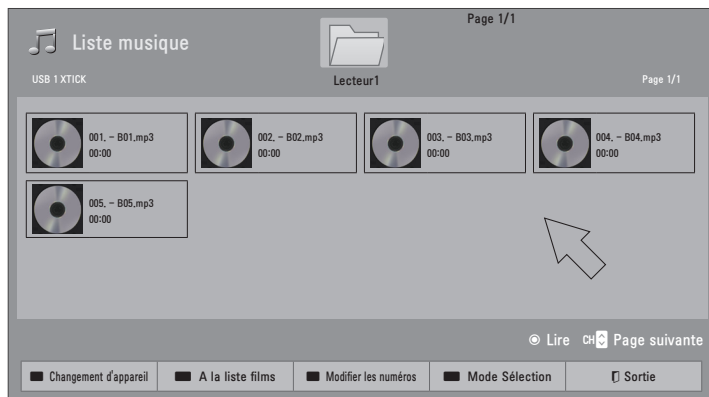

Les fichiers non pris en charge sont affichés au moyen de ce graphique.

MES MÉDIAS







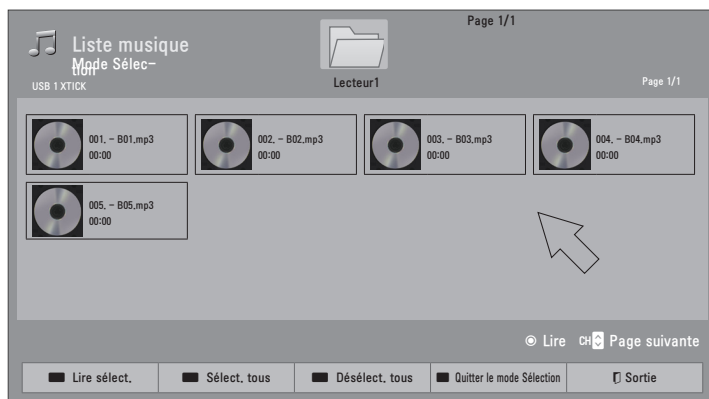

Sélection de music



- 1   Sélectionner le répertoire ou le lecteur cible.
- 2   Sélectionner les pièces musicales désirées.
- 3  Les fichiers de musique sont lus.

Mode Sélection





- 1   Sélectionner le répertoire ou le lecteur cible.
- 2   Sélectionnez **Mode Sélection**.
- 3   Sélectionner les pièces musicales désirées.
- 4   Sélectionnez **Lire sélect.**
Pour lire le fichier de musique marqué.

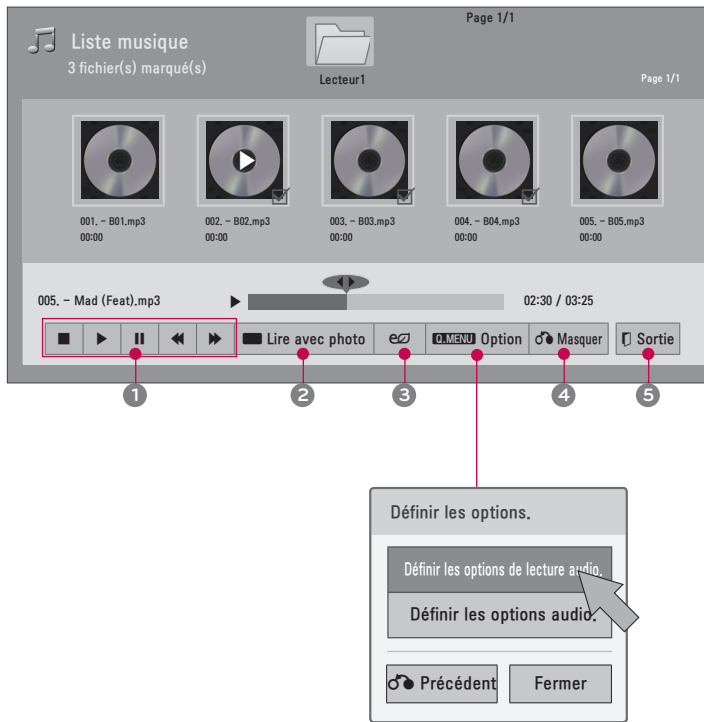

Lire sélect.	Lire les pistes sélectionnées. Une fois la lecture d'une piste terminée, la piste suivante joue automatiquement.
Sélect. tous	Sélectionne toutes les pistes du dossier.
Désélect. tous	Désélectionner les photos sélectionnées.
Quitter le mode Sélection	Pour accéder au ou quitter le mode de marquage.

Utilisation de la fonction Liste musique



- 1 ■ Arrêt de lecture.
 - ▶ Revenir à la lecture normale.
 - || Pause de lecture.
 - ◀▶ Pour sélectionner le morceau de musique précédent ou suivant.
- 2 **Lire avec photo**: Démarre la lecture des pistes sélectionnées, puis se déplace vers la liste de photos.
- 3 Augmentez ou diminuez la luminosité de votre écran.
- 4 Pour cacher le menu à l'écran.
- 5 Pour revenir à l'écran de menu précédent.

1   Pour afficher le menu **Option**.

2   Sélectionnez **Définir les options de lecture audio.** ou **Définir les options audio..**

REMARQUE

- ▶ Vous pouvez uniquement écouter la musique stockée sur le périphérique en cours de lecture.

MES MÉDIAS

Menu Définir les options de lecture audio.

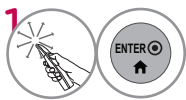
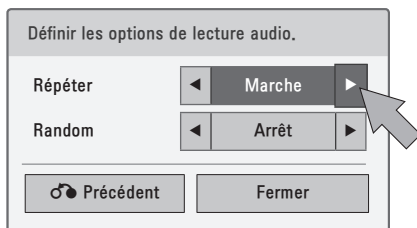

Effectuez les réglages appropriés et sélectionnez **Fermer**.

MES MÉDIAS

Menu Définir les options audio.

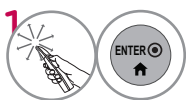
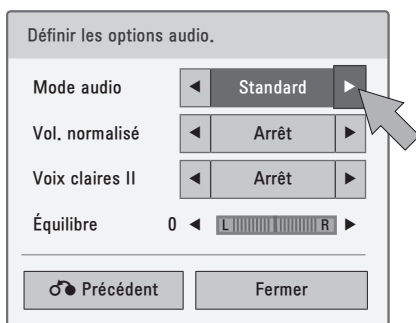

Effectuez les réglages appropriés et sélectionnez **Fermer**.

- Si vous n'actionnez aucune touche pendant un certain temps, la fenêtre d'informations de lecture se déplace sur l'écran. Ceci permet d'éviter l'endommagement des pixels de l'écran causé par la présence prolongée d'une image fixe.

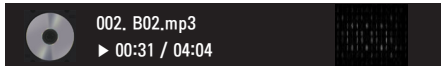

! REMARQUE

- ▶ Une piste endommagée ou corrompue ne jouera pas et le temps de lecture 00:00 s'affichera à l'écran.
- ▶ Les fichiers protégés contre la copie ne joueront pas.
- ▶ Appuyez sur **ENTER** ou **■** pour arrêter l'économiseur d'écran.





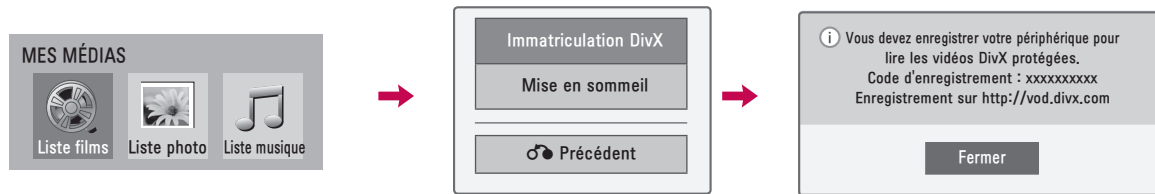

MES MÉDIAS

IMMATRICULATION DIVX

Grâce au numéro d'enregistrement, il est possible de louer ou d'acheter des films sur le site www.divx.com/vod.

Les films DivX loués ou achetés en utilisant le code d'enregistrement du téléviseur peuvent uniquement être lus sur ce téléviseur.



-   Sélectionnez **MES MÉDIAS**.
-   Sélectionnez l'option DivX.
-  Sélectionnez **Immatriculation DivX**.
-  Affichez le **Immatriculation DivX**.

REMARQUE

- ▶ Lors du chargement, il est possible que certains boutons ne fonctionnent pas.
- ▶ Si vous utilisez le numéro d'enregistrement DivX d'un autre appareil, il est impossible de lire le fichier DivX loué ou acheté. Par conséquent, utilisez toujours le numéro d'enregistrement DivX attribué à ce produit.
- ▶ Il est possible que le contenu vidéo ou audio d'un fichier converti sur la base d'une norme différente de celle des codecs DivX soit corrompu ou impossible à lire.
- ▶ Le fichier DRM/*:tp/*:trp du serveur DLNA n'est pas lu lorsque la fonction Liste films est en cours d'utilisation.







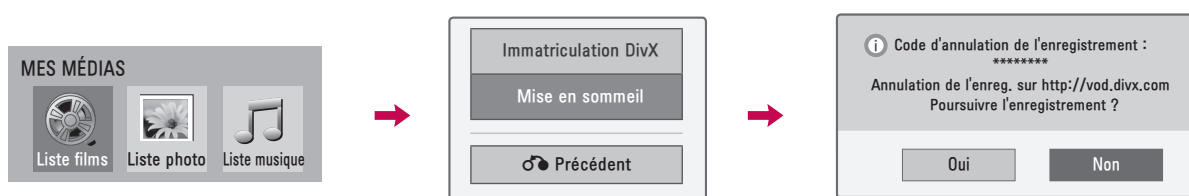

MISE EN SOMMEIL

L'objectif de la désactivation est de permettre aux utilisateurs de désactiver les appareils ayant été activés au moyen du serveur Internet quand ils ne peuvent activer davantage d'appareils. DivX VOD permet à l'utilisateur d'activer jusqu'à 6 appareils sous un seul compte.

Supprimez les informations d'authentification existantes pour recevoir un nouveau numéro d'authentification d'utilisateur DivX pour le téléviseur.

Une fois cette fonction exécutée, un numéro d'authentification d'utilisateur DivX est à nouveau requis pour visualiser les fichiers DRM DivX.



-   Sélectionnez **MES MÉDIAS**.
-   Sélectionnez Option DivX.
-  Sélectionnez **Mise en sommeil**.
-   Sélectionnez **Oui**.
-  Affichez la **Mise en sommeil**.

RÉSEAU

INFORMATIONS LÉGALES

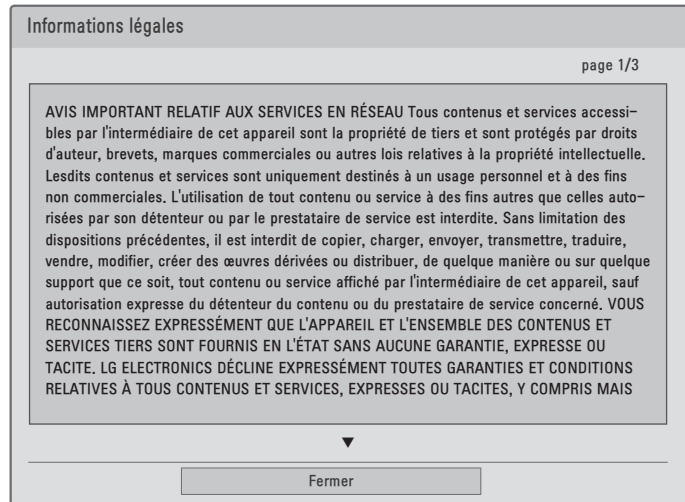
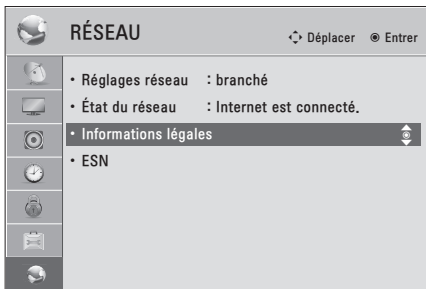

- 1   Sélectionnez **RÉSEAU**.
- 2   Sélectionnez **Informations légales**.

- 3   Vérifiez l'avis légal.
- 4  Retourner à l'affichage télé.

AVIS IMPORTANT RELATIF AUX SERVICES EN RÉSEAU

Tous contenus et services accessibles par l'intermédiaire de cet appareil sont la propriété de tiers et sont protégés par droits d'auteur, brevets, marques commerciales ou autres lois relatives à la propriété intellectuelle. Lesdits contenus et services sont uniquement destinés à un usage personnel et à des fins non commerciales. L'utilisation de tout contenu ou service à des fins autres que celles autorisées par son détenteur ou par le prestataire de service est interdite. Sans limitation des dispositions précédentes, il est interdit de copier, charger, envoyer, transmettre, traduire, vendre, modifier, créer des œuvres dérivées ou distribuer, de quelque manière ou sur quelque support que ce soit, tout contenu ou service affiché par l'intermédiaire de cet appareil, sauf autorisation expresse du détenteur du contenu ou du prestataire de service concerné.

VOUS RECONNAISSEZ EXPRESSÉMENT QUE L'APPAREIL ET L'ENSEMBLE DES CONTENUS ET SERVICES TIERS SONT FOURNIS EN L'ÉTAT SANS AUCUNE GARANTIE, EXPRESSE OU TACITE. LG ELECTRONICS DÉCLINE EXPRESSÉMENT TOUTES GARANTIES ET CONDITIONS RELATIVES À TOUS CONTENUS ET SERVICES, EXPRESSES OU TACITES, Y COMPRIS MAIS SANS S'Y LIMITER, TOUTES GARANTIES DE QUALITÉ MARCHANDE OU SATISFAISANTE, D'ADÉQUATION À UN USAGE PARTICULIER ET DE NON-CONTREFAÇON DES DROITS APPARTENANT À DES TIERS. LG NE GARANTIT PAS LA PRÉCISION, LA VALIDITÉ, LA PERTINENCE, LA LÉGALITÉ OU L'EXHAUSTIVITÉ DE TOUT CONTENU OU SERVICE MIS À VOTRE DISPOSITION PAR L'INTERMÉDIAIRE DE CET APPAREIL ET NE GARANTIT PAS LA CONFORMITÉ DE L'APPAREIL OU DES SERVICES À VOS EXIGENCES, NI LE

FONCTIONNEMENT ININTERROMPU ET EXEMPT D'ERREURS DE L'APPAREIL OU DES SERVICES. LG NE PEUT EN AUCUN CAS ÊTRE TENUE POUR RESPONSABLE, MÊME SI LA NÉGLIGENCE EST INVOQUÉE, AUSSI BIEN DANS LE CADRE DE LA RESPONSABILITÉ CONTRACTUELLE QUE DÉLICTEUSE, DE TOUS DOMMAGES DIRECTS, INDIRECTS, ACCESSOIRES, SPÉCIAUX OU FORTUITS OU DE TOUS AUTRES DOMMAGES RÉSULTANT DE TOUT CONTENU OU SERVICE AUQUEL VOUS OU UN TIERS AVEZ ACCÈS, OU DE TOUTES INFORMATIONS QU'ILS CONTIENNENT, MÊME SI LG ÉTAIT INFORMÉE DE L'ÉVENTUALITÉ DE TELS DOMMAGES.

Les services tiers peuvent être sujets à modification, suspension, retrait, suppression ou interruption, ou l'accès peut être désactivé à tout moment et sans préavis. LG décline toute déclaration ou garantie de mise à disposition des contenus ou services pour une période donnée. Les contenus ou services sont transmis par des tiers via des réseaux et des centres de transmission ne dépendant pas du contrôle de LG. LG est susceptible d'imposer des limites d'utilisation ou d'accès à certains services ou contenus, dans tous les cas et sans préavis ni engagement quelconque de sa part. LG décline expressément toute responsabilité ou tout engagement en cas de modification, interruption, désactivation, retrait ou suspension de tout contenu ou service mis à disposition par l'intermédiaire de cet appareil.

LG n'est en aucun cas responsable des services client liés aux contenus et services. Toute question ou demande de service concernant les contenus ou services doit être adressée directement aux fournisseurs de contenu et prestataires de services concernés.

NETCAST

MENU NETCAST

Ces services sont fournis par un fournisseur de contenu indépendant.

Le menu NetCast peut varier selon le pays.

Qu'est-ce que NETCAST ?

Regarder des flux vidéo, des émissions de télévision, des flashes d'actualités, des informations boursières ou les prévisions météo directement sur l'écran de votre téléviseur.

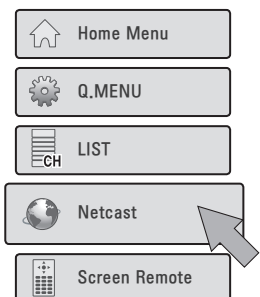

-   Sélectionnez **NetCast**.
-   Sélectionnez l'option de menu **NETCAST**.
Profitez des services en ligne.

■ Yahoo! (pour les États-Unis)

Yahoo! TV Widgets vous permet de bénéficier des avantages d'Internet en parfaite harmonie avec la simplicité et la fiabilité de votre téléviseur. TV Widgets offre une expérience Cinematic internetMC en convertissant vos services Web favoris pour le visionnage sur votre téléviseur.

■ Netflix (pour les États-Unis)

Vous pouvez instantanément visionner des films (de nombreuses nouveautés) et des épisodes de séries télévisées de Netflix par lecture de contenu Internet en continu sur votre téléviseur.

Pour devenir membre de Netflix, allez au www.netflix.com/LG.

Notez que ce service est offert par le fournisseur de contenu Netflix. Il dépend donc de la transmission des données par Netflix.

■ Vudu (pour les États-Unis)

Pour effectuer des transactions de location/d'achat par l'intermédiaire du service Vudu, l'utilisateur doit créer un compte depuis le site vudu.com.

Ce compte est lié à un appareil particulier, au moyen d'un processus que l'on nomme l'activation. Il est d'associer plusieurs appareils à un même compte Vudu.

Notez que ce service est offert par le fournisseur de contenu Vudu. Il dépend donc de la transmission des données par Vudu.

■ YouTube

YouTube est un site Web de partage de vidéos où les utilisateurs peuvent télécharger, visualiser et partager des clips vidéo.

- Pour visualiser le manuel de l'utilisateur fourni par le fournisseur de contenus, accédez à notre site web <http://www.lg.com>.
- Pour voir la méthode d'activation de Yahoo!, Netflix ou Vudu, cliquez sur Yahoo!, Netflix, Vudu dans le manuel du CD (pour les États-Unis).
- Vous pouvez aussi sélectionner **NETCAST** à l'aide de la touche NETCAST de la télécommande de la TV.

■ Picasa

Picasa est une application de Google qui permet de rehausser les fichiers d'image numériques.

! REMARQUE

- ▶ La liste des vidéos recherchées à partir de la TV peut différer de celle recherchée à l'aide d'un navigateur Web sur un PC.
- ▶ Les paramètres de cette TV n'affectent pas la qualité de la lecture des vidéos YouTube.
- ▶ La lecture des vidéos peut être souvent mise en pause, arrêtée ou mise en mémoire tampon selon la vitesse de votre bande passante.
- ▶ Pour un service qui nécessite une ouverture de session, accédez au site Web du service au moyen de l'ordinateur, puis ouvrez une session à partir du téléviseur pour profiter de fonctions supplémentaires variées.
- ▶ Lorsque vous définissez la ville recherchée au moyen de l'option de configuration et de la touche rouge, l'arrière-plan de NetCast présentera la météo de la ville sélectionnée.
- ▶ For Plasma TV: S'il n'y a aucune activité d'utilisateur dans les deux minutes suivant le gel de l'image ou de la vidéo à l'écran, l'économiseur d'écran démarre pour empêcher que l'image fixe ne demeure affichée inutilement.

YOUTUBE

YouTube est un site Web de partage de vidéos où les utilisateurs peuvent télécharger, visualiser et partager des clips vidéo.

Composant de l'écran

- 1 Menu YouTube
- 2 Liste de vidéos

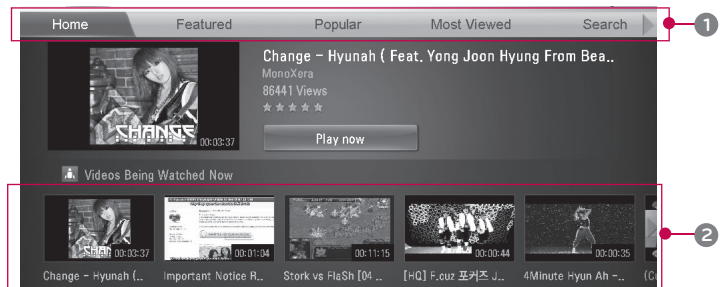

ROUGE

Définition de l'option de menu.

NetCast

Retour au menu Netcast.

EXIT

Retourner à l'affichage télé.

REMARQUE

- Si vous appuyez sur la touche Q.menu pendant qu'une vidéo Youtube est diffusée en mode plein écran, vous pouvez régler les options vidéo.

Menu YouTube

Accueil : permet de regarder la vidéo en temps réel.

En vedette: La liste des vidéos en vedette sera affichée.

Populaire: La liste des vidéos les mieux notées du serveur YouTube sera affichée.

Les plus visualisées : La liste des vidéos les plus visualisées sera affichée.







Rechercher: Le menu clavier sera affiché.

Historique: La liste des vidéos que vous avez précédemment vues sera affichée. 20 vidéos maximum peuvent être stockées.

Favoris: En statut connexion, ce menu affiche la liste des vidéos assemblées sur le serveur YouTube sous votre compte (certaines vidéos peuvent ne pas apparaître sur la liste Préférés, même si les vidéos sont assemblées sur le serveur).

Ouvrir session (Déconnexion): Affiche le menu du clavier permettant de se connecter ou de retourner au statut déconnecté.

À l'aide de la télécommande

	Arrête la vidéo et affiche la liste des vidéos associées.
	Pause de la vidéo durant sa lecture.
	Lecture de la vidéo sélectionnée.
	Passage en lecture avant ou arrière.
	Définition de l'option de menu.
	Retour au menu Netcast.
	Retourner à l'affichage télé.

PICASA

Picasa est un site Web d'organisation et de partage de photos où les utilisateurs peuvent télécharger, visualiser et partager des photos.

Composant de l'écran

- 1 Menu Picasa
- 2 Liste de photos
- 3 Boutons correspondants de la télécommande

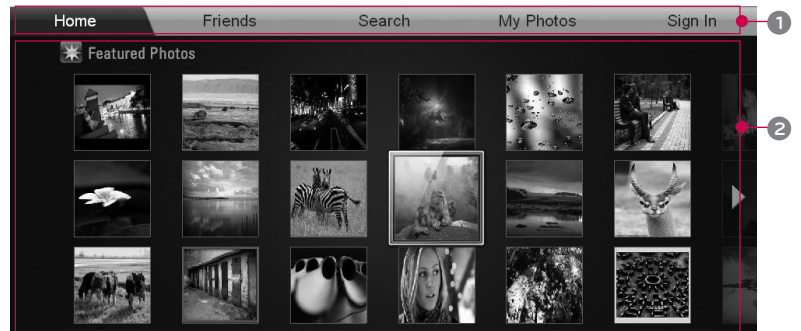

Sélectionnez la photo désirée.



Le fichier de photos sélectionnées est affiché.



Retour au menu Netcast.



Retourner à l'affichage télé.

Menu Picasa

Accueil: La liste des photos en vedette sera affichée.

Amis: : Vous pouvez enregistrer des utilisateurs avec les photos pour les déclarer comme amis, Vous pouvez ajouter jusqu'à 10 amis.

Rechercher: Le menu clavier sera affiché.

Mes photos: Vous pouvez afficher les photos que vous avez téléchargées sur le Web. Cette fonction n'est utilisable que si vous êtes connecté.

Connexion (Déconnexion): Affiche le menu du clavier permettant de se connecter ou de retourner au statut déconnecté.







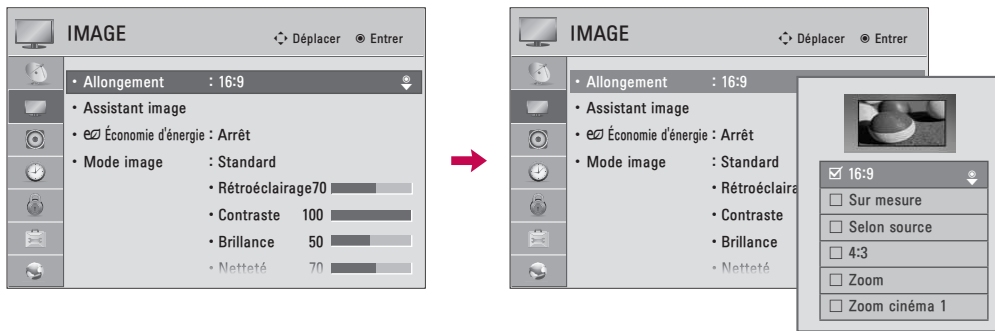

COMMANDE DE L'IMAGE

COMMANDE DE LA TAILLE DE L'IMAGE (ALLONGEMENT)

Cette fonctionnalité vous permet de choisir comment vous souhaitez qu'une image analogique 4:3 apparaisse à l'écran.









Vous pouvez choisir un allongement différent selon la source (analogique, numérique ou auxiliaire).



- 1   Sélectionnez **IMAGE**.
- 2   Sélectionnez **Allongement**.
- 3   Sélectionner le format d'image désirée.
- 4  Retourner au menu précédent.
-  Retourner à l'affichage télé.

- L'on peut aussi **Allongement** le menu **Q.MENU**.
- Appuyez la touche **RATIO** de façon répétitive pour sélectionner le format d'image désiré.

Lors du réglage Zoom ou Zoom Cinéma dans Q.MENU

- 1   Sélectionnez **Allongement**.
- 2   Sélectionnez **Zoom** ou **Zoom cinéma**.
- 3   Règle les proportions du Zoom ou Zoom cinéma.
La portée de réglage du Zoom cinéma est de 1-16.
- 4   Déplace l'image à l'écran.

16:9

Choisir ce format pour régler une image horizontalement en proportion linéaire pour remplir l'écran.



Sur mesure

Habituellement, le recadrage des images est de 1 % à 2 %. La fonctionnalité Sur mesure permet d'arrêter ce recadrage et d'afficher les images dans leur intégralité.

Remarque: Si des interférences sont présentes sur les bordures de l'image d'origine, elles seront visibles lorsque la fonctionnalité Sur mesure est activée.

Cette fonctionnalité est disponible uniquement en mode DTV/Cable DTV//Composante/HDMI-DTV/DVI-DTV (720p/1080i/1080p).



Selon source

Sélectionner la proportion appropriée pour correspondre à la source d'image.

(4:3 → 4:3)



(16:9 → 16:9)



4:3

Choisir ce format pour visionner une image avec le rapport d'origine.



Zoom

Choisir pour visionner une image sans altération.

Toutefois les portions du haut et du bas sont coupées.

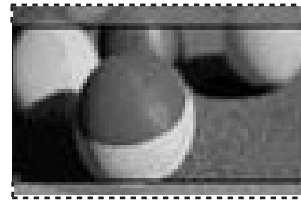

Zoom cinéma

Choisir pour agrandir l'image en proportion correcte.

Ceci élargit l'image en allongement cinémascope (2,35:1) sans distorsion.

Remarque: en agrandissant ou rapetissant une image, elle peut devenir déformée.



COMMANDE DE L'IMAGE

ASSISTANT IMAGE

Cette fonction vous permet d'optimiser la qualité de l'image apparaissant à l'écran. Utilisez l'Assistant Image afin de raffiner et calibrer la qualité d'image à l'écran en réglant le niveau noir, blanc, etc. Vous pouvez exécuter cette calibration en suivant les quelques simples étapes figurant à l'écran. Des exemples de **Faible**, **Recommandé** ou **Élevé** vous guideront afin de faciliter la tâche en cours.

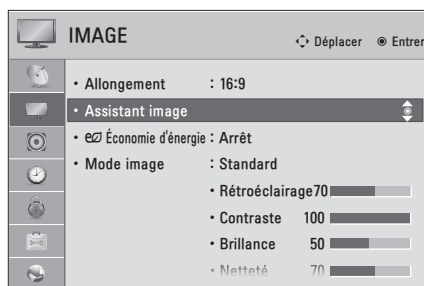

- Si vous avez sélectionné l'option **Personnalisé**, l'affichage des informations à l'écran (OSD) peut différer des illustrations contenues dans ce guide.

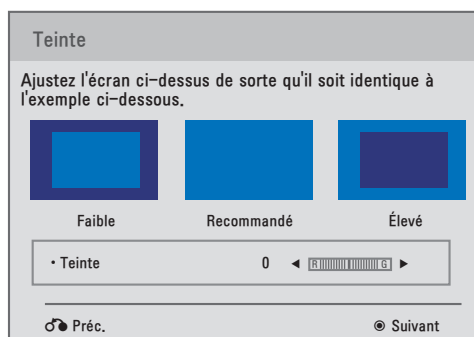
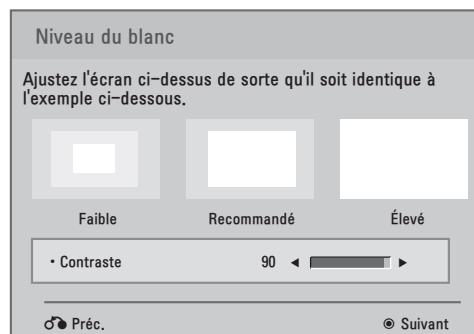
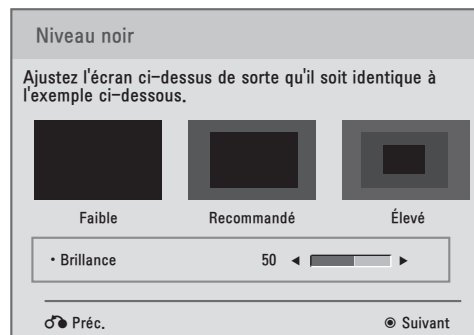

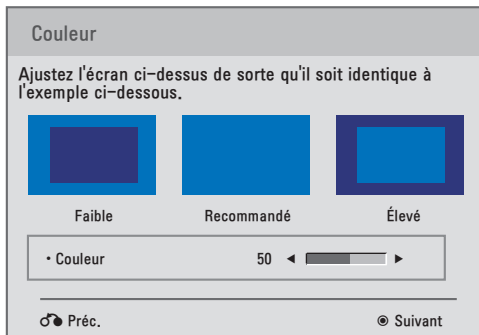

8   Réglez le **Couleur**.

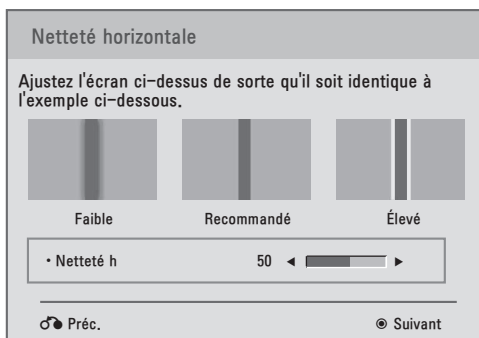

9   Réglez le **Netteté horizontale**.

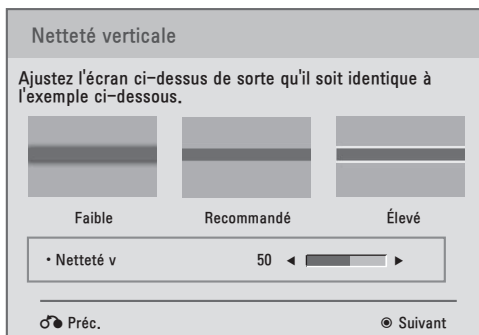

10   Réglez le **Netteté verticale**.



Pour Télé ACL à DEL

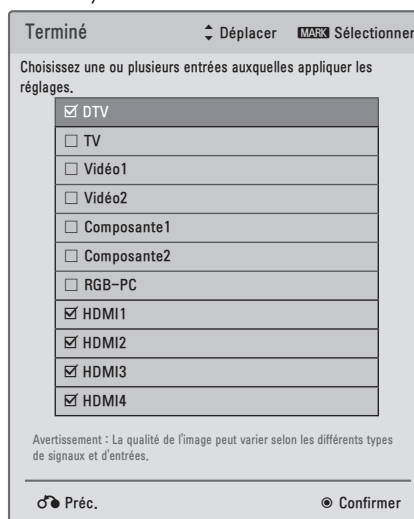

11   Réglez le **Rétroéclairage**.

c.-à-d.)



12   Choisissez la ou les source(s) d'entrée où y appliquer les réglages.

13  Sauvegarde.

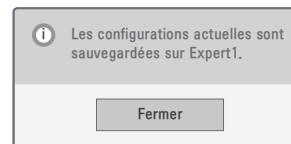

14  Arrêtez la fonction Assistant image.

- Si vous interrompez l'installation avant l'étape finale, les changements ne seront pas appliqués à la télévision.
- Dès que l'**Assistant image** règle la qualité d'image, le réglage **Economie d'énergie** se met à par lui-même.
- Pour réinitialiser les changements effectués par **Assistant image**, exécutez la fonction **Réinitialisation** lorsque le **Mode image** est configuré sur la valeur **Expert1**.

COMMANDE DE L'IMAGE

ÉCONOMIE D'ÉNERGIE

Ce mode réduit la consommation énergétique du téléviseur.

Les réglages d'usine par défaut sont donc réglés à un niveau confortable pour utilisation résidentielle.

Vous pouvez accroître la luminosité de votre écran en réglant le niveau Économique d'énergie ou en réglant le Mode Image.

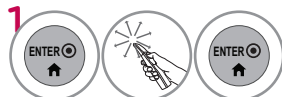
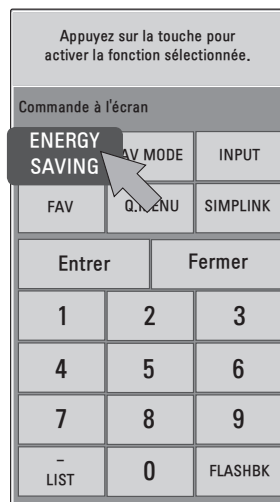

Sélectionnez **Screen Remote**.



Sélectionnez **ENERGY SAVING**.



Sélectionnez **ÉCONOMIE D'ÉNERGIE** plusieurs fois jusqu'à atteindre l'option de menu souhaitée.

- En choisissant **Écran désactivé**, celui-ci s'affiche entièrement de noir après 3 secondes. Si vous appuyez sur n'importe quelle touche de la télécommande, l'écran se rallume.
- Si vous réglez "**Économie d'énergie-Auto, Maximum**", le réglage manuel du **Rétroéclairage** devient désactivé (Pour Télé ACL à DEL).
- Si vous sélectionnez **Économie d'énergie - Arrêt, Minimum** ou **Moyen**, vous pouvez régler la fonction **Rétroéclairage** (pour un téléviseur ACL à DEL).
- Si vous réglez Économie d'énergie - Capteur intelligent, Netteté, Couleur, la fonction T° couleur ne fonctionnera pas (pour un téléviseur plasma).
- En choisissant **Auto**, le **Rétroéclairage** se règle automatiquement par le biais du **Capteur intelligent** selon les conditions de luminosité environnantes (Pour Télé ACL à DEL).
- Si vous sélectionnez Arrêt, le mode Économie d'énergie n'est pas utilisé.
- Appuyez la touche **ENERGY SAVING** répétitivement afin de sélectionner le réglage approprié.
- Vous pouvez aussi régler l'option **Économie d'énergie** dans le menu **IMAGE**.
- **Capteur intelligent**: La meilleure qualité d'image sera ajustée automatiquement en fonction des conditions environnantes (pour un téléviseur plasma).

CONFIGURATION PRÉRÉGLÉE DES IMAGES (MODE IMAGE)

Vous pouvez choisir des réglages d'image effectués en usine dans les menus utilisateur. Vous pouvez choisir un réglage effectué en usine, le modifier manuellement ou faire appel au capteur intelligent.

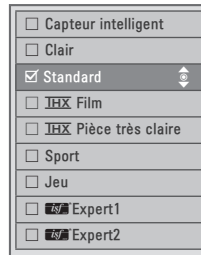
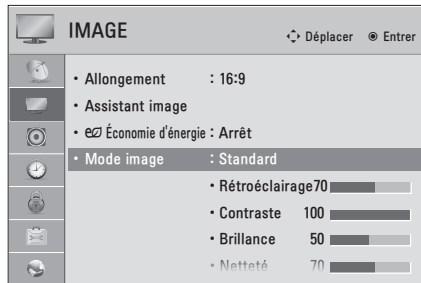

Autres modèles

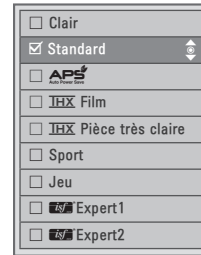

Télé Plasma

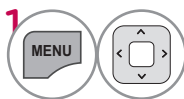

1 Sélectionnez **IMAGE**.

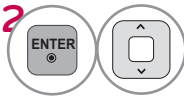

2 Sélectionnez **Mode image**.

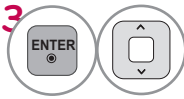

3 Sélectionnez l'option de menu désirée.



4 Retourner au menu précédent.



Retourner à l'affichage télé.

- **Clair, Standard, Film, Sport** et **Jeu** sont prédéterminés en usine pour une obtenir qualité d'image optimale.
- **Clair**: Ce mode maximise l'effet de la vidéo dans le magasin de détail. Renforce le contraste, l'éclat, la couleur et l'acuité pour une image vive.
- **Standard**: ce mode garantit un visionnement optimal pour une utilisation standard.
- **APS (Auto Power Saving)**: réduction de la consommation électrique sans affecter la qualité de l'image. (Pour Télé Plasma).
- **Film**: Ce mode optimise la vidéo pour des films.
- **THX Film**: Voici le mode qualité cinéma qui vous fournit l'expérience de visionner un film à la maison. L'utilisateur pourra bénéficier du meilleur niveau de qualité suffisante d'écran pour n'importe quel film sans effectuer d'ajustement à part. **THX Film** renvoie la qualité d'écran optimale lorsqu'il est au plus sombre. Lorsque vous réglez à **THX Film**, Allongement devient Sur mesure.
- **THX Pièce très claire**: Cette option permet

d'optimiser l'affichage du téléviseur dans une pièce lumineuse.

Lorsque vous réglez à **THX Pièce très claire**, Allongement devient Sur mesure.

- **Sport**: c'est le mode vidéo qui optimise la vidéo dynamique et la couleur primaire (ex, blanc, uniforme, herbe, bleu ciel, etc.) en réalisant un écran optimal pour les sports.
- **Jeu**: Ce mode permet une vitesse de réponse rapide, dans un écran rapide de jeu.
- **Expert**: C'est le mode pour ajuster la vidéo en détail pour l'expert vidéo et l'utilisateur général.
- L'on peut aussi **Mode image** le menu **Q.MENU**.
- En choisissant **Capteur intelligent** la fonction **Économie d'énergie** est automatiquement réglé à **Auto** (Pour Télé ACL à DEL).
- En choisissant **Capteur intelligent**, contraste, brillance, netteté, couleur teinte et T° couleur se règlent automatiquement selon les conditions de luminosité ambiantes (Pour Télé ACL à DEL).
- **Capteur intelligent**: La meilleure qualité d'image sera ajustée automatiquement en fonction des conditions environnantes.

COMMANDE DE L'IMAGE

RÉGLAGE MANUEL DE L'IMAGE - MODE PERSONNEL

Règle l'apparence de l'image selon ses préférences et situations de visionnement.

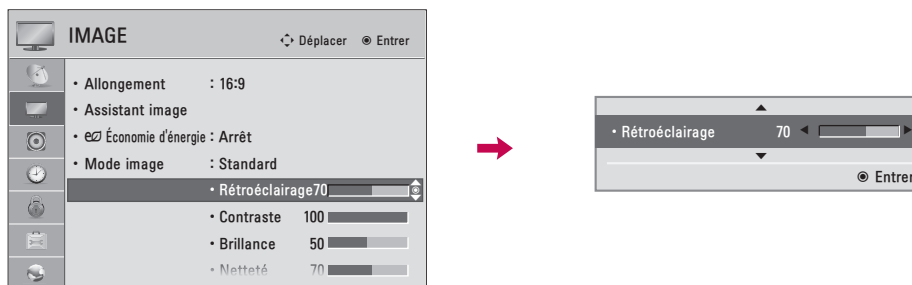

-   Sélectionnez **IMAGE**.
-   Sélectionnez **Mode image**.
-   Sélectionnez l'option de menu désirée.
-   Sélectionnez **Rétroéclairage** (Pour Téléviseur ACL à DEL), **Contraste**, **Brillance**, **Netteté**, **Couleur**, **Teinte**, **T° couleur** ou **Contrôle avancé**.
-   Effectuez les réglages appropriés.
-  Retourner au menu précédent.
-  Retourner à l'affichage télé.

- **Rétroéclairage** (Pour Téléviseur ACL À DEL): Cette fonction règle la luminosité du rétro-éclairage situé derrière l'écran LCD. En décroissant ce réglage la brillance du noir devient plus sombre sans aucune perte au signal vidéo et voit la consommation énergétique du panneau réduite.
- La fonction Rétroéclairage ne peut être réglée que dans les modes **Économie d'énergie - Arrêt, Minimum ou Moyen**.





Accroît ou décroît le dégradé du signal vidéo. Régler lorsque les portions vives de l'image sont saturées.

- **Brillance**: Règle le niveau de base du signal vidéo dans l'image. Régler lorsque les portions sombres de l'image sont saturées.
- **Netteté**: Règle la définition du détail des bordures entre les portions sombres et pâles de l'image. Plus le niveau est bas, plus l'image est douce et plus il est élevé plus l'image est rauque.
- **Couleur**: Ajuste l'intensité de toutes les couleurs.
- **Tinte**: Ajuste l'équilibre entre les niveaux rouges et verts.
- **T° couleur** : Un réglage à « warm » (chaud) permet d'obtenir des couleurs plus chaudes comme le rouge. Une définition à « cool » (froid) va rendre l'image plus froide à l'instar du bleu.

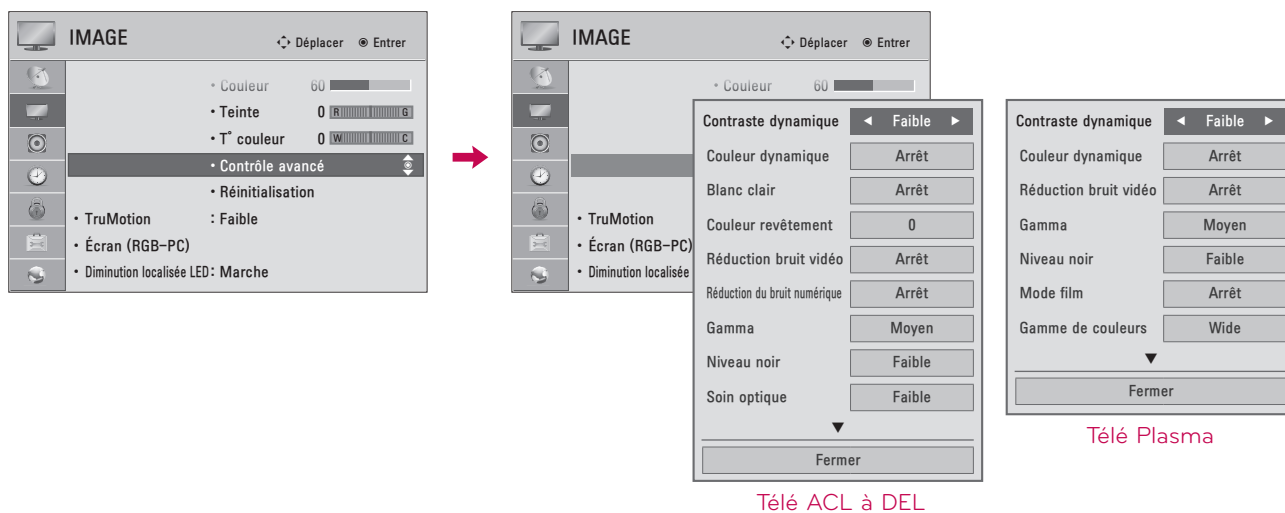
TECHNOLOGIE D'AMÉLIORATION DE L'IMAGE (CONTRÔLE AVANCÉ)



L'option Contrôle avancé vous permet d'ajuster certains paramètres avancés de votre écran LG. Pour réinitialiser au réglage d'usine après avoir effectué des réglages pour chaque source d'entrée, exécutez **Réinitialisation** pour chaque Mode image.



-   Sélectionnez **IMAGE**.
-   Sélectionnez **Contrôle avancé**.
-   Sélectionnez l'option de menu désirée.
-  Effectuez les réglages appropriés.
-  Retourner au menu précédent.
-  Retourner à l'affichage télé.

COMMANDE DE L'IMAGE

COMMANDE EXPERTE D'IMAGE

L'option  Expert1 et  Expert2 vous permet d'effectuer des réglages d'image encore plus avancés.

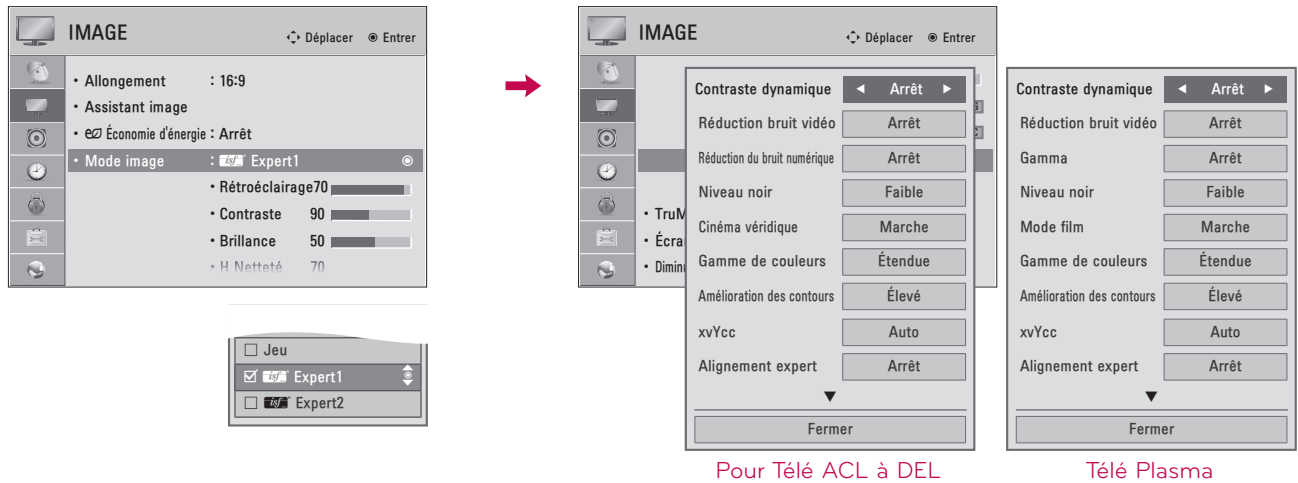



-   Sélectionnez **IMAGE**.
-   Sélectionnez **Mode image**.
-   Sélectionnez  **Expert1** ou  **Expert2**.
-   Sélectionnez **Contrôle expert**.
-   Sélectionnez l'option de menu désirée.
-  Effectuez les réglages appropriés.
-  Retourner au menu précédent.
-  Retourner à l'affichage télé.

*Cet attribut n'est pas disponible pour tous les modèles.

Contraste dynamique	<ul style="list-style-type: none"> ■ Règle le contraste afin de le garder au meilleur niveau selon la brillance de l'écran. L'image se voit améliorée en rendant les portions claires plus vives et les portions foncées plus sombres.
Couleur dynamique	<ul style="list-style-type: none"> ■ Règle les couleurs à l'écran afin de les rendre plus vives, riches et claires. Cet attribut améliore la tonalité, saturation et luminance pour que le rouge, bleu et vert resplendissent de plus de vivacité
Couleur revêtement	<ul style="list-style-type: none"> ■ Détecte les zones de peau dans les vidéos et ajuste le réglage des couleurs pour rendre une couleur de peau naturelle.
Réduction bruit vidéo	<ul style="list-style-type: none"> ■ Réduit le bruit vidéo à l'écran sans compromettre la qualité du traitement vidéo.
Réduction du bruit numérique	<ul style="list-style-type: none"> ■ Supprime le bruit généré par la compression vidéo.
Gamma	<ul style="list-style-type: none"> ■ Vous pouvez régler la brillance des endroits à niveau gris moyen et foncé de l'image <p>Faible : Rehausse la luminosité des zones lumineuses et des zones de gris moyen de l'image. Moyen : Restitue les niveaux de luminosité de l'image d'origine. Élevé: Atténue la luminosité des zones sombres et des zones de gris moyen de l'image.</p>
Niveau noir	<p>Faible: le reflet de l'écran s'assombrit. Élevé: le reflet de l'écran s'éclaircit.</p> <ul style="list-style-type: none"> ■ Règle le niveau noir de l'écran au niveau approprié. ■ Cette fonction est disponible dans les modes suivants: TV, AV (NTSC-M), HDMI ou composante.
Blanc clair	<ul style="list-style-type: none"> ■ Rend les zones blanches de l'image encore plus blanches.
Soin optique	<ul style="list-style-type: none"> ■ Règle la brillance de l'écran afin de prévenir celle-ci de s'avérer trop brillante. Réduit l'intensité lumineuse d'images extrêmement brillantes. ■ Cette fonction n'est adaptée qu'en "Mode image-Standard, Sport, Jeu".
Cinéma véridique ou Mode film	<ul style="list-style-type: none"> ■ Rend les clips vidéo enregistrés en mode "film" beaucoup plus naturel en éliminant les effets de trépidation. ■ Les films DVD et Blu-Ray sont filmés à 24 images par seconde. Avec LG Real Cinema, chaque image est uniformément traitée 5 fois dans 1/24 de seconde produisant 120 images par seconde avec TruMotion ou 2 fois dans 1/24 de seconde produisant 48 images par seconde sans TruMotion, éliminant de ce fait totalement l'effet de trépidation. ■ Cette fonction peut aussi être opérationnelle lorsque TruMotion est Arrêt.
Gamme de couleurs	<p>Téléviseur ACL À DEL: Contrôle avancé Télé Plasma: Contrôle avancé, Contrôle expert Standard/sRGB: affiche une surface de couleurs normale. Étendue: Accroissement du nombre de couleurs utilisées.</p> <ul style="list-style-type: none"> ■ Optimise l'utilisation des couleurs afin d'accroître la qualité des couleurs. <p>Téléviseur ACL À DEL: Contrôle expert</p> <ul style="list-style-type: none"> ■ Affiche le système de couleurs du signal. <p>Standard: affiche une surface de couleurs normale. Étendue: Accroissement du nombre de couleurs utilisées. EBU : mode d'affichage de la zone de couleur standard de l'EBU. SMPTE: mode d'affichage de la zone de couleur standard de l' SMPTE BT709: mode d'affichage de la zone de couleur standard de l' BT709</p>







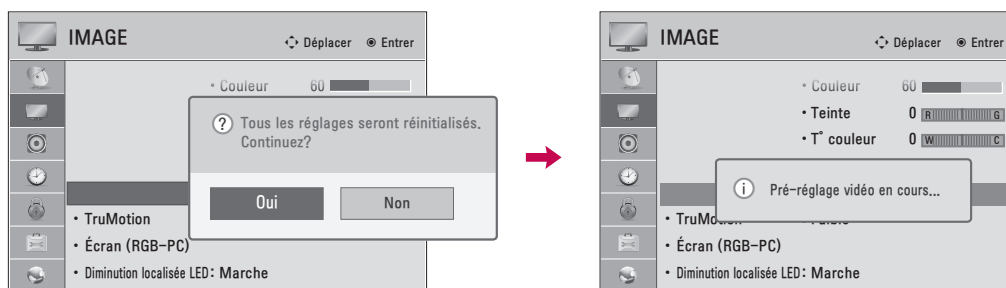

COMMANDE DE L'IMAGE

Amélioration des contours	<ul style="list-style-type: none"> Reproduit les coins dans l'image plus clairement et distinctivement tout en conservant une allure naturelle.
xvYCC	<ul style="list-style-type: none"> Produit des couleurs plus riches. Cet attribut reproduit autant les couleurs riches que celles d'un signal vidéo conventionnel. Cette fonction n'est adaptée qu'en "Mode image - Film,  Expert" que lorsque le signal xvYCC est alimenté par le biais d'une prise HDMI.
Filtre couleur	<ul style="list-style-type: none"> Cette fonction filtre les couleurs primaires spécifique du signal vidéo. Utiliser les filtres rouge, vert ou bleu pour régler la teinte et saturation de couleur plus précisément.
Alignement expert	<ul style="list-style-type: none"> Ce réglage doit être effectué par un technicien spécialisé. Cette fonction n'est adaptée qu'en "Mode image -  Expert" que lorsque vous regardez la télédiffusion numérique.
T° couleur	<ul style="list-style-type: none"> Ajuste la couleur d'ensemble de l'image en modifiant la ligne de base du blanc. <ol style="list-style-type: none"> Gamma : Sélectionnez 1.9, 2.2, 2.4 Méthode: 2 Points <ul style="list-style-type: none"> Tracé: Intérieur, Extérieur Rouge/Vert/Bleu Contraste, Rouge/Vert/Bleu Brillance: La portée du réglage est de -50 à +50. c-1. Méthode : Échelle IRE 10 pts (Téléviseur ACL À DEL) <ul style="list-style-type: none"> Tracé: Intérieur, Extérieur IRE (Institute of Radio Engineers: institut des ingénieurs radio) est l'unité d'intensité du signal vidéo et peut être réglée par multiple de 10, 20, 30 à 100. Vous pouvez régler les couleurs rouge, vert et bleu selon chaque intensité. Brillance: cette fonction affiche une valeur de luminance calculée pour gamma 2,2. Vous pouvez entrer quelconque valeur de luminance désirée à 100 IRE puis la valeur de luminance ciblée pour gamma 2,2 sera affichée à chaque 10 étapes de 10 IRE à 90 IRE. Rouge/Vert/Bleu: La portée du réglage est de -50 à +50. c-2. Méthode : Échelle IRE 20 pts (Télé Plasma) <ul style="list-style-type: none"> IRE (Institute of Radio Engineers: institut des ingénieurs radio) est l'unité d'intensité du signal vidéo et peut être réglée par multiple de 5, 10, 15 à 100. Vous pouvez régler les couleurs rouge, vert et bleu selon chaque intensité. Rouge/Vert/Bleu: La portée du réglage est de -50 à +50. d. Appliquer à toutes les entrées
Système gérance des couleurs	<ul style="list-style-type: none"> Outil utilisé par les experts pour réaliser les réglages à l'aide des modèles de tests, ceci n'affecte pas d'autres couleurs pouvant être utilisées pour régler de façon sélective les 6 domaines de couleur (rouge/vert/bleu/cyan/magenta/jaune). La différence de couleur risque ne pas se distinguer même en effectuant les réglages vidéo en général Regle Rouge/Vert/Bleu/Jaune/Cyan/Magenta. <ul style="list-style-type: none"> Rouge/Vert/Bleu/Jaune/Cyan/Magenta Couleur: La portée du réglage est de -30 à +30. Rouge/Vert/Bleu/Jaune/Cyan/Magenta Teinte: La portée du réglage est de -30 à +30. Fonction inactive en mode RGB-PC et HDMI-PC.

RÉINITIALISATION DE L'IMAGE

Les réglages des modes image sélectionnés retournent aux valeurs par défaut.



-   Sélectionnez **IMAGE**.
-   Sélectionnez **Réinitialisation**.
-   Sélectionnez **Oui**.
-  Initialiser la valeur réglée.
-  Retourner à l'affichage télé.

COMMANDE DE L'IMAGE



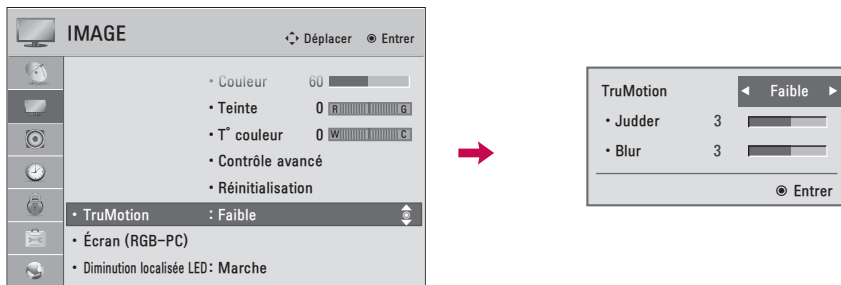

TRUMOTION - Pour Téléviseur ACL À DEL

Technologie vidéo avancée qui fournit des images plus claires et plus douces, même durant des scènes d'actions rapides en créant une structure plus stable pour une image plus nette.

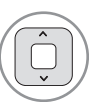

-   Sélectionnez **IMAGE**.
-   Sélectionnez **TruMotion**.
-   Sélectionnez **Faible, Élevé, Utilisateur** ou **Arrêt**.

Réglage du niveau TruMotion (Judder et Blur) lors de la mise en Utilisateur





-   Sélectionnez **Judder** ou **Blur**.
-  Effectuez les réglages appropriés.
-  Retourner au menu précédent.
-  Retourner à l'affichage télé.

- **Arrêt:** Éteignez **TruMotion**.
- **Faible:** Ce réglage donne une image au mouvement réaliste. Sélectionnez ce réglage lorsque l'usage effectué est standard.
- **Élevé:** Ce réglage donne une image au mouvement réaliste.
- **Judder:** Pour régler le bruit de l'écran.
- **Blur:** Pour régler l'image rémanente sur l'écran.
- La fonction **TruMotion** fonctionne avec tous les appareils branchés au téléviseur, à l'exception du PC.
- Si vous sélectionnez **Mode image - Jeu**, réglez **TruMotion** à **Arrêt**.

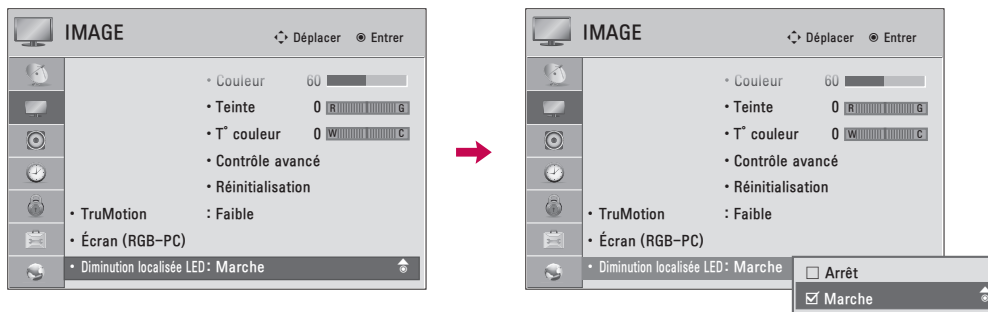
DIMINUTION LOCALISÉE DEL - Pour Téléviseur ACL À DEL

Après l'analyse du signal vidéo d'entrée en fonction des zones de l'écran, il règle le rétroéclairage pour améliorer le rapport de contraste. Il est possible de désactiver cette fonction dans le mode "Mode image-Jeu".









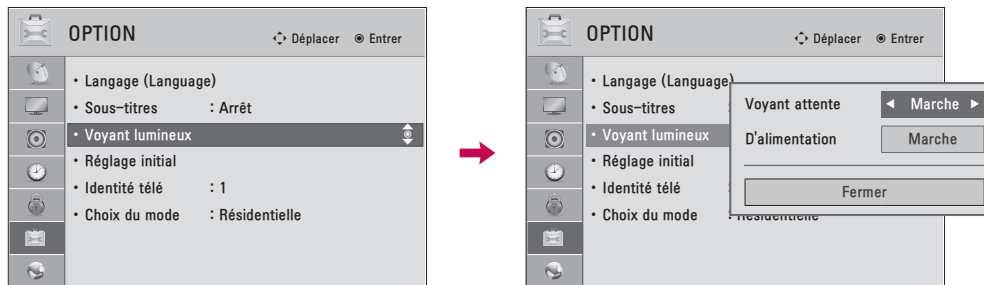

-   Sélectionnez **IMAGE**.
-   Sélectionnez **Diminution localisée LED**.
-   Sélectionnez **Marche** ou **Arrêt**.
-  Retourner au menu précédent.
-  Retourner à l'affichage télé.

COMMANDE DE L'IMAGE

VOYANT LUMINEUX - Pour Téléviseur ACL à DEL

Permet de régler l'allumage/la mise en veille du voyant à l'avant de la télévision

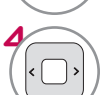

-   Sélectionnez **OPTION**.
-   Sélectionnez **Voyant lumineux**.
-   Sélectionnez **Voyant attente** ou **D'alimentation**.
-  Sélectionnez les options désirées.
-  Retourner au menu précédent.
-  Retourner à l'affichage télé.





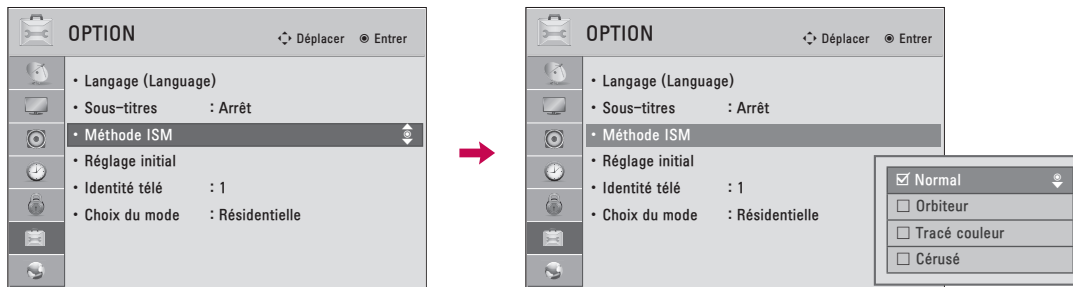

- **Voyant attente:** Détermine à savoir régler le voyant lumineux à l'avant du téléviseur à **Marche** ou **Arrêt** en mode de veille.
- **D'alimentation:** Détermine à savoir régler le voyant lumineux à l'avant du téléviseur à **Marche** ou **Arrêt** lorsque l'appareil est mis en circuit.

MÉTHODE ISM (MINIMISATION D'INCRUSTATION D'IMAGE)

- Pour écrans Plasma

Une image figée à l'écran pendant de longues périodes peut causer une image-fantôme; même si l'on change d'image. Vous pouvez faire appel à l'Orbiteur pour éviter la rémanence de l'image. Les deux autres fonctions servent à effacer une image fantôme.



-   Sélectionnez **OPTION**.
-   Sélectionnez **Méthode ISM**.
-   Sélectionnez **Normal, Orbiteur, Tracé couleur** ou **Cérusé**.
-  Retourner à l'affichage télé.

- **Normal**: Si le collage d'image n'est pas un problème, ISM n'est pas nécessairement réglé à Normal.
- **Orbiteur**: Pour éviter cela, l'image se déplace toutes les 2 minutes pour aider à prévenir les images-fantômes. Toutefois, il est préférable de ne pas laisser une image fixe demeurer à l'écran.
- **Tracé couleur**: Le bloc de couleur avec l'écran s'est déplacé un peu et le motif blanc s'affiche. Il est difficile de voir l'image suivante avec toutes les couleurs.
Une fois que ceci a été corrigé il ne sera pas visible dans aucune couleur.
- **Cérusé**: Cette fonction enlève les images permanentes à l'écran. Utilisez cette fonction modérément. Regardez la télé comme à l'habitude pendant un certain temps avant d'utiliser cette fonction pour vérifier si l'image fantôme disparaît d'elle-même.

REMARQUE

- Une image permanente excessive peut être impossible à effacer entièrement avec le blanc. Pour reprendre le visionnement normal, appuyez sur toute touche.

COMMANDE DU SON ET DE LA LANGUE

CONTRÔLE AUTOMATIQUE DU VOLUME (VOL.NORMALISÉ)

S'assure que le volume demeure constant soit lors d'une publicité ou de retour à l'émission.

Puisque chaque station émettrice a ses propres signaux, l'ajustement de volume peut être nécessaire à chaque fois que vous changez de chaîne. Ce dispositif vous permet de profiter d'un volume stable en faisant des ajustements automatiques pour chaque programme.

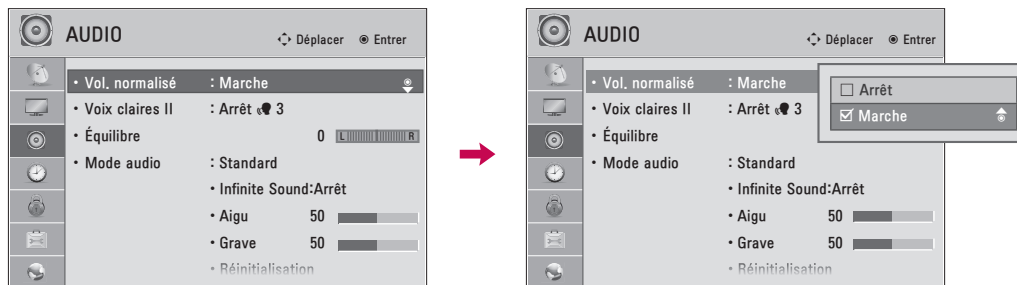





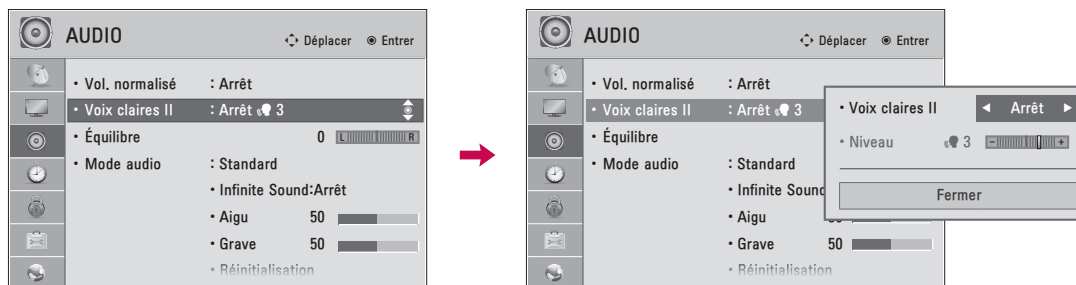

-   Sélectionnez **AUDIO**.
-   Sélectionnez **Vol. normalisé**.
-   Sélectionnez **Marche** ou **Arrêt**.
-  Retourner au menu précédent.
-  Retourner à l'affichage télé.





VOIX CLAIRES II

En différenciant la voix humaine des autres sons, les voix humaines ressortent mieux.



- 1   Sélectionnez **AUDIO**.
- 2   Sélectionnez **Voix claires II**.
- 3   Sélectionnez **Marche** ou **Arrêt**.

Réglage du niveau Voix claire II lors de la mise en Marche

- 4  Sélectionnez **Niveau**.
- 5  Effectuez les réglages appropriés.
- 6  Retourner au menu précédent.
-  Retourner à l'affichage télé.

COMMANDE DU SON ET DE LA LANGUE

ÉQUILIBRE

Réglez le son du haut-parleur gauche/droit en fonction de vos préférences et de la disposition de la pièce.

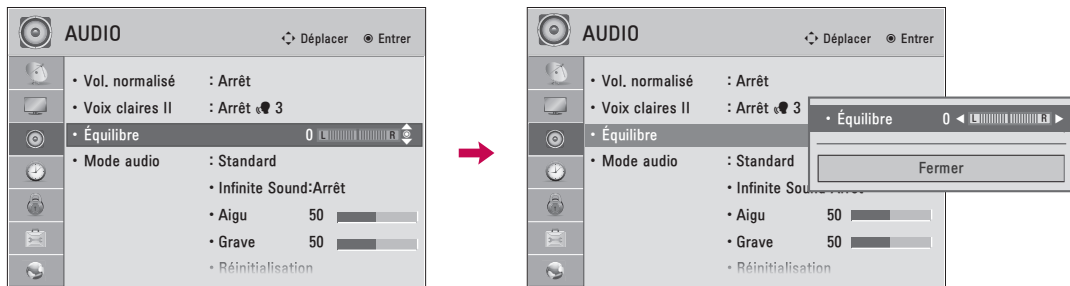

-   Sélectionnez **AUDIO**.
-   Sélectionnez **Équilibre**.
-   Effectuez les réglages appropriés.
-  Retourner au menu précédent.
-  Retourner à l'affichage télé.

CONFIGURATION PRÉRÉGLÉE DU SON (MODE AUDIO)

Le mode audio vous permet d'apprécier la meilleure sonorité possible sans aucun réglage spécial rien qu'en utilisant les préréglages.

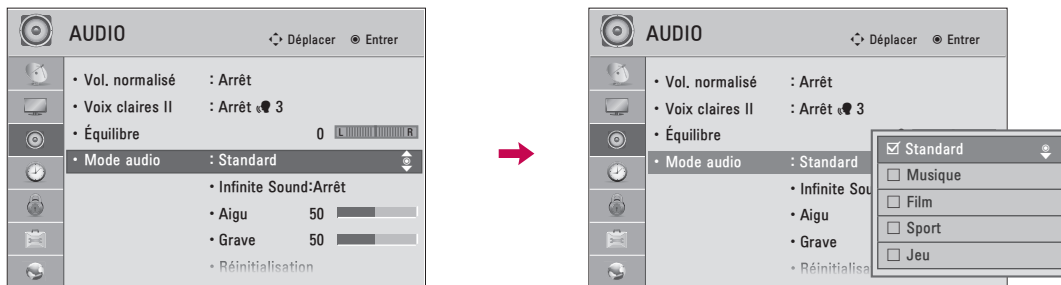

-   Sélectionnez **AUDIO**.
-   Sélectionnez **Mode audio**.
-   Sélectionnez **Standard, Musique, Film, Sport** ou **Jeu**.
-  Retourner au menu précédent.
-  Retourner à l'affichage télé.

- **Standard, Musique, Film, Sport, and Jeu** sont les options préréglées en usine pour améliorer la qualité du son.
- L'on peut aussi **Mode audio** le menu **Q.MENU**.
- **Standard**: Offre un son de qualité standard.
- **Musique**: Optimise le son pour écouter de la musique.
- **Film**: Optimise le son pour regarder des films.
- **Sport**: Optimise le son pour des manifestations sportives.
- **Jeu**: Optimise le son pour les jeux.

COMMANDE DU SON ET DE LA LANGUE

RÉGLAGES DU SON - MODE PERSONNEL

Règle le son selon ses préférences et l'emplacement de la pièce.

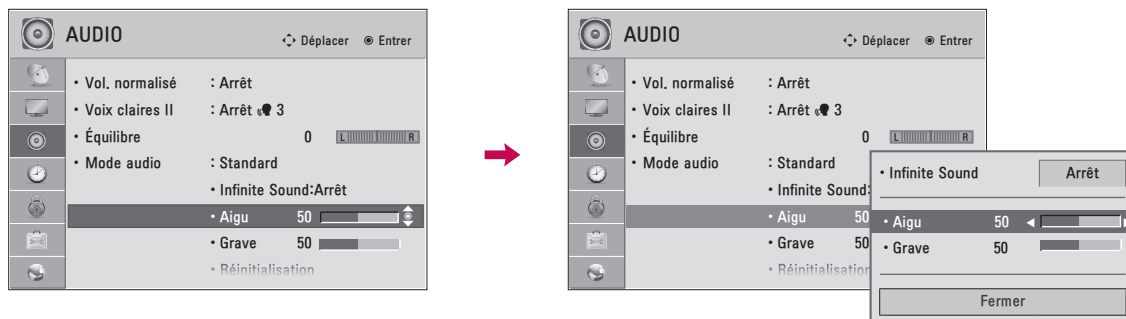

- 1   Sélectionnez **AUDIO**.
- 2   Sélectionnez **Mode audio**.
- 3   Sélectionnez **Standard, Musique, Film, Sport** ou **Jeu**.
- 4   Sélectionnez **Infinite Sound, Aigu** ou **Grave**.
- 5   Effectuez les réglages appropriés.
- 6  Retourner au menu précédent.
-  Retourner à l'affichage télé.

- Si la qualité sonore ou le volume n'est pas au niveau désiré, il est recommandé d'utiliser un système cinéma maison ou d'amplification afin de compenser pour environnements d'utilisateurs différents.
- Si vous sélectionnez "**Voix claires II-Marche**", la fonction **Infinite Sound** ne fonctionnera pas.
- **Infinite Sound**: Infinite Sound est une technologie LG brevetée de traitement du son qui permet de restituer un son surround à 5.1 canaux avec seulement deux enceintes avant.

RÉINITIALISATION DU MODE AUDIO

Les réglages du mode audio sélectionnés retournent aux valeurs par défaut.

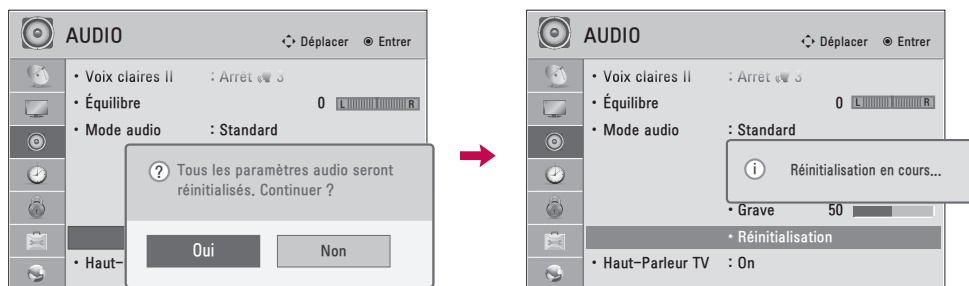

-   Sélectionnez **AUDIO**.
-   Sélectionnez **Réinitialisation**.
-   Sélectionnez **Oui**.
-  Initialiser la valeur réglée.
-  Retourner à l'affichage télé.

COMMANDE DU SON ET DE LA LANGUE

RÉGLAGE MARCHE-ARRÊT DES HAUT-PARLEURS DU TÉLÉVISEUR

Si vous désirez utiliser un système de son haute-fidélité ou ambiophonique, nous vous recommandons de placer les haut-parleurs du téléviseur hors-circuit.

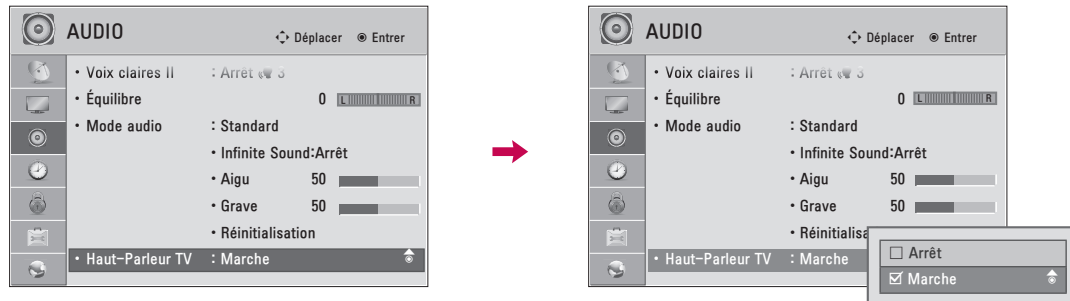

-   Sélectionnez **AUDIO**.
-   Sélectionnez **Haut-Parleur TV**.
-   Sélectionnez **Marche** ou **Arrêt**.
-  Retourner au menu précédent.
-  Retourner à l'affichage télé.

RÉGLAGE DIFFUSIONS STÉRÉO/SAP

Signal analogique uniquement: ce téléviseur peut recevoir les programmes stéréo MTS et tout SAP (Programme audio secondaire) accompagnant un programme stéréo, si la station transmet un signal audio additionnel. Le son mono est utilisé automatiquement si le signal n'est émis qu'en mode mono.



Téléviseur analogique

- 1 Sélectionnez **SAP**.
- 2 Sélectionnez **MONO**, **STÉRÉO** ou **SAP**.
- 3 Retourner à l'affichage télé.

Téléviseur numérique



- 1 Sélectionnez **Multi-audio**.
- 2 Sélectionner d'autres langues.
- 3 Retourner à l'affichage télé.

COMMANDE DU SON ET DE LA LANGUE

LANGAGE AUDIO

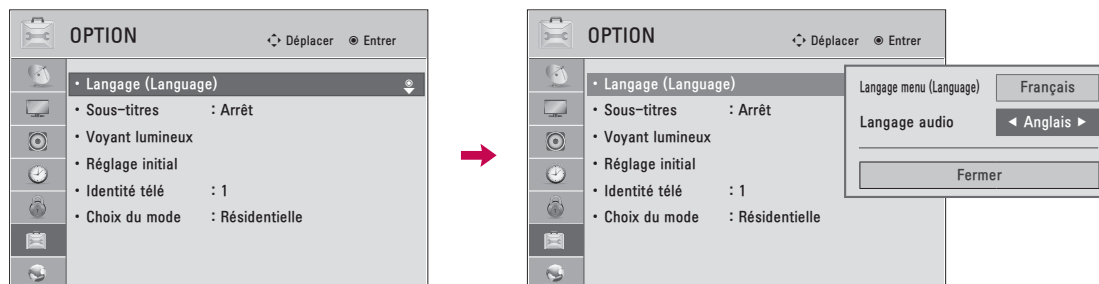
Cette fonctionnalité est disponible uniquement en mode DTV/CADTV.









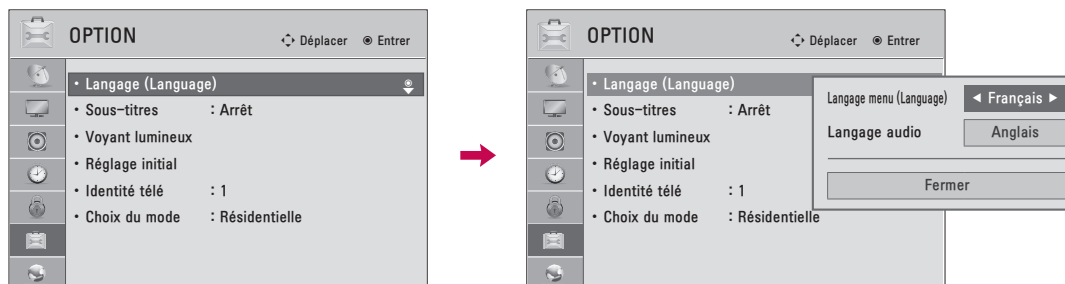

-   Sélectionnez **OPTION**.
-   Sélectionnez **Langage (Language)**.
-   Sélectionnez **Langage audio**.
-  Sélectionner la langue désirée.
-  Retourner au menu précédent.
-  Retourner à l'affichage télé.

SÉLECTION DE LANGUE POUR LES MENUS À L'ÉCRAN

Les menus peuvent figurer dans la langue choisie.



-   Sélectionnez **OPTION**.
-   Sélectionnez **Langage (Language)**.
-   Sélectionnez **Langage menu (Language)**.
-  Sélectionner la langue désirée.
À partir de ce point les menus à l'écran figurent dans la langue choisie.
-  Retourner au menu précédent.
-  Retourner à l'affichage télé.









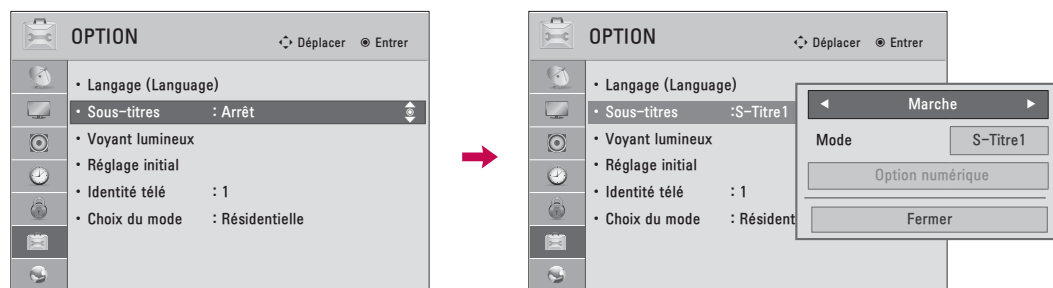

COMMANDE DU SON ET DE LA LANGUE

SOUS-TITRES

Sous-titres à système de diffusion analogique

Les sous-titres permettent aux gens souffrant de déficience auditive de regarder la télé. Sélectionner un mode sous-titres pour afficher l'information fournie par le programme. Les sous-titres analogiques donnent l'information à toute position à l'écran, habituellement le dialogue. Les sous-titres/texte, si fournis par le télédiffuseur, seraient offerts pour les canaux numériques et analogiques, sur la source antenne/câble. Ce téléviseur est programmé pour se rappeler le mode sous-titres/ texte réglé au moment de la mise hors circuit. Cette fonction n'est disponible que lorsque le mode **Sous-titres** est **Marche**.



-   Sélectionnez **OPTION**.
-   Sélectionnez **Sous-titres**.
-   Sélectionnez **Marche**.
-   Sélectionnez **S-Titre1** à 4 ou **Texte1** à 4.
-  Retourner au menu précédent.
-  Retourner à l'affichage télé.

- Lorsque Arrêt est sélectionné, les sous-menus des options Analog Analogique, DTV et Numérique sont désactivés.
- **Sous-titres**
Il s'agit des mots qui défilent au bas de l'écran, habituellement la portion audio d'un programme pour malentendants.
- **Texte**
Il s'agit de mots qui défilent dans un grand cadre noir couvrant presque tout l'écran, habituellement des messages fournis par le diffuseur.

Sous-titres à système de diffusion numérique

Choisir la langue désirée pour les sous-titres DTV/CADTV.

D'autres langues peuvent être choisies pour des sources numériques seulement si elles sont incluses sur le programme.

Cette fonction n'est disponible que lorsque le mode **Sous-titres** est **Marche**.

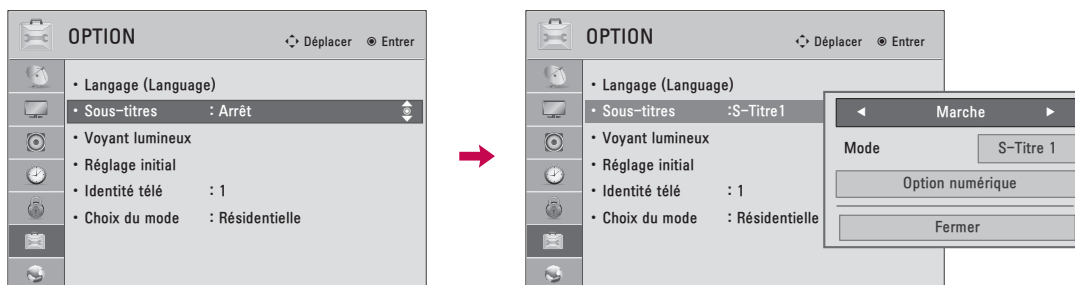

- 1   Sélectionnez **OPTION**.
- 2   Sélectionnez **Sous-titres**.
- 3   Sélectionnez **Marche**.
- 4   Sélectionnez **S-Titre1** à **4**, **Texte1** à **4** ou **Service1** à **6**.
- 5  Retourner au menu précédent.
-  Retourner à l'affichage télé.

COMMANDE DU SON ET DE LA LANGUE

Option sous-titres

Pour personnaliser les sous-titres DTV/CADTV figurant à l'écran.

Cette fonction n'est disponible que lorsque le mode **Sous-titres** est **Marche**.

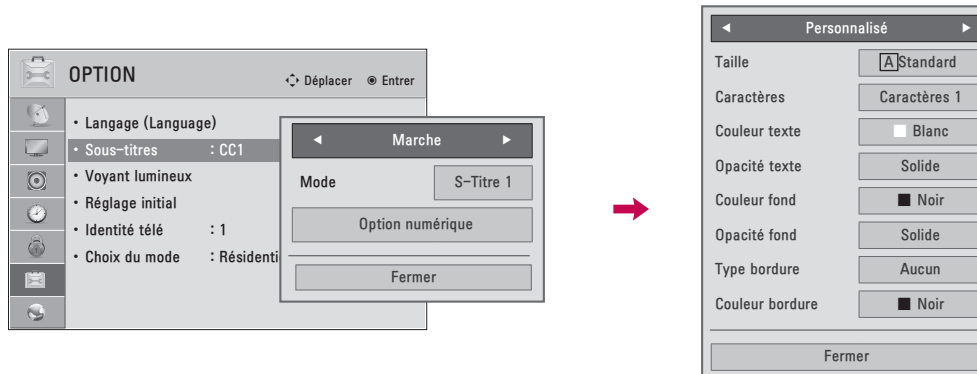



1   Sélectionnez **OPTION**.

2   Sélectionnez **Sous-titres**.

3   Sélectionnez **Marche**.

4  Sélectionnez **Option numérique**.

5   Sélectionnez **Personnalisé**.

6   Personnaliser les options **Taille**, **Caractères**, etc. Un icône aperçu figure au bas de l'écran, l'utiliser pour voir les sous-titres.

7  Retourner au menu précédent.

 Retourner à l'affichage télé.

- **Taille**: Règle la grosseur des mots figurant.
- **Caractères**: Sélectionne le type des mots.
- **Couleur texte**: Pour choisir la couleur du texte.
- **Opacité texte**: Spécifier l'opacité pour la couleur du texte.
- **Couleur fond**: Pour choisir la couleur du fond.
- **Opacité fond**: Pour choisir l'opacité du fond.
- **Type bordure**: Pour choisir un type de bordure.
- **Couleur bordure**: Pour choisir la couleur de bordure.

REGLAGE DE L'HEURE

RÉGLAGE DE LA PENDULE









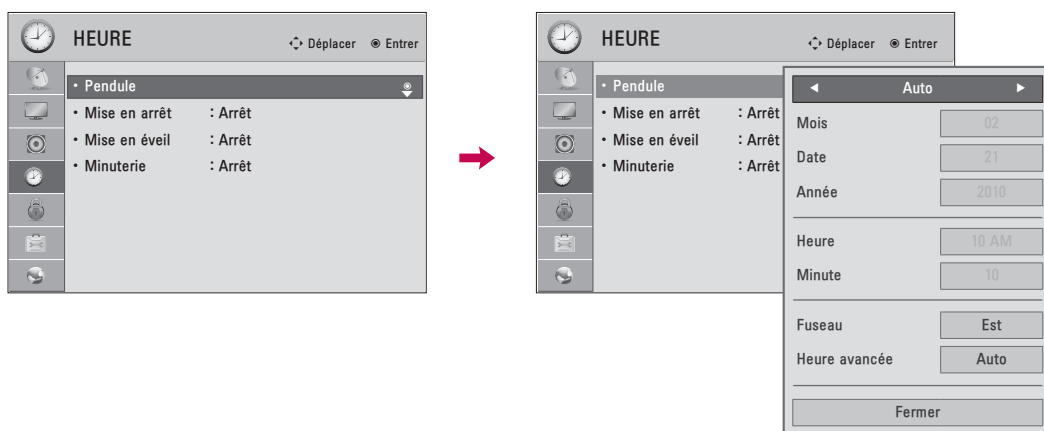



Réglage automatique

L'heure est réglée automatiquement depuis un signal de canal numérique.

Le signal de canal numérique comprend l'information pour l'heure en cours fournie par le diffuseur.

Régler la pendule manuellement, si l'heure est incorrecte.







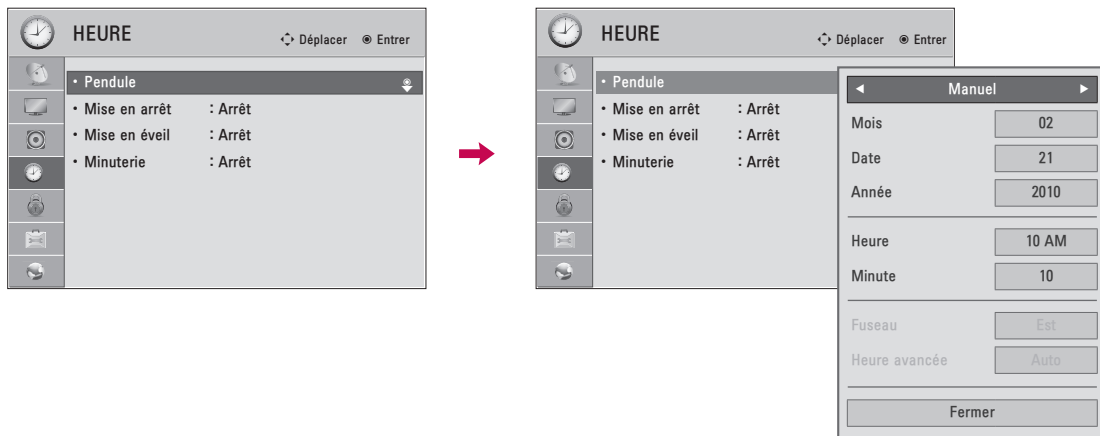

-   Sélectionnez **HEURE**.
-   Sélectionnez **Pendule**.
-   Sélectionnez **Auto**.
-   Sélectionner votre fuseau horaire.
États-Unis: Est, Centrale, Rocheuses, Pacifique, Alaska ou **Hawaii**.
Canada: Eastern, Central, Mountain, Pacific, Maritime ou **Atlantique**.
-   Sélectionnez **Auto**, **Arrêt** ou **Marche** si votre pays est soumis au passage à l'heure d'été.
-  Retourner au menu précédent.
-  Retourner à l'affichage télé.

REGLAGE DE L'HEURE

Réglage manuel

Si l'heure en cours est erronée, régler manuellement.



-   Sélectionnez **HEURE**.
-   Sélectionnez **Pendule**.
-   Sélectionnez **Manuel**.
-  Sélectionner l'option Mois, Date, Année, Heure et Minutes.
-  Régler l'option Mois, Date, Année, Heure et Minutes.
-  Retourner au menu précédent.
-  Retourner à l'affichage télé.

RÉGLAGE MINUTERIE EN MARCHE/ARRÊT

Fonctionne seulement si l'heure est réglée.

Mise en arrêt outrepassa Mise en éveil si elles sont réglées à la même heure.

Le téléviseur doit être en mode attente pour que la minuterie marche fonctionne.

Si aucune touche n'est pressée dans un délai de 2 heures une fois le téléviseur mis en circuit avec la minuterie

marche, le téléviseur revient automatiquement au mode attente.

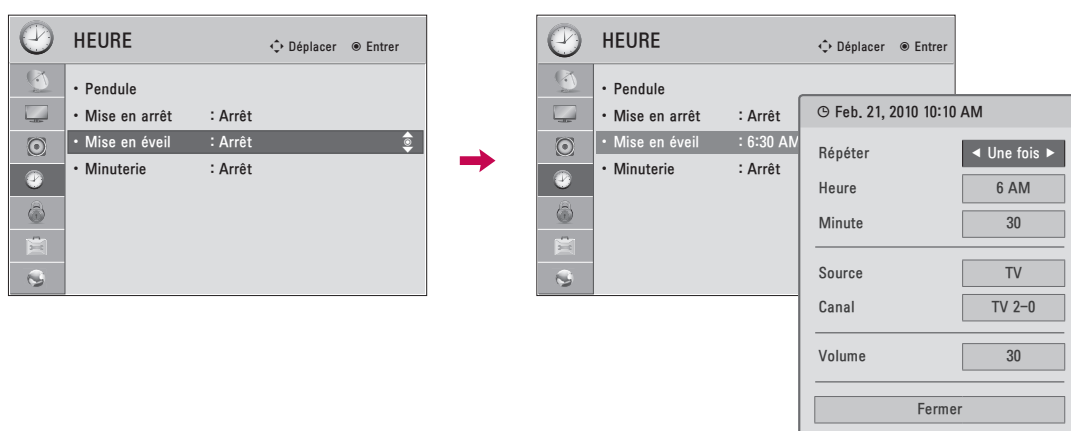

- 1 Sélectionnez **HEURE**.
- 2 Sélectionnez **Mise en arrêt** ou **Mise en éveil**.
- 3 Sélectionnez **Répéter**.
- 4 Sélectionnez **Arrêt**, **Une fois**, **Quotidien**, **Lun.~Ven.**, **Lun.~Sam.**, **Sam.~Dim.**, ou **Dimanche**.
- 5 Sélectionner et Régler Heure ou Minute.
- 6 Retourner au menu précédent.
- Retourner à l'affichage télé.

- Pour annuler **Mise en éveil/arrêt** fonction, choisir **Arrêt**.
- Pour la fonction **Mise en éveil** seulement

- 1 Sélectionnez **Source**.
- 2 Sélectionner la source de signal d'entrée.
- 3 Lorsque **TV** est sélectionné: régler pour choisir le canal à syntoniser
- 4 Régler pour régler le niveau sonore à la mise en circuit.

REGLAGE DE L'HEURE

RÉGLAGE MINUTERIE

Pour mettre le téléviseur hors circuit à une heure donnée.

Il est à noter que ce réglage est annulé lorsque le téléviseur est mis en circuit.

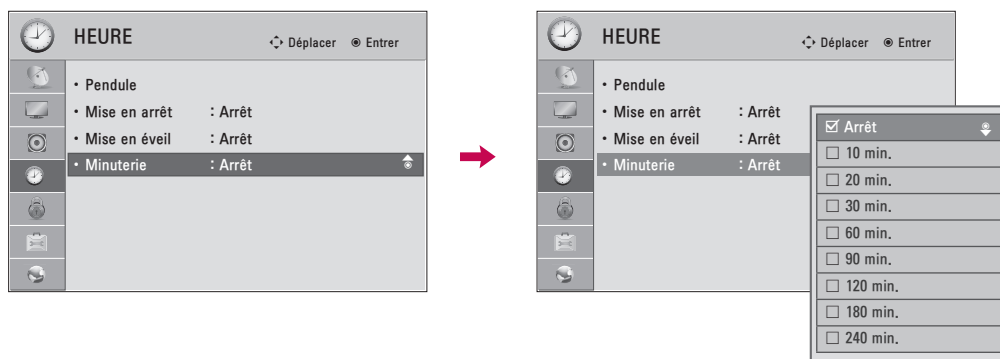

-   Sélectionnez **HEURE**.
-   Sélectionnez **Minuterie**.
-   Effectuez les réglages appropriés.
-  Retourner au menu précédent.
-  Retourner à l'affichage télé.

- Pour annuler la **Minuterie**, Sélectionnez **Arrêt**.
- L'on peut aussi **Minuterie** le menu **Q.MENU**.

SÉLECTION PARENTALE / CLASSEMENT

Le contrôle parental peut être utilisé pour verrouiller canaux, cotes et autres sources de visionnement.

Défaut permet tout programme. Le visionnement peut être bloqué par type de programme et par catégories choisies. Il est aussi possible de bloquer tout visionnement pour une période donnée. Pour utiliser cette fonction, il faut faire ce qui suit:

1. Régler les codes et catégories à bloquer.
2. Spécifier un mot de passe
3. Activer le verrouillage

Cote puce V et catégories

Les directives sont fournies par les diffuseurs. La plupart des programmes télé et des films peuvent être bloqués par cote télé et/ou catégories individuelles. Les films qui ont été diffusés au cinéma ou directement sur vidéo utilisent le système de cote de film (MPAA) seulement.

Classifications pour les programmes de télévision y compris les téléfilms:

- TV-G (Tout public)
- TV-PG (Avis Parental Souhaité)
- TV-14 (Avis Parental Exigé)
- TV-MA (Adultes)
- TV-Y (Pour enfants)
- TV-Y7 (Interdit aux moins de 7 ans)

SYSTÈME DE RÉGLAGE DE MOT DE PASSE ET VERROUILLAGE

Réglage de votre code d'accès

Configurez vos options de blocage pour bloquer certaines chaînes, classifications et sources externes de lecture.

Un code d'accès est exigé pour accéder à ce menu.

Pour les É.-U.

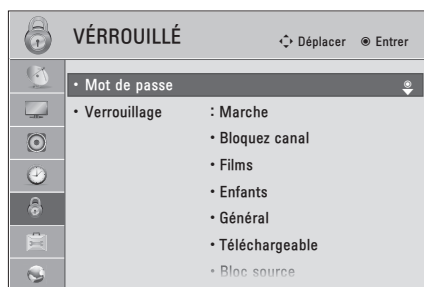

Pour le Canada



1. Sélectionnez **VERROUILLÉ**.
2. Entrer le mot de passe.

- Indiquez le code d'accès comme demandé.
- Le téléviseur est réglé avec le code d'accès initial « 0-0-0-0 ».
- Si vous oubliez votre mot de passe, appuyer les touches « 0-3-2-5 » à votre télécommande.

SÉLECTION PARENTALE / CLASSEMENT

Définition du mot de passe

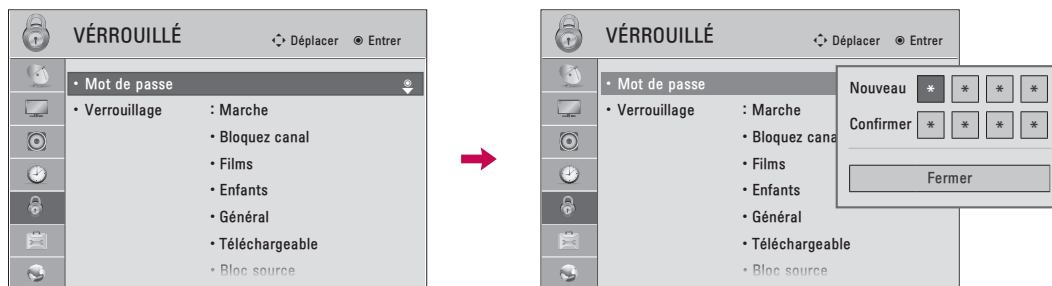

Changez le mot de passe en saisissant deux fois le nouveau mot de passe.



1    Sélectionnez **VÉRROUILLÉ**.

2  Entrer le mot de passe.

3  Sélectionnez **Mot de passe**.

4   Choisissez quatre chiffres au choix pour votre nouveau mot de passe et saisissez-les sur le champ.

Une fois les quatre chiffres entrés, ressaisissez le mot de passe pour **Confirmer**.

5  Retourner au menu précédent.

 Retourner à l'affichage télé.

Système de verrouillage

Active ou désactive la stratégie de contrôle que vous avez configurée précédemment.

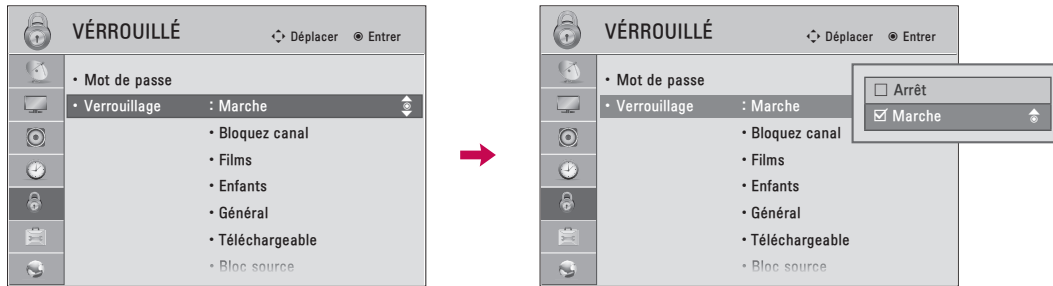



1    Sélectionnez **VÉROUILLÉ**.

2  Entrer le mot de passe.

3  Sélectionnez **Verrouillage**.

4   Sélectionnez **Marche** ou **Arrêt**.

5  Retourner au menu précédent.

 Retourner à l'affichage télé.

■ Si vous choisissez **Marche**, le système de verrouillage est activé.

SÉLECTION PARENTALE / CLASSEMENT

BLOPAGE DES CHAÎNES

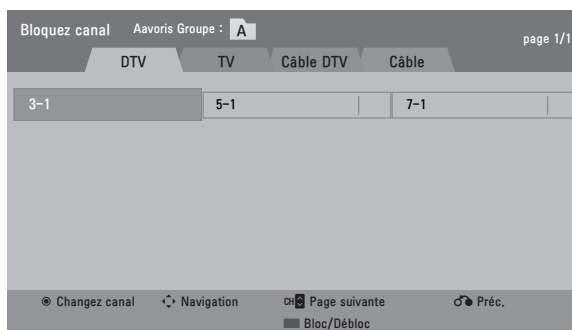
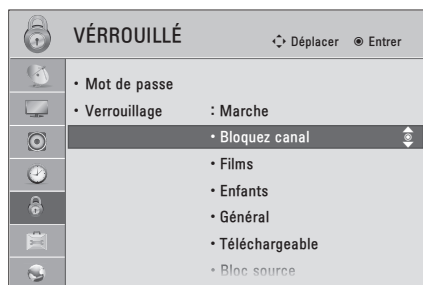

Verrouille les chaînes que vous ne souhaitez pas regarder ou celles que vous ne souhaitez pas que vos enfants regardent.



1    Sélectionnez **VÉRROUILLÉ**.

2  Entrer le mot de passe.

3  Sélectionnez **Bloquez canal**.

4   Sélectionner une chaîne à bloquer ou à débloquer.

5  Bloquer ou débloquer une chaîne.

6  Retourner au menu précédent.

 Retourner à l'affichage télé.

■ Si une station est verrouillée, entrez le mot de passe pour accès temporaire.

CLASSEMENT DES FILMS ET DES ÉMISSIONS TÉLÉVISÉES

Classement des films (MPAA)- Pour les É.-U

Empêche le visionnage des films en fonction de du classement qui leur a été affecté, afin que les enfants ne puissent pas accéder aux contenus à caractère choquant ou jugé comme tel. Vous pouvez ainsi fixer des limites en bloquant l'accès aux films dont l'indice de classement dépasse un certain seuil. Gardez à l'esprit que les limites de classement s'appliquent uniquement aux films retransmis à la TV, et non aux programmes TV comme par exemple les feuilletons.

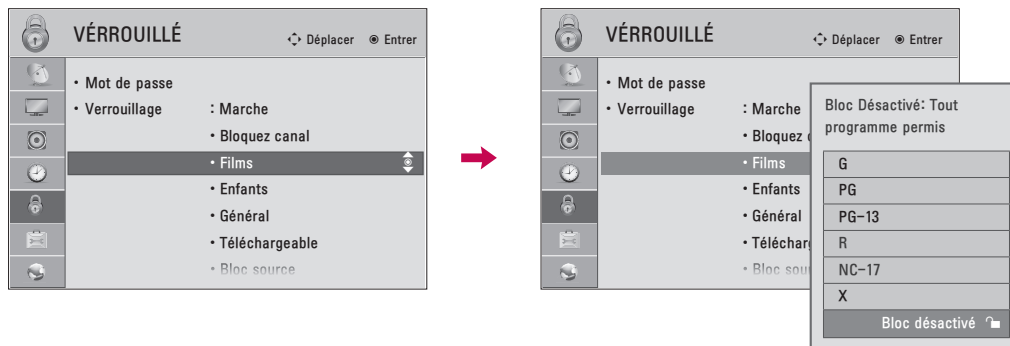

1 Sélectionnez **VÉROUILLÉ**.

2 Entrer le mot de passe.

3 Sélectionnez **Films**.

4 Sélectionnez **G**, **PG**, **PG-13**, **R**, **NC-17**, **X** ou **Bloc désactivé**.

5 Retourner au menu précédent.

Retourner à l'affichage télé.

- Si **Films**, **Enfants** ou **Général** est verrouillée, entrez le mot de passe pour accès temporaire.
- **G** (Audience Générale)
- **PG** (Conseil Parental Suggéré)
- **PG-13** (Parents Fortement Avertis)
- **R** (Restreint)
- **NC-17** (Restreint pour 17 ans et moins)
- **X** (Adulte Seulement)
- **Bloc désactivé** (tout programme permis)
- Si vous classez un programme dans la catégorie PG-13: Les films de catégorie G et PG pourront être visionnés, les films PG-13, R, NC-17 et X seront bloqués.

SÉLECTION PARENTALE / CLASSEMENT

Classement des émissions pour enfants - Pour les É.-U

Empêche les enfants de visionner certains programmes TV, en fonction du classement qui leur a été affecté. Ce classement ne s'applique pas aux autres émissions TV. À moins que vous ne bloquiez expressément certaines émissions TV réservées à un public mature dans le sous menu TV Rating, vos enfants pourront visionner ces programmes.

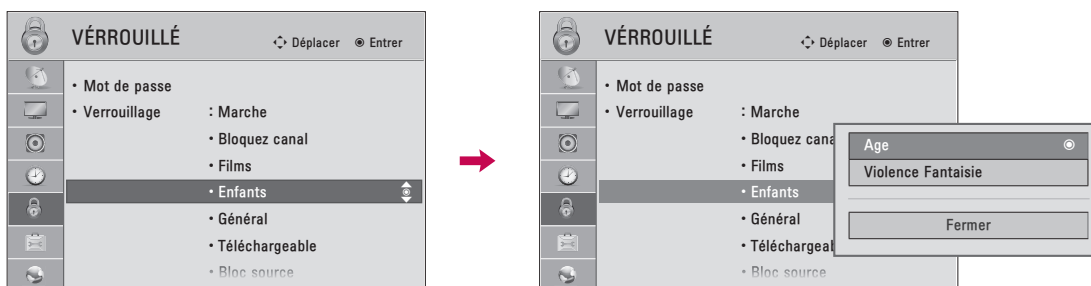



1    Sélectionnez **VÉROUILLÉ**.

2  Entrer le mot de passe.

3  Sélectionnez **Enfants**.

4   Sélectionnez **Age** ou **Violence Fantaisie**.

5   Sélectionner les options de blocage.

6  Retourner au menu précédent.

 Retourner à l'affichage télé.

- **Age** (s'applique à TV-Y, TV-Y7)
- **Violence Fantaisie** (s'applique à TV-Y7)

Classement des émissions - Pour les É.-U

Basé sur les classements, filtre certaines émissions télévisées que vous et votre famille ne souhaitez pas regarder.

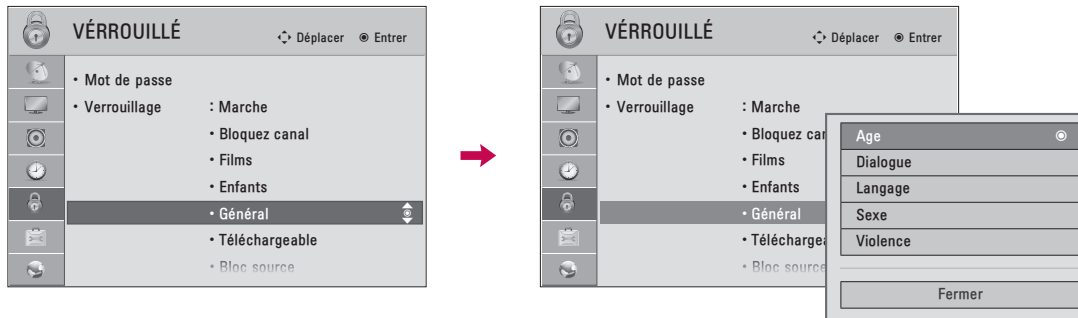

1 Sélectionnez **VÉROUILLÉ**.

2 Entrer le mot de passe.

3 Sélectionnez **Général**.

4 Sélectionnez **Age, Dialogue, Langage, Sexe** ou **Violence**.

5 Sélectionner les options de blocage.

6 Retourner au menu précédent.

Retourner à l'affichage télé.







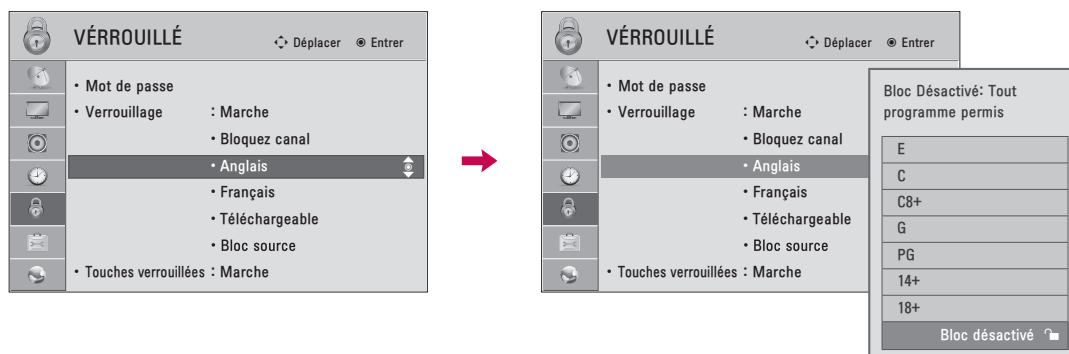

- **Age** (s'applique à TV-G,TV-PG,TV-14,TV-MA).
- **Dialogue** - dialogue à caractère sexuel (s'applique à TV-PG,TV-14).
- **Langage** - langage pour adultes (s'applique à TV-PG, TV-14, TV-MA).
- **Sexe** - situations à caractère sexuel (s'applique à TV-PG, TV-14, TV-MA).
- **Violence** (s'applique à TV-PG, TV-14, TV-MA).

SÉLECTION PARENTALE / CLASSEMENT

Système de classement en anglais - Pour le Canada

Sélection du système de classement en Anglais (Canada).



-    Sélectionnez **VÉROUILLÉ**.
-  Entrer le mot de passe.
-  Sélectionnez **Anglais**.
-   Sélectionnez **E, C, C8+, G, PG, 14+, 18+** ou **Bloc désactivé**.
-  Retourner au menu précédent.
-  Retourner à l'affichage télé.

- Si **Anglais** ou **Français** est verrouillée, entrez le mot de passe pour accès temporaire.
- **E** (Exemptés)
- **C** (Enfants)
- **C8+** (Enfants de 8 ans et plus)
- **G** (Émissions générales, pour tout public)
- **PG** ((Accord parental souhaitable)
- **14+** (Public de 14 ans et plus)
- **18+** (Émissions pour adulte)
- **Bloc désactivé** (Filtrage désactivé)

Systeme de classement en français - Pour le Canada

Sélection du système de classement en français (Canada).

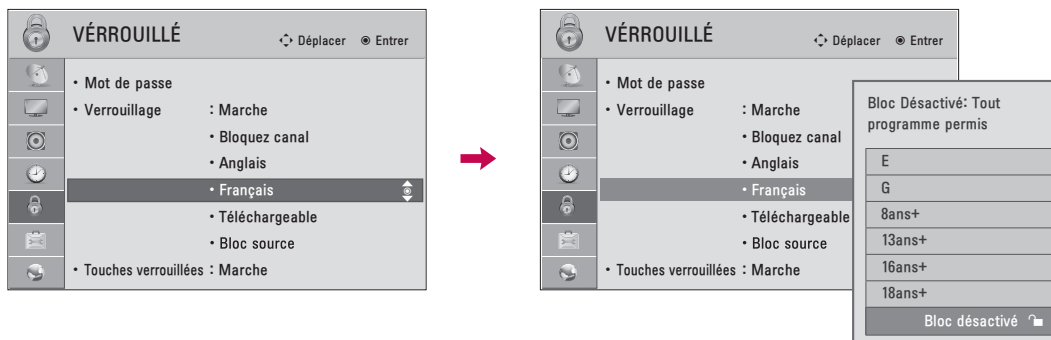

1 Sélectionnez **VÉROUILLÉ**.

2 Entrer le mot de passe.

3 Sélectionnez **Français**.

4 Sélectionnez **E**, **G**, **8ans+**, **13ans+**, **16ans+**, **18ans+** ou **Bloc désactivé**.

5 Retourner au menu précédent.

Retourner à l'affichage télé.

- **E** (Exemptés)
- **G** (Général)
- **8ans+** (Général-Ne convient pas aux enfants)
- **13ans+** (Ne convient pas aux moins de 13 ans)
- **16ans+** (Ne convient pas aux moins de 16 ans)
- **18ans+** (Pour adultes seulement)
- **Bloc désactivé** (Tout programme permis)

SÉLECTION PARENTALE / CLASSEMENT

TÉLÉCHARGEABLE

Il est possible que cette fonction uniquement pour les signaux de canal numérique.

Cette fonction est uniquement disponible lorsque la télévision a reçu des données de classification de Région5.

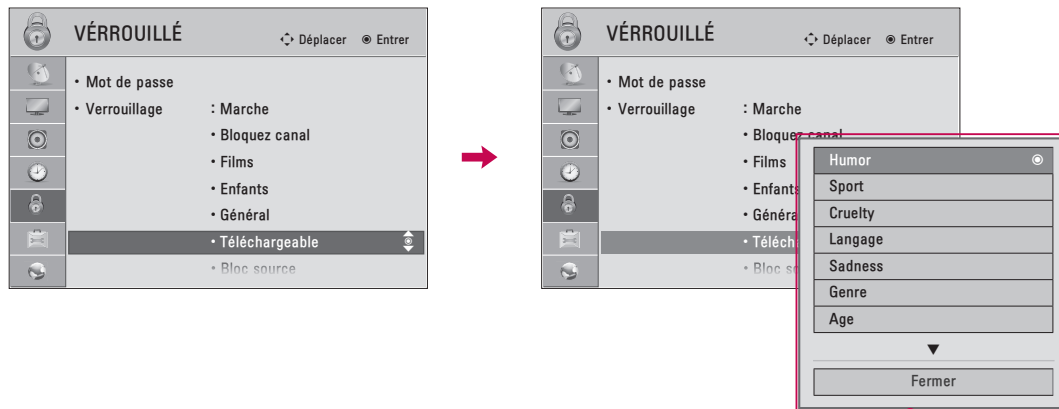





- En fonction du tableau de classification, l'affichage à l'écran de votre télévision peut différer légèrement de ce qui est illustré dans ce guide.

1    Sélectionnez **VÉROUILLÉ**.

2  Entrer le mot de passe.

3  Sélectionnez **Téléchargeable**.

4   Sélectionnez l'option **Téléchargeable**.

5   Sélectionnez une des options et bloquez-la.

6  Retourner au menu précédent.

 Retourner à l'affichage télé.

- Si Téléchargeable est verrouillée, entrez le mot de passe pour accès temporaire.

BLOCAGE DE L'ENTRÉE EXTERNE

Vous permet de bloquer un signal.

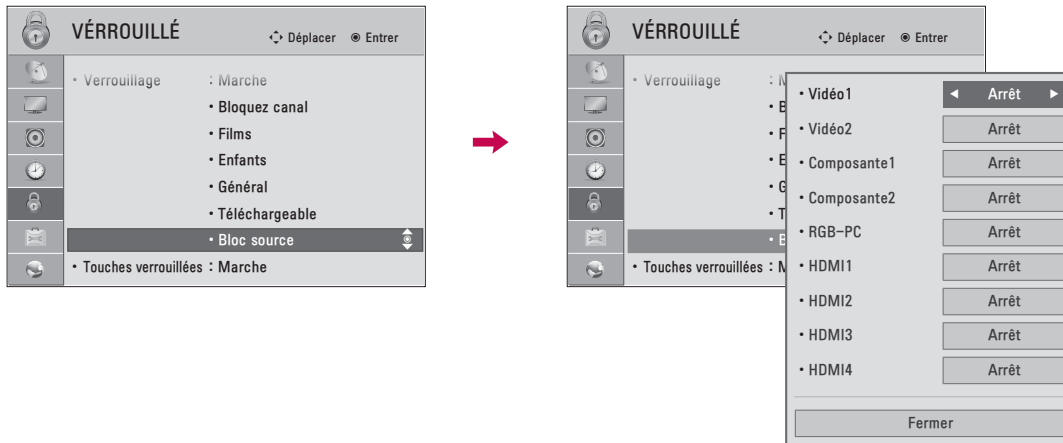

1    Sélectionnez **VÉROUILLÉ**.

2  Entrer le mot de passe.

3  Sélectionnez **Bloc source**.

4   Sélectionner une source.

5  Sélectionnez **Marche** ou **Arrêt**.

6  Retourner au menu précédent.

 Retourner à l'affichage télé.

SÉLECTION PARENTALE / CLASSEMENT

TOUCHES VERROUILLÉES

Cette fonction peut être utilisée afin de prévenir l'usage non autorisé en verrouillant les commandes du panneau frontal, de manière à ce que seule la télécommande puisse être utilisée.

Ce téléviseur est configuré de manière à mémoriser l'option ayant été utilisée en dernier, et ce, même lorsque vous l'éteignez.

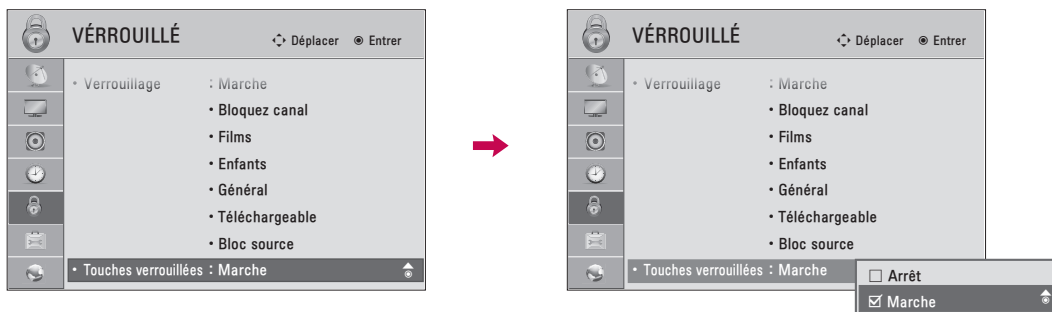

1    Sélectionnez **VÉROUILLÉ**.









2  Entrer le mot de passe.

3  Sélectionnez **Touches verrouillées**.

4   Sélectionnez **Marche** ou **Arrêt**.

5  Retourner au menu précédent.

 Retourner à l'affichage télé.

- Lorsque le verrouillage est activé, si le téléviseur est éteint, peser sur le bouton  / I, **INPUT, CH** (  ou  ) de l'appareil ou les boutons **POWER, INPUT, CH** ( ) ou **Numériques** de la télécommande.
- Verrouillage en circuit, l'affichage ' **Touches verrouillées**' figure à l'écran si toute touche sur le panneau avant est pressée.

ANNEXE

Liste de vérification de dépannage

Mauvais fonctionnement	
La télécommande ne fonctionne pas	<ul style="list-style-type: none">■ Assurez-vous qu'aucun objet n'interfère entre le poste de télévision et la télécommande. Assurez-vous que vous pointez la télécommande correctement vers le poste de télévision.■ Assurez-vous d'avoir installé les batteries en respectant la polarité (+ vers +, - vers -).■ Assurez-vous d'avoir sélectionné le bon mode de fonctionnement à distance: TV, VCR etc■ Remplacez les piles. *Cette fonction n'est pas disponible pour tous les modèles.
Le téléviseur s'arrête soudainement	<ul style="list-style-type: none">■ Est-ce qu'une mise en veille a été programmée?■ Vérifiez les paramètres de gestion de l'alimentation. Coupure de courant.■ En l'absence de signal, la TV s'éteint automatiquement dans les 15 minutes.

Problèmes vidéo	
Pas d'image ni de son	<ul style="list-style-type: none">■ Vérifiez que le poste est allumé.■ Essayez une autre chaîne. Le problème peut venir de la réception d'une chaîne particulière.■ Le câble d'alimentation est-il correctement inséré dans la prise murale?■ Vérifiez la direction et la location de votre antenne.■ Contrôlez la prise de courant, branchez la prise de courant d'un autre appareil dans la prise dans laquelle la prise du poste de TV était branchée.
L'image apparaît lentement après la mise sous tension	<ul style="list-style-type: none">■ C'est normal, l'image est absente durant le processus de démarrage du produit. Veuillez contacter votre SAV, si l'image n'apparaît toujours pas après cinq minutes.
Pas de couleur ou couleur/image terne	<ul style="list-style-type: none">■ Réglez les couleurs dans les options de menu.■ Respectez une distance suffisante entre le magnétoscope et le téléviseur.■ Essayez une autre chaîne. Le problème peut venir de la réception d'une chaîne particulière.■ Les connexions vidéo sont-elles correctes?■ Activez n'importe quelle fonction pour restaurer la luminosité de l'image.
Lignes horizontales/verticales ou image tremblotante	<ul style="list-style-type: none">■ Recherchez les causes d'interférence comme un appareil ou un outil électrique.
Mauvaise réception de certaines chaînes	<ul style="list-style-type: none">■ La station ou le câble du poste rencontrent des problèmes, passez sur une autre chaîne.■ Le signal de la station est faible, orientez l'antenne pour recevoir un signal plus fort.■ Recherchez les possibles sources d'interférence.
Lignes ou stries sur l'image	<ul style="list-style-type: none">■ Contrôlez l'antenne (changez l'orientation de l'antenne).
Aucune image en connectant la prise HDMI	<ul style="list-style-type: none">■ Si un câble HDMI ne prend pas en charge la technologie HDMI haute vitesse, il peut causer des scintillements ou empêcher l'affichage. Dans ce cas, utilisez des câbles plus récents compatibles avec le HDMI haute vitesse.

ANNEXE

Problèmes audio	
Un haut-parleur ne produit aucun son	<ul style="list-style-type: none">■ Ajustez la balance Droite/gauche dans les options de menu.
Le poste émet un son inhabituel	<ul style="list-style-type: none">■ Un changement du degré d'humidité ou de la température du milieu ambiant peut provoquer ce genre de désagrément lorsque le produit est allumé ou éteint. Il ne s'agit pas d'un dysfonctionnement du produit.
Aucun son en connectant la prise HDMI/USB	<ul style="list-style-type: none">■ Vérifiez le câble HDMI haute vitesse.■ Vérifiez la compatibilité du câble USB avec la version 2.0.■ Utilisez un fichier MP3 normal. <p>*Cette fonction n'est pas disponible pour tous les modèles.</p>

Problèmes en mode PC	
Le signal est en dehors de la plage (format invalide)	<ul style="list-style-type: none">■ Réglez la résolution, la fréquence horizontale, ou la fréquence verticale.■ Vérifiez la source d'entrée.
Des lignes verticales ou des rayures en fond d'écran & du bruit horizontal & une position incorrecte	<ul style="list-style-type: none">■ Lancez la configuration automatique ou réglez l'horloge, la phase, ou la position H/V (Option).
La couleur de l'écran est instable ou couleur unique	<ul style="list-style-type: none">■ Vérifier le câble.■ Réinstallez la carte vidéo du PC.
Lors du raccordement du câble HDMI au PC, l'audio est absent.	<ul style="list-style-type: none">■ Consulter le manuel au sujet de la carte audio dans le PC pour vérifier si elle prend en charge l'audio HDMI et comment la régler correctement.

Problèmes avec la liste de films

Le fichier n'apparaît pas sur la liste de films.	<ul style="list-style-type: none">■ Vérifier si l'extension est prise en charge.
Un message s'affiche de type « Ce fichier n'est pas valide » ou l'audio fonctionne comme il faut mais pas la vidéo.	<ul style="list-style-type: none">■ Vérifier s'il est possible de lire sans problèmes le fichier sur un PC (Vérifier que le fichier ne soit pas endommagé)■ Vérifier que la résolution soit prise en charge.■ Vérifier que le codec audio/vidéo soit pris en charge.■ Vérifier que la vitesse de défilement du film soit prise en charge.
Un message s'affiche de type « Audio non-supporté » ou la vidéo fonctionne comme il faut mais pas l'audio.	<ul style="list-style-type: none">■ Vérifier s'il est possible de lire sans problèmes le fichier sur un PC (Vérifier que le fichier ne soit pas endommagé)■ Vérifier que le codec audio soit pris en charge.■ Vérifier que le débit binaire soit pris en charge.■ Vérifier que la fréquence d'échantillonnage soit prise en charge.
Le sous-titrage ne fonctionne pas.	<ul style="list-style-type: none">■ Vérifier s'il est possible de lire sans problèmes le fichier sur un PC (Vérifier que le fichier ne soit pas endommagé)■ Vérifier si les noms de fichier vidéo et sous-titrage sont les mêmes.■ Vérifier si les fichiers vidéo et sous-titrage se trouvent dans le même dossier.■ Vérifier que le fichier sous-titrage soit pris en charge.■ Vérifier que la langue soit prise en charge. (Lorsque vous ouvrez un fichier de sous-titrage dans Memo Pad, vous pouvez vérifier la langue du fichier sous-titrage.)

ANNEXE

ENTRETIEN

Il est possible de prévenir les défaillances avant qu'elles surviennent. Un nettoyage régulier et assidu peut prolonger la durée de vie de votre téléviseur.

Attention: Veillez à mettre l'appareil hors tension et à débrancher le cordon d'alimentation avant de procéder au nettoyage.

Nettoyage de l'écran

- 1 Voici un truc pour empêcher la poussière de se déposer sur l'écran pendant un certain temps. Mouillez un chiffon doux avec de l'eau tiède. Ajoutez un peu de produit assouplissant ou de détergent liquide pour vaisselle sur le chiffon. Tordez le chiffon jusqu'à ce qu'il soit presque sec et utilisez-le pour essuyer l'écran.
- 2 Ne laissez pas l'eau s'accumuler sur l'écran. Laissez sécher avant de mettre le téléviseur sous tension

Nettoyage du boîtier

- Pour enlever la poussière ou les saletés, essuyez le boîtier avec un chiffon doux non pelucheux.
- Ne mouillez pas le chiffon.

Absence prolongée

ATTENTION

- ▶ Si vous prévoyez ne pas utiliser votre téléviseur pour une longue période (comme des vacances), il est conseillé de débrancher le cordon d'alimentation afin de ne pas risquer que la foudre ou les surtensions n'endommagent l'appareil.

SPÉCIFICATIONS DE L'APPAREIL

MODÈLES		47LX9500 (47LX9500-UA)	55LX9500 (55LX9500-UA)
Dimensions (Largeur x Hauteur x Profondeur)	Support y compris	1085.9 mm x 710.6 mm x 255.0 mm (42.7 po x 27.9 po x 10.0 po)	1255.8 mm x 805.0 mm x 255.0 mm (49.4 po x 31.6 po x 10.0 po)
	Support non compris	1085.9 mm x 654.2 mm x 31.6 mm (42.7 po x 25.7 po x 1.2 po)	1255.8 mm x 749.6 mm x 31.6 mm (49.4 po x 29.5 po x 1.2 po)
Poids	Support y compris	26.7 kg (58.8 livres)	32.7 kg (72.0 livres)
	Support non compris	22.1 kg (48.7 livres)	28.1 kg (61.9 livres)

Alimentation requise	AC 120 V ~ 50 / 60 Hz	
Système de télévision	NTSC-M, ATSC, 64 & 256 QAM	
Programmation	VHF 2 à 13, UHF 14 à 69, CATV 1 à 135, DTV 2 à 69, CADTV 1 à 135	
Impédance de l'antenne externe	75 Ω	
Environnement	Température de fonctionnement	0 °C à 40 °C (32 °F à 104 °F)
	Humidité de fonctionnement	Inférieur à 80 %
	Température d'entreposage	-20 °C à 60 °C (-4 °F à 140 °F)
	Humidité d'entreposage	Inférieur à 85 %

- Les spécifications qui figurent ci-dessus peuvent être modifiées sans préavis.

ANNEXE

MODÈLES		47LEX8 (47LEX8-UA)	55LEX8 (55LEX8-UA)
Dimensions (Largeur x Hauteur x Profondeur)	Support y compris	1126.6 mm x 757.9 mm x 284.4 mm (44.3 po x 29.8 po x 11.1 po)	1306.0 mm x 867.0 mm x 345.0 mm (51.4 po x 34.1 po x 13.5 po)
	Support non compris	1126.6 mm x 692.0 mm x 29.3 mm (44.3 po x 27.2 po x 1.1 po)	1306.0 mm x 797.0 mm x 30.7 mm (51.4 po x 31.3 po x 1.2 po)
Poids	Support y compris	22.9 kg (50.4 livres)	34.5 kg (76.0 livres)
	Support non compris	19.6 kg (43.2 livres)	28.8 kg (63.4 livres)

MODÈLES		60LEX9 (60LEX9-UA)	72LEX9 (72LEX9-UA)
Dimensions (Largeur x Hauteur x Profondeur)	Support y compris	1126.6 mm x 757.9 mm x 284.4 mm (44.3 po x 29.8 po x 11.1 po)	1306.0 mm x 867.0 mm x 345.0 mm (51.4 po x 34.1 po x 13.5 po)
	Support non compris	1126.6 mm x 692.0 mm x 29.3 mm (44.3 po x 27.2 po x 1.1 po)	1306.0 mm x 797.0 mm x 30.7 mm (51.4 po x 31.3 po x 1.2 po)
Poids	Support y compris	22.9 kg (50.4 livres)	34.5 kg (76.0 livres)
	Support non compris	19.6 kg (43.2 livres)	28.8 kg (63.4 livres)

Alimentation requise	AC 120 V ~ 50 / 60 Hz		
Système de télévision	NTSC-M, ATSC, 64 & 256 QAM		
Programmation	VHF 2 à 13, UHF 14 à 69, CATV 1 à 135, DTV 2 à 69, CADTV 1 à 135		
Impédance de l'antenne externe	75 Ω		
Environnement	Température de fonctionnement	0 °C à 40 °C (32 °F à 104 °F)	
	Humidité de fonctionnement	Inférieur à 80 %	
	Température d'entreposage	-20 °C à 60 °C (-4 °F à 140 °F)	
	Humidité d'entreposage	Inférieur à 85 %	

- Les spécifications qui figurent ci-dessus peuvent être modifiées sans préavis.

MODÈLES		50PK950 (50PK950-UA, 50PK950-UF)	60PK950 (60PK950-UA, 60PK950-UF)
Dimensions (Largeur x Hauteur x Profondeur)	Support y compris	1190.0 mm x 804.5 mm x 294.5 mm (46.8 po x 31.6 po x 11.5 po)	1408.8 mm x 937.9 mm x 384.0 mm (55.4 po x 36.9 po x 15.1 po)
	Support non compris	1190.0 mm x 737.0 mm x 52.4 mm (46.1 po x 29.0 po x 2.0 po)	1408.8 mm x 860.7 mm x 52.4 mm (55.4 po x 33.8 po x 2.0 po)
Poids	Support y compris	34.8 kg (76.7 livres)	50.9 kg (112.2 livres)
	Support non compris	30.2 kg (66.5 livres)	43.3 kg (95.4 livres)

Alimentation requise	AC 100-240 V ~ 50 / 60 Hz	
Système de télévision	NTSC-M, ATSC, 64 & 256 QAM	
Programmation	VHF 2 à 13, UHF 14 à 69, CATV 1 à 135, DTV 2 à 69, CADTV 1 à 135	
Impédance de l'antenne externe	75 Ω	
Environnement	Température de fonctionnement	0 °C à 40 °C (32 °F à 104 °F)
	Humidité de fonctionnement	Inférieur à 80 %
	Température d'entreposage	-20 °C à 60 °C (-4 °F à 140 °F)
	Humidite d'entreposage	Inférieur à 85 %

- Les spécifications qui figurent ci-dessus peuvent être modifiées sans préavis.

ANNEXE

CODES IR

*Cet attribut n'est pas disponible pour tous les modèles.

1. Comment brancher

- Brancher la télécommande à fil sur la prise télécommande du TV.

2. Code IR de la télécommande

■ Sortie onde

Impulsion simple, modulée avec signal 37.917 KHz à 455 KHz

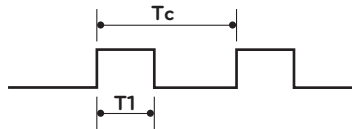

Fréquence porteuse
 $FCAR = 1/T_c = f_{OSC}/12$
 Rapport = $T_1/T_c = 1/3$

■ Configuration d'image

1re image

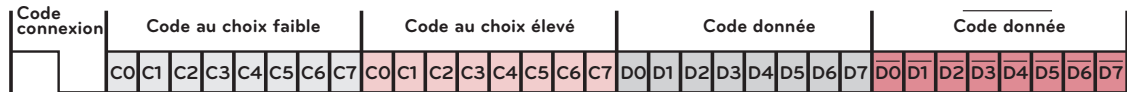

Répéter image

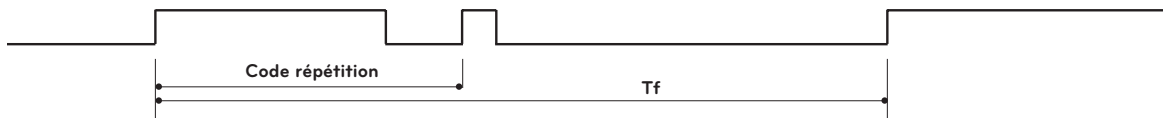

■ Code connexion

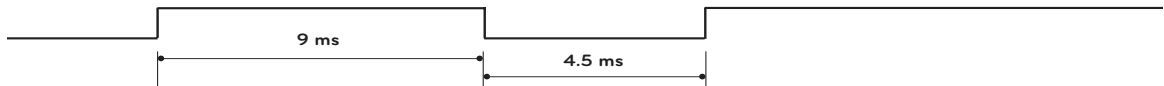

■ Code répétition



■ Intervalle image: Tf

Bit "0"

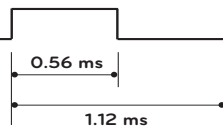

Bit "1"

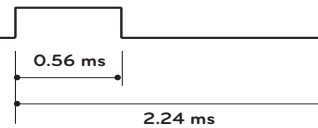

■ Intervalle image: Tf

L'onde est transmise tant que la touche est pressée.

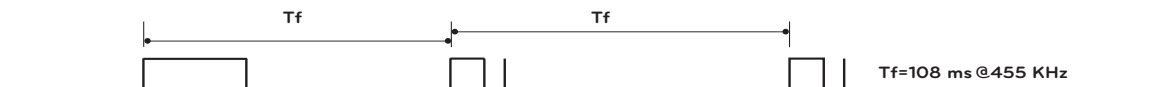

Code (Hexa)	Fonction	Remarque	Code (Hexa)	Fonction	Remarque
00	CH ^	Touche télécommande	B0	▶	Touche télécommande
01	CH v	Touche télécommande	B1	■	Touche télécommande
02	VOL +	Touche télécommande	BA		Touche télécommande
03	VOL -	Touche télécommande	D6	TV	Code IR discret
06	>	Touche télécommande			(sélection entrée TV)
07	<	Touche télécommande	C4	POWER ON	Code IR discret
08	⏻	Touche télécommande (alimentation marche-arrêt)	C5	POWER OFF	Code IR discret
09	MUTE/DELETE	Touche télécommande			(arrêt seulement)
0B	INPUT	Touche télécommande	5A	Vidéo1	Code IR discret
0F	TV	Touche télécommande			(sélection entrée Vidéo1)
10-19	Numériques 0-9	Touche télécommande	D0	Vidéo2	Code IR discret
1A	FLASHBK	Touche télécommande			(sélection entrée Vidéo2)
1E	FAV/MARK	Touche télécommande	BF	Composante1	Code IR discret
28	BACK	Touche télécommande			(sélection entrée Composante1)
30	AV MODE	Touche télécommande	D4	Composante2	Code IR discret
40	^	Touche télécommande			(sélection entrée Composante2)
41	v	Touche télécommande	D5	RGB-PC	Code IR discret
43	MENU	Touche télécommande			(sélection entrée RGB-PC)
44	ENTER	Touche télécommande	CE	HDMI1	Code IR discret
45	Q.MENU	Touche télécommande			(sélection entrée HDMI1)
4C	- (Tiret)/LIST	Touche télécommande	CC	HDMI2	Code IR discret
5B	EXIT	Touche télécommande			(sélection entrée HDMI2)
58	WIDGETS	Touche télécommande	E9	HDMI3	Code IR discret
59	NETCAST	Touche télécommande			(sélection entrée HDMI3)
61	BLEU/L/R SELECT	Touche télécommande	DA	HDMI4	Code IR discret
63	JAUNE	Touche télécommande			(sélection entrée HDMI4)
71	VERT	Touche télécommande	76	Ratio 4:3	Code IR discret
72	ROUGE	Touche télécommande			(seulement mode 4:3)
79	RATIO	Touche télécommande	77	Ratio 16:9	Code IR discret
7E	SIMPLINK	Touche télécommande			(seulement mode 16:9)
8E	▶▶	Touche télécommande	AF	Ratio Zoom	Code IR discret
8F	◀◀	Touche télécommande			(seulement mode Zoom)
95	ENERGY SAVING	Touche télécommande	DC	3D	Touche télécommande
AA	INFO	Touche télécommande			

■ Utilisez la fonctionnalité en fonction de votre modèle.

COMMANDE EXTERNE PAR LE BIAIS DU RS-232C

Le port RS-232C vous permet de brancher la prise d'entrée RS-232C à un appareil de commande externe (comme un ordinateur ou un système de commande audiovisuel) pour commander les fonctions du téléviseur par un dispositif externe.

- Remarque: Le port RS-232C de cette unité est conçu pour être utilisé par du matériel et des logiciels RS-232C offerts par des tiers.

Les instructions ci-dessous sont fournies pour vous aider à programmer le logiciel ou pour en vérifier la fonctionnalité à l'aide du logiciel Telenet.

Réglage RS-232C

c.-à-d.)

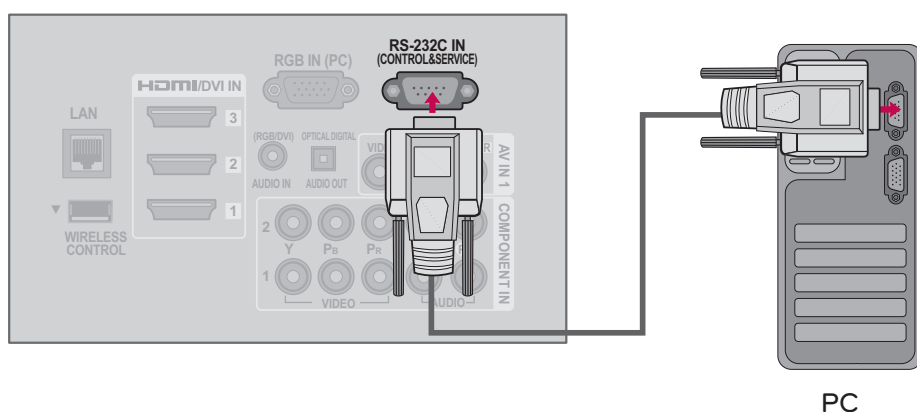

Type de connecteur ; D-sub, mâle à 9 broches

No.	Pin Name
1	Aucune connexion
2	RXD (donnée reçue)
3	TXD (donnée envoyée)
4	DTR (côté DTE prêt)
5	GND
6	DSR (côté DCE prêt)
7	RTS (prêt à envoyer)
8	CTS (prêt à envoyer)
9	Aucune connexion

Paramètres de communication

- Taux baud : 9600 bps (UART)
- Longueur de donnée : 8 bits
- Parité : aucune
- Bit d'arrêt : 1 bit
- Code de communication : ASCII
- Utiliser un câble croisé (renversé).

! REMARQUE

- ▶ Ce produit comporte une commande de retour d'écho dans le protocole de commande RS-232C.

Configurations RS-232C

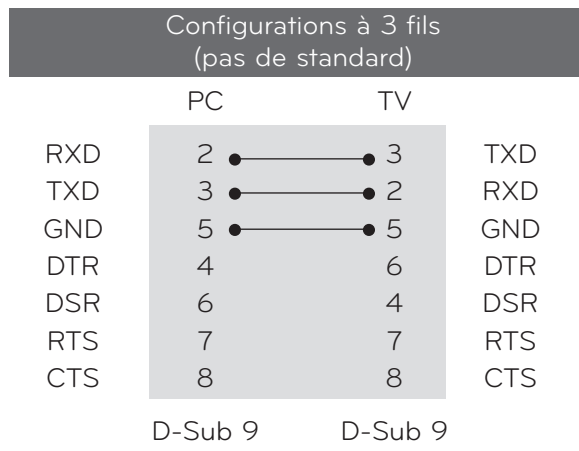
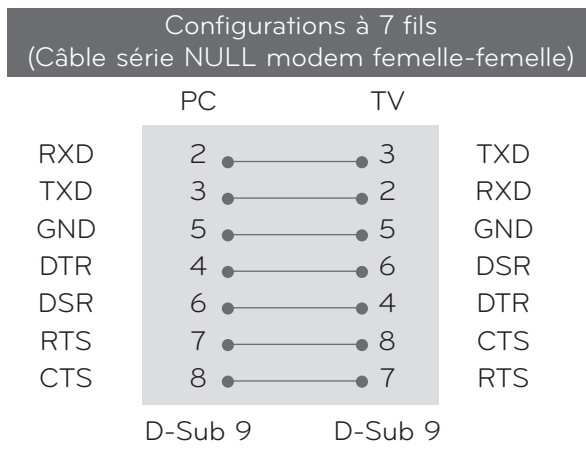

Réglage identification

Utiliser cette fonction pour spécifier un numéro d'identification du téléviseur.

Voir Planification donnée réelle.

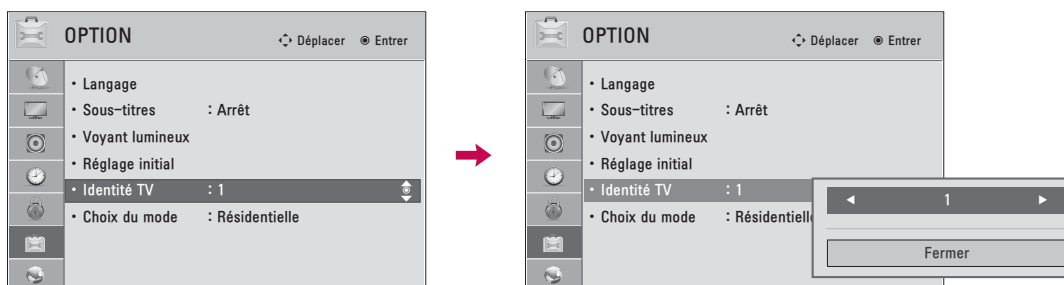

- 1 Sélectionnez **OPTION**.
- 2 Sélectionnez Identité TV.
- 3 Choisir le numéro désiré.
La gamme de réglage est de 1 à 99.
- 4 Retourner au menu précédent.
- Retourner à l'affichage télé.

■ Planification donnée réelles	
0	Étape 0
⋮	
A	Étape 10 (Identité TV 10)
⋮	
F	Étape 15 (Identité TV 15)
10	Étape 16 (Identité TV 16)
⋮	
63	Étape 99 (Identité TV99)
64	Étape 100

ANNEXE

Liste de référence de commande

	COMMANDE1	COMMANDE2	Donnée (hexadécimale)
01. Alimentation	k	a	00 - 01
02. Sélection entrée	x	b	► P185
03. Allongement	k	c	► P185
04. Sourdine écran	k	d	00 - 01
05. Volume sourdine	k	e	00 - 01
06. Volume	k	f	00 - 64
07. Contraste	k	g	00 - 64
08. Brillance	k	h	00 - 64
09. Couleur	k	i	00 - 64
10. Teinte	k	j	00 - 64
11. Netteté	k	k	00 - 64
12. Sélection affichage à l'écran	k	l	00 - 01
13. Verrouillage télécommande	k	m	00 - 01
14. Aiguës	k	r	00 - 64
15. Grave	k	s	00 - 64
16. Équilibre	k	t	00 - 64
17. Température de Couleur	x	u	00 - 64
18. Méthode ISM	j	p	► P186
19. Économie d'énergie	j	q	► P186
20. Configuration auto	j	u	► P186
22. Ajout/suppression canal	m	b	00 - 01
23. Clé	m	c	► P187
24. Rétroéclairage	m	g	00 - 64

Pour Télé ACL à DEL

Pour Télé Plasma

	COMMANDE1	COMMANDE2	Donnée0 (Hexadécimale)	Donnée1 (Hexadécimale)
21. Syntonisation Canal	m	a	Programme Physique Haut	Principal Programme Bas
			Donnée2 (Hexadécimale)	Donnée3 (Hexadécimale)
	Principal Bas	Secondaire Haut	Secondaire Bas	Attribut

Protocole de transmission / réception

Transmission

[Commande1][Commande2][][Identité TV][][Donné][Cr]

[Commande 1] : Première commande pour contrôler l'appareil.(j, k, m ou x)

[Commande 2] : Seconde commande pour contrôler l'appareil.

[ID du Téléviseur] : pour régler l'identification pour choisir le numéro désiré pour l'ordinateur au menu réglage. Gamme de 1 à 00. En sélectionnant 0, chaque appareil branché sur le téléviseur est contrôlé. Régler comme indiqué (1 à 99) au menu et une décimale hexagonale (0x0 à 0x63) au protocole de transmission/réception.

[Donnée] : Pour transmettre donnée de commande.

Transmet 'FF' pour lire la position de la commande

* Dans ce modèle, TV n'enverra pas la statut en mode attente.

[Cr] : Retour de chariot

Code ASCII '0x0D'

[] : Code ASCII 'espace (0x20)'

Reconnaissance

[Commande2][][Identité TV][][OK][Donné][x]

Le moniteur transmet ACK (reconnaissance) en fonction de ce format au moment de recevoir des données normales. À ce moment, si la donnée est en mode lecture, elle indique la donnée de position actuelle. Si en mode écriture, elle retourne la donnée de l'ordinateur.

* Dans ce modèle, TV n'enverra pas la statut en mode attente.

* Format de données

[Commande 2] : Utilisation comme commande.

[ID du Téléviseur] : Utilisation le petite caractère, si ID du Téléviseur est 10, il enverra 'O', 'a'.

[Donnée] : Utilisation le petite caractère, si donnée est 0 x ab, il enverra 'a', 'b'.

[OK] : Utilisation le grand caractère.

Reconnaissance erreur

[Commande2][][Identité TV][][NG][Donné][x]

Le moniteur transmet ACK en fonction de ce format au moment de recevoir une donnée anormale depuis les fonctions non viables ou erreurs de communication.

Donnée1: code illégal

Donnée2: fonction non supportée

Donnée3: attendre plus

* Dans ce modèle, TV n'enverra pas la statut en mode attente.

* Format de données

[Commande 2] : Utilisation comme commande.

[ID du Téléviseur] : Utilisation le petite caractère, si ID du Téléviseur est 10, il enverra 'O', 'a'.

[Donnée] : Utilisation le petite caractère, si donnée est 0 x ab, il enverra 'a', 'b'.

[NG] : Utilisation le grand caractère.

01. Alimentation (Commande: k a)

Contrôle marche arrêt TV

Transmission [k][a][][Identité][][Donnée][Cr]

Donnée 00 : Arrêt Donnée 01 : Marche

Reconnaissance [a][][Identité][][OK/NG][Donnée][x]

* De même, si d'autres fonctions transmettent une donnée FF en fonction de ce format, le retour de donnée reconnue présente la position de chaque fonction.

* Dans ce modèle, la TV enverra la reconnaissance après puissance sur traiter l'accomplissement.

* Il pourrait y a un moment retardent entre la commande et la reconnaissance.

02. Sélection entrée (Commande: x b)

Pour sélectionner source entrée du TV.

Transmission [x][b][][Identité TV][][Donnée][Cr]

Donnée 00: DTV (Antenne) Donnée 01: DTV (câble)

Donnée 10: Analogue (Antenne) Donnée 11: Analogue (câble)

Donnée 20: Vidéo1 Donnée 21: Vidéo2

Donnée 40: Composante1 Donnée 41: Composante 2

Donnée 42: Composante 3 Donnée 60: RGB-PC

Donnée 90: HDMI1 Donnée 91: HDMI2

Donnée 92: HDMI3 Donnée 93: HDMI4

Reconnaissance [b][][Identité TV][][OK/NG][Donnée][x]

* Utilisez le dispositif selon votre modèle.

03. Allongement (Commande: k c)

Règle le format écran.

Transmission [k][c][][Identité TV][][Donnée][Cr]

Donnée 01: 4:3 09: Sur mesure

02: 16:9 10: Zoom cinéma1

04: Zoom :

06: Selon source 1F: Zoom cinéma16

Reconnaissance [c][][Identité TV][][OK/NG][Donnée][x]

04. Sourdine écran (Commande: k d)

Pour sélectionner sourdine marche-arrêt.

Transmission [k][d][][Identité TV][][Donnée][Cr]

Donnée 00: Arrêt (image marche), Video-out Mute arrêt

Donnée 01 : Marche (image arrêt)

Donnée 10: Video-out Mute marche

Reconnaissance [d][][Identité TV][][OK/NG][Donnée][x]

* En cas de sortie vidéo en mode silence, l'affichage d'écran (OSD) sera opérationnel sur la télévision. Mais, en cas d'écran en mode silence, la télévision n'effectuera aucun affichage à l'écran (OSD).

05. Volume sourdine (Commande: k e)

Contrôle volume sourdine marche-arrêt.

Utiliser aussi la touche MUTE sur la télécommande.

Transmission [k][e][][Identité TV][][Donnée][Cr]

Donnée 0: Volume sourdine marche (Volume arrêt)

Donnée 1 : Volume sourdine arrêt (Volume marche)

Reconnaissance [e][][Identité TV][][OK/NG][Donnée][x]

06. Volume (Commande: k f)

Règle le contrôle.

Utiliser aussi les touches volumes sur la télécommande.

Transmission [k][f][][Identité TV][][Donnée][Cr]

Donnée Min: 0 ~ Max: 64 (*Transmis par hexadécimal code)

*Voir planification de donnée réelle!

Reconnaissance [f][][Identité TV][][OK/NG][Donnée][x]

07. Contraste (Commande: k g)

Règle le contraste.

Aussi par le menu image.

Transmission [k][g][][Identité TV][][Donnée][Cr]

Donnée Min: 0 ~ Max: 64 (*Transmis par hexadécimal code)

*Voir planification de donnée réelle!

Reconnaissance [g][][Identité TV][][OK/NG][Donnée][x]

08. Brillance (Commande: k h)

Règle la brillance.

Aussi par le menu image.

Transmission [k][h][][Identité TV][][Donnée][Cr]

Donnée Min: 0 ~ Max: 64 (*Transmis par hexadécimal code)

*Voir planification de donnée réelle!

Reconnaissance [h][][Identité TV][][OK/NG][Donnée][x]

09. Couleur (Commande: k i)

Règle la couleur.

Aussi par le menu image.

Transmission [k][i][][Identité TV][][Donnée][Cr]

Donnée Min: 0 ~ Max: 64 (*Transmis par hexadécimal code)

Voir planification de données réelles 1 ci-dessous.

Reconnaissance [i][][Identité TV][][OK/NG][Donnée][x]

10. Teinte (Commande: k j)

Règle la teinte.

Aussi par le menu image

Transmission [k][j][][Identité TV][][Donnée][Cr]

Donnée Rouge: 0 ~ Vert: 64(*Transmis par hexadécimal code)

Voir planification de données réelles ci-dessous.

Reconnaissance [j][][Identité TV][][OK/NG][Donnée][x]

11. Netteté (Command: k k)

Règle la netteté.

Aussi par le menu image.

Transmission [k][k] [[Identité TV]] [[Donnée]][Cr]

Donnée Min: 0 ~ Max: 64 (*Transmis par hexadécimal code)

Voir planification de données réelles ci-dessous.

Reconnaissance [k] [[Identité TV]] [[OK/NG]][Donnée][x]

12. Sélection affichage à l'écran (Commande: k l)

Sélectionne marche-arrêt.

Transmission [k][l] [[Identité TV]] [[Donnée]][Cr]

Donnée 0: OSD Arrêt Donnée 1: OSD Marche

Reconnaissance [l] [[Identité TV]] [[OK/NG]][Donnée][x]

13. Verrouillage télécommande (Commande: k m)

Verrouille la télécommande et le panneau avant.

Transmission [k][m] [[Identité TV]] [[Donnée]][Cr]

Donnée 0: Verrouillage arrêt, Donnée 1: Verrouillage marche

Reconnaissance [m] [[Identité TV]] [[OK/NG]][Donnée][x]

Si l'on n'utilise pas la télécommande et les commandes du panneau avant pour le moniteur, utiliser ce mode. Lorsque l'alimentation principale est marche-arrêt, le verrouillage de télécommande est désactivé. Si le verrouillage est en mode 'veille', la télévision ne s'allumera ni avec la touche POWER de la télécommande ni avec celle de la télévision.

14. Aiguës (Commande: k r)

Pour régler les aiguës.

L'on peut aussi régler les aiguës au menu Audio.

Transmission [k][r] [[Identité TV]] [[Donnée]][Cr]

Donnée Min: 0 ~ Max: 64 (*Transmis par hexadécimal code)

Voir planification de données réelles ci-dessous.

Reconnaissance [r] [[Identité TV]] [[OK/NG]][Donnée][x]

15. Grave (Commande: k s)

Pour régler le Grave.

L'on peut aussi régler la Grave au menu Audio.

Transmission [k][s] [[Identité TV]] [[Donnée]][Cr]

Donnée Min: 0 ~ Max: 64 (*Transmis par hexadécimal code)

Voir planification de données réelles ci-dessous.

Reconnaissance[s] [[Identité TV]] [[OK/NG]][Donnée][x]

16. Équilibre (Commande: k t)

Pour régler l'équilibre.

L'on peut aussi régler l'équilibre au menu Audio.

Transmission [k][t] [[Identité TV]] [[Donnée]][Cr]

Donnée Min: 0 ~ Max: 64 (*Transmis par hexadécimal code)

Voir planification de données réelles ci-dessous.

Reconnaissance [t] [[Identité TV]] [[OK/NG]][Donnée][x]

17. Température de couleur (Commande: x u)

Pour régler la température de couleur.

L'on peut aussi régler la température de couleur au menu image.

Transmission [x][u] [[Identité TV]] [[Donnée]][Cr]

Donnée Chaud: 0 ~ Froid: 64 (*Transmis par hexadécimal code)

Voir planification de données réelles ci-dessous.

Reconnaissance [u] [[Identité TV]] [[OK/NG]][Donnée][x]

18. Méthode ISM (Command: j p) (Pour Télé Plasma)

Évite d'avoir une image fixe à l'écran.

Transmission [j][p] [[Identité TV]] [[Donnée]][Cr]

Donnée 02: Orbiteur

04: Cérusé

Donnée 08: Normal

20: Tracé couleur

Reconnaissance[p] [[Identité TV]] [[OK/NG]][Donnée][x]

19. Économie d'énergi (Commande: j q)

Pour contrôler la fonction d'économie d'énergie.

Transmission [j][q] [[Identité TV]] [[Donnée]][Cr]

Donnée 00: Arrêt Donnée 01: Minimum

Donnée 02: Moyen Donnée 03: Maximum

Donnée 04: Auto/Capteur intelligent (selon le modèle)

Donnée 05: Écran désactivé

Reconnaissance [q] [[Identité TV]] [[OK/NG]][Donnée][x]

20. Configuration auto (Commande: j u)

Pour contrôler la position de l'image et minimiser automatiquement le tremblement d'image. La configuration automatique marche seulement sous RGB-PC.

Transmission [j][u] [[Identité TV]] [[Donnée]][Cr]

Donnée1: Pour régler.

Reconnaissance [u] [[Identité TV]] [[OK/NG]][Donnée][x]

21. Syntonisation Canal (Commande: m a)

Syntonise un canal suivant numéro physique/majeur/mineur

Transmission [m][a] [[Identité TV]] [[Donnée0]] [[Donnée01] [] [[Donnée02]] [[Donnée03]] [] [[Donnée04]] [[Donnée05]][Cr]

Les canaux numériques possèdent un numéro de canal physique, majeur et mineur. Le numéro physique est le numéro de canal numérique réel, le majeur est le numéro auquel le canal doit être assigné et le mineur est le souscanal. Comme le syntoniseur ATSC assigne automatiquement pas requis lors de la transmission d'une commande.

Donnée 00: numéro physique

NTSC air: 02-45, NTSC câble: 01, OE-7D

ATSC air: 01-45, ATSC câble: 01-87

Donnée01 & 02: Numéro canal principal

Donnée01: byte élevé Donnée02: byte faible

Deux octets sont disponibles pour le majeur et le mineur, mais en général seul le deuxième est utilisé.

Donnée03 & 04: Numéro mineur

Non requis pour NTSC.

Donnée 5	7 Image secondaire/ princ.	6 Utilisation d'un canal physique	5 Canal 2/1 par- ties	4 réservé	3	2	1	0	Réglage
	0 Princ.	0 Utilisation	0 Deux	x	0	0	0	0	NTSC Air
	1 Sec.	1 Aucune Utilisation	1 Un	x	0	0	0	1	NTSC câble
				x	0	0	1	0	ATSC Air
				x	0	0	1	1	ATSC câble_std
				x	0	1	0	0	ATSC câble_hrc
				x	0	1	0	1	ATSC câble_irc
				x	0	1	1	0	ATSC câble_auto
				x	0	1	1	1	Réservé
				x	x	x	x	x	-
				x	1	1	1	1	Réservé

Le tableau ci-dessus présente le code binaire devant être converti en hexadécimales avant la transmission. Par exemple: Le code binaire pour syntoniser la source hiérarchique inférieure sur un canal par câble NTSC est "1000 0001", qui se traduit par "81" en hexadécimales.

* 7e bit : La source à laquelle vous désirez changer le canal.

* 6e bit : Utiliser un canal en deux parties ou en une partie.

Dans la plupart des cas, il suffit d'utiliser 0 puisque la valeur est ignorée lors de l'utilisation du NTSC.

* 5e bit: Utiliser 0 avec NTSC car il ne peut être utilisé qu'avec le numéro de canal physique. Le 1 est normalement utilisé pour ATSC car dans la plupart des cas le numéro physique n'a pas d'importance.

* 4e bit: Définir à 0.

* Exemples de commandes de syntonisation:

1. Syntoniser sur le canal 35 par câble analogique (NTSC).

Donnée 0 = Physique de 35 = 23

Donnée 1 & 2 = Pas de majeur = 00 00

Donnée 3 & 4 = Pas de mineur = 00 00

Donnée 5 = 0000 0001 en binaire = 01

Total = ma 00 23 00 00 00 00 01

2. Syntoniser sur le canal local numérique (ATSC) 30-3

Donnée 0 = Le physique est inconnu = 00

Donnée 1 & 2 = Le majeur est 30 = 00 1E

Donnée 3 & 4 = Le mineur est 3 = 00 03

Donnée 5 = 0010 0010 en binaire = 22

Total = ma 00 00 00 1E 00 03 22

Reconnaissance[a][][Identité TV][][OK][Donnée00]
[Donnée01][Donnée02][Donnée03][Donnée04][x]
[a][][Identité TV][][NG][Donnée00][x]

22. Ajout/suppression canal (Commande: m b)

Pour ajouter ou supprimer des canaux

Transmission [m][b][][Identité TV][][Donnée][Cr]

Donnée 0: canal supprimé Donnée 1: canal ajouté

Reconnaissance [b][][Identité TV][][OK/NG][Donnée][x]

23. Clé (Commande: m c)

Pour envoyer le code clé de télécommande à IR

Transmission [m][c][][Identité TV][][Donnée][Cr]

Donnée Code clé: voir page 181.

Reconnaissance [c][][Identité TV][][OK/NG][Donnée][x]

24. Rétroéclairage (Commande: m g) (Pour Télé ACL à DEL)

Pour ajuster la lumière arrière d'écran.

Transmission [m][g][][Identité TV][][Donnée][Cr]

Donnée Min: 0 ~ Max: 64 (*Transmis par hexadécimal code)

*Voir planification de donnée réelle!

Reconnaissance [g][][Identité TV][][OK/NG][Donnée][x]

NOTICE SUR LE LOGICIEL OPEN SOURCE

Les suivants exécutables GPL et bibliothèques LGPL, MPL utilisés dans ce produit sont sujets aux Accords de Licence GPL2.0/LGPL2.1/MPL1.1:

EXECUTABLES GPL:

Linux kernel 2.6, busybox, e2fsprogs, jfsutils, lzo, msdl-1.1, mtd-utils, ntpclient, procps, udhpcp

BIBLIOTHEQUES LGPL:

Atk, cairo, directFB, ffmpeg, glib, GnuTLS, gtk+, iconv, libintl, libcrypto, libgpg-error, libsoup, libusb, pango, uClibc, webkit

BIBLIOTHEQUES MPL:

Nanox, spidermonkey

LG Electronics offre de vous fournir le code source sur un CD-ROM contre les frais des coûts de cette distribution, comme les coûts du support, de l'envoi et de l'emballage, sous demande par courrier électronique à LG Electronics à opensource@lge.com

Cette offre est valable par une période de trois (3) ans depuis la date de distribution de ce produit par LG Electronics.

Vous pouvez obtenir une copie des licences GPL, LGPL, MPL sur le CD-ROM fourni avec ce produit.

Vous pouvez obtenir une copie des licences GPL, LGPL au site suivant

<http://www.gnu.org/licenses/old-licenses/gpl-2.0-translations.html>,

<http://www.gnu.org/licenses/old-licenses/lgpl-2.1-translations.html>.

Ce produit inclut d'autres logiciels open source.

- ▶ boost C++: software developed by <http://www.boost.org> distributed under the Boost Software License, Version 1.0
- ▶ c-ares : copyright © 1998 by the Massachusetts Institute of Technology
- ▶ expat:
 - copyright © 1998, 1999, 2000 Thai Open Source Software Center Ltd and Clark Cooper
 - copyright © 2001-2007 Expat maintainers.
- ▶ fontconfig: copyright © 2001, 2003 Keith Packard
- ▶ freetype: copyright © 2003 The FreeType Project (www.freetype.org).
- ▶ ICU: copyright © 1995-2008 International Business Machines Corporation and others.
- ▶ libcurl: copyright © 1996 - 2008, Daniel Stenberg.
- ▶ libjpeg: This software is based in part on the work of the Independent JPEG Group copyright © 1991 - 1998, Thomas G. Lane.
- ▶ libmng: copyright © 2000-2007 Gerard Juyn, Glenn Randers-Pehrson
- ▶ libpng: copyright © 1998-2008 Glenn Randers-Pehrson
- ▶ libupnp: copyright © 2000-2003 Intel Corporation
- ▶ libxml2 : copyright © 1998-2003 Daniel Veillard
- ▶ libxslt: copyright © 2001-2002 Daniel Veillard
- ▶ lua interpreter: copyright © 1994-2008 Lua.org, PUC-Rio
- ▶ md5: copyright © 1991-2, RSA Data Security, Inc

- ▶ openssl:
 - cryptographic software written by Eric Young.
 - software written by Tim Hudson.
 - software developed by the OpenSSL Project for use in the OpenSSL Toolkit. (<http://www.openssl.org>)
- ▶ pixman:
 - copyright © 1987, 1988, 1989, 1998 The Open Group
 - copyright © 1987, 1988, 1989 Digital Equipment Corporation
 - copyright © 1999, 2004, 2008 Keith Packard
 - copyright © 2000 SuSE, Inc.
 - copyright © 2000 Keith Packard, member of The XFree86 Project, Inc.
 - copyright © 2004, 2005, 2007, 2008 Red Hat, Inc.
 - copyright © 2004 Nicholas Miell
 - copyright © 2005 Lars Knoll & Zack Rusin, Trolltech
 - copyright © 2005 Trolltech AS
 - copyright © 2007 Luca Barbato
 - copyright © 2008 Aaron Plattner, NVIDIA Corporation
 - copyright © 2008 Rodrigo Kumpera
 - copyright © 2008 André Tupinambá
 - copyright © 2008 Mozilla Corporation
 - copyright © 2008 Frederic Plourde
- ▶ portmap: copyright © 1983,1991 The Regents of the University of California.
- ▶ tiff: copyright © 1987, 1993, 1994 The Regents of the University of California.
- ▶ tinyxml: copyright © 2000-2006 Lee Thomason
- ▶ xyssl:
 - Copyright © 2006-2008 Christophe Devine
 - Copyright © 2009 Paul Bakker
- ▶ zlib: copyright © 1995-2005 Jean-loup Gailly and Mark Adler

Tous droits réservés.

Le présent document atteste que toute personne est autorisée à obtenir, sans frais, une copie de ce logiciel et des fichiers de documentation associés (le « Logiciel »), à utiliser le Logiciel sans restriction, y compris sans limitation des droits d'utilisation, de copie, de modification, de publication, de distribution, de sous-licence et/ou de vente de copies du Logiciel et de permettre à des personnes auxquelles le logiciel est fourni de procéder de même, en respectant les conditions suivantes :

LE LOGICIEL EST FOURNI « TEL QUEL » SANS AUCUNE GARANTIE DE QUELQUE SORTE, EXPLICITE OU IMPLICITE, INCLUANT MAIS NON LIMITÉ AUX GARANTIES D'EXPLOITABILITÉ, ADAPTABILITÉ À UNE INTENTION PARTICULIÈRE ET SANS CONTREFAÇON. DANS AUCUN CAS, LES AUTEURS OU DÉTENTEURS DESDITS DROITS RÉSERVÉS NE SERONT TENU RESPONSABLE DE TOUTE RÉCLAMATION, DÉDOMMAGEMENT OU AUTRE RESPONSABILITÉ, SOIT ISSU D'UNE PROCÉDURE DE CONTRAT, DÉLIT CIVIL OU AUTRE, EN PROVENANCE DUDIT LOGICIEL OU EN CONNEXION AVEC CELUI-CI OU L'UTILISATION OU AUTRE ACTIVITÉS RELIÉES AU LOGICIEL.



Notez les numéros de modèle et de série de l'appareil qui figurent sur l'étiquette au dos du moniteur. Et inscrivez-les sur le dessus ou au verso de ce manuel.

MODÈLE _____

PUBLICATION PÉRIODIQUE _____