

Copyright

Esta publicação, incluindo todas as fotografias, ilustrações e software, é protegida pelas leis internacionais de copyright, com todos os direitos reservados. Nem este manual, nem qualquer material nele contido, podem ser reproduzidos sem o prévio consentimento, por escrito, por parte do autor.

© Copyright 2010

Isenção de Responsabilidade

As informações neste documento estão sujeitas a mudanças sem prévio aviso. O fabricante não faz quaisquer declarações ou garantias em relação ao conteúdo aqui apresentado e não reconhece especificamente qualquer garantia implícita de comercialização ou adequação a uma finalidade em particular. O fabricante se reserva o direito de revisar esta publicação e efetuar de tempos em tempos as alterações necessárias no conteúdo descrito sem que o fabricante tenha a obrigatoriedade de notificar quaisquer pessoas a respeito dessas revisões ou alterações.

Reconhecimento da Marca Comercial

Kensington é uma marca comercial registrada nos EUA da ACCO Brand Corporation com registros emitidos e solicitações pendentes em outros países do mundo.

Todos os outros nomes de produtos usados neste manual são de propriedade de seus respectivos detentores e são reconhecidos.

Importantes Informações de Segurança

Importante:

É altamente recomendável que você leia cuidadosamente esta seção antes de utilizar o projetor. Essas instruções de segurança e utilização irão assegurar que você desfrute durante muitos anos do seu projetor com segurança. Guarde este manual para consulta futura.

Símbolos Usados

Símbolos de advertência são usados na unidade e neste manual para alertá-lo sobre situações de risco.

As seguintes notações são usadas neste manual para alertá-lo sobre informações importantes.

Nota:

Fornecer informações adicionais sobre o tópico em questão.

Importante:

Fornecer informações adicionais que devem ser consideradas.

Precaução:

Alerta sobre situações que podem danificar a unidade.

Advertência:

Alerta sobre situações que podem danificar a unidade, criar um ambiente de risco ou causar acidentes pessoais.

Em todo o manual, componentes e itens presentes nos menus OSD são indicados em negrito como neste exemplo:

“Aperte o botão **Menu** no controle remoto para abrir o menu **Main**.”

Informações Gerais de Segurança

- Não abra o gabinete da unidade. Além da lâmpada de projeção, não há qualquer peça na unidade que possa ser manuseada pelo usuário. Para serviços de manutenção, entre em contato com pessoal qualificado.
- Siga todas as advertências e precauções contidas neste manual e no gabinete da unidade.
- A lâmpada de projeção é concebida para ser extremamente brilhante. Para não prejudicar seus olhos, não olhe para a lente quando a lâmpada estiver ligada.
- Não coloque a unidade sobre uma superfície instável, carrinho ou prateleira.
- Evite usar o sistema próximo à água, em contato direto com o sol, ou perto de uma fonte de calor.
- Não coloque objetos pesados, como livros ou bolsas, sobre a unidade.

Segurança na Instalação Elétrica

- Use somente o fio de alimentação fornecido.
- Não coloque nada sobre o fio de alimentação. Coloque o fio de alimentação de modo que não fique no caminho das pessoas.
- Remova as baterias do controle remoto ao guardá-lo ou quando não for usá-lo por um longo período.

Substituindo a Lâmpada

A substituição da lâmpada pode ser perigosa se realizada de forma incorreta. Consulte Substituição da Lâmpada de Projeção a página 34 para instruções claras e seguras sobre esse procedimento. Antes de substituir a lâmpada:

- Desconecte o fio de alimentação.
- Deixe a lâmpada esfriar por cerca de uma hora.

Limpeza do Projetor

- Desconecte o fio de alimentação antes da limpeza. Consulte Limpeza do Projetor a página 37.
- Deixe a lâmpada esfriar por cerca de uma hora.

Avisos sobre Normas

Antes de instalar e usar o projetor, leia as informações sobre normas na Cumprimento das Normas seção na página 52.

Características Principais

- *Unidade leve, fácil de carregar e transportar.*
- *Compatível com a maioria dos principais padrões de vídeo, incluindo NTSC, PAL e SECAM.*
- *Uma alta graduação de brilho permite apresentações à luz do dia ou em salas iluminadas.*
- *Suporta resoluções até SXGA a 16,7 milhões de cores transmitindo imagens vivas e claras.*
- *Instalação flexível permite projeções frontais e traseiras.*
- *As projeções na linha de visão são nítidas, com avançada correção de distorção para projeções em ângulo.*
- *Fonte de entrada detectada automaticamente.*

Sobre este manual

Este manual é dirigido a usuários finais e descreve como instalar e operar o projetor DLP. Sempre que possível, informações relevantes—como uma ilustração e sua descrição—são mantidas em uma única página. Este formato de fácil impressão é tanto para sua comodidade quanto para a economia de papel, protegendo assim o meio ambiente. Sugerimos a impressão somente das seções correspondentes às suas necessidades.

Índice

INICIANDO	1
VERIFICAÇÃO DA EMBALAGEM	1
VISÃO DAS PARTES DO PROJETOR	2
<i>Visão superior—Botões de exibição na tela (OSD) e LEDs</i>	3
<i>Visão Traseira</i>	4
<i>Visão Inferior</i>	5
PARTES DO CONTROLE REMOTO.....	6
ALCANCE DE OPERAÇÃO DO CONTROLE REMOTO.....	8
BOTÕES DO PROJETOR E DO CONTROLE REMOTO	8
<i>Controle Remoto</i>	8
INSTALAÇÃO E OPERAÇÃO	9
COLOCAÇÃO DAS BATERIAS NO CONTROLE REMOTO.....	9
CONECTANDO DISPOSITIVOS DE ENTRADA.....	10
INICIANDO E DESLIGANDO O PROJETOR.....	11
DEFININDO UMA SENHA DE ACESSO (TRAVA DE SEGURANÇA)	12
AJUSTANDO O NÍVEL DO PROJETOR.....	14
AJUSTANDO O ZOOM, O FOCO E A DISTORÇÃO	15
AJUSTANDO O VOLUME	16
CONFIGURAÇÕES DO MENU DE EXIBIÇÃO NA TELA (OSD)	17
CONTROLES DO MENU OSD	17
<i>Navegando no OSD</i>	17
DEFININDO O IDIOMA OSD	18
VISÃO GERAL DO MENU OSD	19
VISÃO GERAL DO SUBMENU OSD	20
MENU IMAGE.....	21
<i>Apresentação Avançado</i>	22
<i>Color Manager (Gerenciador de Cores)</i>	23
MENU COMPUTER.....	24
MENU VIDEO/AUDIO	25
<i>Audio</i>	26
MENU INSTALLATION I.....	27
<i>Advanced (Avançado)</i>	28
MENU INSTALLATION II.....	29
<i>Apresentação Avançado</i>	30
<i>OSD Menu Setting</i>	31
<i>Peripheral Test</i>	31
<i>Lamp Hour Reset</i>	32
<i>Factory Reset</i>	32
<i>Status</i>	33
MANUTENÇÃO E SEGURANÇA	34
SUBSTITUIÇÃO DA LÂMPADA DE PROJEÇÃO	34
<i>Redefinindo a Lâmpada</i>	36
LIMPEZA DO PROJETOR.....	37
<i>Limpeza da Lente</i>	37
<i>Limpeza do Gabinete</i>	37
USANDO A TRAVA KENSINGTON®	38
RESOLUÇÃO DE PROBLEMAS	39
PROBLEMAS COMUNS E SOLUÇÕES	39
SUGESTÕES PARA RESOLUÇÃO DE PROBLEMAS	39
MENSAGENS DE ERROS NO LED.....	40
PROBLEMAS DE IMAGEM	40
PROBLEMAS COM A LÂMPADA.....	41
PROBLEMAS COM O CONTROLE REMOTO.....	41
PROBLEMAS DE ÁUDIO	41

ENVIO DO PROJOTOR PARA ASSISTÊNCIA TÉCNICA.....	41
ESPECIFICAÇÕES	42
ESPECIFICAÇÕES.....	42
<i>Conectores de entrada</i>	42
DISTÂNCIA DE PROJEÇÃO V.S. TAMANHO DE PROJEÇÃO.....	43
<i>Distância de Projeção e Tabela de Tamanho</i>	43
TABELA DE MODO DE TIMING	44
CONFIGURAÇÃO DO RS232C.....	46
<i>Configuração de Parâmetro de Comunicação</i>	46
<i>Estrutura de Comando de Controle</i>	47
<i>Comando de Operação</i>	47
<i>Comando Remoto</i>	48
<i>Definir Comando de Valor</i>	48
<i>Variação de Dados</i>	49
<i>Comando de Consulta</i>	49
<i>Mensagem de resposta</i>	50
DIMENSÕES DO PROJOTOR	51
CUMPRIMENTO DAS NORMAS	52
AVISO FCC.....	52
CANADÁ	52
CERTIFICAÇÕES DE SEGURANÇA.....	52

INICIANDO

Verificação da Embalagem

Retire cuidadosamente o projetor da embalagem e verifique se os itens a seguir estão incluídos:

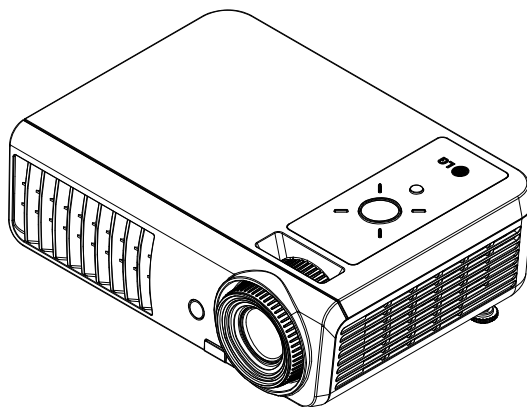

PROJETOR DLP

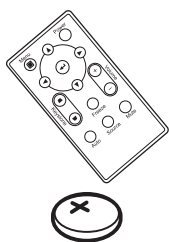

CONTROLE REMOTO
(COM UMA BATERIA 3V
CR2025)

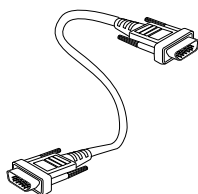

CABO RGB

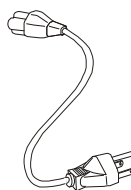

FIO DE ALIMENTAÇÃO



CABO DE ÁUDIO
(OPCIONAL)



CABO COMPONENTE
(OPCIONAL)



CABO DE VÍDEO
(OPCIONAL)



CABO S-VÍDEO
(OPCIONAL)



ADAPTADOR RGB PARA
COMPONENTE
(OPCIONAL)

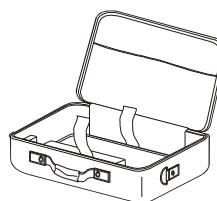

MALA DE TRANSPORTE

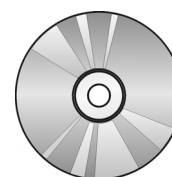

CD-ROM
(ESTE MANUAL DO
USUÁRIO)

Entre em contato com seu revendedor imediatamente se algum desses itens estiver faltando, se estiver danificado ou se a unidade não funcionar. É recomendável manter o material da embalagem original, pois poderá precisar devolver o equipamento para serviços cobertos pela garantia.

Precaução:

Evite usar o projetor em ambientes com poeira.

Visão das Partes do Projektor

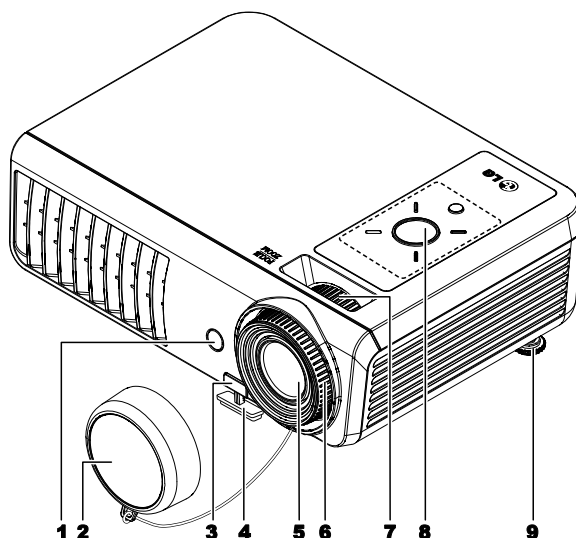

ITEM	NOME	DESCRIÇÃO	VER PÁGINA:
1.	Receptor IR (infravermelho)	Receptor para sinal IR do controle remoto	6
2.	Tampa da lente	Cobre a lente para protegê-la quando não estiver em uso	
3.	Botão para regular a altura	Empurre para liberar o regulador de altura	14
4.	Regulador de altura	Ajusta o nível do projetor	
5.	Lente	Remova a tampa da lente antes de usar	
6.	Anel de zoom	Amplia a imagem projetada	15
7.	Anel de foco	Focaliza a imagem projetada	
8.	Teclas de função	Veja Visão superior—Botões de exibição na tela (OSD) e LEDs.	3
9.	Regulador de altura	Ajusta o nível do projetor	14

Importante:

As aberturas de ventilação do projetor permitem uma boa circulação de ar, o que mantém a lâmpada do projetor fria. Não obstrua nenhuma das aberturas de ventilação.

Visão superior—Botões de exibição na tela (OSD) e LEDs

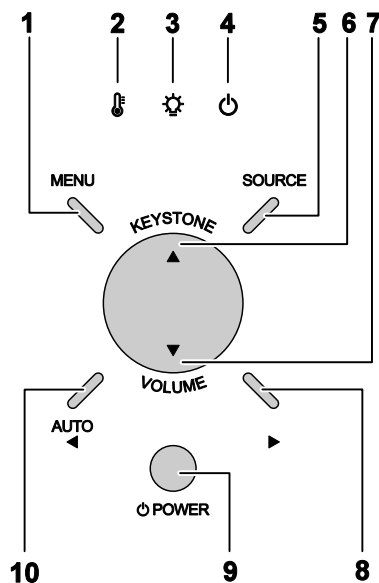

ITEM	NOME	DESCRIÇÃO		VER PÁGINA:
1.	MENU	Abre e fecha os botões OSD		17
2.	LED SUPERAQUECIMENTO	Lig	Sistema superaquecido	
		Desl	Estado Normal	
3.	LED DA LÂMPADA	Piscando	Código de erro (consulte <i>Mensagens de Erros no LED</i> a página 40)	
4.	POWER LED	Verde	Ligado	
		Desl	Desligado (AC desligado)	
		Piscando	Código de erro	
5.	FONTE	Detecta o dispositivo de entrada		10
6.	▲ (Cursor para Cima) / DISTORÇÃO	Para navegar e fazer alterações nas configurações do OSD Menu Rápido – Para Distorção		17
7.	▼ (Cursor para baixo) / VOL	Para navegar e fazer alterações nas configurações do OSD Menu Rápido – Para Volume		
8.	► (Cursor para direita)	Para navegar e fazer alterações nas configurações do OSD		
9.	POWER	Liga e desliga o projetor		11
10.	◀ (Cursor para esquerda) / AUTOMÁTICO	Para navegar e fazer alterações nas configurações do OSD Otimiza o tamanho da imagem, posição e resolução		17

Visão Traseira

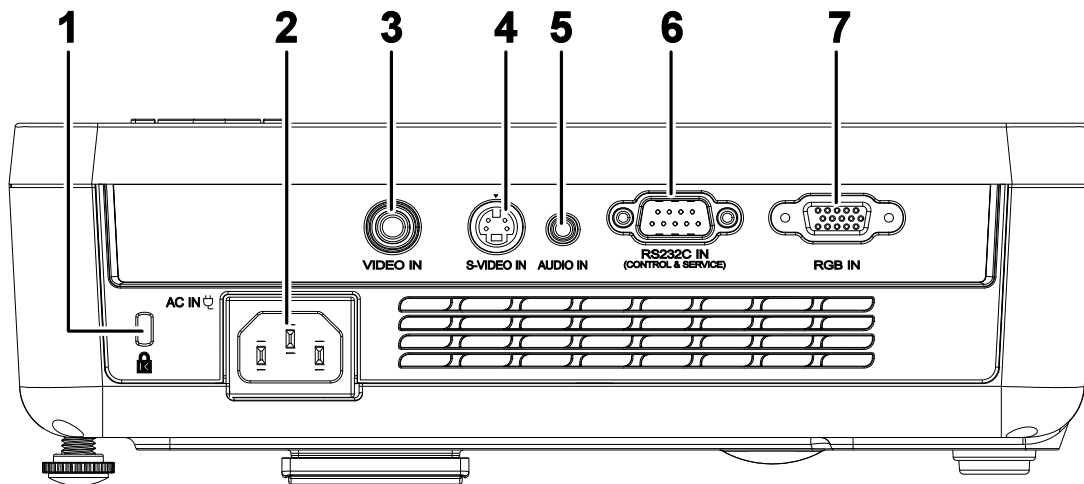

ITEM	NOME	DESCRIÇÃO	VER PÁGINA:
1.	Bloqueio Kensington	Secure to permanent object with a Kensington® Lock system	38
2.	AC IN	Conecta o CABO DE ALIMENTAÇÃO	11
3.	ENTRADA DE VÍDEO	Conecta o CABO DE VÍDEO de um dispositivo de vídeo	10
4.	ENTRADA S-VIDEO	Conecta o CABO S-VÍDEO de um dispositivo de vídeo	
5.	AUDIO-IN	Conecta o CABO DE ÁUDIO de um dispositivo de entrada	
6.	ENTRADA RS-232C	Conecte o CABO RS-232C de um computador (CONTROLE e SERVIÇO)	
7.	ENTRADA IN	Conecte o CABO RGB de um computador e componentes	

Nota:

Se o seu equipamento de vídeo tiver entradas S-VÍDEO e RCA (vídeo composto) ligue em um Conector S-VÍDEO. S-VÍDEO fornece um sinal de melhor qualidade.

Visão Inferior

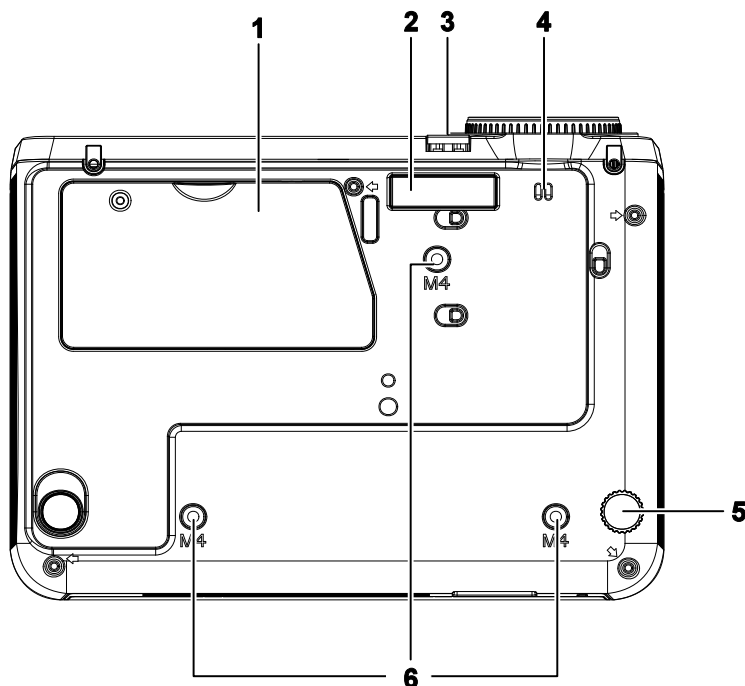

ITEM	NOME	DESCRIÇÃO	VER PÁGINA:
1.	Tampa da Lâmpada	Remove ao trocar a lâmpada.	34
2.	Regulador da altura	O regulador desce quando o botão do regulador é pressionado.	14
3.	Botão regulador da altura	Empurre para liberar o regulador.	
4.	Engate da tampa da lente	Para apertar a tampa da lente	
5.	Regulador de inclinação	Gire a alavanca do regulador para ajustar a posição do ângulo.	14
6.	Furos para o suporte de teto	Entre em contato com seu revendedor para informações sobre a montagem do projetor no teto	

Nota:

Quando da instalação, certifique-se de utilizar somente montagens no teto recomendadas pela UL. Para instalações no teto, use equipamentos de montagem aprovados e parafusos M4 com profundidade máxima de 6 mm (0,23 pol.).

A construção da montagem de teto deve ser de um formato e força adequados. A capacidade de carga da montagem de teto deve exceder o peso do equipamento instalado, e como precaução adicional ser capaz de suportar três vezes o peso do equipamento (não menos de 5,15 kg) por um período de 60 segundos.

Partes do Controle Remoto

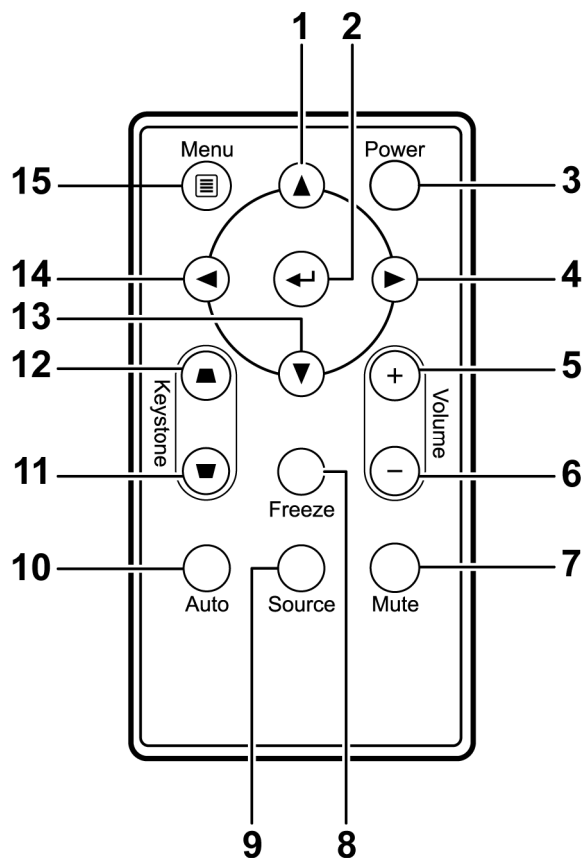

Importante:

1. Evite o uso do projetor em ambiente com iluminação fluorescente brilhante. Certas luzes fluorescentes de alta-frequência podem afetar a operação do controle remoto.

2. Certifique-se de não haver nenhum obstáculo entre o controle remoto e o projetor. Se houver algum obstáculo entre o controle remoto e o projetor você poderá receber um sinal refletido em certas superfícies, como telas do projetor.

3. Os botões e as teclas do projetor têm as mesmas funções dos botões correspondentes no controle remoto. Este manual do usuário descreve as funções baseadas no controle remoto.

ITEM	NOME	DESCRIÇÃO	VER PÁGINA:
1.	Cursor para cima	Para navegar e mudar as configurações no OSD	17
2.	Enter	Muda as configurações no OSD	
3.	Power	Liga e desliga o projetor	11
4.	Cursor para direita	Para navegar e mudar as configurações no OSD	17
5.	Volume +	Aumenta o volume	16
6.	Volume -	Diminui o volume	
7.	Mute (Sem Som)	Retira o som do alto-falante embutido	
8.	Freeze (Congelar)	Congela/descongela a imagem na tela	
9.	Source (Fonte)	Detecta o dispositivo de entrada	10
10.	Auto	Ajuste automático para frequência, tracking, tamanho, posição (somente RGB)	
11.	Ajuste distorção superior	Corrige o efeito de imagem trapezoidal (mais larga em cima)	15
12.	Ajuste distorção inferior	Corrige o efeito de imagem trapezoidal (mais larga em baixo)	
13.	Cursor para baixo	Para navegar e mudar as configurações no OSD	17
14.	Cursor para esquerda	Para navegar e mudar as configurações no OSD	
15.	Menu	Abre o OSD	

Alcance de Operação do Controle Remoto

O controle remoto usa transmissão por infravermelho para controlar o projetor. Não é necessário apontar o controle remoto diretamente para o projetor. Desde que você não esteja segurando o controle remoto perpendicularmente às laterais ou a parte de trás do projetor, o controle remoto irá funcionar muito bem em um raio de cerca de 7 metros (23 pés) e 15 graus acima ou abaixo do nível do projetor. Se o projetor não responder ao controle remoto, aproxime-se um pouco.

Botões do Projetor e do Controle Remoto

O projetor pode ser operado usando-se o controle remoto ou os botões na parte superior do projetor. Todas as operações podem ser realizadas com o controle remoto, entretanto os botões no projetor têm uso limitado. As ilustrações a seguir mostram os botões correspondentes no controle remoto e no projetor.

Controle Remoto

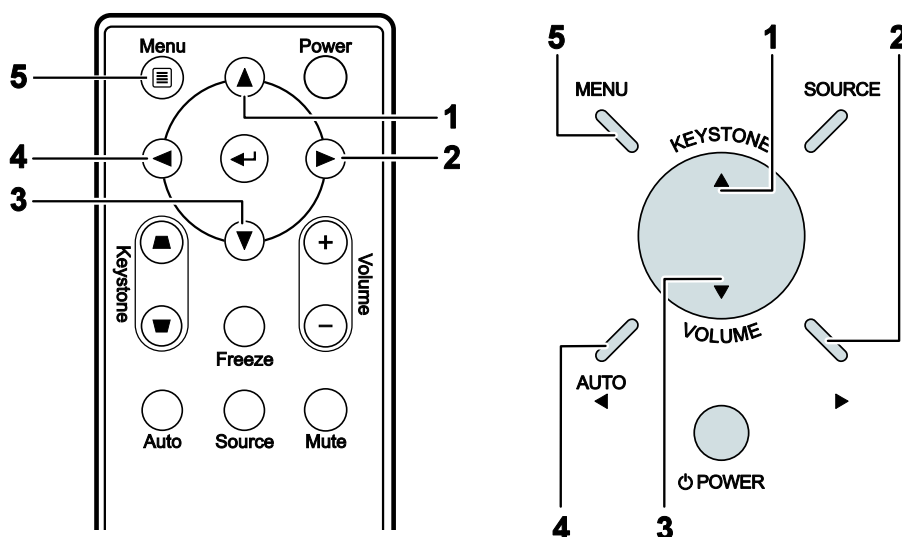

Alguns botões no projetor têm funções múltiplas. Por exemplo, o item 1 nas funções do projetor como o botão de distorção trapezoidal e a chave de cursor para cima.

INSTALAÇÃO E OPERAÇÃO

Colocação das Baterias no Controle Remoto

1. Remova a cobertura do compartimento da bateria movendo a cobertura na direção da seta (A). Puxe a cobertura (B).

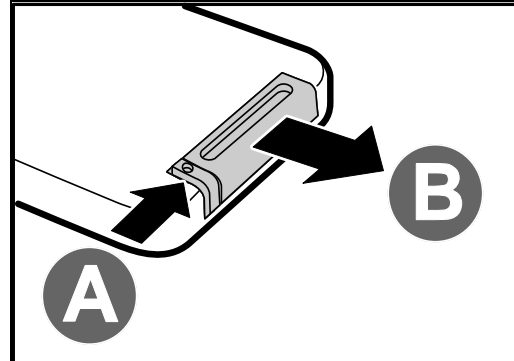

2. Coloque a bateria com o lado positivo voltado para cima.

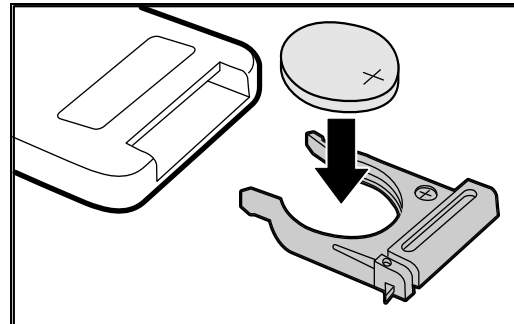

3. Recoloque a cobertura.

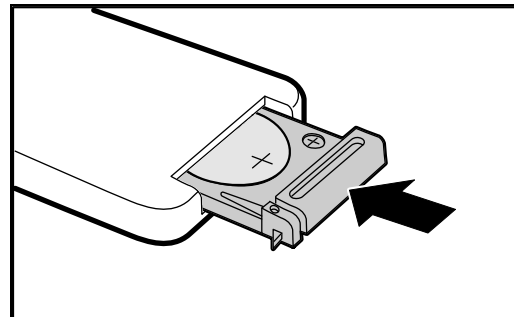

Precaução:

1. Use somente bateria de lítio de 3V (CR2025).
2. Descarte as pilhas usadas de acordo com a regulamentação local.
3. Remova a bateria quando não for usar o projetor por um longo período.

Conectando Dispositivos de Entrada

Um computador PC ou notebook e dispositivos de vídeo podem ser conectados ao mesmo tempo ao projetor. Dispositivos de vídeo incluem DVD, VCD e aparelhos VHS, bem como câmeras de vídeo e câmeras fotográficas digitais. Verifique o manual do usuário do equipamento a ser conectado para confirmar se ele possui o conector de saída apropriado.

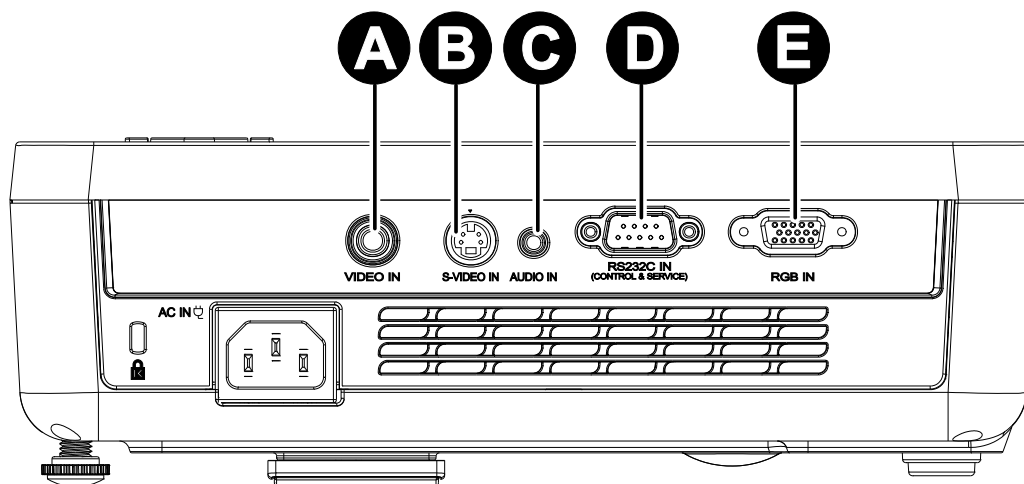

ITEM	NOME	DESCRIÇÃO
A	ENTRADA DE VÍDEO	Conecta o CABO DE VÍDEO de um dispositivo de vídeo.
B	ENTRADA S-VIDEO	Conecta o CABO S-VÍDEO de um dispositivo de vídeo.
C	AUDIO-IN	Conecta o CABO DE ÁUDIO do conector de saída de áudio do computador. Conecta o CABO DE ÁUDIO (mini tomada para RCA x 2) de um dispositivo de vídeo.
D	ENTRADA RS-232C	Conecte o CABO RS-232C de um computador (CONTROLE e SERVIÇO)
E	ENTRADA IN	Conecta o cabo RGB de um computador. Conecta entrada de DVD YCbCr / YPbPr, através do ADAPTADOR RGB para COMPONENTE opcional.

Advertência:

Como precaução de segurança, desligue toda a energia do projetor e dos dispositivos conectados antes de fazer as ligações.

Iniciando e Desligando o Projetor

1. Conecte o cabo de alimentação do projetor. Conecte a outra extremidade a uma tomada.

O  LED DE ENERGIA no projetor acende.

2. Ligue os dispositivos conectados.
3. Certifique-se de que o LED READY apresente uma cor laranja firme e não esteja piscando. Em seguida, pressione o botão  **POWER** para ligar o projetor.

O projetor acende na cor verde e os dispositivos conectados são detectados.

Veja na Definindo uma Senha de Acesso (Trava de Segurança) página 12 se a trava de segurança está ativada.

4. Se mais de um dispositivo de entrada estiver conectado, pressione o botão **SOURCE (FONTE)** e use **▲ ▼** para percorrer os dispositivos. (Componente é suportado através do adaptador RGB para COMPONENTE.)

5. Quando a mensagem “Power Off? / Press Power again” aparecer, pressione o botão **POWER**. O projetor é desligado.

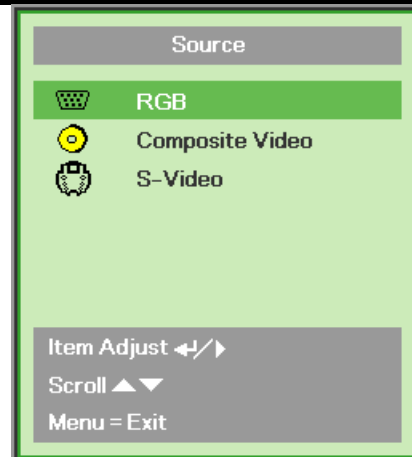
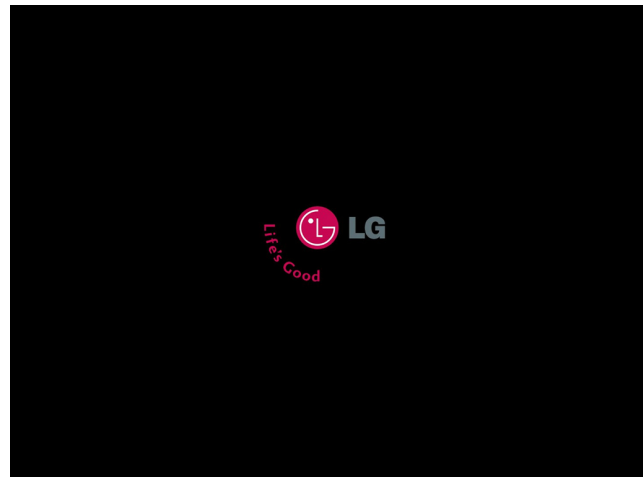
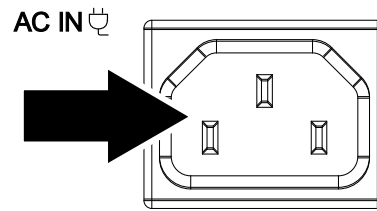

- RGB: RGB Analógico
Componente: Entrada de DVD YCbCr / YPbPr ou entrada de HDTV YPbPr via conector HD15
- Video Composite: Vídeo composto tradicional
- S-Video: Super vídeo (Y/C separado)

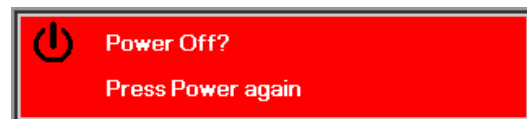

Precaução:

1. Certifique-se de remover a tampa da lente antes de operar o projetor.
2. Não desconecte o cabo de alimentação até que o LED DE ENERGIA pare de piscar—indicando que o projetor resfriou.

Definindo uma Senha de Acesso (Trava de Segurança)

Você pode usar os botões de quatro direções (setas) para definir uma senha e evitar que pessoas não autorizadas usem o projetor. Quando ativada, a senha deve ser digitada depois de ligar o projetor. (Consulte *Navegando no OSD* a página 17 e *Definindo o idioma OSD* a página 18 para ajuda sobre como usar os menus OSD).

Importante:

Mantenha a senha em lugar seguro. Sem a senha, você não poderá usar o projetor. Se você esquecer a senha, entre em contato com o seu revendedor para informações sobre como recuperar a sua senha.

1. Pressione o botão **MENU** para abrir o menu OSD.
2. Pressione o botão do cursor ◀▶ para ir para o menu de **Installation I**.

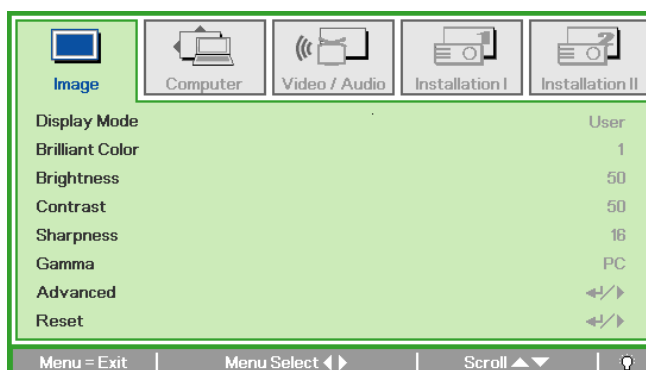

3. Pressione o botão do cursor ▲▼ para selecionar **Advanced (Avançado)**.
4. Pressione ◀ Enter (Entrar) / ▶.

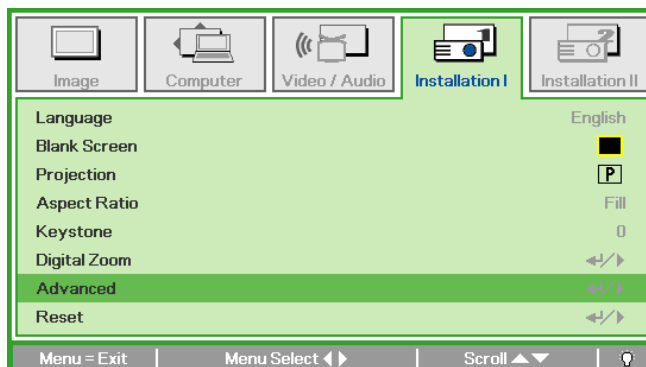
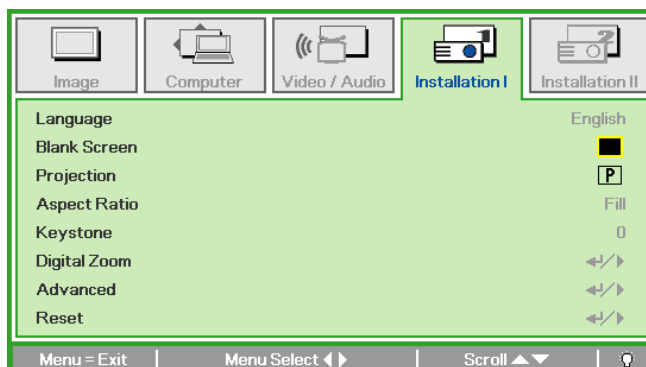

5. Pressione o botão do cursor ▲▼ para selecionar **Security Lock**.
6. Pressione o botão do cursor ◀▶ para ativar ou desativar a função **Security Lock**.

Uma caixa de diálogo para senha aparece automaticamente.

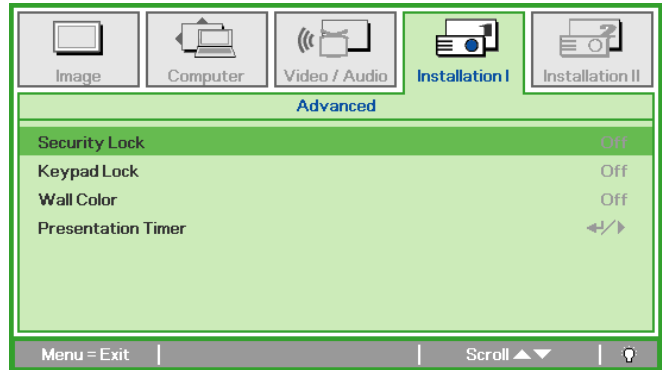

7. Você pode usar os botões do cursor ▲▼◀▶ no teclado e no controle remoto IR para digitar a senha. Você pode usar qualquer combinação incluindo a mesma seta cinco vezes, mas não menos que cinco.

Pressione os botões do cursor em qualquer ordem para definir a senha. Aperte o botão **MENU** para sair da caixa de diálogo.

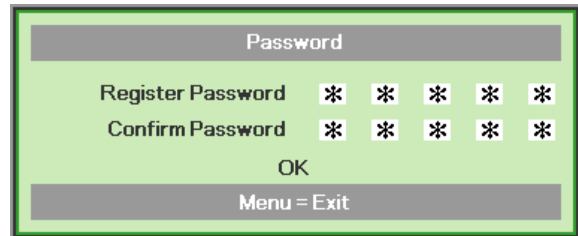
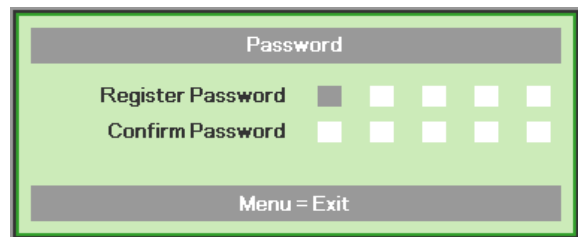

8. O menu de confirmação da senha aparece quando o usuário pressiona a tecla power caso a **Security Lock** esteja ativada. Digite a senha na ordem que você definiu no passo 5. Caso esqueça sua senha, por favor, entre em contato com o centro de serviço. O centro de serviço irá reconhecer o proprietário e ajudar a redefinir a senha.

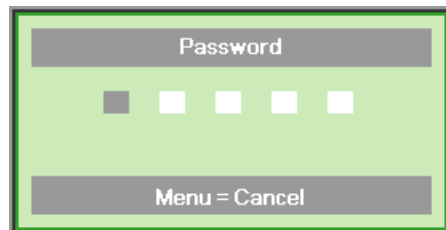

Ajustando o Nível do Projetor

Observe o seguinte quando for instalar o projetor:

- *A mesa ou base do projetor deve estar firme e nivelada.*
- *Posicione o projetor de modo que ele fique perpendicular à tela.*
- *Assegure-se de que os cabos fiquem em um local seguro. Onde não possa tropeçar neles.*

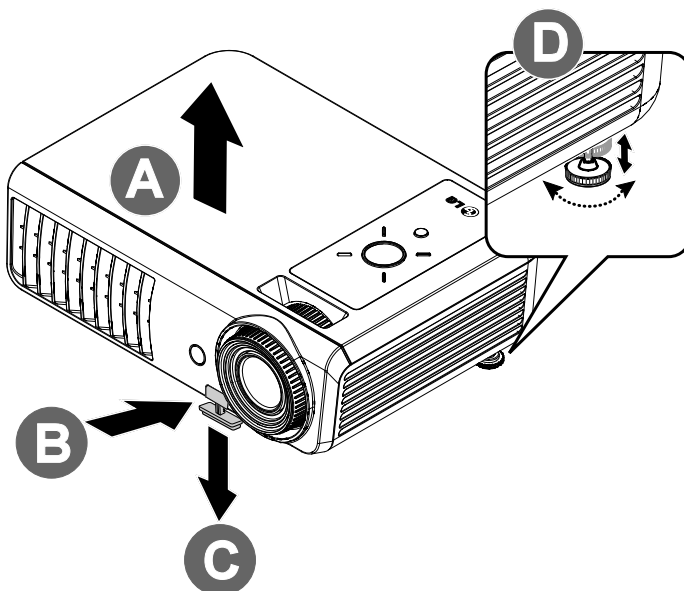

- 1.** Para levantar o nível do projetor, levante o projetor [A] e pressione o botão regulador de altura [B].
O regulador de altura se solta [C].
- 2.** Para abaixar o nível do projetor, pressione o botão regulador de altura e empurre para baixo na parte superior do projetor.
- 3.** Para ajustar o ângulo da figura, gire o regulador de inclinação [D] para a direita ou para a esquerda até que o ângulo desejado tenha sido obtido.

Ajustando o Zoom, o Foco e a Distorção

1. Use o controle **Imagem-zoom** (somente no projetor) para redimensionar a imagem projetada e o tamanho da tela **B**.

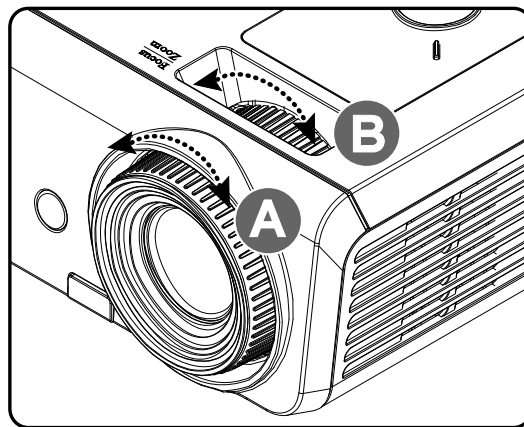

2. Use o controle **Imagem-focus** (somente no projetor) para tornar mais nítida a imagem projetada **A**.

3. Pressione os botões de **Keystone (Dist. Trap.)** no controle remoto ou pressione **▲** **KEYSTONE** e use **◀** ou **▶** no teclado para corrigir o efeito trapezoidal da imagem (topo ou base mais largos).

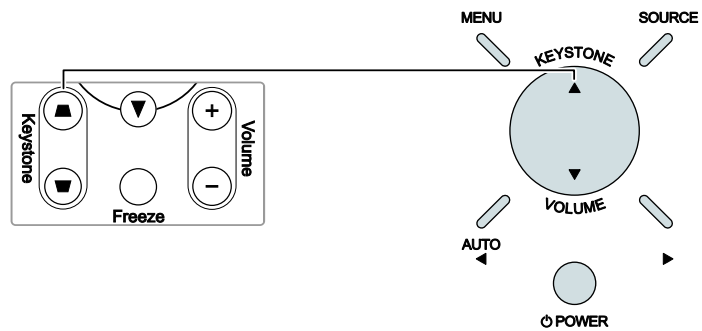

Controle remoto e painel OSD

4. O controle de Keystone aparece na tela.



Ajustando o Volume

1. Pressione os botões de **Volume +/-** no controle remoto ou pressione ▼ **VOLUME** e use ◀ ou ▶ no teclado para ajustar o volume.

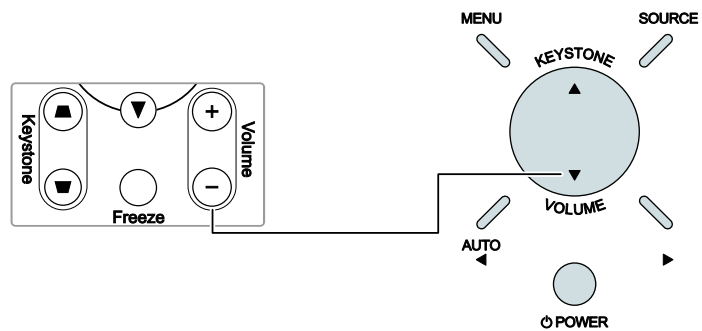

Controle remoto e painel OSD

2. O controle de volume aparece no visor. Ver página 26:



3. Pressione o botão **MUTE** para desligar o volume (este recurso está disponível somente no controle remoto).



CONFIGURAÇÕES DO MENU DE EXIBIÇÃO NA TELA (OSD)

Controles do Menu OSD

O projetor possui um OSD que permite que você faça ajustes e altere várias configurações.

Navegando no OSD

Você pode usar os botões do cursor do controle remoto ou os botões na parte superior do projetor para navegar e fazer as alterações no OSD. As ilustrações a seguir mostram os botões correspondentes no controle remoto e no projetor.

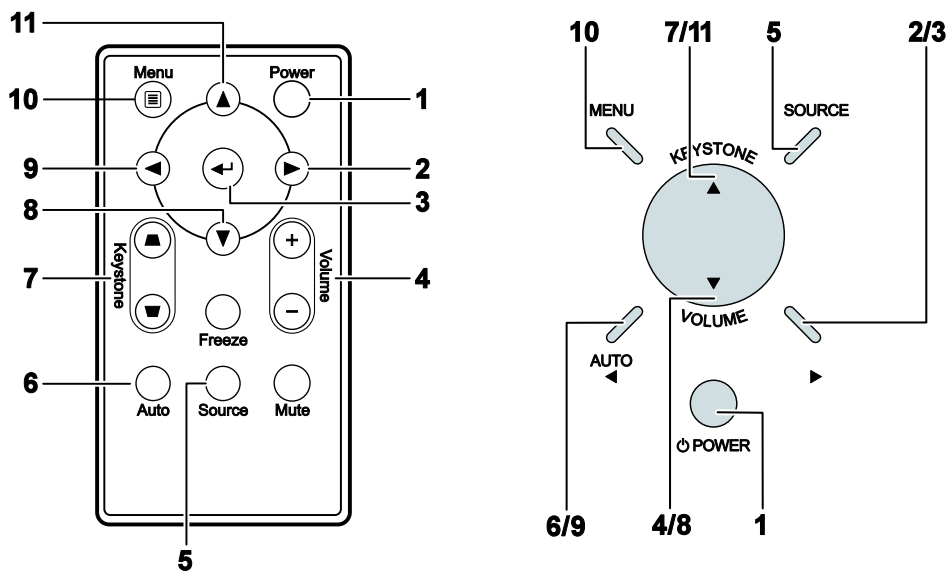

1. Para abrir o OSD, pressione o botão **MENU** em um dos dois.
2. Existem cinco menus. Pressione o botão do cursor ◀▶ para percorrer os menus.
3. Pressione o botão do cursor ▲▼ para percorrer um menu para cima e para baixo.
4. Pressione ◀▶ para alterar os valores das configurações.
5. Pressione **MENU** para fechar o OSD ou sair de um submenu.

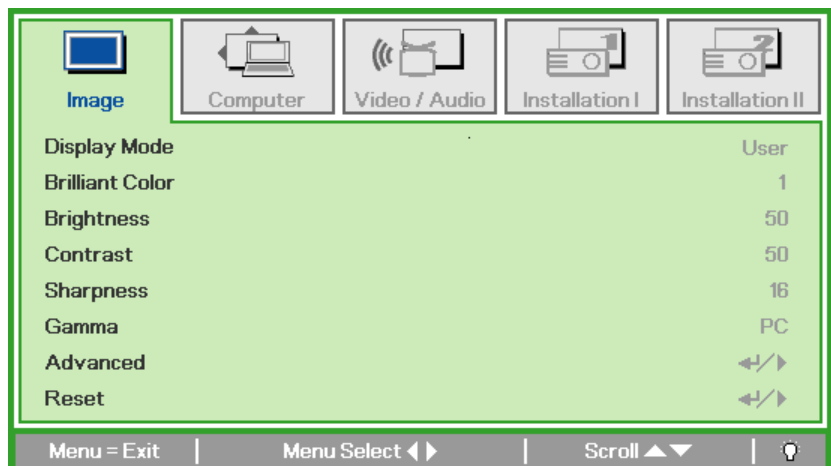

Nota:

Dependendo da fonte de vídeo, nem todos os itens do OSD ficam disponíveis. Por exemplo, os itens **Posição Horizontal/Vertical** no menu Computador somente podem ser modificados quando conectado a um PC. Itens que não estão disponíveis não podem ser acessados e ficam bloqueados.

Definindo o idioma OSD

Defina o idioma OSD da sua preferência antes de continuar.

1. Pressione o botão **MENU**. Pressione o botão do cursor ◀▶ para navegar até Installation I.

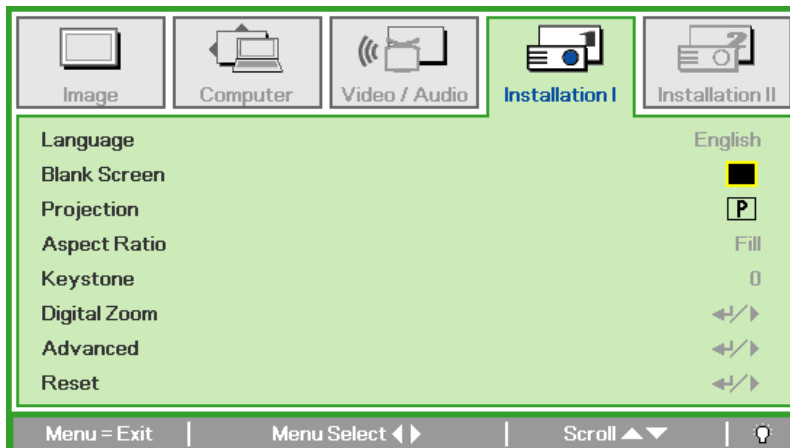

2. Pressione o botão do cursor ▲▼ até que a opção **Language** fique destacada.

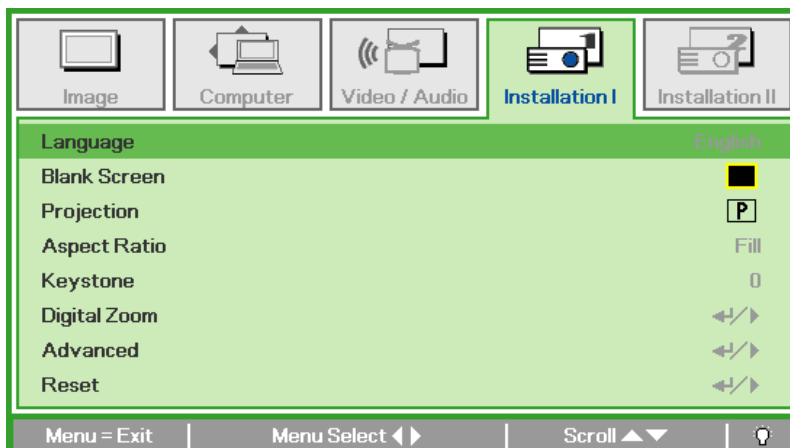

3. Pressione o botão do cursor ◀▶ até que o idioma que você deseja fique destacado.
4. Pressione o botão **MENU** duas vezes para fechar o OSD.

Visão Geral do Menu OSD

Use as ilustrações a seguir para encontrar rapidamente uma configuração ou determinar a extensão de uma configuração.

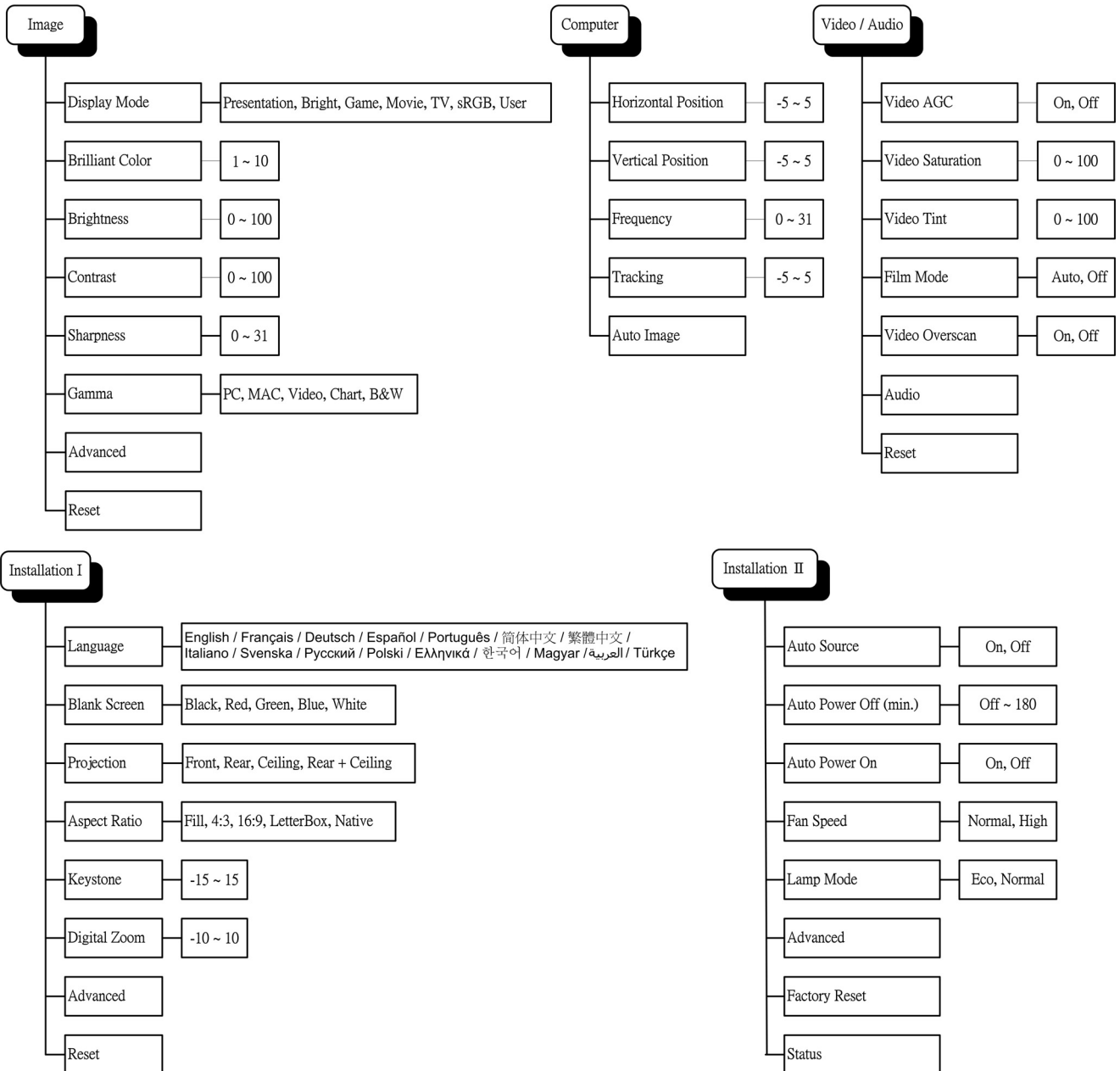

Visão Geral do Submenu OSD

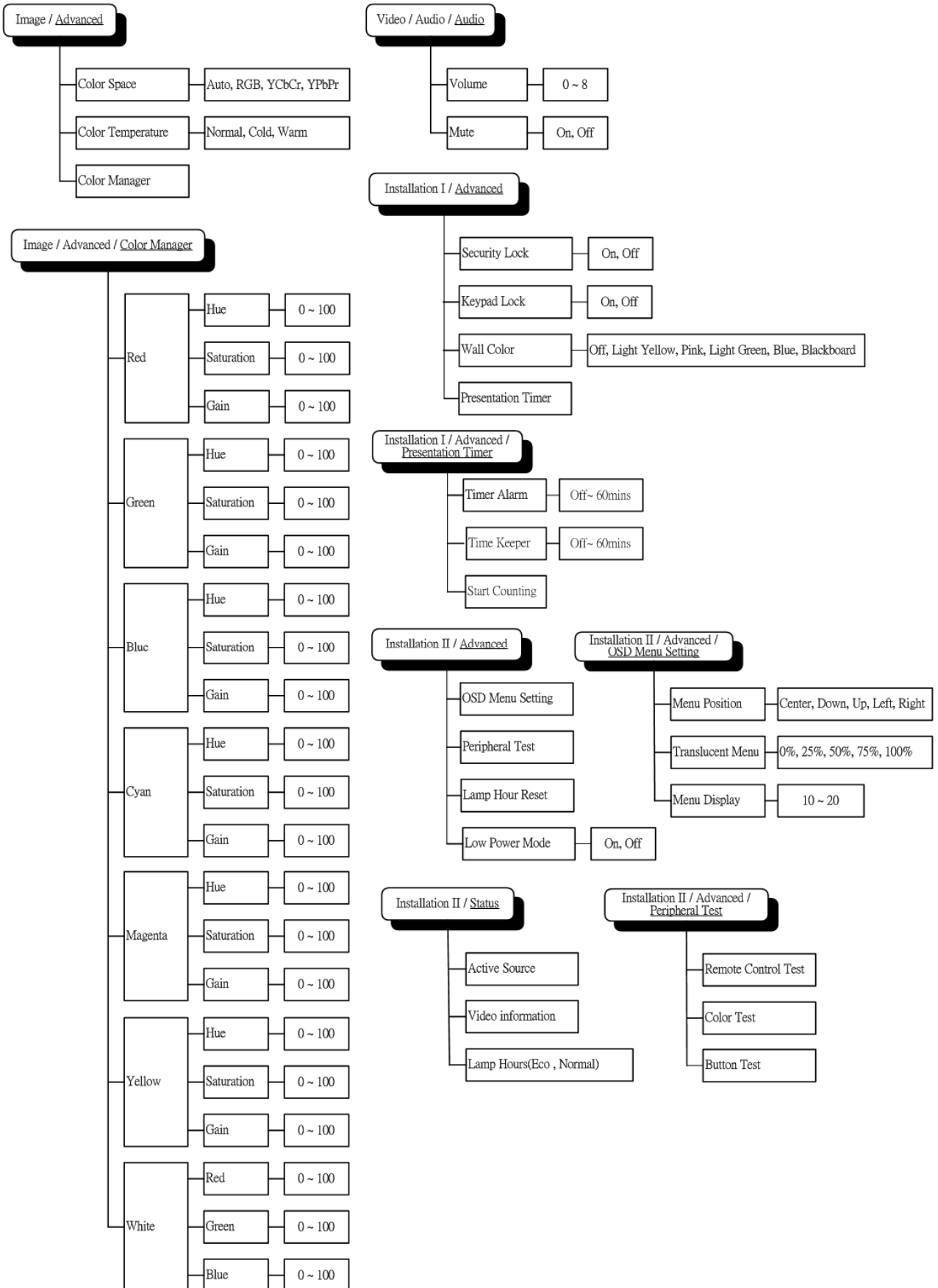

Menu Image

Pressione o botão **MENU** para o menu **OSD** aparecer. Pressione o botão do cursor ◀▶ para ir para o **Menu Image**. Pressione o botão do cursor ▲▼ para mover para cima e para baixo o menu **Image (Imagem)**. Pressione ◀▶ para alterar os valores de configuração.

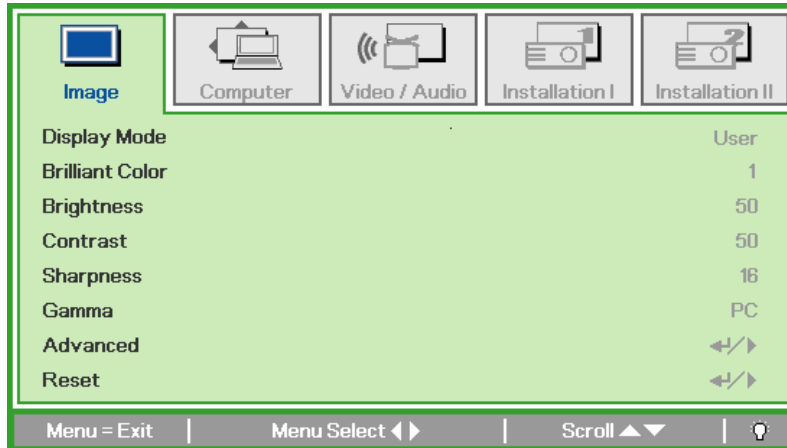

ITEM	DESCRIÇÃO
Display Mode (Modo de Exibição.)	Pressione o botão do cursor ◀▶ para selecionar o Modo de Exibição. Nota: sobre o Display Mode (Modo de Exibição) , os ajustes de parâmetro são desejáveis exceto para User mode (modo Usuário) .
Brilliant Color (Cor Brilhante)	Pressione o botão do cursor ◀▶ para ajustar o valor de Cor Brilhante.
Brightness (Brilho)	Pressione o botão do cursor ◀▶ para ajustar o Brilho na tela.
Contrast (Contraste)	Pressione o botão do cursor ◀▶ para ajustar o Contraste na tela.
Sharpness (Nitidez)	Pressione o botão do cursor ◀▶ para ajustar a Nitidez na tela.
Gamma (Gama)	Pressione o botão do cursor ◀▶ para ajustar a correção Gama na tela.
Advanced (Avançado)	Pressione ◀ (Enter) / ▶ para entrar no menu Avançado. Veja a Apresentação Avançado na página 22.
Reset (Redefinir)	Pressione ◀ (Enter) / ▶ para Redefinir todas as configurações de volta ao valores de fábrica.

Apresentação Avançado

Pressione o botão **Menu** para abrir o menu **OSD**. Pressione ◀▶ para mover para o menu **Image (Imagem)**. Pressione ▼▲ para mover para o menu **Advanced (Avançado)** e em seguida pressione **Enter** ou ▶. Pressione ▼▲ para se mover para cima e para baixo no menu Avançado.

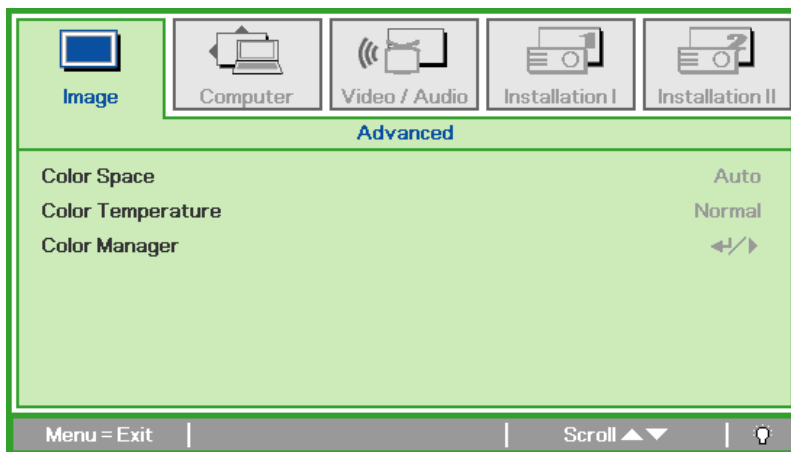

ITEM	DESCRIÇÃO
Color Space (Espaço da Cor)	Pressione o botão do cursor ◀▶ para ajustar o espaço da cor. (Intervalo: Auto – RGB – YCbCr –YPbPr)
Color Temperature (Temperatura da Cor)	Pressione o botão do cursor ◀▶ para ajustar a temperatura da cor. (Taxa: Normal ~ Cold)
Color Manager (Gerenciador de Cores)	Pressione ◀ (Enter) / ▶ para entrar no menu gerenciador de cores. (Intervalo: Vermelho-Verde-Azul-Ciano-Magenta-Amarelo-Branco Consulte a página 23 para mais informações sobre o Color Manager.

Color Manager (Gerenciador de Cores)

Pressione ◀ (Enter) / ▶ para entrar no submenu **Color Manager (Gerenciador de Cores)**.

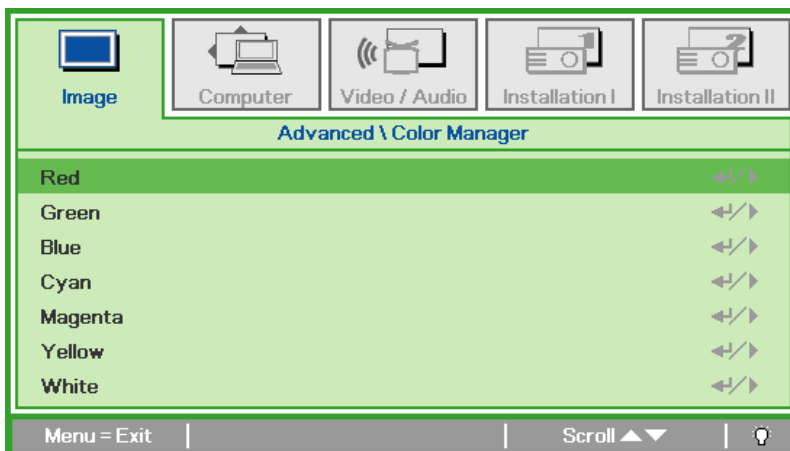

ITEM	DESCRIÇÃO
Red (Vermelho)	Selecione para entrar no Gerenciador de Cores Red. Pressione os botões ◀▶ para ajustar Matiz, Saturação e Ganho.
Green (Verde)	Selecione para entrar no Gerenciador de Cores Green. Pressione os botões ◀▶ para ajustar Matiz, Saturação e Ganho.
Blue (Azul)	Selecione para entrar no Gerenciador de Cores Blue. Pressione os botões ◀▶ para ajustar Matiz, Saturação e Ganho.
Cyan (Ciano)	Selecione para entrar no Gerenciador de Cores Cyan. Pressione os botões ◀▶ para ajustar Matiz, Saturação e Ganho.
Magenta (Magenta)	Selecione para entrar no Gerenciador de Cores Magenta. Pressione os botões ◀▶ para ajustar Matiz, Saturação e Ganho.
Yellow (Amarelo)	Selecione para entrar no Gerenciador de Cores Yellow. Pressione os botões ◀▶ para ajustar Matiz, Saturação e Ganho.
White (Branco)	Selecione para entrar no Gerenciador de Cores White. Pressione os botões ◀▶ para ajustar Vermelho, Verde e Azul.

Menu Computer

Pressione o botão **MENU** para abrir o menu **OSD**. Pressione o botão do cursor ◀▶ para ir para o menu **Computer**. Pressione o botão do cursor ▲▼ para percorrer para cima e para baixo o menu Computer. Pressione ◀▶ para alterar os valores de configuração.

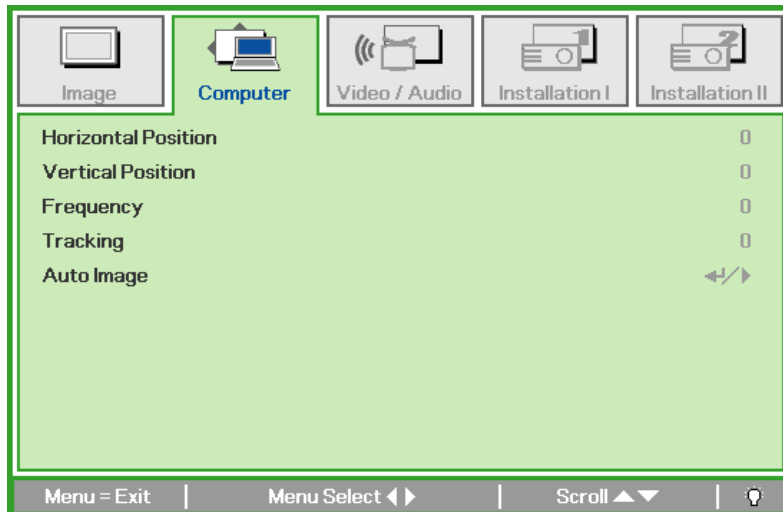

ITEM	DESCRIÇÃO
Horizontal Position (Posição Horizontal)	Pressione o botão do cursor ◀▶ para ajustar a posição da tela para esquerda ou para direita.
Vertical Position (Posição Vertical)	Pressione o botão do cursor ◀▶ para ajustar a posição da tela para cima ou para baixo.
Frequency (Frequência)	Pressione o botão do cursor ◀▶ para ajustar o sampling clock A/D.
Tracking	Pressione o botão do cursor ◀▶ para ajustar o sampling dot A/D.
Auto Image (Imagem Automática)	Pressione ◀ (Enter) / ▶ para ajuste automático de fase, tracking, tamanho e posição.

Menu Video/Audio

Pressione o botão **MENU** para abrir o menu **OSD**. Pressione o botão do cursor ◀▶ para ir para o menu **Video/Audio**. Pressione o botão do cursor ▲▼ para mover para cima e para baixo o menu **Video / Audio**. Pressione ◀▶ para alterar os valores de configuração.

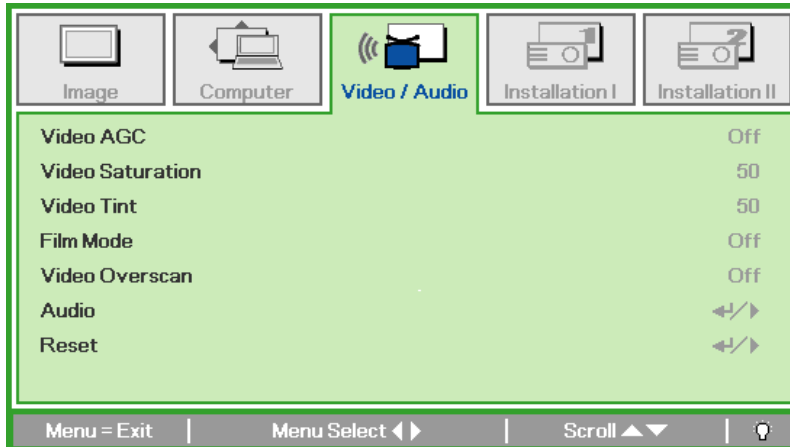

ITEM	DESCRIÇÃO
Video AGC (Video AGC)	Pressione os botões ◀▶ para ativar ou desativar o Controle de Ganho Automático para fonte de vídeo.
Video Saturation (Saturação de Vídeo)	Pressione os botões ◀▶ para ajustar a Saturação de Vídeo.
Video Tint (Tonalidade de Vídeo)	Pressione os botões ◀▶ para ajustar o matiz/tonalidade de vídeo.
Film Mode (Modo Filme)	Pressione os botões ◀▶ para selecionar outro Modo Filme. Nota: Configure o projetor para a melhor aparência de imagem para visualização de filmes. Quando você opera o Modo Filme, o projetor ajustará vídeo 24 fps de filme para vídeo 30 fps para exibição. Não está disponível para uso esta função em RGB-PC.
Video Overscan (Overscan de Vídeo)	Pressione os botões ◀▶ para ativar ou desativar Overscan de Vídeo.
Audio (Audio)	Pressione ◀ (Enter) / ▶ para entrar no menu Avançado1. Consulte <i>Audio</i> na página 26.
Reset (Redefinir)	Pressione ◀ (Enter) / ▶ para redefinir todas as configurações de volta ao valores de fábrica.

Nota:

Podem ocorrer problemas na exibição de vídeo quando reproduzir vídeo interlace. Para eliminar esse problema, abra o menu Video / Audio e ajuste o recurso Modo Filme.

Audio

Pressione ◀ (Enter) / ▶ para entrar no submenu **Áudio**.

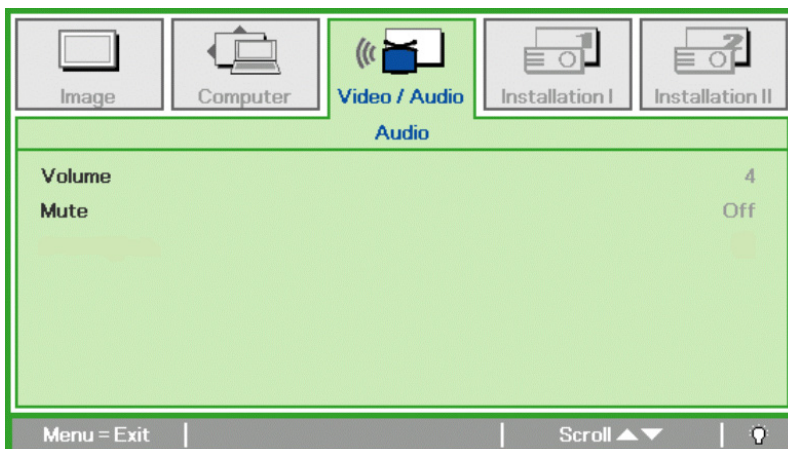

ITEM	DESCRIÇÃO
Volume	Pressione os botões ◀▶ para ajustar o volume do áudio. (Intervalo: 0~8)
Mute (Sem Som)	Pressione os botões ◀▶ para ligar ou desligar o alto-falante.

Menu Installation I

Pressione o botão **MENU** para abrir o menu **OSD**. Pressione o botão do cursor ◀▶ para mover o menu **Installation I**. Pressione o botão do cursor ▲▼ para mover para cima e para baixo o menu **Installation I**. Pressione ◀▶ para alterar os valores de configuração.

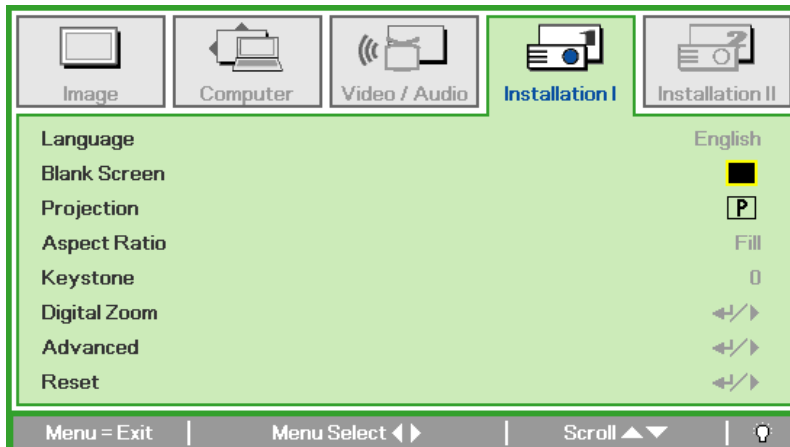

ITEM	DESCRIÇÃO
Language (Idioma)	Pressione o botão do cursor ◀▶ para selecionar outro Menu de localização.
Blank Screen (Tela em Branco)	Pressione o botão do cursor ◀▶ para selecionar uma cor diferente para tela em branco.
Projection (Projeção)	Pressione o botão do cursor ◀▶ para escolher entre dois métodos de projeção.
Aspect Ratio (Proporção da Imagem)	Pressione o botão do cursor ◀▶ para ajustar a Proporção da Imagem do vídeo.
Keystone (Distorção)	Pressione o botão do cursor ◀▶ para Distorção na tela.
Digital Zoom (Zoom Digital)	Pressione o botão do cursor ◀▶ para ajustar o menu Zoom Digital. (Intervalo: -10 ~ +10)
Advanced (Avançado)	Pressione ◀↵ (Enter) / ▶ para entrar no menu Avançado.
Reset (Redefinir)	Pressione ◀↵ (Enter) / ▶ para redefinir todas as configurações de acordo com os valores de fábrica.

Advanced (Avançado)

Pressione ◀ (Enter) / ▶ para entrar no sub menu **Advanced (Avançado)**.

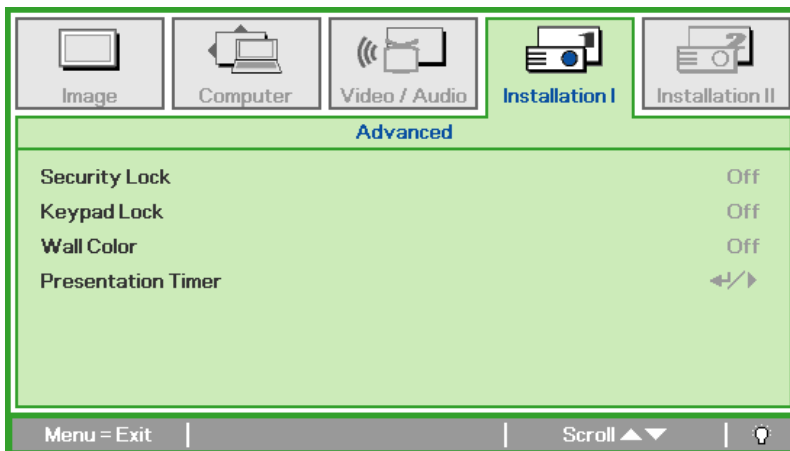

ITEM	DESCRIÇÃO
Security Lock (Trava de Segurança)	Pressione o botão do cursor ◀▶ para habilitar ou desabilitar a função da trava de segurança.
Keypad Lock (Trava de Teclado)	Pressione o botão do cursor ◀▶ para habilitar ou desabilitar a função da trava do teclado.
Wall Color (Cor da Parede)	Pressione o botão do cursor ◀▶ para escolher de seis cores de parede: Desligada/ Amarelo claro/ Rosa/ Verde claro/ Azul/ Quadro negro
Presentation Timer (Cronômetro de Apresentação)	Pressione ◀ (Enter) / ▶ para entrar na função Cronômetro de Apresentação.

Presentation Timer (Cronômetro de Apresentação)

Pressione ◀ (Enter) / ▶ para entrar no sub menu **Presentation Timer (Cronômetro de Apresentação)**.

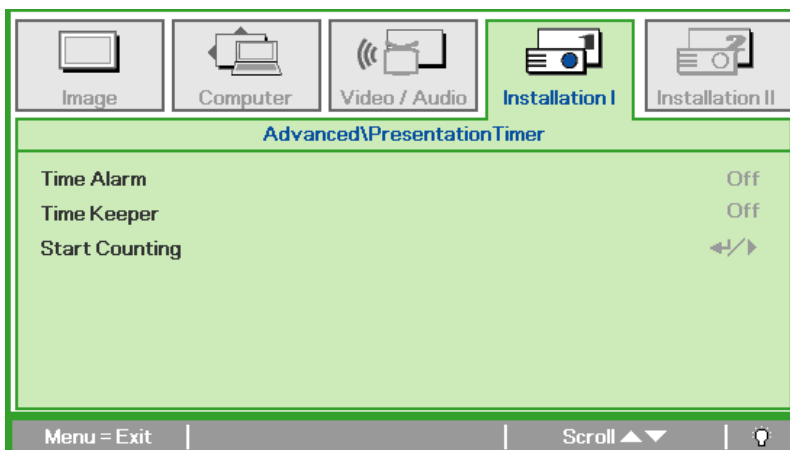

ITEM	DESCRIÇÃO
Time Alarm (Alarme de Tempo)	Pressione o botão do cursor ◀▶ para ajustar o Alarme de Tempo (Variação: desligado a 60).
Time Keeper (Mantenedor de Tempo)	Pressione o botão do cursor ◀▶ para ajustar o Mantenedor de Tempo (Variação: desligado a 60).
Start Counting (Iniciar Contagem)	Pressione ◀ (Enter) / ▶ para iniciar as funções Alarme de Tempo ou Mantenedor de Tempo.

Menu Installation II

Pressione o botão **MENU** para abrir o menu **OSD**. Pressione o botão do cursor ◀▶ para ir para o menu **Installation II**. Pressione o botão do cursor ▲▼ para mover para cima e para baixo o menu Installation II.

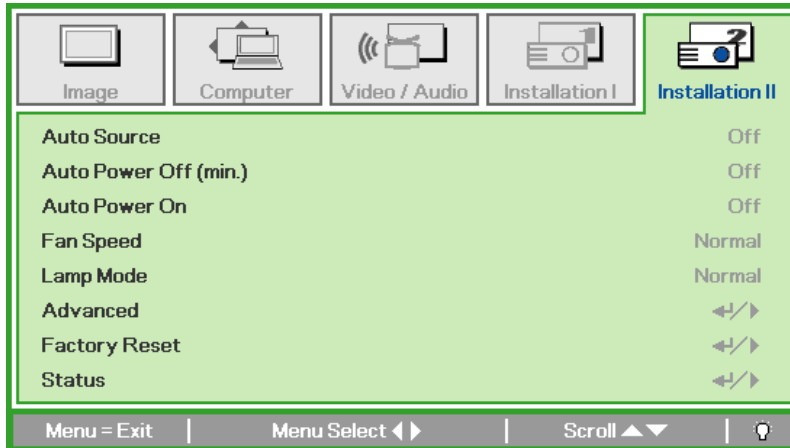

ITEM	DESCRIÇÃO
Auto Source (Busca Automática)	Pressione o botão do cursor ◀▶ para ativar ou desativar a detecção automática da fonte. (Intervalo: Ligado ~ Desligado)
Auto Power Off (min.) (Desligamento Automático (min.))	Pressione o botão do cursor ◀▶ para ativar ou desativar o Desligamento Automático (min.) da lâmpada quando não houver sinal.
Auto Power On (Ligação Automática)	Pressione o botão do cursor ◀▶ para ativar ou desativar a Ligação Automática quando a corrente CA estiver disponível.
Fan Speed (Velocidade do Ventilador)	Pressione o botão do cursor ◀▶ para alternar entre as Velocidade do Ventilador Normal e Alta. Nota: Recomendamos selecionar velocidade Alta para altas temperaturas, alta umidade ou áreas de muita altitude.
Lamp Mode (Modo Lâmpada)	Pressione o botão do cursor ◀▶ para selecionar o Modo Lâmpada maior brilho ou menor brilho, que aumenta a vida útil da lâmpada.
Advanced (Avançado)	Pressione ◀ (Enter) / ▶ para entrar no menu Avançado. Veja a <i>Apresentação Avançado</i> na página 30.
Factory Reset (Redefinição Config Fábrika)	Pressione ◀ (Enter) / ▶ para redefinir todos os itens de acordo com os valores predefinidos na fábrica.
Status	Pressione ◀ (Enter) / ▶ para abrir o menu Status. Consulte a página 33 para mais informações sobre Status.

Apresentação Avançado

Pressione o botão **Menu** para abrir o menu **OSD**. Pressione ◀▶ para mover para o menu **Instalação II**. Pressione ▲▼ para mover para o menu **Advanced (Avançado)** e em seguida pressione **Enter** ou ▶. Pressione ▲▼ para se mover para cima e para baixo no menu **Advanced (Avançado)**. Pressione ◀▶ para alterar os valores de configuração.

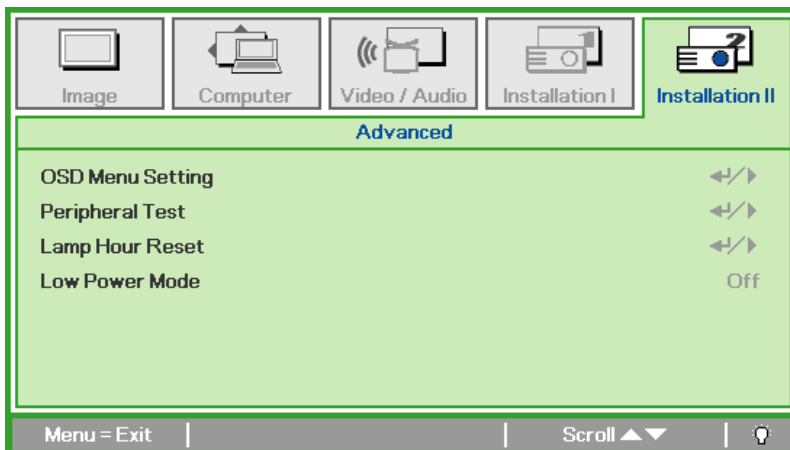

ITEM	DESCRIÇÃO
OSD Menu Setting (Configuração Menu OSD)	Pressione ◀ (Enter) / ▶ para entrar no menu de configuração OSD. Consulte a página 31 para mais informações sobre Configuração do Menu OSD.
Peripheral Test (Teste Periférico)	Pressione ◀ (Enter) / ▶ para entrar no menu Teste Periférico. Consulte a página 31 para mais informações sobre Teste Periférico.
Lamp Hour Reset (Redefinição Tempo Lâmpada)	Após substituir a lâmpada este item deve ser redefinido. Consulte a página 32 para mais informações sobre Redefinição do Tempo da Lâmpada.
Low Power Mode (Modo de Energia Baixa)	Pressione o botão do cursor ◀▶ para habilitar ou desabilitar o Modo de Energia Baixa. (Taxa: Ligar ~ Desligar)

OSD Menu Setting

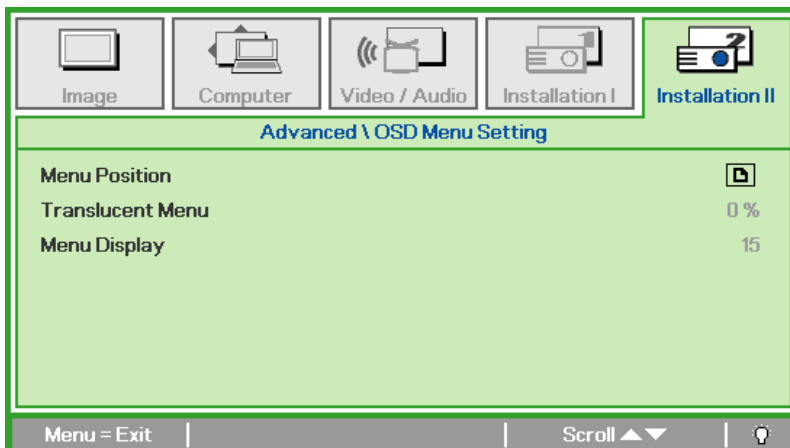

ITEM	DESCRIÇÃO
Menu Position (Posição do Menu)	Pressione o botão ◀▶ para selecionar diferentes localizações do OSD.
Translucent Menu (Menu Transparente)	Pressione o botão ◀▶ para selecionar o nível de transparência do fundo do OSD.
Menu Display (Exibição do Menu)	Pressione o botão ◀▶ para selecionar o tempo limite do OSD.

Peripheral Test

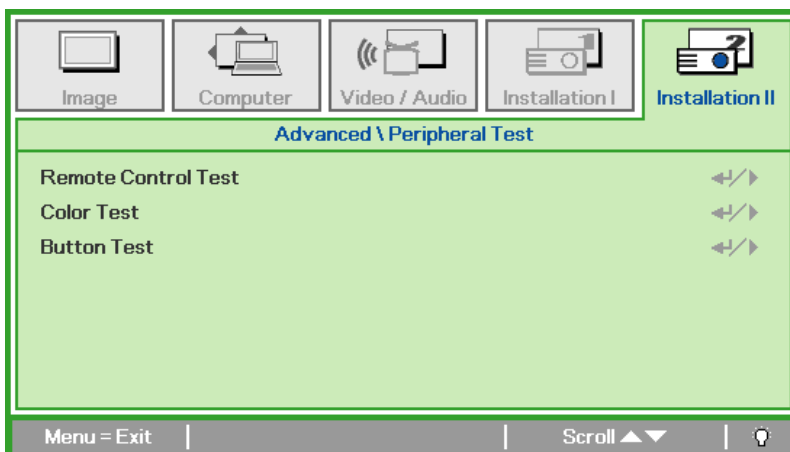

ITEM	DESCRIÇÃO
Remote Control Test (Teste de Controle Remoto)	Pressione ◀ (Enter) / ▶ para testar o controle remoto IR para diagnóstico.
Color Test (Teste de Cor)	Pressione ◀ (Enter) / ▶ para selecionar diferentes cores na tela.
Button Test (Teste de Botão)	Pressione ◀ (Enter) / ▶ para testar o botão no teclado.

Lamp Hour Reset

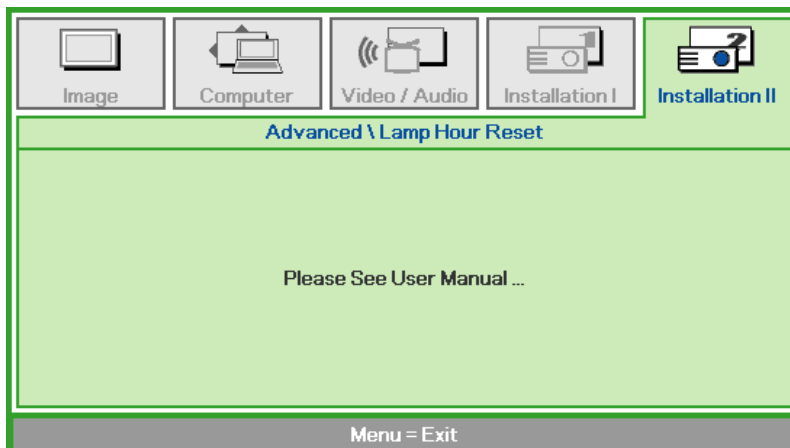

Por favor, consulte Redefinindo a Lâmpada a página 36 para redefinir o contador de horas da lâmpada.

Factory Reset

Pressione o botão do cursor ▲▼ para mover para cima e para baixo o menu **Installation II**. Selecione o submenu **Factory Reset** e pressione ◀ (Enter) / ▶ para redefinir todos os itens do menu para os valores padrões de fábrica.

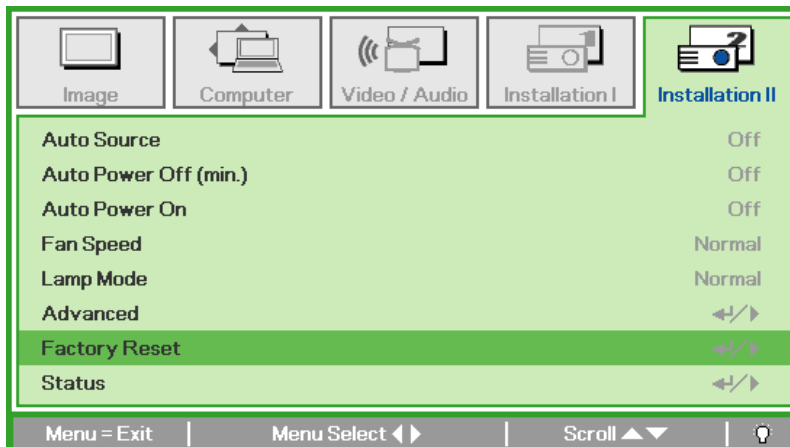

Status

Pressione o botão do cursor ▲▼ para mover para cima e para baixo o menu **Installation II**.
 Selecione o submenu **Installation II** e pressione ◀ (Enter) / ▶ para abrir o submenu **Status**.

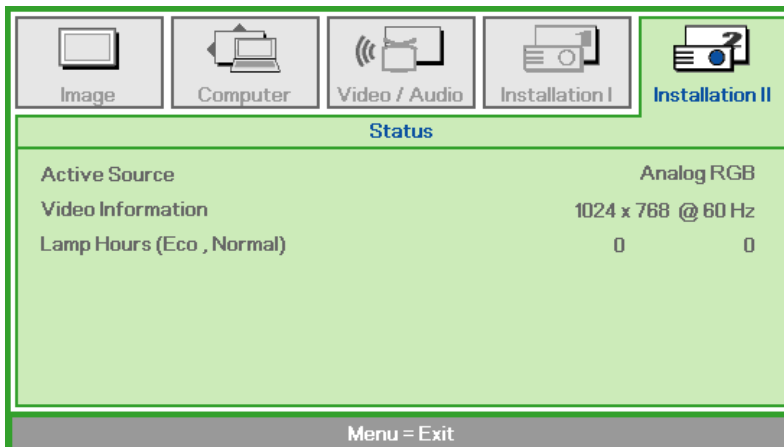

ITEM	DESCRIÇÃO
Active Source (Fonte Ativa)	Exibe a fonte ativada.
Video Information (Informações do Vídeo)	Exibe informações sobre resolução/vídeo para fonte RGB e padrão de cores para Fonte de Vídeo.
Lamp Hours (Tempo da Lâmpada (Eco, Normal))	A informação sobre as horas usadas da lâmpada é exibida. Contador ECO e Normal são separados.

MANUTENÇÃO E SEGURANÇA

Substituição da Lâmpada de Projeção

A lâmpada de projeção deve ser substituída quando se queimar. Ela deve ser substituída por uma lâmpada de reposição certificada, que você pode encomendar em seu revendedor local.

Importante:

- a. A lâmpada fluorescente usada neste produto contém uma pequena quantidade de mercúrio.
- b. Não descarte este produto como lixo doméstico.
- c. O descarte deste produto deve ser realizado de acordo com a regulamentação da autoridade local.

Advertência:

Certifique-se de desligar e desconectar o projetor pelo menos 30 minutos antes de substituir a lâmpada. O não cumprimento desse procedimento pode acarretar queimadura grave.

1. Solte o parafuso preso na tampa do compartimento da lâmpada.

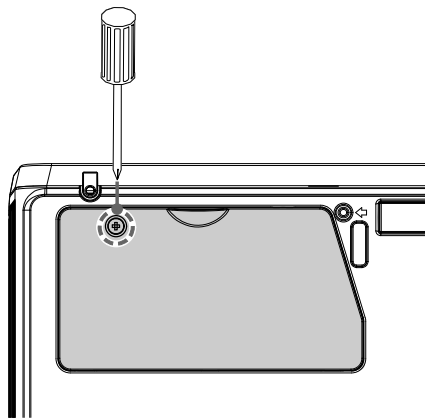

2. Remova a cobertura do compartimento da lâmpada.

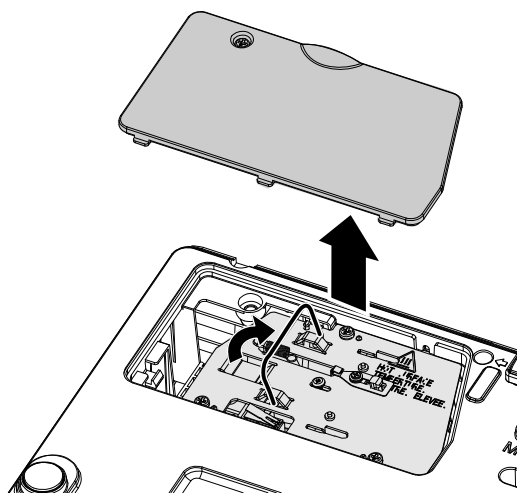

3. Remova os três parafusos do módulo da lâmpada.

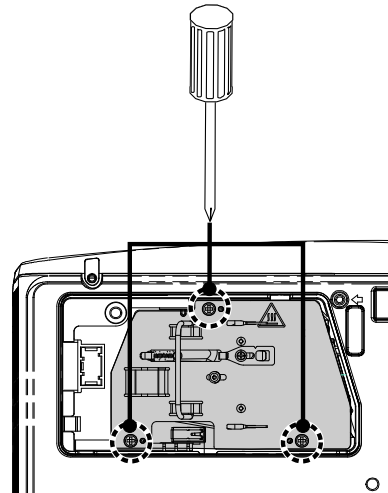

4. Levante a alça do módulo.

5. Desconecte o conector da lâmpada.

6. Puxe com firmeza a alça do módulo para remover o módulo da lâmpada.

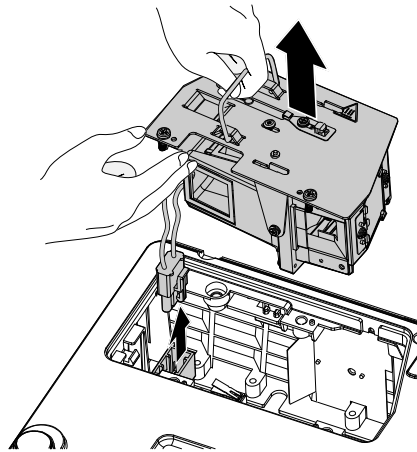

7. Inverta os passos dos módulos 1 a 6 para instalar o módulo da nova lâmpada.

Ao instalar, alinhe o módulo da lâmpada com o conector e certifique-se de que esteja nivelado para evitar danos.

Nota: O módulo da lâmpada deve estar colocado no lugar de modo seguro e o conector da lâmpada deve estar conectado de forma adequada antes de apertar os parafusos.

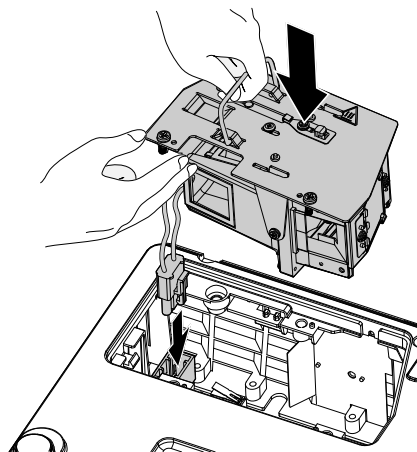

Redefinindo a Lâmpada

Após substituir a lâmpada você deve redefinir para zero o contador de horas da lâmpada. Siga o seguinte procedimento:

1. Pressione o botão **MENU** para abrir o menu OSD.

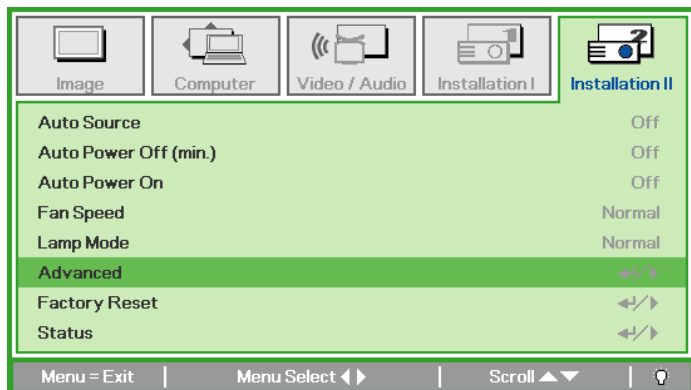

2. Pressione o botão do cursor </> para ir para o menu **Installation II**. Pressione o botão do cursor para mover para baixo para **Advanced (Avançado)**.

3. Pressione o botão do cursor </> para descer até **Lamp Hour Reset**.

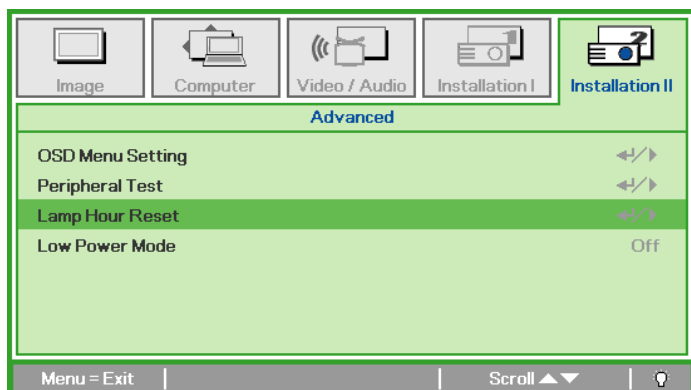

4. Pressione o cursor </> ou o botão Enter.

Uma mensagem na tela irá aparecer.

5. Pressione os botões </> </> </> para redefinir a duração da lâmpada.

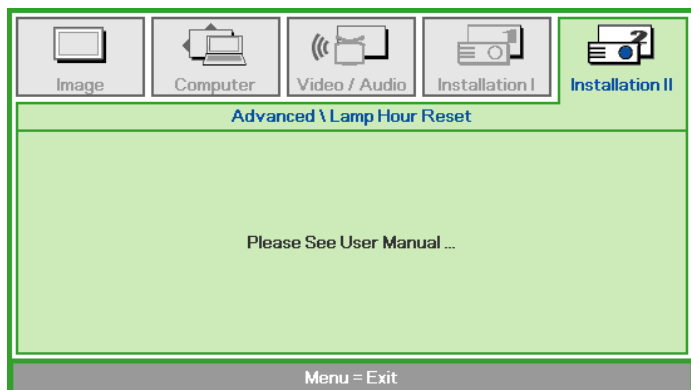

6. Pressione o botão **MENU** para voltar para Installation II.

Limpeza do Projektor

A limpeza do projektor para remoção de poeira e sujeira irá ajudar a garantir uma operação livre de problemas.

Advertência:

- 1. Certifique-se de desligar e desconectar o projektor pelo menos 30 minutos antes da limpeza. O não cumprimento desse procedimento pode acarretar queimadura grave.*
- 2. Use somente um pano úmido para a limpeza. Não deixe que a água penetre nas aberturas de ventilação do projektor.*
- 3. Se entrar um pouco de água no interior do projektor durante a limpeza, mantenha o aparelho desligado, em um local bem ventilado, por algumas horas antes de utilizá-lo novamente.*
- 4. Se entrar muita água no interior do projektor durante a limpeza, encaminhe o aparelho para manutenção.*

Limpeza da Lente

Você pode adquirir limpadores de lente óptica na maioria das lojas de câmeras. Consulte o item a seguir para limpeza da lente do projektor.

1. Aplique um pouco do limpador de lente óptica em um pano macio e limpo. (Não aplique o limpador diretamente na lente.)
2. Limpe suavemente a lente em movimentos circulares.

Precaução:

- 1. Não use limpadores abrasivos ou solventes.*
- 2. Para evitar descoloração ou embranquecimento evite usar o limpador no gabinete do projektor.*

Limpeza do Gabinete

Consulte o item a seguir para limpeza do gabinete do projektor.

1. Retire a poeira com um pano limpo e umedecido.
2. Umedeça o pano com água morna e um detergente suave (como aqueles usados para lavar pratos) e em seguida limpe o gabinete.
3. Remova todo o detergente do pano e passe novamente no projektor.

Precaução:

Para evitar descoloração ou embranquecimento do gabinete não utilize limpadores abrasivos à base de álcool.

Usando a Trava Kensington®

Se você está preocupado com a segurança, prenda o projetor permanentemente a um objeto com o slot Kensington e um cabo de segurança.

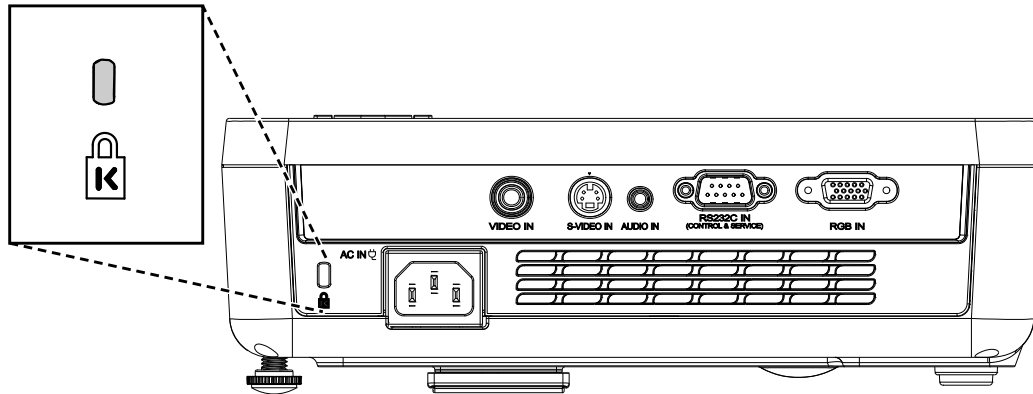

Nota:

Entre em contato com seu vendedor para saber detalhes da compra de um cabo de segurança Kensington adequado.

A trava de segurança corresponde ao Sistema de Segurança MicroSaver da Kensington. Se você tiver algum comentário, entre em contato com : Kensington, 2853 Campus Drive, San Mateo, CA 94403, U.S.A. Tel: 800-535-4242, <http://www.Kensington.com>.

RESOLUÇÃO DE PROBLEMAS

Problemas comuns e soluções

Essas diretrizes fornecem sugestões de como lidar com eventuais problemas quando utilizar o projetor. Se o problema não for resolvido, entre em contato com o seu revendedor e solicite assistência.

Geralmente, depois de se gastar algum tempo na resolução de um problema, ele se resume a algo simples como uma má conexão. Verifique os itens a seguir antes de buscar soluções para problemas específicos.

- *Use outro aparelho elétrico para confirmar se a tomada de energia está funcionando.*
- *Certifique-se de que o projetor está ligado.*
- *Certifique-se de que todas as conexões estão ligadas adequadamente.*
- *Certifique-se de que o dispositivo acoplado está ligado.*
- *Certifique-se de que o PC conectado não está no modo suspenso.*
- *Certifique-se de que o computador notebook está configurado para exibição externa. (Isso é normalmente feito pressionando-se uma combinação de teclas de função no notebook.)*

Sugestões para Resolução de Problemas

Na seção relativa a cada problema específico, tente os passos na ordem sugerida. Isso poderá ajudá-lo a resolver os problemas mais rapidamente.

Tente localizar o problema e desse modo evitar a substituição de peças não defeituosas. Por exemplo, se você substituiu as baterias e o problema persiste, coloque as baterias originais de volta e vá para o próximo passo.

Mantenha um registro dos passos realizados ao tentar solucionar um problema: A informação pode ser útil ao solicitar assistência técnica ou quando for transmitida para o pessoal de manutenção.

Mensagens de Erros no LED

MENSAGENS DE CÓDIGO DE ERRO	🔌 LED POWER PISCANDO	🌡️ LED DE TEMPERATURA	💡 LED DA LÂMPADA PISCA
Alta temperatura	0	LIGADO	0
Erro de status de limite de temperatura	4	0	0
Erro na lâmpada	5	0	0
Erro Vent1	6	0	1
Erro Vent2	6	0	2
Erro Vent3	6	0	3
Porta da lâmpada aberta	7	0	0
Erro DMD	8	0	0
Erro no diagrama de cores	9	0	0

Se ocorrer um erro, por favor, desconecte o fio de alimentação CA e aguarde um (1) minuto antes de reiniciar o projetor. Se os LEDs de Energia ou da Lâmpada ainda estiverem piscando ou o LED Super Aquecimento acender, contate seu centro de atendimento.

Problemas de Imagem

Problema: Nenhuma imagem aparece na tela

1. Verifique as configurações em seu notebook ou PC desktop.
2. Desligue todo o equipamento e ligue novamente na ordem correta.

Problema: A imagem está embaçada

1. Ajuste o **Foco** no projetor.
2. Pressione o botão **Auto** no controle remoto ou no projetor.
3. Certifique-se de que a distância entre o projetor e a tela esteja dentro da faixa especificada de 10 metros (33 pés).
4. Verifique se a lente do projetor está limpa.

Problema: A imagem está mais larga na parte superior ou inferior (efeito trapezóide)

1. Posicione o projetor de modo que fique tão perpendicular à tela quanto possível.
2. Use o botão Distorção no controle remoto ou no projetor para corrigir o problema.

Problema: A imagem está invertida

Verifique a configuração da **Projeção** no menu **Installation I** do OSD.

Problema: A imagem está com listras

1. Defina as configurações de **Frequency** e **Tracking** no menu **Computer** do OSD para as configurações padrão.
2. Para assegurar-se de que o problema não é causado por uma placa de vídeo do PC conectado, conecte a um outro computador.

Problema: A imagem está apagada, sem contraste

Ajuste a configuração **Contrast** no menu **Image** do OSD.

Problema: A cor da imagem projetada não corresponde à imagem da fonte

Ajuste as configurações **Color Temperature** e **Gamma** no menu **Image** do OSD.

Problemas com a Lâmpada

Problema: Não há luz no projetor

1. Verifique se o cabo de alimentação está conectado de modo adequado.
2. Certifique-se de que a fonte de energia esteja funcionando testando um outro dispositivo elétrico.
3. Reinicie o projetor na ordem correta e verifique se o LED Power está verde.
4. Se trocou a lâmpada recentemente, tente redefinir as conexões da lâmpada.
5. Substitua o módulo da lâmpada.
6. Coloque a lâmpada antiga de volta no projetor e encaminhe para assistência técnica.

Problema: A lâmpada se apaga

1. Picos de energia podem fazer com que a lâmpada seja desligada. Ligue novamente o fio de alimentação. Quando o LED Ready estiver aceso, pressione o botão power.
2. Substitua o módulo da lâmpada.
3. Coloque a lâmpada antiga de volta no projetor e encaminhe para assistência técnica.

Problemas com o Controle Remoto

Problema: O projetor não responde ao controle remoto

1. Direcione o controle remoto para o sensor remoto no projetor.
2. Certifique-se de que o caminho entre o controle remoto e o sensor não esteja obstruído.
3. Desligue todas as luzes fluorescentes da sala.
4. Verifique a polaridade da bateria.
5. Substitua as baterias.
6. Desligue os outros dispositivos que utilizam infravermelho nas proximidades.
7. Envie o controle remoto para assistência técnica.

Problemas de Áudio

Problema: Está sem som

1. Ajuste o volume no controle remoto.
2. Ajuste o volume da fonte de áudio.
3. Verifique a conexão do cabo de áudio.
4. Teste a saída de áudio da fonte em outros alto-falantes.
5. Envie o projetor para assistência técnica.

Problema: O som está distorcido

1. Verifique a conexão do cabo de áudio.
2. Teste a saída de áudio da fonte em outros alto-falantes.
3. Envie o projetor para assistência técnica.

Envio do Projetor para Assistência Técnica

Se você não conseguir resolver o problema, deverá enviar o projetor para assistência técnica. Embale o projetor na caixa original. Inclua uma descrição do problema e uma checklist dos passos realizados ao tentar resolver o problema: A informação pode ser útil para a equipe de assistência técnica. Para assistência técnica, devolva o projetor para a loja onde comprou.

Especificações

Modelo	BS254	BX254	BX324
Tipo de Exibição	TI DMD 0,55-pol SVGA		TI DMD 0,55-pol XGA
Resolução	SVGA 800x600 Nativa		XGA 1024x768 Nativa
Distância de projeção	1,5 metro ~ 12 metros		
Tamanho da tela de projeção	36 a 243 polegadas (pode ir a 300")		
Lente de projeção	Foco manual / Zoom manual		
Proporção de Zoom	1,1		
Distorção vertical - correção	+/- 15 graus		
Métodos de projeção	Frontal, Traseira, Mesa/Teto (Traseira, Frontal)		
Compatibilidade de dados	IBM PC ou compatível (VGA, SVGA, XGA, SXGA), Mac		
SDTV/EDTV/ HDTV	480i, 576i, 480p, 576p, 720p, 1080i		
Compatibilidade de vídeo	NTSC/NTSC 4.43, PAL (B/G/H/I/M/N/60), SECAM		
H-Sync	15, 30 – 91,4 KHz		
V-Sync	43 - 87 Hz		
Certificação de segurança	FCC-B, UL, cUL, TUV, CB, CE, PCT, SASO, NOM, KC e CCC		
Temperatura de operação	5° ~ 35°C		
Dimensões	262 mm (L) x 89 mm (A) x 194 mm (P)		
Entrada CA	CA Universal 100 ~ 240, Típica @ 110 VAC (100 ~ 240)/+/-10%		
Consumo de energia	Típico 230W (Modo Normal); Típico 205W (Modo ECO)		Típico 300W (Modo Normal); Típico 230W (Modo ECO)
Stand By	<1 watts		
Lâmpada	Modo Normal: 180W; Modo Eco: 160W		Modo Normal: 240W; Modo Eco: 180W
Auto-falante	Alto-falante mono de 1,5 W		
PC	RGB		
Vídeo	Vídeo composto (RCA X 1)		
	Mini-DIN S-vídeo		
Áudio	Mini-jack		
Segurança	Trava Kensington		

Conectores de entrada

PC	RGB
	RS-232C (CONTROLE e SERVIÇO)
Video	Vídeo composto (RCA X 1)
	Mini-DIN S-vídeo
Áudio	Mini-jack
Segurança	Slot Kensington

Distância de Projeção V.S. Tamanho de Projeção

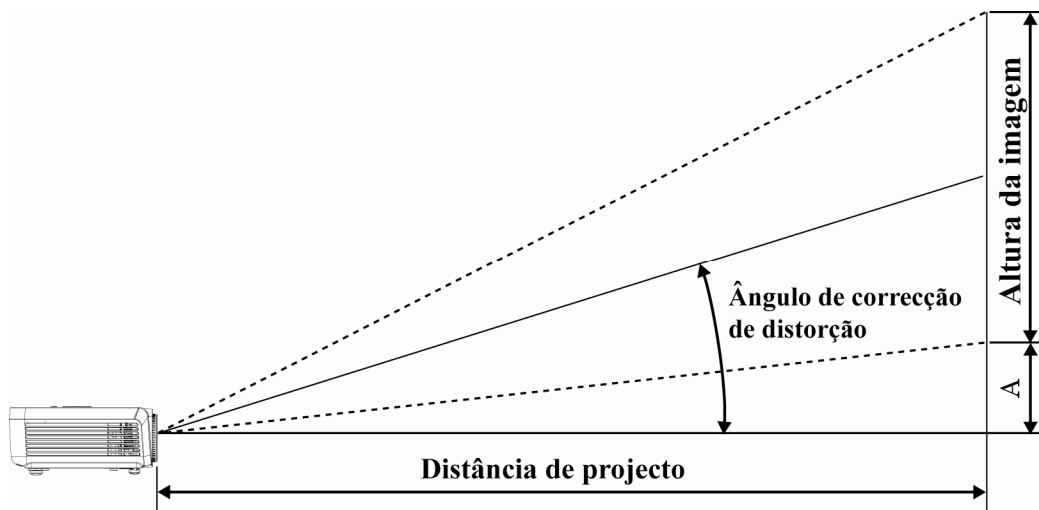

Distância de Projeção e Tabela de Tamanho

ITEM	TELE				GRANDE ANGULAR			
Distância (m)	1,32	3,58	4,39	8,78	1,57	3,14	3,93	11,77
Diagonal (polegadas)	30	80	100	200	40	80	100	300
Distorção (graus)	12,5	12,5	12,5	12,5	13,9	13,9	13,9	13,9
Imagem Altura (mm)	457	1219	1524	3048	610	1219	1524	4572
Imagem Largura (mm)	610	1626	2032	4064	813	1626	2032	6096
A (mm)	64	171	213	427	85	171	213	640

Tabela de Modo de Timing

O projetor pode exibir diversas resoluções. A tabela a seguir indica as resoluções que podem ser exibidas pelo projetor.

SINAL	RESOLUÇÃO	H-SYNC (KHz)	V-SYNC (Hz)	COMPOSTO / S-VÍDEO	COMPONENTE	RGB
NTSC	—	15,734	60,0	O	—	—
PAL/SECAM	—	15,625	50,0	O	—	—
VESA	640 x350*	31,5	70,0	—	—	O
	640 x350*	37,9	85,0	—	—	O
	640 x400*	37,9	85,0	—	—	O
	640 x 480	31,5	60,0	—	—	O
	640 x 480	37,9	72,0	—	—	O
	640 x 480	37,5	75,0	—	—	O
	640 x 480	43,3	85,0	—	—	O
	800 x 600	35,2	56,0	—	—	O
	800 x 600	37,9	60,0	—	—	O
	800 x 600	48,1	72,2	—	—	O
	800 x 600	46,9	75,0	—	—	O
	800 x 600	53,7	85,0	—	—	O
	1024 x 768	48,4	60,0	—	—	O
	1024 x 768	56,5	70,0	—	—	O
	1024 x 768	60,0	75,0	—	—	O
	1024 x 768	68,7	85,0	—	—	O
	1440 x 900	55,6	60,0	—	—	O
	1280 x 1024	63,98	60,0	—	—	O
	1280 x 1024	79,98	75,0	—	—	O
	1400 x 1050#	65,3	60,0	—	—	O
1400 x 1050#	64,7	60,0	—	—	O	
Apple Macintosh	640 x 480	34,98	66,66	—	—	O
	640 x 480	35,0	66,68	—	—	O
	832 x 624	49,725	74,55	—	—	O
	1024 x 768	60,24	75,0	—	—	O
	1152 x 870	68,68	75,06	—	—	O
SDTV	480i	15,734	60	—	O	—
	576i	15,625	50	—	O	—
EDTV	480p	31,469	60	—	O	—
	576p	31,25	50	—	O	—

SINAL	RESOLUÇÃO	H-SYNC (KHz)	V-SYNC (Hz)	COMPOSTO / S-VÍDEO	COMPONENTE	RGB
HDTV	720p	37,5	50	—	O	—
	720p	45,0	60	—	O	—
	1080i	33,8	60	—	O	—
	1080i	28,1	50	—	O	—

*2 modos VGA: A aparência 640 x 350 @70Hz/ 640 x 350 @85Hz dependerá principalmente de DDP2431. Exibirá ou 640 x 400 ou 640 x 480. Quando à sincronia vertical, seguirá a frequência de cada modo consequentemente.

#2 modos VGA: 1400 x 1050 @60Hz este DPI para limitação do sistema.

O: Frequência suportada

—: Frequência não suportada

* : Nível exibido

A resolução do painel para BS254 é 800 x 600, 1024 X 768 é para BX254 e BX324. Resolução diferente da resolução nativa pode apresentar tamanho de texto ou linhas irregulares.

HDTV timing: DVD player (fonte principal), VG828 (fonte secundária).

Configuração do RS232C

Conecte a entrada RS232C a um equipamento de controle externo (como um computador) e controle as funções do Projetor externamente.

Use o cabo RS232C para controlar o projetor externamente.

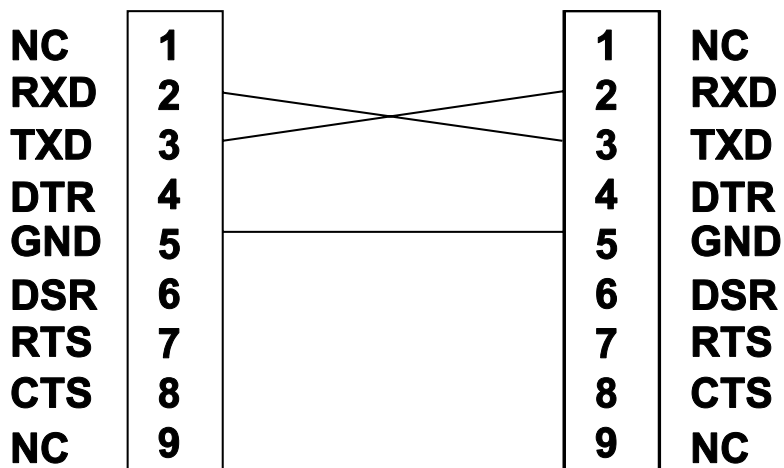
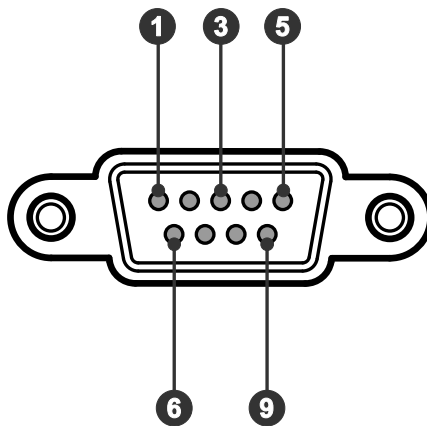

Configuração de Parâmetro de Comunicação

TAXA DE TRANSMISSÃO:	9600
TESTE DE PARIDADE:	Nenhum
BITS DE DADOS:	8
BITS DE PARADA:	1
CONTROLE DE FLUXO:	Nenhum

Atraso mínimo para próximo comando: **1ms**

Estrutura de Comando de Controle

O comando é estruturado pelo código de Cabeçalho, código de comando, código de dados e código final. A maioria dos comandos são estruturados exceto alguns para questões de compatibilidade com outros projetores.

	CÓDIGO CABEÇALHO	CÓDIGO DE COMANDO	CÓDIGO DE DADOS	CÓDIGO FINAL
ASCII	‘~’	Comando	Dados	CR

Sequência de controle

O projetor pode enviar um código de retorno após ter recebido um comando. Se o comando não for recebido corretamente, o projetor não enviará o código de retorno

Comando de Operação

Os comandos de operação executam as operações básicas deste projetor.

OPERAÇÃO	ASCII
Ligar ※	~ P N CR ※
Desligar	~ P F CR
Auto Imagem	~ A I CR
Reinício de Horário da Lâmpada	~ R L CR
Seleção de entrada RGB	~ S R CR
Seleção de entrada de vídeo	~ S V CR
Seleção de entrada de S-Video	~ S S CR

※ O comando Ligar apenas funcionará com o sistema em espera.

CR : Retorno de carro.

Comando Remoto

Os comandos remotos simulam o código enviado do controle remoto IR manual.

NOME DO BOTÃO	ASCII
Seta para cima	~ U CR
Seta para baixo	~ D CR
Seta para a esquerda	~ L CR
Seta para a direita	~ R CR
ENERGIA	~ P CR
ENTRADA	~ CR
AUTOMÁTICO	~ A CR
DIS. TR.+	~ K CR
DIS. TR.-	~ J CR
MENU	~ M CR
STATUS	~ S CR
MUDO	~ T CR
ZOOM+	~ Z CR
ZOOM-	~ Y CR
BRANCO	~ B CR
CONGELAR	~ F CR
VOLUME+	~ V CR
VOLUME-	~ W CR
Enter	~ N CR

Definir Comando de Valor

ITEM	ASCII
Brilho	~ s B ? CR ※
Contraste	~ s C ? CR
Cor	~ s R ? CR
Matiz	~ s N ? CR
Escala	~ s A ? CR
Temperatura de cor	~ s T ? CR
Modo de projeção	~ s J ? CR

※ ? : ASCII Data

Variação de Dados

ITEM	CONFIGURAÇÃO DA VARIÇÃO DE DADOS	FONTE
Brilho	0 ~ 100	TODAS
Contraste	0 ~ 100	TODAS
Cor	0 ~ 100	Vídeo/S-Vídeo/Componente
Matiz	0 ~ 100	Vídeo/S-Vídeo/Componente
Escala	0: Fill 1: 4:3 2: 16:9 3: Letter Box 4: Native	TODAS
Temperatura de cor	0: Cold 1: Normal 2: Warm	TODAS
Modo de projeção	0: Front 1: Rear 2: Rear + Ceiling 3: Ceiling	TODAS

Atenção: A variação de dados pode variar para modelos diferentes

Exemplo 1. Ajuste de Brilho valor até 100

Enviar Comando : ~sB100`CR`

Exemplo 2. Ajuste de Temperatura de Cor para Quente

Enviar Comando : ~sT2`CR`

Comando de Consulta

ITEM	ASCII
Estado de energia	<code>~qP</code> <code>CR</code>
Seleção de entrada	<code>~qS</code> <code>CR</code>
Horas da lâmpada	<code>~qL</code> <code>CR</code>
Brilho	<code>~qB</code> <code>CR</code>
Contraste	<code>~qC</code> <code>CR</code>
Cor (Vídeo)	<code>~qR</code> <code>CR</code>
Matiz (Vídeo)	<code>~qN</code> <code>CR</code>
Escala	<code>~qA</code> <code>CR</code>
Temperatura de cor	<code>~qT</code> <code>CR</code>
Modo de projeção	<code>~qJ</code> <code>CR</code>

Mensagem de resposta

ITEM	EXEMPLOS DE MENSAGEM DE RESPOSTA
Estado de energia	On Off
Seleção de entrada	RGB Video S-Video Component
Horas da lâmpada	2000
Brilho	100
Contraste	100
Cor (Vídeo)	100
Matiz (Vídeo)	100
Escala	Fill 4:3 16:9 Letter Box Native
Temperatura de cor	Cold Normal Warm
Modo de projeção	Front Rear + Ceiling Rear Ceiling

Exemplo 1. Obter Brilho valor até 100
Enviar Comando : ~qB`CR`
Resposta : 100

Exemplo 2. Obter Temperatura de Cor
Enviar Comando : ~qB`CR`
Resposta : Warm (Quente)

Dimensões do Projetor

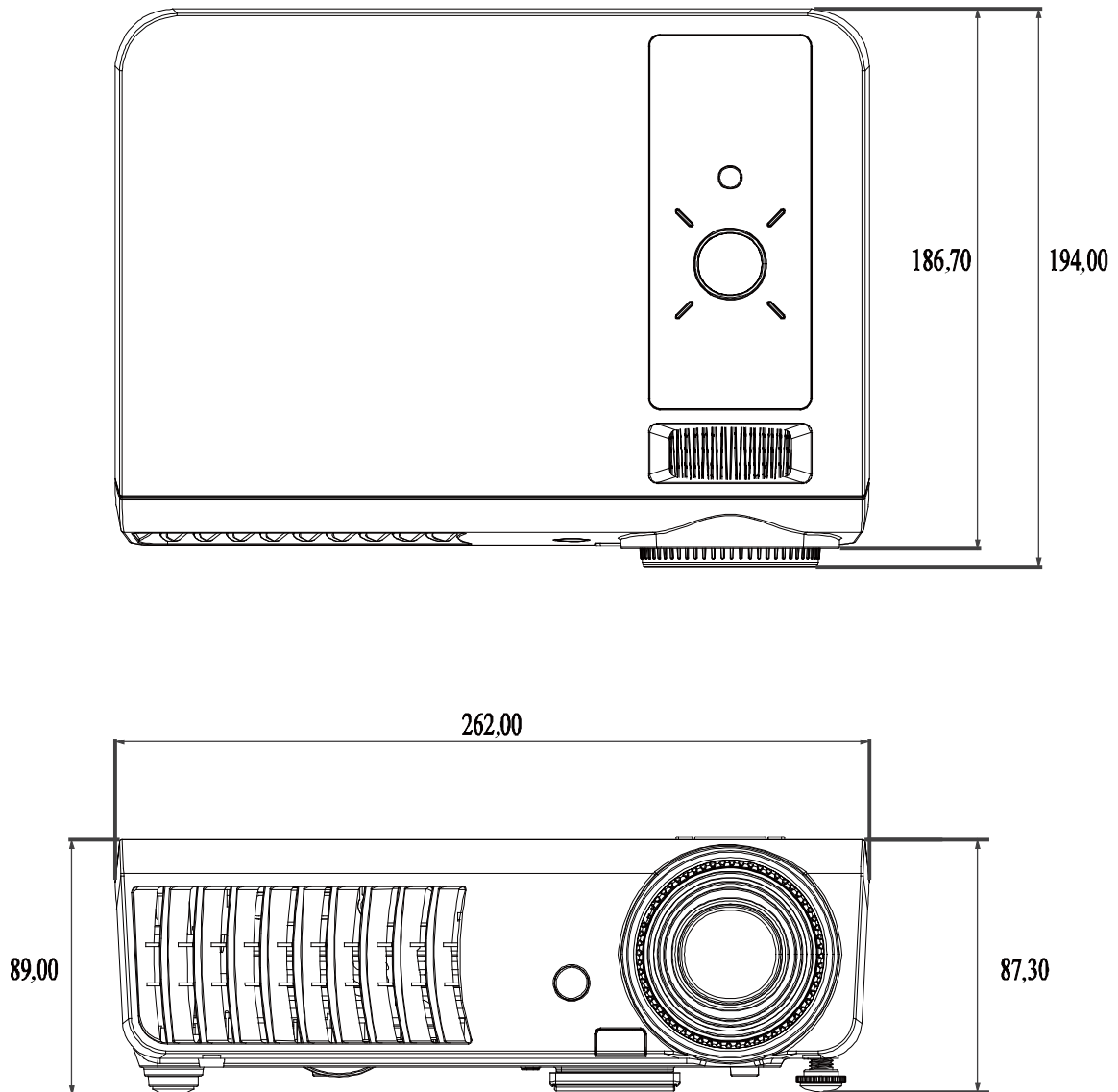

CUMPRIMENTO DAS NORMAS

Aviso FCC

Esse equipamento foi testado e considerado dentro dos limites de um dispositivo digital Classe B, de acordo com a Parte 15 das regras da FCC (Comissão Federal de Comunicações - EUA). Estes limites foram criados para fornecer razoável proteção contra interferências nocivas, quando o equipamento for operado em um ambiente comercial.

Este equipamento gera, usa e pode irradiar energia de rádio frequência e, se não for instalado ou usado de acordo com as instruções, poderá causar interferências prejudiciais a comunicações via rádio. A operação deste equipamento em uma área residencial poderá causar interferência prejudicial, neste caso, solicitamos ao usuário corrigir a interferência, arcando com as respectivas despesas.

Alterações ou modificações não aprovadas expressamente pelas partes responsáveis pelo cumprimento das normas poderão invalidar a autorização do usuário para operar o equipamento.

Canadá

Este aparelho digital Classe B está de acordo com a regulamentação canadense ICES-003.

Certificações de Segurança

FCC-B, UL, cUL, TUV, CB, CE, PCT, SASO, NOM, KC e CCC.